

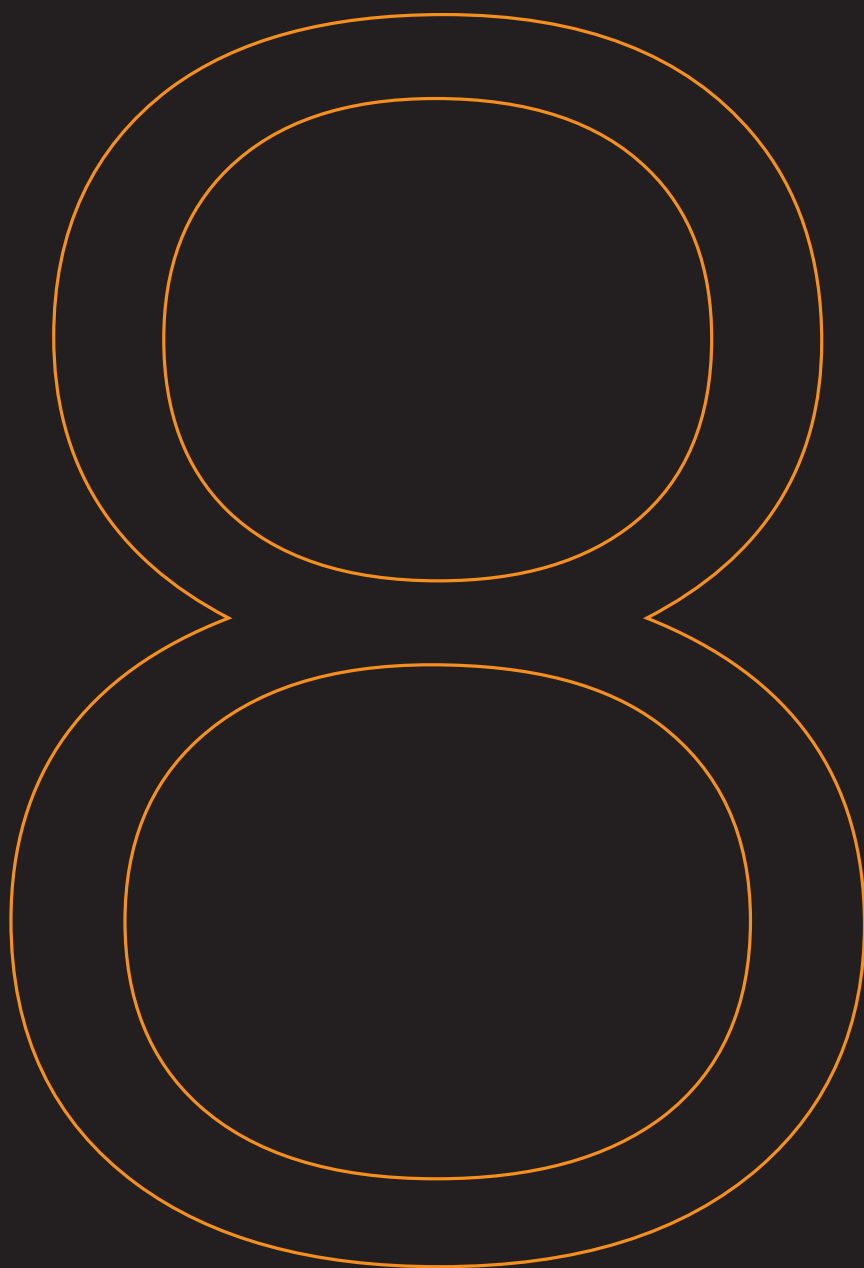

Freude am Fahren



DIE ZUKUNFT
IST JETZT.



DER ERSTE BMW i8 ROADSTER.
DAS NEUE BMW i8 COUPÉ.



18 Antrieb und Fahrdynamik.



20 Konnektivität und Infotainment



22 Ausstattung Exterieur

DER ERSTE BMW i8 ROADSTER UND DAS NEUE BMW i8 COUPÉ.

DIGITAL MEHR ENTDECKEN: DIE NEUE BMW KATALOGE-APP.

Mehr Informationen, mehr Freude am Fahren: Mit der neuen BMW Kataloge-App erleben Sie BMW digital und interaktiv wie nie zuvor. Laden Sie sich jetzt die BMW Kataloge-App für Ihr Smartphone oder Tablet herunter und entdecken Sie Ihren BMW neu.



24 Ausstattung Interieur



26 Ausstattungs-Highlights

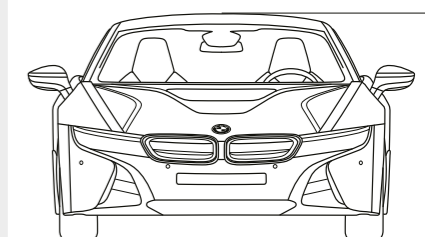

27 Technische Daten

NUR WER KEINE
GRENZEN KENNT,
KANN NEULAND BETRETEN.





NUR WER DAS
BESONDERE WILL,
KANN EINZIGARTIGES SCHAFFEN.



E CONTEMPORÁNEO GALERÍA D



NUR WER ALLES
HINTERFRAGT,
FINDET NEUE ANTWORTEN.



NUR WER
VORANGEHT,
KANN AN DER SPITZE STEHEN.





NUR WER
EINEN STARKEN
ANTRIEB HAT,
KANN DIE ZUKUNFT
BESCHLEUNIGEN.



NUR WER
AUS ERFAHRUNG
SCHÖPFT,
KANN INNOVATIONEN
ENTWICKELN.



DIE EVOLUTION
EINER REVOLUTION.
DER ERSTE BMW i8 ROADSTER
UND DAS NEUE BMW i8 COUPÉ.

ANTRIEB UND FAHRDYNAMIK IM ERSTEN BMW i8 ROADSTER UND IM NEUEN BMW i8 COUPÉ.

SPEKTAKULÄRER AUFTRITT MIT STARKEM ANTRITT.

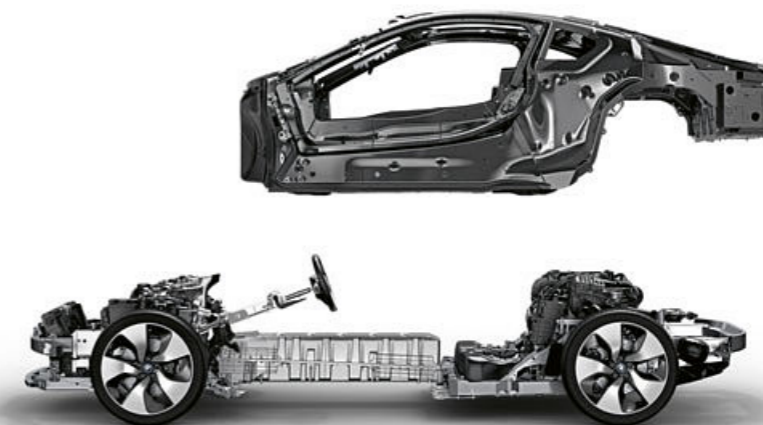

DRIVE-MODUL: Das Drive-Modul im ersten BMW i8 Roadster und im neuen BMW i8 Coupé besteht aus leichtem Aluminium und beinhaltet alle Fahrwerkskomponenten: die Struktur- und Aufprallelemente, den Antrieb sowie die Lithium-Ionen Hochvoltbatterie.

LIFE-MODUL FAHRGASTZELLE CFK: Die Fahrgastzelle stellt eine Revolution in der Fertigungstechnologie dar. Denn lange Zeit war der Einsatz einer Carbon-Fahrgastzelle kaum möglich, da sie – nur in Handarbeit gefertigt – sehr teuer war. Mit der ersten, einzig von BMW i entwickelten Serienproduktion der Fahrgastzelle aus Carbon hat BMW i die Automobilproduktion neu definiert. Die Gewichtseinsparung durch Carbon im Vergleich zu Stahl beträgt bis zu 50 Prozent, im Vergleich zu Aluminium sind es bis zu 30 Prozent.

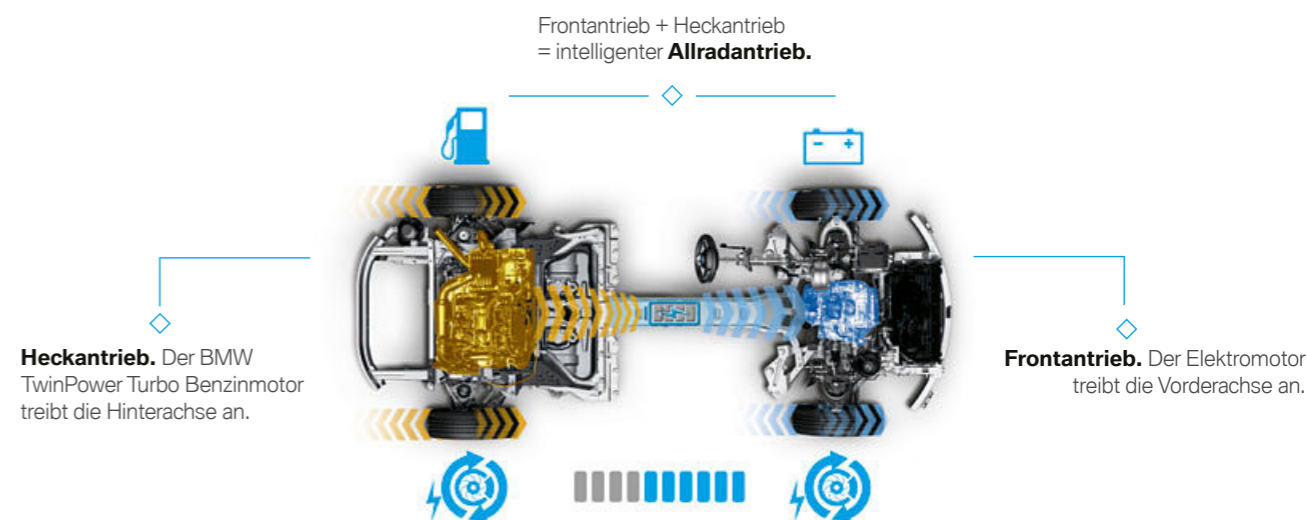

Der erste BMW i8 Roadster und das neue BMW i8 Coupé sind vor allem eines: ganz auf Fahrdynamik und Agilität ausgelegte Sportwagen. Der Antriebsstrang mit leistungsstarkem Elektromotor, BMW TwinPower Turbo 3-Zylinder Benzinmotor und Steptronic Getriebe macht hervorragende Beschleunigungswerte bei geringem Verbrauch möglich – die neue Hochvoltbatterie erweitert darüber hinaus die rein

elektrische Reichweite auf bis zu 55 km¹. Das Fahrwerk trägt mit intelligentem Allradantrieb und Adaptivem Fahrwerk ebenso zur BMW typischen Fahrfreude bei. Die innovative LifeDrive-Fahrzeugarchitektur trennt Fahrgastzelle von Fahrwerk – so wird nicht nur der Schwerpunkt gesenkt, sondern durch den Einsatz von Carbon auch das Gewicht, während Stabilität und Sicherheit gesteigert werden.

ALLRADANTRIEB FÜR VOLLE TRAKTION: Der erste BMW i8 Roadster und das neue BMW i8 Coupé verbinden den drehmomentstarken Antritt des Elektromotors an der Vorderachse mit der Leistung des Verbrennungsmotors an der Hinterachse, die durch ein 6-Gang Steptronic Getriebe effizient auf die Straße gebracht wird. Somit erlaubt das Konzept, je nach Situation die jeweils optimale Antriebskonfiguration zur Verfügung zu stellen. Zwar können der erste BMW i8 Roadster und das neue BMW i8 Coupé rein elektrisch fahren, der besondere Reiz liegt jedoch in der Kombination beider Antriebe, die ihre Vorteile ausspielen und sich dabei perfekt ergänzen. Die situationsgerechte Laststeuerung variiert zum Beispiel am Kurveneingang das Verhältnis zwischen

den auf die Vorder- und Hinterräder wirkenden Antriebsmomenten zugunsten einer heckbetonten Auslegung und steigert so die Präzision beim Einlenken. Auf trockener und nasser Fahrbahn steht dem Fahrer beispielsweise beim Beschleunigen die maximale Traktion über alle vier Räder zur Verfügung und ermöglicht eine noch höhere Spurstabilität bis in den Grenzbereich. Aber auch im Winter profitieren Sie von den beiden voneinander unabhängig angetriebenen Achsen: Die vier intelligent angetriebenen Räder erhöhen die Traktion und die Sicherheit auf glatten Straßen. Somit bieten Ihnen der erste BMW i8 Roadster und das neue BMW i8 Coupé ein sehr dynamisches Beschleunigungserlebnis über den gesamten Geschwindigkeitsbereich.

¹ Reichweite im Alltagsbetrieb abhängig von unterschiedlichen Faktoren, insbesondere: persönlicher Fahrstil, Streckenbeschaffenheit, Außentemperatur, Heizung/Klimatisierung, Vortemperierung.
² Exklusiv erhältlich für BMW i8 Roadster.

DIE KONNEKTIVITÄT IM ERSTEN BMW i8 ROADSTER UND IM NEUEN BMW i8 COUPÉ.

INNOVATIONEN, DIE SIE WEITER BRINGEN.

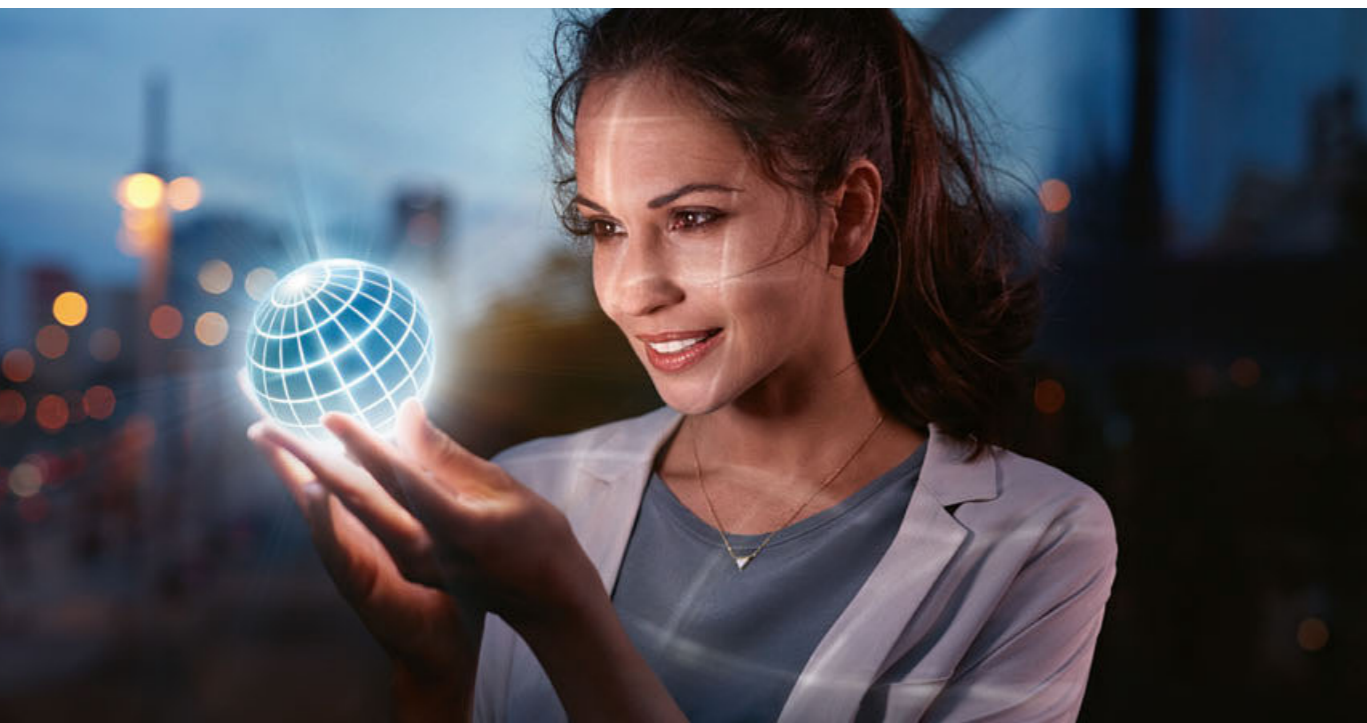

BMW Connected ist ein persönlicher Mobilitätsassistent, der Ihnen die Mobilität im Alltag erleichtert und Ihnen hilft, Ihre Ziele pünktlich und entspannt zu erreichen. Alle relevanten Dienste sind auch außerhalb des Fahrzeugs jederzeit über die Smartphone App oder per Smartwatch nutzbar. Über andere Anwendungen wie Yelp, Apple Maps, Google Maps oder im Web gefundene Ziele können einfach und komfortabel in BMW Connected übernommen und nahtlos über einen Klick in ein vorhandenes Navigationssystem

des Fahrzeugs übertragen werden. Im Smartphone-Kalender gespeicherte Meetings inkl. Adresse und der gewünschten Ankunftszeit werden automatisch in die BMW Connected Mobilitätsagenda übernommen. In Abhängigkeit vom Aufenthaltsort und von der aktuellen Verkehrssituation errechnet BMW Connected die Ankunftszeit, informiert Sie rechtzeitig und navigiert Sie nach der Ankunft zu Fuß zum Zielort. Die BMW Connected App kann über den Apple App Store oder den Google Play Store heruntergeladen werden.



REMOTE SERVICES:

Mit den Remote Functions der BMW Connected App (verfügbar im Apple App Store) können verschiedene Funktionen im Fahrzeug aus der Ferne gesteuert werden, wie z.B. das Ver- oder Entriegeln des Fahrzeugs. Die App bietet ebenso wie das BMW ConnectedDrive Kundenportal die Möglichkeit zum Abruf von Fahrzeuginformationen wie beispielsweise der Reichweite oder dem Status von Fenstern und Türen.^{1,2}



TOUCHBEDienung:

Die Bedienung des BMW Navigationssystem Professional gestaltet sich einfach, übersichtlich und intuitiv. Der Fahrer kann die Reihenfolge der sechs Kacheln für Navigation, Media, Kommunikation, ConnectedDrive, Mein Fahrzeug und Mitteilungen per Touchbedienung frei wählen und die Inhalte individuell festlegen.



SHARE LIVE TRIP STATUS: Mit „Teile meine Fahrt in Echtzeit“ können Sie Ihre Ankunftszeit und Ihren aktuellen Standort während der Fahrt sicher mit Freunden und Familie teilen.²



SEND MY ROUTES TO CAR²: Mit „Send my Routes to Car“ planen Sie Ihre intelligenten Routen und senden sie an Ihren BMW i8 Roadster und Coupé, bevor Sie einsteigen. BMW Connected+ erkennt einen niedrigen Tankstand und fügt das als Zwischenstopp in Ihre Route ein.

¹ Ausstattung optional erhältlich.

² Voraussetzung für die Nutzung ist die Ausstattung ConnectedDrive Services.

DAS EXTERIEURDESIGN.

EIN ATHLETISCHER SPORTWAGEN, DER DURCH INDIVIDUELLEN STIL GLÄNZT: Die Außenfarben E-Copper und Kristallweiß Perleffekt wurden exklusiv für den ersten BMW i8 Roadster und das neue BMW i8 Coupé entwickelt. Die Metallic-Lacke heben den fließenden Charakter der Linienführung und die Formgebung der Karosserie optimal hervor. Je nach Außenfarbe variiert auch die Farbgebung der

Akzente im Schwellerbereich, in der Einfassung der Niere sowie im Heck: Bei den Farben E-Copper und Donington Grau sind die Akzente immer in einem matten Frozen Grey metallic gehalten, bei den Lackierungen in Kristallweiß Perleffekt und Sophistograu Brillanteffekt sind diese Akzente wahlweise in BMW i Blau oder im matten Frozen Grey metallic gehalten..



Metallic C1U
E-COPPER
mit Akzent Frozen Grey
metallic¹



Metallic B97/B96
**KRISTALLWEISS
PERLEFFEKT**
mit Akzent BMW i Blau¹
oder Frozen Grey metallic¹



Metallic P5Y
DONINGTON GRAU
mit Akzent Frozen Grey
metallic¹



Metallic C23/C22
**SOPHISTOGRAU
BRILLANTEFFEKT**
mit Akzent BMW i Blau^{2,3}
oder Frozen Grey
metallic^{2,3}



[01] 20" BMW i Leichtmetallräder Turbinenstyling 444 mit Mischbereifung, BMW EfficientDynamics^{1,2} **[02]** 20" BMW i Leichtmetall-

räder Turbinenstyling 625 mit Mischbereifung¹ **[03]** 20" BMW i Leichtmetallräder Radialspeiche 516 Bicolor mit Mischbereifung¹



[04] 20" BMW i Leichtmetallräder Radialspeiche 516 mit Mischbereifung^{3,4} **[05]** 20" BMW i Leichtmetallräder Radialspeiche 516

Jetblack mit Mischbereifung¹ **[06]** 20" BMW i Leichtmetallräder W-Speiche 470 mit Mischbereifung

¹ Ausstattung optional erhältlich.
² Serie für BMW i8 Coupé.

³ Serie für BMW i8 Roadster.
⁴ Exklusiv erhältlich für BMW i8 Roadster.

DAS INTERIEURDESIGN.

ACCARO.

Das Interieurdesign Accaro¹ mit seinen deutlichen Material- und Farbkontrasten hebt das visionäre und nachhaltige Fahrzeugkonzept hervor und gibt ihm einen lebendigen Charakter. So sieht die Zukunft sportlicher Mobilität aus.



[01] Ausdrucksstarke Details im Innenraum: Die Lederpolsterung E-Copper mit Textilakzenten. **[02]** Naturleder Exklusiv E-Copper und zusätzlichen Details in Anthrazit E-Copper.

DIE AUSSTATTUNGSUMFÄNGE DES BMW i INTERIEURDESIGNS ACCARO:

- Sport-Lederlenkrad in Schwarz mit Kontrastring in Satinsilber
- Sportsitze in Naturleder Exklusiv E-Copper/Amido mit Stoffakzent Anthrazit E-Copper
- Interieurfarbe in E-Copper/Amido
- Instrumententafel in Naturleder Exklusiv Schwarz und Naturleder Exklusiv Amido²/Instrumententafel in Naturleder Exklusiv Schwarz und Naturleder Exklusiv Amido mit Akzentnaht Goldbraun³
- Einstiegsleisten in Amido metallic mit „i8“-Kennzeichnung
- Tür- und Seitenverkleidung in Naturleder Exklusiv Amido
- Türspiegel in Naturleder Exklusiv Amido²/Türspiegel in Naturleder Exklusiv Amido mit Akzentnaht Goldbraun³
- Dachhimmel anthrazit
- Interieurleisten in Amido metallic

HALO.

Das BMW i Interieurdesign Halo¹ definiert Luxus auf nachhaltige Art und Weise. Die Volllederausstattung verbindet Hochwertigkeit mit einer natürlichen Ästhetik. Stilvoll werden klassische Materialien und Farben unter dem „Next Premium“-Gedanken interpretiert.



[01] Der dunkel gehaltene Innenraum wirkt in Kombination mit hellen Kontrasten besonders edel. **[02]** Der dunkle Lederfarbton Dalbergiabraun des Naturleders Exklusiv kommt durch die dezenteren Farbakzente in den Ziernähten besonders gut zur Geltung.

DIE AUSSTATTUNGSUMFÄNGE DES BMW i INTERIEURDESIGNS HALO:

- Sport-Lederlenkrad in Dalbergiabraun mit Kontrastring BMW i Blau
- Sportsitze in Naturleder Exklusiv Dalbergiabraun mit Stoffakzent Anthrazit und Doppelkappnähten BMW i Blau
- Interieurfarbe in Dalbergiabraun/Carumgrau
- Instrumententafel in Naturleder Exklusiv Dalbergiabraun und Naturleder Exklusiv Carumgrau
- Einstiegsleisten in Amido metallic mit „i8“-Kennzeichnung
- Tür- und Seitenverkleidung in Naturleder Exklusiv mit Stoffakzent in Dalbergiabraun
- Türspiegel in Naturleder Exklusiv Carumgrau
- Dachhimmel anthrazit
- Interieurleisten in Amido metallic

¹ Ausstattung optional erhältlich.

² Exklusiv erhältlich für BMW i8 Roadster.

³ Exklusiv erhältlich für BMW i8 Coupé.

CARPO.

Das Interieurdesign Carpo begeistert mit innovativer Ästhetik und hochwertigem Komfort. Dabei besticht die Hochwertigkeit der einzelnen Elemente ebenso wie die durchweg neuartige Komposition von erlesenen Materialien im Innenraum.

INTERIEURDESIGN CARPO ELFENBEINWEISS IM BMW i8 ROADSTER.



[01] Interieurdesign Carpo Elfenbeinweiß: sportliche und edle Kombination im Lederfarbton Amido/Elfenbeinweiß. **[02]** Interieurdesign Carpo Elfenbeinweiß: sportliche und edle Kombination im Lederfarbton Amido/Elfenbeinweiß.

INTERIEURDESIGN CARPO ELFENBEINWEISS IM BMW i8 COUPÉ.



[01] Klassischer Farbkontrast: leicht und großzügig wirkendes Vollleder ‚Spheric‘ Elfenbeinweiß und anthrazit-schwarzes Naturleder Exklusiv. **[02]** Interieurdesign Carpo Elfenbeinweiß: sportliche und edle Kombination im Lederfarbton Amido/Elfenbeinweiß.

INTERIEURDESIGN CARPO AMIDO SCHWARZ.



[01] Der dunkle Lederfarbton Amido Schwarz der Volllederausstattung ‚Spheric‘ kommt durch die dezenteren Farbakzente in den Ziernähten besonders gut zur Geltung. **[02]** Die Volllederausstattung ‚Spheric‘ in Amido Schwarz mit akzentuierenden Ziernähten.

DIE AUSSTATTUNGSUMFÄNGE DES BMW i INTERIEURDESIGNS CARPO:

- Sport-Lederlenkrad in Schwarz mit Kontrastring Satinsilber
- Sportsitze in Vollleder ‚Spheric‘ perforiert Elfenbeinweiß oder in Vollleder ‚Spheric‘ perforiert Amido
- Interieurfarbe in Schwarz/Elfenbeinweiß oder in Schwarz/Amido
- Instrumententafel in Naturleder Exklusiv Schwarz und Naturleder Exklusiv Elfenbeinweiß oder in Naturleder Exklusiv Schwarz und Naturleder Exklusiv Amido
- Einstiegsleisten in Amido metallic mit „i8“-Kennzeichnung
- Tür- und Seitenverkleidung in Naturleder Exklusiv Schwarz
- Türspiegel in Naturleder Exklusiv Elfenbeinweiß oder in Naturleder Exklusiv Amido
- Dachhimmel anthrazit
- Interieurleisten in Amido metallic

AUSSTATTUNGS-HIGHLIGHTS.

DER ERSTE BMW i8 ROADSTER UND DAS NEUE BMW i8 COUPÉ.



[01] Die Lichtprojektion¹ ist Teil des Lichtpakets: Beim Öffnen der Flügeltür wird das i8 Logo effektiv auf die Straße projiziert und beleuchtet so den Bereich vor der Tür. **[02]** Exklusive Keramikausführung von Gangwahlhebel und Einfassung iDrive Controller inkl. „i8“-Gravur. **[03]** Das Travel Paket bietet verschiedene Ablageoptionen für Utensilien und Getränke, eine 12V-Steckdose sowie eine Kartentasche aus Leder ‚Nappa‘.¹

[04] Interieurleisten ‚DryCarbon‘ an Instrumententafel, Mittelkonsole und Türgriffen. **[05]** BMW Laserlicht: verdoppelte maximale Leuchtreichweite im Fernlichtmodus auf bis zu 600 m. **[06]** Das vollfarbige BMW Head-Up Display blendet per optischer Projektion für die Fahrt relevante Daten in Ihr Sichtfeld ein.²

| Technische Daten | | BMW i8 Coupé | BMW i8 Roadster |
|---|-------------------|-----------------------|-----------------------|
| Gewicht | | | |
| Leergewicht EG ¹ | kg | 1610 | 1670 |
| Elektrosynchronmotor | | | |
| Spitzenleistung | kW (PS) | 105 (143) | 105 (143) |
| Max. Drehmoment | Nm | 250 | 250 |
| BMW TwinPower Turbo Motor² (Hinterachse) | | | |
| Zylinder/Hubraum | -/cm ³ | 3/1499 | 3/1499 |
| Nennleistung/Nenndrehzahl | kW (PS)/1/min | 170 (231)/5800-6000 | 170 (231)/5800-6000 |
| Max. Drehmoment | Nm/1/min | 320/3700 | 320/3700 |
| Systemleistung | | | |
| Nennleistung | kW (PS) | 275 (374) | 275 (374) |
| Max. Drehmoment | Nm | 570 | 570 |
| Fahrleistung | | | |
| Höchstgeschwindigkeit | km/h | 250 ⁷ | 250 ⁷ |
| Elektrische Höchstgeschwindigkeit | km/h | 120 ⁷ | 120 ⁷ |
| Beschleunigung 0-100 km/h | s | 4,4 | 4,6 |
| Verbrauch^{3,3} | | | |
| Kraftstoffverbrauch kombiniert | l/100 km | 1,9 | 2,1 |
| Energieverbrauch kombiniert | kWh/100 km | 14,0 | 14,5 |
| CO ₂ -Emission | g/km | 42 | 46 |
| Effizienzklasse | | A+ ⁸ | A+ ⁸ |
| Tankinhalt (optional) | l | 30 (42) | 30 (42) |
| Hochvoltbatterie | | | |
| Batterietyp/Bruttobatteriekapazität | in kWh | Li-Ion/11,6 | Li-Ion/11,6 |
| Elektrische Reichweite (NEFZ) ⁴ | km | 55 | 53 |
| Ladezeit (AC-Schnellladen mit BMW i Wallbox) ^{5,6} | h | ca. 3:06 | ca. 3:06 |
| Ladezeit (AC, mit Standardladekabel an Haushaltssteckdose) ⁵ | h | ca. 4:30 ⁸ | ca. 4:30 ⁸ |

¹ Im angegebenen Wert sind 90% Tankfüllung sowie 75 kg für den Fahrer berücksichtigt. Das Leergewicht gilt für Fahrzeuge in serienmäßiger Ausstattung. Optionale Ausstattungen können das Gewicht des Fahrzeugs, die Nutzlast sowie, bei Einfluss auf die Aerodynamik, die Höchstgeschwindigkeit verändern.

² Angaben zu Leistung für Benzin- Motoren beziehen sich auf den Betrieb mit ROZ 98 Kraftstoff. Angaben zu Verbrauch beziehen sich auf den Betrieb mit Referenzkraftstoff gemäß VO (EU) 2007/715. Kraftstoffqualitäten bleifrei ROZ 91 und höher mit einem maximalen Ethanol-Anteil von 10% (E10) sind zulässig. BMW empfiehlt die Verwendung von Superbenzin bleifrei ROZ 95.

³ Die angegebenen Verbrauchs- und CO₂-Angaben wurden nach dem vorgeschriebenen Messverfahren VO (EU) 2007/715 in der jeweils zur Genehmigung des Fahrzeugs gültigen Fassung ermittelt. Die Angaben beziehen sich auf ein Fahrzeug in Basisausstattung in Deutschland, die Spannen berücksichtigen Unterschiede in der gewählten Rad- und Reifengröße und können sich während der Konfiguration verändern. Die Werte sind bereits auf Basis des neuen WLTP-Gesetzes ermittelt und zur Vergleichbarkeit auf NEFZ zurückgerechnet. Bei diesen Fahrzeugen können für die Bemessung von Steuern und anderen fahrzeugbezogenen Abgaben, die (auch) auf den CO₂-Ausstoß abstellen, andere als die hier angegebenen Werte gelten.

⁴ Reichweite abhängig von unterschiedlichen Faktoren, insbesondere: persönlicher Fahrstil, Streckenbeschaffenheit, Außentemperatur, Heizung/Klimatisierung, Vortemperatur.

⁵ Abhängig von örtlicher Strominfrastruktur. Ladedauer entspricht einer Ladung von 100%.

⁶ 3,7 kW 16 A 1-phasig.

⁷ Elektronisch abgeregelt.

⁸ Vorläufige Werte; fehlende Werte lagen bei Redaktionsschluss noch nicht vor.

Die Lithium-Ionen Hochvolt-Batterie zeichnet sich durch ihre lange Lebensdauer aus. Sollte dennoch vor Ablauf von acht Jahren und innerhalb der ersten 100.000 km ein Sachmangel an der Hochvolt-Batterie auftreten, gewährt Ihnen Ihr BMW i Agent eine kostenfreie Mangelbeseitigung. Die Einzelheiten entnehmen Sie bitte dem BMW i Battery Certificate.

CO₂-Emissionen, die durch die Produktion und Bereitstellung des Kraftstoffes bzw. anderer Energieträger entstehen, wurden bei der Ermittlung der CO₂-Emission nicht berücksichtigt.

¹ Exklusiv erhältlich für BMW i8 Roadster.

² Die Anzeigen des BMW Head-Up Displays sind mit polarisierten Sonnenbrillen nur eingeschränkt erkennbar. Die eingeblendeten Inhalte sind ausstattungsabhängig. Einblendungen setzen den Erwerb weiterer Sonderausstattungen voraus.

TECHNISCHE DATEN.

BMW i8 Coupé

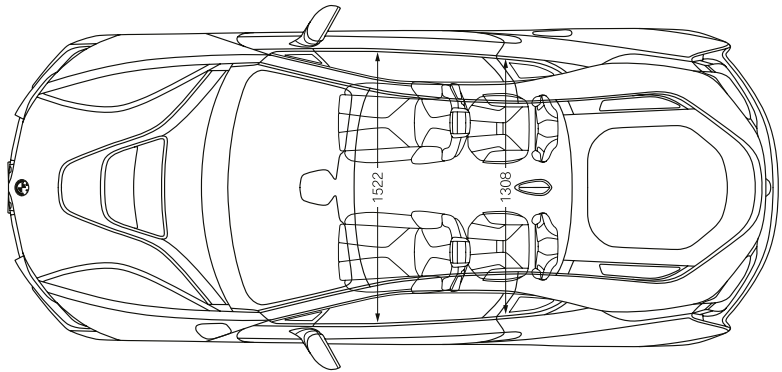
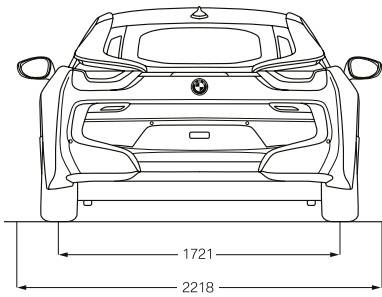
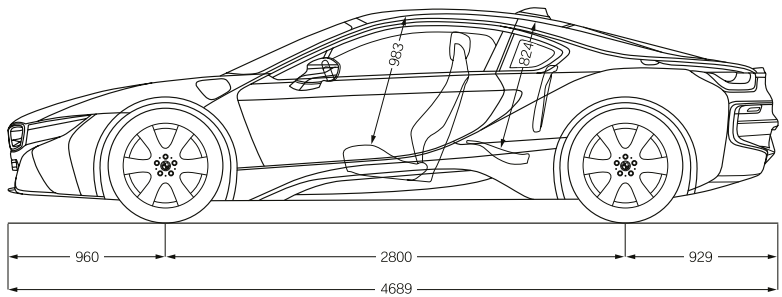
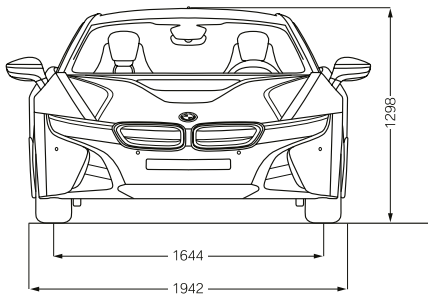

BMW i8 Roadster

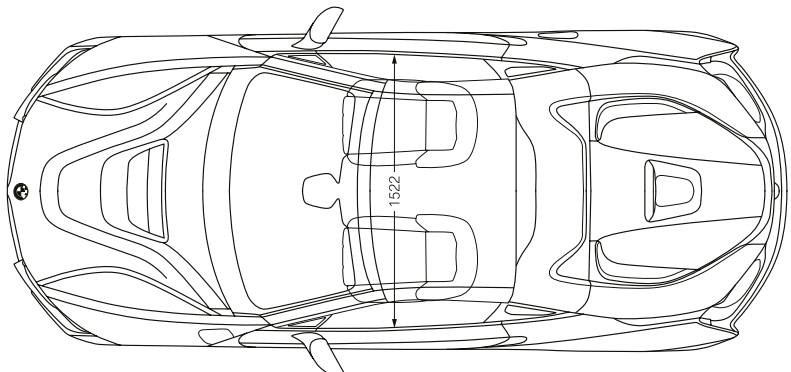
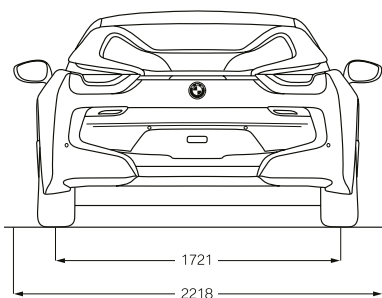
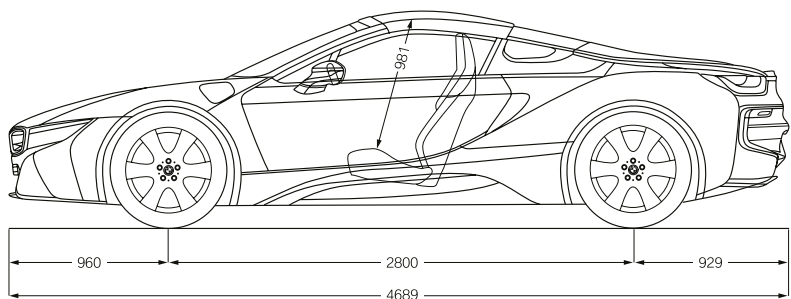
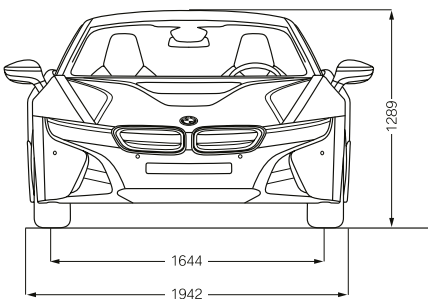

BMW i8 ROADSTER:

Plug-in-Hybrid-Antrieb [Elektromotor vorn, 105 kW (143 PS)/
BMW TwinPower Turbo 3-Zylinder Benzinmotor hinten, 170 kW (231 PS)],
20" BMW i Leichtmetallräder Radialspeiche 516 Bicolor mit Misch-
bereifung, Außenfarbe in E-Copper mit Akzent Frozen Grey metallic,
BMW i Interieurdesign Accaro mit Sitzen in Naturleder Exklusiv
E-Copper/Amido mit Stoffakzent Anthrazit E-Copper, Interieuroberfläche
Amido metallic, Dachhimmel anthrazit.

BMW i8 COUPÉ:

Plug-in-Hybrid-Antrieb [Elektromotor vorn, 105 kW (143 PS)/
BMW TwinPower Turbo 3-Zylinder Benzinmotor hinten, 170 kW (231 PS)],
20" BMW i Leichtmetallräder Radialspeiche 516 Jetblack mit Misch-
bereifung, Außenfarbe in BMW Doningtongrau mit Akzent Frozen Grey
metallic, BMW i Interieurdesign Accaro mit Sitzen in Naturleder Exklusiv
E-Copper/Amido mit Stoffakzent Anthrazit E-Copper, Interieuroberfläche
Amido metallic, Dachhimmel anthrazit.

Dieser Katalog gibt Modelle, Ausstattungsumfänge und Konfigurationsmöglich-
lichkeiten (Serienausstattung und Sonderausstattung) der von der BMW AG
für den deutschen Markt gelieferten Fahrzeuge wieder. In anderen Mitglieds-
staaten der Europäischen Union können sich Abweichungen von den in
diesem Prospekt beschriebenen Ausstattungsumfängen und Konfigurations-
möglichkeiten in Bezug auf Serien- und Sonderausstattungen der einzelnen
Modelle ergeben. Bitte informieren Sie sich bei Ihrem BMW Partner vor Ort
über die angebotenen unterschiedlichen Länderversionen. Änderungen von
Konstruktionen und Ausstattungen vorbehalten.

© BMW AG, München/Deutschland. Nachdruck, auch auszugsweise,
nur mit schriftlicher Genehmigung von BMW AG, München.

411 009 100 10 1 2018 BM. Printed in Germany 2018.

