

BMW X5



www.bmw.de

Freude am Fahren



DER BMW X5.

BMW EFFICIENT DYNAMICS.
WENIGER VERBRAUCH. MEHR FAHRFREUDE.

**THE NEXT
100 YEARS**







Der BMW X5

KOMPROMISSLOS VIELSEITIG.

- 06 Exterieur**
Souveräne Ausstrahlung auf jeder Straße.
- 12 Fahrdynamik**
Die Adaptiven Fahrwerkspakete, das intelligente Allradsystem BMW xDrive.
- 14 Cockpit**
Intuitiv und intelligent.
- 16 Aerodynamik**
Neue Maßstäbe setzen.
- 18 Interieur**
Exklusive Atmosphäre.
- 20 Der BMW X5 xDrive40e**
Elektrifizierendes Antriebskonzept: BMW eDrive.

Technik

INNOVATIONEN, DIE TRENDS SETZEN.

- 22 BMW ConnectedDrive**
Vernetzt mit Ihrer Welt.
- 26 BMW EfficientDynamics**
Das Technologiepaket für weniger Verbrauch und Emissionen.
- 28 BMW TwinPower Turbo Motoren**
Maximale Performance bei minimalem Verbrauch.
- 30 DER BMW X5 xDrive40e**
- 32 M Performance**
M Gene inklusive.
- 34 Fahrwerk und Sicherheit**
Innovationen, die Freude machen.

Ausstattung

SO INDIVIDUELL WIE IHRE VORSTELLUNG.

- 38 BMW X5**
- 40 Design Pure Experience**
- 42 Design Pure Excellence**
- 44 M Sportpaket**
- 46 BMW Individual**
- 48 Farben, Polster und Interieurleisten**
- 52 Serien-/Sonderausstattung**
- 63 Original BMW Zubehör**

Übersichten

DIE VIELFALT DES BMW X5 IM ÜBERBLICK.

- 64 Technische Daten und Informationen zu Kraftstoffverbrauch, CO₂-Emission und Effizienzklassen**
- 66 BMW Service**
BMW Service, BMW Financial Services und BMW Erlebnis.

Editorial

GEBAUT, UM SICH SELBST ZU ÜBERTREFFEN. WIEDER EINMAL.

Seit seiner Einführung setzt der BMW X5 Meilensteine in einer Klasse, die er selbst begründet hat. Jetzt ist er zurück: In der dritten Generation übertrifft er seine eigenen Maßstäbe erneut – als ein Sports Activity Vehicle (SAV), das herausragenden Luxus und einzigartigen Komfort überall dort hinbringt, wo höchste Ansprüche gestellt werden.

Dafür sorgt eine Vielzahl intelligenter Technologien, die Effizienz und Dynamik, genauso wie Komfort und Sicherheit, auf ein völlig neues Niveau heben – selbst abseits der Straße. Auch die zwei Designwelten Pure Experience und Pure Excellence bestätigen dies: Ob kraftvolle Präsenz oder gehobenes Understatement, hier verleihen Sie dem Exterieur und dem luxuriösen Innenraum Ihre ganz persönliche Note. Dabei zeichnen die markanten Linien des BMW X5 die Konturen eines Charakters, der in jedem Augenblick eine ganz besondere Eigenschaft ausstrahlt: Überlegenheit.

www.bmw.de/X5

Ausstattung des vorgestellten Modells: BMW X5 xDrive50i mit Exterieurdesign Pure Experience und Interieurdesign Pure Excellence.

Motor:	BMW TwinPower Turbo 8-Zylinder Benzinmotor	Außenfarbe:	Sparkling Brown metallic
Leistung:	330 kW (450 PS)	Polsterung:	Erweiterte Exklusivlederausstattung Nappa Elfenbeinweiß
Felge:	19" Leichtmetallräder Sternspeiche 449	Interieurleiste:	Edelholzausführung Amerikanische Eiche

Ausstattung des vorgestellten Modells: BMW X5 xDrive40e mit Exterieurdesign Pure Excellence und Interieurdesign Pure Excellence.

Motor:	BMW TwinPower 4-Zylinder Benzinmotor	Außenfarbe:	Glaciersilber metallic
Leistung:	180 kW (245 PS)	Polsterung:	Erweiterte Exklusivlederausstattung Nappa Elfenbeinweiß
Systemleistung:	230 kW (313 PS)	Interieurleiste:	Pianolack Schwarz
Felge:	19" Leichtmetallräder Sternspeiche 490, BMW Efficient Dynamics		



2016 feiert die Marke BMW ihr 100jähriges Jubiläum. Erfahren Sie hierzu mehr unter bmw.de/next100





WAHRER LUXUS:
EIN STARKER
CHARAKTER.

M KV 8463



WEIL ER ES KANN.

Für die unterschiedlichsten Anforderungen im Alltag und in der Freizeit hat der BMW X5 eine ganz einfache Antwort: Vielseitigkeit. Seine zweigeteilte Heckklappe ermöglicht jederzeit Zugriff auf kleineres Gepäck, wobei der untere Teil im geöffneten Zustand eine bis zu 250 kg belastbare Plattform bildet. Sein Gepäckraum lässt sich mit der 40:20:40 teilbaren Rücksitzlehne auf bis zu 1.870 Liter vergrößern oder bietet mit der optionalen dritten Sitzreihe zwei zusätzliche Plätze für Fahrten mit bis zu sieben Personen. So liefert der BMW X5 für jede Ihrer Vorstellungen eine souveräne Lösung.

Ebenso souverän wie der BMW X5 behauptet sich auch die Ikone aller Reiseenduros: die BMW R 1200 GS. Robust, dynamisch und charakterstark – dank fortschrittlicher Technologien und einem innovativen Design ist sie der zuverlässige Begleiter für Motorradabenteuer auf jedem Terrain.



Schon beim ersten Blickkontakt übernimmt die kraftvolle Formsprache des BMW X5 die Führung des Auges. Seine ausdrucksstarke Front mit den optionalen Adaptiven LED-Scheinwerfern und die athletische Seitenlinie verleihen ihm dabei seine unvergleichlich maskuline Erscheinung. In welchem Augenblick man dem BMW X5 auch begegnen mag – ein exklusiver Auftritt ist ihm sicher.

PRÄSENZ ZEIGT SICH IN DER ÜBERLEGENHEIT
DES AUGENBLICKS.





BEHERRSCHT DEN ASPHALT.
UND DIE EMOTIONEN.

Was seine souveräne Ausstrahlung bereits erahnen lässt, bestätigt der BMW X5 auf jeder Straße. Ob sportlich oder komfortabel, die optionalen Adaptiven Fahrwerkspakete liefern auf Wunsch in jeder Fahrsituation den optimalen Kontakt zur Fahrbahn. In Kombination mit dem intelligenten Allradsystem BMW xDrive ergibt sich daraus ein beeindruckendes Fahrerlebnis, das auf allen Untergründen und bei jeder Witterung herausragende Sicherheit und maximalen Fahrspaß bietet. Dabei spielt es keine Rolle, für welche Richtung man sich entscheidet, der BMW X5 kennt nur eine: die eigene.



Im Cockpit des BMW X5 fällt dies leichter denn je: Alle Bedienelemente, wie auch der optionale iDrive Touch Controller, orientieren sich hin zum Fahrer und vermitteln Übersichtlichkeit, wohin das Auge blickt. Ebenso zielorientiert arbeiten auch die zahlreichen Assistenzsysteme von BMW ConnectedDrive. Für mehr Komfort in Stausituationen entlastet Sie beispielsweise der optionale Stauassistent und übernimmt hier selbstständig die Steuerung des Fahrzeugs vom Anfahren über das Abstandhalten bis hin zum Lenken. Manchmal muss man sich eben einfach nur zurücklehnen, um die Führung zu übernehmen.

PLATZ NEHMEN,
UM ÜBER DEN DINGEN ZU STEHEN.

ZEIGT DEM WIND EINE NEUE RICHTUNG.

Selbst dem Luftwiderstand überlegen: Die ausgefeilte Aerodynamik des BMW X5 liefert hierfür den Beweis. Sein Karosseriedesign verfügt über einzigartige Details, die den Luftstrom deutlich verbessern. So werden zum Beispiel Luftverwirbelungen an den vorderen Radhäusern mittels des Air Curtain in der Frontschürze und der Air Breather an den vorderen Radkästen deutlich reduziert. Strömungsoptimierte Außenspiegel sowie der Aeroblade am Heck sorgen zusätzlich für den niedrigsten c_w -Wert seiner Klasse.





Wer im BMW X5 Platz nimmt, dem wird sofort klar: Wahre Perfektion zeigt sich in der Summe aller Details. Seine Großzügigkeit zeigt sich nicht nur durch sein komfortables Raumangebot mit der optionalen dritten Sitzreihe, sondern auch durch die sorgfältige Auswahl erstklassiger Materialien und die exzellente Verarbeitung. Der Geruch feinsten Leders trifft auf die Haptik eleganter Hölzer und Dekore – was besonders im Zusammenspiel mit den imposanten Stimmungen des Ambiente-Lichtdesigns eine Atmosphäre höchster Exklusivität schafft. Durch das optionale Bang & Olufsen High End Surround Sound System wird Perfektion hier vollends zu einem Erlebnis aller Sinne – wo auch immer man sich gerade aufhalten mag.

GANZ GLEICH, WELCHE REIHE –
SIE SITZEN IMMER IN DER ERSTEN.



VEREINTE KRAFT.

Der BMW X5 xDrive40e stellt als Plug-in-Hybrid Modell sportliches Design und Nachhaltigkeit auf eine Ebene. Sein intelligentes Antriebskonzept vereint einen BMW TwinPower 4-Zylinder Benzinmotor mit den BMW eDrive Komponenten: Das Zusammenspiel von Elektromotor, Lithium-Ionen Hochvolt-Batterie und intelligentem Energiemanagement sorgt für effiziente Fahrfreude, die bei rein elektrischem Fahren lokal ohne Emissionen auskommt. Der intelligente Allradantrieb BMW xDrive bietet auch während der elektrischen Fahrt permanent die bestmögliche Traktion und Agilität. Um immer von der vollen Leistung angetrieben zu werden, laden Sie Ihren BMW bequem zu Hause über das mitgelieferte Ladekabel an jeder Haushaltssteckdose oder über Ihre eigene BMW i Wallbox auf. Auch unterwegs stehen Ihnen an öffentlichen Ladestationen viele Möglichkeiten offen, um Ihr Fahrzeug schnell mit neuer Energie zu versorgen. Erfahren Sie eine neue Dimension, die beeindruckende Dynamik mit höchster Effizienz vereint – im BMW X5 mit eDrive.



BMW ConnectedDrive Vernetzt mit Ihrer Welt.



Von Tag zu Tag vernetzt sich unsere Welt mehr. Für BMW Fahrer ist es normal geworden, dass auch ihr Fahrzeug mit ihrer Lebenswelt in Verbindung steht – dass sie unterwegs Auskünfte einholen, telefonisch oder per E-Mail kommunizieren können und stets topaktuell informiert sind. So werden unter dem Begriff BMW ConnectedDrive alle Angebote zusammengefasst, welche die Vernetzung von BMW Fahrzeugen und ihren Insassen mit der Außenwelt, inklusive des Verkehrsgeschehens, ermöglichen.



BMW ConnectedDrive mit seinen intelligenten Diensten und Assistenzsystemen hält für jeden die richtige Ausstattung bereit. Die BMW ConnectedDrive Services & Apps bieten mehr Freiheit durch vielseitige Vernetzungen von Fahrer, Fahrzeug und Außenwelt. Die BMW ConnectedDrive Fahrerassistenzsysteme machen die Fahrt im BMW nicht nur sicherer sondern auch komfortabler. Intelligente Systeme entlasten den Fahrer und minimieren die Gefahren im Straßenverkehr.

Mehr Informationen auf

➔ www.bmw.de/ConnectedDrive



CONNECTED DRIVE SERVICES.

Die Ausstattung **ConnectedDrive Services** ist die Basis für intelligente BMW ConnectedDrive Dienste, die den Fahrer unterwegs mit vielen Informations-, Entertainment- und Serviceangeboten versorgen.

Dazu gehört auch BMW Online, das Zugriff auf aktuelle, standortbasierte Informationen wie Wetter und News sowie eine Onlinesuche powered by Google™ oder auch Officefunktionen ermöglicht. Zudem können Services und Features wie Webcams, Spritpreisinformationen, Parkinfos, Reise- und Hotelführer im Menü „Anwendungen“ individuell zusammengestellt werden.



Ebenfalls inkl. ist die komfortable, sichere und zeitlich unbeschränkte Nutzung von ausgewählten Smartphone Apps. Die Ausstattung ConnectedDrive Services ermöglicht auch den Zugang zum **BMW ConnectedDrive Store**, in dem sich Dienste und Apps jederzeit und überall einfach buchen, verlängern und ganz nach den individuellen Bedürfnissen zusammenstellen lassen. Darüber hinaus bietet die Ausstattung ConnectedDrive Services noch vieles mehr, was jede Fahrt in einem BMW zu einem Erlebnis macht.

BMW CONNECTED DRIVE SERVICES & APPS – INTELLIGENTE VERNETZUNG.

Die **BMW ConnectedDrive Services & Apps** – ganz individuell nach den eigenen Bedürfnissen zusammenstellen und das so einfach und schnell wie nie zuvor. Immer die schnellste Route auswählen? Kein Problem mit der optionalen Real Time Traffic Information (RTTI). Ein Restaurant finden? Einfach den Concierge Service anrufen. Die neueste Musik hören? Schneller und unkomplizierter Download mit Online Entertainment.



MUSIK, DIE ÜBERALL ANKOMMT. ONLINE ENTERTAINMENT.

Mit dem optionalen Online Entertainment lässt sich bei einem der BMW Musikpartner wie Napster ein Musik-Flatrate-Account eröffnen, der sich auch auf jedem anderen vom Provider unterstützten Gerät nutzen lässt. So hat man unbegrenzten Zugriff auf Millionen von Musiktiteln.

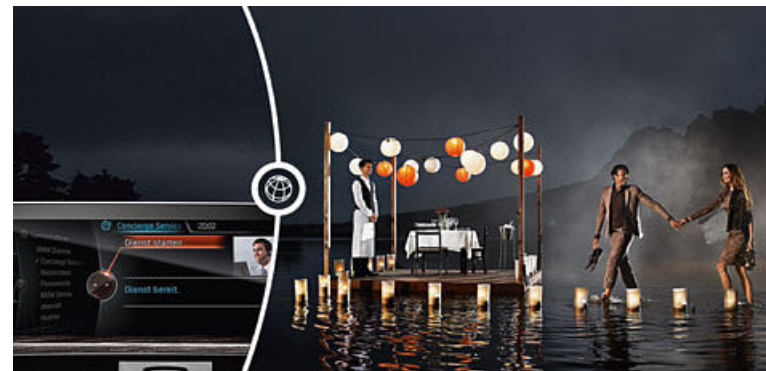

FINDET FÜR SIE DIE SCHÖNSTEN ZIELE. CONCIERGE SERVICE.

Der Concierge Service stellt auf Knopfdruck eine Verbindung zu einem BMW Callcenteragenten her. Er sucht z. B. ein gewünschtes Restaurant, den nächsten Geldautomaten oder eine Notdienstapotheke und sendet die entsprechende Adressinformation auf Wunsch direkt in ein vorhandenes Navigationssystem. Voraussetzung ist das optionale Navigationspaket ConnectedDrive.



EINFACH EIN GUTES GEFÜHL. INTELLIGENTER NOTRUF.

Der serienmäßige Intelligente Notruf stellt bei Bedarf automatisch über das BMW Callcenter die Verbindung zur nächsten Rettungsleitstelle her – unabhängig von einem privaten Mobiltelefon. Neben der aktuellen Fahrzeugposition werden zusätzlich Daten über die Unfallschwere übermittelt. Der Intelligente Notruf lässt sich auch manuell auslösen, um z. B. anderen Verkehrsteilnehmern zu helfen.

BMW CONNECTED DRIVE FAHRERASSISTENZ – FÄHRT MIT. DENKT MIT.

Die **BMW ConnectedDrive Fahrerassistenz** bietet innovative Funktionen, die für mehr Sicherheit und Komfort sorgen und auch noch Freude am Fahren machen. Immer wissen, wo sie als nächstes abbiegen müssen? Das vollfarbige BMW Head-Up Display zeigt es. Zielsicheres Einparken? Der Parkassistent erledigt das.



VIelfÄLTIG VERNETZT. NAVIGATIONSPAKET CONNECTED DRIVE.^{1,2}

Das in diesem Paket enthaltene Navigationssystem Professional verfügt über ein hochauflösendes 10,2"-Farbdisplay und 3D-Kartennavigation mit verbesserter Zielführung. Mit dem iDrive Touch Controller und den Direktwahltasten auf der Mittelkonsole können verschiedene Funktionen auf dem Control Display angesteuert werden. Zusätzlich lassen sich per Handschrift z. B. Zieladressen für das Navigationssystem eingeben, über das im Controller integrierte Touchpad. Zum Navigationspaket gehören die Komforttelefonie mit erweiterter Smartphone-Anbindung, die Real Time Traffic Information, die ConnectedDrive Services inkl. BMW Online sowie die BMW Teleservices. Die Remote Services³, der Concierge Service sowie die Alarmanlage sind ebenfalls im Umfang enthalten.



IMMER DAS ZIEL IM BLICK. VOLLFARBIGES BMW HEAD-UP DISPLAY.⁴

Das optionale vollfarbige BMW Head-Up Display blendet per optischer Projektion für die Fahrt relevante Daten in das Sichtfeld des Fahrers ein und steigert damit die Konzentration auf das Fahrgeschehen. Unter anderem werden die aktuelle Geschwindigkeit, Navigationshinweise, die Speed Limit Info inkl. Überholverbotsanzeige und Telefon- und Entertainmentlisten angezeigt.



ZURÜCKLEHNEN UND DIE STRASSE IHREM BMW ÜBERLASSEN. STAUASSISTENT.

Der Stauassistent entlastet den Fahrer in eintönigen Verkehrssituationen auf Autobahnen: Das System erlaubt, im dichten Verkehrsgeschehen bei Geschwindigkeiten von bis zu 60 km/h „mitschwimmen“ und so entspannter durch den Stau zu kommen. Es hält automatisch den Abstand, regelt die Geschwindigkeit selbsttätig bis zum Stillstand und unterstützt bei der Lenkung. Voraussetzung ist die optionale Ausstattung Driving Assistant Plus.

Die hier gezeigten Abbildungen haben exemplarischen Charakter, da sie in jedem BMW fahrzeugspezifisch sind. Je nach Modell können das Control Display und die Darstellung der Inhalte abweichen.

¹ Weitere Informationen zu BMW ConnectedDrive, insbesondere zu Laufzeiten der Dienste und Kosten, erhalten Sie unter www.bmw.de/ConnectedDrive_Informationen, in der Preisliste oder bei der BMW ConnectedDrive Hotline unter 089 1250 16010 täglich von 08.00 bis 20.00 Uhr.

² Serie für X5 xDrive40e.

³ Für X5 xDrive40e sind über die eDrive Dienste Hybrid-spezifische Funktionen verfügbar.

⁴ Mit polarisierten Sonnenbrillen sind die Anzeigen nur eingeschränkt erkennbar. Die angezeigten Inhalte auf dem BMW Head-Up Display sind ausstattungsabhängig. Einblendungen setzen den Erwerb weiterer Sonderausstattungen voraus.



BMW EFFICIENT DYNAMICS – NIMMT WENIG UND GIBT VIEL.

Bei BMW dreht sich alles um die BMW typische „Freude am Fahren“. Um dieses Ziel zu erreichen, wird die wegweisende Strategie von BMW EfficientDynamics konsequent in allen Fahrzeugen umgesetzt. Diese Strategie beinhaltet den Einsatz von innovativen Technologien, die den Kraftstoffverbrauch und Emissionen des Fahrzeugs minimieren und gleichzeitig jedoch Dynamik und Fahrspaß maximieren sollen.

Es ist ein Maßnahmenpaket, das den Antrieb, das Energiemanagement und das Fahrzeugkonzept umfasst – und zwar serienmäßig bei jedem BMW. Für mehr Fahrfreude bei gleichzeitig weniger Emissionen zeichnet sich die neue Generation der BMW TwinPower Turbo Motorenfamilie verantwortlich, bei den Benzintriebwerken als auch bei den Dieseln. Zur Steigerung der Effizienz leistet eine optimierte Aerodynamik ebenso einen Beitrag wie BMW EfficientLightweight. BMW setzt im Leichtbau konsequent auf den Einsatz der richtigen Materialien an der richtigen Stelle, für niedriges Gewicht aber auch beste Steifigkeit und somit Agilität.

Hier stellt BMW eindrucksvoll seine Innovationsführerschaft unter Beweis und setzt als einziger Großserienhersteller auch auf den ultraleichten und zugleich hochfesten Werkstoff Carbon (CFK). Einen weiteren Fokus legt BMW auf zukunftsweisende Antriebsformen wie die BMW eDrive Technologie mit rein elektrischem Antrieb als auch Plug-in-Hybriden.

Insgesamt umfasst das Technologiepaket eine Vielzahl von Maßnahmen in jedem BMW. Um den Kraftstoffverbrauch und CO₂-Emissionen zu reduzieren, gleichzeitig aber auch Leistung und Fahrfreude zu steigern kommen beispielsweise noch ECO PRO Modus, Auto Start Stopp Funktion, 8-Gang Steptronic Getriebe und Bremsenergierückgewinnung zum Einsatz. Und zwar serienmäßig in jedem BMW.

DIE BMW EFFICIENT DYNAMICS MASSNAHMEN IM BMW X5 AUF EINEN BLICK.

Die Technologie **BMW eDrive** verbindet bei einem Plug-in Hybrid Modell wie dem BMW X5 xDrive40e das Beste aus zwei Welten: rein elektrisches, lokal emissionsfreies Fahren z.B. innerorts und dynamische Fahrleistungen mit großer Reichweite. Das intelligente Energiemanagement regelt das Zusammenspiel von Elektro- und Verbrennungsmotor und setzt sie mit höchstmöglicher Effizienz ein.

Intelligenter Leichtbau bei BMW heißt, das richtige Material an der richtigen Stelle im Auto zum Einsatz zu bringen. Für jedes einzelne Bauteil wird der dafür am besten geeignete Werkstoff verwendet, denn jeder Werkstoff besitzt spezifische Eigenschaften, die es abzuwägen gilt. Die Philosophie **BMW EfficientLightweight** ist heute integraler Bestandteil von BMW EfficientDynamics und in jedem BMW vorhanden. Verschiedene Werkstoffe wie Aluminium, hochfester Stahl, Magnesium und modernste Kunststoffe leisten einen Beitrag zur massiven und gezielten Senkung des Fahrzeuggewichts und erhöhen gleichzeitig die Stabilität des Fahrzeuges. Die Ergebnisse liegen klar auf der Hand: eine schnellere Beschleunigung, eine bessere Agilität, mehr Fahrdynamik, eine optimierte Straßenlage sowie ein geringerer Kraftstoffverbrauch in Verbindung mit höherer passiver Sicherheit dank maximierter Steifigkeit und Festigkeit.

Aerodynamik. Durch optimal aufeinander abgestimmte Aerodynamikmaßnahmen wird zum Beispiel beim BMW X5 xDrive30d ein optimierter Luftwiderstandsbeiwert (c_w) von 0,31 erreicht, was sich positiv auf die Effizienz und den Verbrauch auswirkt. Mit dafür verantwortlich sind Detaillösungen wie die Luftklappensteuerung, der Air Curtain in der Frontschürze und der Air Breather im vorderen Radhaus sowie die Kombination aus Heckspoiler und Aeroblade.

Das **8-Gang Steptronic Getriebe** ermöglicht einen deutlich höheren Schalt- und Fahrkomfort durch geringere Gangabstände und minimierte Drehzahlsprünge. Dadurch wird höchster Komfort mit erlebbarer Dynamik und einem reduzierten Kraftstoffverbrauch kombiniert.

Der **ECO PRO Modus** ermöglicht abhängig vom individuellen Fahrverhalten eine Verbrauchsreduktion von bis zu 20 Prozent, wie eine BMW interne Verbrauchsstudie ergab. Weitere fünf Prozent Einsparpotenzial ermöglichen die zusätzlichen Funktionen „Segeln“, Vorausschauassistent und ECO PRO Route. Die Segelfunktion entkoppelt den Antriebsstrang vom Motor und das Fahrzeug rollt ohne Widerstand des Motors, wenn der Fahrer zwischen 50 und 160 km/h das Gas wegnimmt und nicht bremst. Der Vorausschauassistent kann bei Bedarf das „Segeln“ intelligent unterbinden. Der Vorausschauassistent erkennt anhand der Daten des Navigationssystems Tempolimits, Ortseingänge, Kurven, Kreisverkehre, Abbiegungen und Autobahnausfahrten und gibt zum passenden Zeitpunkt vorausschauend Tipps zum Gaswegnehmen. Die ECO PRO Route zeigt je nach Verkehrssituation, Fahrverhalten und örtlichen Gegebenheiten die effizienteste Strecke. Der Bordcomputer zeigt an, wie viel Prozent Treibstoff durch die Wahl der ECO PRO Route gespart werden können.

Die **BMW BluePerformance Technologie** senkt die im Dieselmotor entstehenden Stickoxide (NOx) auf ein Minimum. Dabei wird die eigentliche Verbrennung nicht beeinflusst, und der hohe Wirkungsgrad des Dieselmotors bleibt erhalten.

Die **Auto Start Stopp Funktion** schaltet den Motor bei kurzzeitigem Fahrzeugstopp z. B. an einer Ampel oder bei Stau vorübergehend ab und reduziert dadurch den Kraftstoffverbrauch sowie die Emissionen. Beim Lösen der Bremse springt der Motor im Bruchteil einer Sekunde automatisch wieder an.

ENTWICKELT UNTER DRUCK HÖCHSTLEISTUNG. DIE BMW TWIN POWER TURBO TECHNOLOGIE.

BMW TwinPower Turbo. Die innovativen BMW TwinPower Turbo Benzinmotoren zählen zu den zentralen Maßnahmen der BMW EfficientDynamics Strategie und sie wurden bereits mehrfach ausgezeichnet. Sie kombinieren neueste Einspritzsysteme, voll variable Leistungssteuerung und innovative Turboladertechnologie.

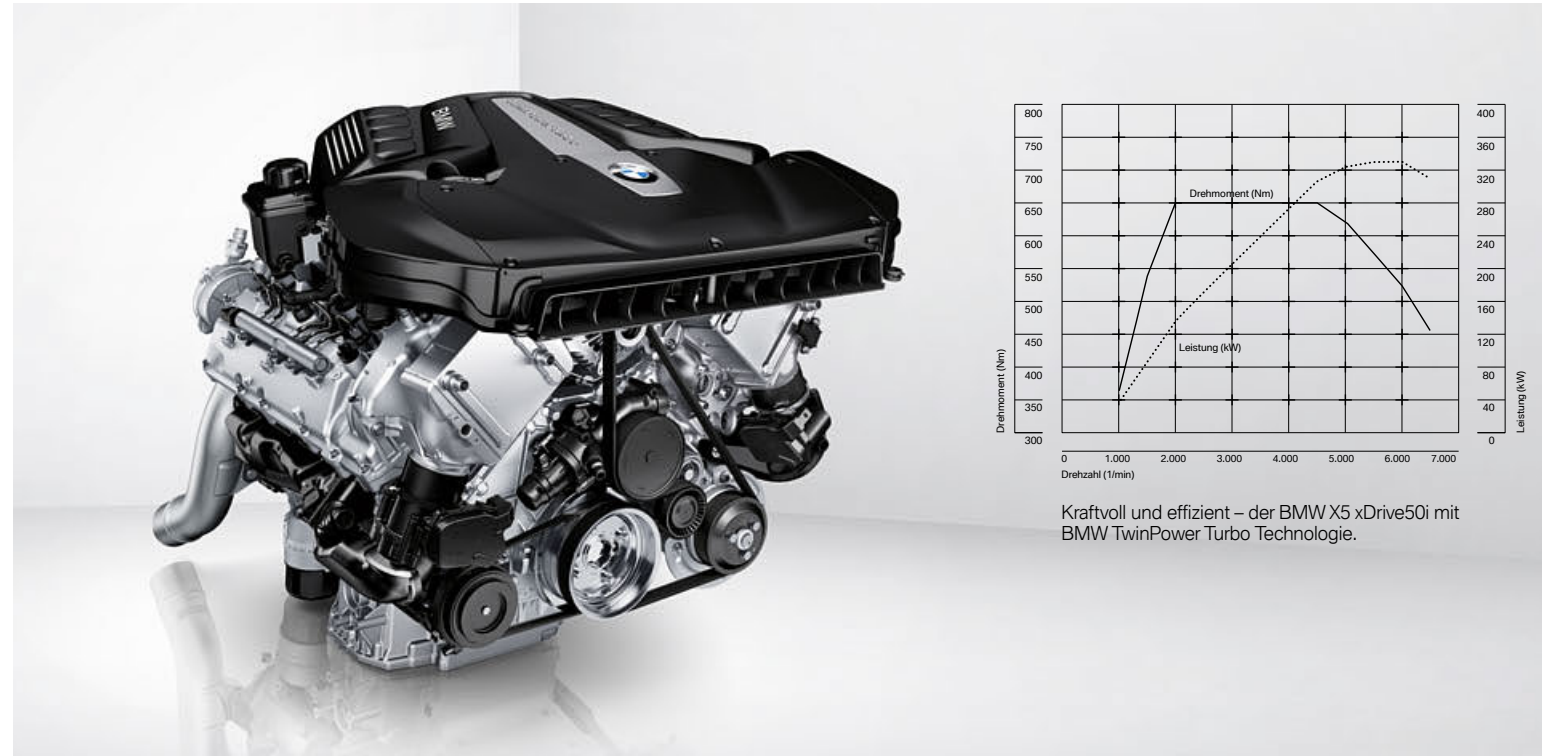

BMW X5 xDrive35i.

Der BMW TwinPower Turbo Reihen-6-Zylinder Benzinmotor kombiniert einen TwinScroll Turbolader mit Valvetronic, Doppel-VANOS und High Precision Injection. Ein spontaner Antritt, kultivierte Laufruhe und ein Drehmoment von 400 Nm charakterisieren dieses Triebwerk mit 225 kW (306 PS) Leistung. Für den Sprint von 0 auf 100 km vergehen 6,5 s. Dieses intelligente Technologiepaket senkt den Durchschnittsverbrauch deutlich auf 8,5 l/100 km¹ bei einem CO₂-Ausstoß von 199–197 g/km¹.

BMW X5 xDrive40e.

Der BMW X5 xDrive40e mit einer Systemleistung von 230 kW (313 PS) kombiniert den effizienten Hybridantrieb eDrive mit dem BMW Allradsystem xDrive, das auch im reinen Elektrobetrieb für bestmögliche Traktion und Agilität sorgt. Kernkomponenten des Antriebs bilden ein 180 kW (245 PS) 4-Zylinder Benzinmotor mit BMW TwinPower Turbo Technologie, ein 83 kW (113 PS) Elektromotor² sowie der variable Allradantrieb BMW xDrive.

BMW X5 xDrive50i.

Der BMW TwinPower Turbo V8-Motor kombiniert zwei Turbolader mit Valvetronic inklusive Doppel-VANOS und High Precision Injection. Damit steht im Drehzahlbereich von 2.000/min bis 4.500/min ein maximales Drehmoment von satten 650 Nm bereit. Das Triebwerk beschleunigt mit 330 kW (450 PS) in beeindruckenden 4,9 s von 0 auf 100 km/h. Dabei wird der Kraftstoff dank High Precision Injection höchst effizient eingesetzt.

¹ Kraftstoffverbrauch, CO₂-Emission und Effizienzklassen sind abhängig von der gewählten Rad- und Reifengröße. Mehr Informationen auf Seite 64/65 und in der Preisliste.

² Spitzenleistung des Elektrosynchronmotors.

BMW TwinPower Turbo. Die BMW TwinPower Turbo Technologie bei Dieselmotoren kombiniert zur Effizienzsteigerung neueste Einspritztechnologien und voll variable Leistungssteuerung mit innovativer Turboladertechnologie für mehr Dynamik. Alle verfügbaren Varianten sind in Aluminium-Leichtbauweise gefertigt und mit einem wartungsfreien Partikelfilter ausgestattet.

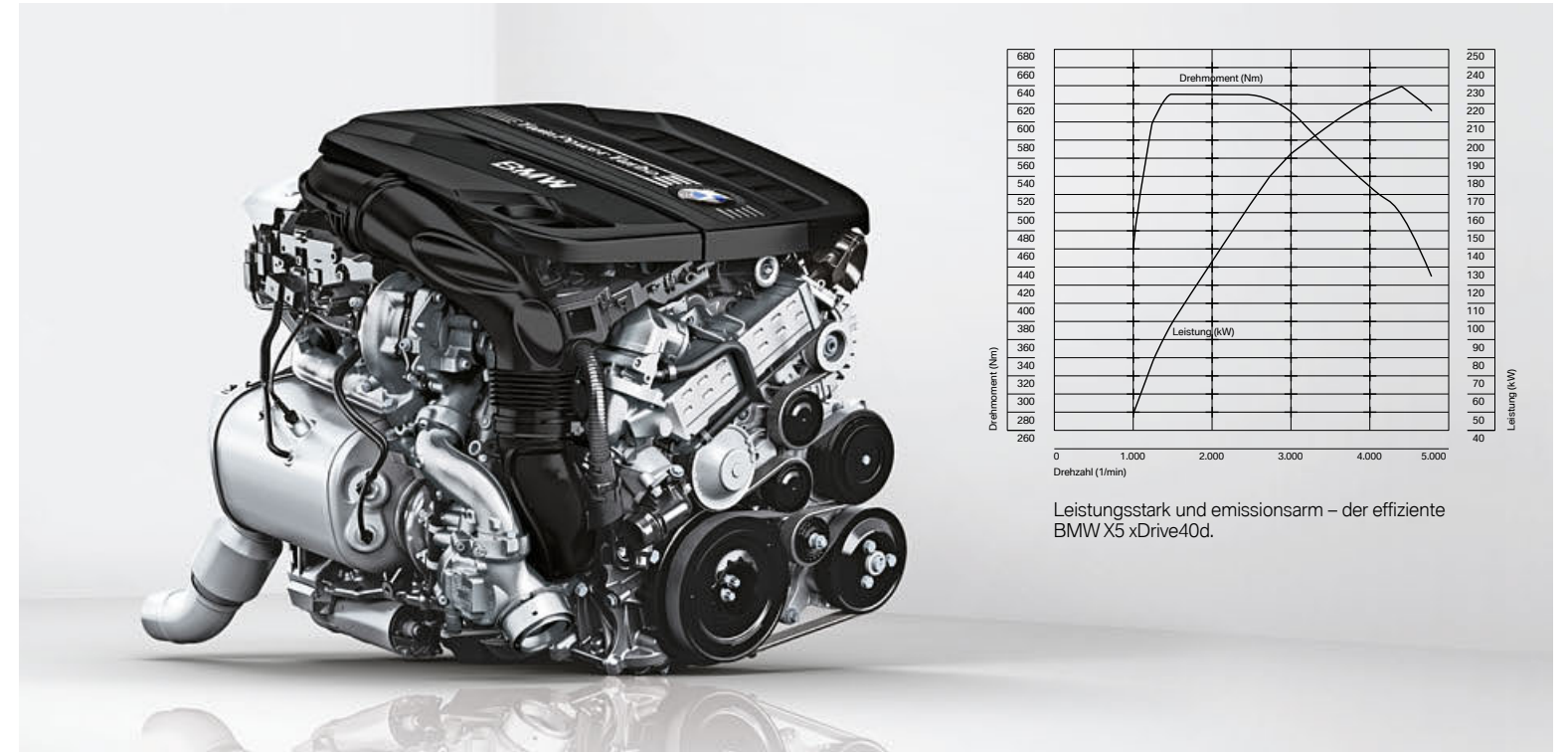

BMW X5 sDrive25d/xDrive25d.

Der BMW TwinPower Turbo 4-Zylinder Dieselmotor mit 2,0 Liter Hubraum und 170 kW (231 PS) Leistung kombiniert CommonRail-Direkteinspritzung und zweistufige Turboaufladung mit variabler Turbinengeometrie. Der BMW X5 sDrive25d ist die effizienteste Version innerhalb der Modellpalette. Statt Allrad- verfügt der BMW X5 sDrive25d über Hinterradantrieb. Nicht zuletzt der daraus resultierende Gewichtsvorteil führt zu besonders niedrigen Verbrauchs- und Emissionswerten. Das maximale Drehmoment von 500 Nm wird bereits bei 1.500/min erreicht. Sowohl der BMW X5 sDrive25d als auch der xDrive25d beschleunigen in 7,7 s von 0 auf 100km/h, die Höchstgeschwindigkeit liegt jeweils bei 220 km/h. Der Durchschnittsverbrauch: 5,4–5,3 Liter Diesel pro 100 Kilometer (xDrive25d: 5,6 l). CO₂-Emission: 141–139 g/km (xDrive25d: 148–146 g/km). Das Allradsystem BMW xDrive erhöht Traktion und Spurstabilität zusätzlich.

BMW X5 xDrive30d.

Der BMW TwinPower Turbo Reihen-6-Zylinder Dieselmotor mit 3,0 Liter Hubraum kombiniert CommonRail-Direkteinspritzung und einen Turbolader mit variabler Turbinengeometrie. Bereits bei 1.500/min liefert das 190 kW (258 PS) starke Triebwerk ein beeindruckendes Drehmoment von 560 Nm. Für den Sprint von 0 auf 100 km/h vergehen 6,8 s. Der Durchschnittsverbrauch beträgt nur 6,0–5,9 l auf 100 km¹, und die CO₂-Emission liegt im Mittel bei niedrigen 158–156 g/km¹.

BMW X5 xDrive40d.

Dieses Dieseltriebwerk überzeugt mit BMW TwinPower Turbo Technologie, die CommonRail-Direkteinspritzung und zweistufige Turboaufladung mit variabler Turbinengeometrie kombiniert, sowie mit 230 kW (313 PS) und einem maximalen Drehmoment von 630 Nm schon bei 1.500/min. Damit erzielt der BMW X5 xDrive40d außergewöhnliche Fahrleistungen bei besonders niedrigem Verbrauch (durchschnittlich 6,0 l je 100 km¹) und CO₂-Ausstoß von 159–157 g/km¹. Von 0 auf 100 km/h vergehen nur 5,9 s, die Höchstgeschwindigkeit beträgt 236 km/h.

DER BMW X5 xDrive40e.

Der BMW X5 xDrive40e kombiniert den höchst effizienten Plug-in-Hybridantrieb eDrive mit dem intelligenten und variablen BMW Allradsystem xDrive. Er verbindet damit rein elektrisches, lokal emissionsfreies Fahren auf kürzeren Strecken und dynamische Fahrleistungen mit bestmöglicher Traktion. Kernkomponenten des Antriebs bilden ein 180 kW (245 PS) starker 4-Zylinder Benzinmotor mit BMW TwinPower Turbo Technologie, ein 83 kW (113 PS) Elektromotor, eine Lithium-Ionen Hochvolt-Batterie mit einer Kapazität von 9,2 Kilowattstunden sowie der intelligente Allradantrieb BMW xDrive, der bei allen Witterungs- und Fahrbahnverhältnissen für souveräne Traktion, optimierte Fahrstabilität und gesteigerte Agilität auch bei reinem Elektroantrieb bürgt. Das intelligente Energiemanagement regelt das effiziente Zusammenspiel von Elektromotor, Verbrennungsmotor und Allradsystem. Je nach Leistungsanforderung des Fahrers und Ladezustand der Batterie kann der Elektromotor das Fahrzeug alleine antreiben oder den Verbrennungsmotor unterstützen. Im Schiebetrieb und beim Bremsen wandelt er sogar Bewegungsenergie in elektrische Energie um, die für den Elektroantrieb in der Hochvolt-Batterie gespeichert wird. Rein elektrisch erzielt das Fahrzeug eine Reichweite von ca. 30 km, und die elektrische Höchstgeschwindigkeit beträgt 120 km/h. Der kombinierte Verbrauch liegt bei 3,4–3,3 l/100 km¹ mit CO₂-Emissionen von 78–77 g/km¹.

¹ Kraftstoffverbrauch, CO₂-Emission und Effizienzklassen sind abhängig von der gewählten Rad- und Reifengröße. Weitere Informationen auf Seite 64/65 und in der Preisliste.



■ Über die **eDrive-Taste** kann der Fahrer zwischen drei Antriebsmodi wählen. Standardmäßig ist der AUTO eDRIVE Modus aktiv. Der MAX eDrive Modus ermöglicht gezielt rein elektrisches Fahren. Im SAVE BATTERY Modus wird geladen bzw. der Batterie-Ladestand gehalten.



■ Der **Ladeanschluss** zum externen Laden der Hochvolt-Batterie befindet sich hinter einer Klappe in der linken vorderen Seitenwand des Fahrzeugs. Die Steckdose wird durch einen speziellen Dichtung vor Umwelteinflüssen geschützt. Der LED-Leuchtring informiert über die verschiedenen Stadien des Ladevorgangs.



□ Die **My BMW Remote App** für Plug-in-Hybride kann weit mehr als nur Informationen wie den Fahrzeugstandort, den Ladestand oder die verbleibende Reichweite anzeigen. Aus der Ferne lassen sich etwa der Ladevorgang überwachen und die Klimatisierung aktivieren. Navigationsziele wie Ladestationen können direkt zum Fahrzeug gesendet werden und vieles mehr.



○ **BMW 360° Electric.** Mit den BMW i Wallboxen wird der BMW X5 xDrive40e einfach und bequem auf dem eigenen Parkplatz zuhause aufgeladen. Das Laden ist außerdem an öffentlichen Ladestationen oder an jeder Haushaltssteckdose problemlos möglich.



■ Der ebene **Ladeboden** wurde gegenüber dem BMW X5 mit konventionellem Antrieb nur um wenige Zentimeter angehoben. Dies ermöglicht ein nahezu unverändertes, direkt zugängliches Kofferraumvolumen. Auch die Variabilität bleibt dank teilbarer Rückbanklehne voll erhalten.



■ Äußerlich unterscheidet sich das Fahrzeug von der konventionell angetriebenen Variante durch die **Schriftzüge** xDrive40e an den vorderen Seitenwänden und eDrive an der C-Säule, die auf die innovative Antriebstechnologie des Fahrzeugs verweisen.

DER BMW X5 M50d. M GENE INKLUSIVE.

powered by 

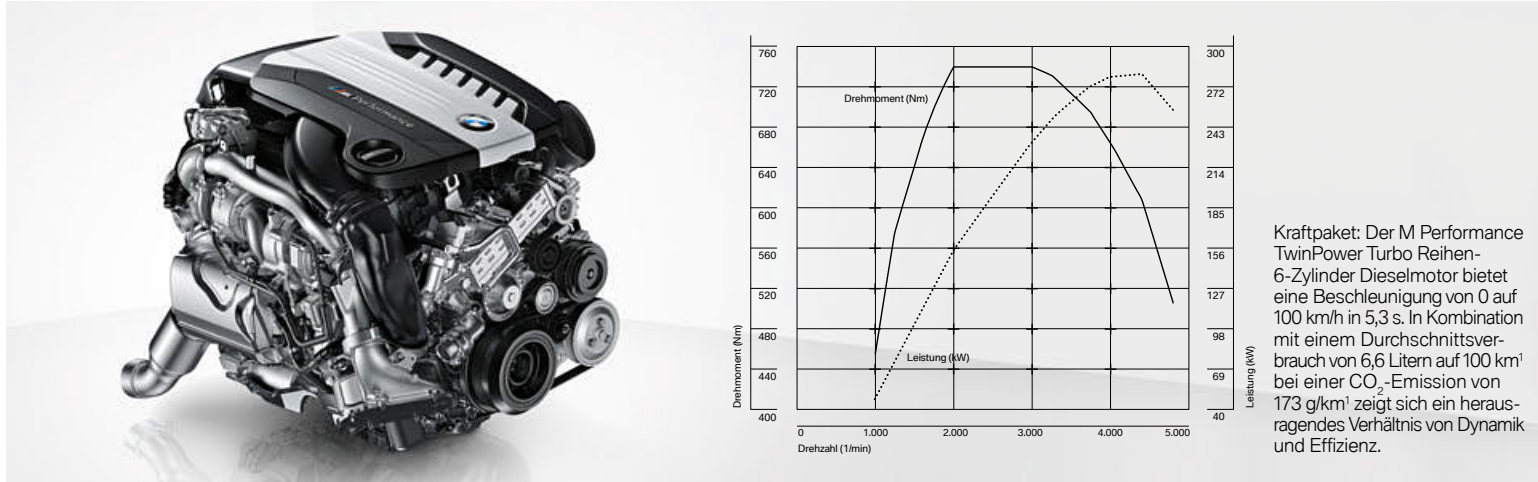

Der BMW X5 M50d vereint die gesamte Erfahrung der Ingenieure von BMW M, die in die besondere Feinabstimmung von Antrieb, Fahrwerk und Lenkung eingeflossen ist. Als Fahrer spüren Sie es am präzisen und sportlichen Handling für ein außergewöhnlich intensives Fahrerlebnis. Durch den intelligenten Allradantrieb xDrive bringt das M Performance TwinPower Turbo Triebwerk kraftvolle 280 kW (381 PS)¹ Leistung und ein maximales Drehmoment von 740 Nm mit optimaler Traktion auf die Straße – begleitet von einem einzigartigen Sound. Er sticht optisch im Exterieur und Interieur durch besonders exklusive Details hervor: Dazu zählen spezifische Lufteinlässe in der Frontschürze und die Außenspiegelkappen in Ferricgrau metallic. Perfekt darauf abgestimmt: die hier abgebildeten 20" Leichtmetallräder Doppelspeiche 468 M (optional) mit Mischbereifung. Das Interieur zeichnet sich u. a. aus durch die Einstiegsleisten mit Schriftzug „M50d“, Sportsitze in Alcantara-/Lederkombination Anthrazit, die Interieurleisten Aluminium Hexagon sowie den BMW Individual Dachhimmel Anthrazit.

¹ Kraftstoffverbrauch und CO₂-Emission sind abhängig von der gewählten Rad- und Reifengröße. Weitere Informationen finden Sie auf Seite 64/65 oder in der Preisliste.



8-Gang Steptronic Sport Getriebe. Der Gangwahlschalter mit M Logo.



Abgasendrohr. Die trapezförmigen Endrohre links und rechts sind mit einer schwarzen Chromblende eingefasst.



Schriftzug. Kraftvolle Kennzeichnung M50d in Chrom dunkel.





DIE BESTE BASIS FÜR HÖCHSTE FAHRDYNAMIK. EIN AUSGEZEICHNETES FAHRWERK.

Die wichtigste Voraussetzung für ein sportliches Fahrerlebnis ist eine optimale Straßenlage. Im BMW X5 tragen die Gewichtsverteilung von nahezu 50:50 auf beide Achsen, das neutrale Eigenlenkverhalten, die hohe Spurtreue und eine ausgezeichnete Traktion durch das intelligente Allradsystem xDrive dazu bei. Aber lesen Sie selbst.



xDrive¹. Das intelligente BMW Allradsystem xDrive passt sich auch schwierigen Straßensituationen hervorragend an, indem es stets ein Plus an Traktion bietet. Mit xDrive und der Dynamischen Stabilitäts Control (DSC) bleibt Ihr Fahrzeug fahrstabil und spurtreu. xDrive verteilt die Antriebskraft für eine optimale Bodenhaftung in Sekundenbruchteilen flexibel auf beide Achsen. Damit verbindet xDrive die Vorteile eines Allradantriebs – Traktion, Spurstabilität und Fahrsicherheit – mit der für einen BMW typischen Agilität.

Servotronic. Die serienmäßige Servotronic passt die Lenkkraft in Abhängigkeit von der gefahrenen Geschwindigkeit optimal an und sorgt für ein direktes und präzises Lenkverhalten bei hohem Tempo. Außerdem bietet sie Ihnen höchsten Komfort durch reduzierte Lenkbetätigungskräfte sowie hervorragende Wendigkeit beim Einparken, Rangieren oder bei Fahrten durch enge Gassen und bei Kurvenstrecken.

Aktivlenkung. Die optionale Aktivlenkung bietet Präzision, Agilität und Komfort in jeder Fahrsituation. Bei langsamen Geschwindigkeiten, wie in der Stadt oder beim Einparken, vergrößert die Aktivlenkung den Lenkeinschlag. Sie können, ohne am Lenkrad umgreifen zu müssen, mit einer kleineren Drehung des Lenkrades engste Manöver fahren – die Agilität Ihres BMW wird deutlich verbessert und das Einparken vereinfacht. Um die Souveränität im oberen Geschwindigkeitsbereich zu erhöhen, wird ab ca. 120 bis

140 km/h (je nach Modell und Abstimmung) die Aktivlenkung indirekter in der Übersetzung und verringert somit die Lenkbewegung. Somit können Sie mit größeren Drehungen am Lenkrad die Räder präziser steuern, für mehr Stabilität und Komfort. Auch in kritischen Situationen wie Übersteuern oder Bremsen auf unterschiedlichem Untergrund greift die Aktivlenkung unterstützend ein – und zwar schneller, als es selbst ein geübter Fahrer vermag (nicht erhältlich für M50d, X5 sDrive25d, X5 xDrive25d und X5 xDrive40e).

Adaptive Fahrwerkspakete. Die Fahrwerksregelsysteme sind im BMW X5 in optionalen Paketen erhältlich – für eine einfachere und klarere fahrdynamische Ausstattung des Fahrzeugs nach Wunsch.

Das **Adaptive Fahrwerkspaket Comfort²** beinhaltet die Dynamische Dämpfer Control und die Luftfederung der Hinterachse für ein Höchstmaß an Fahrkomfort. Soll die Fahrwerksauslegung zwischenzeitlich etwas sportlicher ausfallen, stehen über den Fahrerlebnisschalter zwei dynamischer ausgelegte Modi zur Wahl (Serie für X5 xDrive40e).

Das **Adaptive Fahrwerkspaket Dynamic³** erlaubt Ihnen, das fahrdynamische Potenzial Ihres Fahrzeugs weiter zu steigern. Die im Ausstattungsumfang enthaltene Dynamic Performance Control und die Ausstattung Dynamic Drive garantieren eine grundsätzlich sehr sportliche Fahrdynamik, die sich nicht zuletzt in einem sehr neutralen Lenkverhalten und einer minimalen Seitennei-

gung der Karosserie bei Kurvenfahrt zeigt. Das **Adaptive Fahrwerkspaket Professional^{2,3}** kombiniert die Ausstattungsumfänge des Adaptiven Fahrwerkspakets Comfort und des Adaptiven Fahrwerkspakets Dynamic. Es bietet Ihnen somit ein Höchstmaß an Fahrkomfort bei gleichzeitig maximaler Fahrdynamik. Das **Adaptive M Fahrwerk⁴** reizt das fahrdynamische Potenzial Ihres Fahrzeugs weiter aus. Die im Ausstattungsumfang enthaltene Dynamische Dämpfer Control und die Luftfederung der Hinterachse sind auf ein besonders sportliches Fahrverhalten abgestimmt (Serie für X5 M50d).

¹ Nicht erhältlich für X5 sDrive25d.

² Nicht erhältlich für M50d.

³ Nicht erhältlich für X5 sDrive25d, X5 xDrive25d und X5 xDrive40e.

⁴ Nur erhältlich in Verbindung mit M Sportpaket, nicht für X5 sDrive25d.

OPTIMALE SICHERHEIT DURCH NEUESTE BMW TECHNOLOGIEN.

Im BMW X5 erleben Sie hochmoderne Technologien, auf die immer Verlass ist. Überlegene Fahreigenschaften und innovative Ausstattungen gehören hier zum Standard. Als Fahrer verfügen Sie über fortschrittlichste Technologien, die Sie in jeder Situation unterstützen. So können Sie sich bei allen Straßenverhältnissen sicher fühlen.

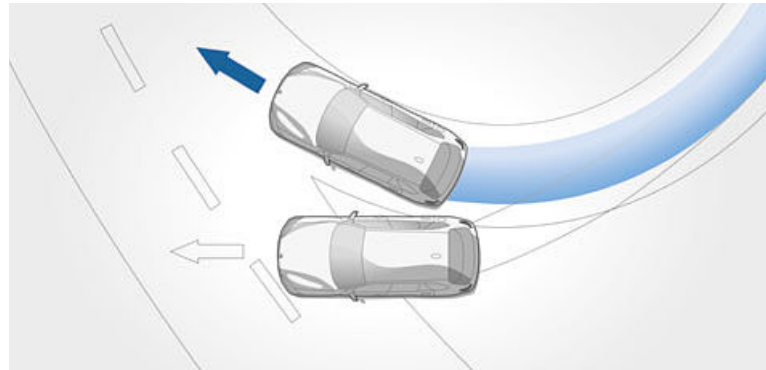

■ **Dynamische Stabilitäts Control (DSC)** mit erweiterten Umfängen inkl. Cornering Brake Control (CBC), Anfahr- und Bremsassistent, Trockenbremsen und Bremsbereitschaft erkennt eine Schleuderneigung im Ansatz und stabilisiert Ihr Fahrzeug in Millisekunden. Die Unterfunktion Traktionsmodus (DTC) erlaubt erhöhten Radschlupf, um situationsabhängig den Vortrieb zu optimieren und Ihnen sportlicheres Fahren zu ermöglichen.

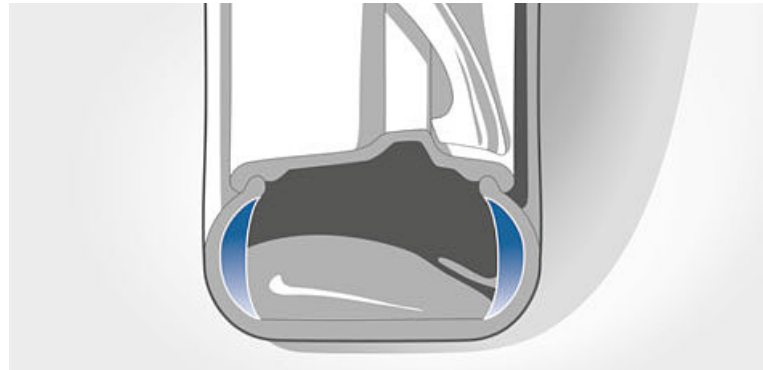

□ **Reifen mit Notlaufeigenschaften** sorgen durch verstärkte Flanken dafür, dass die Reifen selbst ohne Luftdruck nicht völlig einsinken und von der Felge springen können. So gelangen Sie mit Ihrem BMW auch im Falle einer Reifenpanne sicher zur nächsten Werkstatt.

■ **Reifendruckanzeige** warnt den Fahrer vor Druckverlust, indem mittels Sensor der Luftdruck und die Lufttemperatur gemessen werden.

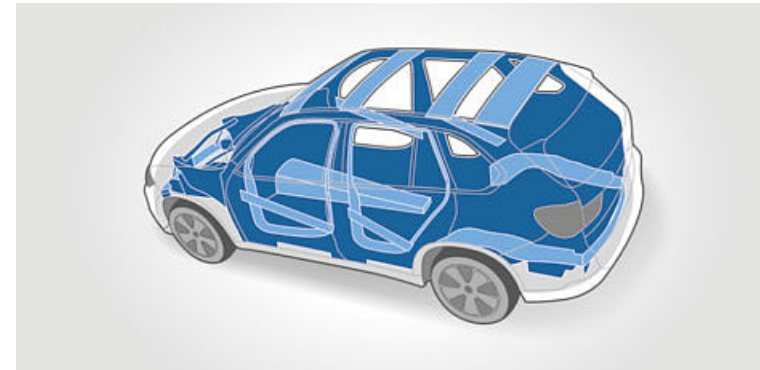

■ **Fahrgastzelle.** BMW legt großen Wert darauf, die Fahrgastzellen seiner Modelle extrem steif zu konstruieren. Das erhöht Lenkpräzision und Agilität und kommt gleichzeitig Ihrer und der Sicherheit aller weiteren Insassen zugute. Vorderbau und Heckbereich verfügen über hocheffektive Verformungszonen. Kommt es zu einer Kollision, wandelt die Karosserie einen Großteil der Aufprallenergie in Verformung um. Dazu gibt sie an exakt definierten Stellen nach. Unfallfolgen für Sie werden so schon während eines Crashes minimiert.

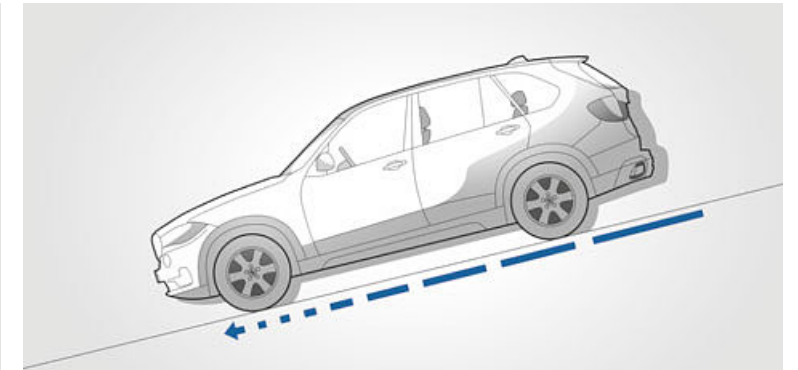

■ Die Ausstattung **Hill Descent Control (HDC)** der xDrive Modelle ist eine Bergabfahrkontrolle, die bei Aktivierung dafür sorgt, dass das Fahrzeug selbst steile Bergabpassagen automatisch und sicher mit etwas mehr als Schrittgeschwindigkeit bewältigt – ohne dass der Fahrer bremsen muss. (Nicht erhältlich für X5 sDrive25d.)

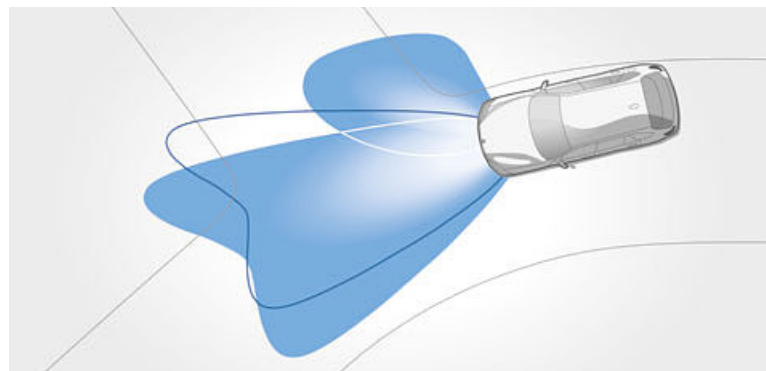

□ **Adaptives Kurvenlicht** sorgt mit variabler Stadt- und Autobahn-Lichtverteilung, BMW Selective Beam (blendfreier Fernlichtassistent) inklusive automatischem Auf- und Abblenden sowie Bi-Xenon-Scheinwerfertechnologie für eine optimale Fahrbahnausleuchtung. Das enthaltene Abbiegelicht wird bereits im Stand beim Blinken oder per Lenkeinschlag automatisch aktiviert.

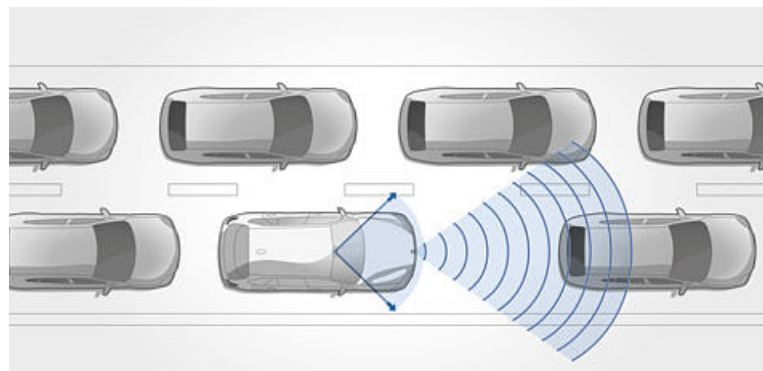

■ **Driving Assistant** kombiniert die Systeme Spurverlassenswarnung und Auffahrwarnung. Die Auffahr- und Personenwarnung mit City-Anbremsfunktion warnt vor einer Kollision mit Fahrzeugen oder Fußgängern und bremst im Notfall. Ab ca. 70 km/h warnt die Spurverlassenswarnung bei ungewolltem Verlassen der Fahrspur durch leichtes Vibrieren am Lenkrad.

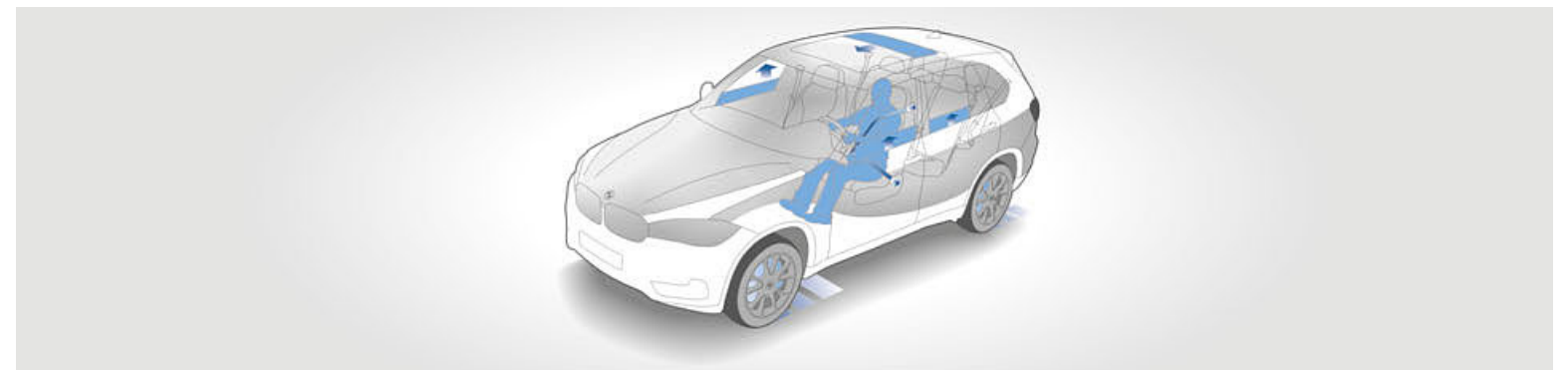

□ **Active Protection** ist der präventive Insassenschutz von BMW ConnectedDrive. Kommt es zu einer fahrkritischen Situation, werden Ihre Sicherheitsgurte auf den Vordersitzen reversibel vorgespannt, der elektrisch verstellbare Beifahrersitz wird in eine aufrechte Position gebracht, die Seitenscheiben und – sofern vorhanden – das Panorama-Glasdach werden bei Bedarf geschlossen. Eine kritische Fahrsituation ist zum Beispiel eine von Ihnen initiierte Notbremsung oder starkes Unter- oder Übersteuerverhalten Ihres Fahrzeugs. Mit einer maximalen Verzögerung kann Ihr Fahrzeug in bestimmten Unfallsituationen automatisch bis zum Stillstand abgebremst werden. So lässt sich die Wahrscheinlichkeit einer Zweitkollision reduzieren oder gar ganz verhindern. Zusätzlich überwacht der Aufmerksamkeitsassistent Ihr Fahrverhalten auf Anzeichen von Müdigkeit. Das System analysiert Ihr Lenkverhalten und reagiert auf Auffälligkeiten: Im Control Display erscheint eine Pausenempfehlung.

BASIS.



Das Cockpit mit der in mehreren Ebenen gestalteten Armaturentafel vermittelt ein besonders großzügiges Gefühl von Raum. Alle Bedienelemente sind ergonomisch angeordnet und fahrerorientiert. Das serienmäßige Lederlenkrad mit Multifunktion liegt gut in den Händen. Zwei Getränkehalter in der Mittelkonsole vorn, zahlreiche Ablagemöglichkeiten und hochwertige Materialien prägen das offene Interieurdesign und erzeugen eine besondere Atmosphäre.



Das hier abgebildete Ausstattungsbeispiel zeigt die Seriensitze in Leder Dakota Canberrabeige und die Interieurleiste in der Edelholzausführung Pappel Maser (Serie für X5 xDrive40d und X5 xDrive50i).



Den BMW X5 gibt es mit vielen attraktiven optionalen Leichtmetallrädern von 19" bis 20" Größe. Hier abgebildet ist das 19" BMW Leichtmetallrad V-Speiche 450 (Serie für X5 xDrive50i).



Der BMW X5 sDrive25d in der optionalen Außenfarbe Spacegrau metallic.

www.bmw.de/konfigurator

DESIGN PURE EXPERIENCE.

Die Ausstattungsumfänge des Exterieurpakets:

- BMW Niere mit exklusiv gestalteten Längsstäben in Silber matt
- Frontstoßfänger mit spezifischen Designelementen in Silber matt und optischer Unterfahrschutz in Edelstahl gebürstet
- Seitenfensterrahmen und Fensterschachtabdeckung in Perlglanz Chrom, B-Säule und C-Säule, Spiegeldreieck und Spiegelfuß in Schwarz hochglänzend
- Heckstoßfänger mit spezifischen Designelementen in Silber matt
- Unterfahrschutz hinten in Edelstahl gebürstet, seitlich in Edelstahloptik
- Endrohrblenden in Silber matt
- Fahrzeugschlüssel mit Tasten und Spange in Perlglanz Chrom

Besondere Empfehlung für Design Pure Experience:

- 19" Leichtmetallräder Sternspeiche 449
- Dachreling Aluminium satiniert

BMW Individual:

Eine perfekte Ergänzung zum Design Pure Experience bieten die Individual Umfänge (siehe Seite 46/47).

Die Ausstattungsumfänge des Interieurpakets:

- Sitze in Exklusivleder Nappa Mokka mit erweiterten Umfängen und Kontrastnaht Nussbraun
- Interieurleisten in Edelholausführung Finline Pur strukturiert dunkel, Amerikanische Eiche anthrazit hochglänzend, Pappel Maser oder Interieurleisten in Aluminium Feinschliff
- Lederbezogene Instrumententafel Leder Walknappa Schwarz mit Kontrastnaht Nussbraun
- Türbrüstungen Leder Walknappa Schwarz mit Kontrastnaht Nussbraun
- Fahrzeugschlüssel mit Tasten und Spange in Perlglanz Chrom

Kombinationsmöglichkeiten Design Pure Experience:

Das Interieurdesign Pure Experience lässt sich auch mit dem Exterieurdesign Pure Excellence und dem M Sportpaket kombinieren.



■ Fahrzeugschlüssel mit Applikation in Perlglanz Chrom.



□ 19" Leichtmetallräder Sternspeiche 449, 9 J x 19, Bereifung 255/50 R 19.



■ Die mit schwarzem Walknappa Leder bezogene Instrumententafel wirkt mit einer Kontrastnaht in Nussbraun sehr edel.

□ Die Komfortsitze für Fahrer und Beifahrer inkl. elektrischer Sitzverstellung in Exklusivleder Nappa Mokka passen hervorragend zur Interieurleiste in Edelholausführung Finline Pur strukturiert. Ergänzt wird das Interieurdesign durch die erweiterten Lederumfänge an Türbrüstung und Instrumententafel.



Der BMW X5 xDrive50i mit Exterieurdesign Pure Experience in der optionalen Außenfarbe Imperialblau Brillanteffekt metallic. Die Abbildung zeigt optionales Aluminium-Trittbrett.

DESIGN PURE EXCELLENCE.

Die Ausstattungsumfänge des Exterieurpakets:

- BMW Niere mit exklusiv gestalteten Längsstäben mit Stirnflächen und unterem Frontziergitter in Chrom
- Frontstoßfänger mit spezifischen Designelementen in Chrom und optischer Unterfahrschutz in Wagenfarbe
- Seitenfensterrahmen und Fensterschachtabdeckung in Chrom, B-Säule und C-Säule, Spiegeldreieck und Spiegelfuß in Schwarz hochglänzend
- Radlaufblenden in Wagenfarbe
- Heckstoßfänger mit spezifischen Designelementen in Chrom
- Optischer Unterfahrschutz hinten und seitlich in Wagenfarbe
- Fahrzeugschlüssel mit Tasten und Spange in Perlglanz Chrom

Besondere Empfehlung für Design Pure Excellence:

- 19" Leichtmetallräder Vielspeiche 448
- BMW Individual Dachreling Hochglanz Shadow Line

BMW Individual:

Eine perfekte Ergänzung zum Design Pure Excellence bieten die Individual Umfänge (siehe Seite 46/47).

Die Ausstattungsumfänge des Interieurpakets:

- Sitze in Exklusivleder Nappa Elfenbeinweiß mit erweiterten Umfängen und Kontrastnaht Atlasgrau
- Interieurleisten in Edelhölzausführung Amerikanische Eiche anthrazit hochglänzend, Pappel Maser, Finition Pur strukturiert dunkel oder Interieurleisten in Aluminium Feinschliff
- Lederbezogene Instrumententafel Leder Walknappa Atlasgrau mit Kontrastnaht Pergament
- Türbrüstungen Leder Walknappa Atlasgrau mit Kontrastnaht Pergament
- Fahrzeugschlüssel mit Tasten und Spange in Perlglanz Chrom

Kombinationsmöglichkeiten Design Pure Excellence:

Das Interieurdesign Pure Excellence lässt sich auch mit dem Exterieurdesign Pure Experience und dem M Sportpaket kombinieren.



■ Fahrzeugschlüssel mit Applikation in Perlglanz Chrom.



19" Leichtmetallräder Vielspeiche 448, 9 J x 19, Bereifung 255/50 R 19.



■ Die Instrumententafel in atlasgrauem Leder Walknappa betont den exklusiven Interieureindruck durch die Kontrastnaht in Pergament.

Die Komfortsitze für Fahrer und Beifahrer inkl. elektrischer Sitzverstellung (abgebildet mit der optionalen aktiven Sitzbelüftung vorn) hier gezeigt in Exklusivleder Nappa Elfenbeinweiß mit erweiterten Umfängen. Die hochglänzende Interieurleiste in der Edelhölzausführung Amerikanische Eiche Anthrazit rundet das hochwertige Interieur harmonisch ab.



Der BMW X5 xDrive30d mit Exterieurdesign Pure Excellence in der optionalen Außenfarbe Sophistograu Brillanteffekt metallic.

www.bmw.de/konfigurator

M SPORTPAKET.

Die Ausstattungsumfänge des M Sportpaket im Exterieur:

- M Aerodynamikpaket mit Frontschürze, Seitenschwellern, Radlaufblenden, in Wagenfarbe
- 19" M Leichtmetallräder Doppelspeiche 467 M mit Mischbereifung
- 20" M Leichtmetallräder Doppelspeiche 469 M mit Mischbereifung, weitere Räder verfügbar
- Adaptives M Fahrwerk (nicht erhältlich für X5 sDrive25d)
- Adaptives Fahrwerkspaket Dynamic (nicht erhältlich für X5 sDrive25d, X5 xDrive25d und X5 xDrive40e)
- BMW Individual Hochglanz Shadow Line
- BMW Individual Exterieur Line Aluminium satiniert
- M Kennzeichnung an den Seiten
- Außenspiegelkappen in Wagenfarbe
- Endrohrblenden in Glanzchrom in M Sportpaket spezifischem Design
- Exklusive Lackierung in Carbonschwarz metallic; weitere Lackierungen verfügbar
- Dachreling BMW Individual Hochglanz Shadow Line
- Dachreling Aluminium satiniert

BMW Individual:

Eine perfekte Ergänzung zum M Sportpaket bieten die Individual Umfänge (siehe Seite 46/47).

Die Ausstattungsumfänge des M Sportpaket im Interieur:

- M Einstiegsleisten und M Fahrerfußstütze
- Sportsitze für Fahrer und Beifahrer
- Exklusive Alcantara-/Lederkombination mit M Kennzeichnung im Sitzkeder; weitere Polster verfügbar
- M Lederlenkrad mit Multifunktion und mit Schaltwippen
- BMW Individual Dachhimmel Anthrazit
- Interieurleisten in Aluminium Hexagon; weitere Leisten verfügbar
- Fahrzeugschlüssel mit exklusiver M Kennzeichnung

Kombinationsmöglichkeiten M Sportpaket:

Das M Sportpaket lässt sich auch mit dem Interieurdesign Pure Experience und dem Interieurdesign Pure Excellence kombinieren.



■ Die serienmäßigen Sportsitze in exklusiver auf Wunsch erhältlicher Alcantara-Lederkombination (optional) mit M Kennzeichnung im Sitzkeder und das M Lederlenkrad geben dem Innenraum eine sehr sportliche Anmutung.



■ Sportlicher Anblick: Einstiegsleisten in Aluminium mit „M“-Schriftzug.



■ Fahrzeugschlüssel mit M spezifischer Optik.



■ 19" M Leichtmetallräder Doppelspeiche 467 M mit Mischbereifung, vorn 9 J x 19, Bereifung 255/50 R 19, hinten 10 J x 19, Bereifung 285/45 R 19.



□ 20" M Leichtmetallräder Doppelspeiche 469 M mit Mischbereifung, vorn 10 J x 20, Bereifung 275/40 R 20, hinten 11 J x 20, Bereifung 315/35 R 20.



powered by 

BMW Individual

Der Ausdruck von Persönlichkeit.



BMW Individual Lackierung
Rubinschwarz metallic.



Der BMW X5. Inspired by BMW Individual.

□ Einen BMW zu fahren ist bereits Zeugnis besonderen Charakters. Wer sein Fahrzeug darüber hinaus zu einem individuellen Abbild der eigenen Persönlichkeit werden lassen möchte, dem eröffnen die BMW Individual Kollektion und die BMW Individual Manufaktur nahezu unbegrenzte Möglichkeiten zur Differenzierung.

Perfekt auf die jeweilige Baureihe abgestimmt, bietet die BMW Individual Kollektion eine hochexklusive Auswahl an Ausstattungsoptionen: Lackierungen, faszinierend in Brillanz und Lichtbrechung. Leder, einmalig in Farbgebung und Belederungsumfang, vollendet durch gekonnte Kontraste und Ziernähte. Interieurleisten aus exklusivsten Edelhölzern, makellosem Pianolack oder feinstem Leder.

Übertroffen wird dieses Angebot ausschließlich durch das der BMW Individual Manufaktur. Denn diese verfolgt nur ein Ziel: mit Stil und handwerklicher Perfektion annähernd jeden noch so individuellen Kundenwunsch wahr werden zu lassen.



BMW Individual Lackierung Rubinschwarz metallic und
20" BMW Individual Leichtmetallräder V-Speiche 551 I.



BMW Individual erweiterte Lederausstattung Merino Feinnarbe Amaro Braun mit Kontrastnähten und elegantem Kontrastkeder in Schwarz.



FARBWELT EXTERIEUR.

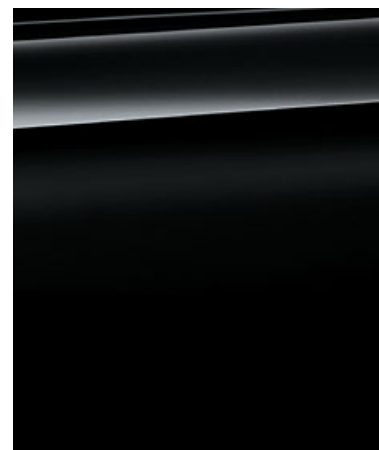

■ **Uni 668 Schwarz**¹



□ **Metallic A90 Sophistograu Brillanteffekt**¹



□ **Metallic A83 Glaciersilber**

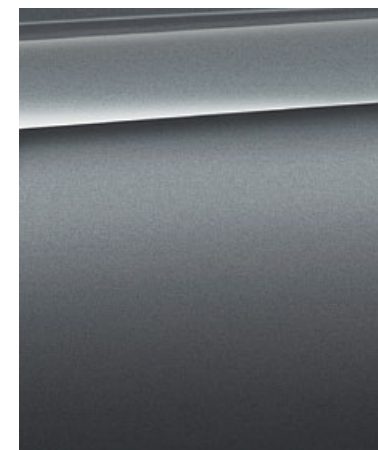

□ **Metallic A52 Spacegrau**



□ **Uni 300 Alpinweiß**²

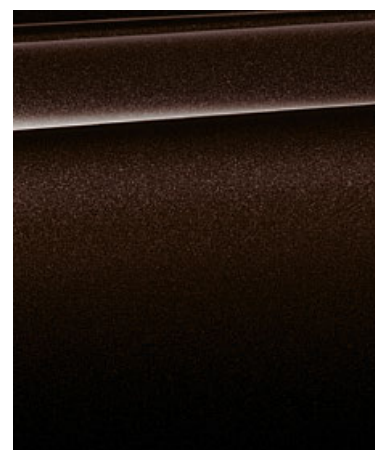

□ **Metallic B53 Sparkling Brown Brillanteffekt**¹



□ **Metallic A14 Mineralsilber**¹



□ **Metallic A96 Mineralweiß**

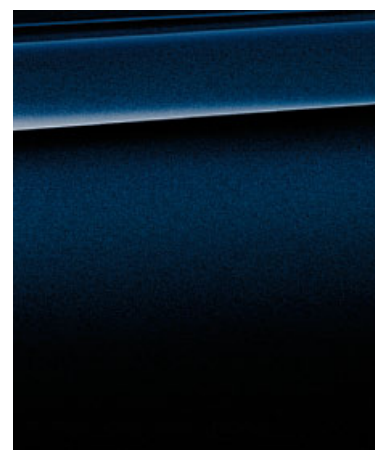

□ **Metallic A89 Imperialblau Brillanteffekt**¹

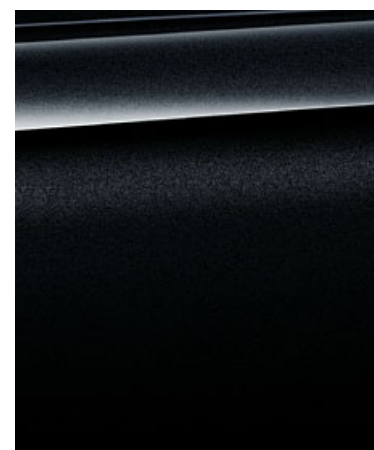

□ **Metallic 475 Black Sapphire**

M SPORTPAKET

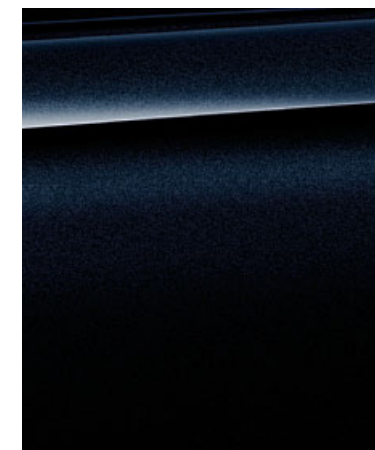

□ **Metallic 416 Carbonschwarz**³

BMW INDIVIDUAL



□ **BMW Individual X01 Perlsilber metallic**

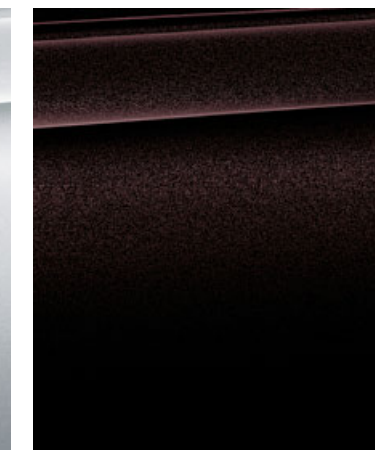

□ **BMW Individual X03 Rubinschwarz metallic**

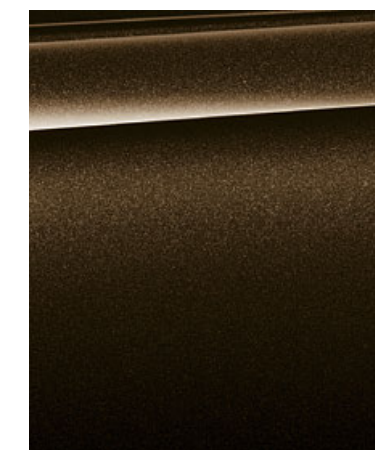

□ **BMW Individual X13 Pyritbraun metallic**

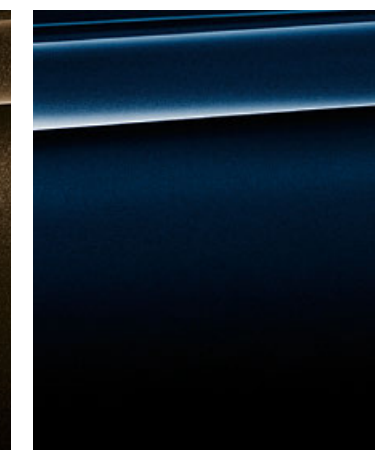

□ **BMW Individual S34 Azuritschwarz metallic**

[BMW Konfigurator] Stellen Sie mit dem Konfigurator Ihren ganz persönlichen BMW zusammen. Alle aktuellen Motoren, Farben und Ausstattungen stehen Ihnen bei der Auswahl zur Verfügung. Mehr unter www.bmw.de/konfigurator

[Farbfelder] Die hier abgebildeten Farbfelder sollen Ihnen einen ersten Eindruck der Farben und Materialien für Ihren BMW vermitteln. Erfahrungsgemäß können Druckfarben den Farbton der Lackierungen, Polster und Interieurleisten jedoch im Einzelfall nicht originalgetreu wiedergeben. Besprechen Sie daher gern die Farbwahl mit Ihrem BMW Vertragshändler oder Ihrer Niederlassung. Zudem kann man Ihnen dort auch Muster zeigen und bei speziellen Wünschen weiterhelfen.

¹ Nicht erhältlich für M Sportpaket und M50d.
² Serienmäßig erhältlich für M Sportpaket und M50d.
³ Nur in Verbindung mit M Sportpaket und M50d.

FARBWELT INTERIEUR.

POLSTERFARBEN



■ **Stoff Twill AVAT Anthrazit**^{1, 7, 10, 11}
Interieurfarbe Schwarz

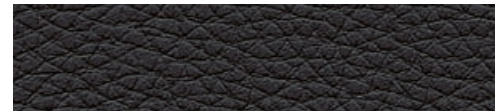

□ **Leder Dakota LCSW Schwarz**⁴
Interieurfarbe Schwarz



□ **Leder Dakota LCEW Elfenbeinweiß**
Interieurfarbe Schwarz



□ **Exklusivleder Nappa, erweitert**
NAEX Elfenbeinweiß^{4, 5}, Interieurfarbe Elfenbeinweiß



□ **Alcantara-/Lederkombination**
GMAT Anthrazit^{3, 11, 12, 16}, Interieurfarbe Schwarz

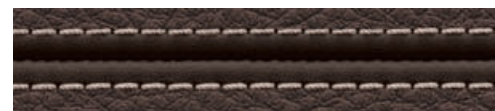

□ **Leder Dakota LCMY Mokka**^{7, 12}
Interieurfarbe Schwarz



□ **Leder Dakota LCEX Elfenbeinweiß**^{7, 12}
Interieurfarbe Elfenbeinweiß



□ **Exklusivleder Nappa, erweitert**
NAMY Mokka^{4, 6}, Interieurfarbe Schwarz



□ **Leder Dakota LCB8 Terra**
Interieurfarbe Schwarz

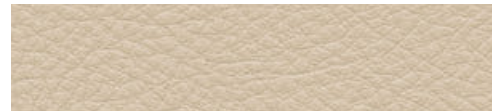

□ **Leder Dakota LCCY Canberrabeige**⁴
Interieurfarbe Canberrabeige

INTERIEURFARBEN



Schwarz mit Dachhimmel in Everestgrau



Elfenbeinweiß mit Dachhimmel in Oyster



Canberrabeige mit Dachhimmel in Oyster

INTERIEURLEISTEN



■ 4DY Oxidsilber dunkel matt¹⁵



□ 4B9 Aluminium Feinschliff



□ 4AC Edelholzausführung Pappel Maser
(Serie für X5 xDrive50i und X5 xDrive40d)

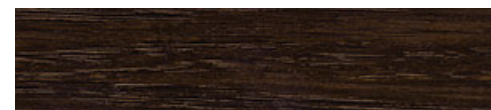

□ 4CV Edelholzausführung Amerikanische Eiche
anthrazit, hochglänzend



□ 4DD Edelholzausführung FINELINE Pur strukturiert
dunkel



■ 4MR Aluminium Hexagon^{2, 3}

BMW INDIVIDUAL POLSTERFARBEN



□ **BMW Individual Leder Merino Feinnarbe**
ZAFU Rauchweiß^{8, 9, 11}



□ **BMW Individual Leder Merino Feinnarbe**
ZAN3 Taupe^{8, 9, 11}



□ **BMW Individual Leder Merino Feinnarbe**
ZAP5 Amarobraun^{8, 9, 11}



□ **BMW Individual Leder Merino Feinnarbe**
ZAML Muskat^{8, 9, 11}



□ **BMW Individual Leder Merino Feinnarbe**
ZAP3 Criollobraun^{8, 9, 11}

BMW INDIVIDUAL INTERIEURFARBEN



□ **BMW Individual Dachhimmel**
XD5 Alcantara Rauchweiß¹³



□ **BMW Individual Dachhimmel**
XD5 Alcantara Scotch dunkel¹⁴



□ **BMW Individual Dachhimmel**
776 Alcantara Anthrazit



□ **BMW Individual Dachhimmel**
775 Anthrazit²

BMW INDIVIDUAL INTERIEURLEISTEN



□ **BMW Individual Interieurleiste**
XEW Edelholzausführung Sen Hellbraun



□ **BMW Individual Interieurleiste**
4WC Edelholzausführung Esche Vulcano Braun

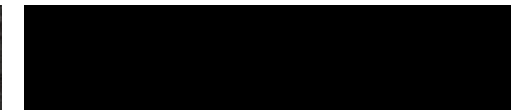

□ **BMW Individual Interieurleiste**
XE7 Pianolack Schwarz

Bitte beachten Sie, dass auch bei bestimmungsgemäßem Gebrauch über kurz oder lang nicht behebbare Verunreinigungen auf den Sitzbezügen auftreten können. Dies kann insbesondere durch nicht farbechte Kleidung hervorgerufen werden.

¹ Nicht erhältlich für M Sportpaket und M50d.

² Serienmäßig erhältlich für M Sportpaket und M50d.

³ Nur in Verbindung mit M Sportpaket und M50d.

⁴ In Verbindung mit der Sonderausstattung aktive Sitzbelüftung vorn erhält Leder Dakota eine Perforation vorn und hinten, Exklusivleder Nappa eine Perforation vorn und hinten.

⁵ Exklusiv erhältlich für Interieurdesign Pure Excellence.

⁶ Exklusiv erhältlich für Interieurdesign Pure Experience.

⁷ Nicht erhältlich in Verbindung mit BMW Individual Instrumententafel lederbezogen (4M5).

⁸ BMW Individual erweiterte Lederausstattung Merino Feinnarbe umfasst Sitze vorn und hinten inklusive Kopfstützen, Sitzlehnenrückwand der Vordersitze, Einsätze in Türverkleidungen, Mittelkonsole inklusive Armauflage, Armauflagen in den Türen und Türzuziehgriffe.

⁹ Sitze mit Kontrastleder, Kontrastnähten und dekorativer Perforation (dekorative Perforation nicht in Verbindung mit Sonderausstattung aktive Sitzbelüftung vorn). In Verbindung mit der Sonderausstattung 3. Sitzreihe (4UB) ist diese in Leder Dakota Schwarz ausgeführt.

¹⁰ Nur erhältlich in Verbindung mit Seriensitzen.

¹¹ Nicht erhältlich in Verbindung mit 3. Sitzreihe.

¹² Nicht erhältlich in Verbindung mit Komfortsitzen vorn.

¹³ Nur erhältlich in Verbindung mit Polsterfarbe BMW Individual Leder Merino Feinnarbe Amarobraun, Criollobraun oder Rauchweiß.

¹⁴ Nur erhältlich in Verbindung mit Polsterfarbe BMW Individual Leder Merino Feinnarbe Taupe oder Muskat.

¹⁵ Nicht erhältlich in Verbindung mit Interieurdesign Pure Excellence und Interieurdesign Pure Experience.

¹⁶ Serienmäßig erhältlich für M50d.

Serien-/Sonderausstattung.



- Adaptive LED-Scheinwerfer** beinhalten Akzentleuchte, Abblend- und Fernlichtfunktion, blendfreies Fernlicht, LED-Nebelscheinwerfer, Abbiegelicht, Fahrtrichtungsanzeiger, Tagfahrlicht und Adaptives Kurvenlicht mit variabler Lichtsteuerung für eine optimale Ausleuchtung der Fahrbahn und bessere Sicht bei Nacht – für entspannteres Fahren fast wie am Tag.
- Xenon-Licht** für Abblend- und Fernlichtfunktion umfasst Scheinwerfer-Waschanlage, Akzentleuchte in LED-Technik, automatische Leuchtweitenregulierung sowie Park-, Stand- und Tagfahrlicht über vier LED-Leuchtringe.
- Adaptives Kurvenlicht** sorgt mit variabler Stadt- und Autobahn-Lichtverteilung, BMW Selective Beam (blendfreier Fernlichtassistent) inklusive automatischem Auf- und Abblenden sowie Bi-Xenon-Scheinwerfertechnologie für eine optimale Fahrbahnausleuchtung.



- Rückleuchten mit Leuchtkörpern in LED-Technik** setzen sich aus je zwei einzelnen High-Performance-LED-Leuchtkörpern zusammen, die durch ihre markante Formgebung den BMW auch bei Dunkelheit von hinten eindeutig erkennbar machen.



- Scheinwerfer-Waschanlage** ermöglicht bei jeder Witterung eine optimale Leuchtkraft der Scheinwerfer. Bei eingeschaltetem Licht werden mit Betätigen der Wischwasserfunktion parallel zur Frontscheibe auch die Scheinwerfergläser automatisch gereinigt.



- LED-Nebelscheinwerfer** passen sich harmonisch in die Lichtfarbe der LED- bzw. Xenon-Scheinwerfer ein. Ihr hellweißes Licht erhöht zudem die Sicherheit bei schlechten Sichtverhältnissen.



- Regensensor, inkl. Fahrlichtautomatik**, schaltet je nach Stärke des Regens automatisch die Scheibenwischer ein und regelt selbsttätig die Wischfrequenz.
- BMW Selective Beam** (blendfreier Fernlichtassistent) leuchtet die Straße bei Nacht optimal mit Fernlicht aus – ohne andere Verkehrsteilnehmer zu blenden. So werden Nachtfahrten ermüdungsfreier und deutlich sicherer. Voraussetzung sind die Ausstattungen Adaptive LED-Scheinwerfer oder Adaptives Kurvenlicht.



- Air Breather** befindet sich im vorderen Radhaus und kanalisiert den Fahrtwind am Vorderrad. Auf diese Weise werden der Luftwiderstand des Fahrzeugs verringert und der Kraftstoffverbrauch sowie die CO₂-Emissionen reduziert.



- Dachreling in Schwarz matt** liegt flach auf dem Dach auf, ist harmonisch auf das Fahrzeugdesign abgestimmt und dient als Basis für eine multifunktionale BMW Dachträgerereinheit (nicht erhältlich für M50d).



- Dachreling in Aluminium satiniert** liegt flach auf dem Dach auf, ist harmonisch auf das Fahrzeugdesign abgestimmt und dient als Basis für eine multifunktionale BMW Dachträgerereinheit. Besonders empfohlen in Verbindung mit Design Pure Experience.



- BMW Individual Dachreling Hochglanz Shadow Line** in Schwarz hochglänzend setzt einen markanten Akzent. Eloxiert und flach aufliegend, dient sie als Basis für eine multifunktionale BMW Dachträgerereinheit. Besonders empfohlen in Verbindung mit Design Pure Excellence.



- Die **BMW Individual Hochglanz Shadow Line** enthält zahlreiche Ausstattungsdetails in Schwarz hochglänzend: Zierleiste des Seitenrahmens, der Fensterschachtelabdeckung, des Fensterführungsstegs, der Blende der B- und C-Säulen und des Spiegeldreiecks (Serie für M50d).



- BMW Individual Exterieur Line Aluminium satiniert**.
- Sonnenschutzverglasung** für die Heckscheibe und hinteren Seitenscheiben (abgedunkelt) reduziert bei Sonneneinstrahlung die Aufheizung des Innenraumes und sorgt so für ein angenehmes Klima.



- Gepäckraumklappe**, zweigeteilt, ermöglicht einen komfortablen Zugang zum Ladeabteil. Die obere Klappe lässt sich über die autom. Heckklappenbetätigung öffnen bzw. schließen und schwenkt weit nach oben. Die untere Klappe bildet im geöffneten Zustand eine bündig mit dem Gepäckraumboden abschließende Plattform.



- Aluminium-Trittbrett** mit gebürsteter und eloxierter Oberfläche sowie Gummieinleger sorgt für eine markante Note und ermöglicht einen komfortablen Einstieg ins Fahrzeug. Nicht erhältlich für M50d und M Sportpaket.
- Soft-Close-Automatic** zieht die Türen sanft ins Schloss.



- Anhängerkupplung** lässt sich elektrisch vollständig unter die Heckschürze schwenken, inkl. Anhängerstabilisierungskontrolle. Die Anhängelast beträgt je nach Motorisierung bis zu 3.500 kg.

Serien-/Sonderausstattung.



□ **20" Leichtmetallräder Y-Speiche 451** mit Mischbereifung, Größe vorn 10 J x 20, Bereifung 275/40 R 20, Größe hinten 11 J x 20, Bereifung 315/35 R 20.



■ **18" Leichtmetallräder Doppelspeiche 446**, 8,5 J x 18, Bereifung 255/55 R 18.



□ **19" Leichtmetallräder Sternspeiche 490, BMW EfficientDynamics**, 9 J x 19, Bereifung 255/50 R 19.



□ **19" Leichtmetallräder W-Speiche 447** mit Mischbereifung, Größe vorn 9 J x 19, Bereifung 255/50 R 19, Größe hinten 10 J x 19, Bereifung 285/45 R 19.



□ **19" Leichtmetallräder Vielspeiche 448**, 9 J x 19, Bereifung 255/50 R 19. Besonders empfohlen in Verbindung mit Design Pure Excellence.



□ **19" Leichtmetallräder Sternspeiche 449**, 9 J x 19, Bereifung 255/50 R 19. Besonders empfohlen in Verbindung mit Design Pure Experience.



□ **19" Leichtmetallräder V-Speiche 450**, 9 J x 19, Bereifung 255/50 R 19. (Serie für X5 xDrive50i.)



□ **20" Leichtmetallräder Sternspeiche 491** mit Mischbereifung, Schwarz hochglänzend, Größe vorn 10 J x 20, Bereifung 275/40 R 20, Größe hinten 11 J x 20, Bereifung 315/35 R 20.



□ **20" BMW Individual Leichtmetallräder V-Speiche 551 I** mit Mischbereifung, Größe vorn 10 J x 20, Bereifung 275/40 R 20, Größe hinten 11 J x 20, Bereifung 315/35 R 20.

Alle 19" und 20" Leichtmetallräder verfügen über Notlaufeigenschaften.



□ **M Lederlenkrad** inkl. Multifunktion, Lenkradkranz in Leder Walknappa Schwarz und ausgeformter Daumenauflagen.¹
□ **Lenkradheizung**. Auf Knopfdruck lässt sich der Lenkradkranz in kurzer Zeit erwärmen – besonders angenehm im Winter.



□ **Sport-Lederlenkrad**, schwarz, dreispeichig, mit Multifunktion und Spange in Perlglanz Chrom.
■ **Servotronic** passt die Lenkkraft der Geschwindigkeit an.
□ **Aktivlenkung** bietet Präzision, Agilität und Komfort in jeder Fahrsituation (nicht erhältlich für M50d, X5 sDrive25d, X5 xDrive25d und X5 xDrive40e).



■ **Lederlenkrad mit Multifunktion** für Geschwindigkeitsregelung und Fernbedienung für Radio bzw. Telefon.



□ **BMW Individual Lederlenkrad** im Design des Sport-Lederlenkrads mit Holzapplikation, passend zur jeweiligen BMW Individual Interieurleiste.

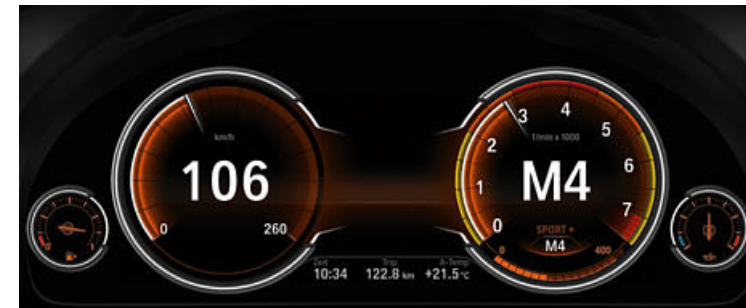

□ **Multifunktionales Instrumentendisplay²** in Black-Panel-Technologie und mit 10,25"-Bildschirmdiagonale bietet eine beeindruckende visuelle Inszenierung des Fahrerlebnisses. Drei verschiedene Modi und deren spezifische Anzeigen, jeweils farblich und grafisch angepasst, ändern das Erscheinungsbild des Displays: Modus COMFORT, ECO PRO und SPORT.



□ Das **vollfarbige BMW Head-Up Display³** blendet per optischer Projektion für die Fahrt relevante Daten in das Sichtfeld des Fahrers ein und steigert damit die Konzentration auf das Fahrgeschehen. Unter anderem werden die aktuelle Geschwindigkeit, Navigationshinweise, die Speed Limit Info inkl. Überholverbotsanzeige und Telefon- und Entertainmentlisten angezeigt.



■ **Parkbremse mit Automatic Hold Funktion** lässt sich komfortabel über einen Taster in der Mittelkonsole aktivieren. Das Lösen der Bremse erfolgt mit Treten des Gaspedals. Die Automatic Hold Funktion unterstützt den Fahrer beispielsweise im Stop-and-Go-Verkehr oder beim Anfahren an Steigungen, indem sie nach dem Stillstand des Fahrzeugs ein ungewolltes Vor- oder Zurückrollen verhindert.



■ **8-Gang Steptronic Getriebe** ermöglicht einen deutlich höheren Schalt- und Fahrkomfort durch geringere Gangabstände und minimierte Drehzahlsprünge. Dadurch wird höchster Komfort mit beeindruckender Dynamik und einem reduzierten Kraftstoffverbrauch kombiniert.

¹ Serie für X5 M50d.

² Nicht erhältlich für X5 xDrive40e.

³ Mit polarisierten Sonnenbrillen sind die Anzeigen nur eingeschränkt erkennbar. Die angezeigten Inhalte auf dem BMW Head-Up Display sind ausstattungsabhängig. Einblendungen setzen den Erwerb weiterer Sonderausstattungen voraus.

Serien-/Sonderausstattung.



□ **BMW Night Vision mit Dynamik Light Spot** erkennt Personen und größere Tiere im Dunkeln schon auf weite Distanz – und leuchtet sie gezielt an. Eine Wärmebildkamera in der Doppelniere überträgt die Bilder von Personen und Tieren direkt auf das Control Display.



□ **Navigationspaket ConnectedDrive¹** umfasst das Navigationssystem Professional inklusive RTTI sowie die Komforttelefonie mit erweiterter Smartphone-Anbindung. Weitere Bestandteile des Pakets sind der Concierge Service, die ConnectedDrive Services, die BMW Teleservices, die Remote Services², mit denen sich entweder telefonisch über das BMW Callcenter oder über ein Smartphone mit der My BMW Remote App bestimmte Fernfunktionen bedienen lassen, sowie die Alarmanlage (Serie für xDrive40e).



□ **Surround View** unterstützt das Einparken und Rangieren in engen Fahrsituationen. Dazu wird im Control Display die Umgebung seitlich und hinter dem Fahrzeug aus der Vogelperspektive abgebildet (Top View). Hinzu kommt Side View, das den Fahrer beim Herantasten an schwer einsehbare Bereiche (z. B. Ausfahrten, unübersichtliche Kreuzungen) unterstützt.



□ **Parkassistent** erleichtert das Einparken in parallel zur Fahrbahn liegenden Parklücken. Passende Parklücken können über das Control Display angezeigt und ausgewählt werden. Bei anhaltend gedrücktem Knopf übernimmt das System aktiv das Einparken, inklusive Gangwahl, Lenken sowie Gasgeben und Bremsen.



□ **Driving Assistant Plus** umfasst neben Auffahrwarnung und Spurverlassenswarnung auch die Aktive Geschwindigkeitsregelung mit Stop&Go-Funktion (hier abgebildet) sowie den Stauassistenten. Damit steigert Driving Assistant Plus bei Autobahnfahrten die Fahrsicherheit und den Fahrkomfort. Voraussetzung für die Ausstattung ist das optionale Navigationspaket ConnectedDrive.



■ **Fahrerlebnisschalter inkl. ECO PRO Modus.** bietet die Wahl zwischen Standard-Modus COMFORT, dem auf Effizienz ausgerichteten ECO PRO Modus oder dem Modus SPORT, der noch dynamischeres Fahren ermöglicht. Der ECO PRO Modus passt die Kennlinien für Getriebe sowie die Heiz-/Klimastrategie für eine verbrauchsoptimierte Fahrweise an.



□ **Stauassistent** regelt im dichten Verkehr auf Autobahnen bei bis zu 60 km/h die Geschwindigkeit, den Abstand und übernimmt sogar die Lenkung (enthalten im Driving Assistant Plus).



□ **Spurwechselwarnung** erkennt Fahrzeuge (bereits ab 30 km/h) im toten Winkel und warnt durch ein Warnsymbol am Außenspiegel.



□ **Rückfahrkamera** ermöglicht eine bessere Orientierung beim Rückwärtsfahren in Parksituationen und im Geschwindigkeitsbereich von unter 15 km/h. Sie zeigt den Bereich hinter dem Fahrzeug auf dem Control Display an.



■ **Park Distance Control (PDC)** vorn und hinten erleichtert das Einparken und Rangieren auf engstem Raum. Automatisch aktiviert wird die Annäherung des Fahrzeugs an ein Hindernis durch Warntöne gemeldet und im Control Display angezeigt.



□ **iDrive Touch Controller (Bestandteil des Navigations-systems Professional).** Über das im Controller integrierte Touchpad lassen sich z. B. Zieladressen für das Navigationssystem ganz einfach mit der eigenen Handschrift eingeben.



□ **Keramikapplikation für Bedienelemente** umfasst beispielsweise Gangwahlhebel, Einfassung Controller vorn sowie Lautstärke- und Temperaturregler. Für eine hochwertige und einzigartige Interieurarmutung.



□ **Komforttelefonie mit erweiterter Smartphone-Anbindung** ermöglicht das Verbinden eines geeigneten Handys³ per Bluetooth oder Snap-In-Adapter mit Fahrzeug und Freisprecheinrichtung. Voraussetzung ist das optionale Navigationspaket ConnectedDrive.

■ **Freisprecheinrichtung mit USB-Schnittstelle** ermöglicht die drahtlose Verbindung geeigneter Bluetooth-Handys³ mit dem Fahrzeug.



□ **Real Time Traffic Information (RTTI)⁴** erfasst die aktuelle Verkehrslage sowohl auf Autobahnen, Schnell- und Landstraßen als auch in der Stadt. Voraussetzung ist das optionale Navigationspaket ConnectedDrive.



□ **Internet⁴** bietet über das Control Display Zugang zum World Wide Web und beinhaltet eine Datenflatrate (kein Roaming). Voraussetzung ist das optionale Navigationspaket ConnectedDrive. Das Surfen im Internet erfolgt per iDrive Controller.



□ **TV-Funktion** ermöglicht den digitalen DVB-T-Empfang bei stehendem Fahrzeug, die Bedienung erfolgt über den iDrive Controller. Voraussetzung ist das optionale Navigationspaket ConnectedDrive.



■ **xDrive Status⁴** informiert in der Instrumentenkombination und im Control Display über für Offroad-Fahrten relevante Daten. Neben einer Kompassfunktion (in Verbindung mit Navigationssystem Professional) werden auch Neigungs- und Steigungswinkel sowohl numerisch als auch grafisch dargestellt.

¹Weitere Informationen zu BMW ConnectedDrive, insbesondere zu Laufzeiten der Dienste und Kosten, erhalten Sie unter www.bmw.de/ConnectedDrive_Informationen, in der Preisliste oder bei der BMW ConnectedDrive Hotline unter 089 1250 16010 täglich von 08.00 bis 20.00 Uhr.

²Für X5 xDrive40e sind über die eDrive Dienste Hybrid-spezifische Funktionen verfügbar.

³Informationen zu kompatiblen Geräten finden Sie unter www.bmw.de/bluetooth.

⁴Nicht erhältlich für X5 sDrive25d.

Serien-/Sonderausstattung.



□ **BMW Individual Instrumententafel (4M5)** ist im oberen Bereich mit Leder Walknappa Schwarz bezogen. Mit ihrer hochwertigen Anmutung und der ebenfalls mit schwarzem Leder Walknappa bezogenen oberen Türseitenverkleidung verleiht sie dem Innenraum eine besonders luxuriöse Note.



□ **BMW Individual belederte Instrumententafel (XT1)** ist im oberen Teil so wie die Türbrüstungen in Leder Walknappa (Schwarz oder Scotch dunkel)¹ ausgeführt. Die Instrumententafel unten ist in Leder Merino Feinnarbe in der jeweiligen Polsterfarbe von BMW Individual bezogen. Kontrastnähte finden sich in Instrumententafel oben und unten sowie in den Türbrüstungen. Nur in Verbindung mit BMW Individual Leder Merino Feinnarbe.



□ **BMW Individual Dachhimmel in Anthrazit.** Die A-, B-, C- und D-Säulen-Verkleidungen, die Sonnenblenden und die Dachhaltegriffe sind zusätzlich in edlem Schwarz gehalten (Serie für M50d).



□ **Harman Kardon Surround Sound System** inkl. kraftvollem Digitalverstärker mit 600 Watt Leistung, fahrzeugspezifischem Equalizing, Centerspeaker und 16 Lautsprechern ermöglicht einen herausragenden Klang.



□ **Fond Entertainment Professional** umfasst zwei unabhängige 9,2"-Farbbildschirme (neigungsverstellbar), DVD-Laufwerk; ermöglicht während der Fahrt Navigation und Nutzung des World Wide Web per Internet (bei abgeschlossenem Mobilfunkvertrag); Steuerung per Fernbedienung, Anschlüsse für MP3-Player, Spielkonsolen und Kopfhörer (auch kabellos).



■ **Favoritentasten** erlauben das individuelle Abspeichern und Abrufen häufig genutzter Funktionen wie z. B. Telefonnummern, Navigationsziele oder Radiosender. Die insgesamt acht Direktwahltasten befinden sich gut erreichbar in der Mittelkonsole.



■ **Klimaautomatik mit 2-Zonenregelung** sowie autom. Luftmengen- und Temperaturregelung getrennt für Fahrer und Beifahrer. Inkl. Mikrofilter, Beschlagsensor, Autom. Umluft Control (AUC) sowie Standlüftungs- und Restwärmefunktion.

□ **Klimaautomatik mit 4-Zonenregelung** (hier abgebildet), Umfänge wie 2-Zonen-Klimaautomatik mit erweiterten Umfängen, zusätzlich Luftausströmer in den B-Säulen, Fondbereich über ein separates Bedienelement mit Display individuell temperierbar.



■ **Lichtpaket mit Ambiente-Lichtdesigns** beinhaltet Ambientes Licht inklusive „Welcome“-Inszenierung und neun vordefinierte Lichtdesigns auf Basis dreifarbig LEDs. Zum weiteren Ausstattungsumfang zählen zahlreiche zusätzliche, über den gesamten Innenraum verteilte Lichtquellen, die für eine besonders harmonische Interieuratmosphäre sorgen. Durch die Vorfeldbeleuchtung und Ausstiegleuchten wird der Ein- und Ausstieg bei Dunkelheit sicherer.



□ **Bang & Olufsen High End Surround Sound System** umfasst 16 Lautsprecher mit 1.200 Watt Musikleistung. Zur herausragenden Akustik trägt die Dirac-Dimensions-Signalverarbeitung bei. Zum Ausstattungsumfang gehören die beiden Soundoptionen „Studio“ und „Expanded“ sowie die Lichtinszenierung des ausfahrbaren Centerspeakers und der beiden Hochtöner vorne.



□ **Panorama Glasdach**, elektrisch, mit Schiebe- und Hebefunktion, Windabweiser sowie Komfortöffnung über die Fernbedienung.

¹ In Schwarz bei den Polsterfarben Amarobraun, Muskat und Criollobraun. In Scotch dunkel bei den Polsterfarben Rauchweiß und Taupe.

Serien-/Sonderausstattung.



□ **Komfortsitze** für Fahrer und Beifahrer inkl. Aktiver Kopfstützen sind vielfach elektrisch verstellbar. So lassen sich das obere Lehnensegment, die Lehnenbreite, die Oberschenkelauflage und die Kopfstützenhöhe individuell anpassen. Der Ausstattungsumfang umfasst zudem Lordosenstütze und Memory-Funktion für Fahrer und Beifahrer.



□ **Komfortsitze im Fond**¹ verfügen über eine besonders bequeme Polsterung und sind individuell vielfach einstellbar. So kann der Lehnenneigungswinkel der beiden äußeren Sitzplätze individuell in sechs Stufen um insgesamt zehn Grad verstellt werden. Zudem lassen sich die Komfortsitze im Verhältnis 60:40 um 80 Millimeter in Längsrichtung verschieben. So lässt sich je nach Bedarf der Knie- bzw. der Gepäckraum vergrößern. Die Rücksitzlehne ist im Verhältnis 40:20:40 auch komplett umklappbar.



□ **Dritte Sitzreihe**¹ sorgt für eine flexiblere Raumnutzung. Die dritte Sitzreihe bietet zwei einzeln in Fahrtrichtung umklappbare Sitze. Für einen bequemen Einstieg lässt sich die zweite Sitzreihe mit den in dieser Ausstattung serienmäßigen Komfortsitzen im Fond per Easy-Entry-Funktion nach vorn klappen. Außerdem sind eine Mittelkonsole mit zwei Getränkehaltern sowie eine Zusatzheizung für den Fußraum der dritten Sitzreihe enthalten (nicht erhältlich in Verbindung mit Alcantara-/Lederkombination und Stoff Twill).



■ **Rücksitzlehne** (im Verhältnis 40:20:40 teilbar) für erweiterte Transportmöglichkeiten und eine individuellere Sitz- und Gepäckraum-Konfiguration, Mittelarmlehne mit zwei Getränkehaltern.



■ **Gepäckraumtrennnetz** kann hinter der zweiten Sitzreihe befestigt werden und verhindert so, dass zum Beispiel bei starkem Bremsen Gegenstände nach vorn in den Fahrgastraum fallen.



□ **Sportsitze** für Fahrer und Beifahrer bieten optimalen Seitenhalt durch höhere Sitzwangen und manuell einstellbare Oberschenkelauflage. Sitzlängsrichtung sowie Sitzneigung und Kopfstützenhöhe lassen sich elektrisch verstellen (Serie für X5 M50d und M Sportpaket).



■ **Seriensitze** für Fahrer und Beifahrer mit elektrischer Einstellung für Sitzhöhe und Lehnenneigung sowie manueller Einstellung für Sitzlängsrichtung, Kopfstützenhöhe und -tiefe.



□ **Sitzheizung** für Fahrer und Beifahrer ermöglicht das Beheizen von Sitzoberfläche und Rückenlehne in drei Stufen (Serie für xDrive50i und M50d).



□ **Sitzverstellung, elektrisch**, mit Memory-Funktion erlaubt das Speichern der gewünschten Einstellungen des Sitzes, der Lenkradposition und der Außenspiegel und kann diese jederzeit wiederherstellen (Serie für xDrive50i, xDrive40d und M50d).



□ **Aktive Sitzbelüftung vorn** sorgt dank Ventilatoren in Sitzfläche und Rückenlehne für deutlich mehr Komfort.



□ **Ablagenpaket** umfasst u. a. zwei 12-V-Steckdosen, Brillenfach am Innenspiegel und Ablagefach in der Mittelarmlehne im Fond. Im Gepäckraum zwei Verzurrschienen, vier Verzurrösen¹, Spannriemen links/rechts, Flexnetz mit Befestigungshaken auf beiden Seiten, Multifunktionshaken, Netz an der Seitenwand.



■ **Ablagemöglichkeiten** in den Türen vorn und hinten, Ablagefach mit Klappdeckel links neben Lenkrad, Handschuhfach, Fach zur Schlüsselablage, Fach mit zweiteiliger Abdeckung unter Mittelarmlehne vorn sowie Ablagewanne¹ unter Gepäckraumboden.

Serien-/Sonderausstattung.



■ **Ski- und Snowboardtasche Pro¹** ermöglicht den sauberen und sicheren Transport von bis zu vier Paar Skiern oder drei Snowboards, während gleichzeitig zwei Personen auf der Fondsitzebank bequem Platz finden. Die Tasche lässt sich leicht entnehmen und ist so auch außerhalb des Fahrzeugs nutzbar. Wird sie nicht benötigt, kann sie in der mitgelieferten Tasche im Ablageboden platzsparend aufbewahrt werden (nicht erhältlich in Verbindung mit 3. Sitzreihe).



■ **Flaschenhalter** zum Aufbewahren von 1,5-Liter-Flaschen in den vorderen und 1-Liter-Flaschen in den hinteren Seitentaschen.



□ **Komfortzugang** ermöglicht den schlüssellosen Zugang zum Fahrzeug über alle Türen und die Heckklappe. Zusätzliche Vorfeldbeleuchtung der Türaußengriffe vorn und hinten.



□ **Sonnenschutzrollo** für die hinteren Seitenscheiben lässt sich manuell ein- und ausfahren. Es schützt vor intensiver Sonneneinstrahlung und bietet gleichzeitig einen wirksamen Sichtschutz.



■ **Vier Getränkehalter**, zwei mit Abdeckrollo in der Mittelkonsole und zwei in der Mittelarmlehne im Fond.

□ **Raucherpaket** umfasst Zigarettenanzünder und einen herausnehmbaren Aschenbecher in der Mittelkonsole vorn.



□ **BMW Service Inclusive.** Auch in puncto Service hält Ihr BMW Partner eine intelligente Lösung für Sie parat. Mit BMW Service Inclusive fallen keine weiteren Kosten für Regelwartungsarbeiten innerhalb der vereinbarten Laufzeit bzw. -leistung an. Mehr Infos unter www.bmw.de/ServiceInclusive



□ **BMW Welt.** Eine Automobilabholung in der BMW Welt gehört zu den schönsten Momenten eines jeden Autofahrers. Machen Sie aus diesem Moment einen unvergesslichen Tag, mit einem perfekt auf Sie abgestimmtem Rahmenprogramm. Erfahren Sie mehr unter: www.bmw-welt.com

BMW M Performance Zubehör.

Wer sich für einen BMW entscheidet, der entscheidet sich auch für Sportlichkeit, Dynamik und innovative Fahrzeugtechnologien. Das sind Werte, die keine Kompromisse zulassen. Und Werte, die Sie noch stärker zum Ausdruck bringen können: mit der BMW M Performance Zubehör Produktlinie. Eine Vielzahl technischer und optischer Komponenten aus den Bereichen Aerodynamik, Fahrwerk sowie Antrieb und Cockpit dient hier ausschließlich einem Ziel: die Faszination höchster Dynamik noch intensiver erlebbar zu machen. Denn das BMW M Performance

Zubehör wurde für Menschen entwickelt, die sich für technische Höchstleistungen begeistern und die diese Begeisterung auch zeigen wollen. Ihr BMW Service Partner informiert Sie gern über das gesamte Angebot an BMW M Performance Zubehör und hält auch einen speziellen Katalog für Sie bereit. Weitere Informationen finden Sie auch unter

www.bmw.de/zubehoer



21" BMW M Performance Leichtmetallräder Doppelspeiche 310 M.



BMW M Performance Außenspiegelkappen in Carbon.



BMW M Performance Heck Flap und BMW M Performance Heckdiffusor in Carbon.



BMW M Performance II Lenkrad Alcantara.



BMW M Performance Blende für den Gangwahlschalter aus Carbon.



BMW M Performance Fußstütze Edelstahl, BMW M Performance Pedalauflage Edelstahl.



BMW M Performance Frontziersgitter in Schwarz, BMW M Performance Außenspiegelkappen in Carbon, BMW M Performance Frontsplitter in Carbon, BMW M Performance Folie für Seitenschweller, 21" BMW M Performance Leichtmetallräder Doppelspeiche 599 M bicolor, BMW M Performance 19" Bremsanlage Blau.

¹ Nicht erhältlich für X5 xDrive40e.

	xDrive35i	xDrive50i	sDrive25d	xDrive25d	xDrive30d	xDrive40d	M50d	xDrive40e
--	-----------	-----------	-----------	-----------	-----------	-----------	------	-----------

Gewicht									
Leergewicht EG ¹	kg	2105	2250	2070	2115	2145	2185	2265	2305
Zulässiges Gesamtgewicht	kg	2785	2930	2750	2795	2825	2865	2945	2980
Zuladung	kg	715	715	715	715	715	715	715	750
Zulässige ungebremste Anhängelast ²	kg	750	750	750	750	750	750	750	750
Zulässige gebremste Anhängelast bis max. 12 % Steigung ³ /max. 8 % Steigung ⁵	kg	3500/3500	3500/3500	2700/2700	2700/2700	3500/3500	3500/3500	3500/3500	2700/2700

Motor ^{2,3}									
Zylinder/Ventile		6/4	8/4	4/4	4/4	6/4	6/4	6/4	4/4
Hubraum	cm ³	2979	4395	1995	1995	2993	2993	2993	1997
Nennleistung/Nendrehzahl	kW (PS)/ 1/min	225 (306)/ 5800–6400	330 (450)/ 5500–6000	170 (231)/ 4400	170 (231)/ 4400	190 (258)/ 4000	230 (313)/ 4400	280 (381)/ 4000–4400	180 (245)/ 5000–6500
Max. Drehmoment/Drehzahl	Nm/ 1/min	400/ 1200–5000	650/ 2000–4500	500/ 2000–3000	500/ 2000–3000	560/ 1500–3000	630/ 1500–2500	740/ 2000–3000	350/ 1250–4800

Kraftübertragung									
Antriebsart		Allrad	Allrad	Hinterrad	Allrad	Allrad	Allrad	Allrad	Allrad
Seriengetriebe		8-Gang Steptronic	8-Gang Steptronic	8-Gang Steptronic	8-Gang Steptronic	8-Gang Steptronic	8-Gang Steptronic	8-Gang Steptronic	8-Gang Steptronic

Fahrleistung									
Höchstgeschwindigkeit	km/h	235	250 ⁶	220	220	230	236	250 ⁶	210
elektrische Höchstgeschwindigkeit	km/h	–	–	–	–	–	–	–	120 ⁶
Beschleunigung 0–100 km/h	s	6,5	4,9	7,7	7,7	6,8	5,9	5,3	6,8

Verbrauch ^{2,3}									
Innerorts	l/100 km	11,3–11,2	13,0–12,9	5,9	6,2	6,8–6,7	6,8	7,2	–
Außerorts	l/100 km	6,9	7,8–7,7	5,0–4,9	5,3–5,2	5,5	5,6–5,5	6,2	–
Kombiniert	l/100 km	8,5	9,7–9,6	5,4–5,3	5,6	6,0–5,9	6,0	6,6	3,4–3,3
CO ₂ -Emission	g/km	199–197	226–224	141–139	148–146	158–156	159–157	173	78–77
Effizienzklasse		C	D	A	A	A	A	B	A+
Tankinhalt, ca.	l	85	85	85	85	85	85	85	85

Räder									
Reifendimension		255/55 R 18 V	255/50 R 19 W	255/55 R 18 V	255/55 R 18 V	255/55 R 18 V	255/55 R 18 V	255/50 R 19 W/ 285/45 R 19 W	255/55 R 18 V
Raddimension		8,5 J x 18	9 J x 19	8,5 J x 18	8,5 J x 18	8,5 J x 18	8,5 J x 18	9 J/10 J x 19	8,5 J x 18
Material		Leichtmetall	Leichtmetall	Leichtmetall	Leichtmetall	Leichtmetall	Leichtmetall	Leichtmetall	Leichtmetall

eDrive Systemleistung									
Spitzenleistung/Drehzahl	kW (PS)/1/min	–	–	–	–	–	–	–	83(113)/3170
Systemleistung	kW (PS)	–	–	–	–	–	–	–	230 (313)
Systemdrehmoment	Nm	–	–	–	–	–	–	–	450

Kapazität Hochvolt-Batterie									
Batterietyp/Netto Batterieinhalt	kWh	–	–	–	–	–	–	–	9,2
Elektr. Reichweite (NEFZ) ⁷ / Max. Gesamtreichweite kombiniert ⁷	km	–	–	–	–	–	–	–	31/ ⁸
Ladezeit ⁸ (mit Haushaltssteckdose/ BMW i Wallbox Pure/Pro)	h	–	–	–	–	–	–	–	3,8/2,8

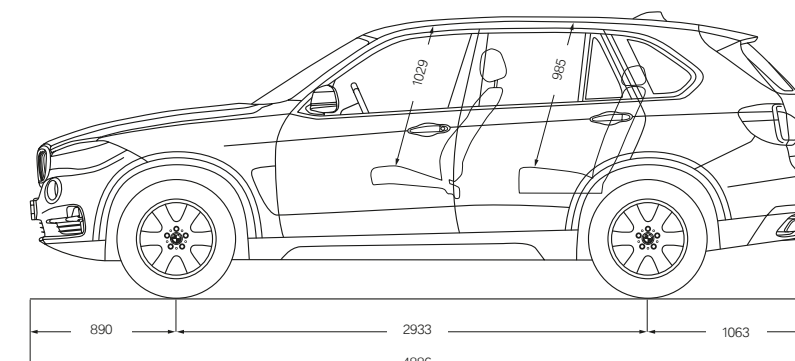
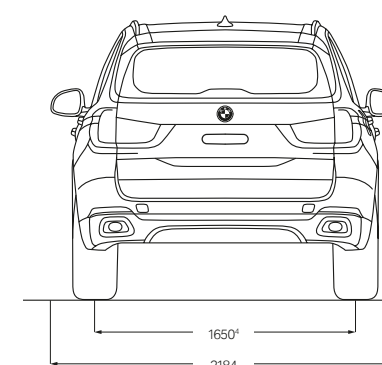
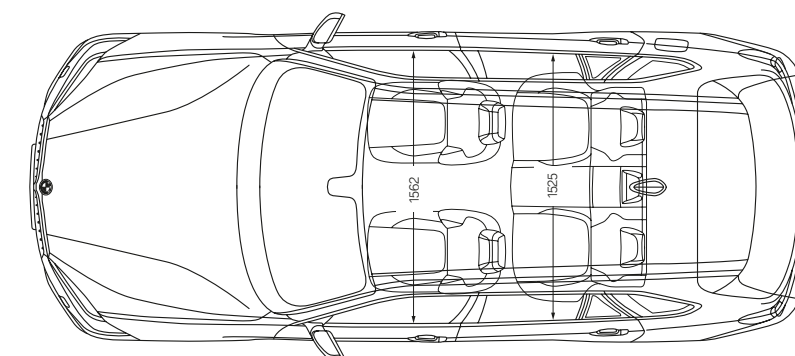
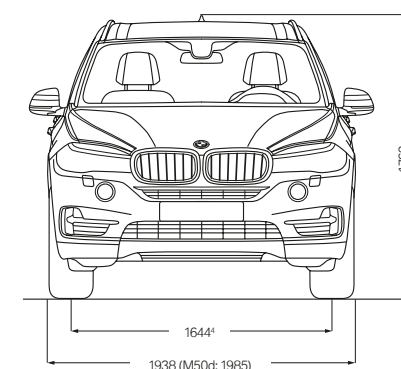

Alle Angaben der technischen Zeichnungen in Millimeter. Höhe mit Dachantenne angegeben. Gepäckraumvolumen 650–1.870 Liter. Gepäckraumvolumen X5 xDrive40e 500–1.720 Liter.

¹ Im angegebenen Wert sind 90 % Tankfüllung sowie 68 kg für den Fahrer und 7 kg für Gepäck berücksichtigt. Das Leergewicht gilt für Fahrzeuge in serienmäßiger Ausstattung. Sonderausstattungen erhöhen diesen Wert.

² BMW empfiehlt die Verwendung von Superbenzin bleifrei 95 ROZ. Kraftstoffqualitäten bleifrei 91 ROZ und höher mit einem maximalen Ethanol-Anteil von 10 % (E10) sind zulässig. Angaben zu Leistung und Verbrauch beziehen sich auf Betrieb mit ROZ-98-Kraftstoff. Alle Dieselmotoren sind für den Betrieb mit schwefelfreiem Dieselmotorkraftstoff ausgelegt.

³ Alle Motoren erfüllen die Abgasnorm EU6. Als Basis für die Verbrauchsermittlung gilt der ECE-Fahrzyklus. Dieser setzt sich aus ca. einem Drittel Stadtfahrt und zwei Dritteln Überlandfahrt (gemessen an der Wegstrecke) zusammen. Zusätzlich zum Verbrauch wird die CO₂-Emission gemessen. Die Verbrauchsermittlung erfolgt auf Basis der Serienausstattung. Sonderausstattungen können diese Werte erhöhen. Die Angaben zu Kraftstoffverbrauch, CO₂-Emission und Effizienzklassen sind abhängig von der gewählten Rad- und Reifengröße. Ausführliche Informationen finden Sie in der Preisliste.

⁴ Für den BMW X5 xDrive50i beträgt die Spurweite vorn 1.640 mm und hinten 1.646 mm, für den BMW X5 M50d vorn 1.662 mm und hinten 1.702 mm.

⁵ Nur bei werksseitigem Verbau einer Anhängerkupplung, sonst max. Anhängelast 2.700 kg/140 kg Stützlast.

⁶ Elektronisch abgeregelt.

⁷ Reichweite abhängig von unterschiedlichen Faktoren, insbesondere: persönlicher Fahrstil, Streckenbeschaffenheit, Außentemperatur, Heizung/Klimatisierung, Vortemperierung.

⁸ Abhängig von örtlicher Strominfrastruktur. Ladedauer entspricht einer Ladung von 100 % der maximalen Kapazität.

RUNDUM VERSORGT MIT BMW SERVICES:

Mit dem Kauf eines BMW entscheiden Sie sich auch für perfekten Service und umfassende Betreuung. Zum Beispiel wird der Zustand von Verschleißteilen und Betriebsflüssigkeiten mithilfe von **Condition Based Service** kontinuierlich überprüft, um bei Bedarf die entsprechende Meldung im Display anzuzeigen. Sie gehen nur dann zu Ihrem BMW Service Partner, wenn es wirklich nötig ist.

Dort kümmern sich unsere **qualifizierten BMW Servicespezialisten** mit den **neuesten Werkstatttechnologien** und unter der ausschließlichen Verwendung von **Original BMW Teilen** um Ihr Fahrzeug. Und das weltweit in mehr als 3.300 BMW Service Partner Betrieben in über 150 Ländern, damit die Freude am Fahren weiterhin anhält.

DER BMW SERVICE.



BMW Service Pakete: Individuell und entspannt. Nur für Sie. Individuelle und durchdachte Servicelösungen, die sich ganz nach Ihnen und Ihrem Fahrzeug richten: Mit den BMW Service Paketen genießen Sie Ihren BMW jederzeit völlig entspannt und sorgenfrei dank einmaliger und kalkulierbarer Kosten. Denn ganz gleich ob neu oder älter: Die BMW Service Pakete haben das passende Angebot für jede Phase des Fahrzeuglebens. Immer mit einem Maximum an Qualität, Kompetenz und Werterhalt. Immer zu fairen und transparenten Preisen. Und immer maßgeschneidert für Sie und Ihren BMW. Entdecken Sie jetzt, wie entspannt individueller Service wirklich ist! www.bmw.de/servicepakete



BMW Pannendienst- und Unfallhilfe. Dieser Service steht Ihnen rund um die Uhr zur Verfügung. Mit Ihrem Anruf kümmern wir uns um alles, was im Falle einer Panne oder eines Unfalls zu tun ist. Speziell geschulte Techniker setzen im Pannendienst- per Telefon oder vor Ort – alles daran, Ihr Fahrzeug wieder fahrbereit zu machen. Wir bieten umfangreiche länderspezifische Mobilitätsprogramme für den Pannendienst und Schutzbriefe, die Sie bei Unfall oder Diebstahl absichern. Hat es bei Ihnen mal gekracht, rufen Sie die BMW Unfallhilfe an und wir sind da! Wir kümmern uns um Notruf, Abschleppdienst, Ersatzfahrzeug, Erstmeldung bei der Versicherung und vieles mehr. Informationen finden Sie unter www.bmw.de/Pannendienst



BMW Teleservices: Dank Condition Based Service wird Ihnen über das Display automatisch der nächste fällige Servicetermin angezeigt. Ihr Einverständnis vorausgesetzt, werden bedarfsorientiert die wichtigsten Fahrzeugdaten vollautomatisch an BMW übermittelt. Ihr betreuender BMW Service Partner greift auf die Daten zu und kontaktiert Sie kostenfrei für einen Werkstatttermin – falls nötig. Voraussetzung für die Nutzung von BMW Teleservices sind die Sonderausstattungen Intelligenter Notruf oder ConnectedDrive Services. Falls nötig, können Sie den Dienst jederzeit deaktivieren und ihren Service Partner direkt im iDrive Menu oder ConnectedDrive Portal ändern. Mehr zum Thema erfahren Sie unter www.bmw.de/teleservices

BMW FINANCIAL SERVICES.



BMW Financial Services: Mobilitätslösungen für Ihre Wünsche. BMW Financial Services bietet Ihnen attraktive Konzepte für Leasing, Finanzierung und Versicherung. Erfahren Sie mehr in der Preisliste oder unter www.bmw.de/fs bzw. lassen Sie sich ein individuelles Angebot bei Ihrem BMW Partner vor Ort erstellen.

DAS BMW ERLEBNIS.



BMW TV: Auf www.bmw.tv erfahren Sie die Marke BMW in ihrer ganzen Vielfalt. In Reportagen, Porträts und Berichten informieren wir aus den Bereichen Automobil, Innovation, Sport und Lifestyle.



BMW Driving Experience: Je besser Sie Ihren BMW beherrschen, desto größer die Fahrfreude. Nutzen Sie unsere Angebote, erfahren Sie selbst, was es heißt, auf verschiedenen Untergründen an die Grenzen des physikalisch Möglichen zu stoßen, und erleben Sie, worauf es zu achten gilt, um auch in Extremsituationen das Fahrzeug zu beherrschen. Mehr unter www.bmw-drivingexperience.de



BMW Welt: Eine Automobilabholung in der BMW Welt gehört zu den schönsten Momenten eines jeden Autofahrers. Machen Sie aus diesem Moment einen unvergesslichen Tag und erleben Sie die Übergabe Ihres neuen BMW, eingebettet in ein perfekt auf Sie abgestimmtes Rahmenprogramm. Hier sind Sie mit dem BMW Group Stammwerk, dem BMW Museum und der BMW Konzernzentrale direkt umgeben von aufregender Historie, atemberaubender Gegenwart und spektakulären Zukunftsvisionen. Erfahren Sie mehr unter www.bmw-welt.com



BMW Magazin: Im BMW Magazin erleben Sie die neuesten BMW Modelle vor eindrucksvollen Kulissen. Entdecken Sie neue Designtrends, Reiseziele und die Vielfalt des modernen Lebens. Begegnen Sie dabei Menschen, die mit visionären Ideen die Welt bewegen. Mehr unter www.bmw.com/magazin



BMW Events: Alle BMW Veranstaltungsangebote sowie die Möglichkeit der Ticketbuchung finden Sie unter www.bmw-events.de



BMW Fahrzeug-Konfigurator: Vom Motor über Farbe bis Ausstattung – auf www.bmw.de können Sie sich Ihr ganz persönliches Wunschfahrzeug zusammenstellen.



VERANTWORTUNGS- VOLL DIE ZUKUNFT GESTALTEN.

Die BMW Group wurde 2015 erneut im Dow Jones Sustainability Index World und Europe gelistet und damit zu einem der nachhaltigsten Automobilhersteller der Welt gewählt. Die Entwicklung effizienter Fahrzeugkonzepte und umweltschonender Produktionsprozesse bis hin zum Recycling ist Teil unserer Entwicklungsphilosophie. Durch BMW EfficientDynamics und Elektrofahrzeuge haben wir den CO₂-Ausstoß unserer europäischen Neufahrzeugflotte zwischen 1995 und heute um über 35% gesenkt. Zusätzlich haben wir den Ressourcenverbrauch von Wasser und Energie in der Produktion zwischen 2006 und 2014 um 34% vermindert, bis 2020 wollen wir ihn auf 45% reduzieren. Bei den weiteren Ressourcenzielen (VOC, Prozessabwasser und Abfall) haben wir das Ziel von 45% schon 2014 erreicht und werden uns weiter kontinuierlich verbessern. In unserem Motorenwerk Steyr fertigen wir seit 2007 abwasserfrei. Natürlich lässt sich jedes unserer Fahrzeuge am Ende seiner Nutzungsphase problemlos recyceln bzw. verwerten. Zur Rückgabe Ihres Altfahrzeugs wenden Sie sich bitte an Ihren BMW Partner. Informieren Sie sich dazu auf unseren Internetseiten.

www.bmw.de/EfficientDynamics
www.bmwgroup.com/verantwortung
www.bmw.de/recycling

Mehr über BMW



www.bmw.de

Freude am Fahren

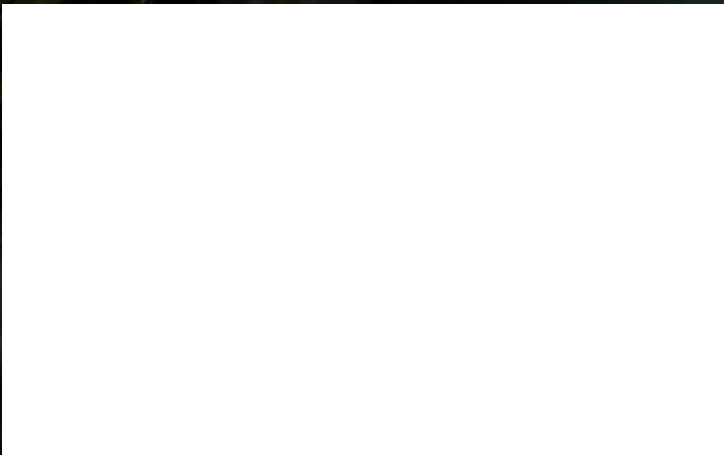

Dieser Katalog gibt Modelle, Ausstattungsumfänge und Konfigurationsmöglichkeiten (Serienausstattung und Sonderausstattung) der von der BMW AG für den deutschen Markt gelieferten Fahrzeuge wieder. In anderen Mitgliedsstaaten der Europäischen Union können sich Abweichungen von den in diesem Prospekt beschriebenen Ausstattungsumfängen und Konfigurationsmöglichkeiten in Bezug auf Serien- und Sonderausstattungen der einzelnen Modelle ergeben. Bitte informieren Sie sich bei Ihrem BMW Partner vor Ort über die angebotenen unterschiedlichen Länderversionen. Änderungen von Konstruktionen und Ausstattungen vorbehalten.

© BMW AG, München/Deutschland. Nachdruck, auch auszugsweise, nur mit schriftlicher Genehmigung von BMW AG, München.

4 11 005 061 10 1 2016 BB. Printed in Germany 2016.

