



Freude am Fahren



**DER BMW X5.**





## Der BMW X5

### KOMPROMISSLOS VIELSEITIG.

- 06 Exterieur**  
Souveräne Ausstrahlung auf jeder Straße.
- 12 Fahrdynamik**  
Die Adaptiven Fahrwerkspakete, das intelligente Allradsystem BMW xDrive.
- 14 Cockpit**  
Intuitiv und intelligent.
- 16 Aerodynamik**  
Neue Maßstäbe setzen.
- 18 Interieur**  
Exklusive Atmosphäre.
- 20 Der BMW X5 xDrive40e iPerformance**  
Elektrifizierendes Antriebskonzept: BMW eDrive.

## Technik

### INNOVATIONEN, DIE TRENDS SETZEN.

- 22 BMW ConnectedDrive/ BMW Personal CoPilot:**  
Digital Services & Fahrerassistenz.
- 24 BMW EfficientDynamics**  
Das Technologiepaket für weniger Verbrauch und Emissionen.
- 26 BMW TwinPower Turbo Motoren**  
Maximale Performance bei minimalem Verbrauch.
- 28 Der BMW X5 xDrive40e Plug-in Hybrid**
- 30 M Performance**  
M Gene inklusive.
- 32 Fahrwerk und Sicherheit**  
Innovationen, die Freude machen.

## Ausstattung

### SO INDIVIDUELL WIE IHRE VORSTELLUNG.

- 36 BMW X5**
- 38 Design Pure Experience**
- 40 Design Pure Excellence**
- 42 M Sportpaket**
- 44 BMW Individual**
- 46 Farben, Polster und Interieurleisten**
- 50 Serien-/Sonderausstattung**
- 61 Original BMW Zubehör**

## Übersichten

### DIE VIELFALT DES BMW X5 IM ÜBERBLICK.

- 62 Technische Daten und Informationen zu Kraftstoffverbrauch, CO<sub>2</sub>-Emission und Effizienzklassen**
- 64 BMW Service**  
BMW Service, BMW Financial Services und BMW Erlebnis.

## Editorial

# GEBAUT, UM SICH SELBST ZU ÜBERTREFFEN. WIEDER EINMAL.

Seit seiner Einführung setzt der BMW X5 Meilensteine in einer Klasse, die er selbst begründet hat. Jetzt ist er zurück: In der dritten Generation übertrifft er seine eigenen Maßstäbe erneut – als ein Sports Activity Vehicle (SAV), das herausragenden Luxus und einzigartigen Komfort überall dort hinbringt, wo höchste Ansprüche gestellt werden.

Dafür sorgt eine Vielzahl intelligenter Technologien, die Effizienz und Dynamik, genauso wie Komfort und Sicherheit, auf ein völlig neues Niveau heben – selbst abseits der Straße. Auch die zwei Designwelten Pure Experience und Pure Excellence bestätigen dies: Ob kraftvolle Präsenz oder gehobenes Understatement, hier verleihen Sie dem Exterieur und dem luxuriösen Innenraum Ihre ganz persönliche Note. Dabei zeichnen die markanten Linien des BMW X5 die Konturen eines Charakters, der in jedem Augenblick eine ganz besondere Eigenschaft ausstrahlt: Überlegenheit.

[www.bmw.de/X5](http://www.bmw.de/X5)

Weitere Informationen zu Kraftstoffverbrauch, CO<sub>2</sub>-Emission und Effizienzklasse finden Sie auf den Seiten 62/63 oder in der Preisliste.

#### Ausstattung des vorgestellten Modells: BMW X5 xDrive50<sup>1</sup> mit Exterieurdesign Pure Experience und Interieurdesign Pure Excellence.

Motor:	BMW TwinPower Turbo 8-Zylinder Benzinmotor	Außenfarbe:	Sparkling Brown metallic
Leistung:	330 kW (450 PS)	Polsterung:	Erweiterte Exklusivlederausstattung Nappa Elfenbeinweiß
Felge:	19" Leichtmetallräder Sternspeiche 449	Interieurleiste:	Edelholzausführung Amerikanische Eiche

#### Ausstattung des vorgestellten Modells: BMW X5 xDrive40e<sup>1</sup> iPerformance mit Exterieurdesign Pure Excellence und Interieurdesign Pure Excellence.

Motor:	BMW TwinPower 4-Zylinder Benzinmotor	Außenfarbe:	Glaciersilber metallic
Leistung:	180 kW (245 PS)	Polsterung:	Erweiterte Exklusivlederausstattung Nappa Elfenbeinweiß
Systemleistung:	230 kW (313 PS)	Interieurleiste:	Pianolack Schwarz
Felge:	19" Leichtmetallräder Sternspeiche 490, BMW Efficient Dynamics		



<sup>1</sup> Modelle/Motorisierungen, für die diese Werte gelten, sind bis zum 15.04.2018 bestellbar. Bitte erfragen Sie genaue Informationen zur Verfügbarkeit bei Ihrem BMW Partner.



WAHRER LUXUS:  
EIN STARKER  
CHARAKTER.

M KV 8463



## WEIL ER ES KANN.

Für die unterschiedlichsten Anforderungen im Alltag und in der Freizeit hat der BMW X5 eine ganz einfache Antwort: Flexibilität. Seine zweigeteilte Heckklappe ermöglicht jederzeit Zugriff auf kleineres Gepäck, wobei der untere Teil im geöffneten Zustand eine bis zu 250 kg belastbare Plattform bildet. Sein Gepäckraum lässt sich mit der 40:20:40 teilbaren Rücksitzlehne auf bis zu 1.870 Liter vergrößern oder bietet mit der optionalen dritten Sitzreihe zwei zusätzliche Plätze für Fahrten mit bis zu sieben Personen. So liefert der BMW X5 für jede Ihrer Vorstellungen eine souveräne Lösung.

Ebenso souverän wie der BMW X5 behauptet sich auch die Ikone aller Reiseenduros: die BMW R 1200 GS. Robust, dynamisch und charakterstark – dank fortschrittlicher Technologien und ihrer innovativen Ausstattung ist sie der zuverlässige Begleiter für Motorradabenteuer auf jedem Terrain.



Schon beim ersten Blickkontakt übernimmt die kraftvolle Formsprache des BMW X5 die Führung des Auges. Seine ausdrucksstarke Front mit den optionalen Adaptiven LED-Scheinwerfern und die athletische Seitenlinie verleihen ihm dabei seine unvergleichlich maskuline Erscheinung. In welchem Augenblick man dem BMW X5 auch begegnen mag – ein exklusiver Auftritt ist ihm sicher.

PRÄSENZ ZEIGT SICH IN DER ÜBERLEGENHEIT  
DES AUGENBLICKS.





BEHERRSCHT DEN ASPHALT.  
UND DIE EMOTIONEN.

Was seine souveräne Ausstrahlung bereits erahnen lässt, bestätigt der BMW X5 auf jeder Straße. Ob sportlich oder komfortabel, die optionalen Adaptiven Fahrwerkspakete liefern auf Wunsch in jeder Fahrsituation den optimalen Kontakt zur Fahrbahn. In Kombination mit dem intelligenten Allradsystem BMW xDrive ergibt sich daraus ein beeindruckendes Fahrerlebnis, das auf allen Untergründen und bei jeder Witterung herausragende Sicherheit und maximalen Fahrspaß bietet. Dabei spielt es keine Rolle, für welche Richtung man sich entscheidet, der BMW X5 kennt nur eine: die eigene.



Im Cockpit des BMW X5 fällt dies leichter denn je: Alle Bedienelemente, wie auch der optionale iDrive Touch Controller, orientieren sich hin zum Fahrer und vermitteln Übersichtlichkeit, wohin das Auge blickt. Ebenso zielorientiert arbeiten auch die zahlreichen Assistenzsysteme von BMW ConnectedDrive. Für mehr Komfort in Stausituationen entlastet Sie beispielsweise der optionale Stauassistent und übernimmt hier selbstständig die Steuerung des Fahrzeugs vom Anfahren über das Abstandhalten bis hin zum Lenken. Manchmal muss man sich eben einfach nur zurücklehnen, um die Führung zu übernehmen.

PLATZ NEHMEN,  
UM ÜBER DEN DINGEN ZU STEHEN.

ZEIGT DEM WIND EINE NEUE RICHTUNG.

Selbst dem Luftwiderstand überlegen: Die ausgefeilte Aerodynamik des BMW X5 liefert hierfür den Beweis. Sein Karosseriedesign verfügt über einzigartige Details, die den Luftstrom deutlich verbessern. So werden zum Beispiel Luftverwirbelungen an den vorderen Radhäusern mittels des Air Curtain in der Frontschürze und der Air Breather an den vorderen Radkästen deutlich reduziert. Strömungsoptimierte Außenspiegel sowie der Aeroblade am Heck sorgen für einen der niedrigsten  $c_w$ -Werte in seiner Klasse.





Wer im BMW X5 Platz nimmt, dem wird sofort klar: Wahre Perfektion zeigt sich in der Summe aller Details. Seine Großzügigkeit zeigt sich nicht nur durch sein komfortables Raumangebot mit der optionalen dritten Sitzreihe, sondern auch durch die sorgfältige Auswahl erstklassiger Materialien und die exzellente Verarbeitung. Der Geruch feinsten Leders trifft auf die Haptik eleganter Hölzer und Dekore – was besonders im Zusammenspiel mit den imposanten Stimmungen des Ambiente-Lichtdesigns eine Atmosphäre höchster Exklusivität schafft. Durch das optionale Bang & Olufsen High End Surround Sound System wird Perfektion hier vollends zu einem Erlebnis aller Sinne – wo auch immer man sich gerade aufhalten mag.

GANZ GLEICH, WELCHE REIHE –  
SIE SITZEN IMMER IN DER ERSTEN.



## VEREINTE KRAFT.

Der BMW X5 xDrive40e<sup>1</sup> iPerformance stellt als Plug-in Hybrid Modell sportliches Design und Nachhaltigkeit auf eine Ebene. Sein intelligentes Antriebskonzept vereint einen BMW TwinPower 4-Zylinder Benzinmotor mit den BMW eDrive Komponenten: Das Zusammenspiel von Elektromotor, Lithium-Ionen Hochvolt-Batterie und intelligentem Energiemanagement sorgt für effiziente Fahrfreude, die bei rein elektrischem Fahren lokal ohne Emissionen auskommt. Der intelligente Allradantrieb BMW xDrive bietet auch während der elektrischen Fahrt permanent die bestmögliche Traktion und Agilität. Um immer von der vollen Leistung angetrieben zu werden, laden Sie Ihren BMW bequem zu Hause über das mitgelieferte Ladekabel an jeder Haushaltssteckdose oder über Ihre eigene BMW i Wallbox auf. Auch unterwegs stehen Ihnen an öffentlichen Ladestationen viele Möglichkeiten offen, um Ihr Fahrzeug schnell mit neuer Energie zu versorgen. Erfahren Sie eine neue Dimension, die beeindruckende Dynamik mit höchster Effizienz vereint – im BMW X5 mit eDrive.

<sup>1</sup> Weitere Informationen zu Kraftstoffverbrauch, CO<sub>2</sub>-Emission und Effizienzklasse finden Sie auf den Seiten 62/63 oder in der Preisliste.



# BMW Personal CoPilot

By your side, when you decide.

## DIE INNOVATIVEN ASSISTENZ-SYSTEME VON BMW.

Genießen Sie mit BMW Personal CoPilot besten Komfort bei höchster Sicherheit. Egal, ob in puncto Fahren oder Parken: Die BMW Personal CoPilot Fahrerassistenzsysteme stehen Ihnen in jeder Situation verlässlich zur Seite. Modernste Systeme wie Radar, Ultraschall und Kameras erfassen zuverlässig das Fahrzeugumfeld und sind die Basis intelligenter Fahrerassistenzsysteme. Ob auf Wunsch aktiviert oder als Nothelfer im Hintergrund – die BMW Personal CoPilot Assistenzsysteme machen jede Fahrt mit Ihrem BMW noch angenehmer und sicherer.

## DEM AUTONOMEN FAHREN NÄHER ALS JE ZUVOR:

Autonomes Fahren ist keine Utopie, es ist die Zukunft: Weltweit fahren BMW Personal CoPilot Testfahrzeuge schon völlig selbstständig ohne Eingriff des Fahrers und zeigen nicht nur eindrucksvoll, wie sich die Mobilität in naher Zukunft verändern wird – sie geben auch einen Ausblick auf das nächste Level der Freude am Fahren. Schon heute bietet BMW Personal CoPilot eine Vielzahl intelligenter teilautomatisierter Assistenten, die den Fahrer auf Wunsch in nahezu jeder Fahrsituation aktiv unterstützen und entlasten.

## EINFACH EINPARKEN.

Damit Sie sich nicht nur auf jede Fahrt in Ihrem BMW, sondern auch auf das Einparken freuen können, gibt es die intelligenten Parkassistenzsysteme von BMW Personal CoPilot. So zeigt der Parkassistent schon heute im Vorbeifahren passende Parklücken an und führt den Parkvorgang je nach BMW Modell teilweise oder vollkommen selbstständig durch. Aber auch hier wird die Automatisierung noch weiter voranschreiten, so dass es in Zukunft möglich sein wird, dass Fahrzeuge fahrerlos einen Parkplatz suchen und den Parkvorgang autonom ausführen.



### DRIVING ASSISTANT PLUS.

Driving Assistant Plus<sup>1,2</sup> umfasst neben der Auffahr- und Spurverlassenswarnung auch die Aktive Geschwindigkeitsregelung mit Stop&Go-Funktion sowie den Stauassistenten, der bis zu einer Geschwindigkeit von 60 km/h die Geschwindigkeit und den Abstand zum vorausfahrenden Fahrzeug hält sowie die Lenkung übernimmt und damit die Fahrersicherheit und den Fahrkomfort steigert.

### DRIVING ASSISTANT.

Der Driving Assistant kombiniert die Systeme Spurverlassenswarnung und Auffahrwarnung. Die Auffahr- und Personenwarnung mit City-Anbremsfunktion warnt zwischen 10 und 60 km/h vor Kollisionen mit Fahrzeugen oder Fußgängern und bremst im Notfall. Ab ca. 70 km/h warnt die Spurverlassenswarnung bei ungewolltem Verlassen der Fahrspur durch leichtes Vibrieren des Lenkrads.

### PARKASSISTENT.

Der Parkassistent erleichtert das Einparken parallel und quer zur Fahrbahn. Dazu misst das System auch enge Längsparklücken beim Vorbeifahren mit niedrigem Tempo aus. Ist eine ausreichend große Lücke gefunden, übernimmt der Parkassistent das Lenken und der Fahrer begleitet den Einparkvorgang durch die richtige Gangwahl sowie das Gasgeben bzw. Bremsen.

## IM BMW X5.

Das hier gezeigte Key Visual zu BMW Personal CoPilot ist eine beispielhafte, künstlerische Darstellung, die im Hinblick auf Konstruktion und Ausstattungsumfang des in diesem Medium beschriebenen BMW Modells abweichen kann.

# BMW ConnectedDrive

Vernetzt, um frei zu sein.

## MEHR ALS 20 DIENSTE UND APPS IM BMW CONNECTED DRIVE STORE.

Die Ausstattung ConnectedDrive Services ist die Basis für intelligente BMW ConnectedDrive Dienste sowie für die Integration ausgewählter Smartphone Apps. Die Ausstattung ermöglicht auch den Zugang zum BMW ConnectedDrive Store, in dem sich Dienste und Apps jederzeit, überall, einfach und flexibel buchen, verlängern und ganz nach den individuellen Bedürfnissen zusammenstellen lassen – zum Beispiel mit dem Concierge Service oder dem Online Entertainment, die jede Fahrt zu einem komfortablen und unterhaltsamen Erlebnis machen.

## ÜBER 40 JAHRE VERNETZUNG

Die Zukunft von Anfang an fest im Blick: Bereits in den 1970er Jahren startete BMW in die vernetzte Mobilität. 1999 folgte dann mit der fest im Fahrzeug verbauten SIM-Karte ein weiterer Meilenstein in die digitale Zukunft. Es folgten die ersten Online-Dienste und Google Services sowie innovative Anzeigesysteme wie das BMW Head-Up Display. Dabei stehen immer die Anforderungen des Kunden im Mittelpunkt: Als erster Premium-Automobilhersteller macht BMW es möglich, Services ganz flexibel sowohl im Fahrzeug als auch auf dem PC zu Hause über den BMW ConnectedDrive Store zu buchen und zu bezahlen. Und mit Einführung von BMW Connected und der Open Mobility Cloud geht BMW den nächsten Schritt in Richtung Zukunft der Mobilität.



## BENACHRICHTIGUNG ZUR ABFAHRTSZEIT.

BMW Connected informiert Sie via kompatibelem Smartphone oder kompatibler Smartwatch über die errechnete Abfahrtszeit, damit Sie Ihr nächstes Ziel pünktlich erreichen. Das System berechnet dabei die vorgeschlagene Abfahrtszeit auf Basis von Echtzeit-Verkehrsdaten.

## IM BMW X5.

<sup>1</sup> Ausstattung optional erhältlich.

<sup>2</sup> Die Funktion kann bei Dunkelheit, Nebel und starkem Gegenlicht eingeschränkt sein.

## MIT BMW CONNECTED 24/7 NAHTLOS VERNETZT

Wie wäre es, wenn Sie nie wieder zu spät kommen? Wenn Ihr BMW Ihre bevorzugten Ziele bereits kennt? Wie wäre es mit zuverlässiger Navigation, egal, ob Sie in Ihrem Fahrzeug sitzen oder nicht? BMW Connected liefert Ihnen die Informationen, die Sie wünschen, wann und wo Sie wollen. BMW Connected ist ein persönlicher Mobilitätsassistent, der die Mobilität im Alltag erleichtert und Ihnen hilft, Ihre Ziele pünktlich und entspannt zu erreichen. Über die BMW Connected App sind mobilitätsrelevante Informationen wie Empfehlungen für die optimale Abfahrtszeit jederzeit per Smartphone oder Smartwatch verfügbar und lassen sich nahtlos ins Fahrzeug übertragen.

## CONCIERGE SERVICE.

Der Concierge Service stellt auf Knopfdruck eine Verbindung zu einem Mitarbeiter des BMW Callcenters her. Er sucht z. B. ein gewünschtes Restaurant, den nächsten Geldautomaten oder eine Notdienstapotheke und sendet die entsprechende Adressinformation auf Wunsch direkt an ein vorhandenes BMW Navigationssystem.

## WLAN HOTSPOT.

Die Ausstattung beinhaltet einen fest integrierten WLAN Hotspot<sup>3</sup> mit LTE-Standard, der eine kostenpflichtige Internetverbindung ermöglicht. Die Verbindung erfolgt über die fest im Fahrzeug verbaute SIM-Karte und einen dazugehörigen kostenpflichtigen Tarif der Deutschen Telekom AG.

<sup>3</sup> Der WLAN Hotspot schafft die fahrerseitige Voraussetzung für die Nutzung des Internets mit maximalem LTE-Standard. Die Nutzung ist kostenpflichtig.

www.bmw.com/efficientdynamics

### MEHR DAMPF, WENIGER DURST.

Mehr Leistung aus 3 bis 12 Zylindern: Wenig verbrauchen, viel erleben – die BMW TwinPower Turbo Motoren bieten höchstmögliche Dynamik bei größtmöglicher Effizienz dank neuesten Einspritzsystemen, variabler Leistungssteuerung und durchdachter Turboladertechnologie. Egal, ob Diesel oder Benzin, egal, wie viele Zylinder: Die Triebwerke der BMW EfficientDynamics Motorenfamilie ermöglichen eine deutlich temperamentvollere Kraftentfaltung sowie ein spontanes Ansprechverhalten bereits im niedrigen Drehzahlbereich und sind dazu sparsam und schadstoffarm.

### MEHR FAHRFREUDE, WENIGER EMISSION.

Seit 2000 ca. 33% weniger CO<sub>2</sub>-Emissionen: BMW EfficientDynamics ist ein Technologiepaket, das nicht nur den Antrieb, sondern das gesamte Fahrzeugkonzept und intelligentes Energiemanagement umfasst. Serienmäßig in jedem BMW vorhanden, trägt eine Reihe von innovativen Technologien dazu bei, die Effizienz laufend zu steigern. Mittels Motoreffizienzmaßnahmen, Elektrifizierung, Leichtbauweise und Aerodynamikoptimierungen ist es BMW so gelungen, den CO<sub>2</sub>-Ausstoß seiner Flotte um 33% zu senken.

### MEHR SPEED, WENIGER GEWICHT.

Weniger Gewicht durch intelligenten Leichtbau: Durchdacht bis ins kleinste Detail – Intelligenter Leichtbau heißt, dass für jede Stelle im Fahrzeug das optimale Material ausgesucht und verbaut wird. Mit besonders leichten Hightechwerkstoffen wie Aluminium oder Carbon verfolgt BMW EfficientLightweight das Ziel, möglichst viel Gewicht einzusparen. Dadurch gestalten sich die Fahreigenschaften noch dynamischer, dabei steigern sich die Stabilität, die Sicherheit und der Komfort des Fahrzeugs.

### MEHR ENERGIE, WENIGER BENZIN.

100% Fahrfreude bei 0% lokalen Emissionen: Die BMW eDrive Technologie macht es möglich. Dabei wird die Energie für das elektrische Fahren aus einer Lithium-Ionen-Hochvoltbatterie gewonnen und durch zahlreiche Effizienzmaßnahmen wie Bremsenergieerückgewinnung weiter unterstützt. Der von BMW für BMW eDrive völlig neu entwickelte Elektrosynchronmotor zeigt dabei ein kraftvolles Drehmoment, das beim Beschleunigen bis zum Erreichen der Höchstgeschwindigkeit zur Verfügung steht und nachhaltige Mobilität mit überragender Agilität und Dynamik kombiniert.

### eDRIVE

Die Technologie BMW eDrive verbindet bei einem Plug-in Hybrid Modell wie dem BMW X5 xDrive40e iPerformance das Beste aus zwei Welten: rein elektrisches, lokal emissionsfreies Fahren z. B. innerorts und dynamische Fahrleistungen mit großer Reichweite. Das intelligente Energiemanagement regelt das Zusammenspiel von Elektro- und Verbrennungsmotor und setzt sie mit höchstmöglicher Effizienz ein.

### BMW EFFICIENT LIGHTWEIGHT

Bei der Konstruktion des BMW X5 werden eine Vielzahl an High-Tech-Werkstoffen verwendet: leichte Materialien wie Aluminium im Vorderwagen und im Fahrwerk, hochfester Stahl in der Karosserie sowie modernste Kunststoffe und Magnesium. Diese Lösungen von BMW EfficientLightweight senken das Gewicht von Komponenten, führen zu überragender Karosseriesteifigkeit und passiver Sicherheit für Fahrer und Passagiere. Er verbessert außerdem die fahrdynamischen Eigenschaften durch eine ausgewogene Gewichtsverteilung zwischen Vorder- und Hinterachse.

### AERODYNAMIK

Durch optimal aufeinander abgestimmte Aerodynamikmaßnahmen wird zum Beispiel beim BMW X5 xDrive30d ein optimierter Luftwiderstandsbeiwert ( $c_w$ ) von 0,31 erreicht, was sich positiv auf die Effizienz und den Verbrauch auswirkt. Mit dafür verantwortlich sind Detaillösungen wie die Luftklappensteuerung, der AirCurtain in der Frontschürze und der Air Breather im vorderen Radhaus sowie die Kombination aus Heckspoiler und Aeroblade.

### AUTO START STOPP FUNKTION

Die Auto Start Stopp Funktion schaltet den Motor bei kurzzeitigem Fahrzeugstopp, z. B. an einer Ampel oder bei Stau, vorübergehend ab und reduziert dadurch den Kraftstoffverbrauch. Beim Lösen der Bremse springt der Motor im Bruchteil einer Sekunde automatisch wieder an.



# ENTWICKELT UNTER DRUCK HÖCHSTLEISTUNG. DIE BMW TWIN POWER TURBO TECHNOLOGIE.

**BMW TwinPower Turbo.** Die innovativen BMW TwinPower Turbo Benzinmotoren zählen zu den zentralen Maßnahmen der BMW EfficientDynamics Strategie und sie wurden bereits mehrfach ausgezeichnet. Sie kombinieren neueste Einspritzsysteme, voll variable Leistungssteuerung und innovative Turboladertechnologie.

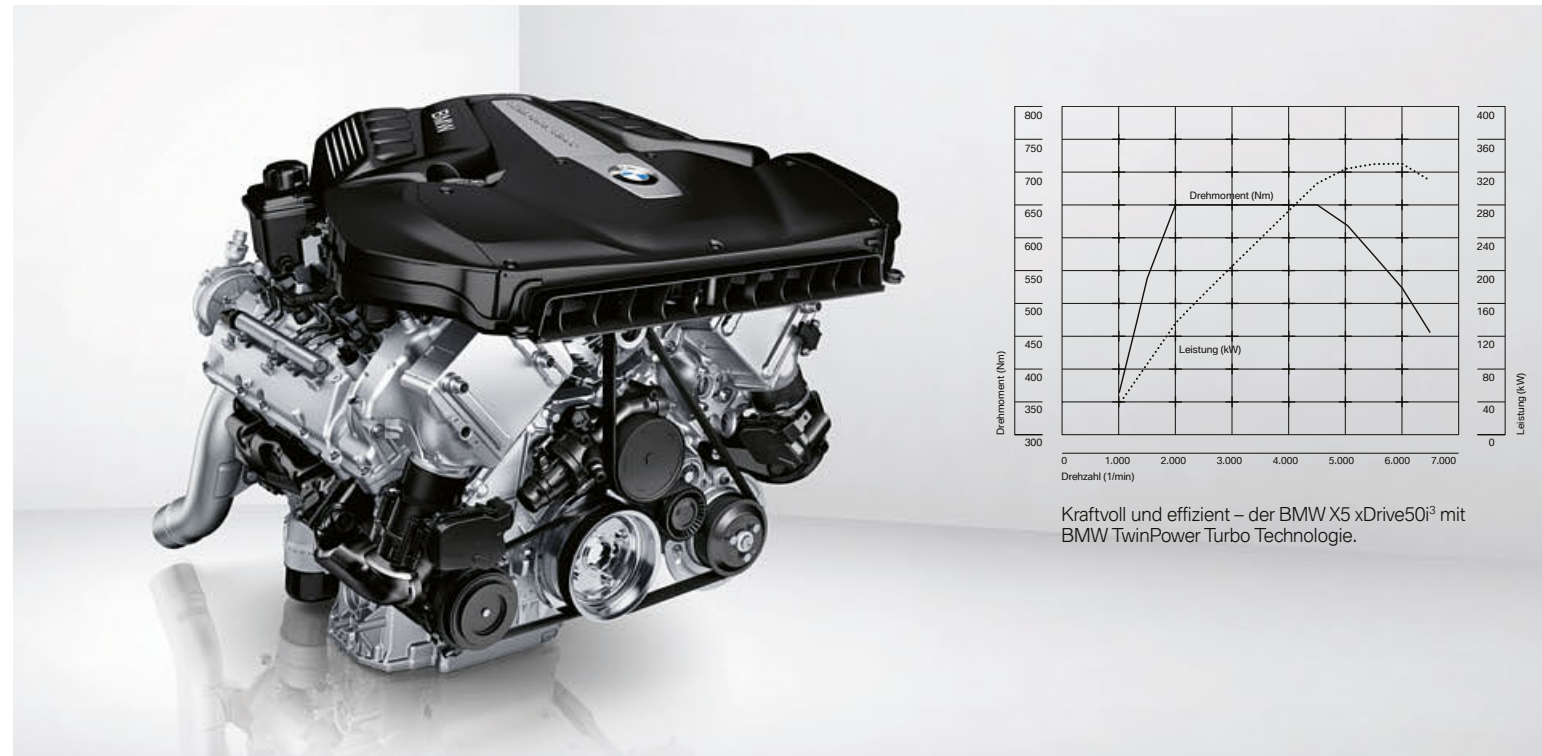

## BMW X5 xDrive35i<sup>3</sup>.

Der BMW TwinPower Turbo Reihen-6-Zylinder Benzinmotor kombiniert einen TwinScroll Turbolader mit Valvetronic, Doppel-VANOS und High Precision Injection. Ein spontaner Antritt, kultivierte Laufruhe und ein Drehmoment von 400 Nm charakterisieren dieses Triebwerk mit 225 kW (306 PS) Leistung. Für den Sprint von 0 auf 100 km vergehen 6,5 s. Dieses intelligente Technologiepaket senkt den Durchschnittsverbrauch deutlich auf 8,5 l/100 km<sup>1</sup> bei einem CO<sub>2</sub>-Ausstoß von 199–197 g/km<sup>1</sup>.

## BMW X5 xDrive40e iPerformance<sup>3</sup>.

Der BMW X5 xDrive40e iPerformance mit einer Systemleistung von 230 kW (313 PS) kombiniert den effizienten Hybridantrieb eDrive mit dem BMW Allradsystem xDrive, das auch im reinen Elektrobetrieb für bestmögliche Traktion und Agilität sorgt. Kernkomponenten des Antriebs bilden ein 180kW (245 PS) 4-Zylinder Benzinmotor mit BMW TwinPower Turbo Technologie, ein 83 kW (113 PS) Elektromotor<sup>2</sup> sowie der variable Allradantrieb BMW xDrive.

## BMW X5 xDrive50i<sup>3</sup>.

Der BMW TwinPower Turbo V8-Motor kombiniert zwei Turbolader mit Valvetronic inklusive Doppel-VANOS und High Precision Injection. Damit steht im Drehzahlbereich von 2.000/min bis 4.500/min ein maximales Drehmoment von satten 650 Nm bereit. Das Triebwerk beschleunigt mit 330 kW (450 PS) in beeindruckenden 4,9 s von 0 auf 100 km/h. Dabei wird der Kraftstoff dank High Precision Injection höchst effizient eingesetzt.

<sup>1</sup> Die Angaben zu Kraftstoffverbrauch, CO<sub>2</sub>-Emissionen und Stromverbrauch werden nach dem vorgeschriebenen Messverfahren VO (EU) 2007/715 in der jeweils geltenden Fassung ermittelt. Die Angaben beziehen sich auf ein Fahrzeug in Basisausstattung in Deutschland, die Spannbreiten berücksichtigen Unterschiede in der gewählten Rad- und Reifengröße und der optionalen Sonderausstattung und können sich während der Konfiguration verändern. Die Angaben für die mit \* gekennzeichneten Fahrzeuge sind bereits auf Basis des neuen WLTP-Testzyklus ermittelt und zur Vergleichbarkeit auf NEFZ zurückgerechnet. Weitere Informationen zu Kraftstoffverbrauch, CO<sub>2</sub>-Emission und Effizienzklasse finden Sie auf den Seiten 62 | 63 oder in der Preisliste.

<sup>2</sup> Spitzenleistung des Elektrosynchronmotors.

<sup>3</sup> Modelle/Motorisierungen, für die diese Werte gelten, sind bis zum 15.04.18 bestellbar. Bitte erfragen Sie genaue Informationen zur Verfügbarkeit bei Ihrem BMW Partner.

**BMW TwinPower Turbo.** Die BMW TwinPower Turbo Technologie bei Dieselmotoren kombiniert zur Effizienzsteigerung neueste Einspritztechnologien und voll variable Leistungssteuerung mit innovativer Turboladertechnologie für mehr Dynamik. Alle verfügbaren Varianten sind in Aluminium-Leichtbauweise gefertigt und mit einem wartungsfreien Partikelfilter ausgestattet.

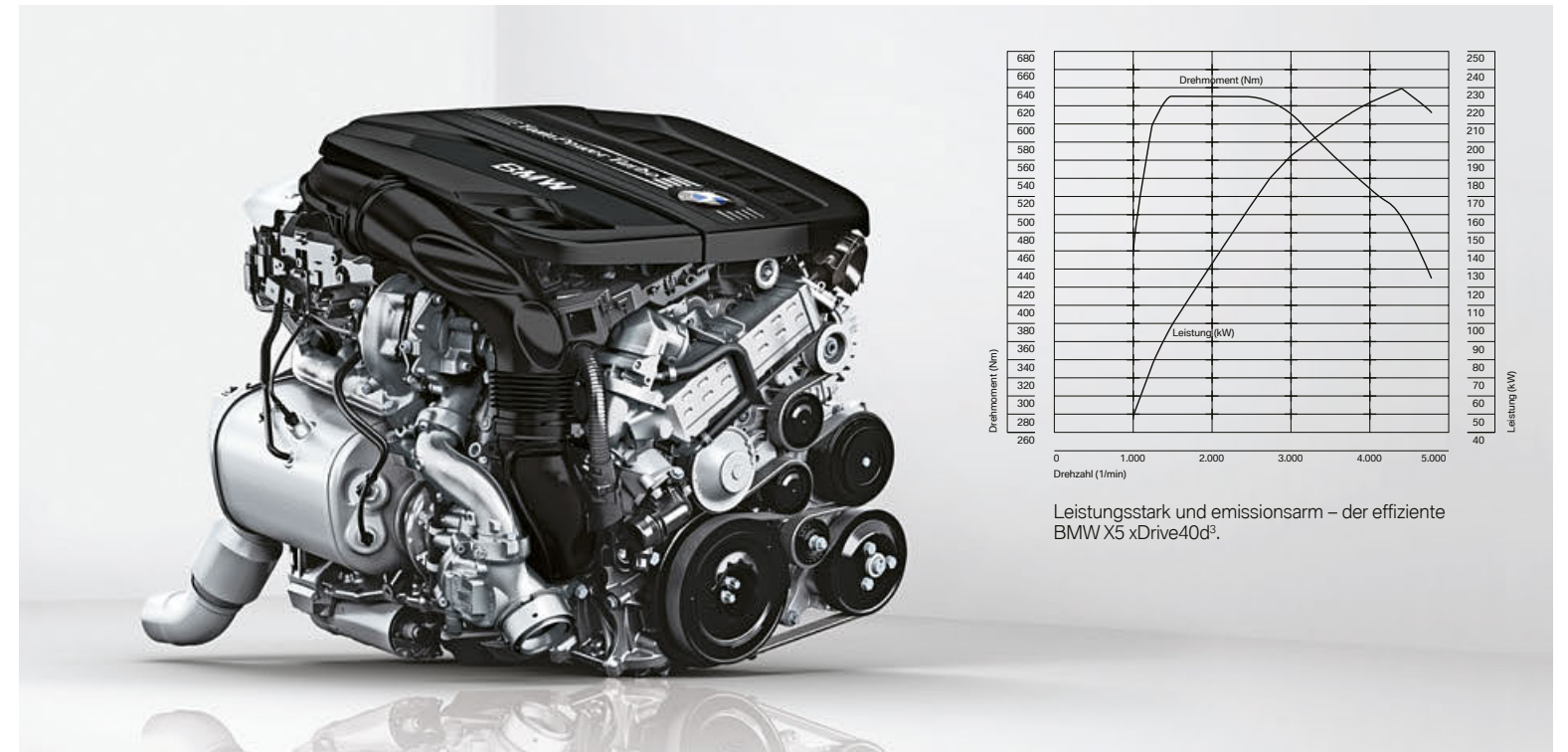

## BMW X5 sDrive25d<sup>3</sup>/xDrive25d<sup>3</sup>.

Der BMW TwinPower Turbo 4-Zylinder Dieselmotor mit 2,0 Liter Hubraum und 170 kW (231 PS) Leistung kombiniert CommonRail-Direkteinspritzung und zweistufige Turboaufladung mit variabler Turbinengeometrie. Der BMW X5 sDrive25d ist die effizienteste Version innerhalb der Modellpalette. Statt Allrad- verfügt der BMW X5 sDrive25d über Hinterradantrieb. Nicht zuletzt der daraus resultierende Gewichtsvorteil führt zu besonders niedrigen Verbrauchs- und Emissionswerten. Das maximale Drehmoment von 500 Nm wird bereits bei 2000/min erreicht. Sowohl der BMW X5 sDrive25d als auch der xDrive25d beschleunigen in 7,7 s von 0 auf 100km/h, die Höchstgeschwindigkeit liegt jeweils bei 220 km/h. Der Durchschnittsverbrauch: 5,4–5,3 Liter Diesel pro 100 Kilometer<sup>1</sup> ( xDrive25d: 5,6 l). CO<sub>2</sub>-Emission: 141–139 g/km<sup>1</sup> (xDrive25d: 148–146 g/km<sup>1</sup>). Das Allradsystem BMW xDrive erhöht Traktion und Spurstabilität zusätzlich.

## BMW X5 xDrive30d\*.

Der BMW TwinPower Turbo Reihen-6-Zylinder Dieselmotor mit 3,0 Liter Hubraum kombiniert CommonRail-Direkteinspritzung und einen Turbolader mit variabler Turbinengeometrie. Bereits bei 1.500/min liefert das 190 kW (258 PS) starke Triebwerk ein beeindruckendes Drehmoment von 560 Nm. Für den Sprint von 0 auf 100 km/h vergehen 6,8 s. Der Durchschnittsverbrauch beträgt nur 7,1–7,0 l auf 100 km<sup>1</sup>, und die CO<sub>2</sub>-Emission liegt im Mittel bei niedrigen 187–183 g/km<sup>1</sup>.

## BMW X5 xDrive40d<sup>3</sup>.

Dieses Dieseltriebwerk überzeugt mit BMW TwinPower Turbo Technologie, die CommonRail-Direkteinspritzung und zweistufige Turboaufladung mit variabler Turbinengeometrie kombiniert, sowie mit 230 kW (313 PS) und einem maximalen Drehmoment von 630 Nm schon bei 1.500/min. Damit erzielt der BMW X5 xDrive40d außergewöhnliche Fahrleistungen bei besonders niedrigem Verbrauch (durchschnittlich 7,1–7,0 l je 100 km<sup>1</sup>) und CO<sub>2</sub>-Ausstoß von 187–183 g/km<sup>1</sup>. Von 0 auf 100 km/h vergehen nur 5,9 s, die Höchstgeschwindigkeit beträgt 236 km/h.

# DER BMW X5 xDrive40e<sup>2,3</sup> PLUG-IN HYBRID.

**iPERFORMANCE**

Der BMW X5 xDrive40e<sup>2,3</sup> iPerformance kombiniert den höchst effizienten Plug-in-Hybridantrieb eDrive mit dem intelligenten und variablen BMW Allradsystem xDrive. Er verbindet damit rein elektrisches, lokal emissionsfreies Fahren auf kürzeren Strecken und dynamische Fahrleistungen mit bestmöglicher Traktion. Kernkomponenten des Antriebs bilden ein 180 kW (245 PS) starker 4-Zylinder Benzinmotor mit BMW TwinPower Turbo Technologie, ein 83 kW (113 PS) Elektromotor, eine Lithium-Ionen-Hochvolt-Batterie mit einer Brutto-Kapazität von 9,2 Kilowattstunden sowie der intelligente Allradantrieb BMW xDrive, der bei allen Witterungs- und Fahrbahnverhältnissen für souveräne Traktion, optimierte Fahrstabilität und gesteigerte Agilität auch bei reinem Elektroantrieb bürgt. Das intelligente Energiemanagement regelt das effiziente Zusammenspiel von Elektromotor, Verbrennungsmotor und Allradsystem. Je nach Leistungsanforderung des Fahrers und Ladezustand der Batterie kann der Elektromotor das Fahrzeug alleine antreiben oder den Verbrennungsmotor unterstützen. Im Schiebetrieb und beim Bremsen wandelt er sogar Bewegungsenergie in elektrische Energie um, die für den Elektroantrieb in der Hochvolt-Batterie gespeichert wird. Rein elektrisch erzielt das Fahrzeug eine Reichweite von ca. 30 km<sup>1</sup>, und die elektrische Höchstgeschwindigkeit beträgt 120 km/h. Der kombinierte Verbrauch liegt bei 3,4–3,3 l/100 km<sup>2</sup> mit CO<sub>2</sub>-Emissionen von 78–77 g/km<sup>2</sup>.

Der vernetzte Ladedienst „BMW Digital Charging Service“ ermöglicht es, BMW Elektrofahrzeuge komfortabel zu günstigen Stromtarifzeiten aufzuladen oder CO<sub>2</sub>-neutral selbst erzeugten Solarstrom zu nutzen. Zudem erhalten Sie Einblick in die Ladehistorie und können durch Ihr Ladeverhalten die Einsparpotenziale ausschöpfen.



■ Über die **eDrive-Taste** kann der Fahrer zwischen drei Antriebsmodi wählen. Standardmäßig ist der AUTO eDRIVE Modus aktiv. Der MAX eDrive Modus ermöglicht gezielt rein elektrisches Fahren. Im SAVE BATTERY Modus wird geladen bzw. der Batterie-Ladestand gehalten.



■ **Der Ladeanschluss** zum externen Laden der Hochvolt-Batterie befindet sich hinter einer Klappe in der linken vorderen Seitenwand des Fahrzeugs. Die Steckdose wird durch einen speziellen Dichting vor Umwelteinflüssen geschützt. Der LED-Leuchtring informiert über die verschiedenen Status des Ladevorgangs.



■ Mit den **Remote Services** der BMW Connected App können verschiedene Funktionen aus der Ferne gesteuert werden, wie etwa das Ver- oder Entriegeln des Fahrzeugs oder die Anzeige des Fahrzeugstandorts. Zusätzlich lassen sich jederzeit detaillierte Informationen zum aktuellen Status des Fahrzeugs wie die elektrische Reichweite oder der Ladezustand der Hochvoltbatterie abrufen.



○ **BMW 360° Electric.** Mit den BMW i Wallboxen wird der BMW X5 xDrive40e<sup>3</sup> iPerformance einfach und bequem auf dem eigenen Parkplatz zuhause aufgeladen. Das Laden ist außerdem an öffentlichen Ladestationen oder an jeder Haushaltssteckdose problemlos möglich.



■ Der ebene **Ladeboden** wurde gegenüber dem BMW X5 mit konventionellem Antrieb nur um wenige Zentimeter angehoben. Dies ermöglicht ein nahezu unverändertes, direkt zugängliches Kofferraumvolumen. Auch die Variabilität bleibt dank teilbarer Rückbanklehne voll erhalten.



■ Äußerlich unterscheidet sich das iPerformance Modell von der konventionell angetriebenen Variante u. a. durch das beidseitig auf der C-Säule angebrachte eDrive Badge, das i Badge an den vorderen Seitenwänden sowie blaue Nierenstäbe und blaue Radnaben.

<sup>1</sup> Die Reichweite ist abhängig von unterschiedlichen Faktoren, insbesondere persönlicher Fahrstil, Streckenbeschaffenheit, Außentemperatur und Vortemperatur.  
<sup>2</sup> Die Angaben zu Kraftstoffverbrauch, CO<sub>2</sub>-Emissionen und Stromverbrauch werden nach dem vorgeschriebenen Messverfahren VO (EU) 2007/715 in der jeweils geltenden Fassung ermittelt. Die Angaben beziehen sich auf ein Fahrzeug in Basisausstattung in Deutschland, die Spannbreiten berücksichtigen Unterschiede in der gewählten Rad- und Reifengröße und der optionalen Sonderausstattung und können sich während der Konfiguration verändern. Die Angaben für die mit \* gekennzeichneten Fahrzeuge sind bereits auf Basis des neuen WLTP-Testzyklus ermittelt und zur Vergleichbarkeit auf NEFZ zurückgerechnet. Weitere Informationen zu Kraftstoffverbrauch, CO<sub>2</sub>-Emission und Effizienzklasse finden Sie auf den Seiten 62 | 63 oder in der Preisliste.  
<sup>3</sup> Modelle/Motorisierungen, für die diese Werte gelten, sind bis zum 15.04.2018 bestellbar. Bitte erfragen Sie genaue Informationen zur Verfügbarkeit bei Ihrem BMW Partner.



**Schriftzug.** Kraftvolle Kennzeichnung M50d in Chrom dunkel.



**8-Gang Steptronic Sport Getriebe.** Der Gangwahlschalter mit M Logo.



## DER BMW X5 M50d\*. M GENE INKLUSIVE.

Der BMW X5 M50d\* vereint die gesamte Erfahrung der Ingenieure von BMW M, die in die besondere Feinabstimmung von Antrieb, Fahrwerk und Lenkung eingeflossen ist. Als Fahrer spüren Sie es am präzisen und sportlichen Handling für ein außergewöhnlich intensives Fahrerlebnis. Durch den intelligenten Allradantrieb xDrive bringt das M Performance TwinPower Turbo Triebwerk kraftvolle 280 kW (381 PS) Leistung und ein maximales Drehmoment von 740 Nm mit optimaler Traktion auf die Straße – begleitet von einem einzigartigen Sound. Er sticht optisch im Exterieur und Interieur durch besonders exklusive Details hervor: Dazu zählen spezifische Lufteinlässe in der Frontschürze und die Außenspiegelkappen in Ferricgrau metallic. Perfekt darauf abgestimmt: die hier abgebildeten 20" Leichtmetallräder Doppelspeiche 468 M (optional) mit Mischbereifung. Das Interieur zeichnet sich u. a. aus durch die Einstiegsleisten mit Schriftzug „M50d“, Sportsitze in Alcantara-/Lederkombination Anthrazit, die Interieurleisten Aluminium Hexagon sowie den BMW Individual Dachhimmel Anthrazit.

\* Die Angaben zu Kraftstoffverbrauch, CO<sub>2</sub>-Emissionen und Stromverbrauch werden nach dem vorgeschriebenen Messverfahren VO (EU) 2007/715 in der jeweils geltenden Fassung ermittelt. Die Angaben beziehen sich auf ein Fahrzeug in Basisausstattung in Deutschland, die Spannbreiten berücksichtigen Unterschiede in der gewählten Rad- und Reifengröße und der optionalen Sonderausstattung und können sich während der Konfiguration verändern. Die Angaben für die mit \* gekennzeichneten Fahrzeuge sind bereits auf Basis des neuen WLTP-Testzyklus ermittelt und zur Vergleichbarkeit auf NEFZ zurückgerechnet. Weitere Informationen zu Kraftstoffverbrauch, CO<sub>2</sub>-Emission und Effizienzklasse finden Sie auf den Seiten 62 | 63 oder in der Preisliste.

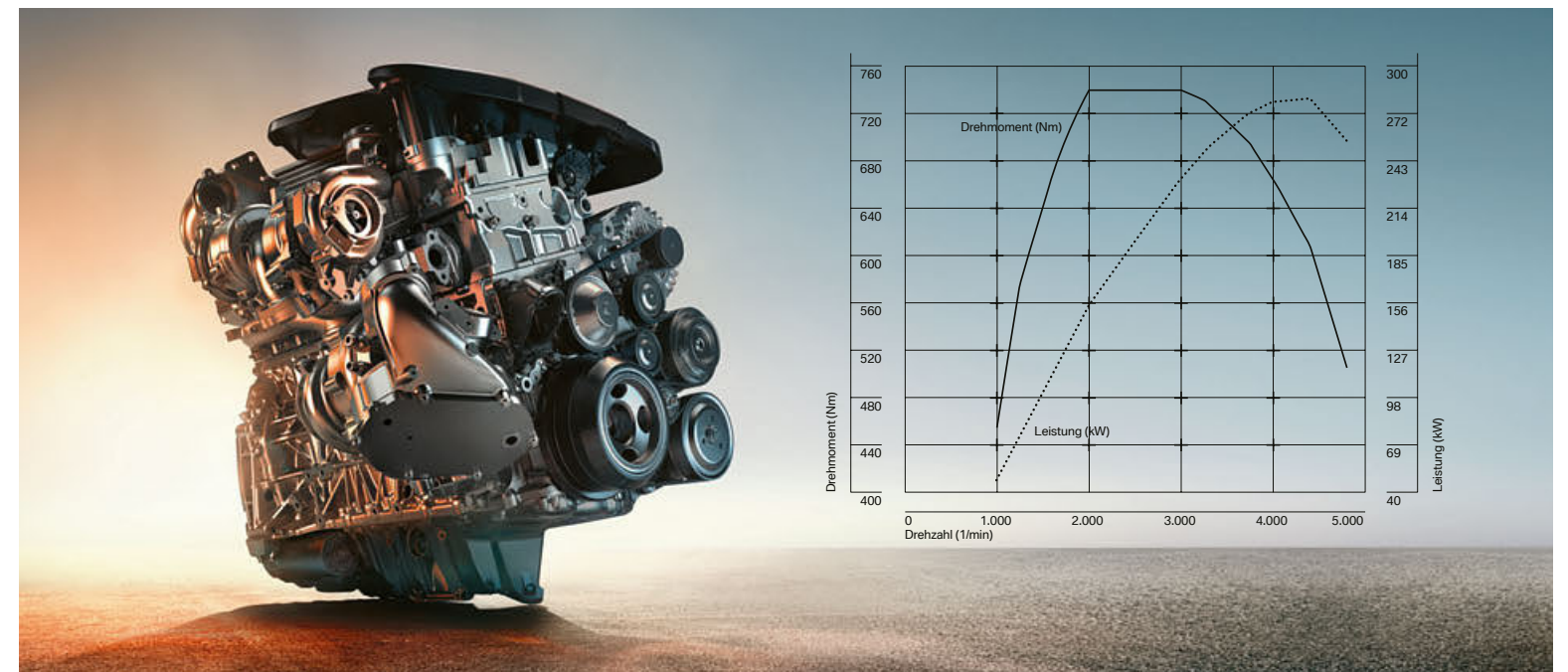

**Kraftpaket:** Der M Performance TwinPower Turbo Reihen-6-Zylinder Dieselmotor bietet eine Beschleunigung von 0 auf 100 km/h in 5,3 s. In Kombination mit einem Durchschnittsverbrauch von 7,9–7,8 Litern auf 100 km/h<sup>1</sup> bei einer CO<sub>2</sub>-Emission von 209–205 g/km/h<sup>1</sup> zeigt sich ein herausragendes Verhältnis von Dynamik und Effizienz.





## DIE BESTE BASIS FÜR HÖCHSTE FAHRDYNAMIK. EIN AUSGEZEICHNETES FAHRWERK.

Die wichtigste Voraussetzung für ein sportliches Fahrerlebnis ist eine optimale Straßenlage. Im BMW X5 tragen die Gewichtsverteilung von nahezu 50:50 auf beide Achsen, das neutrale Eigenlenkverhalten, die hohe Spurtreue und eine ausgezeichnete Traction durch das intelligente Allradsystem xDrive dazu bei. Aber lesen Sie selbst.



**xDrive<sup>1</sup>.** Das intelligente BMW Allradsystem xDrive passt sich auch schwierigen Straßensituationen perfekt an, indem es stets optimale Traction bietet. Mit xDrive und der Dynamischen Stabilitäts Control (DSC) bleibt der BMW fahrstabil und spurtreu. xDrive verteilt die Antriebskraft – über die DSC-Sensorik gesteuert – schon vorzeitig zwischen den Achsen so, dass einem Über- oder Untersteuern in Kurven frühzeitig entgegen gewirkt wird, und erhöht somit die Spurstabilität. Zudem ist ein zügiges und sicheres Anfahren auch bei Glätte und auf steiler Strecke gewährleistet. Die DSC selbst muss bei kritischen Straßenverhältnissen weniger eingreifen. BMW xDrive verbindet somit effektiv die Vorteile eines Allradantriebs – Traction, Spurstabilität und Fahrsicherheit – mit der BMW typischen Dynamik.

**Servotronic.** Die serienmäßige Servotronic passt die Lenkkraft in Abhängigkeit von der gefahrenen Geschwindigkeit optimal an und sorgt für ein direktes und präzises Lenkverhalten bei hohem Tempo. Außerdem bietet sie Ihnen höchsten Komfort durch reduzierte Lenkbetätigungskräfte sowie hervorragende Wendigkeit beim Einparken, Rangieren oder bei Fahrten durch enge Gassen und bei Kurvenstrecken.

**Adaptive Fahrwerkspakete.** Die Fahrwerksregelsysteme sind im BMW X5 in optionalen Paketen erhältlich – für eine einfachere und klarere fahrdynamische Ausstattung des Fahrzeugs nach Wunsch.

Das **Adaptive Fahrwerkspaket Comfort<sup>2</sup>** beinhaltet das Adaptive Fahrwerk und die Luftfederung der Hinterachse für ein Höchstmaß an Fahrkomfort. Soll die Fahrwerksauslegung zwischenzeitlich etwas sportlicher ausfallen, stehen über den Fahrerlebnisschalter zwei dynamischer ausgelegte Modi zur Wahl (Serie für X5 xDrive40e iPerformance).

Das **Adaptive Fahrwerkspaket Dynamic<sup>3</sup>** erlaubt Ihnen, das fahrdynamische Potenzial Ihres Fahrzeugs weiter zu steigern. Die im Ausstattungsumfang enthaltene Dynamic Performance Control und die Ausstattung Dynamic Drive garantieren eine grundsätzlich sehr sportliche Fahrdynamik, die sich nicht zuletzt in einem sehr neutralen Lenkverhalten und einer minimalen Seitenneigung der Karosserie bei Kurvenfahrt zeigt.

Das **Adaptive Fahrwerkspaket Professional<sup>2,3</sup>** kombiniert die Ausstattungsumfänge des Adaptiven Fahrwerkspakets Comfort und des Adaptiven Fahrwerkspakets Dynamic. Es bietet Ihnen somit ein Höchstmaß an Fahrkomfort bei gleichzeitig maximaler Fahrdynamik. Das **Adaptive M Fahrwerk<sup>4</sup>** reizt das fahrdynamische Potenzial Ihres Fahrzeugs weiter aus. Das im Ausstattungsumfang enthaltene Adaptive Fahrwerk und die Luftfederung der Hinterachse sind auf ein besonders sportliches Fahrverhalten abgestimmt (Serie für X5 M50d).

<sup>1</sup> Nicht erhältlich für X5 sDrive25d.

<sup>2</sup> Nicht erhältlich für X5 M50d.

<sup>3</sup> Nicht erhältlich für X5 sDrive25d, X5 xDrive25d, X5 xDrive30d, X5 xDrive40d und X5 xDrive40e iPerformance.

<sup>4</sup> Nur erhältlich in Verbindung mit M Sportpaket, nicht für X5 sDrive25d.

# OPTIMALE SICHERHEIT DURCH NEUESTE BMW TECHNOLOGIEN.

Im BMW X5 erleben Sie hochmoderne Technologien, auf die immer Verlass ist. Überlegene Fahreigenschaften und innovative Ausstattungen gehören hier zum Standard. Als Fahrer verfügen Sie über fortschrittlichste Technologien, die Sie in jeder Situation unterstützen. So können Sie sich bei allen Straßenverhältnissen sicher fühlen.

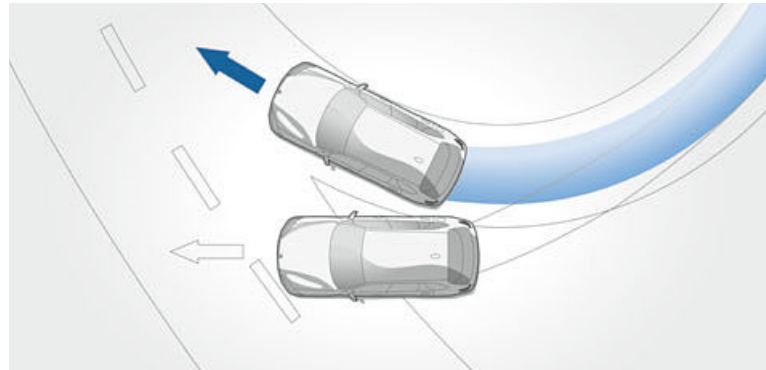

■ Die **Dynamische Stabilitäts Control (DSC)** mit erweiterten Umfängen stabilisiert das Fahrzeug, sobald es eine Schleuderneigung erkennt. Die erweiterten Umfänge sind Cornering Brake Control (CBC), Anfahr- und Bremsassistent, Trockenbremsen und Bremsbereitschaft. Für noch sportlicheres Fahren erlaubt die Unterfunktion Dynamische Traktions Control (DTC) erhöhten Radschlupf.

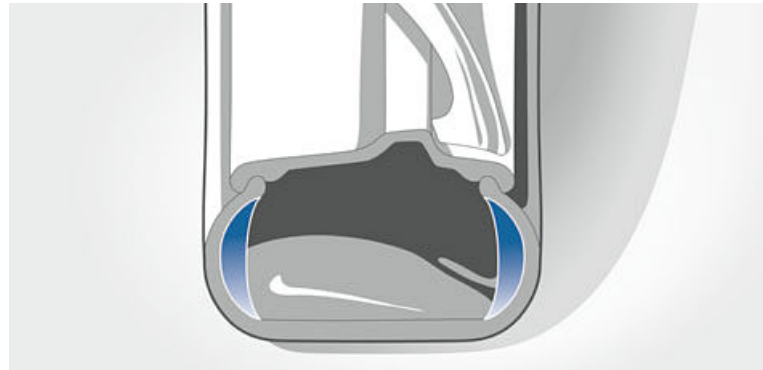

□ **Reifen mit Notlaufeigenschaften** sorgen durch verstärkte Flanken dafür, dass die Reifen selbst ohne Luftdruck nicht völlig einsinken und von der Felge springen können. So gelangen Sie mit Ihrem BMW auch im Falle einer Reifenpanne sicher zur nächsten Werkstatt.  
 ■ Sensoren erfassen den Reifendruck an jedem Rad. Im Falle eines Druckverlusts warnt die **Reifendruckanzeige** den Fahrer frühzeitig.

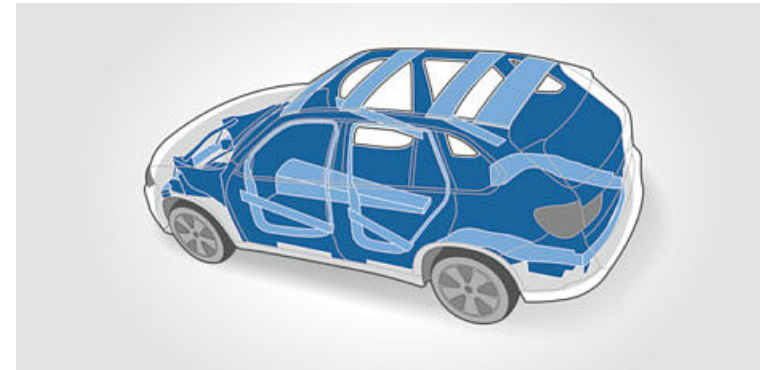

■ **Fahrgastzelle.** BMW legt großen Wert darauf, die Fahrgastzellen seiner Modelle extrem steif zu konstruieren. Das erhöht Lenkpräzision und Agilität und kommt gleichzeitig Ihrer und der Sicherheit aller weiteren Insassen zugute. Vorderbau und Heckbereich verfügen über hocheffektive Verformungszonen. Kommt es zu einer Kollision, wandelt die Karosserie einen Großteil der Aufprallenergie in Verformung um. Dazu gibt sie an exakt definierten Stellen nach. Unfallfolgen für Sie werden so schon während eines Crashes minimiert.

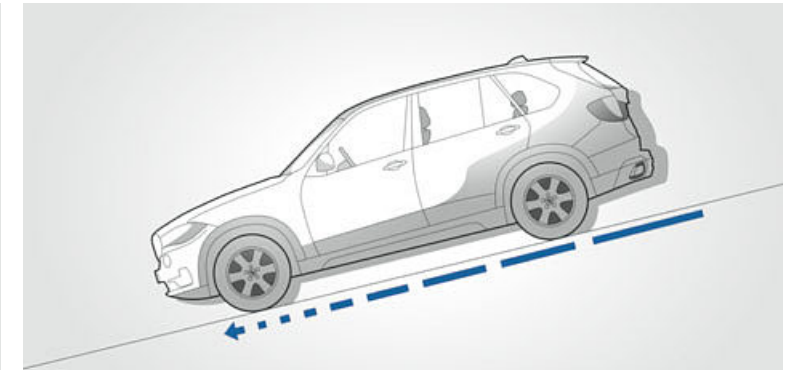

■ Die Ausstattung **Hill Descent Control (HDC)** der xDrive Modelle ist eine Bergabfahrkontrolle, die bei Aktivierung dafür sorgt, dass das Fahrzeug selbst steile Bergabpassagen automatisch und sicher mit etwas mehr als Schrittgeschwindigkeit bewältigt – ohne dass der Fahrer bremsen muss (Nicht erhältlich für X5 sDrive25d).

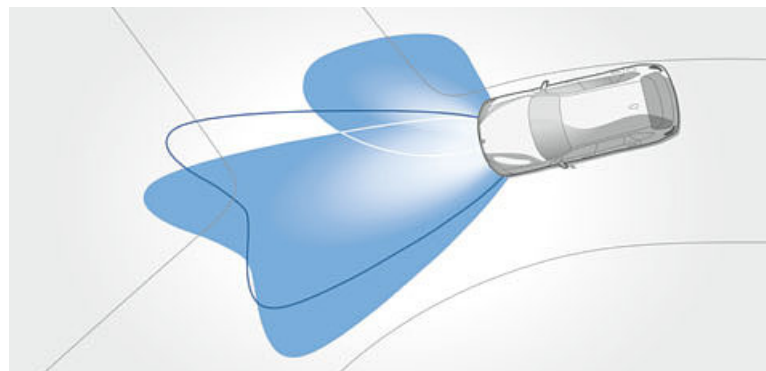

□ **Adaptives Kurvenlicht** sorgt mit variabler Stadt- und Autobahn-Lichtverteilung, BMW Selective Beam (blendfreier Fernlichtassistent) inklusive automatischem Auf- und Abblenden sowie Bi-Xenon-Scheinwerfertechnologie für eine optimale Fahrbahnausleuchtung. Das enthaltene Abbiegelicht wird bereits im Stand beim Blinken oder per Lenkeinschlag automatisch aktiviert.

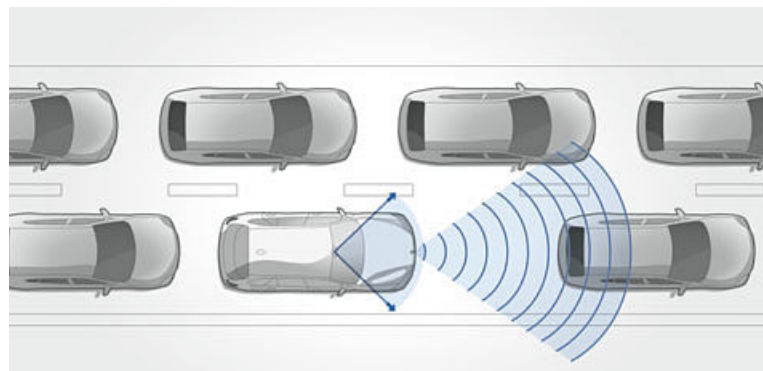

■ Der **Driving Assistant**<sup>1</sup> kombiniert die Systeme Spurverlassenswarnung und Auffahrwarnung. Die Auffahr- und Personenwarnung mit City-Anbremsfunktion warnt zwischen 10 und 60 km/h vor Kollisionen mit Fahrzeugen oder Fußgängern und bremst im Notfall. Ab ca. 70 km/h warnt die Spurverlassenswarnung bei ungewolltem Verlassen der Fahrspur durch leichtes Vibrieren des Lenkrads.

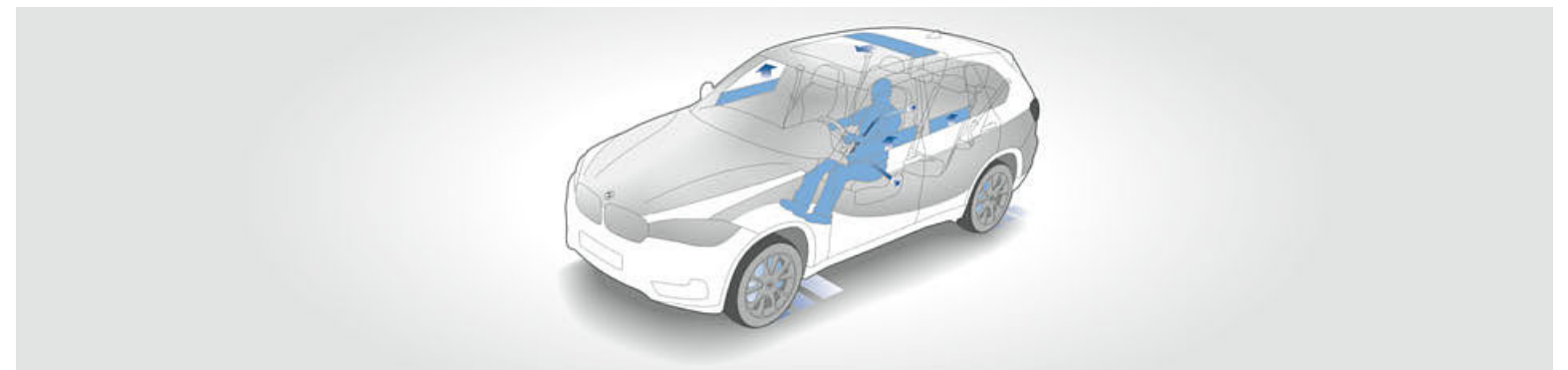

□ **Active Protection** ist der präventive Insassenschutz von BMW ConnectedDrive. Das System wird kurz nach dem Start aktiv und zieht die vorderen Gurte beim Losfahren einmalig automatisch leicht an. In einer fahrkritischen Situation wie einer Notbremsung oder starkem Unter- oder Übersteuerverhalten des Fahrzeuges werden die Sicherheitsgurte auf den Vordersitzen vorgespannt, die Seitenscheiben und das Schiebedach geschlossen und die Lehne des Beifahrersitzes wird in eine aufrechte Position gebracht. Ist das Fahrzeug zusätzlich mit der Auffahrwarnung oder Auffahrwarnung mit Anbremsfunktion ausgestattet, können zudem drohende Kollisionen auf vorausfahrende oder angehaltene Fahrzeuge erkannt werden. War ein Crash unausweichlich, bremst das System ohne Zutun des Fahrers das verunfallte Fahrzeug ab und bringt es zum Stillstand. So lässt sich die Wahrscheinlichkeit von Zweit- oder Folgekollisionen bzw. deren Folgen reduzieren – oder im besten Fall ganz verhindern. Zusätzlich erkennt der Aufmerksamkeitsassistent zunehmende Unachtsamkeit oder Müdigkeit des Fahrers. Das System analysiert das Lenkverhalten und reagiert auf Auffälligkeiten: Im Control Display erscheint eine Pausenempfehlung und ein akustisches Signal ertönt.

<sup>1</sup> Funktion des Systems kann bei Dunkelheit und Nebel eingeschränkt sein.

## BASIS.



Das Cockpit mit der in mehreren Ebenen gestalteten Armaturentafel vermittelt ein besonders großzügiges Gefühl von Raum. Alle Bedienelemente und das serienmäßige Navigationssystem Professional mit Touch Display sind ergonomisch angeordnet und fahrerorientiert. Das serienmäßige Sportlederlenkrad mit Multifunktion liegt gut in den Händen. Zwei Getränkehalter in der Mittelkonsole vorn, zahlreiche Ablagemöglichkeiten und hochwertige Materialien prägen das offene Interieurdesign und erzeugen eine besondere Atmosphäre.



Das hier abgebildete Ausstattungsbeispiel zeigt die Seriensitze in optionalem Leder Dakota Canberbeige (Serie für X5 xDrive50i) und die Interieurleiste in der optionalen Edelholzausführung Pappel Maser (Serie für X5 xDrive40d und X5 xDrive50i).



Den BMW X5 gibt es mit vielen attraktiven optionalen Leichtmetallrädern von 19" bis 20" Größe. Hier abgebildet ist das 19" BMW Leichtmetallrad V-Speiche 450 (Serie für X5 xDrive50i).



Der BMW X5 sDrive25d in der optionalen Außenfarbe Spacegrau metallic.

[www.bmw.de/konfigurator](http://www.bmw.de/konfigurator)

## DESIGN PURE EXPERIENCE.

### Die Ausstattungsumfänge des Exterieurpakets:

- BMW Niere mit exklusiv gestalteten Längsstäben in Silber matt
- Frontstoßfänger mit spezifischen Designelementen in Silber matt und optischer Unterfahrschutz in Edelstahl gebürstet
- Seitenfensterrahmen und Fensterschachtabdeckung in Perlglanz Chrom, B-Säule und C-Säule, Spiegeldreieck und Spiegelfuß in Schwarz hochglänzend
- Heckstoßfänger mit spezifischen Designelementen in Silber matt
- Unterfahrschutz hinten in Edelstahl gebürstet, seitlich in Edelstahloptik
- Endrohrblenden in Silber matt
- Fahrzeugschlüssel mit Tasten und Spange in Perlglanz Chrom

### Besondere Empfehlung für Design Pure Experience:

- 19" Leichtmetallräder Sternspeiche 449
- Dachreling Aluminium satiniert

### BMW Individual:

Eine perfekte Ergänzung zum Design Pure Experience bieten die Individual Umfänge (siehe Seite 44/45).

### Die Ausstattungsumfänge des Interieurpakets:

- Sitze in Exklusivleder Nappa Mokka mit erweiterten Umfängen und Kontrastnaht Nussbraun
- Interieurleisten in Edelholzausführung Finline Pur strukturiert dunkel, Amerikanische Eiche anthrazit hochglänzend, Pappel Maser oder Interieurleisten in Aluminium Feinschliff
- Lederbezogene Instrumententafel Leder Walknappa Schwarz mit Kontrastnaht Nussbraun
- Türbrüstungen Leder Walknappa Schwarz mit Kontrastnaht Nussbraun
- Fahrzeugschlüssel mit Tasten und Spange in Perlglanz Chrom
- Sitzheizung für Fahrer und Beifahrer

### Kombinationsmöglichkeiten Design Pure Experience:

Das Interieurdesign Pure Experience lässt sich auch mit dem Exterieurdesign Pure Excellence und dem M Sportpaket kombinieren.



■ Fahrzeugschlüssel mit Applikation in Perlglanz Chrom.



□ 19" Leichtmetallräder Sternspeiche 449, 9 J x 19, Bereifung 255/50 R 19.



■ Die mit schwarzem Walknappa Leder bezogene Instrumententafel wirkt mit einer Kontrastnaht in Nussbraun sehr edel.

□ Die Komfortsitze für Fahrer und Beifahrer inkl. elektrischer Sitzverstellung in Exklusivleder Nappa Mokka passen hervorragend zur Interieurleiste in Edelholzausführung Finline Pur strukturiert. Ergänzt wird das Interieurdesign durch die erweiterten Lederumfänge an Türbrüstung und Instrumententafel.



Der BMW X5 xDrive50i mit Exterieurdesign Pure Experience in der optionalen Außenfarbe Imperialblau Brillanteffekt metallic. Die Abbildung zeigt optionales Aluminium-Trittbrett.

## DESIGN PURE EXCELLENCE.

### Die Ausstattungsumfänge des Exterieurdesigns Pure Excellence:

- BMW Niere mit exklusiv gestalteten Längsstäben mit Stirnflächen in Chrom und unterem Frontziergitter in Schwarz matt
- Frontstoßfänger mit spezifischen Designelementen in Chrom und optischer Unterfahrschutz in Wagenfarbe
- Seitenfensterrahmen und Fensterschachtabdeckung in Chrom, B-Säule und C-Säule, Spiegeldreieck und Spiegelfuß in Schwarz hochglänzend
- Radlaufblenden in Wagenfarbe
- Heckstoßfänger mit spezifischen Designelementen in Chrom
- Optischer Unterfahrschutz hinten und seitlich in Wagenfarbe
- Fahrzeugschlüssel mit Tasten und Spange in Perlglanz Chrom

### Die Ausstattungsumfänge des Interieurdesigns Pure Excellence:

- Sitze in Exklusivleder Nappa Elfenbeinweiß mit erweiterten Umfängen und Kontrastnaht Atlasgrau
- Fahrzeugschlüssel mit Tasten und Spange in Perlglanz Chrom
- Interieurleisten in Edelhölzausführung Amerikanische Eiche anthrazit hochglänzend, Pappel Maser, Finition Pur strukturiert dunkel oder Interieurleisten in Aluminium Feinschliff
- Lederbezogene Instrumententafel in Leder Walknappa Schwarz mit Kontrastnaht Pergament
- Türbrüstungen in Leder Walknappa Schwarz mit Kontrastnaht Pergament
- Sitzheizung für Fahrer und Beifahrer

### BMW Individual:

Eine perfekte Ergänzung zum Design Pure Excellence bieten die Individual Umfänge (siehe Seite 44/45).

### Kombinationsmöglichkeiten Design Pure Excellence:

Das Interieurdesign Pure Excellence lässt sich auch mit dem Exterieurdesign Pure Experience und dem M Sportpaket kombinieren.



■ Fahrzeugschlüssel mit Applikation in Perlglanz Chrom.



□ 20" Leichtmetallräder Y-Speiche 451 mit Mischbereifung.



■ Die Instrumententafel in schwarzem Leder Walknappa betont den exklusiven Interieureindruck durch die Kontrastnaht in Pergament.

□ Die Komfortsitze für Fahrer und Beifahrer inkl. elektrischer Sitzverstellung (abgebildet mit der optionalen aktiven Sitzbelüftung vorn) hier gezeigt in Exklusivleder Nappa Elfenbeinweiß mit erweiterten Umfängen. Die hochglänzende Interieurleiste in der Edelhölzausführung Amerikanische Eiche Anthrazit rundet das hochwertige Interieur harmonisch ab.



Der BMW X5 xDrive30d mit Exterieurdesign Pure Excellence in der optionalen Außenfarbe Sophistograu Brillanteffekt metallic.

[www.bmw.de/konfigurator](http://www.bmw.de/konfigurator)

## M SPORTPAKET.

### Die Ausstattungsumfänge des M Sportpaket im Exterieur:

- M Aerodynamikpaket mit Frontschürze, Seitenschwellern, Radlaufblenden, in Wagenfarbe
- 19" M Leichtmetallräder Doppelspeiche 467 M mit Mischbereifung
- 20" M Leichtmetallräder Doppelspeiche 469 M mit Mischbereifung
- 21" M Leichtmetallräder Doppelspeiche 599 M mit Mischbereifung und Notlaufeigenschaften, weitere Räder verfügbar
- Adaptives M Fahrwerk (nicht erhältlich für X5 sDrive25d)
- Adaptives Fahrwerkspaket Dynamic (nicht erhältlich für X5 sDrive25d, X5 xDrive25d und X5 xDrive40e)
- BMW Individual Hochglanz Shadow Line
- BMW Individual Exterieur Line Aluminium satiniert
- M Kennzeichnung an den Seiten
- Außenspiegelkappen in Wagenfarbe
- Endrohrblenden in Glanzchrom in M Sportpaket spezifischem Design
- Exklusive Lackierung in Carbonschwarz metallic; weitere Lackierungen verfügbar
- Dachreling BMW Individual Hochglanz Shadow Line
- Dachreling Aluminium satiniert

### BMW Individual:

Eine perfekte Ergänzung zum M Sportpaket bieten die Individual Umfänge (siehe Seite 44/45).

### Die Ausstattungsumfänge des M Sportpaket im Interieur:

- M Einstiegsleisten und M Fahrerfußstütze
- Sportsitze für Fahrer und Beifahrer
- Exklusive Alcantara-/Lederkombination mit M Kennzeichnung im Sitzkeder; weitere Polster verfügbar
- M Lederlenkrad mit Multifunktion und mit Schaltwippen
- BMW Individual Dachhimmel Anthrazit
- Interieurleisten in Aluminium Hexagon; weitere Leisten verfügbar
- Fahrzeugschlüssel mit exklusiver M Kennzeichnung

### Kombinationsmöglichkeiten M Sportpaket:

Das M Sportpaket lässt sich auch mit dem Interieurdesign Pure Experience und dem Interieurdesign Pure Excellence kombinieren.



■ Die serienmäßigen Sportsitze in exklusiver auf Wunsch erhältlicher Alcantara-Lederkombination (optional) mit M Kennzeichnung im Sitzkeder und das M Lederlenkrad geben dem Innenraum eine sehr sportliche Anmutung.



■ Sportlicher Anblick: Einstiegsleisten in Aluminium mit „M“-Schriftzug.



■ Fahrzeugschlüssel mit M spezifischer Optik.



□ 20" M Leichtmetallräder Doppelspeiche 469 M Jetblack mit Mischbereifung, vorn 10 J x 20, Bereifung 275/40 R 20, hinten 11 J x 20, Bereifung 315/35 R 20.



□ 20" M Leichtmetallräder Doppelspeiche 469 M mit Mischbereifung, vorn 10 J x 20, Bereifung 275/40 R 20, hinten 11 J x 20, Bereifung 315/35 R 20.



powered by 

# BMW Individual

Der Ausdruck von Persönlichkeit.



BMW Individual Lackierung  
Rubinschwarz metallic.



## Der BMW X5. Inspired by BMW Individual.

□ Einen BMW zu fahren ist bereits Zeugnis besonderen Charakters. Wer sein Fahrzeug darüber hinaus zu einem individuellen Abbild der eigenen Persönlichkeit werden lassen möchte, dem eröffnen die BMW Individual Kollektion und die BMW Individual Manufaktur nahezu unbegrenzte Möglichkeiten zur Differenzierung.

Perfekt auf die jeweilige Baureihe abgestimmt, bietet die BMW Individual Kollektion eine hochexklusive Auswahl an Ausstattungsoptionen: Lackierungen, faszinierend in Brillanz und Lichtbrechung. Leder, einmalig in Farbgebung und Belederungsumfang, vollendet durch gekonnte Kontraste und Ziernähte. Interieurleisten aus exklusivsten Edelhölzern, makellosem Pianolack oder feinstem Leder.

Übertroffen wird dieses Angebot ausschließlich durch das der BMW Individual Manufaktur. Denn diese verfolgt nur ein Ziel: mit Stil und handwerklicher Perfektion annähernd jeden noch so individuellen Kundenwunsch wahr werden zu lassen.



BMW Individual Lackierung Rubinschwarz metallic und  
20" BMW Individual Leichtmetallräder V-Speiche 551 I.



BMW Individual erweiterte Lederausstattung Merino Feinnarbe Amarobraun  
mit Kontrastnähten und elegantem Kontrastkeder in Schwarz.



# FARBWELT EXTERIEUR.



■ Uni 668 Schwarz<sup>1</sup>



□ Metallic A90 Sophistograu Brillanteffekt<sup>1</sup>



□ Metallic A83 Glaciersilber

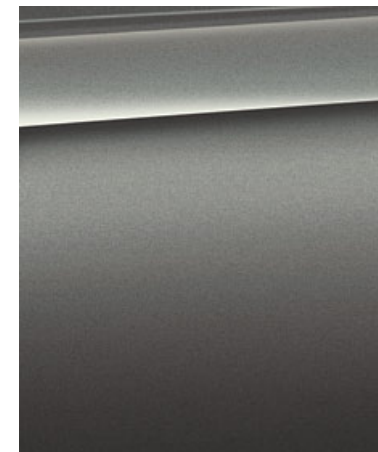

□ Metallic A52 Spacegrau



□ Uni 300 Alpinweiß<sup>2</sup>

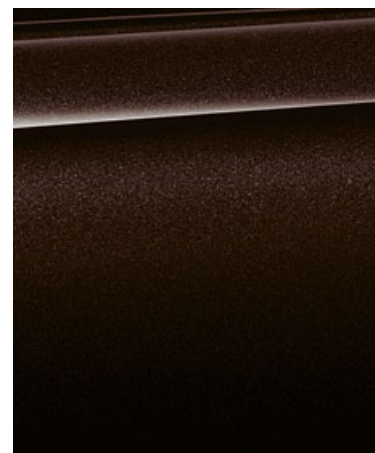

□ Metallic B53 Sparkling Brown Brillanteffekt<sup>1</sup>

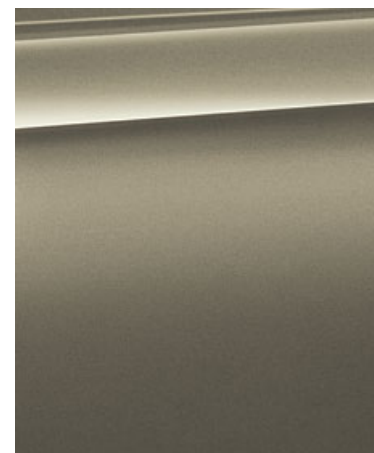

□ Metallic C2P Atlaszeder<sup>1</sup>



□ Metallic A96 Mineralweiß

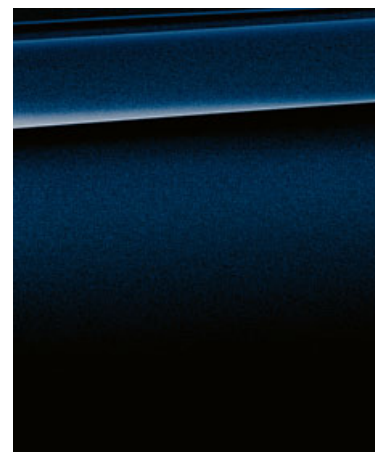

□ Metallic A89 Imperialblau Brillanteffekt<sup>1</sup>

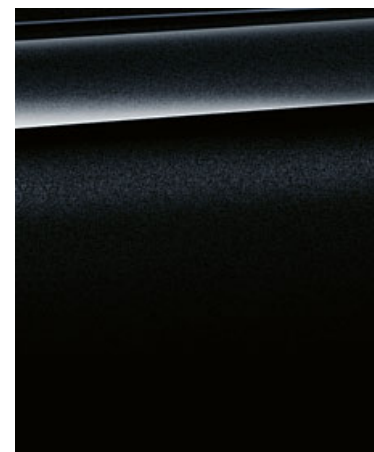

□ Metallic 475 Saphirschwarz

## M SPORTPAKET

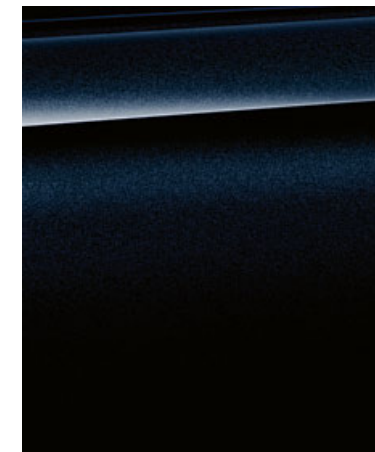

□ Metallic 416 Carbonschwarz<sup>3</sup>

## BMW INDIVIDUAL



□ BMW Individual X01 Perlsilber metallic

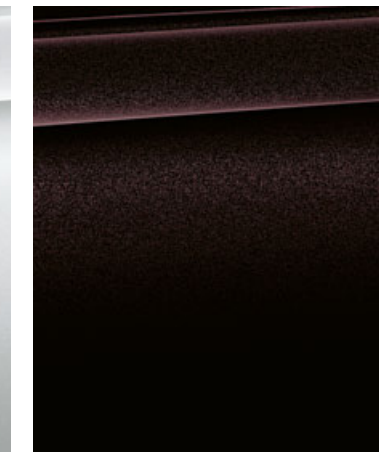

□ BMW Individual X03 Rubinschwarz metallic

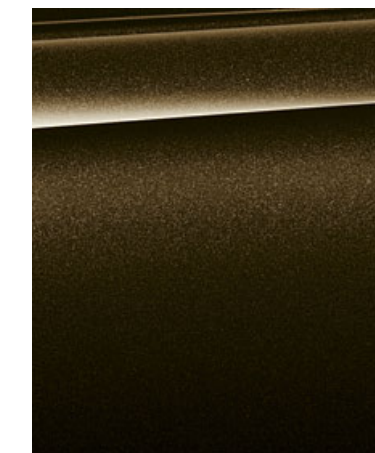

□ BMW Individual X13 Pyritbraun metallic

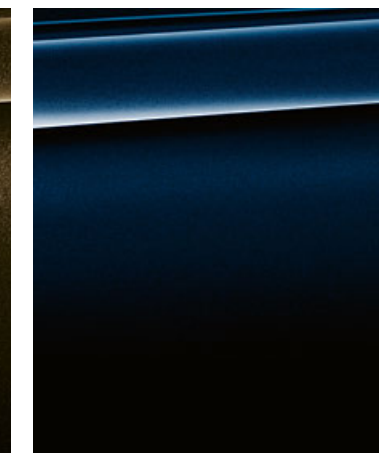

□ BMW Individual S34 Azuritschwarz metallic

**[ BMW Konfigurator ]** Stellen Sie mit dem Konfigurator Ihren ganz persönlichen BMW zusammen. Alle aktuellen Motoren, Farben und Ausstattungen stehen Ihnen bei der Auswahl zur Verfügung. Mehr unter [www.bmw.de/konfigurator](http://www.bmw.de/konfigurator)

**[ Farbfelder ]** Die hier abgebildeten Farbfelder sollen Ihnen einen ersten Eindruck der Farben und Materialien für Ihren BMW vermitteln. Erfahrungsgemäß können Druckfarben den Farbton der Lackierungen, Polster und Interieurleisten jedoch im Einzelfall nicht originalgetreu wiedergeben. Besprechen Sie daher gern die Farbwahl mit Ihrem BMW Vertragshändler oder Ihrer Niederlassung. Zudem kann man Ihnen dort auch Muster zeigen und bei speziellen Wünschen weiterhelfen.

<sup>1</sup> Nicht erhältlich für M Sportpaket und X5 M50d.

<sup>2</sup> Serie für M Sportpaket und X5 M50d.

<sup>3</sup> Nur in Verbindung mit M Sportpaket und X5 M50d.

# FARBWELT INTERIEUR.

## POLSTERFARBEN



■ **Stoff Twill AVAT Anthrazit**<sup>1, 7, 10, 11</sup>  
Interieurfarbe Schwarz

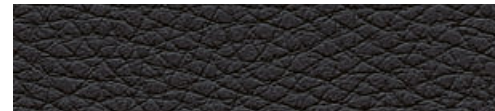

□ **Leder Dakota LCSW Schwarz**<sup>4</sup>  
Interieurfarbe Schwarz



□ **Leder Dakota LCEW Elfenbeinweiß**  
Interieurfarbe Schwarz



□ **Exklusivleder Nappa, erweitert**  
NAEW Elfenbeinweiß<sup>4, 5</sup>, Interieurfarbe Schwarz



□ **Alcantara-/Lederkombination**  
GMAT Anthrazit<sup>3, 11, 12, 16</sup>, Interieurfarbe Schwarz



□ **Leder Dakota LCMY Mokka**<sup>7, 12</sup>  
Interieurfarbe Schwarz



□ **Exklusivleder Nappa, erweitert**  
NAMY Mokka<sup>4, 6</sup>, Interieurfarbe Schwarz



□ **Leder Dakota LCB8 Terra**  
Interieurfarbe Schwarz

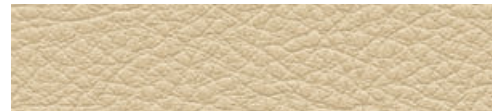

□ **Leder Dakota LCCY Canberrabeige**<sup>4</sup>  
Interieurfarbe Canberrabeige

## INTERIEURFARBEN



Schwarz mit Dachhimmel in Everestgrau



Canberrabeige mit Dachhimmel in Oyster

## INTERIEURLEISTEN



■ 4DY Oxidsilber dunkel matt<sup>1, 15</sup>



□ 4B9 Aluminium Feinschliff



□ 4AC Edelholzausführung Pappel Maser  
(Serie für X5 xDrive50i und X5 xDrive40d)

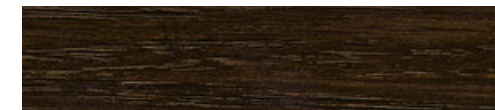

□ 4CV Edelholzausführung Amerikanische Eiche anthrazit, hochglänzend



□ 4DD Edelholzausführung FINELINE Pur strukturiert dunkel



■ 4MR Aluminium Hexagon<sup>2, 3</sup>

## BMW INDIVIDUAL POLSTERFARBEN



□ **BMW Individual Leder Merino Feinnarbe**  
ZAFU Rauchweiß<sup>8, 9, 17, 18</sup>



□ **BMW Individual Leder Merino Feinnarbe**  
ZAN3 Taupe<sup>8, 9, 17, 18</sup>



□ **BMW Individual Leder Merino Feinnarbe**  
ZAP5 Amaro Braun<sup>8, 9, 17, 18</sup>



□ **BMW Individual Leder Merino Feinnarbe**  
ZAML Muskat<sup>8, 9, 17, 18</sup>



□ **BMW Individual Leder Merino Feinnarbe**  
ZAP3 Criollo Braun<sup>8, 9, 17, 18</sup>

## BMW INDIVIDUAL INTERIEURFARBEN



□ **BMW Individual Dachhimmel**  
XD5 Alcantara Rauchweiß<sup>13</sup>

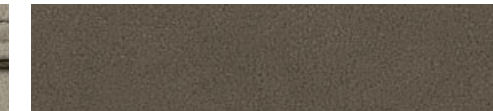

□ **BMW Individual Dachhimmel**  
XD5 Alcantara Scotch dunkel<sup>14</sup>



□ **BMW Individual Dachhimmel**  
776 Alcantara Anthrazit



□ **BMW Individual Dachhimmel**  
775 Anthrazit<sup>2</sup>

## BMW INDIVIDUAL INTERIEURLEISTEN



□ **BMW Individual Interieurleiste**  
XEW Edelholzausführung Sen Hellbraun



□ **BMW Individual Interieurleiste**  
4WC Edelholzausführung Esche Vulcano Braun



□ **BMW Individual Interieurleiste**  
XE7 Pianolack Schwarz

Bitte beachten Sie, dass auch bei bestimmungsgemäßem Gebrauch über kurz oder lang nicht behebbare Verunreinigungen auf den Sitzbezügen auftreten können. Dies kann insbesondere durch nicht farbechte Kleidung hervorgerufen werden.

<sup>1</sup> Nicht erhältlich für M Sportpaket und X5 M50d.

<sup>2</sup> Serie für M Sportpaket und X5 M50d.

<sup>3</sup> Nur in Verbindung mit M Sportpaket und X5 M50d.

<sup>4</sup> In Verbindung mit der Sonderausstattung aktive Sitzbelüftung vorn erhält Leder Dakota eine Perforation vorn, Exklusivleder Nappa eine Perforation vorn und hinten.

<sup>5</sup> Exklusiv erhältlich für Interieurdesign Pure Excellence.

<sup>6</sup> Exklusiv erhältlich für Interieurdesign Pure Experience.

<sup>7</sup> Nicht erhältlich in Verbindung mit BMW Individual Instrumententafel lederbezogen (4M5).

<sup>8</sup> BMW Individual erweiterte Lederausstattung Merino Feinnarbe umfasst Sitze vorn und hinten inklusive Kopfstützen, Sitzlehnenrückwand der Vordersitze, Einsätze in Türverkleidungen, Mittelkonsole inklusive Armauflage, Armauflagen in den Türen und Türzuehgriffe.

<sup>9</sup> Nicht erhältlich in Verbindung mit Seriensitzen.

<sup>10</sup> Nur erhältlich in Verbindung mit Seriensitzen.

<sup>11</sup> Nicht erhältlich in Verbindung mit 3. Sitzreihe.

<sup>12</sup> Nicht erhältlich in Verbindung mit Komfortsitzen vorn.

<sup>13</sup> Nur erhältlich in Verbindung mit Polsterfarbe BMW Individual Leder Merino Feinnarbe Amaro Braun, Criollo Braun oder Rauchweiß.

<sup>14</sup> Nur erhältlich in Verbindung mit Polsterfarbe BMW Individual Leder Merino Feinnarbe Taupe oder Muskat.

<sup>15</sup> Nicht erhältlich in Verbindung mit Interieurdesign Pure Excellence und Interieurdesign Pure Experience.

<sup>16</sup> Serie für X5 M50d.

<sup>17</sup> Sitze mit Kontrastleder, Kontrastnähten und dekorativer Perforation (dekorative Perforation nicht in Verbindung mit Sonderausstattung aktive Sitzbelüftung vorn). In Verbindung mit der Sonderausstattung 3. Sitzreihe (4UB) ist diese in Leder Dakota Schwarz ausgeführt.

<sup>18</sup> BMW Individual Leder Merino Feinnarbe nur in Verbindung mit der Sonderausstattung BMW Individual Instrumententafel lederbezogen (XT1).

## Serien-/Sonderausstattung.



□ Der **Adaptive LED-Scheinwerfer** passt seine Lichtverteilung an die Geschwindigkeit und den Lenkeinschlag an. Er leuchtet die Fahrbahn optimal aus, verbessert die Sicht bei Dunkelheit und verfügt über zahlreiche Funktionen: Akzentleuchten, Leuchtringe, Abblendfunktion, BMW Selective Beam, Nebelscheinwerfer, Abbiegelicht, Blinker, Tagfahrlicht und Adaptives Kurvenlicht.

■ **Xenon-Licht** für Abblend- und Fernlichtfunktion umfasst Scheinwerfer-Waschanlage, Akzentleuchte in LED-Technik, automatische Leuchtweitenregulierung sowie Park-, Stand- und Tagfahrlicht über vier LED-Leuchtringe.

□ **Adaptives Kurvenlicht** sorgt mit variabler Stadt- und Autobahn-Lichtverteilung, BMW Selective Beam (blendfreier Fernlichtassistent) inklusive automatischem Auf- und Abblenden sowie Bi-Xenon-Scheinwerfertechnologie für eine optimale Fahrbahnausleuchtung.



■ **Rückleuchten mit Leuchtkörpern in LED-Technik** setzen sich aus je zwei einzelnen High-Performance-LED-Leuchtkörpern zusammen, die durch ihre markante Formgebung den BMW auch bei Dunkelheit von hinten eindeutig erkennbar machen.



■ Die **Scheinwerfer-Waschanlage** reinigt automatisch die Scheinwerfer, wenn bei eingeschaltetem Licht die Frontscheibenreinigungsfunktion betätigt wird.



■ Die **LED-Nebelscheinwerfer** sorgen mit hellem, tageslichtähnlichem Licht für bessere Sicht und erhöhte Sicherheit bei schlechten Witterungsverhältnissen.



■ Der **Regensensor inkl. Fahrlichtautomatik** aktiviert bei Bedarf automatisch die Scheibenwischer und das Abblendlicht.

□ **BMW Selective Beam** (blendfreier Fernlichtassistent) leuchtet die Straße bei Nacht optimal mit Fernlicht aus – ohne andere Verkehrsteilnehmer zu blenden. So werden Nachtfahrten ermüdungsfreier und deutlich sicherer. Voraussetzung sind die Ausstattungen Adaptive LED-Scheinwerfer oder Adaptives Kurvenlicht.



■ **Air Breather** befindet sich im vorderen Radhaus und kanalisiert den Fahrtwind am Vorderrad. Auf diese Weise werden der Luftwiderstand des Fahrzeugs verringert und der Kraftstoffverbrauch sowie die CO<sub>2</sub>-Emissionen reduziert.



□ **Dachreling in Schwarz matt** liegt flach auf dem Dach auf, ist harmonisch auf das Fahrzeugdesign abgestimmt und dient als Basis für eine multifunktionale BMW Dachträgereinheit (nicht erhältlich für M50d).



□ **Dachreling in Aluminium satiniert** liegt flach auf dem Dach auf, ist harmonisch auf das Fahrzeugdesign abgestimmt und dient als Basis für eine multifunktionale BMW Dachträgereinheit. Besonders empfohlen in Verbindung mit Design Pure Experience.



□ Die **BMW Individual Dachreling Hochglanz Shadow Line** in Schwarz hochglänzend setzt einen hochwertigen Akzent. Flach aufliegend dient sie als Basis für eine multifunktionale BMW Dachträgereinheit, die eine Dachbox, Fahrräder, Surfbretter etc. sicher aufnimmt.



□ Die **BMW Individual Hochglanz Shadow Line** enthält zahlreiche Ausstattungsdetails in Schwarz hochglänzend: Zierleiste des Seitenrahmens, der Fensterschachtelabdeckung, des Fensterführungsstegs, der Blende der B- und C-Säulen und des Spiegeldreiecks (Serie für M50d).



□ Die **BMW Individual Exterieur Line** mit Zierleisten, Fensterschachtelabdeckungen und Air Breather in Aluminium satiniert.

□ Die **Sonnenschutzverglasung** für die Heckscheibe und die hinteren abgedunkelten Seitenscheiben reduziert die ungewollte Erwärmung des Innenraums.



■ **Gepäckraumklappe**, zweigeteilt, ermöglicht einen komfortablen Zugang zum Ladeabteil. Die obere Klappe lässt sich über die autom. Heckklappenbetätigung öffnen bzw. schließen und schwenkt weit nach oben. Die untere Klappe bildet im geöffneten Zustand eine bündig mit dem Gepäckraumboden abschließende Plattform.



□ **Aluminium-Trittbrett** mit gebürsteter und eloxierter Oberfläche sowie Gummieinleger sorgt für eine markante Note und ermöglicht einen komfortablen Einstieg ins Fahrzeug. Nicht erhältlich für M50d und M Sportpaket.

□ **Soft-Close-Automatic** zieht die Türen sanft ins Schloss.



□ **Anhängerkupplung** lässt sich elektrisch vollständig unter die Heckschürze schwenken, inkl. Anhängerstabilisierungskontrolle. Die Anhängelast beträgt je nach Motorisierung bis zu 3.500 kg.

## Serien-/Sonderausstattung.



□ **21" M Leichtmetallräder Doppelspeiche 599 M** in Bicolor Orbitgrau matt, sichtsseitig glanzgedreht, mit Mischbereifung und Notlaufeigenschaften, Größe vorn 10J x 21, Bereifung 285/35 R21, Größe hinten 11,5J x 21, Bereifung 325/30 R21.



□ **20" M Leichtmetallräder Doppelspeiche 469 M** Jetblack mit Mischbereifung, Größe vorn 10J x 20, Bereifung 275/40 R 20, Größe hinten 11J x 20, Bereifung 315/35 R 20.



□ **20" M Leichtmetallräder Doppelspeiche 469 M** mit Mischbereifung, vorn 10 J x 20, Bereifung 275/40 R 20, hinten 11 J x 20, Bereifung 315/35 R 20.



□ **20" Leichtmetallräder Y-Speiche 451** mit Mischbereifung, Größe vorn 10 J x 20, Bereifung 275/40 R 20, Größe hinten 11 J x 20, Bereifung 315/35 R 20.



□ **20" Leichtmetallräder Sternspeiche 491** mit Mischbereifung, Schwarz hochglänzend, Größe vorn 10 J x 20, Bereifung 275/40 R 20, Größe hinten 11 J x 20, Bereifung 315/35 R 20.



□ **20" BMW Individual Leichtmetallräder V-Speiche 551 I** mit Mischbereifung, Größe vorn 10 J x 20, Bereifung 275/40 R 20, Größe hinten 11 J x 20, Bereifung 315/35 R 20.



□ **19" M Leichtmetallräder Doppelspeiche 467 M<sup>1</sup>** mit Mischbereifung, vorn 9 J x 19, Bereifung 255/50 R 19, hinten 10 J x 19, Bereifung 285/45 R 19.



□ **19" Leichtmetallräder Sternspeiche 490, BMW EfficientDynamics,** 9 J x 19, Bereifung 255/50 R 19.



□ **19" Leichtmetallräder W-Speiche 447** in Orbitgrau, glanzgedreht mit Mischbereifung, Größe vorn 9J x 19, Bereifung 255/50 R19, Größe hinten 10J x 19, Bereifung 285/45 R19.



□ **19" Leichtmetallräder Sternspeiche 449,** 9 J x 19, Bereifung 255/50 R 19. Besonders empfohlen in Verbindung mit Design Pure Experience.



□ **19" Leichtmetallräder V-Speiche 450,** 9 J x 19, Bereifung 255/50 R 19. (Serie für X5 xDrive50i.)



■ **18" Leichtmetallräder Doppelspeiche 446,** 8,5 J x 18, Bereifung 255/55 R 18.



□ Das **M Lederlenkrad** inkl. Multifunktion, Lenkradkranz in Leder 'Walknappa' Schwarz und ausgeformter Daumenauflagen.<sup>2</sup>  
□ Die **Lenkradheizung** erwärmt auf Knopfdruck den Lenkradkranz in kürzester Zeit – ein besonders im Winter spürbar angenehmer Komfort.



■ **Sport-Lederlenkrad**, schwarz, dreispeichig, mit Multifunktion und Spongelinierung in Perlglanz Chrom.  
■ **Servotronic** passt die Lenkkräfte der Geschwindigkeit an.



□ **BMW Individual Lederlenkrad** im Design des Sport-Lederlenkrads mit Holzapplikation, passend zur jeweiligen BMW Individual Interieurleiste.



□ Das **Multifunktionale Instrumentendisplay<sup>3</sup>** in Black-Panel-Technologie und mit 10,25" Bildschirmdiagonale bietet eine beeindruckende visuelle Inszenierung des Fahrerlebnisses. Drei verschiedene Modi und deren spezifische Anzeigen, jeweils farblich und grafisch angepasst, lassen sich in der Instrumentenkombination anzeigen: ECO PRO, COMFORT und SPORT.

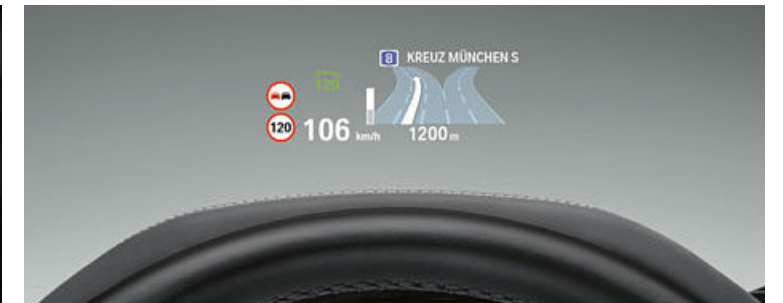

□ Das **vollfarbige BMW Head-Up Display<sup>4</sup>** blendet per optischer Projektion für die Fahrt relevante Daten in das Sichtfeld des Fahrers ein und steigert damit die Konzentration auf das Fahrgeschehen. Unter anderem werden die aktuelle Geschwindigkeit, Navigationshinweise, die Speed Limit Info inkl. Überholverbotsanzeige und Telefon- und Entertainmentlisten angezeigt.



■ **Parkbremse mit Automatic Hold Funktion** lässt sich komfortabel über einen Taster in der Mittelkonsole aktivieren. Das Lösen der Bremse erfolgt mit Treten des Gaspedals. Die Automatic Hold Funktion unterstützt den Fahrer beispielsweise im Stop-and-Go-Verkehr oder beim Anfahren an Steigungen, indem sie nach dem Stillstand des Fahrzeugs ein ungewolltes Vor- oder Zurückrollen verhindert.



■ Das **8-Gang Steptronic Getriebe** ermöglicht einen besonders hohen Schalt- und Fahrkomfort durch eng gestufte Gänge und minimierte Drehzahlsprünge. Dadurch wird höchster Komfort mit beeindruckender Dynamik und einem geringen Kraftstoffverbrauch kombiniert.

<sup>1</sup> Serienmäßig erhältlich für M Sportpaket und X5 M50d.

<sup>2</sup> Serie für X5 M50d.

<sup>3</sup> Nicht erhältlich für X5 xDrive40e iPerformance.

<sup>4</sup> Die Anzeigen des BMW Head-Up Displays sind mit polarisierten Sonnenbrillen nur eingeschränkt erkennbar.

Die eingeblendeten Inhalte sind ausstattungsabhängig. Einblendungen setzen den Erwerb weiterer Sonderausstattungen voraus.

## Serien-/Sonderausstattung.



□ **BMW Night Vision mit Dynamik Light Spot** erkennt Personen und größere Tiere im Dunkeln schon auf weite Distanz – und leuchtet sie gezielt an. Eine Wärmebildkamera in der Doppelnierse überträgt die Bilder von Personen und Tieren direkt auf das Control Display.



■ **Navigationspaket ConnectedDrive<sup>1</sup>** umfasst das Navigationssystem Professional inklusive RTTI sowie Telefonie mit Wireless Charging mit erweiterter Smartphone-Anbindung. Weitere Bestandteile des Pakets sind der Concierge Service, der WLAN Hotspot, die ConnectedDrive Services, die BMW Teleservices<sup>2</sup>, die Remote Services, mit denen sich entweder telefonisch über das BMW Callcenter oder über ein Smartphone mit der My BMW Remote App bestimmte Fernfunktionen bedienen lassen, sowie die Alarmanlage.



□ **Driving Assistant Plus<sup>3</sup>** umfasst neben Auffahrwarnung und Spurverlassenswarnung auch die Aktive Geschwindigkeitsregelung mit Stop&Go-Funktion (hier abgebildet) sowie den Stauassistenten. Damit steigert Driving Assistant Plus bei Autobahnfahrten die Fahrsicherheit und den Fahrkomfort. Voraussetzung für die Ausstattung ist das Navigationspaket ConnectedDrive.

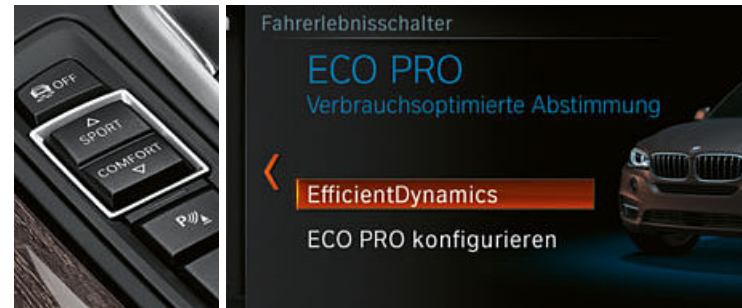

■ Der **Fahrerlebnisschalter** bietet die Wahl zwischen dem Standard-Modus COMFORT, dem auf Effizienz ausgerichteten ECO PRO Modus oder den Modi SPORT und SPORT+, die ein noch dynamischeres Fahren ermöglichen. Der ECO PRO Modus passt die Kennlinien für das Gaspedal, ein Steptronic Getriebe sowie die Heiz-/Klimastrategie für eine verbrauchsoptimierte Fahrweise an.



■ **iDrive Touch Controller** (Bestandteil des Navigationssystems Professional). Über das im Controller integrierte Touchpad lassen sich z. B. Zieladressen für das Navigationssystem ganz einfach mit der eigenen Handschrift eingeben.



□ **Keramikapplikation für Bedienelemente** umfasst beispielsweise Gangwahlhebel, Einfassung Controller vorn sowie Lautstärke- und Temperaturregler. Für eine hochwertige und einzigartige Interieurarmutung.



■ Die **Telefonie mit Wireless Charging<sup>4</sup>** bietet ein umfassendes Telefoniepaket mit Bluetooth und WLAN Hotspot Vorbereitung.  
■ Die **Freisprecheinrichtung mit USB-Schnittstelle** ermöglicht eine drahtlose Verbindung geeigneter Bluetooth-Handys<sup>5</sup> und Nutzung geeigneter Audioquellen.



□ **Surround View** unterstützt das Einparken und Rangieren in engen Fahrsituationen. Dazu wird im Control Display die Umgebung seitlich und hinter dem Fahrzeug aus der Vogelperspektive abgebildet (Top View). Hinzu kommt Side View, das den Fahrer beim Herantasten an schwer einsehbare Bereiche (z. B. Ausfahrten, unübersichtliche Kreuzungen) unterstützt.



□ **Parkassistent** erleichtert das Einparken in parallel zur Fahrbahn liegenden Parklücken. Passende Parklücken können über das Control Display angezeigt und ausgewählt werden. Bei anhaltend gedrücktem Knopf übernimmt das System aktiv das Einparken, inklusive Gangwahl, Lenken sowie Gasgeben und Bremsen.



□ Die **Rückfahrkamera** zeigt den Bereich hinter dem Auto auf dem Control Display. Interaktive Spurlinien und Hindernismarkierungen unterstützen den Fahrer.



■ Die **Park Distance Control (PDC)** an Front und Heck erleichtert das Einparken und Rangieren auf engstem Raum.



■ **xDrive Status<sup>6</sup>** informiert in der Instrumentenkombination und im Control Display über für Offroad-Fahrten relevante Daten. Neben einer Kompassfunktion (in Verbindung mit Navigationssystem Professional) werden auch Neigungs- und Steigungswinkel sowohl numerisch als auch grafisch dargestellt.

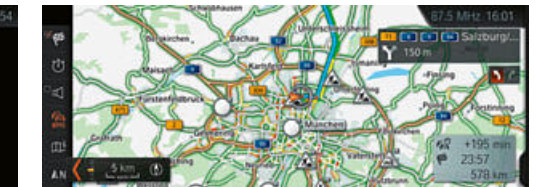

■ **Real Time Traffic Information** liefert nahezu in Echtzeit die Verkehrslage auf Autobahnen, Schnell- und Landstraßen sowie zahlreichen Strecken in Städten.

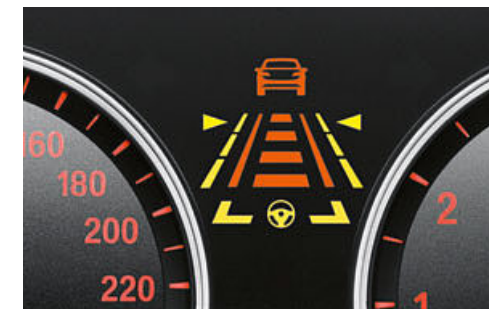

□ **Stauassistent** regelt im dichten Verkehr auf Autobahnen bei bis zu 60 km/h die Geschwindigkeit, den Abstand und übernimmt sogar die Lenkung (enthalten im Driving Assistant Plus).



□ Die **Spurwechselwarnung** warnt den Fahrer beim Spurwechsel optisch und per Lenkradvibration vor Fahrzeugen im toten Winkel bzw. auf der Nachbarspur.

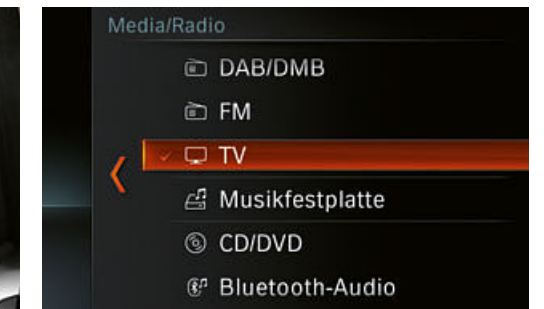

□ Die **TV-Funktion** ermöglicht bei stehendem Fahrzeug den digitalen TV-Empfang einschließlich Videotext und elektronischen Programmguides.

<sup>3</sup> Funktion des Systems kann bei Dunkelheit und Nebel eingeschränkt sein.

<sup>4</sup> Induktives Laden gemäß Qi-Standard für geeignete Mobiltelefone in seitlicher Smartphonehalterung der Mittelkonsole möglich. Für ausgewählte Smartphones ohne induktive Ladefunktion gemäß Qi-Standard sind spezielle Ladehüllen über BMW Teile und Zubehör erhältlich. Die Internetkonnektivität der SIM-Karte mit 4G/LTE-Mobilfunk ist kostenpflichtig und wird separat vom Mobilfunkprovider abgerechnet.

<sup>5</sup> Informationen zu kompatiblen Geräten finden Sie unter [www.bmw.de/bluetooth](http://www.bmw.de/bluetooth).

<sup>6</sup> Nicht erhältlich für X5 sDrive25d.

## Serien-/Sonderausstattung.



□ **BMW Individual Instrumententafel (4M5)** ist im oberen Bereich mit Leder Walknappa Schwarz bezogen. Mit ihrer hochwertigen Anmutung und der ebenfalls mit schwarzem Leder Walknappa bezogenen oberen Türseitenverkleidung verleiht sie dem Innenraum eine besonders luxuriöse Note.



□ **BMW Individual belederte Instrumententafel (XT1)** ist im oberen Teil so wie die Türbrüstungen in Leder Walknappa (Schwarz oder Scotch dunkel)<sup>1</sup> ausgeführt. Die Instrumententafel unten ist in Leder Merino Feinnarbe in der jeweiligen Polsterfarbe von BMW Individual bezogen. Kontrastnähte finden sich in Instrumententafel oben und unten sowie in den Türbrüstungen. Nur in Verbindung mit BMW Individual Leder Merino Feinnarbe.



□ **BMW Individual Dachhimmel in Anthrazit.** Die A-, B-, C- und D-Säulen-Verkleidungen, die Sonnenblenden und die Dachhaltegriffe sind zusätzlich in edlem Schwarz gehalten (Serie für M50d).



□ **Harman Kardon Surround Sound System** mit 600-Watt-Digitalverstärker, fahrzeugspezifischem Equalizing und Lautsprechern mit Chromapplikation.



□ Die Ausstattung **Fond-Entertainment Professional** umfasst zwei unabhängige, neigungsverstellbare 10,2"-Farbbildschirme, einen Blu-ray-Player und ermöglicht während der Fahrt Navigation sowie Nutzung des Internets; Steuerung per Fernbedienung oder Kacheln mit Live-Inhalten, Anschlüsse für MP3-Player, Spielekonsolen und Kopfhörer.



■ **Favoritentasten** erlauben das individuelle Abspeichern und Abrufen häufig genutzter Funktionen wie z. B. Telefonnummern, Navigationsziele oder Radiosender. Die insgesamt acht Direktwahltasten befinden sich gut erreichbar in der Mittelkonsole.



■ **Klimaautomatik mit 2-Zonenregelung** sowie autom. Luftmengen- und Temperaturregelung getrennt für Fahrer und Beifahrer. Inkl. Mikrofilter, Beschlagsensor, Autom. Umluft Control (AUC) sowie Standlüftungs- und Restwärmefunktion.

□ **Klimaautomatik mit 4-Zonenregelung** (hier abgebildet), Umfänge wie 2-Zonen-Klimaautomatik mit erweiterten Umfängen, zusätzlich Luftausströmer in den B-Säulen, Fondbereich über ein separates Bedienelement mit Display individuell temperierbar.



■ Das **Lichtpaket mit zahlreichen LED-Lichtquellen** verleiht dem Innenraum ein elegantes, entspannendes Ambiente. Die Welcome-Inszenierung als Lichtteppich vor dem Fahrzeug mündet innen in ein ausgewogenes Lichtdesign aus indirekten und direkten Lichtquellen in Blau, Weiß und Orange.



□ **Bang & Olufsen High End Surround Sound System** umfasst 16 Lautsprecher mit 1.200 Watt Musikleistung. Zur herausragenden Akustik trägt die Dirac-Dimensions-Signalverarbeitung bei. Zum Ausstattungsumfang gehören die beiden Soundoptionen „Studio“ und „Expanded“ sowie die Lichtinszenierung des ausfahrbaren Centerspeakers und der beiden Hochtöner vorne.



□ Das **Panorama-Glasdach** bietet geöffnet viel frische Luft und sorgt auch geschlossen für eine freundliche, lichtdurchflutete Atmosphäre im Fahrzeuginnenraum. Es öffnet und schließt sich auf Knopfdruck oder per Funkfernbedienung vollautomatisch und ist mit Schiebe- und Hebefunktion sowie Sonnenschutzrollo und Windabweiser ausgestattet.

<sup>1</sup> In Schwarz bei den Polsterfarben Amaro Braun, Muskat und Criollo Braun.  
In Scotch dunkel bei den Polsterfarben Rauchweiß und Taupe.

## Serien-/Sonderausstattung.



□ **Komfortsitze** für Fahrer und Beifahrer inkl. Aktiver Kopfstützen sind vielfach elektrisch verstellbar. So lassen sich das obere Lehnensegment, die Lehnbreite, die Oberschenkelauflage und die Kopfstützenhöhe individuell anpassen. Der Ausstattungsumfang umfasst zudem Lordosenstütze und Memory-Funktion für Fahrer und Beifahrer.



□ **Komfortsitze im Fond**<sup>1</sup> verfügen über eine besonders bequeme Polsterung und sind individuell vielfach einstellbar. So kann der Lehneneigungswinkel der beiden äußeren Sitzplätze individuell in sechs Stufen um insgesamt zehn Grad verstellt werden. Zudem lassen sich die Komfortsitze im Verhältnis 60:40 um 80 Millimeter in Längsrichtung verschieben. So lässt sich je nach Bedarf der Knie- bzw. der Gepäckraum vergrößern. Die Rücksitzlehne ist im Verhältnis 40:20:40 auch komplett umklappbar.



□ **Dritte Sitzreihe**<sup>1</sup> sorgt für eine flexiblere Raumnutzung. Die dritte Sitzreihe bietet zwei einzeln in Fahrtrichtung umklappbare Sitze. Für einen bequemen Einstieg lässt sich die zweite Sitzreihe mit den in dieser Ausstattung serienmäßigen Komfortsitzen im Fond per Easy-Entry-Funktion nach vorn klappen. Außerdem sind eine Mittelkonsole mit zwei Getränkehaltern sowie eine Zusatzheizung für den Fußraum der dritten Sitzreihe enthalten (nicht erhältlich in Verbindung mit Alcantara-/Lederkombination und Stoff Twill).



■ **Rücksitzlehne** (im Verhältnis 40:20:40 teilbar) für erweiterte Transportmöglichkeiten und eine individuellere Sitz- und Gepäckraum-Konfiguration, Mittelarmlehne mit zwei Getränkehaltern.



□ **Gepäckraumtrennnetz** kann hinter der zweiten Sitzreihe befestigt werden und verhindert so, dass zum Beispiel bei starkem Bremsen Gegenstände nach vorn in den Fahrgastraum fallen.



□ **Sportsitze** für Fahrer und Beifahrer bieten optimalen Seitenhalt durch höhere Sitzwangen und manuell einstellbare Oberschenkelauflage. Sitzlängsrichtung sowie Sitzneigung und Kopfstützenhöhe lassen sich elektrisch verstellen (Serie für X5 M50d und M Sportpaket).



■ **Seriensitze** für Fahrer und Beifahrer mit elektrischer Einstellung für Sitzhöhe und Lehneneigung sowie manueller Einstellung für Sitzlängsrichtung, Kopfstützenhöhe und -tiefe.



□ **Sitzheizung** für Fahrer und Beifahrer ermöglicht das Beheizen von Sitzoberfläche und Rückenlehne in drei Stufen (Serie für xDrive50i und M50d).



□ Die **elektrische Sitzverstellung**<sup>2</sup> ist einfach bedienbar und erlaubt mit Memory-Funktion das Speichern gewünschter Einstellungen für Sitz und Außenspiegel. (Serie für X5 xDrive50i, X5 xDrive40d und X5 M50d).



□ **Aktive Sitzbelüftung vorn** sorgt dank Ventilatoren in Sitzfläche und Rückenlehne für deutlich mehr Komfort.



□ **Ablagenpaket** umfasst u. a. zwei 12-V-Steckdosen, Brillenfach am Innenspiegel und Ablagefach in der Mittelarmlehne im Fond. Im Gepäckraum zwei Verzurrösen<sup>1</sup>, Spannriemen links/rechts, Flexnetz mit Befestigungshaken auf beiden Seiten, Multifunktionshaken, Netz an der Seitenwand.



■ **Ablagemöglichkeiten** in den Türen vorn und hinten, Ablagefach mit Klappdeckel links neben Lenkrad, Handschuhfach, Fach zur Schlüsselablage, Fach mit zweiteiliger Abdeckung unter Mittelarmlehne vorn sowie Ablagewanne<sup>1</sup> unter Gepäckraumboden.

## Serien-/Sonderausstattung.



□ **Ski- und Snowboardtasche Pro<sup>1</sup>** ermöglicht den sauberen und sicheren Transport von bis zu vier Paar Skiern oder drei Snowboards, während gleichzeitig zwei Personen auf der Fondsitzebank bequem Platz finden. Die Tasche lässt sich leicht entnehmen und ist so auch außerhalb des Fahrzeugs nutzbar. Wird sie nicht benötigt, kann sie in der mitgelieferten Tasche im Ablageboden platzsparend aufbewahrt werden (nicht erhältlich in Verbindung mit 3. Sitzreihe).



■ **Flaschenhalter** zum Aufbewahren von 1,5-Liter-Flaschen in den vorderen und 1-Liter-Flaschen in den hinteren Seitentaschen.



□ **Komfortzugang** ermöglicht den schlüssellosen Zugang zum Fahrzeug über alle Türen und die Heckklappe. Zusätzliche Vorfeldbeleuchtung der Türäußengriffe vorn und hinten.



□ Das **Sonnenschutzrollo** für die hinteren Türseitenscheiben lässt sich manuell ein- und ausfahren. Es schützt sowohl vor Sonneneinstrahlung als auch vor unerwünschten Blicken.



■ **Vier Getränkehalter**, zwei mit Abdeckrollo in der Mittelkonsole und zwei in der Mittelarmlehne im Fond.

□ Das **Raucherpaket** umfasst einen Zigarettenanzünder und einen Aschenbecher vorn.

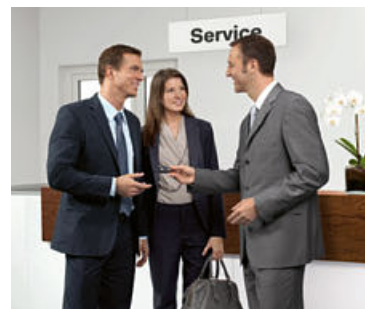

□ **BMW Service Inclusive.** Auch in puncto Service hält Ihr BMW Partner eine intelligente Lösung für Sie parat. Mit BMW Service Inclusive fallen keine weiteren Kosten für Regelwartungsarbeiten innerhalb der vereinbarten Laufzeit bzw. -leistung an. Mehr Infos unter [www.bmw.de/ServiceInclusive](http://www.bmw.de/ServiceInclusive)



□ **BMW Welt.** Eine Automobilabholung in der BMW Welt gehört zu den schönsten Momenten eines jeden Autofahrers. Machen Sie aus diesem Moment einen unvergesslichen Tag, mit einem perfekt auf Sie abgestimmtem Rahmenprogramm. Erfahren Sie mehr unter: [www.bmw-welt.com](http://www.bmw-welt.com)

## M Performance Parts Endorsement.

Wer sich für einen BMW entscheidet, der entscheidet sich auch für Sportlichkeit, Dynamik und innovative Fahrzeugtechnologien. Das sind Werte, die keine Kompromisse zulassen. Und Werte, die Sie noch stärker zum Ausdruck bringen können: mit der BMW M Performance Parts Produktlinie. Eine Vielzahl technischer und optischer Komponenten aus den Bereichen Aerodynamik, Fahrwerk sowie Antrieb und Cockpit dient hier ausschließlich einem Ziel: die Faszination höchster

Dynamik noch intensiver erlebbar zu machen. Denn die BMW M Performance Parts wurde für Menschen entwickelt, die sich für technische Höchstleistungen begeistern und die diese Begeisterung auch zeigen wollen. Ihr BMW Service Partner informiert Sie gern über das gesamte Angebot an BMW M Performance Parts und hält auch einen speziellen Katalog für Sie bereit. Weitere Informationen finden Sie auch unter [www.bmw.de/zubehoer](http://www.bmw.de/zubehoer)



21" BMW M Performance Leichtmetallräder Doppelspeiche 310 M.



BMW M Performance Außenspiegelkappen in Carbon.



BMW M Performance Heck Flap und BMW M Performance Heckdiffusor in Carbon.



BMW M Performance II Lenkrad Alcantara.



BMW M Performance Blende für den Gangwahlschalter aus Carbon.



BMW M Performance Fußstütze Edelstahl, BMW M Performance Pedalauflage Edelstahl.



BMW M Performance Frontziersgitter in Schwarz, BMW M Performance Außenspiegelkappen in Carbon, BMW M Performance Frontsplitter in Carbon, BMW M Performance Folie für Seitenschweller, 21" BMW M Performance Leichtmetallräder Doppelspeiche 599 M bicolor, BMW M Performance 19" Bremsanlage Blau.

<sup>1</sup> Nicht erhältlich für X5 xDrive40e.

	xDrive35i <sup>10</sup>	xDrive50i <sup>10</sup>	sDrive25d <sup>10</sup>	xDrive25d <sup>10</sup>	xDrive30d*	xDrive40d*	M50d*	xDrive40e <sup>10</sup>
--	-------------------------	-------------------------	-------------------------	-------------------------	------------	------------	-------	-------------------------

Gewicht									
Leergewicht EG <sup>1</sup>	kg	2105	2250	2070	2115	2145	2185	2265	2305
Zulässiges Gesamtgewicht	kg	2785	2930	2750	2795	2825	2865	2945	2980
Zuladung	kg	715	715	715	715	715	715	715	750
Zulässige ungebremste Anhängelast <sup>2</sup>	kg	750	750	750	750	750	750	750	750
Zulässige gebremste Anhängelast bis max. 12 % Steigung <sup>2</sup> /max. 8 % Steigung <sup>5</sup>	kg	2700/3500	3500/3500	2700/2700	2700/2700	2700/3500 <sup>5</sup>	3500/3500	3500/3500	2700/2700
Gepäckraumvolumen min. – max.	l	650–1870	650–1870	650–1870	650–1870	650–1870	650–1870	650–1870	500–1720

Motor <sup>2,3</sup>									
Zylinder/Ventile		6/4	8/4	4/4	4/4	6/4	6/4	6/4	4/4
Hubraum	cm <sup>3</sup>	2979	4395	1995	1995	2993	2993	2993	1997
Nennleistung/Nennrehzahl	kW (PS)/1/min	225 (306)/5800–6400	330 (450)/5500–6000	170 (231)/4400	170 (231)/4400	190 (258)/4000	230 (313)/4400	280 (381)/4000–4400	180 (245)/5000–6500
Max. Drehmoment/Drehzahl	Nm/1/min	400/1200–5000	650/2000–4500	500/2000–3000	500/2000–3000	560/1500–3000	630/1500–2500	740/2000–3000	350/1250–4800

Kraftübertragung									
Antriebsart		Allrad	Allrad	Hinterrad	Allrad	Allrad	Allrad	Allrad	Allrad
Seriengeräte		8-Gang Steptronic	8-Gang Steptronic	8-Gang Steptronic	8-Gang Steptronic	8-Gang Steptronic	8-Gang Steptronic	8-Gang Steptronic Sport	8-Gang Steptronic

Fahrleistung									
Höchstgeschwindigkeit	km/h	235	250 <sup>6</sup>	220	220	230	236	250 <sup>6</sup>	210
elektrische Höchstgeschwindigkeit	km/h	–	–	–	–	–	–	–	120
Beschleunigung 0–100 km/h	s	6,5	4,9	7,7	7,7	6,8	5,9	5,3	6,8

Verbrauch <sup>2,3</sup> – Alle Motoren erfüllen die EU6-Abgasnorm									
Innerorts	l/100 km	11,3–11,2	13,0–12,9	5,9	6,2	10,8–8,4	8,3–7,9	9,1–8,7	–
Außerorts	l/100 km	6,9	7,8–7,7	5,0–4,9	5,3–5,2	6,3–4,7	6,4	7,3	–
Kombiniert	l/100 km	8,5	9,7–9,6	5,4–5,3	5,6	7,1–7,0	7,1–7,0	7,9–7,8	3,4–3,3
Energieverbrauch	kWh/100km	–	–	–	–	–	–	–	15,4–15,3
Abgasnorm (typzugelassen)		EU6	EU6	EU6	EU6	EU6	EU6	EU6	EU6
CO <sub>2</sub> -Emission kombiniert	g/km	199–197	226–224	141–139	187–183	187–183	209–205	205	78–77
Effizienzklasse		C	D	A	A	C-B	B	C	A+
Tankinhalt, ca.	l	85	85	85	85	85	85	85	83

Räder									
Reifendimension		255/55 R 18 109 V XL	255/50 R 19 107 W XL	255/55 R 18 109 V XL	255/55 R 18 109 V XL	255/55 R 18 109 V XL	255/55 R 18 109 V XL	255/50 R 19 107 W XL/ 285/45 R 19 111 W XL	255/55 R 18 109 V XL
Raddimension		8,5 J x 18	9 J x 19	8,5 J x 18	8,5 J x 18	8,5 J x 18	8,5 J x 18	9 J x 19/ 10 J x 19	8,5 J x 18
Material		Leichtmetall	Leichtmetall	Leichtmetall	Leichtmetall	Leichtmetall	Leichtmetall	Leichtmetall	Leichtmetall

eDrive Systemleistung									
Spitzenleistung/Drehzahl	kW (PS)/1/min	–	–	–	–	–	–	–	83 (113)/3170
Systemleistung	kW (PS)	–	–	–	–	–	–	–	230 (313)
Systemdrehmoment	Nm	–	–	–	–	–	–	–	450

Kapazität Hochvolt-Batterie									
Batterietyp/Netto Batterieinhalt	kWh	–	–	–	–	–	–	–	Li-Ion/6,8
Elektr. Reichweite (NEFZ) <sup>7</sup> /Max. Gesamtreichweite kombiniert <sup>7</sup>	km	–	–	–	–	–	–	–	31 <sup>–9</sup>

	xDrive35i <sup>10</sup>	xDrive50i <sup>10</sup>	sDrive25d <sup>10</sup>	xDrive25d <sup>10</sup>	xDrive30d*	xDrive40d*	M50d*	xDrive40e <sup>10</sup>
--	-------------------------	-------------------------	-------------------------	-------------------------	------------	------------	-------	-------------------------

Ladezeit <sup>8</sup> (mit Haushaltssteckdose/ BMW i Wallbox Pure/Pro)	h	–	–	–	–	–	–	–	3,8/2,8
--	---	---	---	---	---	---	---	---	---------

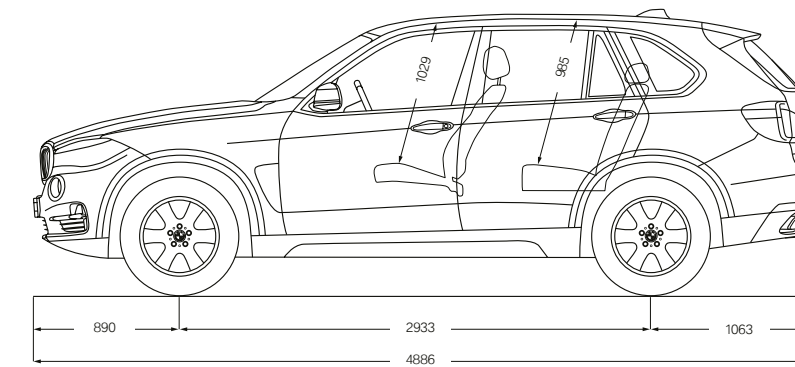
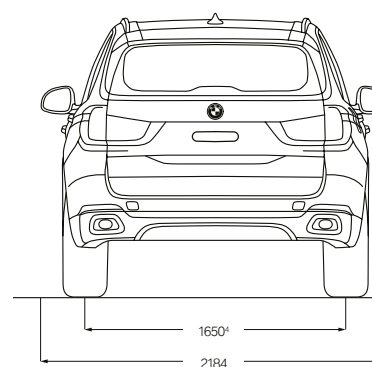
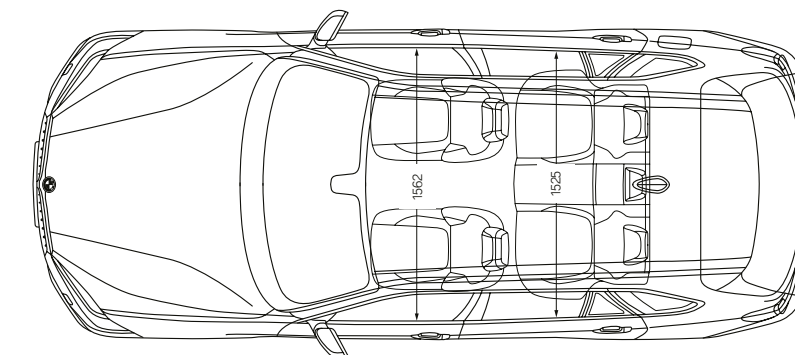
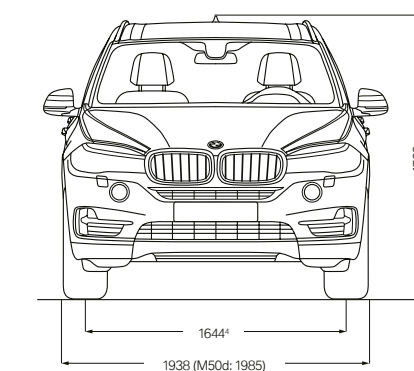

<sup>1</sup> Das EG- Leergewicht bezieht sich auf ein Fahrzeug mit serienmäßiger Ausstattung und beinhaltet keine Sonderausstattungen. Im Leergewicht sind 90% Tankfüllung sowie 75 kg für den Fahrer berücksichtigt. Optionale Ausstattungen können das Gewicht des Fahrzeugs, die Nutzlast sowie bei Einfluss auf die Aerodynamik die Höchstgeschwindigkeit verändern.

<sup>2</sup> Angaben zu Leistung für Benzin- Motoren beziehen sich auf den Betrieb mit ROZ 98 Kraftstoff. Angaben zu Verbrauch beziehen sich auf den Betrieb mit Referenzkraftstoff gemäß VO (EU) 2007/715. Kraftstoffqualitäten bleifrei ROZ 91 und höher mit einem maximalen Ethanol-Anteil von 10% (E10) sind zulässig. BMW empfiehlt die Verwendung von Superbenzin bleifrei ROZ 95.

<sup>3</sup> Die Angaben zu Kraftstoffverbrauch, CO<sub>2</sub>-Emissionen und Stromverbrauch werden nach dem vorgeschriebenen Messverfahren VO (EU) 2007/715 in der jeweils geltenden Fassung ermittelt. Die Angaben beziehen sich auf ein Fahrzeug in Basisausstattung in Deutschland, die Spannbreiten berücksichtigen Unterschiede in der gewählten Rad- und Reifengröße und der optionalen Sonderausstattung und können sich während der Konfiguration verändern. Die Angaben für die mit \* gekennzeichneten Fahrzeuge sind bereits auf Basis des neuen WLTP-Testzyklus ermittelt und zur Vergleichbarkeit auf NEFZ zurückgerechnet.

<sup>4</sup> Für den BMW X5 xDrive50i beträgt die Spurweite vorn 1.640 mm und hinten 1.646 mm, für den BMW X5 M50d vorn 1.662 mm und hinten 1.697 mm und für den BMW X5 xDrive40e iPerformance vorn 1.644 mm und hinten 1.647 mm.

<sup>5</sup> Nur bei werksseitigem Verbau einer Anhängerkupplung, sonst max. Anhängerlast 2700 kg/140 kg Stützlast.

<sup>6</sup> Elektronisch abgeregelt.

<sup>7</sup> Reichweite abhängig von unterschiedlichen Faktoren, insbesondere: persönlicher Fahrstil, Streckenbeschaffenheit, Außentemperatur, Heizung/Klimatisierung, Vortemperierung.

<sup>8</sup> Abhängig von örtlicher Strominfrastruktur. Ladedauer entspricht einer Ladung von 100 % der maximalen Kapazität.

<sup>9</sup> Fehlende Werte lagen bei Redaktionsschluss nicht vor.

<sup>10</sup> Modelle/Motorisierungen, für die diese Werte gelten, sind bis zum 15.04.2018 bestellbar. Bitte erfragen Sie genaue Informationen zur Verfügbarkeit bei Ihrem BMW Partner.

## RUNDUM VERSORGT MIT BMW SERVICES:

Mit dem Kauf eines BMW entscheiden Sie sich auch für perfekten Service und umfassende Betreuung. Zum Beispiel wird der Zustand von Verschleißteilen und Betriebsflüssigkeiten mithilfe von **Condition Based Service** kontinuierlich überprüft, um bei Bedarf die entsprechende Meldung im Display anzuzeigen. Sie gehen nur dann zu Ihrem BMW Service Partner, wenn es wirklich nötig ist.

Dort kümmern sich unsere **qualifizierten BMW Servicespezialisten** mit den **neuesten Werkstatttechnologien** und unter der ausschließlichen Verwendung von **Original BMW Teilen** um Ihr Fahrzeug. Und das weltweit in mehr als 3.300 BMW Service Partner Betrieben in über 150 Ländern, damit die Freude am Fahren weiterhin anhält.

### DER BMW SERVICE.



**BMW Service Pakete:** Individuell und entspannt. Nur für Sie. Individuelle und durchdachte Servicelösungen, die sich ganz nach Ihnen und Ihrem Fahrzeug richten: Mit den BMW Service Paketen genießen Sie Ihren BMW jederzeit völlig entspannt und sorgenfrei dank einmaliger und kalkulierbarer Kosten. Denn ganz gleich ob neu oder älter: Die BMW Service Pakete haben das passende Angebot für jede Phase des Fahrzeuglebens. Immer mit einem Maximum an Qualität, Kompetenz und Werterhalt. Immer zu fairen und transparenten Preisen. Und immer maßgeschneidert für Sie und Ihren BMW. Entdecken Sie jetzt, wie entspannt individueller Service wirklich ist! [www.bmw.de/servicepakete](http://www.bmw.de/servicepakete)



**BMW Pannenservice- und Unfallhilfe.** Dieser Service steht Ihnen rund um die Uhr zur Verfügung. Mit Ihrem Anruf kümmern wir uns um alles, was im Falle einer Panne oder eines Unfalls zu tun ist. Speziell geschulte Techniker setzen im Pannenfalle per Telefon oder vor Ort – alles daran, Ihr Fahrzeug wieder fahrbereit zu machen. Wir bieten umfangreiche länderspezifische Mobilitätsprogramme für den Pannenfalle und Schutzbriefe, die Sie bei Unfall oder Diebstahl absichern. Hat es bei Ihnen mal gekracht, rufen Sie die BMW Unfallhilfe an und wir sind da! Wir kümmern uns um Notruf, Abschleppdienst, Ersatzfahrzeug, Erstmeldung bei der Versicherung und vieles mehr. Informationen finden Sie unter [www.bmw.de/Pannenhilfe](http://www.bmw.de/Pannenhilfe)



**BMW Teleservices:** Dank Condition Based Service wird Ihnen über das Display automatisch der nächste fällige Servicetermin angezeigt. Ihr Einverständnis vorausgesetzt, werden bedarfsorientiert die wichtigsten Fahrzeugdaten vollautomatisch an BMW übermittelt. Ihr betreuender BMW Service Partner greift auf die Daten zu und kontaktiert Sie kostenfrei für einen Werkstatttermin – falls nötig. Voraussetzung für die Nutzung von BMW Teleservices sind die Sonderausstattungen Intelligenter Notruf oder ConnectedDrive Services. Falls nötig, können Sie den Dienst jederzeit deaktivieren und ihren Service Partner direkt im iDrive Menu oder ConnectedDrive Portal ändern. Mehr zum Thema erfahren Sie unter [www.bmw.de/teleservices](http://www.bmw.de/teleservices)

### BMW FINANCIAL SERVICES.



**BMW Financial Services:** Mobilitätslösungen für Ihre Wünsche. BMW Financial Services bietet Ihnen attraktive Konzepte für Leasing, Finanzierung und Versicherung. Erfahren Sie mehr in der Preisliste oder unter [www.bmw.de/fs](http://www.bmw.de/fs) bzw. lassen Sie sich ein individuelles Angebot bei Ihrem BMW Partner vor Ort erstellen.

### DAS BMW ERLEBNIS.



**BMW TV:** Auf [www.bmw.tv](http://www.bmw.tv) erfahren Sie die Marke BMW in ihrer ganzen Vielfalt. In Reportagen, Porträts und Berichten informieren wir aus den Bereichen Automobil, Innovation, Sport und Lifestyle.



**BMW Driving Experience:** Je besser Sie Ihren BMW beherrschen, desto größer die Fahrfreude. Nutzen Sie unsere Angebote, erfahren Sie selbst, was es heißt, auf verschiedenen Untergründen an die Grenzen des physikalisch Möglichen zu stoßen, und erleben Sie, worauf es zu achten gilt, um auch in Extremsituationen das Fahrzeug zu beherrschen. Mehr unter [www.bmw-drivingexperience.de](http://www.bmw-drivingexperience.de)



**BMW Welt:** Eine Automobilabholung in der BMW Welt gehört zu den schönsten Momenten eines jeden Autofahrers. Machen Sie aus diesem Moment einen unvergesslichen Tag und erleben Sie die Übergabe Ihres neuen BMW, eingebettet in ein perfekt auf Sie abgestimmtes Rahmenprogramm. Hier sind Sie mit dem BMW Group Stammwerk, dem BMW Museum, der BMW Konzernzentrale und der BMW Group Classic direkt umgeben von aufregender Historie, atemberaubender Gegenwart und spektakulären Zukunftsvisionen. Erfahren Sie mehr unter [www.bmw-welt.com](http://www.bmw-welt.com)



**BMW Magazin:** Im BMW Magazin erleben Sie die neuesten BMW Modelle vor eindrucksvollen Kulissen. Entdecken Sie neue Designtrends, Reiseziele und die Vielfalt des modernen Lebens. Begegnen Sie dabei Menschen, die mit visionären Ideen die Welt bewegen. Mehr unter [www.bmwmagazine.com](http://www.bmwmagazine.com)



**BMW Events:** Alle BMW Veranstaltungsangebote sowie die Möglichkeit der Ticketbuchung finden Sie unter [www.bmw-events.de](http://www.bmw-events.de)



**BMW Fahrzeug-Konfigurator:** Vom Motor über Farbe bis Ausstattung – auf [www.bmw.de](http://www.bmw.de) können Sie sich Ihr ganz persönliches Wunschfahrzeug zusammenstellen.

## VERANTWORTUNGS- VOLL DIE ZUKUNFT GESTALTEN.

Die BMW Group ist auch 2017 im Dow Jones Sustainability Index gelistet und zählt somit zu den nachhaltigsten Unternehmen weltweit. Was uns besonders stolz macht: Als einziges Unternehmen der Automobilbranche ist die BMW Group seit Bestehen des Index ununterbrochen aufgeführt. Darüber hinaus hat auch die die Non-Profit-Organisation CDP die BMW Group erneut für ihre Leistungen im Klimaschutz ausgezeichnet: Mit der Bestbewertung A hinsichtlich Transparenz und Maßnahmen unterstreichen wir erneut unsere Kompetenz als nachhaltig wirtschaftender Automobilkonzern. Die BMW Group hat damit zum achten Mal in Folge die Bestbewertung A erzielt. Das bestärkt uns darin, Klimaschutz weiterhin als zentrales Thema unserer Nachhaltigkeitsstrategie zu behandeln. Die Entwicklung effizienter Fahrzeugkonzepte und umweltschonender Produktionsprozesse bis hin zum Recycling ist Teil unserer Entwicklungsphilosophie. Durch BMW EfficientDynamics und Elektrofahrzeuge haben wir den CO<sub>2</sub>-Ausstoß unserer europäischen Fahrzeugflotte zwischen 1995 und heute um über 41% gesenkt. Zusätzlich haben wir den Ressourcenverbrauch von Wasser zwischen 2006 und 2016 um 31% und den von Energie in der Produktion um 35,4% gesenkt. Bis 2020 wollen wir beide auf 45% reduzieren. Bei den weiteren Ressourcenzielen (VOC, Prozessabwasser und Abfall) haben wir das Ziel von 45% schon 2014 erreicht und werden uns weiter kontinuierlich verbessern. In unserem Motorenwerk Steyr fertigen wir seit 2007 abwasserfrei. Natürlich lässt sich jedes unserer Fahrzeuge am Ende seiner Nutzungsphase problemlos recyceln bzw. verwerten. Zur Rückgabe Ihres Altfahrzeugs wenden Sie sich bitte an Ihren BMW Partner. Informieren Sie sich dazu auf unseren Internetseiten.

[www.bmw.de/EfficientDynamics](http://www.bmw.de/EfficientDynamics)  
[www.bmwgroup.com/verantwortung](http://www.bmwgroup.com/verantwortung)  
[www.bmw.de/recycling](http://www.bmw.de/recycling)



Freude am Fahren

Dieser Katalog gibt Modelle, Ausstattungsumfänge und Konfigurationsmöglichkeiten (Serienausstattung und Sonderausstattung) der von der BMW AG für den deutschen Markt gelieferten Fahrzeuge wieder. Die Ausstattungsumfänge und Konfigurationsmöglichkeiten in Bezug auf Serien- und Sonderausstattungen der einzelnen Modelle können nach Redaktionsschluss dieses Mediums am 16.11.2017 sowie in anderen Mitgliedsstaaten der Europäischen Union abweichen. Ihr BMW Partner vor Ort informiert Sie gern über Details. Änderungen von Konstruktionen und Ausstattungen vorbehalten.

© BMW AG, München/Deutschland. Nachdruck, auch auszugsweise, nur mit schriftlicher Genehmigung von BMW AG, München.

4 11 005 027 10 1 2018 BM. Printed in Germany 2018.