

BMW Z4



www.bmw.de

Freude am Fahren



DER BMW Z4.

BMW EFFICIENT DYNAMICS.
WENIGER VERBRAUCH. MEHR FAHRFREUDE.

**THE NEXT
100 YEARS**



STURM UND VORWÄRTSDRANG.

LEIDENSCHAFT: macht das Leben erst lebenswert. Ohne sie wäre ein Automobil wie der BMW Z4 undenkbar. Als echter Roadster verkörpert er dieses einzigartige Gefühl in jedem Detail und jeder Linie. Um Ihrer persönlichen Leidenschaft dabei noch mehr Ausdruck zu verleihen, steht Ihnen das Ausstattungspaket Design Pure Traction zur Verfügung. Hier formt sich aus der klassischen Sportlichkeit des BMW Z4 ein athletischer Charakter, der das typische Roadster-Feeling mit einer ganz besonderen Eigenschaft beschleunigt: Individualität.





Der BMW Z4

GESCHAFFEN, UM ZU BEGEISTERN.

- 06 Design**
Geschärfter Blick, beschleunigter Puls.
- 14 Fahrdynamik**
Mehr Begeisterung pro Atemzug.
- 16 Interieur**
Gänsehaut für die Sinne.
- 22 Design Pure Traction**
Intensität bis in die Fingerspitzen.

Technik

ENTWICKELT AUS EMOTIONEN.

- 32 BMW ConnectedDrive**
Vernetzt mit Ihrer Welt.
- 36 BMW EfficientDynamics**
Das Technologiepaket für weniger Verbrauch und mehr Fahrspaß.
- 38 BMW TwinPower Turbo Motoren**
Maximale Performance bei minimalem Verbrauch.
- 40 Fahrwerk und Sicherheit**
Innovative Systeme für mehr Fahrfreude.

Ausstattung

SO INDIVIDUELL WIE IHRE VORSTELLUNG.

- 44 BMW Z4 sDrive35is**
- 46 Design Pure Traction**
- 48 M Sportpaket**
- 50 Design Pure Fusion**
- 52 Farben, Polster und Interieurleisten**
- 56 Serien-/Sonderausstattung**
- 62 BMW Individual Hardtop in Kontrastlackierung**
- 63 Original BMW Zubehör**

Übersichten

DIE VIELFALT DES BMW Z4 IM ÜBERBLICK.

- 64 Technische Daten und Informationen zu Kraftstoffverbrauch, CO₂-Emission und Effizienzklassen**
- 66 BMW Service**
BMW Service, BMW Financial Services und BMW Erlebnis.

Editorial

KOPF AUS, HERZ AN.

Wichtige Entscheidungen treffen wir mit dem Kopf, die schönsten mit dem Herzen – die Entscheidung für den BMW Z4 ist dafür ein herausragendes Beispiel. Die Effizienz seiner Triebwerke ist ein überzeugendes rationales Argument – doch reicht schon der Blick auf die unwiderstehliche Linienführung, um das Roadster-Feeling im Herzen seiner Betrachter zu wecken.

Begleiten Sie uns deshalb einen Tag lang auf eine rasante Ausfahrt über die kurvigen Straßen Italiens und finden Sie heraus, für welche Ausführung des BMW Z4 Ihr Herz schlägt. Ob als klassischer Roadster im eleganten Mineralgrau metallic oder als extravaganter Athlet mit Design Pure Traction Paket – der BMW Z4 verkörpert unsere Begeisterung für Ästhetik und Dynamik kompromissloser als je zuvor. Denn wenn es um die echte Freude am Fahren geht, steht eine ganz besondere Emotion an erster Stelle: Leidenschaft.

www.bmw.de/Z4

Ausstattung des vorgestellten Modells: BMW Z4 sDrive35is mit Design Pure Traction.

Motor: BMW TwinPower Turbo Reihen-6-Zylinder Benzinmotor
 Leistung: 250 kW (340 PS)
 Felge: 19" M Doppelspeiche 326 M, Mischbereifung
 Außenfarbe: Valencia Orange metallic
 Polsterung: Alcantara-Lederkombination Schwarz/Orange
 Interieurleiste: Metallgewebe

Ausstattung des vorgestellten Modells: BMW Z4 sDrive28i.

Motor: BMW TwinPower Turbo 4-Zylinder Benzinmotor
 Leistung: 180 kW (245 PS)
 Felge: 18" Leichtmetallräder V-Speiche 515, Mischbereifung
 Außenfarbe: Mineralgrau metallic
 Polsterung: Leder Kansas/Walnuss, erweitert
 Interieurleiste: Edelholzausführung FineLine Anthrazit



2016 feiert die Marke BMW ihr 100jähriges Jubiläum. Erfahren Sie hierzu mehr unter bmw.de/next100



GESCHÄRFTER BLICK, BESCHLEUNIGTER PULS.

ENTSCHLOSSENHEIT: ist der Ursprung jeder Bewegung – und dem BMW Z4 sofort anzusehen. Die Frontscheinwerfer mit Corona-Ringen und Akzentleuchten in LED-Technik erhöhen die Pulsfrequenz bereits bei der ersten Begegnung. Sie verleihen der Front ihre markante Ausstrahlung und lassen keinen Zweifel daran, dass dieses Automobil gebaut wurde, damit Herzen höherschlagen. Ein Roadster, wie es eben nur ein BMW sein kann.

BEEINDRUCKEND AUSDRUCKSSTARK.

FASZINATION: lässt sich auf viele Arten zum Ausdruck bringen – die moderne Formensprache des BMW Z4 ist eine davon. Sie ist das Ergebnis des harmonischen Zusammenspiels aus Sportlichkeit und Eleganz. Von den steil im Fahrtwind stehenden Nieren über die dynamische Seitenlinie mit dem eingelassenen Blinker im Z4 spezifischen Design bis zu den kraftvollen Radhäusern des Hecks – hier verbinden sich alle Formen zu einem imposanten Abschluss. Darüber hinaus ermöglicht die Sitzposition nah der Hinterachse das perfekte Gefühl für die Straße. So hinterlässt der BMW Z4 nicht nur bei seinen Fahrern Eindruck – sondern auch bei allen Blicken, die ihm zu folgen versuchen.







AUS LIEBE ZUM ASPHALT.

VERTRAUEN: ist die Grundvoraussetzung für eine enge Beziehung zur Straße – und für das echte Roadster-Feeling. Mit dem BMW Z4 zeigen die BMW Ingenieure einmal mehr, wie man es ermöglicht, mit der Straße eins zu werden. Dafür sorgt unter anderem die Aluminium-Vorderachse – sie reduziert die Vorderachslast zugunsten der optimalen Gewichtsverteilung von 50:50, was sich durch ein präzises und agiles Fahrverhalten bis in den Grenzbereich bemerkbar macht.



MEHR BEGEISTERUNG PRO ATEMZUG.

TEMPERAMENT: zu verspüren wird mit dem BMW Z4 so leicht wie nie zuvor. Seine Aluminium-Vorderachse spart deutlich an Gewicht und sorgt für eine optimale Gewichtsverteilung. Diesen Vorteil nutzt auch der BMW TwinPower Turbo 4-Zylinder Benzinmotor des BMW Z4 sDrive28i. In Verbindung mit dem optionalen 8-Gang Steptronic Getriebe wird daraus ein atemberaubendes Fahrerlebnis, das seinesgleichen sucht: Schon ab der ersten Berührung des Gaspedals liefern seine 180 kW (245 PS)¹ packenden Vortrieb und beschleunigen Sie in nur 5,5 Sekunden von 0 auf 100 km/h. Fakten, bei denen sich Kopf und Herz mal einig sind: Denn mit nur 6,8 Litern auf 100 Kilometern weiß auch der Verbrauch zu überzeugen.

¹ Informationen zu Kraftstoffverbrauch, CO₂-Emission und Effizienzklassen finden Sie auf Seite 64.



GÄNSEHAUT FÜR DIE SINNE.

AUSGELASSENHEIT: erfordert beim BMW Z4 nur eines – einsteigen. Ganz gleich, welches Tempo Sie vorziehen, die optionalen Sportsitze für Fahrer und Beifahrer (Serie Z4 sDrive35is) bieten bei dynamischer Fahrweise ausgezeichneten Seitenhalt. Dank der SunReflective Technology heizen sich ihre Lederpolster selbst bei starker Sonneneinstrahlung kaum auf und sorgen für ein ungetrübtes Offenfahren. So schaffen hochwertige und mit viel Liebe zum Detail verarbeitete Materialien wie edle Hölzer und Hochglanzzierleisten im Innenraum eine exklusive Atmosphäre – und machen jede Fahrt im BMW Z4 auch zu einer Entdeckungsreise für die Sinne.



WENN UNABHÄNGIGKEIT ABHÄNGIG MACHT.

FREIHEIT: genießt man pur. Oder wie im BMW Z4 mit einer Vielzahl innovativer Funktionen. Hier sorgen die Services und Apps sowie die Fahrerassistenzsysteme von BMW ConnectedDrive für ein Höchstmaß an Komfort, Unterhaltung und Sicherheit. Darüber hinaus liefert Ihnen die kostenlose App Personal Internet Radio – AUPEO! Ihren ganz persönlichen Soundtrack auf jeder Fahrt. Unabhängigkeit gehört hier zum guten Ton: Aus über 120 Genres und einer Musikbibliothek von rund 1 Million Songs personalisieren Sie Ihren individuellen Musikgeschmack. So fällt es im BMW Z4 noch leichter, den Alltag hinter sich zu lassen – ohne auf seine Annehmlichkeiten zu verzichten.





INTENSITÄT BIS IN DIE FINGERSPITZEN.

VERLANGEN: wird geweckt, wenn uns etwas magisch anzuziehen scheint. Ein Ort, der diese Anziehungskraft ausübt, ist das Cockpit des BMW Z4 in der Ausstattungsvariante Design Pure Traction. Hier verbindet sich temperamentvolles Design mit perfekter Ergonomie. Die asymmetrische Mittelkonsole wendet sich dem Fahrer zu, ebenso wie die Instrumententafel, deren runde Bedienelemente den legendären BMW Z8 zitieren. Besonderes Kennzeichen von Design Pure Traction: Die hochwertige Alcantara-Lederkombination sowie Ziernähte in markantem Orange prägen die expressiv sportliche Atmosphäre – und ziehen Fingerspitzen bei jeder Berührung aufs Neue in ihren Bann.



ADRENALINSPIEGEL – NACH OBEN OFFEN.

EUPHORIE: ist wie ein Funke – wenn sie überspringt, ist das Feuer in uns entfacht. So lässt auch ein Blick auf die optional erhältliche Lackierung Valencia Orange metallic mit dem BMW Individual Hardtop in der Kontrastfarbe Schwarz uni den Adrenalinspiegel merklich ansteigen. Sie betont die sportlich markanten Züge des BMW Z4 und macht ihn vollends zum Athleten. Dieser Eindruck wird selbst bei geschlossenem Dach nicht gestört: Denn so, wie das Aluminium-Hardtop auch geöffnet das roadstertypische schlanke Heck ermöglicht, fügt es sich selbst im geschlossenen Zustand nahtlos in die Linienführung ein. Hier genügt

ein Knopfdruck, um das Dach bei einer Geschwindigkeit von bis zu 40 km/h in nur ca. 19 Sekunden vollautomatisch zu schließen und in 22 Sekunden wieder zu öffnen. Ob offen oder geschlossen, ist eben keine Frage des Stils – sondern des Moments.

DIE EXTRAVAGANZ INNERER KRAFT.

STÄRKE: steht immer auch für ein Gefühl der Überlegenheit. Der BMW Z4 liefert in jeder Situation ein extravagantes Statement ab – und lässt so bereits erahnen, welche Überlegenheit in ihm steckt. Mit dem optionalen Adaptiven Fahrwerk kann er diese augenblicklich auf die Straße bringen: Hier erreicht Fahrdynamik eine neue Dimension, verzichtet dabei aber nie auf Komfort. Für einen niedrigeren Schwerpunkt und höhere Kurvengeschwindigkeiten liegt das Fahrzeug zehn Millimeter tiefer über dem Asphalt. Sensoren messen alle relevanten Beschleunigungen und verstellen vollautomatisch die Dämpfung in Hundertstelsekunden. Dabei haben Sie mit dem Fahrerlebnisschalter immer die Wahl, die Stärken des BMW Z4 optimal auszuspielen.





ÜBERWÄLTIGT DEN VERSTAND, ENTFESSELT DAS HERZ.

EKSTASE: ist der Beweis, dass sich Leidenschaft immer weiter steigern lässt. Diesen Beweis tritt auch der BMW TwinPower Turbo Reihen-6-Zylinder Benzinmotor des BMW Z4 sDrive35is an: Bis zu 450 Nm Drehmoment – dank Overboost kurzfristig sogar bis zu 500 Nm – und 250 kW (340 PS)¹ katapultieren den Roadster in nur 4,8 Sekunden aus dem Stand auf 100 km/h. Ebenso rasant steigt auch der Puls. Jeder Schaltvorgang des hier serienmäßigen 7-Gang Steptronic Sport Getriebes mit Doppelkupplung erfolgt

in Sekundenbruchteilen und nahezu ohne Zugkraftunterbrechung – pure Intensität wird freigesetzt. Dabei wird sofort klar: Das Herz übernimmt die Führung.

¹ Informationen zu Kraftstoffverbrauch, CO₂-Emission und Effizienzklassen finden Sie auf Seite 64.



BMW ConnectedDrive Vernetzt mit Ihrer Welt.



Von Tag zu Tag vernetzt sich unsere Welt mehr. Für BMW Fahrer ist es normal geworden, dass sich auch ihr Fahrzeug mit ihrer Lebenswelt vernetzt – dass sie unterwegs Auskünfte einholen, telefonisch oder per E-Mail kommunizieren können und stets topaktuell informiert sind. So werden unter dem Begriff BMW ConnectedDrive alle Angebote zusammengefasst, welche die Vernetzung von BMW Fahrzeugen und ihren Insassen mit der Außenwelt, inklusive des Verkehrsgeschehens, ermöglichen.



BMW ConnectedDrive mit seinen intelligenten Diensten und Assistenzsystemen hält für jeden die richtige Ausstattung bereit. Die BMW ConnectedDrive Services & Apps bieten mehr Freiheit durch vielseitige Vernetzungen von Fahrer, Fahrzeug und Außenwelt. Die BMW ConnectedDrive Fahrerassistenzsysteme machen die Fahrt im BMW nicht nur sicherer, sondern auch komfortabler. Intelligente Systeme entlasten den Fahrer und minimieren die Gefahren im Straßenverkehr.

Mehr Informationen unter

www.bmw.de/ConnectedDrive



CONNECTED DRIVE SERVICES.

Die Ausstattung **ConnectedDrive Services** ist die Basis für intelligente BMW ConnectedDrive Dienste, die den Fahrer unterwegs mit vielen Informations-, Entertainment- und Serviceangeboten versorgen.

Dazu gehört auch BMW Online, das Zugriff auf aktuelle, standortbasierte Informationen wie Wetter und News sowie eine Onlinesuche powered by Google™ oder auch Officefunktionen ermöglicht. Zudem können Services und Features wie Webcams, Spritpreisinformationen, Parkinfos, Reise- und Hotelführer im Menü „Anwendungen“ individuell zusammengestellt werden.



Ebenfalls inkl. ist die komfortable, sichere und zeitlich unbeschränkte Nutzung von ausgewählten Smartphone Apps. Die Ausstattung ConnectedDrive Services ermöglicht auch den Zugang zum **BMW ConnectedDrive Store**, in dem sich Dienste und Apps jederzeit und überall einfach buchen, verlängern und ganz nach den individuellen Bedürfnissen zusammenstellen lassen. Darüber hinaus bietet die Ausstattung ConnectedDrive Services noch vieles mehr, was jede Fahrt in einem BMW zu einem Erlebnis macht.

BMW CONNECTED DRIVE SERVICES & APPS – INTELLIGENTE VERNETZUNG.

Die **BMW ConnectedDrive Services & Apps** – ganz individuell nach den eigenen Bedürfnissen zusammenstellen und das so einfach und schnell wie nie zuvor. Immer die schnellste Route auswählen? Kein Problem mit Real Time Traffic Information (RTTI). Ein Restaurant finden? Einfach den Concierge Service anrufen. Jede Fahrt ein Wunschkonzert? Kein Problem mit AUPEO! Personal Internet Radio.



FINDET FÜR SIE DIE SCHÖNSTEN ZIELE. CONCIERGE SERVICE.

Der Concierge Service stellt auf Knopfdruck eine Verbindung zu einem BMW Callcenteragenten her. Er sucht z. B. ein gewünschtes Restaurant, den nächsten Geldautomaten oder eine Notdienstapotheke und sendet die entsprechende Adressinformation auf Wunsch direkt in ein vorhandenes BMW Navigationssystem.



SCHNELLER AM ZIEL.

REAL TIME TRAFFIC INFORMATION (RTTI).
Real Time Traffic Information (RTTI) erfasst die aktuelle Verkehrslage auf Autobahnen, Schnell- und Landstraßen als auch in der Stadt. So werden präzise Angaben über Ort und Dauer der Behinderungen in Echtzeit übermittelt. Weiterhin werden Umleitungsempfehlungen mit Streckenlänge und Zeitgewinn angeboten. Voraussetzung ist das Navigationspaket ConnectedDrive¹.



EINFACH EIN GUTES GEFÜHL. INTELLIGENTER NOTRUF.

Der Intelligente Notruf stellt im Bedarfsfall automatisch über das BMW Callcenter die Verbindung zur nächstgelegenen Rettungsleitstelle her – unabhängig von einem privaten Mobiltelefon. Neben der aktuellen Position des Fahrzeuges werden zusätzlich Daten über die Unfallschwere übermittelt. Der Intelligente Notruf lässt sich auch manuell auslösen.

BMW CONNECTED DRIVE FAHRERASSISTENZ – FÄHRT MIT. DENKT MIT.

Die **BMW ConnectedDrive Fahrerassistenz** bietet innovative Funktionen, die für mehr Sicherheit und Komfort sorgen und auch noch Freude am Fahren machen. Abstände beim Einparken richtig einschätzen? Die Park Distance Control (PDC) macht es möglich. Mehr Licht im Dunkeln? Der Fernlichtassistent regelt das.



VIelfÄLTIG VERNETZT.

NAVIGATIONSPAKET CONNECTED DRIVE¹.
Das in diesem Paket enthaltene Navigationssystem Professional verfügt über ein hochauflösendes 10,2"-Farbdisplay und 3D-Kartennavigation mit verbesserter Zielführung. Mit dem iDrive Touch Controller und den Direktwahltasten auf der Mittelkonsole können verschiedene Funktionen auf dem Control Display angesteuert werden. Zusätzlich lassen sich per Handschrift z. B. Zieladressen für das Navigationssystem eingeben, über das im Controller integrierte Touchpad. Zum Navigationspaket gehören die Komforttelefonie mit erweiterter Smartphone-Anbindung, die Real Time Traffic Information, die ConnectedDrive Services inkl. BMW Online sowie die BMW Teleservices. Die Remote Services, der Concierge Service sowie die Alarmanlage sind ebenfalls im Umfang enthalten.



PARKEN NACH MASS.

PARK DISTANCE CONTROL (PDC).
Die Park Distance Control (PDC) hinten erleichtert das Einparken und Rückwärtsrangieren auf engstem Raum. Die Annäherung des Fahrzeuges an ein Hindernis wird durch Warntöne gemeldet und im Control Display angezeigt.



INTELLIGENTER WEITBLICK. FERNLICHTASSISTENT.

Der Fernlichtassistent entlastet den Fahrer nachts durch automatisches Auf- und Abblenden bei entgegenkommendem und vorausfahrendem Verkehr. Auf ausreichende Beleuchtung der Umgebung, zum Beispiel in Ortschaften reagiert der Fernlichtassistent und schaltet das Fernlicht automatisch ab.

Die hier gezeigten Abbildungen haben exemplarischen Charakter, da sie in jedem BMW fahrzeugspezifisch sind. Je nach Modell können das Control Display und die Darstellung der Inhalte abweichen.

¹ Weitere Informationen zu BMW ConnectedDrive, insbesondere zu Laufzeiten der Dienste und Kosten, erhalten Sie unter www.bmw.de/ConnectedDrive_Informationen, in der Preisliste oder bei der BMW ConnectedDrive Hotline unter 089 1250 16010 täglich von 08.00 bis 20.00 Uhr.

▶ **BMW EFFICIENT DYNAMICS.**
WENIGER VERBRAUCH. MEHR FAHRFREUDE. ◀



BMW EFFICIENT DYNAMICS – NIMMT WENIG UND GIBT VIEL.

Bei BMW dreht sich alles um die BMW typische „Freude am Fahren“. Um dieses Ziel zu erreichen, wird die wegweisende Strategie von BMW EfficientDynamics konsequent in allen Fahrzeugen umgesetzt. Diese Strategie beinhaltet den Einsatz von innovativen Technologien, die den Kraftstoffverbrauch und Emissionen des Fahrzeugs minimieren und gleichzeitig jedoch Dynamik und Fahrspaß maximieren sollen.

Es ist ein Maßnahmenpaket, das den Antrieb, das Energiemanagement und das Fahrzeugkonzept umfasst – und zwar serienmäßig bei jedem BMW.

Für mehr Fahrfreude bei gleichzeitig weniger Emissionen zeichnet sich die neue Generation der BMW TwinPower Turbo Motorenfamilie verantwortlich, bei den Benzintriebwerken als auch bei den Dieseln. Zur Steigerung der Effizienz leistet eine optimierte Aerodynamik ebenso einen Beitrag wie BMW EfficientLightweight. BMW setzt im Leichtbau konsequent auf den Einsatz der richtigen Materialien an der richtigen Stelle, für niedriges Gewicht aber auch beste Steifigkeit und somit Agilität.

Hier stellt BMW eindrucksvoll seine Innovationsführerschaft unter Beweis und setzt als einziger Großserienhersteller auch auf den ultraleichten und zugleich hochfesten Werkstoff Carbon (CFK). Einen weiteren Fokus legt BMW auf zukunftsweisende Antriebsformen wie die BMW eDrive Technologie mit rein elektrischem Antrieb als auch Plug-in-Hybriden.

Insgesamt umfasst das Technologiepaket eine Vielzahl von Maßnahmen in jedem BMW. Um den Kraftstoffverbrauch und CO₂ Emissionen zu reduzieren, gleichzeitig aber auch Leistung und Fahrfreude zu steigern kommen beispielsweise noch ECO PRO Modus, Auto Start Stopp Funktion, optionales 8-Gang Steptronic Getriebe und Bremsenergieerückgewinnung zum Einsatz. Und zwar serienmäßig in jedem BMW.

DIE BMW EFFICIENT DYNAMICS MASSNAHMEN IM BMW Z4 AUF EINEN BLICK.

Auto Start Stopp Funktion. Die Modelle BMW Z4 sDrive18i, BMW Z4 sDrive20i und BMW Z4 sDrive28i mit manuellem 6-Gang Getriebe verfügen über die Auto Start Stopp Funktion. Bei kurzzeitigem Fahrzeugstopp, z. B. an der Ampel, schaltet die Funktion den Motor vorübergehend ab und reduziert dadurch den Kraftstoffverbrauch. Eine Anzeige („Start Stopp“) im Info Display signalisiert, dass die Funktion aktiv ist.

Elektrische Lenkkraftunterstützung. Gegenüber herkömmlichen, hydraulischen Lenksystemen wird bei der elektrischen Lenkkraftunterstützung nur während des eigentlichen Lenkvorgangs Energie verbraucht. Bei konstanter Lenkradstellung – z. B. bei hoher Geschwindigkeit auf der Autobahn – ist der Elektromotor nicht aktiv.

BMW TwinPower Turbo Technologie. BMW TwinPower Turbo kombiniert zur Effizienzsteigerung neueste Einspritztechnologien und vollvariable Leistungssteuerung mit innovativer Turboladertechnologie für mehr Dynamik.

BMW EfficientLightweight. Wo der Einsatz leichter Materialien sinnvoll ist, verwenden unsere Ingenieure Aluminium, etwa im Vorderwagen und im Fahrwerk, bei der Motorhaube und im Hardtop. So bestehen die Triebwerke aus Aluminium, was sie zu den leichtesten ihrer Klasse macht. Die Gewichtseinsparungen senken den Kraftstoffverbrauch und verbessern die Achslastverteilung – für mehr Agilität besonders in den Kurven.

Schaltpunktanzeige. Rechtzeitiges Schalten ist eine der effektivsten und einfachsten Möglichkeiten, Kraftstoff zu sparen. Die Schaltpunktanzeige zeigt dem Fahrer an, in welchen Gang er schalten sollte, um möglichst effizient zu fahren.

Bremsenergieerückgewinnung. Um die Batterie mit elektrischer Energie zu versorgen, wird der Generator (Lichtmaschine) permanent durch die Motorkraft angetrieben und damit zusätzlich Kraftstoff verbraucht. Bremsenergieerückgewinnung bedeutet, dass der Generator hauptsächlich dann Strom erzeugt, wenn der Fahrer vom Gas geht oder bremst – bislang ungenutzte kinetische Energie wird also im Schubbetrieb in elektrische Energie umgewandelt und in die Batterie gespeist. So wird Strom erzeugt, ohne Kraftstoff zu verbrauchen.

DIESE MOTOREN STEHEN FÜR DIE RICHTIGEN WERTE. ZUM BEISPIEL IN DER BESCHLEUNIGUNG.

Die Motoren. Leistungsstärke, Kraftentfaltung und Drehfreudigkeit zeichnen jeden BMW Motor aus. Natürlich folgen sämtliche für den BMW Z4 angebotenen Motorisierungen der Philosophie von BMW EfficientDynamics. Sie verfolgt das Ziel, Leistung mit maximaler Effizienz auf den Asphalt zu bringen und gleichzeitig Kraftstoffverbrauch sowie CO₂-Emissionen auf ein Minimum zu senken. Sämtliche im BMW Z4 angebotenen Motoren erfüllen zudem die EU6-Abgasnorm. Für welchen der innovativen BMW TwinPower Turbo Motoren Sie sich auch entscheiden mögen, die maximale Freude am Fahren bei gleichzeitig hoher Effizienz ist Ihnen schon jetzt sicher.

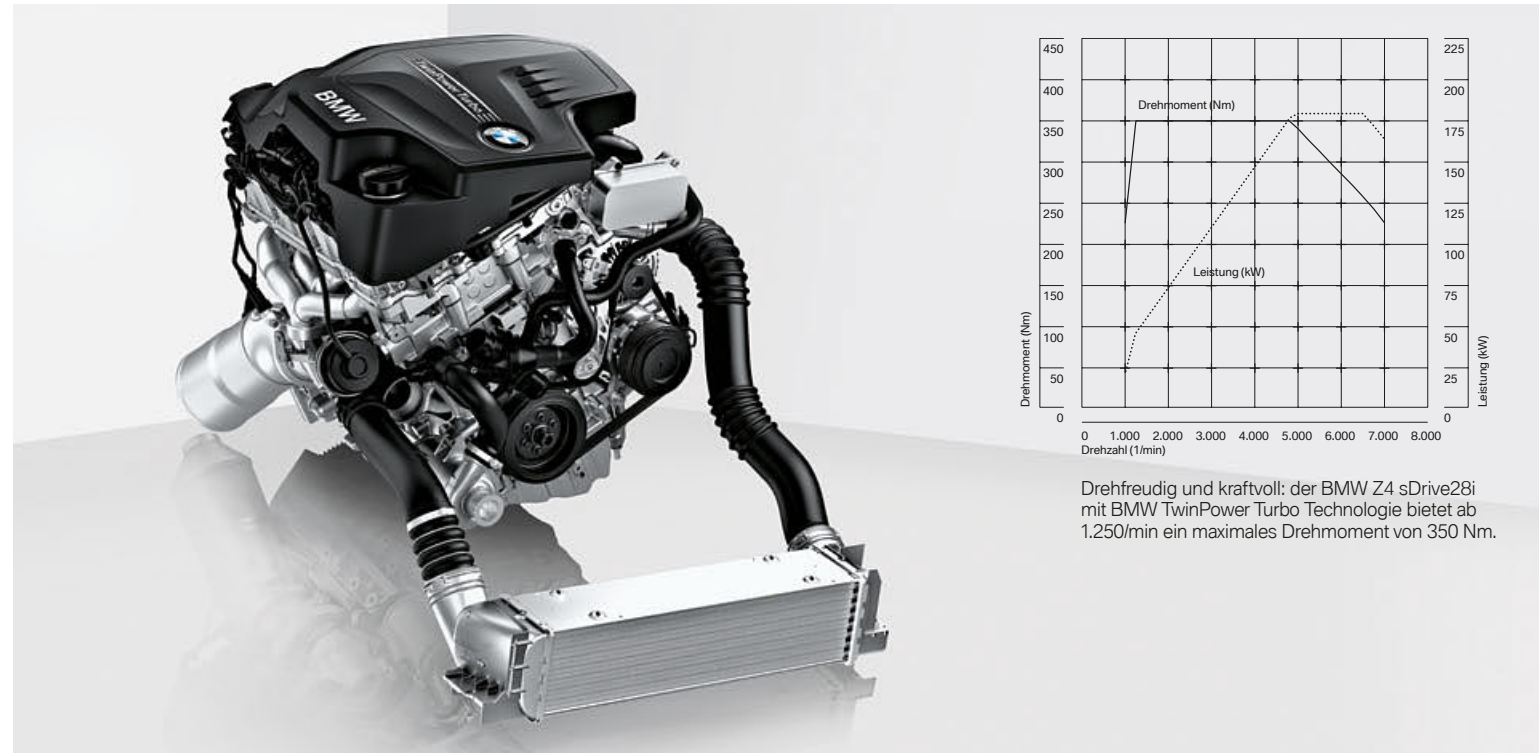

BMW Z4 sDrive18i. Diese Motorisierung leistet 115 kW (156 PS)¹ und bietet ein maximales Drehmoment von 240 Nm, dank Overboost-Funktion kurzfristig sogar bis zu 270 Nm. Der BMW TwinPower 4-Zylinder Benzinmotor kombiniert einen TwinScroll Turbolader mit Valvetronic, Doppel-VANOS und High Precision Injection. In Verbindung mit dem manuellen 6-Gang Getriebe (optional 8-Gang Steptronic Sport Getriebe) erreicht der BMW Z4 eine Höchstgeschwindigkeit von 221 km/h und beschleunigt von 0 auf 100 km/h in 7,9 Sekunden.

BMW Z4 sDrive20i. Der BMW TwinPower Turbo 4-Zylinder Benzinmotor mit High Precision Injection, Valvetronic, Doppel-VANOS und TwinScroll Turbolader verbindet eine kraftvolle Motorcharakteristik mit hoher Effizienz. 135 kW (184 PS)¹ Leistung aus zwei Liter Hubraum ermöglichen ein maximales Drehmoment von 270 Nm. Damit beschleunigt der BMW Roadster von 0 auf 100 km/h in 6,9 Sekunden, die Höchstgeschwindigkeit liegt in Verbindung mit dem manuellen 6-Gang Getriebe bei 235 km/h.

BMW Z4 sDrive28i. Das BMW TwinPower Turbo 2,0 Liter Triebwerk mit Vollaluminium-Kurbelgehäuse bietet bereits bei einer extrem niedrigen Drehzahl von 1.250/min ein maximales Drehmoment von 350 Nm. Verantwortlich dafür ist die BMW TwinPower Turbo Technologie, die High Precision Injection, Valvetronic, Doppel-VANOS und TwinScroll Turbolader kombiniert. Souverän und mühelos beschleunigt der BMW dank dem schnell ansprechenden TwinScroll Turbolader und einer Leistung von 180 kW (245 PS) in 5,7 Sekunden (8-Gang Steptronic Sport Getriebe: 5,5 s) von 0 auf 100 km/h. Zu diesen exzellenten Fahrleistungen zählen auch eine Höchstgeschwindigkeit von 250 km/h und ein effizienter Durchschnittsverbrauch von 6,8 Liter je 100 Kilometer¹.

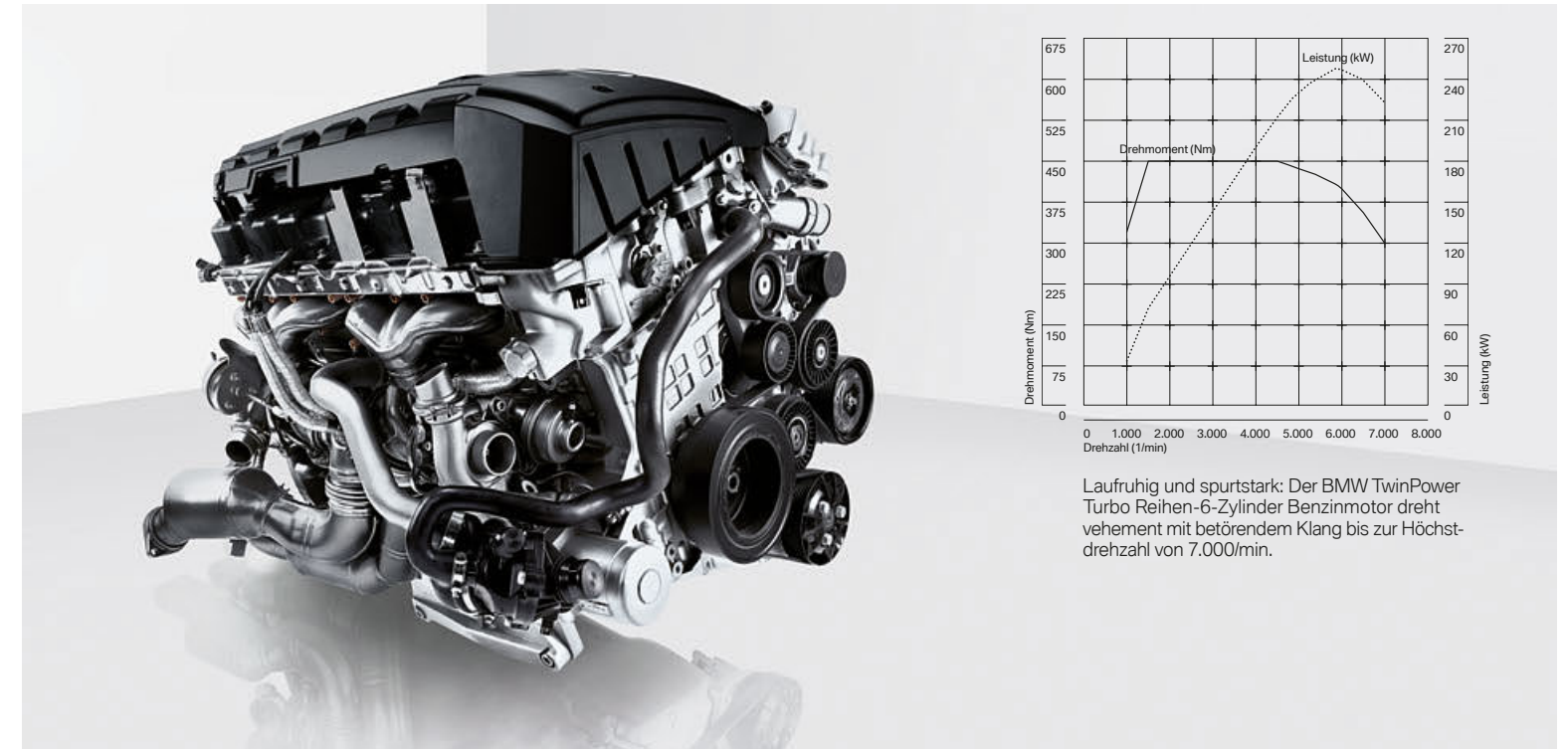

BMW Z4 sDrive35i. Der BMW TwinPower Turbo Reihen-6-Zylinder Benzinmotor mit drei Liter Hubraum kombiniert zwei Turbolader mit Doppel-VANOS sowie High Precision Injection und leistet 225 kW (306 PS). Bereits ab 1.300/min stehen 400 Nm bereit. Und die Drehfreude nimmt kein Ende: Mit bis zu 7.000/min beschleunigt der BMW in 5,2 Sekunden (7-Gang Steptronic Sport Getriebe: 5,1 s) von 0 auf 100 km/h – und verbraucht dabei durchschnittlich 9,4 Liter auf 100 km¹ bei einem CO₂-Ausstoß von 219 g/km¹ (7-Gang Steptronic Sport Getriebe: 9,1 l, 211 g/km¹ CO₂).

BMW Z4 sDrive35is. Der stärkste BMW TwinPower Turbo Reihen-6-Zylinder Benzinmotor kombiniert zwei Turbolader mit Doppel-VANOS sowie High Precision Injection und leistet aus drei Liter Hubraum beeindruckende 250 kW (340 PS), die für ein gewaltiges Drehmoment von 450 Nm sorgen. Zusätzlich können durch eine Boost-Funktion kurzfristig sogar bis zu 500 Nm abgerufen werden. Dank dem serienmäßigen 7-Gang Steptronic Sport Getriebe mit Doppelkupplung katapultiert der Reihen-6-Zylinder Benzinmotor den BMW Z4 nahezu zugkraftunterbrechungsfrei in nur 4,8 Sekunden aus dem Stand auf 100 km/h – und verbraucht durchschnittlich nur 9,1 Liter auf 100 km¹ bei einem CO₂-Ausstoß von 211 g/km¹.

¹ Informationen zu Kraftstoffverbrauch, CO₂-Emission und Effizienzklassen finden Sie auf Seite 64.

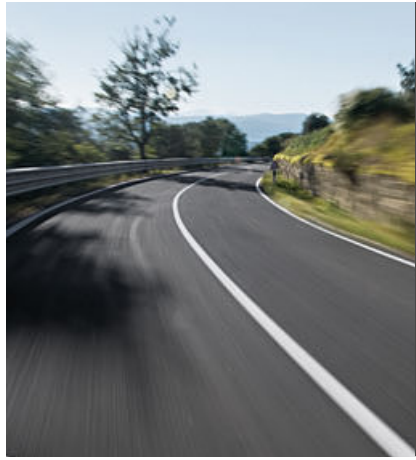

Es ist eine Eigenschaft, die jeder BMW ausnahmslos verkörpert: pure Fahrdynamik. Das technische Fundament für dieses hochemotionale Fahrerlebnis bildet das Fahrwerk. Es gewährleistet den optimalen Kontakt zur Fahrbahn und die ideale Straßenlage in jeder Situation. Ein Ergebnis aus der perfekten Abstimmung einer Vielzahl innovativer Komponenten und der Gewichtsverteilung von 50:50. Dabei erfinden und verfeinern die BMW Ingenieure die BMW typische Fahrdynamik immer wieder aufs Neue. So überträgt jedes BMW Chassis die Leidenschaft für ein sportliches Fahrgefühl direkt vom Fahrzeug auf den Fahrer – und bietet gleichzeitig ein Höchstmaß an Sicherheit und Komfort.



DIE BESTE BASIS FÜR HÖCHSTE FAHRDYNAMIK. EIN AUSGEZEICHNETES FAHRWERK.

Im BMW Z4 trägt auf Wunsch eine ganze Reihe innovativer Technologien dazu bei, dass Sie jede Fahrt genießen. Viele dieser Systeme sind intelligent miteinander vernetzt. Durch ihr Zusammenspiel wird es möglich, dass Sie mit größtmöglicher Sicherheit die maximale Freude am Fahren erleben – auf jeder Geraden, mit jeder Kurve und in jeder Sekunde.

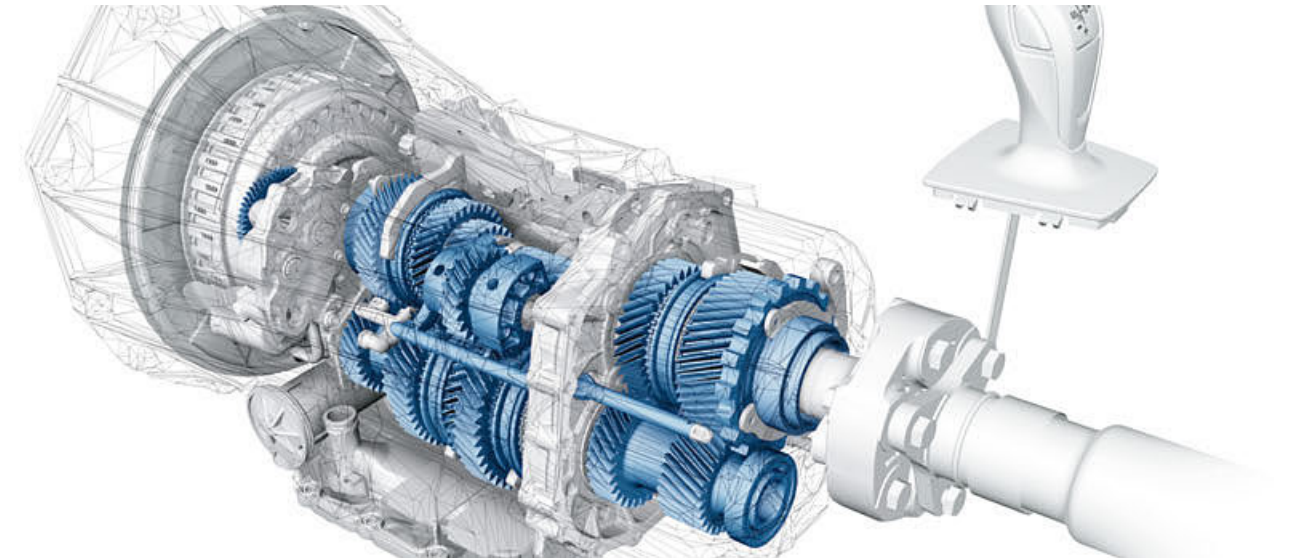

Das **Adaptive Fahrwerk** passt das Fahrwerk jederzeit elektronisch gesteuert an die Fahrbahnbedingungen und die Fahrsituation an. Zudem kann der Fahrer die Charakteristik des Fahrwerks über den Fahrerlebnisschalter auf seinen momentan bevorzugten Fahrstil abstimmen – von komfortabel bis besonders sportlich mit ausgeprägt agilem Handling.

Hinterradantrieb. Daraus resultieren die für einen BMW typische begeisternde Agilität und Wendigkeit. Gleichzeitig ermöglicht diese Antriebsart die ideale Gewichtsverteilung über das gesamte Fahrwerk hinweg. Kraft und Traktion werden so perfekt auf die Straße gebracht.

Lenkung. Negative Antriebseinflüsse auf die Vorderachse sind dem BMW Z4 fremd. Der Grund dafür ist die strikte Trennung von Lenkung und Antrieb. Die Lenkkräfteverteilung erfolgt gleichmäßig, die Lenkung verhärtet nicht, und der Lenkwinkel ist gering. Das Ergebnis ist, dass Kurvengeschwindigkeit und Fahrbahnzustand sich regelrecht spüren lassen. Zusätzlich trägt die elektrische Lenkkraftunterstützung zur Verbrauchssenkung bei.

Fahrerlebnisschalter. Ermöglicht das individuelle Anpassen von Antriebs- und Fahrwerkskomponenten, z. B. der Lenkung, in den Modi COMFORT, SPORT und SPORT+. Der Modus SPORT+ erlaubt eine extrem sportliche Fahrweise bis in den Grenzbereich. Zum Beispiel dank höheren Schlupfes an den Hinterrädern – den Sie über den separaten Taster „Traction“ übrigens auch jederzeit manuell zulassen können.

8-Gang Steptronic Sport Getriebe. Diese modellabhängige Sonderausstattung passt sich Ihrem Fahrstil an – die Bandbreite reicht von komfortablem Gleiten bis zu einer sehr dynamischen Fahrweise. Dabei wechseln Sie die Gänge per verkürztem Wahlhebel oder Schaltwippen am Sport-Lederlenkrad. Im Modus SPORT wurden die Schaltabläufe für höchste Performance ausgelegt. Dank einer besonders feinen Abstufung der insgesamt acht Gänge werden Beschleunigungsvorgänge optimiert – bei gleichzeitig bestmöglicher Effizienz und höchstem Schaltkomfort.

7-Gang Steptronic Sport Getriebe mit Doppelkupplung. In diesem Getriebe (Serie im BMW Z4 sDrive35is, optional für BMW Z4 sDrive35i) verteilen sich die Gänge auf zwei Getriebestränge. Wird ein Gang ausgekuppelt, ist der nächste bereits eingelegt – so erfolgen die Gangwechsel noch zügiger, denn der Schaltvorgang dauert nur wenige Millisekunden, kaum länger als ein Wimpernschlag. Dank der permanenten Motoranbindung genießen Sie eine atemberaubende Beschleunigung mit absolutem Fahrkomfort durch den kaum spürbaren Wechsel zwischen den Gängen. Zudem lässt im Automatikmodus die schnelle und präzise Wahl des jeweilig effizientesten Gangs den Kraftstoffverbrauch deutlich sinken.

OPTIMALE SICHERHEIT DURCH NEUESTE BMW TECHNOLOGIEN.

Im BMW Z4 erleben Sie hochmoderne Technologien, auf die immer Verlass ist. Überlegene Fahreigenschaften und innovative Ausstattungen gehören hier zum Standard. Als Fahrer verfügen Sie über fortschrittlichste Technologien, die Sie in jeder Situation unterstützen. So können Sie sich bei allen Straßenverhältnissen sicher fühlen.

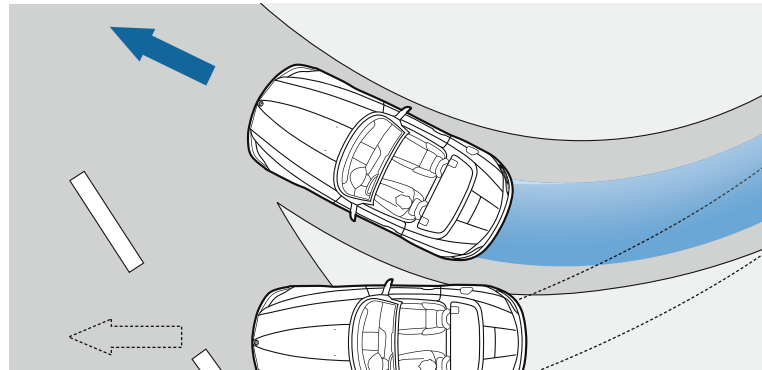

■ **Dynamische Stabilitäts Control (DSC)**, inkl. CBC, Bremsassistent und Zusatzfunktionen. DSC erkennt eine Schleudereigung im Ansatz und stabilisiert das Fahrzeug in Millisekunden. Der Traktionsmodus (DTC) erlaubt erhöhten Radschlupf für situationsabhängig optimierten Vortrieb und sportlicheres Fahren. Im DSC-Off-Modus verbessert ein elektronisches Sperrdifferential die Fahreigenschaften.

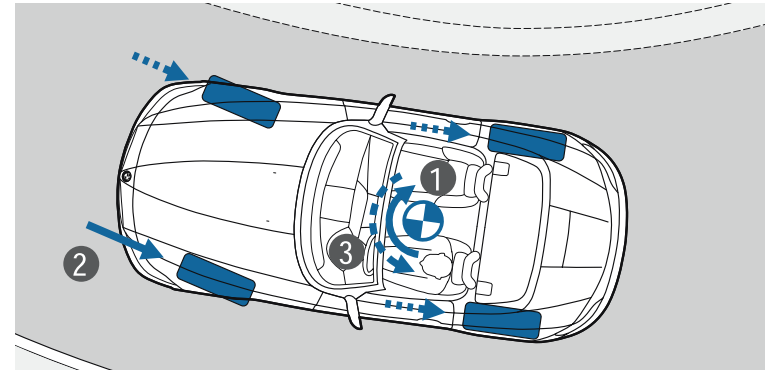

■ **Cornering Brake Control (CBC)** erhöht die Fahrstabilität beim leichten Bremsen in schnell gefahrenen Kurven. Die hinteren Räder werden beim Bremsen entlastet, was zum Eindrehen des Fahrzeugs führen kann (1). CBC wirkt dem entgegen, indem es beim Bremsen außerhalb des ABS-Regelbereiches durch asymmetrische Regelung des Bremsdrucks (2) ein stabilisierendes Gegenmoment (3) erzeugt.

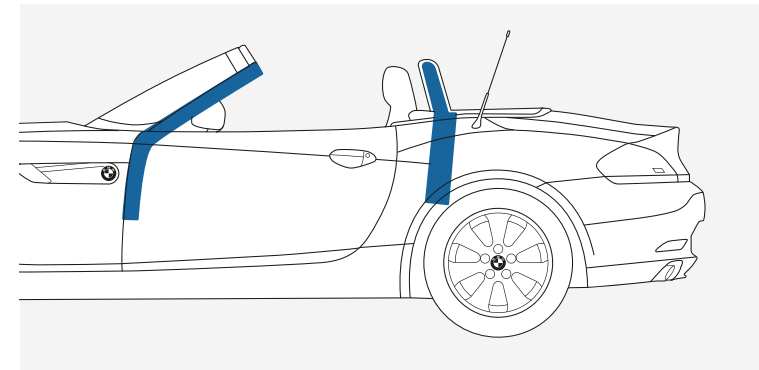

■ **Überrollschutzsystem** schützt die Insassen durch zwei Stahlüberrollbügel hinter den Kopfstützen, einen hochstabilen Karosseriequerträger sowie in Windlauf und A-Säule integrierte Stahlüberrollbügel.

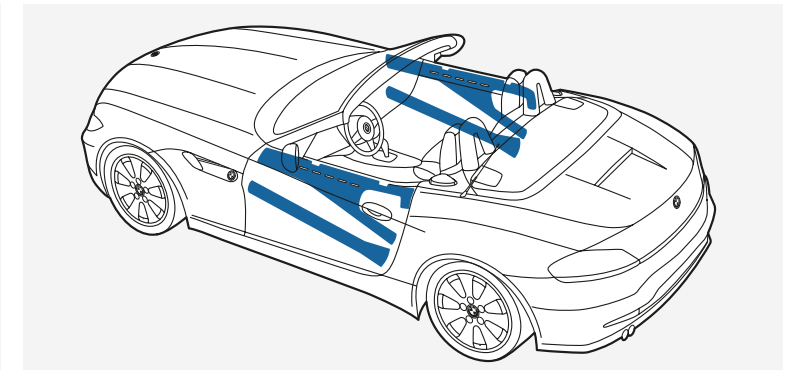

■ **Seitenaufprallschutz** mit verstärkten Trägern in den Türen im Sitz- und Lehnenbereich und die speziell für einen Aufprall ausgelegte Sitzstruktur erhöhen den Schutz für die Insassen.

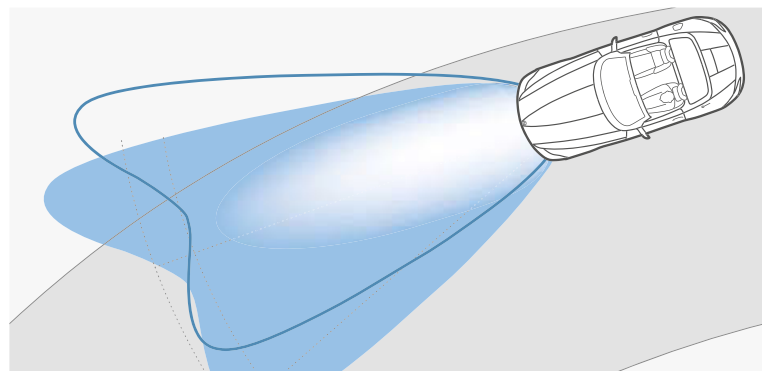

□ **Adaptives Kurvenlicht** mit variabler Lichtverteilung verfügt über bewegliche Scheinwerfer, die jede Kurve optimal ausleuchten, sobald der Fahrer in sie einlenkt – für mehr Fahrsicherheit bei Dunkelheit und schlechten Lichtverhältnissen. Sensoren erfassen Lenkwinkel, Gierrate und Fahrgeschwindigkeit, die Scheinwerfer passen sich dann automatisch dem ermittelten Kurvenverlauf an.

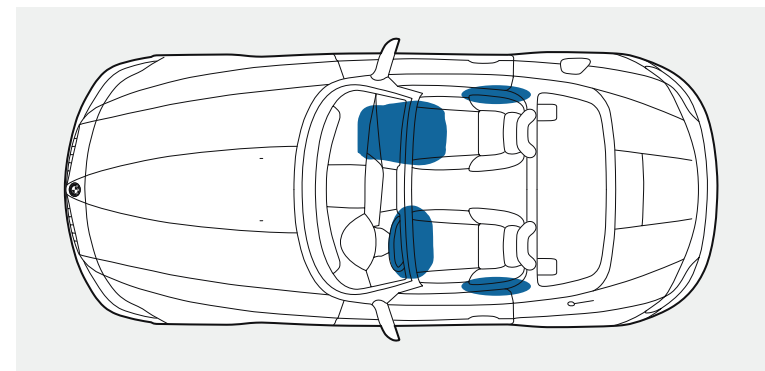

■ **Fahrer- und Beifahrerairbag** schützen Kopf und Oberkörper bei einer Frontalkollision vor einem Aufprall auf das Lenkrad bzw. die Armaturentafel; Beifahrerairbag ist mit Sitzbelegungserkennung ausgestattet. Der Seitenairbag (Kopf/Thorax) verringert das Verletzungsrisiko im Kopf-, Becken- und Brustbereich bei einer seitlichen Kollision erheblich.

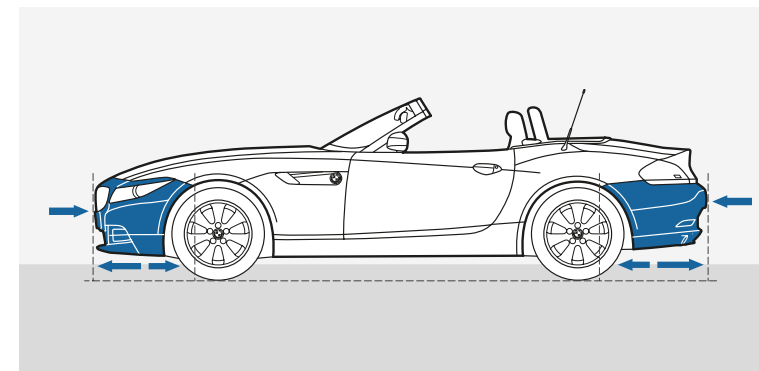

■ **Stoßfängersystem** mit reversiblen Alu-Pralldämpfern, auswechselbare Verformungselemente vorn und hinten nehmen Kräfte bis 15 km/h auf, ohne die Karosserie zu beschädigen; durch energieabsorbierenden Schaum im Stoßfänger vorn werden Stöße bis 4 km/h schadlos verkraftet.

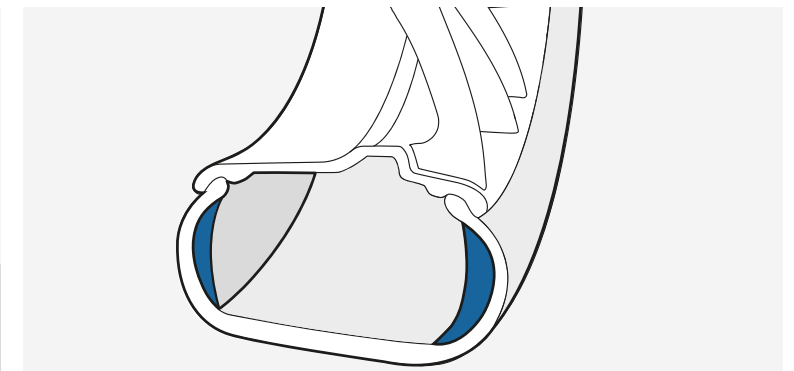

■ **Reifen mit Notlaufeigenschaften** sorgen durch verstärkte Flanken dafür, dass die Reifen selbst ohne Luftdruck nicht völlig einsinken und von der Felge springen können. So gelangen Sie sicher zur nächsten Werkstatt. ■ **Reifendruckanzeige** warnt den Fahrer vor Druckverlust, indem mittels Sensor der Luftdruck und die Lufttemperatur gemessen werden.

BMW Z4 sDRIVE35is – DYNAMISCH.

Der BMW Z4 sDrive35is verkörpert Fahrfreude ohne Kompromisse. Mit der BMW TwinPower Turbo Technologie geht der BMW Z4 sDrive35is mit eindrucksvollen 250 kW (340 PS) und einem gewaltigen Drehmoment von bis zu 450 Nm – mit der Boost-Funktion kurzfristig sogar bis zu 500 Nm – an den Start. Dank dem serienmäßigen 7-Gang Steptronic Sport Getriebe mit Doppelkupplung beschleunigt der Reihen-6-Zylinder nahezu zugkraftunterbrechungsfrei mit bis zu 7.000/min in nur 4,8 Sekunden von 0 auf 100 km/h – bei einem Durchschnittsverbrauch von nur 9,1 Litern auf 100 km¹ und einem CO₂-Ausstoß von 211 g/km¹. Diese geballte Dynamik kann man dem BMW Z4 sDrive35is auch ansehen. Das serienmäßige M Sportpaket und die 18" Leichtmetallräder Sternspeiche 295 mit Mischbereifung spiegeln den rassigen Charakter wider. Die imposante Motorhaube, kurze Überhänge und die tiefe Sitzposition nah der Hinterachse bestimmen seinen Auftritt. Das exklusiv modifizierte Aerodynamikpaket in Wagenfarbe, bestehend aus Frontschürze mit integrierten Blendenstäben in Alu matt, der Heckschürze mit einem schwarz lackierten Diffusor und den oxid-silberfarbenen Außenspiegeln, komplettiert die ästhetisch-kraftvolle Optik.

Das serienmäßige Adaptive Fahrwerk sorgt für eine perfekte Straßenlage, und die Sportsitze geben perfekten Seitenhalt. Den optimalen Rahmen für Höchstleistungen bieten das Cockpit mit der exklusiven Tachografie in Grau, inklusive Schriftzug „sDrive35is“, und die M Fußstütze. Auch das Interieur Ihres BMW Z4 sDrive35is strahlt ein sportliches Ambiente aus: durch die Alcantara-Lederkombination in Schwarz mit orangefarbenen Kontrasten und die Interieurleisten in Metallgewebe (beides nur erhältlich in Verbindung mit Design Pure Traction) im Zusammenspiel mit der Einfassung des Control Displays und den Lüftungsgittern in hochglänzendem Schwarz. Das M Lederlenkrad mit Multifunktion und Schaltwippen, die M Einstiegsleiste, Fußmatten mit grauem Keder und der Modellschriftzug vollenden gemeinsam mit dem BMW Individual Dachhimmel in Anthrazit die attraktive Innenausstattung.

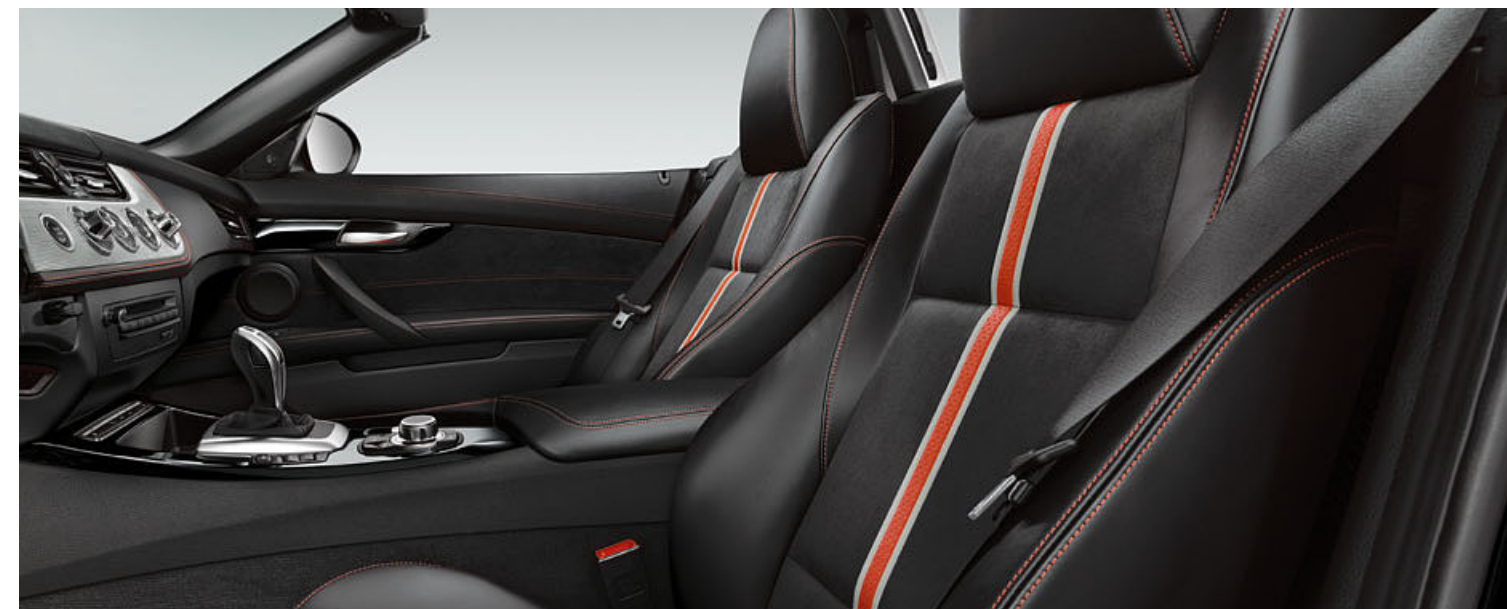

Die schwarze Innenausstattung unterstreicht das kraftvolle Temperament.



Energische Ausstrahlung.



Die athletische Optik wird durch die Außenfarbe Black Sapphire metallic noch deutlicher hervorgehoben.

¹ Informationen zu Kraftstoffverbrauch, CO₂-Emission und Effizienzklassen: Seite 64.

DESIGN PURE TRACTION – TEMPERAMENTVOLL.

Der BMW Z4 präsentiert die Begeisterung für die Straße und ungetrübte Lebensfreude. Mit dem Design Pure Traction können Sie dieser Freude Ausdruck verleihen. Es kombiniert die Interieurleiste in Metallgewebe mit Sportsitzen in schwarzer Alcantara-Lederkombination, die sich durch kontrastreiche orangefarbene Details auszeichnet. Die Türinnenspiegel mit Alcantara-Bezug und die untere Instrumententafel setzen wahlweise in Orange oder Schwarz athletische Akzente. Wahlweise ist die Alcantara-Lederkombination mit erweiterten Umfängen erhältlich. Die Einfassung der Mittelkonsole in Kombination mit den Türgriffeinsätzen in Pianolack Schwarz bildet ein Highlight, das kraftvolle Energie ausstrahlt. Die optionale Außenfarbe Valencia Orange metallic in Kombination mit dem schwarzen Kontrastdach verstärkt den sportlichen Charakter. Das Design Pure Traction kann auf Wunsch auch mit weiteren Außenfarben kombiniert werden.



Alcantara-Lederkombination mit orangefarbenen Akzenten.

Farbliche Akzentuierung der Türinnenspiegel.



BMW Z4 in der optionalen Außenfarbe Valencia Orange metallic.



Betont sportlicher Innenraum.

BMW Z4 M SPORTPAKET – ANZIEHEND.

Unabhängig von der gewünschten Motorisierung Ihres BMW Z4 können Sie diesen zeitlos schönen Roadster auf Wunsch mit dem exklusiven M Sportpaket noch dynamischer in Szene setzen. Auf diese Weise verleihen Sie Ihrem Fahrzeug exzellente aerodynamische Eigenschaften und eine noch sportlichere Optik. Besonders betont wird dieser Auftritt durch das M Aerodynamikpaket mit speziell designten Front- und Heckschürzen sowie 18" M Leichtmetallrädern Sternspeiche 325 M mit Mischbereifung. Optional sind die 19" M Leichtmetallräder Doppelspeiche 326 M erhältlich. Mit dem ebenfalls im Paketumfang enthaltenen M Sportfahrwerk ist auch für eine beeindruckend agile Straßenlage gesorgt, und dank des M Lederlenkrads haben Sie stets alles im Griff. Darüber hinaus fährt der BMW Z4 auf Wunsch besonders selbstbewusst in der ausdrucksstarken Lackierung Estoril Blau metallic vor. Im Innenraum können sich alle, die sich für das M Sportpaket entscheiden, auf Sportsitze für Fahrer und Beifahrer, M Einstiegsleisten, M Fußstütze, BMW Individual Dachhimmel Anthrazit sowie attraktive Interieurleisten in Aluminium Carbon freuen.



Liegt besonders gut in den Händen – das M Lederlenkrad.



Sportlicher Empfang – die Einstiegsleiste mit M Emblem.



Der BMW Z4 mit M Sportpaket in der exklusiven Außenfarbe Estoril Blau metallic und den optionalen 19" M Leichtmetallräder Doppelspeiche 326 M mit Mischbereifung.



Heckschürze mit schwarzem Diffusor.

DESIGN PURE FUSION – EXKLUSIV.

Dieses Ausstattungspaket bietet eine besonders hochwertige, harmonisch abgestimmte Kombination von Farben und Materialien. Das beginnt mit der optionalen Lackierung Sparkling Brown metallic, die einen warmen dunklen Eindruck hinterlässt. Wenn Sie wünschen, können Sie das Design Pure Fusion selbstverständlich auch mit weiteren Außenfarben kombinieren. Für einen exquisiten Kontrast sorgt der Innenraum des BMW Z4 Design Pure Fusion in Elfenbeinweiß. Hier sind Sie umgeben von samtweichem Exklusivleder Nappa mit erweiterten Umfängen. Zudem sind die obere Instrumententafel und die Türbrüstungen mit schwarzem Leder bezogen, das durch die Verwendung brauner Nähte außergewöhnlich edel wirkt. Besonders stilvoll präsentiert sich das hochglänzende Edelholz Finition Braun, aus dem die Interieurleisten gefertigt sind. Genau darauf abgestimmt ist der untere Teil der Armaturentafel in sattelbraunem Exklusivleder Nappa. Im Paket enthalten sind auch die exklusiven Sportsitze, die bezogen mit elfenbeinweißem Exklusivleder Nappa mit brauner Kontrastnaht die Blicke auf sich ziehen und in jeder Fahrsituation vorzüglichen Halt bieten.



Klimaautomatik eingefasst von Edelholz Finition Braun.



Edler Kontrast: das Zusammenspiel von Exklusivleder Nappa in Elfenbeinweiß mit hochglänzendem Edelholz Finition Braun an der Mittelkonsole.



Ästhetisch aufeinander abgestimmt: die Farben und Materialien im Interieur.



Harmonische Ausstrahlung in Sparkling Brown metallic.



Sportlich-elegantes Interieur, das ergonomisch optimal auf den Fahrer ausgerichtet ist.

FARBWELT EXTERIEUR.

AUSSENFARBEN

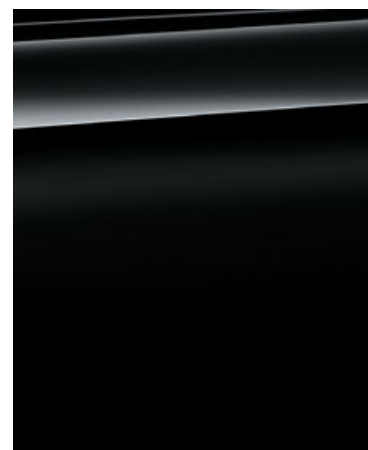

■ Uni 668 Schwarz¹



□ Uni 300 Alpinweiß²



□ Metallic 475 Black Sapphire

M SPORTPAKET



□ Metallic B45 Estoril Blau³

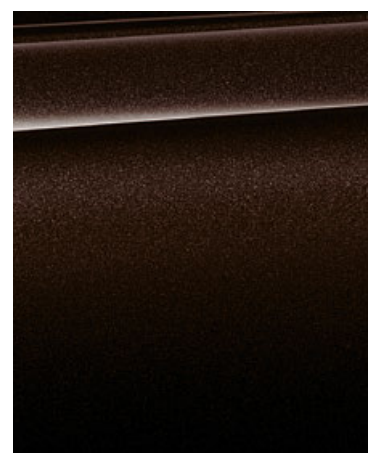

□ Metallic B53 Sparkling Brown



□ Metallic B39 Mineralgrau



□ Metallic A83 Glaciersilber



□ Metallic A96 Mineralweiß

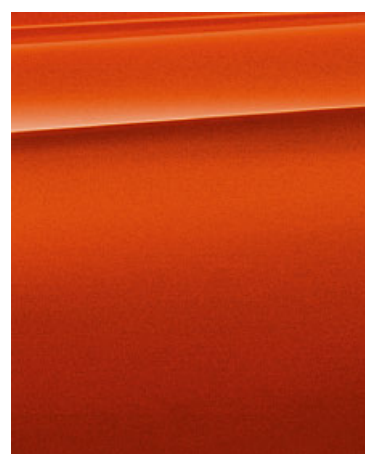

□ Metallic B44 Valencia Orange



□ Metallic A75 Melbourne Rot

BASIS.

POLSTERFARBEN



■ Stoff Panama ASAT Anthrazit⁹

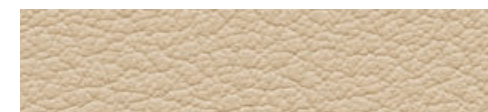

□ Leder Kansas, erweitert PACY Canberrabeige^{5,7}
Instrumententafel Unterteil in Canberrabeige

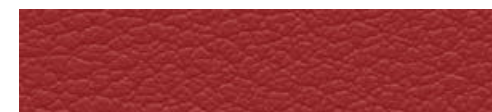

□ Leder Kansas LYD1 Korallrot^{4,5,6}
Instrumententafel Unterteil in Korallrot

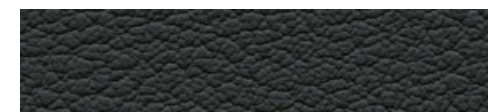

□ Leder Kansas, erweitert PASW Schwarz^{5,7}



□ Leder Kansas LYCY Canberrabeige^{4,5,6}
Instrumententafel Unterteil in Canberrabeige

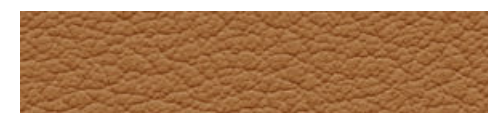

□ Leder Kansas, erweitert PASY Walnuss^{5,7}
Instrumententafel Unterteil in Walnuss

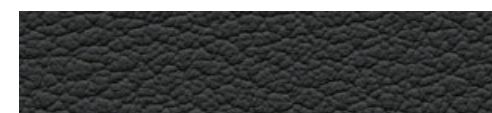

□ Leder Kansas LYSW Schwarz^{4,5,6}

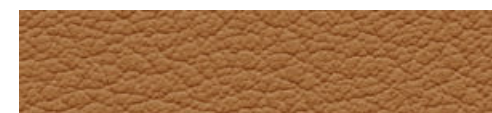

□ Leder Kansas LYSY Walnuss^{4,5,6}
Instrumententafel Unterteil in Walnuss

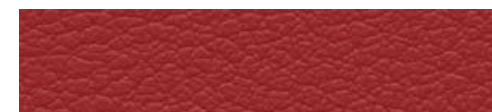

□ Leder Kansas, erweitert PAD1 Korallrot^{5,7}
Instrumententafel Unterteil in Korallrot

INTERIEURLEISTEN



■ 4CG Satinsilber matt

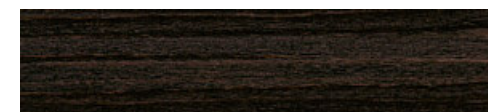

□ 4CE Edelhölzausführung Finline Anthrazit



□ 4AD Aluminium Längsschliff, fein^{2,9}

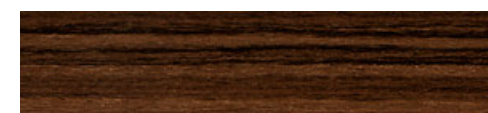

□ 4K0 Edelhölzausführung Finline Braun,
Instrumententafel Unterteil in Schwarz

INTERIEURFARBE



Schwarz mit Dachhimmel in Oyster

DACHFARBE

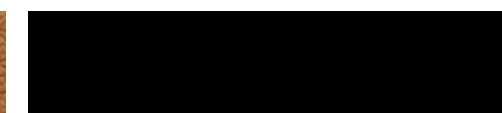

□ BMW Individual Dachfarbe 668 Schwarz uni



□ BMW Individual Dachfarbe A83 Glaciersilber metallic

¹ Nicht erhältlich für Z4 sDrive35is und in Verbindung mit M Sportpaket.

² Serienmäßig erhältlich für das M Sportpaket.

³ Nur erhältlich in Verbindung mit M Sportpaket.

⁴ Serie für Z4 sDrive28i, Z4 sDrive35i, Z4 sDrive35is.

⁵ Ausgestattet mit SunReflective Technology.

⁶ Leder Kansas umfasst Sitzflächen, Kopfstützen, Armauflage Mittelkonsole und Türverkleidung Mitte.

⁷ Leder Kansas, erweitert und Exklusivleder Nappa, erweitert, enthalten die gleichen Ausstattungsumfänge wie Leder Kansas und darüber hinaus die Instrumententafel Oberseite, Türbrüstung und Sonnenblenden in Leder Schwarz.

⁸ Serienmäßig für BMW Z4 sDrive35i.

⁹ Nur mit Seriensitz.

DESIGN PURE TRACTION.

POLSTERFARBEN



■ **Polsterfarbe: Alcantara-Lederkombination**, GMOE Schwarz/Orange² Instrumententafel Unterteil und Türinnenspiegel in Schwarz

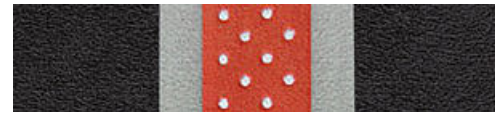

■ **Polsterfarbe: Alcantara-Lederkombination**, GMOF Schwarz/Orange² Instrumententafel Unterteil und Türinnenspiegel in Orange

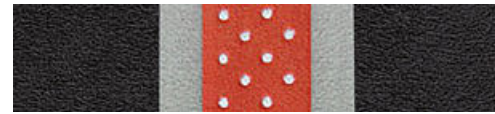

□ **Polsterfarbe: Alcantara-Lederkombination, erweitert** GUOE Schwarz/Orange^{1,2} Instrumententafel Unterteil und Türinnenspiegel in Schwarz

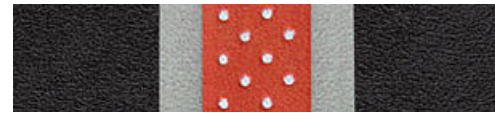

□ **Polsterfarbe: Alcantara-Lederkombination, erweitert** GUOF Schwarz/Orange^{1,2} Instrumententafel Unterteil und Türinnenspiegel in Orange

INTERIEURLEISTE

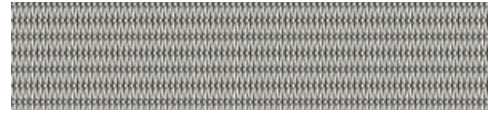

■ **Interieurleiste: Metallic** 4FE Metallgewebe

DESIGN PURE FUSION.

POLSTERFARBE



■ **Polsterfarbe: Leder Nappa, erweitert** NAEW Effenbeinweiß^{2,5}

INTERIEURLEISTE



■ **4E0 Edelhölzausführung** Finline Braun



□ **4K0 Edelhölzausführung** Finline Braun, Instrumententafel Unterteil in Schwarz

M SPORTPAKET.

POLSTERFARBEN



□ **Leder Kansas** LYSW Schwarz^{2,3,5}



□ **Leder Kansas, erweitert** PASW Schwarz^{2,6}



□ **Leder Kansas** LYSY Walnuss^{2,3,5} Instrumententafel Unterteil in Walnuss



□ **Leder Kansas, erweitert** PASY Walnuss^{2,6} Instrumententafel Unterteil in Walnuss



□ **Leder Kansas** LYD1 Korallrot^{2,3,5} Instrumententafel Unterteil in Korallrot



□ **Leder Kansas, erweitert** PAD1 Korallrot^{2,6} Instrumententafel Unterteil in Korallrot



□ **Leder Kansas** LYCY Canberrabeige^{2,3,5} Instrumententafel Unterteil in Canberrabeige



□ **Leder Kansas, erweitert** PACY Canberrabeige^{2,6} Instrumententafel Unterteil in Canberrabeige

INTERIEURLEISTEN



■ **4MW Aluminium** Carbon



■ **4AD Aluminium** Längsschliff, fein⁴



□ **4K0 Edelhölzausführung** Finline Braun, Instrumententafel Unterteil in Schwarz



□ **4CE Edelhölzausführung** Finline Anthrazit

¹ Alcantara-Lederkombination, erweitert, enthält die gleichen Ausstattungsumfänge wie Alcantara-Lederkombination und darüber hinaus die Instrumententafel Oberseite, Türbrüstungen und Sonnenblenden in Leder.

² Ausgestattet mit SunReflective Technology.

³ Serie für Z4 sDrive28i, Z4 sDrive35i, Z4 sDrive35is.

⁴ Serie für Z4 sDrive35is.

⁵ Leder Kansas umfasst Sitzflächen, Kopfstützen, Armauflage Mittelkonsole und Türverkleidung Mitte.

⁶ Leder Kansas, erweitert und Exklusivleder Nappa, erweitert, enthalten die gleichen Ausstattungsumfänge wie Leder Kansas und darüber hinaus die Instrumententafel Oberseite, Türbrüstung und Sonnenblenden in Leder Schwarz.

Dieser Katalog gibt Modelle, Ausstattungsumfänge und Konfigurationsmöglichkeiten (Serienausstattung und Sonderausstattung) der von der BMW AG für den deutschen Markt gelieferten Fahrzeuge wieder. In anderen Mitgliedsstaaten der Europäischen Union können sich Abweichungen von den in diesem Prospekt beschriebenen Ausstattungsumfängen und Konfigurationsmöglichkeiten in Bezug auf Serien- und Sonderausstattung der einzelnen Modelle ergeben. Bitte informieren Sie sich bei Ihrem BMW Partner vor Ort über die angebotenen unterschiedlichen Länderversionen. Änderungen von Konstruktionen und Ausstattungen vorbehalten.

Bitte beachten Sie, dass auch bei bestimmungsgemäßem Gebrauch über kurz oder lang nicht behebbare Verunreinigungen auf den Sitzbezügen auftreten können. Dies kann insbesondere durch nicht farbechte Kleidung hervorgerufen werden.

Serien-/Sonderausstattung.



■ **Xenon-Licht für Ablend- und Fernlichtfunktion**, inkl. autom. Leuchtweitenregulierung, Scheinwerfer-Waschanlage und Akzentleuchte in LED-Technik. Die Leuchtringe in LED-Technik verfügen über Tagfahrlichtfunktion.

□ **Adaptives Kurvenlicht** mit variabler Lichtverteilung leuchtet Kurven durch eine elektromechanische Steuerung der beweglichen Scheinwerfer optimal aus, sobald der Fahrer in sie einlenkt. Die in dieser Ausstattung enthaltene variable Lichtverteilung sorgt zudem für eine je nach Geschwindigkeit breitere oder weitere Ausleuchtung der Fahrbahn (nur erhältlich in Verbindung mit Regensensor).



□ **Außenspiegelpaket** verfügt über eine integrierte Anklappfunktion, mit der sich beide Außenspiegel elektrisch an- (z. B. in der Waschstraße) und auf Knopfdruck wieder zurückklappen lassen, inkl. Bordsteinautomatik für Beifahreraußenspiegel.

□ **Innenspiegel, automatisch abblendend**, ab einem definierten Lichteinfall durch nachfolgende Fahrzeuge blendet der Spiegel automatisch ab.



□ **Fernlichtassistent** unterstützt den Fahrer nachts durch automatisches Auf- und Abblenden bei entgegenkommendem und vorausfahrendem Verkehr sowie bei ausreichender Straßenbeleuchtung.

□ **Regensensor**, inkl. Fahrlichtautomatik, aktiviert automatisch die Scheibenwischer und regelt die Wischfrequenz. Die integrierte Fahrlichtautomatik schaltet bei Regen, beginnender Dunkelheit oder Tunnelfahrten automatisch das Abblendlicht ein (Serie für Z4 sDrive28i, Z4 sDrive35i und Z4 sDrive35is).



■ **Seitenblinker** im Z4 spezifischen Design.



■ **Versenkbare Hardtop** lässt sich per Taster in kurzer Zeit vollautomatisch öffnen.

□ **Windschutz** ermöglicht genussvolles Offenfahren ohne Zugluft und störende Verwirbelungen im Schulter- und Nackenbereich; er lässt sich zum Ablegen auf der Querablage praktisch falten.



□ **Lichtpaket** umfasst die Vorfeldbeleuchtung in den Türgriffen, die nach Entriegeln der Türen den Einstiegsbereich 20 Sekunden lang ausleuchtet – für einen sicheren Einstieg bei Dunkelheit. Weitere Umfänge: Beleuchtung Querablage, Ambientes Licht, Leseleuchten und Fußraumleuchten.



□ **17" Leichtmetallräder V-Speiche 514** mit Notlaufeigenschaften und Mischbereifung, vorn 8 J x 17, Bereifung 225/45 R 17, hinten 8,5 J x 17, Bereifung 255/40 R 17.



■ **17" Leichtmetallräder Sternspeiche 290** mit Notlaufeigenschaften, 8 J x 17, Bereifung 225/45 R 17 (Serie für Z4 sDrive18i, Z4 sDrive20i und Z4 sDrive28i).



□ **18" Leichtmetallräder Vielspeiche 293** mit Notlaufeigenschaften und Mischbereifung, vorn 8 J x 18, Bereifung 225/40 R 18, hinten 8,5 J x 18, Bereifung 255/35 R 18 (Serie für Z4 sDrive35i).



□ **18" Leichtmetallräder V-Speiche 515** mit Notlaufeigenschaften und Mischbereifung, vorn 8 J x 18, Bereifung 225/40 R 18, hinten 8,5 J x 18, Bereifung 255/35 R 18.



■ **18" Leichtmetallräder Sternspeiche 295** mit Notlaufeigenschaften und Mischbereifung, vorn 8 J x 18, Bereifung 225/40 R 18, hinten 8,5 J x 18, Bereifung 255/35 R 18 (exklusiv für Z4 sDrive35is).



□ **18" M Leichtmetallräder Sternspeiche 325 M²** mit Notlaufeigenschaften und Mischbereifung, vorn 8 J x 18, Bereifung 225/40 R 18, hinten 8,5 J x 18, Bereifung 255/35 R 18.



□ **19" M Leichtmetallräder Doppelspeiche 326 M^{1,3}** mit Notlaufeigenschaften und Mischbereifung, vorn 8 J x 19, Bereifung 225/35 R 19, hinten 9 J x 19, Bereifung 255/30 R 19.



□ **19" Leichtmetallräder V-Speiche 296¹** mit Notlaufeigenschaften und Mischbereifung, vorn 8 J x 19, Bereifung 225/35 R 19, hinten 9 J x 19, Bereifung 255/30 R 19.

¹ Rad-Reifen-Kombination für extrem sportliche Optik bei eingeschränktem Federungs- und Abrollkomfort.

² Im M Sportpaket enthalten, optional für Z4 sDrive35is.

³ Nur erhältlich in Verbindung mit M Sportpaket oder Z4 sDrive35is.

Serien-/Sonderausstattung.



□ **Sportsitze für Fahrer und Beifahrer** mit manueller Einstellung für Sitzlängsposition, Sitzhöhe, Lehnen- und Sitzneigung sowie Oberschenkelauflege; die elektrisch verstellbaren Seitenwangen bieten für jede Körperstatur optimalen Seitenhalt bei dynamischer Fahrweise (Serie für Z4 sDrive35is).

□ **Lordosenstütze für Fahrer- und Beifahrersitz**, in Höhe und Tiefe elektrisch verstellbar, für eine ergonomisch einwandfreie Sitzposition und zur Unterstützung der Rückenmuskulatur.

■ **Armauflage, klappbar**, mit großem Ablagefach.



■ **Seriensitze** mit integrierter feststehender Kopfstütze und langem Einstellbereich für Sitzlängsposition sowie individuell verstellbarer Sitzhöhe und Lehnenneigung.

□ **Sitzverstellung, elektrisch**, für Fahrer- und Beifahrersitz, inkl. zwei Memory-Positionen für Fahrersitz.

□ **Sitzheizung für Fahrer- und Beifahrersitz** (dreistufig), Sitzfläche, Rückenlehne und Seitenwangen sind beheizbar und spenden bereits kurz nach Fahrtbeginn behagliche Wärme (Serie für Z4 sDrive28i, Z4 sDrive35i und Z4 sDrive35is).



□ **8-Gang Steptronic Sport Getriebe**, sorgt durch Sportcharakteristik für ein Höchstmaß an Dynamik, auch per Schaltwippen am Lenkrad bedienbar (erhältlich für Z4 sDrive18i, Z4 sDrive20i und Z4 sDrive28i).

□ **7-Gang Steptronic Sport Getriebe mit Doppelkupplung** für besonders schnelle und zugkraftunterbrechungsfreie Gangwechsel, elektronisch oder über die Schaltwippen am Lederlenkrad; für höchste Fahrdynamik und ein effizientes Verbrauchsverhalten (Serie für Z4 sDrive35is, optional erhältlich für Z4 sDrive35is).



■ **6-Gang Manuelles Getriebe** ermöglicht eine sehr sportliche Fahrweise. Es ist leichtgängig, perfekt abgestuft und glänzt mit exakten, kurzen Schaltwegen. Durch das eng gestufte Getriebe mit dem zusätzlichen sechsten Gang können Sie die sportliche Motorcharakteristik Ihrem Fahrstil entsprechend noch individueller nutzen (nicht erhältlich für Z4 sDrive35is).



■ **Fahrerlebnisschalter** ermöglicht das individuelle Anpassen von Antriebs- und Fahrwerkskomponenten, z. B. der Lenkung, in den Modi COMFORT, SPORT und SPORT+ (erhältlich in Verbindung mit Steptronic Sport Getriebe, Adaptivem Fahrwerk und M Sportpaket).

□ Das tiefergelegte **Adaptive Fahrwerk** mit variabler Dämpfereinstellung bietet die Wahl zwischen komfortabler oder sportlicher Fahrwerksauslegung (Serie für Z4 sDrive35is).



□ **Sport-Lederlenkrad mit Schaltwippen**. Sorgt in Verbindung mit Steptronic Getriebe für ein noch sportlicheres Schalten.



■ **Sport-Lederlenkrad**. Die Ausführung in SunReflective Technology sorgt dafür, dass sich der Lederlenkradkranz bei direkter Sonneneinstrahlung weniger aufheizt – für ein stets angenehmes Griffgefühl.



■ **Multifunktion**, mit den Tasten steuern Sie Telefon-, Sprach- und Audiofunktionen sowie Geschwindigkeitsregelung.



■ **Radio BMW Professional**, 4-Kanal-Verstärker, Scan-Funktion, CD-Laufwerk, MP3-Decoder, automatische Lautstärkeregelung, inkl. Lautsprechersystem Stereo mit sechs Lautsprechern, zweizeiliges Display zur erweiterten Anzeige von Rufnummern, Namen und Audio-/MP3-Titeln, direkte Telefonbedienung über Stationstasten.

□ **DAB-Tuner** bietet dank digitalem Radioempfang eine große Senderauswahl bei bester Klangqualität im gesamten Sendebereich, DAB+ fähig.



□ **M Lederlenkrad**, inkl. M Schaltknopf mit M Emblem (nur in Verbindung mit manuellem 6-Gang Getriebe).

□ **M Lederlenkrad** mit Schaltwippen in Verbindung mit Steptronic Getriebe für ein noch sportlicheres Schalten (Serie für Z4 sDrive35is).

□ **Lenkradheizung** erwärmt auf Knopfdruck innerhalb kurzer Zeit den Lenkradkranz – besonders angenehm im Winter.



■ **Klimaanlage**, inkl. Mikrofilter, für Ihr Wunschklima zu jeder Jahreszeit, manuelle Temperaturregelung und Umluftfunktion, siebenstufiges Gebläse sowie Knieausströmer.

□ **Klimaautomatik** (hier abgebildet), inkl. Automatischer Umluft Control (AUC) mit Umluftfilter, Solar- und Beschlagsensor, vollautomatischer Temperaturregelung (zwei separate Regler für Fahrer und Beifahrer) sowie zu aktivierendem speziellen Cabriomodus.

Serien-/Sonderausstattung.



□ **HiFi Lautsprechersystem mit Digitalverstärker** (245 Watt) und 11 Lautsprechern verfügt über ein digitales Equalizing, das den Klang an die räumlichen Gegebenheiten des Fahrzeugs optimal anpasst.

□ **HiFi System Professional**, mehrkanalfähig, sorgt mit einem Digitalverstärker mit 650 Watt Leistung und insgesamt 14 Lautsprechern für ein Klangerlebnis von höchster Intensität.



□ **Navigationspaket ConnectedDrive¹**. Das in diesem optionalen Paket enthaltene Navigationssystem Professional verfügt über ein hochauflösendes und detailgetreues 8,8"-Farbdisplay. Der iDrive Controller erlaubt das Ansteuern verschiedener Funktionen über das Control Display per auf der Mittelkonsole platziertem Controller und Direktwahltasten. Zum Navigationspaket gehören die Real Time Traffic Information, die ConnectedDrive Services inkl. BMW Online und BMW Apps. Die Remote Services, der Concierge Service sowie die Komforttelefonie mit erweiterter Smartphone-Anbindung sind ebenfalls im Umfang enthalten.



□ **Komforttelefonie mit erweiterter Smartphone-Anbindung** ermöglicht die drahtlose Verbindung kompatibler MP3-Player und Smartphones² mit dem Fahrzeug, inkl. Freisprecheinrichtung. Über die USB-Schnittstelle können Musikinhalte des verbundenen Gerätes abgespielt werden.



□ **Internet**, Voraussetzung ist das Navigationspaket ConnectedDrive. Mit der Internet-Datenflatrate¹ kann landesweit (kein Roaming) im Fahrzeug gesurft werden – bei bis zu 7 km/h Geschwindigkeit. Jede Internetseite lässt sich über die Eingabe der URL per iDrive Controller oder über eine personalisierte Favoritenliste aufrufen.



□ **TV-Funktion** ermöglicht die Nutzung des Control Displays bei stehendem Fahrzeug als Fernseher. Es können digitale (DVB-T) Programme empfangen werden.



■ **Ablagemöglichkeiten** bieten u. a. ein Fach in der Instrumententafel (für Fahrzeuge ohne Navigationssystem) die Querablage hinter den Sitzen sowie unter der Mittelarmlehne, die klappbaren Ablagefächer in der Türverkleidung links/rechts und eine Ablageschale im Gepäckraum.



■ **Gepäckraum**, gut nutzbar mit einem Volumen von 180 Litern (geöffnetes Hardtop) bis 310 Litern (geschlossenes Hardtop); bei geschlossenem Hardtop bietet das Fahrzeug so zum Beispiel Platz für einen 46"-Golfbag.



□ **Ablagenpaket** umfasst zwei Getränkehalter unter der Mittelarmlehne, ein Klappfach auf der Fahrerseite, ein Ablagefach in der Trennwand zum Gepäckraum, jeweils ein Netz im Beifahrerfußraum und an den Sitzrückwänden, je einen Kleiderhaken am Überrollbügel sowie Spanngurte im Gepäckraum.



□ **Durchlade mit integriertem Transportsack** bietet viel Platz zur optimalen Erweiterung des Gepäckraums, inkl. Skiauflage auf der Ladekante im Gepäckraum. So lassen sich auch größere Gegenstände, wie z. B. ein zweiter Golfbag (46"), bequem unterbringen. Sowohl bei geschlossenem als auch bei geöffnetem Hardtop können Sie sogar zwei Paar Ski (max. 170 cm) transportieren.



□ **Komfortzugang** für das Öffnen und Verschießen des Fahrzeugs, ohne den Fahrzeugschlüssel in die Hand nehmen zu müssen. Zudem lässt sich der Motor sofort schlüssellos über den Start-/Stop-Knopf starten. Zum Ausstattungsumfang gehören Türgriffe mit Vorfeldbeleuchtung.



□ **BMW Service Inclusive**. Keine Kosten mehr für Wartung oder Verschleiß. Mit einer Einmalzahlung sind BMW Service Leistungen, inklusive Original BMW Teile, abgedeckt. Weltweit bei allen teilnehmenden BMW Service Partnern. Mehr Infos unter: www.bmw.de/ServiceInclusive



□ **BMW Welt**. Eine Automobilabholung in der BMW Welt gehört zu den schönsten Momenten eines jeden Autofahrers. Machen Sie aus diesem Moment einen unvergesslichen Tag, mit einem perfekt auf Sie abgestimmtem Rahmenprogramm. Erfahren Sie mehr unter: www.bmw-welt.com

¹ Weitere Informationen zu BMW ConnectedDrive, insbesondere zu Laufzeiten der Dienste und Kosten, erhalten Sie unter www.bmw.de/ConnectedDrive-Informationen, in der Preisliste oder bei der BMW ConnectedDrive Hotline unter 089 1250 16010 täglich von 08.00 bis 20.00 Uhr.

² Informationen zu kompatiblen Geräten finden Sie unter www.bmw.de/bluetooth

BMW Z4 KONTRASTDACH – VOLLENDET.

Verleihen Sie Ihrem individuellen Geschmack den genau passenden Ausdruck: mit dem BMW Individual Hardtop in Schwarz uni oder Glaciersilber metallic. Der einzigartige Charakter des BMW Z4 mit dem unverwechselbaren Hardtop wird durch die kraftvollen Farben zusätzlich betont. Während Schwarz uni eher die sportliche Note unterstützt, zeigt das Hardtop in Glaciersilber metallic den BMW Z4 von seiner eleganten Seite. Für welche der beiden Dachlackierungen Sie sich auch entscheiden – durch den farblichen Kontrast von Dach und Wagenfarbe ist die dynamische Roadster-Silhouette selbst im geschlossenen Zustand bestens zu erkennen.



BMW Individual Hardtop in Schwarz uni.

BMW Außenfarben	Alpinweiß ¹ uni	Mineralweiß metallic	Glaciersilber metallic	Sparkling Brown metallic	Melbourne Rot metallic	Valencia Orange metallic	Estoni Blau ² metallic	Schwarz ³ uni	Mineralgrau metallic	Black Sapphire metallic
BMW Individual Dachfarben	Schwarz uni	Schwarz uni	Schwarz uni	Schwarz uni	Schwarz uni	Schwarz uni	Schwarz uni	Glaciersilber metallic	Glaciersilber metallic	Glaciersilber metallic



Das Kontrastdach untermauert die Roadster-Proportionen.

¹ Serienmäßig erhältlich für das M Sportpaket.
² Nur erhältlich in Verbindung mit M Sportpaket.
³ Nicht erhältlich in Verbindung mit M Sportpaket.

Original BMW Zubehör.



19" Leichtmetallräder, Sternspeiche 276, Heckträgersystem Click-On für Fahrräder/E-Bikes.



Getränkhalter wird an der Mittelkonsole angebracht und nimmt Behälter mit bis zu einem Liter Inhalt sicher auf.



Allwetterfußmatten und Aluminium-Pedalauflagen.



Frontziergitter Schwarz, betont die sportliche Optik des BMW Z4.

Ein BMW bietet Ihnen immer ein besonderes Fahrerlebnis, das sich mit dem Original BMW Zubehör noch steigern lässt. Denn es verbindet außergewöhnliche Ideen mit höchster Funktionalität und faszinierendem Design. Entdecken Sie die vielfältigen innovativen Lösungen, die Ihnen in den Bereichen Exterieur, Interieur, Kommunikation & Information sowie Transport & Gepäckraumlösungen zur Verfügung stehen. Ihr BMW Service Partner berät Sie gern zum gesamten Angebot an Original BMW Zubehör und hält auch einen speziellen Katalog für Sie bereit. Weitere Informationen finden Sie auch jederzeit unter

www.bmw.de/zubehoer

		Z4 sDrive18i	Z4 sDrive20i	Z4 sDrive28i	Z4 sDrive35i	Z4 sDrive35is ¹
--	--	--------------	--------------	--------------	--------------	----------------------------

Gewicht

Leergewicht EG ²	kg	1470 [1495]	1470 [1495]	1475 [1495]	1580 [1600]	[1600]
Zulässiges Gesamtgewicht	kg	1725 [1750]	1725 [1750]	1730 [1750]	1835 [1855]	[1855]
Zuladung	kg	330	330	330	330	330

Motor^{3,6}

Zylinder/Ventile		4/4	4/4	4/4	6/4	6/4
Hubraum	cm ³	1997	1997	1997	2979	2979
Nennleistung/Nenndrehzahl	kW/1/min	115 (156)/5000	135 (184)/5000–6250	180 (245)/5000–6500	225 (306)/5800–6250	250 (340)/5900
Max. Drehmoment/Drehzahl	Nm/1/min	240 ⁴ /1250–4400	270/1250–4500	350/1250–4800	400/1300–5000	450 ⁴ /1500–4500

Kraftübertragung

Antriebsart		Hinterrad	Hinterrad	Hinterrad	Hinterrad	Hinterrad
Seriengetriebe		6-Gang Manuell	6-Gang Manuell	6-Gang Manuell	6-Gang Manuell	7-Gang M DKG

Fahrleistung

Höchstgeschwindigkeit	km/h	221 [220]	235 [232]	250 ⁵ [250] ⁵	250 ⁵ [250] ⁵	250 ⁵
Beschleunigung 0–100 km/h	s	7,9 [8,1]	6,9 [6,9]	5,7 [5,5]	5,2 [5,1]	4,8

Verbrauch^{3,6}

Innerorts	l/100 km	8,9 [9,4]	8,9 [9,4]	9,1 [9,4]	13,4 [12,9]	[12,9]
Außerorts	l/100 km	5,6 [5,3]	5,6 [5,3]	5,5 [5,3]	7,1 [6,8]	[6,8]
Kombiniert	l/100 km	6,8 [6,8]	6,8 [6,8]	6,8 [6,8]	9,4 [9,1]	[9,1]
CO ₂ -Emission	g/km	159 [159]	159 [159]	159 [159]	219 [211]	[211]
Effizienzklasse		D [D]	D [D]	D [D]	G [F]	F
Tankinhalt, ca.	l	55	55	55	55	55

Räder/Reifen

Reifendimension	vorn	225/45 R 17 W	225/45 R 17 W	225/45 R 17 W	225/45 R 17 W	225/40 R 18 W
	hinten	225/45 R 17 W	225/45 R 17 W	225/45 R 17 W	255/40 R 17 W	255/35 R 18 W
Raddimension		8 J x 17	8 J x 17	8 J x 17	8/8,5 J x 17	8/8,5 J x 18
Material		Leichtmetall	Leichtmetall	Leichtmetall	Leichtmetall	Leichtmetall

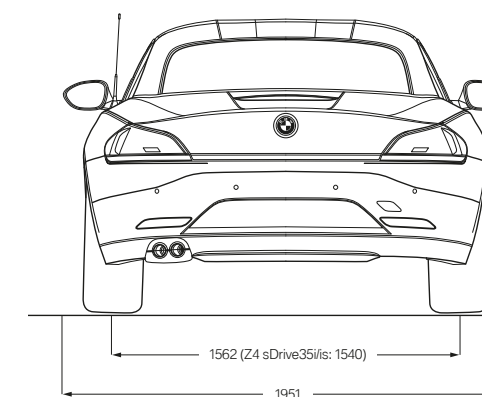
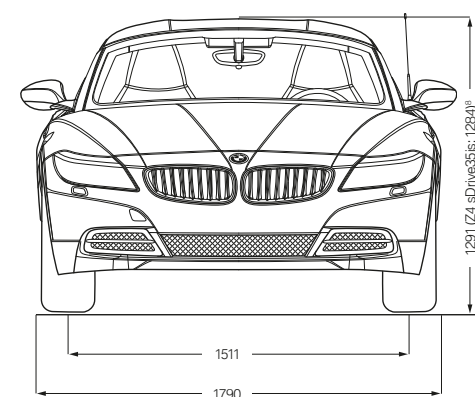
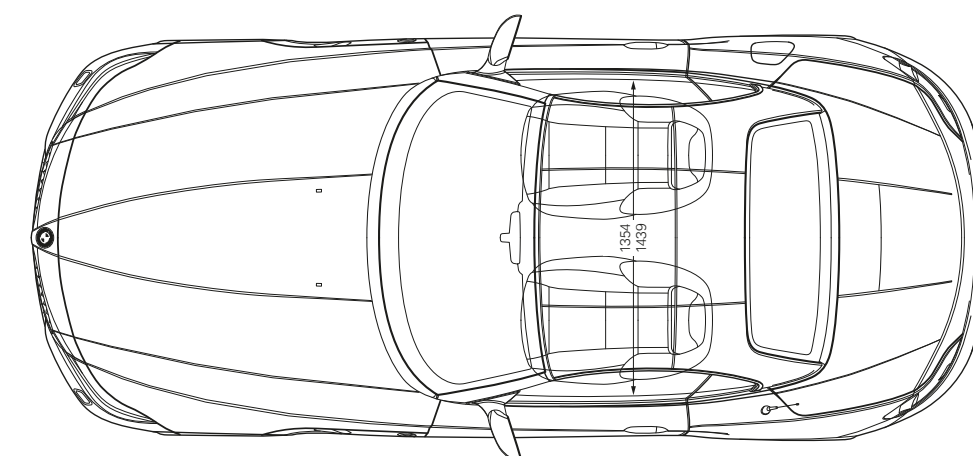
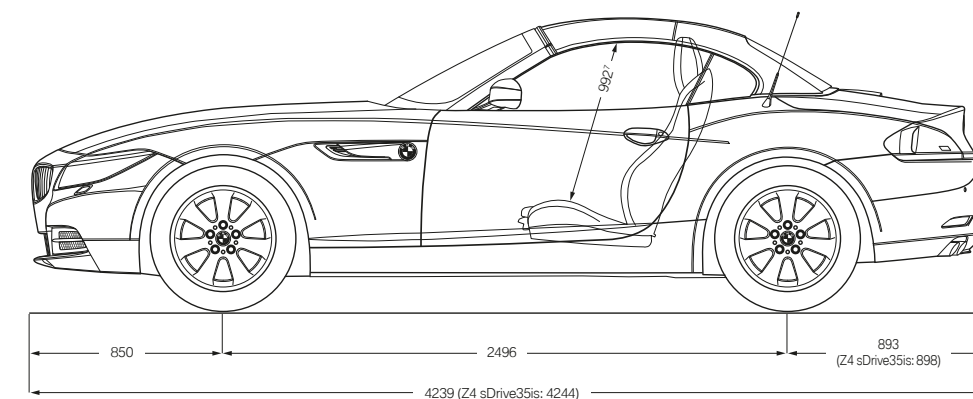

Alle Maßangaben der technischen Zeichnungen in Millimeter. Gepäckraumvolumen von 180 Litern (Hardtop geöffnet) bis 310 Litern (Hardtop geschlossen).

¹ Serienmäßig mit 7-Gang Steptronic Sport Getriebe mit Doppelkupplung.

² Im angegebenen Wert sind 90 % Tankfüllung sowie 68 kg für den Fahrer und 7 kg für Gepäck berücksichtigt. Das Leergewicht gilt für Fahrzeuge in serienmäßiger Ausstattung. Sonderausstattungen erhöhen diesen Wert.

³ Die BMW Z4 Motoren sind für die Kraftstoffqualität ROZ 95 ausgelegt. Ein Betrieb bis ROZ 91 ist mit geringerer Leistungsabgabe möglich. Kraftstoffqualitäten bleifrei 91 ROZ und höher mit einem maximalen Ethanol-Anteil von 10 % (E10) sind zulässig. Angaben zu Leistung und Verbrauch beziehen sich auf Betrieb mit ROZ-98-Kraftstoff.

⁴ Maximales Drehmoment mit Overboost-Funktion temporär 270 Nm (Z4 sDrive18i) bzw. 500 Nm (Z4 sDrive35is).

⁵ Elektronisch abgeregelt.

⁶ Alle Motoren erfüllen die Abgasnorm EU6. Als Basis für die Verbrauchsermittlung gilt der ECE-Fahrzyklus. Dieser setzt sich aus ca. einem Drittel Fahrt innerorts und zwei Dritteln außerorts (gemessen an der Wegstrecke) zusammen. Zusätzlich zum Verbrauch wird die CO₂-Emission gemessen. Sonderausstattungen können diese Werte erhöhen. Weitere Informationen zu Kraftstoffverbrauch, CO₂-Emission und Effizienzklassen finden Sie in der Preisliste.

⁷ Maximaler Kopfraum.

⁸ Maximale Höhe beim Öffnen des Verdecks: 1.800 mm.

Werte in [] gelten für Fahrzeuge mit Steptronic Getriebe.

RUNDUM VERSORGT MIT BMW SERVICES:

Mit dem Kauf eines BMW entscheiden Sie sich auch für perfekten Service und umfassende Betreuung. Zum Beispiel wird der Zustand von Verschleißteilen und Betriebsflüssigkeiten mithilfe von **Condition Based Service** kontinuierlich überprüft, um bei Bedarf die entsprechende Meldung im Display anzuzeigen. Sie gehen nur dann zu Ihrem BMW Service Partner, wenn es wirklich nötig ist.

Dort kümmern sich unsere **qualifizierten BMW Servicespezialisten** mit den **neuesten Werkstatttechnologien** und unter der ausschließlichen Verwendung von **Original BMW Teilen** um Ihr Fahrzeug. Und das weltweit in mehr als 3.300 BMW Service Partner Betrieben in über 150 Ländern, damit die Freude am Fahren weiterhin anhält.

DER BMW SERVICE.



BMW Service Pakete: Individuell und entspannt. Nur für Sie. Individuelle und durchdachte Servicelösungen, die sich ganz nach Ihnen und Ihrem Fahrzeug richten: Mit den BMW Service Paketen genießen Sie Ihren BMW jederzeit völlig entspannt und sorgenfrei dank einmaliger und kalkulierbarer Kosten. Denn ganz gleich ob neu oder älter: Die BMW Service Pakete haben das passende Angebot für jede Phase des Fahrzeuglebens. Immer mit einem Maximum an Qualität, Kompetenz und Werterhalt. Immer zu fairen und transparenten Preisen. Und immer maßgeschneidert für Sie und Ihren BMW. Entdecken Sie jetzt, wie entspannt individueller Service wirklich ist! www.bmw.de/servicepakete



BMW Pannendienst- und Unfallhilfe. Dieser Service steht Ihnen rund um die Uhr zur Verfügung. Mit Ihrem Anruf kümmern wir uns um alles, was im Falle einer Panne oder eines Unfalls zu tun ist. Speziell geschulte Techniker setzen im Pannendienst - per Telefon oder vor Ort - alles daran, Ihr Fahrzeug wieder fahrbereit zu machen. Wir bieten umfangreiche länderspezifische Mobilitätsprogramme für den Pannendienst und Schutzbriefe, die Sie bei Unfall oder Diebstahl absichern. Hat es bei Ihnen mal gekracht, rufen Sie die BMW Unfallhilfe an und wir sind da! Wir kümmern uns um Notruf, Abschleppdienst, Ersatzfahrzeug, Erstmeldung bei der Versicherung und vieles mehr. Informationen finden Sie unter www.bmw.de/Pannendienst



BMW Teleservices: Dank Condition Based Service wird Ihnen über das Display automatisch der nächste fällige Servicetermin angezeigt. Ihr Einverständnis vorausgesetzt, werden bedarfsorientiert die wichtigsten Fahrzeugdaten vollautomatisch an BMW übermittelt. Ihr betreuender BMW Service Partner greift auf die Daten zu und kontaktiert Sie kostenfrei für einen Werkstatttermin - falls nötig. Voraussetzung für die Nutzung von BMW Teleservices sind die Sonderausstattungen Intelligenter Notruf oder ConnectedDrive Services. Falls nötig, können Sie den Dienst jederzeit deaktivieren und ihren Service Partner direkt im iDrive Menu oder ConnectedDrive Portal ändern. Mehr zum Thema erfahren Sie unter www.bmw.de/teleservices



BMW Financial Services: Mobilitätslösungen für Ihre Wünsche. BMW Financial Services bietet Ihnen attraktive Konzepte für Leasing, Finanzierung und Versicherung. Erfahren Sie mehr in der Preisliste oder unter www.bmw.de/fs bzw. lassen Sie sich ein individuelles Angebot bei Ihrem BMW Partner vor Ort erstellen.

DAS BMW ERLEBNIS.



BMW TV: Auf www.bmw.tv erfahren Sie die Marke BMW in ihrer ganzen Vielfalt. In Reportagen, Porträts und Berichten informieren wir aus den Bereichen Automobil, Innovation, Sport und Lifestyle.



BMW Driving Experience: Je besser Sie Ihren BMW beherrschen, desto größer die Fahrfreude. Nutzen Sie unsere Angebote, erfahren Sie selbst, was es heißt, auf verschiedenen Untergründen an die Grenzen des physikalisch Möglichen zu stoßen, und erleben Sie, worauf es zu achten gilt, um auch in Extremsituationen das Fahrzeug zu beherrschen. Mehr unter www.bmw-drivingexperience.de



BMW Welt: Eine Automobilabholung in der BMW Welt gehört zu den schönsten Momenten eines jeden Autofahrers. Machen Sie aus diesem Moment einen unvergesslichen Tag und erleben Sie die Übergabe Ihres neuen BMW, eingebettet in ein perfekt auf Sie abgestimmtes Rahmenprogramm. Hier sind Sie mit dem BMW Group Stammwerk, dem BMW Museum und der BMW Konzernzentrale direkt umgeben von aufregender Historie, atemberaubender Gegenwart und spektakulären Zukunftsvisionen. Erfahren Sie mehr unter www.bmw-welt.com



BMW Magazin: Im BMW Magazin erleben Sie die neuesten BMW Modelle vor eindrucksvollen Kulissen. Entdecken Sie neue Designtrends, Reiseziele und die Vielfalt des modernen Lebens. Begegnen Sie dabei Menschen, die mit visionären Ideen die Welt bewegen. Mehr unter www.bmw.com/magazin



BMW Events: Alle BMW Veranstaltungsangebote sowie die Möglichkeit der Ticketbuchung finden Sie unter www.bmw-events.de



BMW Fahrzeug-Konfigurator: Vom Motor über Farbe bis Ausstattung - auf www.bmw.de können Sie sich Ihr ganz persönliches Wunschfahrzeug zusammenstellen.

VERANTWORTUNGS- VOLL DIE ZUKUNFT GESTALTEN.

Die BMW Group wurde 2015 erneut im Dow Jones Sustainability Index World und Europe gelistet und damit zu einem der nachhaltigsten Automobilhersteller der Welt gewählt. Die Entwicklung effizienter Fahrzeugkonzepte und umweltschonender Produktionsprozesse bis hin zum Recycling ist Teil unserer Entwicklungsphilosophie. Durch BMW EfficientDynamics und Elektrofahrzeuge haben wir den CO₂-Ausstoß unserer europäischen Neufahrzeugflotte zwischen 1995 und heute um über 35% gesenkt. Zusätzlich haben wir den Ressourcenverbrauch von Wasser und Energie in der Produktion zwischen 2006 und 2014 um 34% vermindert, bis 2020 wollen wir ihn auf 45% reduzieren. Bei den weiteren Ressourcenzielen (VOC, Prozessabwasser und Abfall) haben wir das Ziel von 45% schon 2014 erreicht und werden uns weiter kontinuierlich verbessern. In unserem Motorenwerk Steyr fertigen wir seit 2007 abwasserfrei. Natürlich lässt sich jedes unserer Fahrzeuge am Ende seiner Nutzungsphase problemlos recyceln bzw. verwerten. Zur Rückgabe Ihres Altfahrzeugs wenden Sie sich bitte an Ihren BMW Partner. Informieren Sie sich dazu auf unseren Internetseiten.

www.bmw.de/EfficientDynamics
www.bmwgroup.com/verantwortung
www.bmw.de/recycling

Mehr über BMW



www.bmw.de

Freude am Fahren

Dieser Katalog gibt Modelle, Ausstattungsumfänge und Konfigurationsmöglichkeiten (Serienausstattung und Sonderausstattung) der von der BMW AG für den deutschen Markt gelieferten Fahrzeuge wieder. In anderen Mitgliedsstaaten der Europäischen Union können sich Abweichungen von den in diesem Prospekt beschriebenen Ausstattungsumfängen und Konfigurationsmöglichkeiten in Bezug auf Serien- und Sonderausstattungen der einzelnen Modelle ergeben. Bitte informieren Sie sich bei Ihrem BMW Partner vor Ort über die angebotenen unterschiedlichen Länderversionen. Änderungen von Konstruktionen und Ausstattungen vorbehalten.

© BMW AG, München/Deutschland. Nachdruck, auch auszugsweise, nur mit schriftlicher Genehmigung von BMW AG, München.

4 11 003 050 10 1 2016 BB. Printed in Germany 2016.

