

FORD ECOSPORT



Eine Idee weiter



Visionär. Wegweisend. Genial.
Jeder Ford trägt seine Handschrift.

Henry Ford



Entdecken Sie weitere Details online. Wenn Sie ein Smartphone oder einen Tablet-PC benutzen, scannen Sie einfach den abgebildeten Code.
Bitte beachten Sie, dass eventuelle Verbindungskosten bei Ihrem Mobilfunk-Anbieter entstehen können.

Kraftstoffverbrauch und CO₂-Emissionen für alle in der Broschüre aufgeführten Modelle nach VO (EG) 715/2007 und VO (EG) 692/2008 in der jeweils geltenden Fassung: 6,3–4,4 l/100 km (kombiniert); CO₂-Emissionen: 149–115 g/km (kombiniert)

Die jeweiligen Verbrauchs- und Emissionswerte finden Sie auf Seite 42.

	Abgasnorm	Getriebe	Antrieb	Max. Drehmoment (Nm)	CO ₂ -Emissionen kombiniert (g/km)	Kraftstoffverbrauch (l/100 km)			Leistung/Beschleunigung			
						innerorts	außerorts	kombiniert	Höchstgeschwindigkeit (km/h)	0-100 km/h (s)	50-100 km/h* (s)	
Lifestyle-SUV												
1,0-l-EcoBoost, 92 kW (125 PS)	Euro 6	5-Gang-Schaltgetriebe	Frontantrieb	170	125	6,6	4,7	5,4	180	12,7	12,8	
1,5-l-Ti-VCT, 82 kW (112 PS)	Euro 6	5-Gang-Schaltgetriebe	Frontantrieb	140	149	8,1	5,2	6,3	172	13,3	20,3	
1,5-l-Ti-VCT, 82 kW (112 PS)	Euro 6	Ford PowerShift-Automatikgetriebe**	Frontantrieb	140	149	7,9	5,3	6,3	172	14,1	n.v.	
1,5-l-TDCi, 70 kW (95 PS)	Euro 6	5-Gang-Schaltgetriebe	Frontantrieb	215	115	4,8	4,3	4,4	160	14,0	13,1	

*im 4. Gang. Hinweis zu Kraftstoffverbrauch und CO₂-Emissionen: Die angegebenen Werte wurden nach dem vorgeschriebenen Messverfahren [VO (EG) 715/2007 und VO (EG) 692/2008 in der jeweils geltenden Fassung] ermittelt. Die Angaben beziehen sich nicht auf ein einzelnes Fahrzeug und sind nicht Bestandteil des Angebotes, sondern dienen allein Vergleichszwecken zwischen den verschiedenen Fahrzeugtypen. Hinweis nach Richtlinie 1999/94/EG: Der Kraftstoffverbrauch und die CO₂-Emissionen eines Fahrzeugs hängen nicht nur von der effizienten Ausnutzung des Kraftstoffs durch das Fahrzeug ab, sondern werden auch vom Fahrverhalten und anderen nichttechnischen Faktoren beeinflusst. CO₂ ist das für die Erderwärmung hauptsächlich verantwortliche Treibhausgas. Weitere Informationen zum offiziellen Kraftstoffverbrauch und den offiziellen spezifischen CO₂-Emissionen neuer Personenkraftwagen können dem „Leitfaden über den Kraftstoffverbrauch, die CO₂-Emissionen und den Stromverbrauch neuer Personenkraftwagen“ entnommen werden, der an allen Verkaufsstellen und bei <http://www.dat.de/> unentgeltlich erhältlich ist. Für weitere Informationen siehe Pkw-EnVKV- Verordnung ** Direktschaltgetriebe, 6-Gang-Automatik mit manueller Schaltmöglichkeit.



360°

Hinweis: Die jeweiligen Verbrauchs- und Emissionswerte finden Sie auf Seite 42.



Hohe
Sitzposition.
Große
Bodenfreiheit.

Dank der hohen Sitzposition im Ford EcoSport ist die Sicht hervorragend und mit 180 mm Bodenfreiheit müssen Sie sich um Schlaglöcher und Pfützen weniger Sorgen machen.

Eine Menge Spaß.



„Nächster Titel“

„Zufallswiedergabe an“

„Nachricht vorlesen“

„Alex im Büro anrufen“

„Playlist ‚Gute Laune‘ abspielen“



„Sabrina anrufen“

„Zuhause anrufen“

„Apps suchen“

„Was wird gespielt?“

Nutzen Sie Ihre Stimme wie ein weiteres Paar Hände.

Ford SYNC mit AppLink* ermöglicht das Abspielen von Musik, das Tätigen und Entgegennehmen von Anrufen und sogar das Steuern der Apps auf Ihrem kompatiblen Mobiltelefon – alles mit einfachen Sprachbefehlen. Der **Ford Notruf-Assistent**** gestattet zudem das schnelle Absetzen von Notrufen und versorgt die entsprechenden Rettungsdienste mit Informationen zum Fahrzeugstandort in der jeweiligen Landessprache (Wunschausstattung).



*Kompatibles Mobiltelefon erforderlich. Eine Liste der AppLink-kompatiblen Apps finden Sie auf Ihrer regionalen Ford Website oder im **App-Katalog**, der über die Stores für iOS und Android erhältlich ist. Ford SYNC mit AppLink und der Notruf-Assistent werden nicht von allen europäischen Sprachen unterstützt. **Details zum Notruf-Assistenten sind auf Seite 36 zu finden.

In der Komfortzone.

Im geräuscharmen und eleganten Interieur des Ford EcoSport finden sich zahlreiche benutzerfreundliche Technologien. Über das **Multifunktions-Lenkrad** stellen Sie die im Komfort-Paket (Wunschausstattung) erhältliche Geschwindigkeitsregelanlage und das Audiosystem ein. Und sobald Sie die **Klimaanlage mit automatischer Temperaturkontrolle** eingerichtet haben, bleibt die Innenraumtemperatur konstant, egal was das Wetter um Sie herum anstellt (Wunschausstattung).



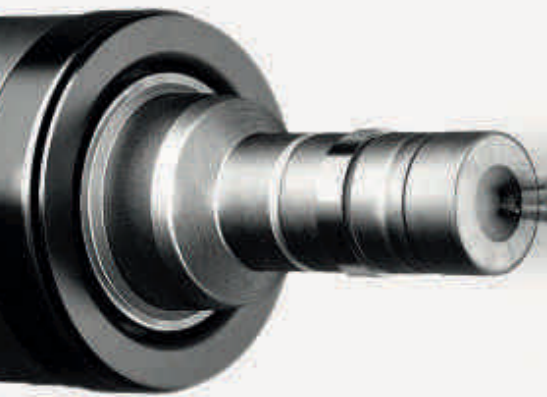

Der 1,0-l-Ford EcoBoost- Benzinmotor: internationaler Motor des Jahres 2014

Das Herzstück des Ford EcoSport vereint moderne Technologien wie Turbo-Aufladung, Benzin-Direkteinspritzung und variable Nockenwellensteuerung zu einem ebenso temperamentvollen wie sparsamen Antrieb. Der 1,0-l-EcoBoost-Motor wurde zum „International Engine of the Year 2014“* gekürt und ist beim Ford EcoSport mit 92 kW (125 PS) erhältlich (Wunschausstattung).

Hinweis: Die Verbrauchs- und Emissionswerte finden Sie auf Seite 42.



*weitere Informationen erhalten Sie unter www.ukipme.com/engineoftheyear.

Powered by **FORD EcoBoost**



Ein reines Hochgefühl.

Dank der **Ford ECONetic Technology** bieten die Motoren des Ford EcoSport ein spritziges und gleichzeitig beeindruckend kraftstoffsparendes Fahrerlebnis. Der 1,0-l-EcoBoost-Benzinmotor mit 92 kW (125 PS) erreicht eine höhere Maximalleistung als größervolumige Motoren. Gleichzeitig sind Kraftstoffverbrauch und CO₂-Ausstoß geringer. Der 1,5-l-TDCi-Dieselmotor mit 70 kW (95 PS) ist noch sparsamer, sein CO₂-Ausstoß liegt bei nur 115 g/km*.

*Die angegebenen Werte beziehen sich auf den kombinierten Verbrauch und wurden nach dem vorgeschriebenen Messverfahren [VO (EG) 715/2007 und VO (EG) 692/2008 in der jeweils gültigen Fassung] ermittelt. Hinweis: Die jeweiligen Verbrauchs- und Emissionswerte finden Sie auf Seite 42.

Powered by **FORD EcoBoost**



Leben –
und dabei nichts auslassen.



Audiosystem-CD mit LCD-Multifunktionsdisplay



Klimaanlage, manuell

Trend

Highlights der Serienausstattung

- Audiosystem CD mit LCD-Multifunktionsdisplay (MFD), AUX-Eingang und USB-Anschluss
- Außenspiegel in Wagenfarbe lackiert, elektrisch einstellbar, mit integrierten Blinkleuchten
- Diebstahl-Alarmanlage
- Traktionskontrolle (TCS) und Überschlagschutz
- Fensterheber vorn und hinten, elektrisch
- Intelligentes Sicherheits-System (IPS Intelligent Protection System) u.a. Front- und Seitenairbag für Fahrer und Beifahrer, Knieairbag für Fahrer, Kopf-Schulterairbags vorn und hinten
- Klimaanlage, manuell, inkl. Handschuhfach, gekühlt
- Multifunktions-Lederlenkrad, 3-Speichen-Design
- Nebelscheinwerfer inkl. Tagfahrlicht
- Rücksitzbank inkl. Rücksitzlehne komplett nach vorn umklappbar
- Servolenkung, elektro-mechanisch, geschwindigkeitsabhängig (EPAS - Electric Power Assisted Steering)
- Teppichfußmatten vorn und hinten
- Zentralverriegelung mit Fernbedienung
- 16"-Stahlräder mit Radzierblenden



Titanium Highlights der Serienausstattung zusätzlich zu Trend

- Dachreling, silberfarben
- Einstiegszierleisten
- Ford Power-Startfunktion (schlüsselloses Starten) inkl. Ford Key Free-System (schlüsselloses Ent-/Verriegeln)
- Klimaanlage mit automatischer Temperaturkontrolle
- Leder-Stoff-Polsterung
- Lederhandbremsgriff
- Stoßfänger vorn und hinten im speziellen Design; Frontschürze und Heckschürze im Silber-Look
- 16"-Leichtmetallräder im 6x2-Speichen-Design



360°

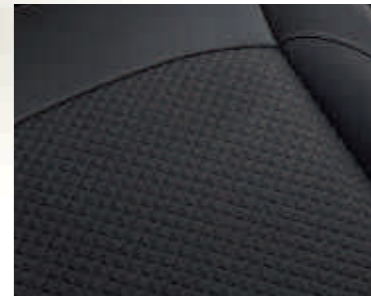

Leder-Stoff-Polsterung



Ford Power-Startfunktion

Die Schönheit liegt im Detail.

Ford Power-Startfunktion inkl. Ford Key Free-System

Starten Sie das Fahrzeug und entriegeln bzw. verriegeln Sie die Türen, ohne dabei einen Schlüssel in der Hand halten zu müssen. Sie müssen ihn nur in Ihrer Tasche bei sich tragen (serienmäßig bei Titanium).



Klimaanlage mit automatischer Temperaturkontrolle

Sie stellen die Wunschtemperatur ein, die Klimaanlage hält sie automatisch konstant (serienmäßig bei Titanium).



Lederschaltknauf mit Chrom-Dekor-Umrandung

Für den luxuriösen Touch im ohnehin schon beeindruckenden Interieur (nur bei Schaltgetriebe)



Gekühltes Handschuhfach

Zur gekühlten Aufbewahrung von bis zu sechs 350-ml-Getränkedosen



Bereifung und Räder



16"-Stahlräder
mit Radzierblenden



16"-Leichtmetallräder
im 6x2-Speichen-Design



17"-Leichtmetallräder
im 5x2-Speichen-Design

Bereifung und Räder

4 Stahlräder 6 J x 16 mit Reifen 205/60 R16 und Radzierblenden

4 Leichtmetallräder 6 J x 16 mit Reifen 205/60 R16 im 6x2-Speichen-Design

4 Leichtmetallräder 6 J x 17 mit Reifen 205/50 R17 im 5x2-Speichen-Design

Reifendruckkontrollsystem (TPMS – Tyre Pressure Monitoring System)

Reifen-Reparatur-Set (bei Verwendung max. 80 km/h zulässig)

Reserverad an der Hecktür inkl. Abdeckung in Wagenfarbe lackiert mit „EcoSport“-Schriftzug (bei Verwendung max. 80 km/h zulässig)

● = serienmäßig; ○ = optional gegen Mehrpreis; □ = siehe Ausstattungspakete; – = nicht verfügbar.

Trend

Titanium

●	-
○	●
○	○
●	●
●	●
○	○



Prägnante Scheinwerfer

Kühlergrillumrandung vorn mit Chromstreben

Nebelscheinwerfer mit Chrom-Dekor-Umrandung

Highlights der Außenausstattung

	Trend	Titanium
Ausstattung außen		
Außenspiegel in Wagenfarbe lackiert, elektrisch einstellbar, mit integrierten Blinkleuchten	●	●
Außenspiegel, beheizbar (siehe Winter-Paket)	□	□
Dachreling, silberfarben (Voraussetzung für die Verwendung von Querträgern)	○	●
Kühlergrill mit Chrom-Dekor	-	●
Kühlergrill, silberfarben	●	-
Lackierung Diamant-Weiß	○	○
Lackierung Metallic	○	○
Lackierung Sonnen-Gelb	●	●
Nebelscheinwerfer (bei Titanium mit Chrom-Dekor-Umrandung)	●	●
Scheibenwischer mit Regensensor (siehe Komfort-Paket)	-	□
Scheinwerfer-Assistent mit Tag/Nacht-Sensor (siehe Komfort-Paket)	-	□
Seitenscheiben ab 2. Sitzreihe und Heckscheibe, dunkel getönt	○	○
Signaturlicht im LED-Design (im Hauptscheinwerfer)	●	●
Stoßfänger vorn und hinten im speziellen Design; Frontschürze und Heckschürze im Silber-Look	-	●
Tagfahrlicht (im Nebelscheinwerfer)	●	●
Türgriffe in Wagenfarbe lackiert	●	●
Ausstattungs-Pakete		
Komfort Paket – Geschwindigkeitsregelanlage; Innenspiegel, automatisch abblendend; Scheibenwischer mit Regensensor; Scheinwerfer-Assistent mit Tag/Nacht-Sensor	-	○
Winter-Paket – Außenspiegel, beheizbar; Frontscheibe, beheizbar; Vordersitze, individuell beheizbar Zusätzlich bei Trend (bereits serienmäßig bei Titanium): Klimaanlage mit automatischer Temperaturkontrolle	○	○

● = serienmäßig; ○ = optional gegen Mehrpreis; □ = siehe Ausstattungspakete; - = nicht verfügbar.

Hier passt so gut wie alles rein.

Ein flexibler Raum, der sich Ihnen anpasst

Wenn Sie einen Einzelrücksitz umklappen, können Sie längere Gegenstände transportieren und haben trotzdem auf dem anderen Rücksitz noch Platz für einen Passagier. Oder Sie können beide Rücksitze flach umklappen, um eine ebene Ladefläche zu schaffen. Sie brauchen noch mehr Flexibilität? Drücken Sie die Sitze wieder nach oben und legen Sie sie nach vorn um. So wird die verfügbare Ladehöhe maximiert.



Hallo Welt!

Dank der Auswahl an Audio- und Kommunikationssystemen mit integrierten Anschlussmöglichkeiten für Ihre Geräte können Sie im Ford EcoSport Ihre Lieblingsmusik hören und mit der Außenwelt kommunizieren.



Lenkrad-Fernbedienung

Die Hände fest am Lenkrad und Ihren Lieblingstitel im Ohr.



USB-Schnittstelle

Integrierte Anschlussmöglichkeit für Ihren iPod®, MP3-Player oder USB-Stick. Auf diese Weise können Sie über das Audiosystem Ihren Player bedienen und Ihre Lieblingsmusik wiedergeben.

iPod™-Konnektivität nur mit Ford SYNC verfügbar. iPod® ist eine Marke der Apple Inc.

Die Bluetooth®-Wortmarke und Logos sind Eigentum der Bluetooth SIG Inc. und werden von der Ford-Werke GmbH und zugehörigen Unternehmen unter Lizenz verwendet. Andere Marken sind Eigentum der betreffenden Inhaber.



Lautsprecher-Surround-System

Vier Lautsprecher (je zwei vorn und hinten) sowie zwei Hochtöner geben Ihrer Musik die Intensität, die sie verdient.

Audiosystem CD inkl. Ford SYNC mit AppLink

MP3-fähiger Radio-CD-Player mit 6 Lautsprechern, Audio-Fernbedienung, AUX- und USB-Eingang, Ford SYNC (Mobiltelefon-Vorbereitung mit Bluetooth®-Schnittstelle und Sprachsteuerung) mit AppLink (Wunschausstattung)





Highlights der Innenausstattung

Audio- und Kommunikationssysteme

Audiosystem CD – Radio-CD-Player, MP3-fähig, USB-Anschluss, 6 Lautsprecher und Lenkrad-Fernbedienung

Audiosystem CD inkl. Ford SYNC mit AppLink* – Radio-CD-Player, MP3-fähig, Doppeltuner, AUX-Eingang, USB-Anschluss, 6 Lautsprecher und Lenkrad-Fernbedienung sowie Multifunktionsdisplay mit 10,6 cm Bildschirmdiagonale (monochrom/grafikfähig)

● = serienmäßig; ○ = optional gegen Mehrpreis; □ = siehe Ausstattungspakete; – = nicht verfügbar; * siehe Details auf S.36.

Trend
Titanium

● ●
○ ○

Schaffen Sie sich die perfekte Umgebung

Klimaanlage mit automatischer Temperaturkontrolle

Sie können die Klimaanlage auf eine Temperatur zwischen 16 °C und 28 °C einstellen, damit Sie und Ihre Fahrgäste sich stets wohlfühlen. Die Temperatur wird durch Sensoren im Fahrzeug gemessen und konstant nach Ihren Wünschen gehalten (Standard für Titanium).

Innenraumbeleuchtung vorn und hinten mit Verzögerungsschaltung

Die Innenraumbeleuchtung sorgt für eine angenehme Atmosphäre und gibt Ihnen Zeit, sich nach dem Einsteigen schnell zurechtzufinden.

Highlights der Innenausstattung

	Trend	Titanium
Ausstattung innen		
Bordcomputer mit Verbrauchs- und Kilometerangaben sowie Außentemperaturanzeige	●	●
Chrom-Dekor-Umrandung der Instrumententafel	●	●
Drehzahlmesser	●	●
Einstiegszierleisten	-	●
Fensterheber vorn und hinten, elektrisch, mit Quickdown-Schaltung für Fahrerseite	●	●
Gepäckraumabdeckung und Gepäckraumbeleuchtung	●	●
Handschuhfach, gekühlt	●	●
Innenbeleuchtung vorn und hinten mit Verzögerungsschaltung	●	●
Innenspiegel, automatisch abblendend (siehe Komfort-Paket)	-	□
Klimaanlage, manuell	●	-
Klimaanlage mit automatischer Temperaturkontrolle (siehe Winter-Paket)	□	●
Lederhandbremsgriff	-	●
Lederschaltknopf mit Chrom-Dekor-Umrandung (nicht i.V. mit Ford PowerShift-Automatikgetriebe)	●	●
Lenksäule, in Höhe und Reichweite einstellbar	●	●
Make-up-Spiegel in Fahrer- und Beifahrersonnenblende	●	●
Mittelkonsole vorn mit zwei Getränkehaltern, Ablagefächern, AUX-/USB- und 12-Volt-Anschluss; ein Getränkehalter hinten	●	●
Multifunktions-Lederlenkrad, 3-Speichen-Design (bei Titanium Multifunktions-Premium-Lederlenkrad, 3-Speichen-Design)	●	●
Teppichfußmatten vorn und hinten (bei Titanium in Velours)	●	●
12-Volt-Anschluss hinten	●	●

Highlights der Innenausstattung

	Trend	Titanium
Sitze		
Fahrersitz, manuell höhenverstellbar, mit Lendenwirbelstütze und Armlehne	●	●
Kartentasche an Fahrer- und Beifahrersitzrückenlehne	●	●
5 Kopfstützen, höhenverstellbar	●	●
Stoff-Polsterung	●	-
Leder-Stoff-Polsterung	-	●
Lederpolsterung, schwarz	-	○
Rücksitzbank inkl. Rücksitzlehne komplett nach vorn umklappbar	●	●
Rücksitzlehne, umklappbar, 40:60 geteilt; Sitzrücklehnen neigungsverstellbar	●	●
Staufach, ausziehbar, unter Beifahrersitz	●	●

● = serienmäßig; ○ = optional gegen Mehrpreis; □ = siehe Ausstattungspakete; - = nicht verfügbar; * siehe Details auf S.36.

Flexible Rücksitzbank

Durch Umklappen der 60:40 teilbaren Rücksitze können Sie 1.238 Liter Stauraum nutzen. Die Sitze lassen sich auch nach vorn umlegen, um Raum für größere Gegenstände zu schaffen.



Clevere Technologie

Der Ford EcoSport verfügt über einige intelligente Funktionen, die Ihnen das Leben erleichtern und für Sicherheit sorgen.

1. Scheinwerfer mit „Home Safe“-Funktion

Die Scheinwerfer schalten sich etwas verzögert ab und leuchten Ihnen den Weg zu Ihrer Haustür.

2. Schaltempfehlungsanzeige

Sorgt für Verringerung des Kraftstoffverbrauchs, indem sie Ihnen den optimalen Zeitpunkt zum Gangwechsel anzeigt (nicht i.V. mit Ford PowerShift-Automatikgetriebe).

3. Park-Pilot-System hinten

Einfaches Einparken selbst in engen Lücken über akustische Warnsignale. Natürlich berücksichtigt das Park-Pilot-System hinten auch das optionale Reserverad (Wunschausstattung).

4. Ford SYNC mit AppLink* inkl. Notruf-Assistent**

AppLink erweitert die Funktionalität von Ford SYNC und erlaubt die Steuerung von ausgewählten Smartphone-Apps per Sprachbefehl. App-Inhalte werden im Multifunktionsdisplay des Audiosystems dargestellt und steigern damit Komfort und Sicherheit. Die AppLink-Apps können über ein kompatibles Mobiltelefon heruntergeladen werden (ggf. können Verbindungskosten beim jeweiligen Mobilfunkanbieter anfallen) und über Ford SYNC verbunden werden (Wunschausstattung).

5. Elektro-mechanische Servolenkung (EPAS)

Bei sehr niedrigen Geschwindigkeiten greift die volle Unterstützung, sodass das Einparken kinderleicht von der Hand geht. Bei steigender Geschwindigkeit ermittelt das System stets exakt die erforderliche Unterstützung, sodass ein optimales Gleichgewicht aus Fahrgefühl und Lenkunterstützung gewährleistet wird.

**Der Notruf-Assistent benötigt ein kompatibles Mobiltelefon, das sich zum Zeitpunkt der Airbagauslösung (außer Knieairbags) oder beim Abschalten der Kraftstoffpumpe im Fahrzeug befindet und angeschlossen sein muss.

*Verfügbare Funktionen von Ford SYNC sind abhängig vom Mobiltelefon-Typ, siehe www.ford.de/konnektivitaet. Ford SYNC inkl. Notruf-Assistent wird nicht von allen europäischen Sprachen unterstützt. Eine Liste der AppLink-kompatiblen Apps finden Sie auf Ford.de oder in dem über die Stores für iOS und Android erhältlichen Katalog mit Ford Apps.

Hinweis Die Bluetooth®-Wortmarke und Symbole sind Eigentum der Bluetooth SIG, Inc. und werden von der Ford-Werke GmbH und zugehörigen Unternehmen unter Lizenz verwendet. Andere Marken sind Eigentum der jeweiligen Inhaber.

Hinweis Nach der Straßenverkehrsordnung ist dem Fahrzeugführer während der Fahrt die Benutzung eines Mobiltelefons ohne Freisprecheinrichtung untersagt.

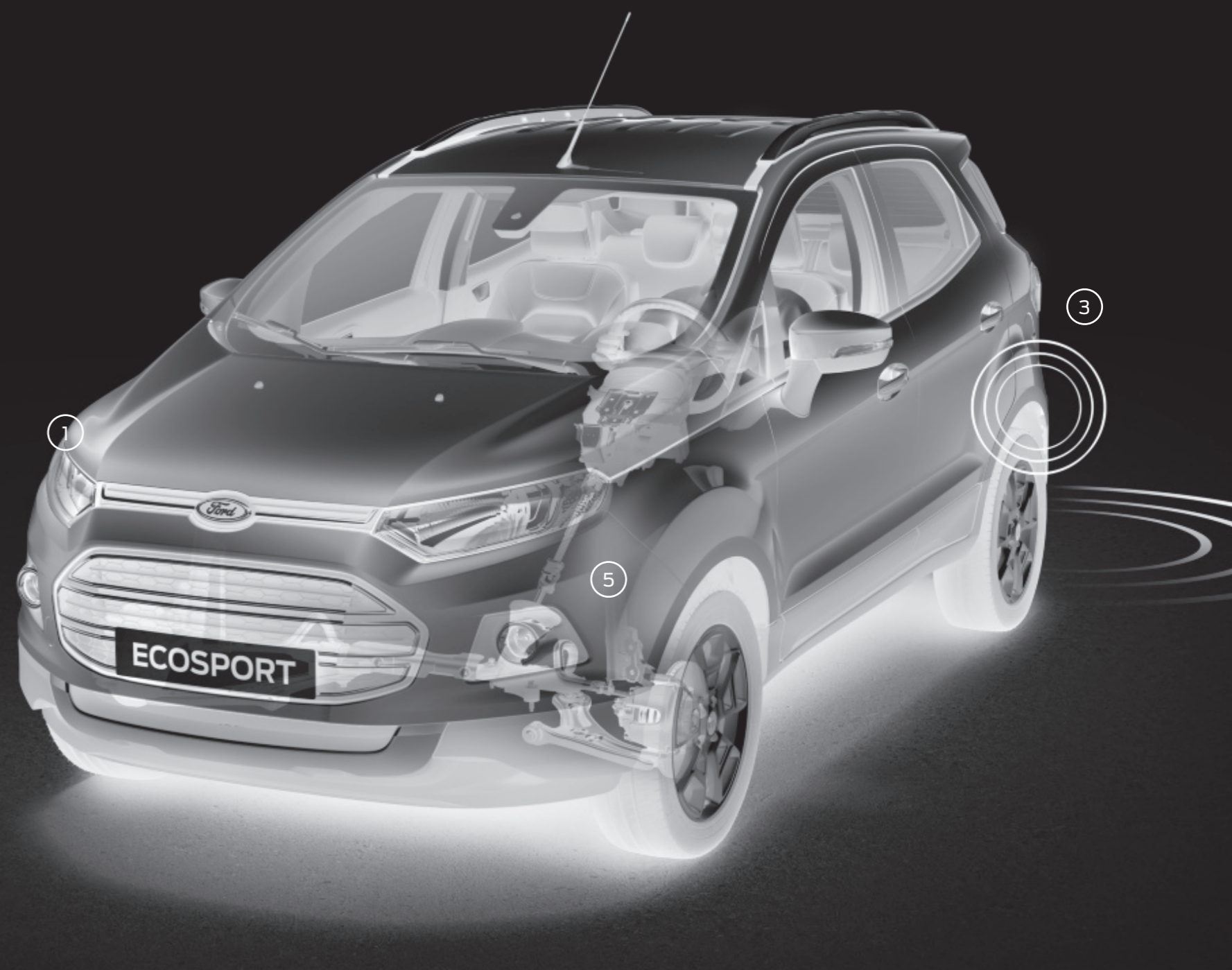

Intelligentes Sicherheits-System (IPS) (IPS - Intelligent Protection System)

Das wegweisende Intelligent Protection System (IPS) des Ford EcoSport nutzt eine Reihe ausgeklügelter Sicherheitstechnologien, um Sie optimal zu schützen. Hierzu gehören u. a. die ultra-hochfeste Sicherheitsfahrgastzelle, das elektronische Sicherheits- und Stabilitätsprogramm (ESP) sowie die Front-, Seiten- und Kopf-Schulterairbags.

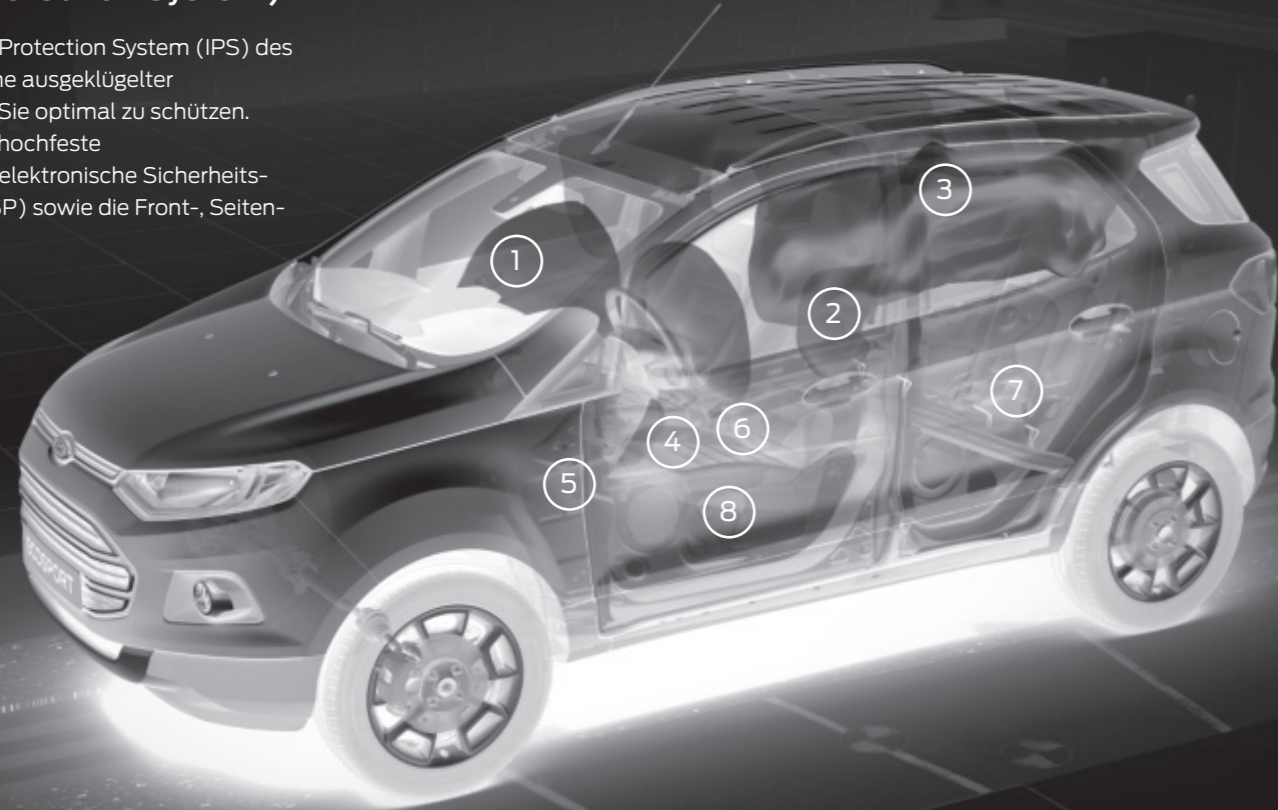

Das IPS des neuen Ford EcoSport umfasst:

- | | | |
|---|--|---|
| 1. Fahrer- und Beifahrerairbags* mit Deaktivierungsschalter für Beifahrerairbag | 5. Antiblockier-Bremssystem (ABS) mit elektronischer Bremskraftverteilung (EBD) | 7. ISOFIX-Halterungen an den äußeren Sitzplätzen der 2. Sitzreihe |
| 2. Seitenairbag für Fahrer und Beifahrer | 6. moderne Dreipunktgurte mit Aufrollautomatik für alle Sitze, Gurtstraffer, Gurtkraftbegrenzer und höhenverstellbare Gurte vorn | 8. Elektronisches Stabilitätsprogramm (ESP) mit Antriebsschlupf-Regelung (ASR) und Traktionskontrolle (TCS) |
| 3. seitliche Kopf-Schulterairbags vorn und hinten | | |
| 4. Fahrer-Knieairbag | | |

*Hinweis: Wenn das Fahrzeug mit einem funktionsfähigen Beifahrerairbag ausgestattet ist, darf kein rückwärts gerichteter Kindersitz auf dem Beifahrersitz angebracht werden

Sicherheitsausstattung

	Trend	Titanium
Sicherheit und Fahrerassistenz		
Antiblockier-Bremssystem (ABS) mit elektronischer Bremskraftverteilung (EBD)	●	●
Beifahrerairbag-Deaktivierung	●	●
3-Punkt-Sicherheitsgurte auf allen Plätzen	●	●
Elektronisches Sicherheits- und Stabilitätsprogramm (ESP) mit Traktionskontrolle (TCS) und Überschlagschutz	●	●
Intelligentes Sicherheits-System (IPS Intelligent Protection System) u.a. mit: - Frontairbag für Fahrer und Beifahrer - Knieairbag für Fahrer - Kopf-Schulterairbags vorn und hinten - Seitenairbag für Fahrer und Beifahrer	●	●
ISOFIX-Halterungen an den äußeren Sitzplätzen der Rücksitzbank	●	●
Notbremslicht, pulsierendes Aufleuchten der Bremsen	●	●
Park-Pilot-System hinten	○	○
Warnsystem für nicht angelegten Fahrer- und Beifahrersicherheitsgurt	●	●

● = serienmäßig; ○ = optional gegen Mehrpreis; □ = siehe Ausstattungspakete; – = nicht verfügbar.

Hinweis: Ein rückwärtsgerichteter Kindersitz darf nicht auf Beifahrersitzen mit aktiviertem Frontairbag installiert werden. Der sicherste Platz für Kinder ist ordnungsgemäß gesichert und angegurtet auf dem Rücksitz.

Aus der Luft- und Raumfahrt übernommen



Robuste Karosserie

Die Karosseriestruktur des EcoSport besteht ungefähr zur Hälfte aus hochfestem und ultra-hochfestem Stahl (wie Borstahl), der auch in Luft- und Raumfahrtprogrammen Verwendung findet. Dadurch wird die Karosserie gleichzeitig enorm stabil und sehr leicht.

Sicherheitsausstattung und Fahrzeugsicherung

	Trend	Titanium
Fahrzeugsicherung		
Diebstahl-Alarmanlage	●	●
Ford Power-Startfunktion (schlüsselloses Starten) inkl. Ford Key Free-System (schlüsselloses Ent-/Verriegeln)	-	●
Zentralverriegelung mit Fernbedienung (Türschloss nur auf Fahrerseite)	●	●

● = serienmäßig; ○ = optional gegen Mehrpreis; □ = siehe Ausstattungspakete; - = nicht verfügbar.

Technik

	Trend	Titanium
Technik		
Berganfahrassistent (nur i.V. mit Ford PowerShift-Automatikgetriebe)	●	●
Geschwindigkeitsregelanlage (siehe Komfort-Paket)	-	□
Schaltempfehlungsanzeige (nicht i.V. mit Ford PowerShift-Automatikgetriebe)	●	●
Servolenkung, elektro-mechanisch, geschwindigkeitsabhängig (EPAS - Electric Power Assisted Steering)	●	●

● = serienmäßig; ○ = optional gegen Mehrpreis; □ = siehe Ausstattungspakete; - = nicht verfügbar.

Sportlich wie ein Schaltgetriebe mit dem Komfort einer Automatik

Das **Ford PowerShift-Automatikgetriebe** vereint die Annehmlichkeiten eines Automatikgetriebes mit der Effizienz eines Schaltgetriebes. Das 6-Gang-Automatikgetriebe legt genau im richtigen Moment den nächsten Gang ein, ohne den Kraftfluss zu unterbrechen. Im manuellen Modus können Sie ohne Kupplungsbetätigung einfach per Tastendruck zwischen den Gängen wechseln (Wunschausstattung).



	Abgasnorm	Getriebe	Antrieb	Max. Drehmoment (Nm)	CO ₂ -Emissionen kombiniert (g/km)	Kraftstoffverbrauch (l/100 km)			Leistung/Beschleunigung			
						innerorts	außerorts	kombiniert	Höchstgeschwindigkeit (km/h)	0-100 km/h (s)	50-100 km/h* (s)	
Lifestyle-SUV												
1,0-l-EcoBoost, 92 kW (125 PS)	Euro 6	5-Gang-Schaltgetriebe	Frontantrieb	170	125	6,6	4,7	5,4	180	12,7	12,8	
1,5-l-Ti-VCT, 82 kW (112 PS)	Euro 6	5-Gang-Schaltgetriebe	Frontantrieb	140	149	8,1	5,2	6,3	172	13,3	20,3	
1,5-l-Ti-VCT, 82 kW (112 PS)	Euro 6	Ford PowerShift-Automatikgetriebe**	Frontantrieb	140	149	7,9	5,3	6,3	172	14,1	n.v.	
1,5-l-TDCi, 70 kW (95 PS)	Euro 6	5-Gang-Schaltgetriebe	Frontantrieb	215	115	4,8	4,3	4,4	160	14,0	13,1	

*im 4. Gang. Hinweis zu Kraftstoffverbrauch und CO₂-Emissionen: Die angegebenen Werte wurden nach dem vorgeschriebenen Messverfahren [VO (EG) 715/2007 und VO (EG) 692/2008 in der jeweils geltenden Fassung] ermittelt. Die Angaben beziehen sich nicht auf ein einzelnes Fahrzeug und sind nicht Bestandteil des Angebotes, sondern dienen allein Vergleichszwecken zwischen den verschiedenen Fahrzeugtypen. Hinweis nach Richtlinie 1999/94/EG: Der Kraftstoffverbrauch und die CO₂-Emissionen eines Fahrzeugs hängen nicht nur von der effizienten Ausnutzung des Kraftstoffs durch das Fahrzeug ab, sondern werden auch vom Fahrverhalten und anderen nichttechnischen Faktoren beeinflusst. CO₂ ist das für die Erderwärmung hauptsächlich verantwortliche Treibhausgas. Weitere Informationen zum offiziellen Kraftstoffverbrauch und den offiziellen spezifischen CO₂-Emissionen neuer Personenkraftwagen können dem „Leitfaden über den Kraftstoffverbrauch, die CO₂-Emissionen und den Stromverbrauch neuer Personenkraftwagen“ entnommen werden, der an allen Verkaufsstellen und bei <http://www.dat.de/> unentgeltlich erhältlich ist. Für weitere Informationen siehe Pkw-EnVKV-Verordnung ** Direktschaltgetriebe, 6-Gang-Automatik mit manueller Schaltmöglichkeit.

5,4 Liter/100 km (kombiniert)

Ford EcoBoost. Ein kleiner Motor mit großer Leistung.

Der 1,0-l-EcoBoost-Motor mit 92 kW (125 PS), der im Ford EcoSport zum Einsatz kommt, bietet die Leistung eines konventionellen 1,6-l-Motors und verbraucht dabei 20 % weniger Kraftstoff. Beim Tanken macht sich das außerdem im Geldbeutel bemerkbar. Einen so geringen Kraftstoffverbrauch würde man eher bei einem Dieselmotor erwarten. Hier ist er auf ein cleveres und komplett neues Design zurückzuführen, das für schnelleres Aufwärmen und geringere Reibung sorgt.

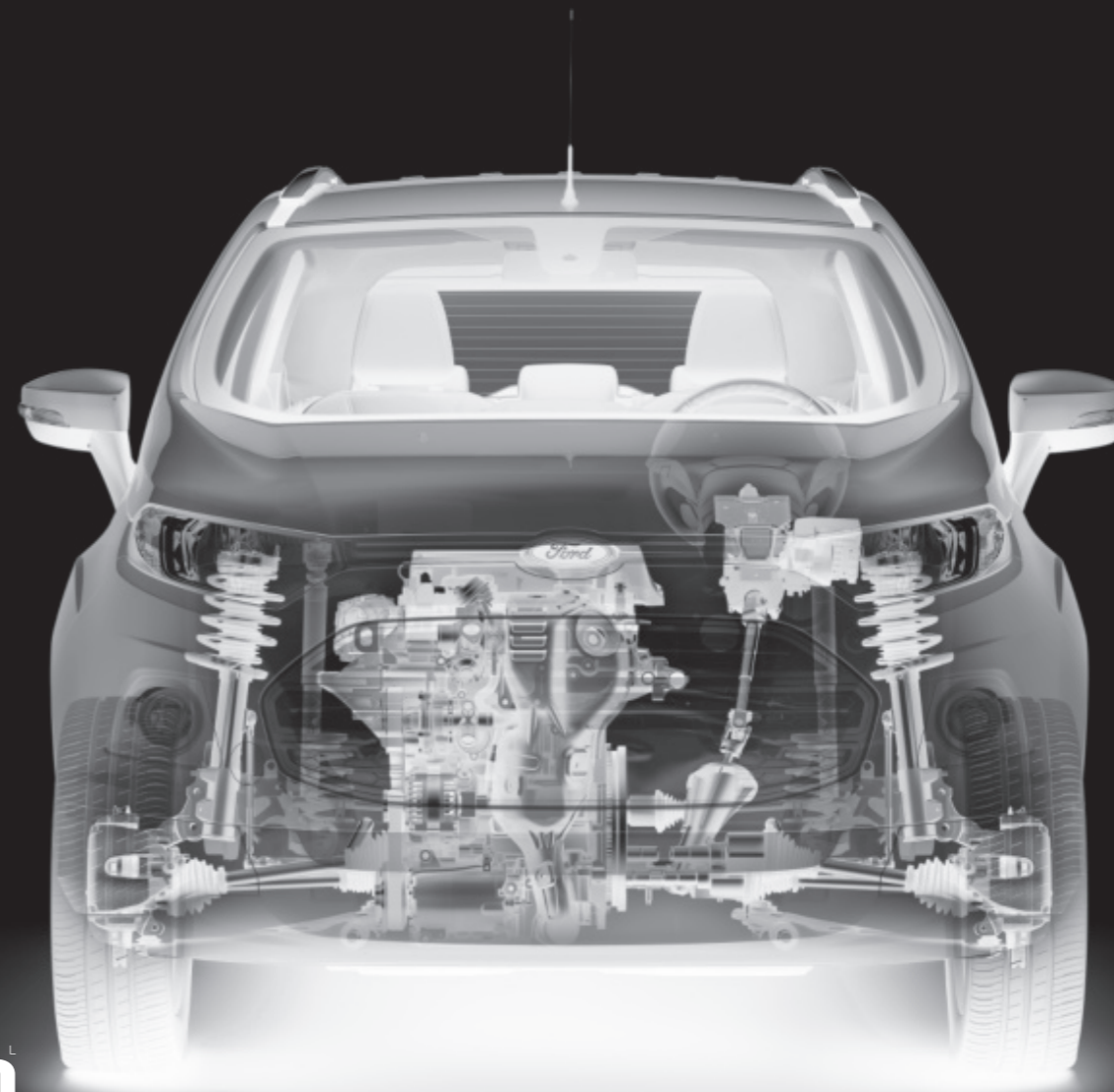

International Engine of the Year
Ford 1.0 litre EcoBoost

Quelle:
www.ukipme.com/engineoftheyear

Powered by **FORD EcoBoost**

Gewichte und Laderaumvolumen

Lifestyle-SUV	Abgasnorm	EG-Leergewicht ¹⁾ (kg)*	Zul. Gesamtgewicht (kg)
1,0-l-EcoBoost, 92 kW (125 PS), 5-Gang-Schaltgetriebe, Frontantrieb	Euro 6	1337	1730
1,5-l-Ti-VCT, 82 kW (112 PS), 5-Gang-Schaltgetriebe, Frontantrieb	Euro 6	1314	1705
1,5-l-Ti-VCT, 82 kW (112 PS), Ford PowerShift-Automatikgetriebe, Frontantrieb	Euro 6	1350	1740
1,5-l-TDCi, 70 kW (95 PS), 5-Gang-Schaltgetriebe, Frontantrieb	Euro 6	1370	1760

Die zulässige Dachlast beträgt 40 kg. Das EG-Leergewicht berücksichtigt ein Fahrergewicht von 75 kg, eine 90%ige Füllung des Tanks sowie sämtliche erforderlichen Flüssigkeiten. Die maximale Zuladung ergibt sich aus dem zulässigen Gesamtgewicht abzüglich des Leergewichts. Sonderausstattungen und nachträglich eingebautes Zubehör verringern die Zuladung. *ohne Reserverad.

Thule® Dachboxen

Sie sind zum Transport unterschiedlichster Gegenstände geeignet und schützen diese vor Diebstahl und Witterung. Die meisten Modelle sind beidseitig zu öffnen (Zubehör, in verschiedenen Größen erhältlich).

Thule® Dachfahrradträger

Leicht und benutzerfreundlich. Mit diesem abschließbaren Fahrradträger können Sie Ihr Fahrrad sicher transportieren (Zubehör).

Querträger für die Dachreling

Sie sind die Basis für alle hier gezeigten Aufbauten (Zubehör).



ClimAir® Windabweiser

Verringern Windturbulenzen und -geräusche und sorgen dafür, dass Sie Ihre Fahrt bei offenem Fenster genießen können, selbst bei leichtem Regen (Zubehör, für die vorderen Seitenscheiben erhältlich).

Park-Pilot-System

Ein Warnton hilft beim Rangieren und Einparken in enge Parklücken (Wunschausstattung nur hinten, Zubehör: Xvision® Park-Pilot-System für vorn und hinten).

†Garantie-Informationen siehe Rückseite der Broschüre.



Schmutzfänger

Als jeweils 2-teiliger Satz für vorn und hinten erhältlich. Sie schützen die Karosserie Ihres Fahrzeuges vor Steinerschlagschäden und Spritzwasser (Zubehör).

Gepäckraum-Antirutschmatte

Passgenau, mit erhöhten Rändern. Schützt den Gepäckraum des Ford EcoSport gegen Nässe und Schmutz. (Zubehör).

Weiteres Zubehör für Ihren Ford EcoSport finden Sie auf www.ford-zubehoer.de

Attraktive Lifestyle-Produkte – von Mode über Accessoires bis zu Modellautos – finden Sie auf www.fordlifestylecollection.com

Abmessungen

	Lifestyle-SUV		Lifestyle-SUV
		Gepäckraumvolumen (l)	
Länge (mm)	4273*	bis Rücksitze (mit Gepäckraumabdeckung)	333
Breite mit/ohne Außenspiegel (mm)	2057/1765	bis Vordersitze, dachhoch	1238
Höhe max. mit/ohne Dachreling (unbeladen) (mm)	1650/1633	Tankvolumen (l)	
Radstand (mm)	2519	Benzin	52
Bodenfreiheit unbeladen (mm)	160	Diesel	52
Wendekreis zwischen Mauern (m)	10,6		

Abmessungen gemäß ISO 3832. Abmessungen sind abhängig von der Ausstattungsvariante und der Ausstattung, sodass leichte Abweichungen möglich sind. Alle angegebenen Höhen sowie die Bodenfreiheit beziehen sich auf ein Fahrzeug mit EG-Leergewicht. *mit Radabdeckung. Länge ohne Radabdeckung entspricht 4017 mm.

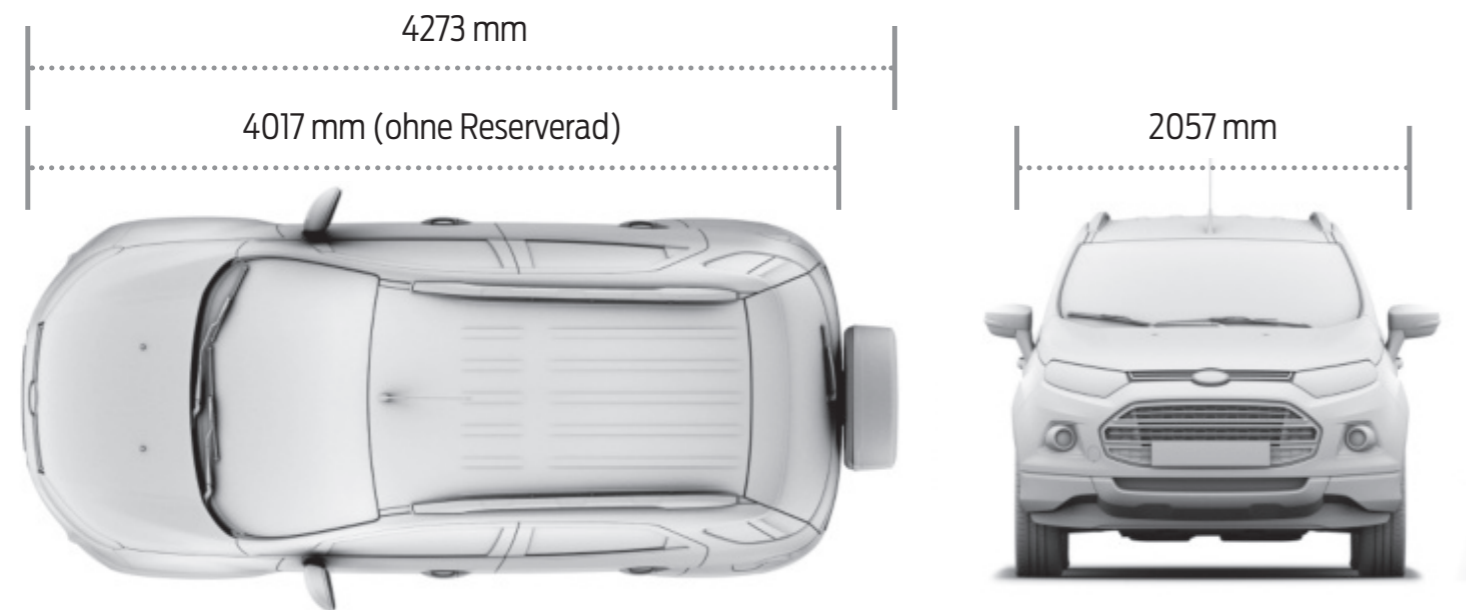

Farben und Polster

Ausstattungsvariante	Trend	Titanium	Titanium
Polster	Stoff	Leder-Stoff	Leder
Polsterfarbe	Grau	Anthrazit	Anthrazit
Armaturenräger	Anthrazit	Anthrazit	Anthrazit
Normalfarben			
Sonnen-Gelb	●	●	●
Diamant-Weiß*	●	●	●
Metallic-Lackierung*			
Kinetic-Blau	●	●	●
Polar-Silber	●	●	●
Mars-Rot	●	●	●
Panther-Schwarz	●	●	●
Smoke-Grau	●	●	●
Golden-Bronze	●	●	●

● = verfügbar; * = Wunschausstattung gegen Mehrpreis.

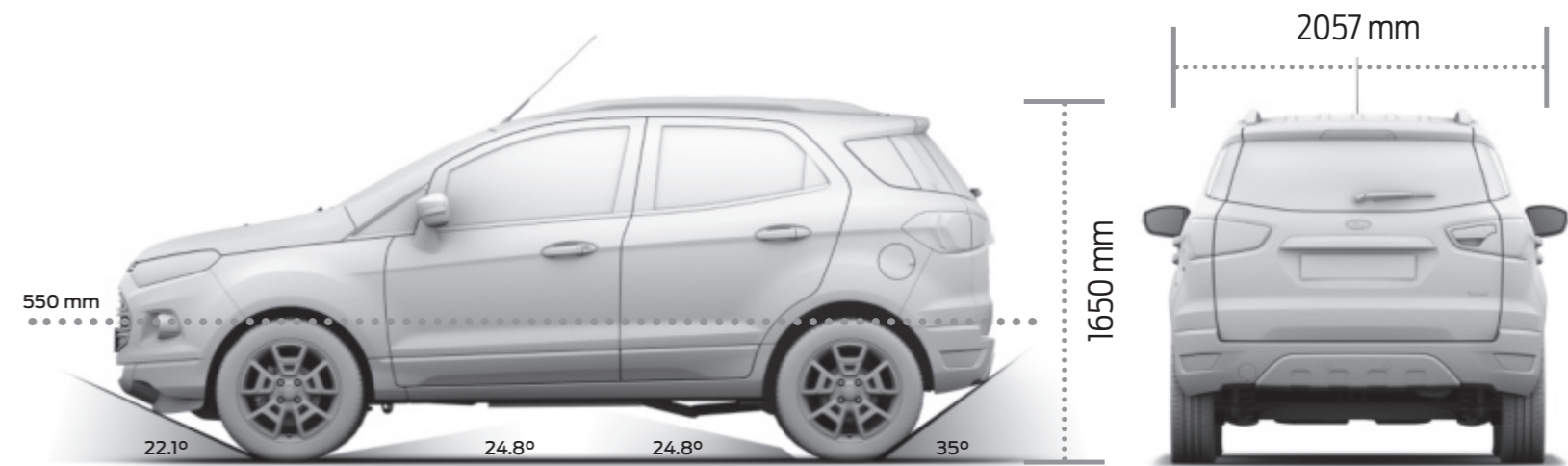



Diamant-Weiß*



Panther-Schwarz Metallic*



Smoke-Grau*



Kinetic-Blau Metallic*



Sonnen-Gelb



Golden-Bronze Metallic*



Polar-Silber Metallic*



Mars-Rot Metallic*

Wir nehmen Kinetic-Blau. Wofür entscheiden Sie sich?

Dank sorgfältigen und mehrstufigen Lackierungsprozessen verfügt der neue Ford EcoSport über ein sehr schönes und robustes Äußeres. Stahlkarosserieteile mit Wachsinjektion, die strapazierfähige Decklackierung sowie neue Materialien und Verarbeitungsprozesse sorgen dafür, dass Ihr neuer Ford EcoSport viele Jahre gut aussehen wird.

*Wunschausstattung, gegen Mehrpreis

Hinweis Die Fahrzeugabbildungen dienen ausschließlich der Darstellung der Außenfarben und können deshalb von den aktuellen Fahrzeugspezifikationen abweichen. Die abgebildeten Außen- und Polsterfarben in dieser Broschüre können aus drucktechnischen Gründen geringfügig von den tatsächlichen Farben abweichen.

Karosserievariante:	Modellvariante:
Motor:	
Getriebe:	
Farbe:	
Polster:	
Bereifung und Räder:	
Audiosystem:	
Wunschausstattung:	
Wunschausstattungs-Pakete:	
Zubehör:	
Versicherungsangebot:	
Finanzierung:	

¹ **Ford Auswahl-Finanzierung:** ein Privatkunden-Angebot der Ford Bank Niederlassung der FCE Bank plc, 50933 Köln, Josef-Lammerting-Allee 24-34, bei allen teilnehmenden Ford Partnern. Unseren derzeit aktuellen Niedrigzins und weitere Programmdetails erfahren Sie direkt bei Ihrem teilnehmenden Ford Partner oder im Internet unter www.fordbank.de. Die Ford Auswahl-Finanzierung ist auch ohne Ford Flatrate Garantie-Schutzbrief erhältlich.

² **Ford Flatrate Garantie-Schutzbrief inkl. der Ford Assistance Mobilitätsgarantie und der ersten 3 Wartungen** (Bei Fahrzeugen mit verlängerten Wartungsintervallen kann die Anzahl der Wartungen abweichen, bitte fragen Sie dazu Ihren teilnehmenden Ford Service Partner.) beim teilnehmenden Ford Service Partner (Lohn- und Materialkosten, ausgenommen Wartungen des Gassystems bei Umrüstung auf CNG-/LPG-Betrieb) lt. Serviceplan und Wartungsumfang (ein Privatkunden-Angebot der Ford-Werke GmbH).

Ford Flatrate

Das Leistungspaket der Ford Flatrate für Neufahrzeuge ist attraktiv und macht Ihre Mobilität leicht kalkulierbar. Es bietet Ihnen gleich 4-mal mehr Flexibilität. Genießen Sie unsere Top-Finanzierung, viele Serviceleistungen inklusive und die Garantie, mobil zu sein - und zwar volle 4 Jahre lang:

- Ford Auswahl-Finanzierung zu Top-Zinskonditionen¹
 - Null Wartungskosten²
 - Null Garantiesorgen (Garantieschutz und Mobilitätsgarantie)²
- www.ford.de/flatrate

Ford Auto-Versicherung*

Die Ford Auto-Versicherung zeichnet sich durch umfassenden Versicherungsschutz aus. Das umfangreiche Leistungsspektrum, der Abschluss direkt beim Ford Partner sowie die unkomplizierte Abwicklung sind Markenzeichen dieser Kfz-Versicherung. Hinzu kommen Extras, die manchen Euro zurück ins Portemonnaie bringen, z.B. der Kaufpreisersatz für 12 Monate.

***Versicherer: Allianz Versicherungs-AG, München**

www.ford.de/FinanzenVersicherung/Versicherung

Ford Assistance

Die Mobilitätsgarantie für Ford Fahrzeuge gilt für 12 Monate*/** und erneuert sich mit der nächsten planmäßigen bei einem Ford Service Partner in Deutschland durchgeführten Inspektion bis zum Zeitpunkt der nächsten fälligen Inspektion, jedoch maximal um weitere 12 Monate**. Sie sichert die Mobilität von maximal neun Fahrzeuginsassen in Deutschland und fast allen europäischen Ländern. Sie umfasst u.a. Abschlepp- sowie wahlweise Weiterreise- oder Übernachtungskosten. Details entnehmen Sie bitte den gültigen Garantiebedingungen.

***Ab Datum der Erstzulassung oder der Auslieferung durch den Ford Vertragspartner (es gilt das früheste Datum).**

****24 Monate für bestimmte Ford Fahrzeuge. Bitte fragen Sie hierzu Ihren teilnehmenden Ford Service Partner.**

Ford Protect

Zusätzliche Sicherheit nach Ablauf der zweijährigen Ford Neuwagengarantie bietet der Ford Protect Garantie-Schutzbrief (FGS). Er schützt Sie vor unerwarteten Reparaturkosten und beinhaltet die Ford Assistance. Maßgeschneidert für Ihre Bedürfnisse bieten wir Ihnen verschiedene Ford Protect Garantie-Schutzbrief Varianten an. Details entnehmen Sie bitte den gültigen Garantiebedingungen.

Um Ihren Ford online zu konfigurieren, besuchen Sie www.ford.de

Als Firmenkunde wählen Sie die Seite www.ford.de/Firmenkunden



Ford Garantien

	Alle EcoSport-Modelle
2 Jahre Ford Neuwagengarantie*	●
Ford Assistance Mobilitätsgarantie – für 12 Monate* , erneuert sich mit der nächsten planmäßigen bei einem Ford Service Partner in Deutschland durchgeführten Inspektion bis zum Zeitpunkt der nächsten fälligen Inspektion, jedoch maximal für weitere 12 Monate.	●
12 Jahre Garantie gegen Durchrostn*	●
Ford Protect Garantie-Schutzbrief inkl. Ford Assistance Mobilitätsgarantie (gemäß den gültigen Garantiebedingungen)	○
- für das 3. Jahr bis max. 60.000 km Gesamtfahrleistung	
- für das 3. und 4. Jahr bis max. 60.000 km Gesamtfahrleistung	
- für das 3. bis 5. Jahr bis max. 100.000 km Gesamtfahrleistung	
Ford Protect Garantie-Schutzbrief inkl. Ford Assistance Mobilitätsgarantie, i.V. mit der Ford Flatrate (gemäß den gültigen Garantiebedingungen)	
- für das 3. und 4. Jahr bis max. 80.000 km Gesamtfahrleistun	
- für das 3. bis 5. Jahr bis max. 100.000 km Gesamtfahrleistung	

● = Standard; ○ = Auf Wunsch, gegen Aufpreis

*Ab Datum der Erstzulassung oder der Auslieferung durch den Ford Vertragspartner (es gilt das früheste Datum). Details entnehmen Sie bitte den gültigen Garantiebedingungen.

Abbildungen, Beschreibungen und Spezifikationen: Die Angaben in diesem Katalog entsprechen dem Stand der Drucklegung. Irrtümer vorbehalten. Ford entwickelt seine Produkte ständig weiter und behält sich das Recht vor, Spezifikationen, Farben und Preise der hier abgebildeten und beschriebenen Fahrzeugmodelle und Artikel jederzeit zu ändern. Ihr Ford Partner hält jederzeit aktuelle Informationen hierüber für Sie bereit. Ford Fahrzeuge, die außerhalb der Bundesrepublik Deutschland angeboten werden, können bezüglich Technik und Ausstattung abweichen. Einige Abbildungen zeigen schematische Darstellungen der Ladefähigkeit. Bitte beachten Sie, dass Ladung für den allgemeinen Fahrbetrieb zu sichern ist. Die in diesem Katalog abgebildeten Fahrzeuge sind teilweise mit Wunschausstattung bzw. Zubehör gegen Mehrpreis ausgerüstet. Unter Umständen sind einige der abgebildeten Fahrzeugmerkmale nur als Wunschausstattung verfügbar. Die Lieferbarkeit aller Modelle, Ausstattungsdetails und Farbkombinationen kann nicht garantiert werden. **Hinweis:** Einige der abgebildeten Fahrzeuge sind Vorserienmodelle und/oder computergeneriert. Deshalb kann das Design/die Ausstattung der endgültigen Version Abweichungen zum Katalog aufweisen. **Hinweis:** Dieser Katalog enthält neben Original Ford Zubehör auch Produkte von Lieferanten, die in dieser Broschüre mit **+** gekennzeichnet sind. Es handelt sich um Zubehörteile von sorgfältig ausgewählten Lieferanten, die unter ihrem jeweiligen Markennamen gezeigt werden. Diese Produkte unterliegen den eigenen Garantiebedingungen der jeweiligen Hersteller. Ford übernimmt für diese Produkte keine Garantie. Ausführlichere Informationen dazu erhalten Sie von Ihrem Ford Partner. **Hinweis:** Die Bluetooth®-Wortmarke und Logos sind Eigentum von Bluetooth SIG Inc. Die Nutzung dieser Markenzeichen durch die Ford-Werke GmbH oder zugehörige Unternehmen erfolgt auf Grundlage einer Lizenz. Die iPod®-Wortmarke und Logos sind Eigentum der Apple Inc. Andere Marken sind Eigentum der jeweiligen Inhaber. **Hinweis:** Einige der in dieser Broschüre beschriebenen Fahrer-Assistenzsysteme und Sicherheitsfunktionen basieren auf Sensoren, deren Funktion durch bestimmte Witterungs- und Umwelteinflüsse beeinträchtigt werden kann.



Wenn Sie diese Broschüre nicht mehr benötigen, geben Sie sie bitte weiter oder entsorgen Sie diese im Altpapier.



Ford und Aral (BP) - Strategische Partner



Quelle:
<http://www.digitale-hall-of-fame.de/products/ford-ecosport/>



Quelle:
www.ukipme.com/engineoftheyear



Quelle:
www.interbrand.com/en/best-brands

Ford-Werke GmbH, Köln
Produktmarketing/Werbeabteilung
(21509305)

BJN 203776, FOE G63E,

PN 479506/0515/50m/DEU de

Stand der Drucklegung: Mai 2015

© Ford Motor Company Limited.

