

# FORD S-MAX



# DIE EINFACHE ART, EINEN FORD S-MAX ZU FAHREN.

**1** ERKUNDEN

**2** AUSWÄHLEN

**3** INDIVIDUALISIEREN

**4** SPEZIFIZIEREN

**5** KAUFEN

– Der Ford S-MAX –  
Kraftstoffverbrauch: 5,7–5,1 l/100 km (kombiniert);  
CO<sub>2</sub>-Emissionen: 150–128 g/km (kombiniert).

– Der Ford S-MAX Hybrid (FHEV) –  
Kraftstoffverbrauch: 6,3 l/100 km (innerorts);  
5,2 l/100 km (außerorts);  
5,6 l/100 km (kombiniert);  
CO<sub>2</sub>-Emissionen: 129–128 g/km (kombiniert).

– Der Ford S-MAX Allrad (AWD) –  
Kraftstoffverbrauch: 6,9 l/100 km (innerorts);  
5,0 l/100 km (außerorts);  
5,7 l/100 km (kombiniert);  
CO<sub>2</sub>-Emissionen: 150–149 g/km (kombiniert).

Hinweis: Verbrauchswerte nach dem vorgeschriebenen Messverfahren (§ 2 Nrn. 5, 6, 6 a Pkw-EnVKV in der jeweils geltenden Fassung). Weitere Informationen finden Sie auf der letzten Seite der Broschüre.



Abbildung zeigt Ford S-MAX ST-Line in der Metallic-Lackierung Lucid-Rot (Wunschausstattung).



# 1 ERKUNDEN

## FREIE FAHRT.

Ob neues Ziel oder bereits Bekanntes: Wohin auch immer Sie das Leben führt, mit dem Ford S-MAX reisen Sie bequem und stilvoll. Atemberaubendes Design verbindet sich mit ausgereifter Technologie und einem dynamischen Fahrerlebnis, um Ihnen auf jeder Reise ein Lächeln ins Gesicht zu zaubern.

*Abbildung zeigt Ford S-MAX ST-Line in der Metallic-Lackierung Polar-Silber (Wunschausstattung).*

## DAS BESTE AUS ZWEI WELTEN.

### FORD S-MAX HYBRID (FHEV)

Der mit Hybrid-Technologie angetriebene neue Ford S-MAX Hybrid (FHEV) kombiniert elektrischen und verbrennungsmotorgestützten Antrieb, um für mühelose Leistung und ruhige und komfortable Fahrt zu sorgen.

Durch nahtlosen Wechsel zwischen dem Elektromotor und dem Verbrennungsmotor können Sie das Fahren genießen, denn Sie müssen sich keine Sorgen um die Reichweite machen. Und um das ganze System effizienter zu gestalten, wird durch regeneratives Bremsen bis zu 90 % der Energie, die normalerweise beim Bremsen verloren geht, zurückgewonnen und zum Aufladen der Hochvoltbatterie genutzt.

Zusätzlich informiert ein innovatives Kombiinstrument in Echtzeit darüber, wie effizient Ihr Fahrstil ist.

- **Hybrid-Technologie** kombiniert die Vorteile von elektrischem und verbrennungsmotorgestütztem Antrieb.
- **Regeneratives Bremsen** gewinnt Energie zurück, die normalerweise beim Bremsen verloren geht, und nutzt sie zum Aufladen der Hochvoltbatterie.

Abbildung zeigt Ford S-MAX Vignale Hybrid (FHEV) Kombiinstrument (Wunschausstattung).

**Hinweis: Informationen zu Kraftstoffverbräuchen und CO<sub>2</sub>-Emissionen finden Sie auf der Inhaltsverzeichnis-Seite und auf der letzten Seite der Broschüre.**



## PLATZ IM ÜBERFLUSS.

Der Ford S-MAX zeigt eindrucksvoll, wie sich sportliches, elegantes Design, dynamische Fahrkultur und Qualität vereinen lassen. Darüber hinaus bietet Ihnen dieser moderne Sport-Van viele intelligente Technologien und faszinierende Flexibilität im Innenraum. Hier zeigt sich die große Stärke des Ford S-MAX als Raumwunder. Egal, ob Sie Ausrüstung für Freizeitaktivitäten unterbringen müssen oder mehr als fünf Personen – mit dem Ford S-MAX ist für beides genug Platz.

\*Sitzrückseite und Sitzwangen in Leder-Optik.

Abbildung zeigt Ford S-MAX Vignale Innenraum mit Premium-Polsterung in Beige mit Massagefunktion (Multikontursitze vorn) und Sitzmittelbahnen in Leder\* (Wunschausstattung).



**1** ERKUNDEN

## **DAS GEWISSE ETWAS.**

Der Ford S-MAX Vignale vereint traditionelle Handwerkskunst und moderne Technologien miteinander. Besondere Merkmale des Ford S-MAX Vignale sind unter anderem der mit hochwertigem Leder bezogene Innenraum (Armaturenräger und Türeinsätze) sowie die wabenförmig gesteppten Ledersitze in Anthrazit oder Beige.



*Abbildung zeigt Ford S-MAX Vignale in der Metallic-Lackierung Panther-Blau (Wunschausstattung).*

## DEN AUSBLICK GENIEßEN.

Erfreuen Sie sich an der Schönheit Ihrer Umgebung und genießen Sie dabei den Komfort Ihres Ford S-MAX. Ein großzügiges Panoramadach lässt die Sonne herein, während die Wärmeschutzbeschichtung und eine elektrische Sonnenblende im Bedarfsfall Schatten spenden und die Privatsphäre schützen (Wunschausstattung).

*Abbildung zeigt Ford S-MAX ST-Line Innenraum mit Leder-Stoff-Polsterung in Wildleder-Optik mit roten Ziernähten (Wunschausstattung).*





## 1 ERKUNDEN

# KOMMUNIZIEREN WIE NIE ZUVOR.

### FORD SYNC 3

Ford SYNC 3 unterstützt die nahtlose Integration Ihres Smartphones und sorgt dafür, dass Sie alles unter Kontrolle haben – von Ihren Telefonaten und Textnachrichten über Ihre Musik bis hin zum Navigationssystem: alles bequem per Touchscreen oder mit einfachen Sprachbefehlen.

### FORDPASS CONNECT

FordPass Connect<sup>1)</sup> kann Ihnen nicht nur Zeit und Ärger sparen, sondern auch für ein beruhigendes Gefühl sorgen und Fahrten so angenehm wie möglich gestalten. Live Traffic<sup>1)</sup> liefert Ihnen aktuelle Verkehrsinformationen direkt auf Ihr SYNC 3 Navigationssystem. Anschließend passt die Technologie Ihre empfohlene Route entsprechend der Verkehrssituation an und hilft Ihnen so dabei, dass Sie Ihr Ziel pünktlich und entspannter erreichen (Wunschausstattung). Mit dem integrierten WLAN-Hotspot<sup>2)</sup> surfen Sie und Ihre Mitfahrer in 4G-Geschwindigkeit. Bis zu 10 Geräte können verbunden werden, sodass Sie und Ihre Fahrgäste unterwegs die gleiche Konnektivität genießen können wie zu Hause. Im Falle eines Unfalls wird ein Notruf über das eCall<sup>3)</sup>-Notrufsystem ausgelöst und wichtige Daten, wie z. B. der Unfallzeitpunkt und die genauen Koordinaten des Unfallorts, werden übermittelt.

### FORDPASS APP

Laden Sie die FordPass App herunter, um das Maximum aus dem FordPass Connect-Modem herauszuholen und neue Funktionen über Ihr Smartphone zu steuern. Verwenden Sie Ihr Smartphone, um sicherzugehen, dass Ihr Fahrzeug verriegelt ist, oder um einer anderen Person Zutritt zu Ihrem Fahrzeug zu gewähren, während Sie sich woanders befinden. Überwachen Sie Kraftstoffstand, Kilometerstand und Reifendruck bequem per Smartphone. Lassen Sie sich den Standort Ihres geparkten Fahrzeugs auf einer Karte anzeigen. Lassen Sie sich Warnungen zum Fahrzeugzustand direkt auf Ihr Smartphone senden.

Die FordPass App bietet darüber hinaus neue Funktionen für elektrifizierte Fahrzeuge. Diese ermöglichen es Ihnen zum Beispiel, den Ladezustand der Batterie und die elektrische Reichweite einzusehen, bevorzugte Ladezeiten zu Hause einzustellen und sich benachrichtigen zu lassen, wenn der gewünschte Ladezustand erreicht ist. Außerdem können Sie über die App die nächstgelegene öffentliche Ladestation lokalisieren, dorthin navigieren und für die Nutzung bezahlen.

**Hinweis:** Zur Nutzung einiger Funktionen von SYNC 3 benötigen Sie ein kompatibles Mobiltelefon. Zudem sind für einige SYNC 3-Funktionen Datenverbindungen erforderlich, wodurch Gebühren bei dem jeweiligen Mobilfunkanbieter anfallen können. Aktuelle Informationen zur Verfügbarkeit von Apple CarPlay und Android Auto entnehmen Sie bitte der offiziellen Apple CarPlay- bzw. Android Auto-Website.

<sup>1)</sup>Die Nutzung von FordPass Connect ist 10 Jahre ab Erstzulassung des Fahrzeugs kostenfrei. Davon ausgeschlossen sind Informationen zu Live Traffic und lokale Gefahrenhinweise, die ab Erstzulassung 12 Monate kostenfrei sind. Diese Dienste können im Anschluss auf Wunsch kostenpflichtig verlängert werden. Die Verfügbarkeit der Dienste ist abhängig von der Netzabdeckung und kann je nach Ort und Wetterbedingung abweichen. Damit Live Traffic funktioniert, wird Ford SYNC in Verbindung mit einem Ford Navigationssystem im Fahrzeug benötigt.

<sup>2)</sup>Der WLAN-Hotspot wird nicht von Ford zur Verfügung gestellt. Zur Nutzung des WLAN-Hotspots ist die Registrierung bei Vodafone Internet in the Car erforderlich, die den Geschäftsbedingungen von Vodafone unterliegt. Nach einer kostenlosen Testphase können bei weiterer Nutzung zusätzliche Gebühren anfallen. Die Verfügbarkeit der Dienste ist abhängig von der Netzabdeckung und kann je nach Ort und Wetterbedingung abweichen. Detailliertere Informationen finden Sie unter <https://internetinthecar.vodafone.com>.

<sup>3)</sup>eCall ist eine Initiative der Europäischen Kommission, die ein fahrzeuginternes System anordnet, das automatisch den Rettungsdienst informiert, wenn ein eCall-Ereignis durch die Erkennung eines schweren Verkehrsunfalls oder ein manueller eCall durch einen Fahrzeuginsassen ausgelöst wird.

SYNC



**Park-Assistent mit Ein- und Ausparkfunktion**

Auf Knopfdruck erkennt der Park-Assistent durch Ultraschall-Sensoren ausreichend große Parklücken in Längs- und Querrichtung und manövriert das Fahrzeug mühelos hinein, während Sie nur Gas und Bremse bedienen. Die Ausparkfunktion hilft, engste Parklücken wieder sicher zu verlassen (Wunschausstattung).



**Frontkamera mit „Split View“-Technologie**

Eine Frontkamera bietet eine dreigeteilte Weitwinkelansicht von der vorderen linken und rechten Seite des Fahrzeugs. Im Multifunktionsdisplay wird dieses dreigeteilte Bild dann angezeigt. Es ermöglicht dem Fahrer zu sehen, was vorn von beiden Seiten des Fahrzeugs auf ihn zukommt (Wunschausstattung).



**Allradantrieb**

Der Allradantrieb sorgt auf befestigten Straßen für eine bessere Fahrdynamik mit herausragendem Fahrgefühl und Ansprechverhalten. Im Gelände ist er bei realistischen Geschwindigkeiten und Böschungswinkeln äußerst leistungsfähig. Ein elektronisch geregeltes Allradantriebsmodul wertet laufend das Fahrzeugverhalten aus und ermittelt darauf zu jeder Zeit den Drehmomentbedarf an jedem Rad (Wunschausstattung).

Hinweis: Informationen zu Kraftstoffverbräuchen und CO<sub>2</sub>-Emissionen finden Sie auf der Inhaltsverzeichnis-Seite und auf der letzten Seite.

**Adaptive LED-Scheinwerfer**

Die Ford Dynamic LED-Scheinwerfer passen sich jeder Umgebung und Fahrsituation automatisch an und sorgen so für eine optimale Ausleuchtung der Fahrbahn (Wunschausstattung).



**Blendfreier Fernlicht-Assistent**

Das blendfreie Fernlicht lässt Sie mit Fernlicht fahren, ohne andere Verkehrsteilnehmer zu blenden. Eine Frontkamera erkennt den Verkehr vor Ihrem Fahrzeug und blendet das Fernlicht in den betreffenden Teilbereichen ab, um andere Verkehrsteilnehmer nicht zu blenden, während der übrige Straßenverlauf voll ausgeleuchtet bleibt (Wunschausstattung).



**Stau-Assistent mit Stop & Go Funktion**

Der Stau-Assistent mit Stop & Go Funktion sorgt für zusätzlichen Komfort. Reduziert das vorausfahrende Fahrzeug seine Geschwindigkeit bis zum Stillstand, bremst der Ford S-MAX selbstständig ab und fährt wieder an, sobald sich das vorausfahrende Fahrzeug in Bewegung setzt (Wunschausstattung).





**Pre-Collision-Assist**

Das Pre-Collision-Assistenzsystem erkennt potenzielle Kollisionen mit anderen Fahrzeugen und Fußgängern und hilft aktiv\* diese je nach Geschwindigkeitsunterschied, Straßenbeschaffenheit und dem Verhalten des vorausfahrenden Fahrzeuges zu vermeiden oder die Unfallschwere zu verringern. Wird eine bevorstehende Kollision erkannt, erhält der Fahrer eine visuelle und akustische Warnung und das Bremssystem wird vorbereitet. Reagiert der Fahrer nicht, bremst das System automatisch mit voller Bremskraft (Wunschausstattung).

\*Pre-Collision-Assist: Das System ist ab ca. 5 km/h bis zur maximal zulässigen Fahrzeuggeschwindigkeit lt. Fahrzeugpapieren aktiv und nutzt das Frontkammersystem sowie den Frontradar. Es erkennt potenzielle Kollisionen und hilft aktiv, diese zu verringern.

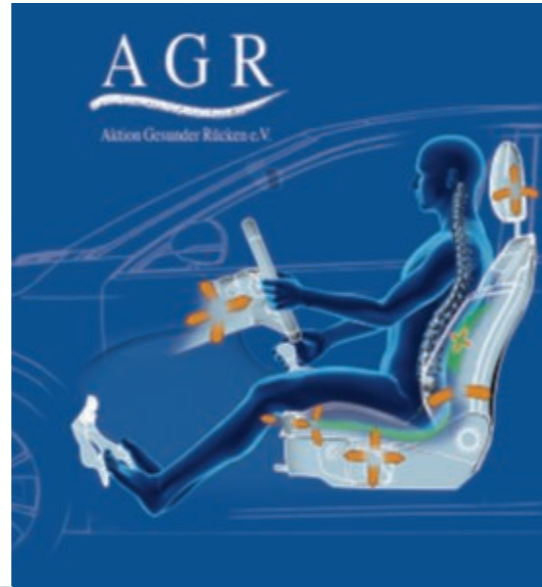

**Ford Ergonomie-Sitz mit AGR-Zertifizierung\***

Für das Plus an Komfort sorgt der Ford Ergonomie-Sitz, der sich mit insgesamt 18 Einstellmöglichkeiten perfekt an die Anatomie des Fahrers anpassen lässt (Wunschausstattung).

\*Geprüft und empfohlen vom Forum: Gesunder Rücken – besser leben e. V. und dem Bundesverband deutscher Rückenschulen (BdR) e. V. Weitere Infos bei: AGR e. V., Stader Str. 6, 27432 Bremervörde, Tel. 04761 9263580, www.agr-ev.de.

**Sensorgesteuerte Heckklappe**

Das Öffnen und Schließen der Heckklappe des Ford S-MAX ist ganz leicht, auch wenn Sie Ihre Hände voll haben. Wenn sich der Schlüssel in Ihrer Hosens- oder Handtasche befindet, können Sie die Heckklappe ohne Berührung betätigen, mit Hilfe einer leichten Fußbewegung unter der Mitte des hinteren Stoßfängers (Wunschausstattung).



**Toter-Winkel-Assistent inkl. Cross Traffic Alert**

Radarsensoren erkennen, wenn sich ein anderes Fahrzeug im toten Winkel befindet, sodass Sie über eine Warnleuchte im jeweiligen Außenspiegel darauf hingewiesen werden. Cross Traffic Alert überwacht beim Rückwärts-Ausparken aus Querparklücken den Bereich von ca. 40 m links und rechts des Fahrzeuges (Wunschausstattung).



**Verkehrsschild-Erkennungssystem**

Verkehrsschilder wie Überholverbote oder Tempolimits werden über die Frontkamera erkannt und auf dem Bordcomputer angezeigt.

**Scheibenwischer mit wasserführendem Wischblattsystem**

Dank der integrierten Scheibenwaschdüsen in den Scheibenwischerblättern verteilt das Scheibenwischersystem Wischwasser effizient während des Wischvorgangs auf der Frontscheibe und sichert dadurch sehr gute Reinigungsergebnisse bei effizientem Verbrauch von Flüssigkeiten.



# 2

## AUSWÄHLEN

Dank einer großen Auswahl an Außen- und Innenausstattungen finden Sie mit Gewissheit den Ford S-MAX, der perfekt zu Ihnen passt.



### Trend

„DER EINSTEIGER“

Die attraktiven Einstiegsmodelle des Ford S-MAX verfügen über eine umfangreichere Serienausstattung als je zuvor, einschließlich beeindruckender integrierter Technologien.

### Edition

„DAS SONDERMODELL“

Bereits serienmäßig mit jeder Menge Extras, Platz, Komfort, Technologie und Flexibilität. Damit sind Sie richtig gut unterwegs – ob beim Großeinkauf, auf dem Weg zur Arbeit, in den Urlaub oder wohin auch immer. Gute Fahrt!



### Titanium

„DER KOMFORTABLE“

Die Titanium-Modelle des Ford S-MAX vereinen hochwertige Materialien und Technologien mit Stil und Komfort. Dadurch liefern sie ein hohes Maß an Perfektion.



### ST-Line

„DER SPORTLICHE“

Die eindrucksvollen ST-Line-Modelle des Ford S-MAX besitzen dank ihres Designs und ihrer Innenausstattung einen ausgesprochen sportlichen Charakter.



### Vignale

„DER EXKLUSIVE“

Mit speziellen Designmerkmalen und exklusiven Materialien wird der Ford S-MAX Vignale auf besondere Art und Weise veredelt.

**Hinweis: Informationen zu Kraftstoffverbräuchen und CO<sub>2</sub>-Emissionen finden Sie auf der Inhaltsverzeichnis-Seite und auf der letzten Seite der Broschüre.**

### Trend

#### Highlights der Serienausstattung:

- 4 Leichtmetallräder 7,5 J x 17 mit 235/55 R17 Reifen im 10-Speichen-Design
- FordPass Connect\* inkl. eCall und WLAN-Hotspot
- Ford Power-Startfunktion (schlüsselloses Starten) inkl. zweier passiver Schlüssel mit Fernbedienung
- Geschwindigkeitsregelanlage mit Intelligentem Geschwindigkeitsbegrenzer
- Klimaanlage mit automatischer Temperaturkontrolle, für Fahrer- und Beifahrerseite getrennt regelbar (2-Zonen-Klimaautomatik)
- LED-Heckleuchten
- Park-Pilot-System, vorn und hinten
- Scheibenwischer mit Regensensor
- Verkehrsschild-Erkennungssystem

### Edition

#### Highlights der Serienausstattung:

- Ford Navigationssystem inkl. Ford SYNC 3 mit AppLink und Touchscreen und digitalem Radioempfang DAB/DAB+
- Frontscheibe, beheizbar
- LED-Tagfahrlicht, vorn im Hauptscheinwerfer
- Lederlenkrad, beheizbar
- Park-Assistent mit automatischer Ein- und Ausparkfunktion inkl. Park-Pilot-System vorn und hinten
- Pre-Collision-Assist
- Rückfahrkamera

\*Informationen zu FordPass Connect, eCall, WLAN-Hotspot etc. finden Sie in Abschnitt 1 unter „Kommunizieren wie nie zuvor.“

**Hinweis: Informationen zu Kraftstoffverbräuchen und CO<sub>2</sub>-Emissionen finden Sie auf der Inhaltsverzeichnis-Seite und auf der letzten Seite der Broschüre.**



### Titanium

#### Highlights der Außenausstattung, zusätzlich zu Trend:

- 4 Leichtmetallräder: 7,5J x 17 mit 235/55 R 17 Reifen im 5x2-Speichen-Design
- Chrom-Dekor-Umrandung der Seitenscheiben
- Dachreling, Aluminium-Look
- Ford Key Free-System (schlüsselloses Ent-/Verriegeln)
- Frontscheibe, beheizbar
- LED-Tagfahrlicht
- Nebelscheinwerfer mit LED-Technik
- Seitenschweller und Stoßfänger hinten in Wagenfarbe lackiert

#### Highlights der Innenausstattung, zusätzlich zu Trend:

- 230-Volt-Steckdose (150 Watt)
- Ambientebeleuchtung vorn (inkl. Beleuchtung der Vordertürgriffe, der Audiosystem-Konsole, des Getränkehalters und des Fußraums) mit LED-Technik
- Fahrerinformationssystem mit Bordcomputer – farbig
- Fahrspur-Assistent inkl. Fahrspurhalte-Assistent
- Ford Navigationssystem inkl. Ford SYNC 3 mit AppLink und Touchscreen und digitalem Radioempfang DAB/DAB+
- FordPass Connect zusätzlich mit Live Traffic-Verkehrsinformationen
- Lenkrad, beheizbar
- Müdigkeitswarner
- Tablets an den Vordersitzrückenlehnen (nicht i. V. mit Ford Ergonomie-Sitz)
- Vordersitze, individuell und variabel beheizbar
- Zigarettenanzünder und Aschenbecher

**Hinweis: Informationen zu Kraftstoffverbräuchen und CO<sub>2</sub>-Emissionen finden Sie auf der Inhaltsverzeichnis-Seite und auf der letzten Seite der Broschüre.**



## 2 AUSWÄHLEN

### ST-Line

#### Highlights der Außenausstattung, zusätzlich zu Titanium:

- 4 Leichtmetallräder 7,5 J x 18 im 10-Speichen-Design, in Pearl Grey Premiumlackierung, glanzgedreht
- Außenspiegel zusätzlich mit Memory-Funktion, auf Fahrerseite automatisch abblendend und mit automatischer Neigung Richtung Bürgersteig beim Rückwärtseinparken
- Body-Styling-Kit
- Bremssättel, rot lackiert [nicht i. V. mit 2,5-l-Duratec-Hybrid (FHEV)]
- Dachreling, in Schwarz
- Heckspoiler
- Seitenscheiben ab 2. Sitzreihe und Heckscheibe, dunkel getönt
- Schwarze Umrandung der Seitenscheiben
- Sportlich abgestimmtes Fahrwerk

#### Highlights der Innenausstattung, zusätzlich zu Titanium:

- Dachhimmel aus Webstoff, schwarz
- Einstiegszierleisten vorn mit ST-Line-Schriftzug
- Lederlenkrad (perforiert) mit roten Ziernähten
- Lederschaltknäuf mit roten Ziernähten (nur i. V. mit 6-Gang-Schaltgetriebe)
- Leder-Stoff-Polsterung\* in Wildleder-Optik mit roten Ziernähten
- Mittelkonsole und Mittelarmlehne mit roten Ziernähten
- Pedalerie mit Aluminium-Auflagen
- Schaltwippen am Lenkrad (i. V. mit 8-Gang-Diesel-Automatikgetriebe)

\*Sitzmittelbahnen in Stoff (Wildleder-Optik) und Sitzwangen in Leder.

**Hinweis: Informationen zu Kraftstoffverbräuchen und CO<sub>2</sub>-Emissionen finden Sie auf der Inhaltsverzeichnis-Seite und auf der letzten Seite der Broschüre.**



## MODELLVARIANTEN

### Vignale

#### Highlights der Außenausstattung, zusätzlich zu Titanium:

- 4 Leichtmetallräder 7,5 J x 18 mit 235/50 R18 Reifen im 10x2-Speichen-Design in Luster-Nickel-Premiumlackierung
- Adaptive LED-Scheinwerfer mit blendfreiem Fernlicht-Assistent
- Außenspiegel zusätzlich mit Memory-Funktion, auf Fahrerseite automatisch abblendend und mit automatischer Neigung Richtung Bürgersteig beim Rückwärtseinparken
- Chrom-Dekor-Zierleiste am Heck mit Vignale-Schriftzug
- Chrom-Dekor-Zierleisten an Seiten und Vignale-Schriftzug an den Seiten
- Einfassung der Nebelscheinwerfer, Chrom-Dekor in Matt
- Kühlergrill (oberer Teil) in speziellem Vignale-Design
- Rückfahrkamera
- Scheinwerfer-Reinigungsanlage
- Seitenscheiben ab 2. Sitzreihe und Heckscheibe, dunkel getönt

#### Highlights der Innenausstattung, zusätzlich zu Titanium:

- Armaturenbrett-Deko-Einsätze „Vignale“ (oberhalb Handschuhfach)
- Innenraum mit hochwertigem Leder bezogen (Armauflagefläche und Türeinsätze sowie oberer und seitlicher Bereich des Armaturenrägers)
- Pedalerie mit Aluminium-Auflagen
- Premium-Polsterung in Anthrazit oder Beige mit Massagefunktion (Multikontursitze vorn), Sitzmittelbahnen in Leder\*
- Sony Navigationssystem inkl. Ford SYNC 3 mit AppLink, 8"-Touchscreen, DAB/DAB+ und Premium-Sound-System

\*Sitzrückseite und Sitzwangen in Leder-Optik.

**Hinweis: Informationen zu Kraftstoffverbräuchen und CO<sub>2</sub>-Emissionen finden Sie auf der Inhaltsverzeichnis-Seite und auf der letzten Seite der Broschüre.**



# 3

## INDIVIDUALISIEREN

Wählen Sie die Farben, Räder, Wunschausstattungen und Extras, die Ihnen am besten gefallen, und machen Sie damit Ihren Ford S-MAX unverwechselbar.

## WELCHE FARBE SOLL IHR FORD S-MAX HABEN?

Dank eines speziellen mehrstufigen Lackierungsverfahrens verfügt der Ford S-MAX über ein ebenso schönes wie robustes Äußeres. Von den Stahlkarosserieteilen mit Wachsinjektion bis zur abschließenden Schutzschicht sorgen neue Materialien und Bearbeitungsprozesse dafür, dass Ihr Ford S-MAX sein gutes Aussehen für viele Jahre behält.



**Lucid-Rot**  
Spezielle Metallic-Lackierung\*



**Blazer-Blau**  
Normalfarbe



**Panther-Blau**  
Spezielle Metallic-Lackierung\*



**Magnetic-Grau**  
Metallic-Lackierung\*



**Frost-Weiß**  
Normalfarbe\*



**Chroma-Blau**  
Metallic-Lackierung\*



**Polar-Silber**  
Metallic-Lackierung\*



**Obsidian-Schwarz**  
Metallic-Lackierung\*

\*Wunschausstattung gegen Mehrpreis.

Auf den Ford S-MAX gewährt Ford ab Datum der Erstzulassung 12 Jahre Garantie gegen Durchrostern. Es gelten die Ford Garantiebedingungen.  
**Hinweis:** Die Fahrzeugabbildungen dienen nur zur Illustration der Wagenfarbe und geben ggf. nicht die aktuellen Spezifikationen oder die Produktverfügbarkeit in einem bestimmten Markt an. Die Farben in dieser Broschüre können aufgrund der verwendeten Druckverfahren von den eigentlichen Farben abweichen.

### 3 INDIVIDUALISIEREN POLSTER

### RÄDER



**Stoffpolsterung in Anthrazit**  
(Serienausstattung bei Trend)

**Stoffpolsterung in Anthrazit**  
(Serienausstattung bei Titanium)

**Stoffpolsterung in Anthrazit**  
(Wunschausstattung bei Trend und Titanium)

**Premium Polsterung in Anthrazit (Sitzrückseite und Sitzwangen in Leder-Optik)**  
(Wunschausstattung bei Titanium)



**Leder-Stoff Polsterung in Wildleder-Optik mit roten Ziernähten**  
(Serienausstattung bei ST-Line)

**Premium-Polsterung in Anthrazit mit roten Ziernähten (Sitzrückseite und Sitzwangen in Leder-Optik)**  
(Wunschausstattung bei ST-Line)

**Premium-Polsterung in Beige mit Multikontursitzen/ Massagefunktion (Sitzrückseite und Sitzwangen in Leder-Optik)**  
(Serienausstattung bei Vignale)

**Premium-Polsterung in Anthrazit mit Multikontursitzen/ Massagefunktion (Sitzrückseite und Sitzwangen in Leder-Optik)**  
(Serienausstattung bei Vignale)



**17"**  
**Leichtmetallräder im 10x2-Speichen-Design, in Pearl Grey Premiumlackierung, glanzgedreht**  
(Wunschausstattung bei Trend und Titanium)



**17"**  
**Leichtmetallräder im 5x2-Speichen-Design**  
(Serienausstattung bei Titanium)



**18"**  
**Leichtmetallräder im 10-Speichen-Design, in Pearl Grey Premiumlackierung, glanzgedreht**  
(Wunschausstattung bei Titanium)



**18"**  
**Leichtmetallräder im 10-Speichen-Design, in Matt-Schwarz Premiumlackierung, glanzgedreht**  
(Serienausstattung bei ST-Line)



**18"**  
**Leichtmetallräder im 10x2-Speichen-Design, in Luster Nickel Premiumlackierung**  
(Serienausstattung bei Vignale)



**19"**  
**Leichtmetallräder im 5x2-Speichen-Design, in Luster Nickel Premiumlackierung**  
(Wunschausstattung bei Titanium)



**19"**  
**Leichtmetallräder im 5x2-Speichen-Design, in Rock Metallic**  
(Wunschausstattung bei ST-Line)



**19"**  
**Leichtmetallräder im 10-Speichen-Design in Aluminium-Premiumlackierung, poliert**  
(Wunschausstattung bei Vignale)

### 3 INDIVIDUALISIEREN ZUBEHÖR

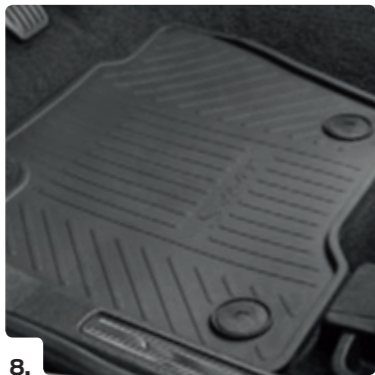
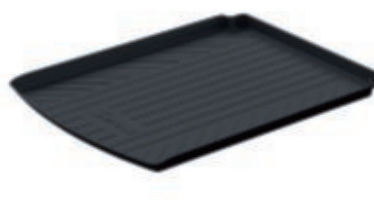
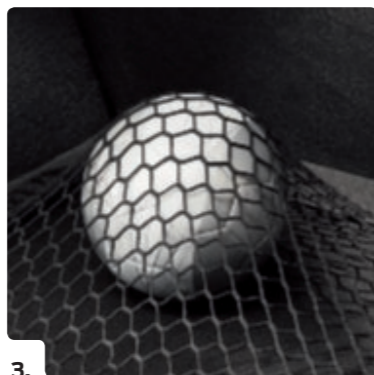

1. Dachgrundträger
2. Elektrisch schwenkbare Anhängervorrichtung
3. Gepäckraum-Haltenetz
4. Gepäckraumwanne
5. 4pets®+ Hunde-Box
6. ClimAir®+ Windabweiser
7. Schutzschild
8. Allwetterfußmatten
9. Schmutzfänger vorn
10. Querträger
11. G3+ Dachbox
12. Abnehmbare Anhängerkupplung und E-Satz
13. Uebler+ Heckfahrradträger

\*Der Artikel unterliegt den Garantiebedingungen des Herstellers. Einzelheiten hierzu auf der Rückseite.

Attraktive Lifestyle-Produkte – von Mode über Accessoires bis hin zu Reise-Utensilien – finden Sie unter [www.fordlifestylecollection.com](http://www.fordlifestylecollection.com)  
Weiteres Zubehör finden Sie im Online-Zubehörcatalog unter [www.shop.ford.de](http://www.shop.ford.de)

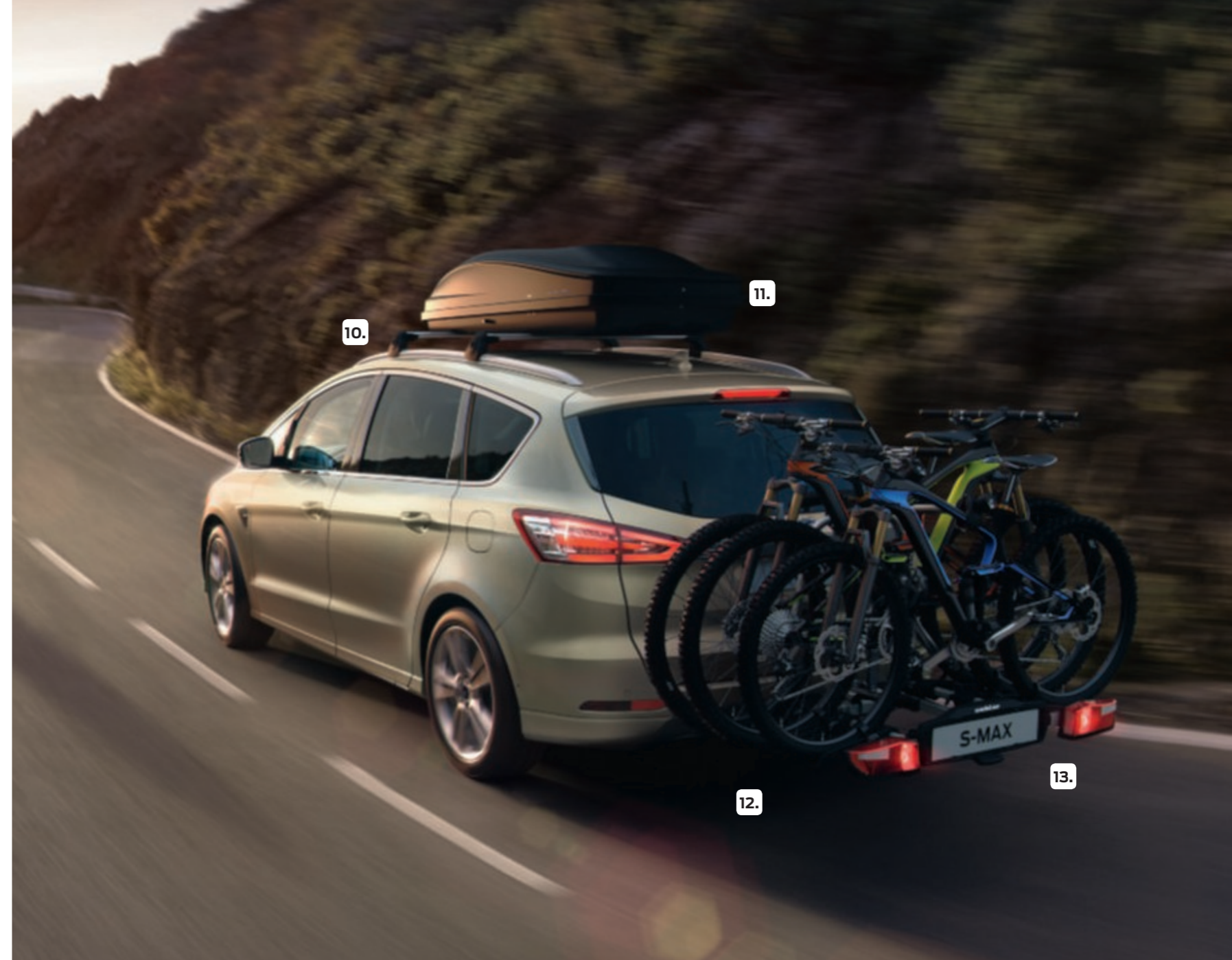

## 4

## SPEZIFIZIEREN

Lernen Sie Ihren Ford S-MAX in- und auswendig kennen, von der intelligenten Motorentechnik bis hin zu großzügigen Ausstattungsvarianten.

**1 12-V-Batterie**

Die 12-V-Batterie versorgt die elektrischen On-Board-Komponenten, wie Sicherheitssysteme oder Infotainment.

**2 Hochvoltbatterie**

Die 1,1-kWh-Lithium-Ionen-Batterie des Ford S-MAX Hybrid (FHEV) ist im Bereich des Unterbodens montiert, um im Innenraum Platz zu sparen.

**3 eCVT-Automatikgetriebe**

Das fortschrittliche Power-Split-Automatikgetriebe passt die Übersetzungsverhältnisse nahtlos an und sorgt so für ein sanftes, angenehmes Fahrverhalten und eine höhere Kraftstoffeffizienz.

**4 Kühlleitungen der Hochvoltbatterie**

Die Hochvoltbatterie ist zur Gewährleistung ihrer Leistung und Effizienz wassergekühlt.

**5 Akustisches Fahrzeug-Warnsystem (AVAS)**

Außenlautsprecher erzeugen einen Warnton bei Geschwindigkeiten bis zu 20 km/h.

**6 2,5-l-Atkinson-Benzinmotor**

Der Ford S-MAX Hybrid (FHEV) verbindet einen 2,5-l-Atkinson-Benzinmotor mit einem Elektromotor und einem regenerativen Bremssystem, mit dem der Kraftstoffverbrauch verbessert und die Batterie aufgeladen wird.

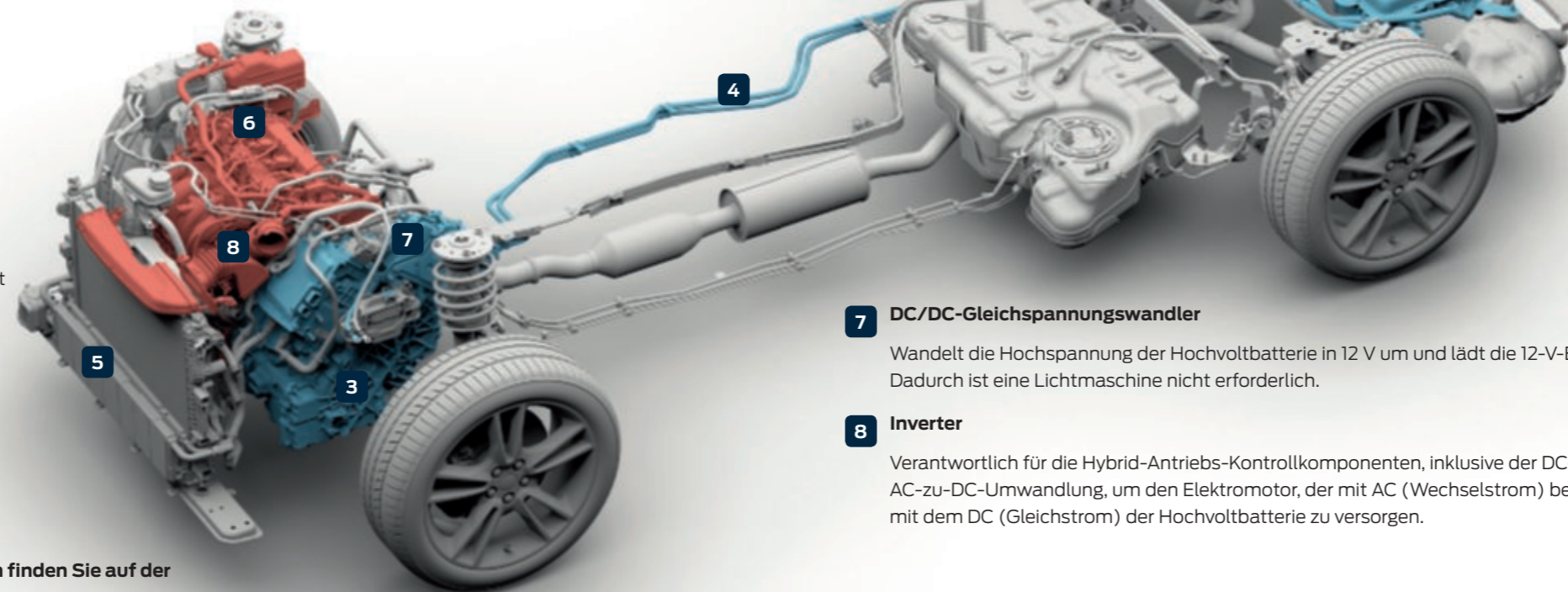

140 kW (190 PS)\*

2,5-l-Atkinson-Benzinmotor  
Hybrid (FHEV)**7 DC/DC-Gleichspannungswandler**

Wandelt die Hochspannung der Hochvoltbatterie in 12 V um und lädt die 12-V-Batterie. Dadurch ist eine Lichtmaschine nicht erforderlich.

**8 Inverter**

Verantwortlich für die Hybrid-Antriebs-Kontrollkomponenten, inklusive der DC-zu-AC- und AC-zu-DC-Umwandlung, um den Elektromotor, der mit AC (Wechselstrom) betrieben wird, mit dem DC (Gleichstrom) der Hochvoltbatterie zu versorgen.

**Heizen Sie Ihr Fahrzeug, bevor Sie losfahren**

Mit der FordPass App können Sie die Heizung Ihres Fahrzeugs per Fernbedienung einschalten, bevor Sie losfahren. So können Sie an kälteren Tagen sicher sein, dass der Fahrzeuginnenraum in dem Moment, in dem Sie einsteigen, einladend und behaglich ist.



**Hinweis: Informationen zu Kraftstoffverbräuchen und CO<sub>2</sub>-Emissionen finden Sie auf der Inhaltsverzeichnis-Seite und auf der letzten Seite der Broschüre.**

\*Systemleistung.

## PLATZ UND KOMFORT.

### MEISTERN SIE JEDES ABENTEUER MÜHELOS

Mit bequemen Sitzen für bis zu sieben Passagiere\* verfügt der Ford S-MAX über viel Platz und Komfort. In seiner geräumigen Kabine lässt sich der großzügig eingerichtete Innenraum problemlos nach Ihren Bedürfnissen und denen Ihrer Familie und Freunde gestalten.

- **Automatisch klappbare Sitze (Easy Fold):** Die elektrisch verstellbaren Sitze der zweiten und dritten Sitzreihe\* erleichtern das Umklappen der Sitzlehnen.
- **Angenehmer Einstieg (Easy Entry) in die zweite Sitzreihe:** Die äußeren Sitze lassen sich nach vorn schieben, um einen leichten Einstieg in die dritte Sitzreihe zu ermöglichen (sofern optionale Sitze in der dritten Sitzreihe eingebaut sind).
- **ISOFIX-Halterungen für Kindersitze:** An allen drei Sitzen der zweiten Sitzreihe verbaut.
- **Elektrische, sensorgesteuerte Heckklappe\*\*:** Erleichtert den Zugang zum Laderaum, auch wenn Sie die Hände voll haben.



#### 7-Sitzer-Modus\*

Wenn alle Sitze vorhanden sind, bietet der Ford S-MAX bis zu sieben Passagieren hervorragenden Fahrkomfort.



#### 5-Sitzer-Modus

Bei umgeklappten Sitzen der dritten Reihe\* bietet der Ford S-MAX eine größere Ladefläche und Platz für fünf Passagiere.



#### 2-Sitzer-Modus

Bei umgeklappten Sitzen der zweiten und dritten Sitzreihe\* bietet der Ford S-MAX selbst für größte Einkäufe und spontane Reisen reichlich Platz<sup>1)</sup>.

\*Bietet bei Einbau einer optionalen dritten Sitzreihe bis zu sieben Passagieren Platz.

\*\*Wunschausstattung gegen Mehrpreis.

<sup>1)</sup>Gepäck- und Ladekapazität sind durch Gewicht und Gewichtsverteilung begrenzt.

**Hinweis:** Die oben abgebildeten Sitzkonfigurationen dienen nur zu Illustrationszwecken. Abmessungen gemäß ISO 612-1978.

Höhe: 1.655 mm



Länge: 4.796 mm



Breite (mit Außenspiegeln): 2.137 mm



Breite: 1.916 mm

# 5

## Kaufen

Sich hinter das Steuer des Ford zu setzen, ist aufgrund einer Vielzahl von Finanzierungsmöglichkeiten einfacher, als Sie denken.

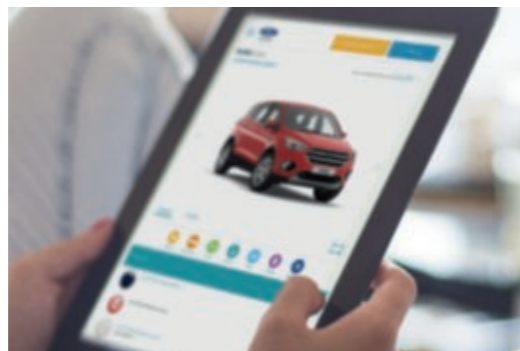

### Eigenes Modell konfigurieren

Konfigurieren und personalisieren Sie Ihren Ford online. Besuchen Sie einfach die Website von Ford und wählen Sie Ihr Modell, Ihren Motor, Ihre Karosseriefarbe sowie Ihre Extras aus.

Sie können sich die unverbindliche Preisempfehlung anzeigen lassen und Ihre Konfiguration auf Wunsch an einen Ford Händler senden.



### Einen Händler finden und eine Probefahrt vereinbaren

Sie können auf der Ford Website entweder anhand des Standorts oder des Händlernamens nach einem Händler suchen und online eine Probefahrt vereinbaren. Geben Sie einfach Ihre Daten ein und der von Ihnen ausgewählte Händler wird sich mit Ihnen in Verbindung setzen, um einen entsprechenden Termin zu vereinbaren.



### Finanzieren/Leasen

Die Ford Bank erfüllt Ihren Wunsch nach individueller Mobilität. Ihr Wunschfahrzeug, eine maßgeschneiderte Finanzierung oder ein attraktives Leasingangebot sowie intelligente Mobilitätspakete speziell für Ford Fahrzeuge – das alles bietet Ihnen der Ford Partner direkt vor Ort. Schnell, kompetent und unkompliziert können Sie dort alle Formalitäten gleich beim Kauf erledigen.

Unsere Leistungspalette reicht von der klassischen Finanzierung und der Ford Flatrate über das moderne Finanzierungskonzept Ford Auswahl-Finanzierung bis hin zum Leasing. Und über unseren Geschäftsbereich Ford Lease\* offerieren wir Full-Service-Leasing sowohl für Privat- als auch für Geschäftskunden.

Verlassen Sie sich auf die Ford Bank, wenn Sie den Entschluss zu Ihrem neuen Ford gefasst haben. Wir sind Ihr idealer Finanzpartner.

Ford Bank GmbH  
Josef-Lammerting-Allee 24–34, 50933 Köln  
\*Vertragspartner: ALD AutoLeasing D GmbH, Nedderfeld 95, 22529 Hamburg.



### Versichern

Die Ford Auto-Versicherung\*\* bietet Ihnen einen umfassenden Versicherungsschutz<sup>1)</sup> – persönlich auf Sie und Ihr Fahrzeug zugeschnitten, attraktiv in Leistung sowie Konditionen und sicher, für ein rundum gutes Fahrgefühl.

Die Ford Auto-Versicherung zeichnet sich durch ein intelligentes und zugleich leicht verständliches Konzept aus.

Sparen Sie sich lange Wege und lassen Sie sich direkt bei Ihrem Ford Partner zur Ford Auto-Versicherung beraten. So erhalten Sie im Händlerbetrieb alles aus einer Hand für Ihre ganz persönliche Mobilität.

Und sollte ein Schadenfall eintreten, sind Sie bei uns in besten Händen – wir sorgen für eine schnelle und unkomplizierte Schadenabwicklung und eine fachgerechte Reparatur mit original Ford Ersatzteilen.

\*\*Versicherer: Allianz Versicherungs-AG, Königinstraße 28, 80828 München.  
<sup>1)</sup>Es gelten die allgemeinen Kraftfahrt-Bedingungen sowie die Sonderbedingungen des Versicherers.



### FordPass App

Mit der FordPass App erhalten Sie Zugriff auf eine Vielzahl nützlicher Funktionen, die Ihre Fahrt erleichtern und dabei helfen, Ihr Fahrzeug in einem einwandfreien Zustand zu halten.

Von Ihrem Smartphone aus können Sie Ihren Kraftstoffstand, Kilometerstand und Reifendruck überwachen. Sie können Ihr Fahrzeug ver-/entriegeln, die Heizung per Fernbedienung einschalten, den Weg zurück zu Ihrem geparkten Auto auf einer Karte finden, Alarmmeldungen über den Fahrzeugzustand empfangen und vieles mehr.

## 5 Kaufen Service



### Ford Garantien

Ford bietet Ihnen umfassende Serviceleistungen und flexible Garantiepakete an:

- 2 Jahre Ford Neuwagengarantie<sup>1)</sup> inkl. der Ford Assistance Mobilitätsgarantie<sup>2)</sup>
- 5 Jahre Herstellergarantie auf die Hochvolt-Komponenten bis 100.000 km Gesamtfahrleistung<sup>3)</sup>
- 8 Jahre Herstellergarantie auf die Batterie bis 160.000 km Gesamtfahrleistung<sup>3)</sup>
- 12 Jahre Garantie gegen Durchrostern<sup>1)</sup>

### Ford Protect Garantie-Schutzbrief für bis zu 7 Jahre<sup>4)</sup>

Nach Ablauf der 2-jährigen Ford Neuwagen-garantie bietet Ihnen der Ford Protect Garantie-Schutzbrief einen weiteren Rundumschutz:

- **3.–5. Jahr<sup>4)</sup>: 50.000 km oder 100.000 km** max. Laufleistung
- **3.–7. Jahr<sup>4)</sup>: 70.000 km oder 100.000 km** max. Laufleistung
- **3.–8. Jahr<sup>4)</sup>: 160.000 km** max. Laufleistung (nur für Plug-in-Hybrid-Fahrzeuge)
- Umfassender Schutz vor unerwarteten Reparaturkosten innerhalb des Garantiefumfangs
- Garantieschutz für bis zu 7 Jahre (8 Jahre für Plug-in-Hybrid-Fahrzeuge) – auch in vielen Ländern Europas
- Schnelle Hilfe im Pannfall durch Ford Assistance Mobilitätsgarantie in den meisten Ländern Europas

<sup>1)</sup>Die Ford Flatrate als Ford Auswahl-Finanzierung oder als Leasing ist ein Angebot der Ford Bank GmbH, Josef-Lammerting-Allee 24–34, 50933 Köln, für Privat- und Gewerbekunden (außer Werkangehörige und gewerbliche Großkunden mit einem Ford Rahmenabkommen sowie Sonderabnehmer wie z.B. Taxi, Post- oder Paketdienste, Fahrschulen, Behörden) beim Kauf oder Leasing eines noch nicht zugelassenen, für die Ford Flatrate Angebote berechtigten Ford Neufahrzeugs bei allen teilnehmenden Ford Partnern. Die Ford Flatrate ist auch ohne Ford Flatrate Garantie-Schutzbrief entweder als Ford Auswahl-Finanzierung zu dem für die Ford Flatrate geltenden effektiven

### Ford Flatrate

Mit dem attraktiven Mobilitätskonzept der Ford Flatrate kommen Sie günstig zu Ihrem neuen Ford. Sie bietet passende Garantie- und Serviceleistungen, kombiniert mit einer Finanzierung oder einem Leasing – ganz nach Ihren individuellen Wünschen.

### Unser Ford Flatrate Leistungspaket umfasst:

- Top-Finanzierungs- bzw. -Leasingkonditionen<sup>5)</sup>
- Abdeckung von Wartungs- und Reparaturkosten<sup>6) 7) 9)</sup>
- Schutz im Pannfall<sup>8) 9)</sup>
- Geringe, gleichbleibende monatliche Belastung

Jahreszins oder als Leasing zu den für die Ford Flatrate geltenden Leasing-Konditionen erhältlich. Ist der Darlehens- oder Leasingnehmer Verbraucher, besteht nach Vertragsabschluss für den Leasingnehmer ein Widerrufsrecht und für den Darlehensnehmer ein gesetzliches Widerrufsrecht nach § 495 BGB. <sup>6)</sup>Der Ford Protect Service Plan beinhaltet die ersten 3 Wartungen (bei Fahrzeugen mit verlängerten Wartungsintervallen kann die Anzahl der Wartungen abweichen, bitte fragen Sie dazu Ihren teilnehmenden Ford Service Partner) beim teilnehmenden Ford Service Partner (Lohn- und Materialkosten, ausgenommen Premium-Aufbereitungsservice bei Vignale-Modellen und Wartungen des Gassystems bei Umrüstung auf CNG-/LPG-Betrieb) lt. Wartungsplan und Wartungsumfang. <sup>7)</sup>Ford Protect Garantie-Schutzbrief inkl. der Ford Assistance Mobilitätsgarantie für das 3. bis 5. Jahr bis 50.000 km Gesamtfahrleistung (erweiterbar bis max. 100.000 km Gesamtfahrleistung gegen Aufpreis). <sup>8)</sup>Die Ford Assistance Mobilitätsgarantie gilt für 12 Monate (24 Monate für bestimmte Ford Fahrzeuge. Bitte fragen Sie hierzu Ihre teilnehmenden Ford Service Partner.) und kann mit jeder weiteren planmäßigen Inspektion bei einem teilnehmenden Ford Service Partner in Deutschland erneuert werden. <sup>9)</sup>Detaillierte Informationen über die Leistungen und Ausschlüsse entnehmen Sie bitte den gültigen Garantie-/Bedingungen. Anbieter/Garantiegeber: Ford-Werke GmbH.

# UM MEHR ÜBER DIE FORD-FAMILIE ZU ERFAHREN, BESUCHEN SIE UNSERE WEBSITE UNTER WWW.FORD.DE.

**Hinweis zu Kraftstoffverbrauch und CO<sub>2</sub>-Emissionen:** Die angegebenen Werte wurden nach dem vorgeschriebenen Messverfahren (§ 2 Nrn. 5, 6, 6a Pkw-EnVKV in der jeweils geltenden Fassung) ermittelt. Seit dem 1. September 2018 ersetzt das weltweit harmonisierte Prüfverfahren für Personenwagen und leichte Nutzfahrzeuge (Worldwide Harmonised Light Vehicles Test Procedure, WLTP) den Neuen Europäischen Fahrzyklus (NEFZ) als Prüfverfahren. Wegen der realistischeren Prüfbedingungen sind die nach dem WLTP gemessenen Kraftstoffverbrauchs- und CO<sub>2</sub>-Emissionswerte in vielen Fällen höher als die nach dem NEFZ gemessenen. Die angegebenen Werte dieses Fahrzeugtyps wurden bereits anhand des neuen WLTP-Testzyklus ermittelt und zu Vergleichszwecken auf NEFZ zurückgerechnet. Bitte beachten Sie, dass für CO<sub>2</sub>-Ausstoß-basierte Steuern oder Abgaben seit dem 1. September 2018 die nach WLTP ermittelten Werte als Berechnungsgrundlage herangezogen werden. Daher können für die Bemessung solcher Steuern und Abgaben andere Werte als die hier angegebenen gelten. Die Angaben beziehen sich nicht auf ein einzelnes Fahrzeug und sind nicht Bestandteil des Angebots, sondern dienen allein Vergleichszwecken zwischen den verschiedenen Fahrzeugtypen. **Hinweis nach Richtlinie 1999/94/EG:** Der Kraftstoffverbrauch und die CO<sub>2</sub>-Emissionen eines Fahrzeugs hängen nicht nur von der effizienten Ausnutzung des Kraftstoffs durch das Fahrzeug ab, sondern werden auch vom Fahrverhalten und von anderen nicht-technischen Faktoren beeinflusst. CO<sub>2</sub> ist das für die Erderwärmung hauptsächlich verantwortliche Treibhausgas. Weitere Informationen zum offiziellen Kraftstoffverbrauch und zu den offiziellen spezifischen CO<sub>2</sub>-Emissionen neuer Personenkraftwagen können dem „Leitfaden über den Kraftstoffverbrauch, die CO<sub>2</sub>-Emissionen und den Stromverbrauch neuer Personenkraftwagen“ entnommen werden, der an allen Verkaufsstellen und unter <http://www.dat.de/> unentgeltlich erhältlich ist. Für weitere Informationen siehe Pkw-EnVKV.

**Abbildungen, Beschreibungen und Spezifikationen:** Die Angaben in diesem Katalog entsprechen dem Stand der Drucklegung. Irrtümer vorbehalten. Ford entwickelt seine Produkte ständig weiter und behält sich das Recht vor, Spezifikationen, Farben und Preise der hier abgebildeten und beschriebenen Fahrzeugmodelle und Artikel jederzeit zu ändern. Ihr Ford Partner hält jederzeit aktuelle Informationen hierüber für Sie bereit. Ford Fahrzeuge, die außerhalb der Bundesrepublik Deutschland angeboten werden, können bezüglich Technik und Ausstattung abweichen. Einige Abbildungen zeigen schematische Darstellungen der Ladefähigkeit. Bitte beachten Sie, dass Ladung für den allgemeinen Fahrbetrieb zu sichern ist. Die in diesem Katalog abgebildeten Fahrzeuge sind teilweise mit Wunschausstattung bzw. Zubehör gegen Mehrpreis ausgerüstet. Unter Umständen sind einige der abgebildeten Fahrzeugmerkmale nur als Wunschausstattung verfügbar. Die Lieferbarkeit aller Modelle, Ausstattungsvarianten und Farbkombinationen kann nicht garantiert werden. **Hinweis:** Einige der abgebildeten Fahrzeuge sind Vorserienmodelle und/oder computergeneriert. Deshalb kann das Design/die Ausstattung der endgültigen Version Abweichungen zum Katalog aufweisen. Die Montage von Zubehör kann sich auf den Kraftstoffverbrauch des Fahrzeugs auswirken. **Hinweis:** Dieser Katalog enthält neben Original Ford Zubehör auch Produkte von Lieferanten, die in dieser Broschüre mit  gekennzeichnet sind. Es handelt sich um Zubehörteile von sorgfältig ausgewählten Lieferanten, die unter ihrem jeweiligen Markennamen gezeigt werden. Diese Produkte unterliegen den eigenen Garantiebedingungen der jeweiligen Hersteller. Ford übernimmt für diese Produkte keine Garantie. Ausführlichere Informationen dazu erhalten Sie von Ihrem Ford Partner. **Hinweis:** Die Bluetooth<sup>®</sup>-Wortmarke und Logos sind Eigentum von Bluetooth SIG Inc. Die Nutzung dieser Markenzeichen durch die Ford-Werke GmbH oder zugehörige Unternehmen erfolgt auf Grundlage einer Lizenz. Apple CarPlay sowie die iPod und iPhone Wortmarken und Logos sind eingetragene Marken von Apple Inc. Android Auto ist eine eingetragene Marke von Google Inc. Andere Marken sind Eigentum der jeweiligen Inhaber. **Hinweis:** Einige der in dieser Broschüre beschriebenen Fahrer-Assistenzsysteme und Sicherheitsfunktionen basieren auf Sensoren, deren Funktion durch bestimmte Witterungs- und Umwelteinflüsse beeinträchtigt werden kann.



Wenn Sie diese Broschüre nicht mehr benötigen, geben Sie sie bitte weiter oder entsorgen Sie diese im Altpapier.



Ford und Aral (BP) - Strategische Partner

Ford-Werke GmbH, Köln  
Produktmarketing/Werbeabteilung,  
Drucknummer (22104104).  
BJN 208174, FoE G32E  
0521/DEU de  
Stand der Drucklegung: April 2021.  
© Ford Motor Company Limited.

MY 2021, 5 DEU de

<sup>1)</sup>Ab Datum der Erstzulassung oder der Auslieferung durch den Ford Vertragspartner (es gilt das früheste Datum). Details entnehmen Sie bitte den gültigen Garantiebedingungen. <sup>2)</sup>Außerhalb der Ford Neuwagengarantie und der Ford Garantie-Schutzbriefe kann die Ford Assistance Mobilitätsgarantie mit jeder planmäßigen Inspektion bei einem teilnehmenden Ford Service Partner in Deutschland für 12 Monate erneuert werden, 24 Monate für bestimmte Ford Fahrzeuge. Detaillierte Informationen über die Leistungen und Ausschlüsse der Ford Assistance Mobilitätsgarantie entnehmen Sie bitte den gültigen Garantiebedingungen. <sup>3)</sup>Gilt nur für Plug-in-Hybrid-Fahrzeuge. <sup>4)</sup>Detaillierte Informationen über die Leistungen und Ausschlüsse des Ford Protect Garantie-Schutzbriefs entnehmen Sie bitte den gültigen Garantiebedingungen.

[WWW.FORD.DE](http://WWW.FORD.DE)

