

QX30

 INFINITI





ZEIT FÜR ABENTEUER

Fühlen Sie, wie Ihre Leidenschaft im brandneuen Infiniti QX30 zu Leben erwacht, sobald Sie einsteigen. Diesen Wagen werden Sie in der Stadt, auf dem Land und überall dazwischen fahren wollen. Der Infiniti QX30 gibt Ihnen die Freiheit, Ihr Leben nach Ihren Wünschen zu gestalten.

STIL AUF HÖCHSTEM NIVEAU

Um neue Horizonte zu entdecken, braucht man ein Fahrzeug, das einem neue Möglichkeiten eröffnet. Ein Blick genügt, um sich davon zu überzeugen, dass der Infiniti QX30 genau dafür entwickelt wurde. Sportlich kühne und gewagte Linien und eine abenteuerlustige Ausstrahlung – dieses Auto kann es nicht erwarten, seinen reservierten Parkplatz gegen ein Open-Road-Abenteuer einzutauschen.



UNVERKENNBAR INFINITI Spüren Sie mit dem völlig neuen Infiniti in jeder Kurve unsere DNA. Von vorn erkennt man ihn auf den ersten Blick am typisch symmetrischen Doppelbogen-Kühlergrill. Das markenrechtlich geschützte, von einem Augenpaar inspirierte Design der LED-Scheinwerfer ist von vorn wie auch von der Seite erkennbar. Auch die Gestaltung der Rückleuchten unterstreicht das einzigartige Design. Die Seitenansicht wird durch die sichelförmige Infiniti-C-Säule betont. Die stark ansteigende und abfallende Schulterlinie verläuft über die gesamte Fahrzeuglänge – so tief und gestochen scharf, dass die Ingenieure für deren Realisierung eigens ein neues 3D-Fertigungsverfahren entwickeln mussten.



AUSDRUCKSSTARKES DESIGN Außergewöhnlich geformte vordere und hintere Stoßfänger kombiniert mit den breiten Radhäusern und Seitenschwellen des Infiniti QX30 verstärken seine imposante, robuste Präsenz.

VERBESSERTER BLICKWINKEL Die erhöhte Bodenfreiheit des Infiniti QX30 kombiniert eine perfekte Sicht mit absoluter Geländetauglichkeit.

SPORTLICHER AUFTRITT 18-Zoll-Leichtmetallfelgen bekräftigen das mutige Design des Infiniti QX30. Alle Fahranforderungen werden mit Reaktionsfähigkeit und absoluter Sicherheit erfüllt.

INTENSIVIEREN SIE IHR FAHRERLEBNIS

Im Innenraum des Infiniti QX30 sorgen natürlich fließende Formen in ästhetischer Asymmetrie für ein ebenso anregendes wie einzigartiges Ambiente. Design mit einer neuen Philosophie.



DER ERSTE EINDRUCK ZÄHLT Vom Fahrersitz aus gesehen wirken die sich überschneidenden Bögen des Innenraums erfrischend dynamisch. Der erste Eindruck entsteht jedoch schon, bevor man zum ersten Mal im Innenraum Platz nimmt. Der Infiniti QX30 wurde so gestaltet, dass er von vorn wie auch im markanten Profil auf den ersten Blick spontan begeistert.

ERSTKLASSIGES BERÜHRUNGSEMPFINDEN Wir haben Tests mit unterschiedlichen Stoffen mit hunderten Personen in verschiedenen Ländern durchgeführt. Im Ergebnis haben wir uns dazu inspirieren lassen, unser proprietäres Sofilez-Material zu entwickeln, dessen Berührung so unverwechselbar angenehm ist. Es wurde für verschiedene Oberflächen verwendet, wie beispielsweise die mittleren Armlehnen, bei denen Langlebigkeit und Tastgefühl besonders wichtig sind.

NAPPALEDER Dieses einzigartige weiche Leder, das wir für seine Geschmeidigkeit und Langlebigkeit ausgesucht haben, sorgt für unübertroffenen Sitzkomfort und bereichert auch andere Oberflächen im gesamten Fahrgastraum.¹

CAFÉ TEAK Leger, aber veredelt. Klassische Materialien, modernes Design: Braune Nappa-Polsterung mit schwarzen Nähten und Trittbretter aus Edelstahl.¹



BEQUEMER TRANSPORT Nach dem Öffnen der Heckklappe kann mühelos be- und entladen werden. Sie haben ungehinderten Zugang zum geräumigen Laderaum. Darüber hinaus sorgen die umklappbaren Rücksitzlehnen im Verhältnis 60/40 für einen noch großzügigeren Stauraum.

EINWANDFREIE KONNEKTIVITÄT

Im Infiniti QX30 geht es nicht nur darum, was online ist, sondern auch darum, was sich vor Ihnen auf der Straße befindet. Das intelligente Allrad-System¹ (AWD – All-Wheel Drive) und das Doppelkupplungsgetriebe (DCT – Dual-Clutch Transmission) gewährleisten einen optimalen Fahrbahnkontakt Ihres Fahrzeugs. Gleichzeitig sind Sie über den Smartphone-Zugriff des InTouch^{1,2} mit der Welt verbunden.



INTELLIGENTER ALLRADANTRIEB Das intelligente Allrad-System¹ (AWD – All-Wheel Drive) wirkt mit dem elektronischen Stabilitätsprogramm² zusammen, um eine optimale Traktion herzustellen. Unter normalen Straßenverhältnissen setzt das System seinen Frontantrieb für eine höhere Kraftstoffeffizienz ein. Sobald die Verhältnisse sich verschlechtern, leitet es zusätzliche Leistung zu den Hinterrädern, um die Traktionskontrolle zu verbessern. Sie können sich darauf verlassen, dass der Infiniti QX30 Ihnen die gewünschte Leistung liefert, während er auf intelligente Weise nur die unbedingt erforderliche Energie verbraucht.

BESTE VERBINDUNG Infiniti InTouch^{1,2} stellt eine reibungslose Verbindung zwischen Ihrem Smartphone und dem Infiniti QX30 her. Dank der Bordtechnologie können Sie E-Mails oder SMS verschicken, Ihre Playlists abspielen, auf unbekanntem Strecken Ihr Navigationssystem nutzen oder Freunde anrufen.

DOPPELKUPPLUNGSGETRIEBE Schaltverzögerungen gehören der Vergangenheit an. Das Getriebe verwendet eine Kupplung für die geraden und eine zweite für die ungeraden Gänge. Der nächste Gang ist bereits vorgewählt und ermöglicht so einen weichen und schnellen Gangwechsel, den Sie kaum wahrnehmen werden.¹



VON VERLANGEN GETRIEBEN

Design orientiert sich nicht an Logik, es orientiert sich am Herzen. Alles beginnt mit dem Künstler, der zunächst eine einfache Linie, Kurve oder Form zeichnet und etwas darin liebt, das ausgedrückt werden muss. Für Infiniti ist Design mehr als bloße Leidenschaft – es ist Bestandteil der DNA unseres Unternehmens.

WENN EINE MARKE DURCH IHR DESIGN GEPRÄGT IST, kommuniziert sie auf dieser Ebene. Jedes einzelne Fahrzeug ist Ausdruck dieser Sprache, durch die Harmonie markanter Linien, flüssiger Kurven und kraftvoller Attitüde. Proprietäre Elemente, darunter der Doppelbogengrill und der Mondsichelschnitt, sind Ausdruck des Design-Ansatzes von Infiniti in den Bereichen Produktentwicklung und Geschäftsvision. Angetrieben durch die Kraft des Designs bietet ein Infiniti Konzeptfahrzeug einen Einblick in die Zukunft, während es sich aus der Skizze auf dem Tisch des Künstlers zum realen Fahrzeug auf der Straße entwickelt.



Q80 Inspiration



Q60 Concept



In Verbindung mit dem kraftvollen Design erhebt sich die Reinheit der Form über den Stil. Durch die mitreißenden Linien und die lebendigen Kurven stellen wir den Künstler über alles andere. Was bleibt, ist seine Vorstellung von der Zukunft.

ALFONSO ALBAISA
ALFONSO ALBAISA
INFINITI DESIGN DIRECTOR

QX30 Concept

UNBESTREITBARE PRÄSENZ. UNVERGESSLICHE ERFAHRUNG.

Die Fahrzeuge von Infiniti scheren sich nicht um Konventionen und bringen neuen Schwung in das Premium-Segment – mit überzeugender Technologie und ausdrucksstarkem Design.

SEIT DER FIRMENGRÜNDUNG IM JAHR 1989 hat sich Infiniti erfolgreich weiterentwickelt, sodass mittlerweile Limousinen, Coupés, Cabriolets, Crossover-Modelle und SUVs zur Produktpalette dazugehören und Infiniti in 50 Ländern erfolgreich ist. Infiniti ist ein einzigartiges und unverwechselbares Unternehmen, das nicht das Ziel verfolgt, etwas für alle zu produzieren, sondern etwas Besonderes für einige Personen zu erschaffen. Das Herzstück der Marke Infiniti ist eine Geschichte menschlicher Achtsamkeit, die sowohl den Glauben, dass die gesamte Erfahrung, etwas zu besitzen, viel wichtiger als das Auto selbst ist, als auch das Vorhaben, ein leistungsfähigeres, überzeugenderes und berauschenderes Fahrerlebnis zu bieten, vereint.

INFINITI HAT SICH DEN RESPEKT ERARBEITET und ist eine Marke, die für ein ausdrucksstarkes und auffallendes Autodesign bekannt ist. Ein unverkennbares Design, das von Menschenhand entwickelt wurde und mit einer leistungsstarken und verwegenen Präsenz auf der Straße besticht. Dieses Design, kombiniert mit Liebe zum Detail und Präzisionstechnik, tragen gemeinsam dazu bei, dass sich eine Fahrt mit einem Auto von Infiniti so besonders anfühlt.



AUSSTATTUNGSMERKMALE

	Premium	Premium Tech
FAHRLEISTUNG		
Intelligentes Allrad-System (AWD – All-Wheel Drive)	■	■
Stopp-Start-System	■	■
Dieselpartikelfilter	■	■
Eco Modus-Schalter	■	■
Geschwindigkeitsabhangige Servolenkung	■	■
SICHERHEIT		
Parksensoren hinten	■	-
Spurverlassenswarner (LDW – Lane Departure Warning)	■	■
Ultraschall-Alarmanlage	■	■
4-Rad-Antiblockiersystem (ABS – Anti-lock Braking System), elektronische Bremskraftverteilung (EBD – Electronic Brake force Distribution), Traktionskontrolle (TCS – Traction Control System) und elektronisches Stabilitatsprogramm (VDC – Vehicle Dynamic Control)	■	■
Auffahrwarnsystem mit Stopp-Funktion	■	■
Reifendruckuberwachung mit Warnfunktion (TPMS – Tyre Pressure Monitoring System)	■	■
Berganfahrhilfe	■	■
Adaptiver Bremsassistent	■	■
Elektronische Feststellbremse	■	■
Wegfahrsperr	■	■
Zentralverriegelung	■	■
7 Airbags (Fahrer- und Beifahrer-Airbags, Thorax-/Becken-Airbags vorne, Vorhang-Airbags vorne und hinten, Knie-Airbag Fahrer)	■	■
Scheibenwischer mit Regensensor	■	■
Automatisch abblendender Ruckspiegel	■	■
Automatisch abblendender Auenspiegel Fahrerseite	■	■
Beheizte Scheibenwaschdusen	■	■
LED-Tagfahrlicht	■	■
Geschwindigkeitsregelung	■	■
Geschwindigkeitsbegrenzer	■	■
RADER		
18-Zoll-Leichtmetallfelgen im 5-Doppelspeichen-Design, Schneeflockendesign, 235/50R18-Reifen	■	■
AUSSENBEREICH		
Uni-Lackierung	■	■
Metallic-Lackierung	□	□
Seidenmatte Dachreling aus Chrom	■	■
Radlaufblenden und Seitenschweller aus Kunststoff	■	■
Matt verchromter optischer Unterschutz an den vorderen und hinteren Stofangern	■	■
Privacy-Verglasung fur hintere Seitenfenster und Heckscheibe	□	□
Automatische Fahrlichtschaltung	■	■
Halogen-Scheinwerfer	■	-
LED-Scheinwerfer mit automatischer Niveauregulierung	-	■
Adaptives Kurvenlicht (AFS – Adaptive Front-lighting System)	-	■
Smart Beam (automatische Umschaltung Fern-/Abblendlicht)	-	■
LED-Nebelleuchten vorne	■	■
LED Heckleuchte	■	■
Schwarze Auenspiegel mit LED-Blinkeranzeige	■	■
Beheizte, elektrisch einstellbare und einklappbare Auenspiegel	■	■
Umfeldbeleuchtung am Auenspiegel	■	■
Fensterleiste aus seidenmattem Chrom	■	■
Turgriffe auen in Wagenfarbe	■	-
Verchromter rechteckiger Doppelauspuff	■	■
Schwarz lackierter Dachspoiler	■	■

	Premium	Premium Tech
BORDTECHNOLOGIE		
Touchscreen-Infotainmentsystem (LCD VGA 7")	■	■
Spracherkennung	■	■
Audiostreaming uber Bluetooth® mit Telefonbuch-Funktion	■	■
Schlüsselloses Zugangssystem und verchromte Turgriffe	-	■
Infiniti-Fahrmodus-Wahlschalter	■	■
Ruckfahrkamera mit Display, Parksensoren vorn und hinten	-	■
Infiniti InTouch-Navigationssystem	■	■
- Infiniti InTouch		
- DAB-Digitalradio		
- Verkehrszeichenerkennung		
Sicherheitspaket	-	□
- Toter-Winkel-Warnsystem (BSW – Blind Spot Warning)		
- Automatischer Parkassistent mit Rundumsicht-Monitor (AVM – Around View Monitor) und Bewegobjekterkennung (MOD – Moving Object Detection)		
- Intelligente Geschwindigkeitsregelung (ICC – Intelligent Cruise Control)		
Technikpaket	□	-
- Automatischer Parkassistent mit Rundumsicht-Monitor (AVM – Around View Monitor) und Bewegobjekterkennung (MOD – Moving Object Detection)		
- Ruckfahrkamera mit Display, Sensoren vorn und hinten		
- Schlüsselloses Zugangssystem und verchromte Turgriffe		
KOMFORT		
Klimaautomatik mit Zweizonen-Steuerung	■	■
Mittelarmlehne vorne	■	■
One-Touch-Fensterheber vorne und hinten	■	■
Beifahrer Furaumnetz	■	■
Automatisch einschaltendes Begruungslicht	-	■
Panorama-Glasdach mit elektrisch verstellbarem Sonnenschutz	□	□
AUDIO		
2 USB-Anschlusse mit Smartphone- und iPod-Konnektivatat	■	■
AM/FM-Audiosystem mit 1-CD-Player	■	■
Soundsystem mit 6 Lautsprechern	■	■
Geruschunterdruckungssystem (ANC – Active Noise Control)	■	■
Premium-Audiosystem von BOSE®	□	□
INNENRAUM		
Innenausstattung in schwarzem Lack	■	-
Holzeinsatze in Turverkleidungen und Mittelkonsole	-	■
Dachhimmel in Dinamica	-	■
Lederlenkrad und Lederschalthebel	■	■
Multifunktionslenkrad	■	■
Lenksaule mit manueller Hohen – und Langsverstellung	■	■
Aluminium-Fubleisten	-	■

- Serienmaig
- Sonderausstattung gegen Aufpreis
- Nicht verfugbar

IHR PERSÖNLICHER INFINITI

	Premium	Premium Tech
SITZE		
Stoffsitzbezug	■	-
Nappaleder-Sitzbezüge	-	■
Elektrisch einstellbare Vordersitze mit Speicherfunktion	-	■
Elektrisch einstellbare Lordosenstütze auf der Fahrerseite	■	■
Beheizbare Vordersitze	■	■
Höhenverstellbarer Fahrersitz	■	■
Mittelarmlehne mit Getränkehalter im Fond	-	■
ISOFIX-Befestigungspunkte auf dem Rücksitz	■	■
Rücksitzlehne im Verhältnis 40/60 geteilt umklappbar	■	■
Skidurchreiche	-	■
KOFFERRAUM		
Reifenreparatur-Set	■	■
OPTIONSPAKET		
Café Teak	-	<input type="checkbox"/>
<ul style="list-style-type: none"> - Sitze mit Nappalederbezug in Chocolate, Graphitapplikationen und schwarzen Nähten - Außenspiegel mit LED-Blinkeranzeige in seidenmattem Silber - Aluminium-Fußleisten - Privacy-Verglasung für hintere Seitenfenster und Heckscheibe 		

- Serienmäßig
- Sonderausstattung gegen Aufpreis
- Nicht verfügbar

VERFÜGBARKEIT VON MODELL/MOTOR	2.2d DCT AWD
Premium	✓
Premium Tech	✓

AUSSENFARBEN



INTERIEUR FARBEN UND MATERIALIEN



INNENAUSSTATTUNG



STYLE PACK



LEICHTMETALLFELGEN



18-ZOLL-LEICHTMETALLFELGEN IM 5-DOPPELSPEICHER-DESIGN, SCHNEEFLOCKENDESIGN, 235/50R18-REIFEN

INFINITI Europe, Geschäftsbereich der Nissan International SA, CH-550-1047524-0, Z.A. la Pièce – Bât. B2, Route de l'Etraz, 1180 Rolle, Schweiz

Diese Broschüre dient lediglich allgemeinen Beschreibungs- und Informationszwecken. Änderungen sind vorbehalten und die Broschüre stellt keinerlei Angebot, Zusicherung oder Gewährleistung dar (weder ausdrücklich noch stillschweigend). Bevor diese Broschüre zur Kaufentscheidung verwendet wird, sollten Interessenten Kontakt zum Infiniti-Zentrum aufnehmen, um die Richtigkeit der hier enthaltenen Angaben in Bezug auf das jeweilige Fahrzeug zu überprüfen. INFINITI Europe behält sich das Recht vor, jederzeit und ohne vorherige Ankündigung Änderungen an Preisen, Farben, Materialien, Ausstattung, technischen Daten und Modellen vorzunehmen und bestimmte Modelle oder Ausstattungen auszulisten. Aufgrund kontinuierlicher Produktentwicklung und anderen Faktoren vor oder nach der Produktion können das eigentliche Fahrzeug, Materialien und technische Daten von dieser Broschüre abweichen. Einige Fahrzeuge werden mit Sonderausstattung dargestellt. Siehe tatsächliches Fahrzeug für absolute Übereinstimmung. Verfügbarkeit und Lieferzeiten für bestimmte Modelle oder Ausstattungen können variieren. Technische Daten, Sonderausstattung und Zubehör variieren je nach Land. Weitere Informationen über Verfügbarkeit, Sonderausstattung oder Zubehör erhalten Sie in Ihrem Infiniti-Zentrum.

Infiniti hat darauf geachtet, dass die hier dargestellten Farbfelder den tatsächlichen Fahrzeugfarben so nah wie möglich kommen. Aufgrund des Druckprozesses und je nachdem, ob die hier enthaltenen Informationen bei Tages-, Kunstlicht oder mit Leuchtstofflampen betrachtet werden, können Farben leicht abweichen. Für die tatsächlichen Farben wenden Sie sich bitte an Ihr örtliches Infiniti-Zentrum. Die Vielfältigkeit des Dokumentes im Ganzen oder in Teilen ist ohne vorherige schriftliche Genehmigung seitens INFINITI Europe verboten.

1 Verfügbar für ausgewählte Modelle und/oder gegen Aufpreis. 2 Autofahren ist eine ernstzunehmende Angelegenheit. Schalten Sie Infiniti InTouch Apps deshalb nur unter sicheren Umständen ein. Ein Abonnement ist erforderlich. Sie brauchen ein kompatibles Smartphone. Zur Aktivierung ist eventuell ein Besuch beim Einzelhändlerdienst oder ein Software-Upgrade nötig. Nicht alle App-Eigenschaften sind für alle Modelle verfügbar. Wie bei Computern kann die Verarbeitungsgeschwindigkeit variieren und eine Verzögerung bei der Systemreaktion oder ein Reset des Systems können ab und zu auftreten. Niemals beim Fahren einstellen. GPS-Karten werden möglicherweise nicht überall detailliert ausgewiesen oder geben nicht den aktuellen Straßenzustand wider. Das Mobilfunknetz steht nicht überall zur Verfügung. Das Mobilfunknetz, Apps und Services, einschließlich Google®-Services, werden von unabhängigen Unternehmen angeboten und unterliegen nicht der Kontrolle durch Infiniti, sodass eventuell ein Abonnement oder die Zustimmung des Besitzers zur Aktivierung erforderlich ist. Sollte der Anbieter den Service einstellen/einschränken, so kann dieser Service ohne vorherige Bekanntgabe und ohne Haftung durch Infiniti und/oder ihre Vertreter beendet werden. Infiniti übernimmt nicht den Ersatz/die Upgrades der Anlage oder der App sowie die damit verbundenen Kosten, die für den kontinuierlichen Betrieb erforderlich sein können. Die allgemeinen Geschäftsbedingungen des Abonnement-Vertrags finden Anwendung. Die 48-monatige Probezeit beginnt am Verkaufsdatum des Fahrzeugs; danach ist ein zu zahlendes Abonnement zum derzeitigen Preis nötig. Es können Gebühren für SMS und/oder Datennutzung anfallen. Siehe die Einzelhändler und Details unter <http://www.infiniti.eu/intouch/>. 3 Das Stabilitätsprogramm VDC, das während der Fahrt eingeschaltet bleiben sollte, es sei denn, wenn das Fahrzeug im Matsch oder Schnee feststeckt, kann Unfälle aufgrund abrupter Lenkbewegungen, Unachtsamkeit oder gefährlicher Fahrweisen verhindern.

Bose ist eine eingetragene Marke der Bose Corporation. Alcantara ist eine eingetragene Marke der Alcantara S.p.A.

TECHNISCHE DATEN

2.2d DCT AWD	
MOTOR	
Kraftstoff	Diesel
Zylinder	4
Hubraum	2.143 cm ³
Ventiltrieb	DOHC
Einlasssystem	Common-Rail-Direkteinspritzung (CDI)
Abgassystem	Doppelabgasanlage
Leistung	125 kW (170 PS) bei 3.400–4.000 U/min
Drehmoment	350 Nm bei 1.400–3.400 U/min
Transmission	7-Gang-Doppelkupplungsgetriebe mit manuellem Modus und Schaltwippen
Antrieb	Allradantrieb
FAHRLEISTUNG	
Höchstgeschwindigkeit	215 km/h
0–100 km/h	8,5 s
Geschätzter Kraftstoffverbrauch ¹	
Innerorts	6,0 l/100 km
Außerorts	4,3 l/100 km
Kombiniert	4,9 l/100 km
CO ₂ -Emissionen	128 g/km
FAHRWERK	
Lenkung	
Typ	Dual-Pinion, elektronisch unterstützt
Wendekreis	11,4 m
Aufhängung	
Vorn	MacPherson-Federbein mit unterem Kugelgelenk
Hinten	Mehrlenkerachse
Bremsen	
Vorn	Brembo, Einkolben-Schwimmsattel-Scheibenbremse, belüftet, mit einer Größe von 320 mm
Hinten	Brembo, Einkolben-Schwimmsattel-Scheibenbremse, voll, mit einer Größe von 295 mm
VOLUMEN UND GEWICHT	
Leergewicht ²	
	Premium 1.610 kg Premium Tech 1.634 kg
Fahrzeuggesamtgewicht	2.075 kg
Max. Anhängergewicht ungebremst/gebremst	750 kg/1.800 kg
Kofferraumvolumen	430 Liter
Tankinhalt	56 Liter
AUSSENBEREICH	
Luftwiderstandsbeiwert	
	0,33
MASSE	
Außenbereich	
Gesamtlänge	4.425 mm
Gesamtbreite mit Spiegeln/ohne Spiegel	2.083 mm/1.815 mm
Gesamthöhe	1.515 mm
Bodenfreiheit	202 mm
Radstand	2.700 mm
Spurbreite vorn/hinten	1.572/1.573 mm

¹ Sonderausstattungen und Zubehör können zur Erhöhung dieser Werte führen. Die angegebenen Werte wurden nach dem europarechtlich vorgeschriebenen Messverfahren (VO (EG) 715/2007 in der gegenwärtig geltenden Fassung) ermittelt. Die Angaben beziehen sich nicht auf ein einzelnes Fahrzeug und sind nicht Bestandteil des Angebots, sondern dienen allein Vergleichszwecken zwischen verschiedenen Modellen. Der Kraftstoffverbrauch und die CO₂-Emissionen eines Fahrzeugs hängen nicht nur von der effizienten Ausnutzung des Kraftstoffs durch das Fahrzeug ab, sondern werden auch vom Fahrverhalten, von der Straßenbeschaffenheit, von den jeweiligen klimatischen Verhältnissen, vom technischen Zustand des Fahrzeugs und von anderen nichttechnischen Faktoren beeinflusst. Informationen zum offiziellen Kraftstoffverbrauch und zu den offiziellen spezifischen CO₂-Emissionen neuer Pkw können Sie dem „Leitfaden zu Kraftstoffverbrauch und CO₂-Emissionen“ entnehmen, der bei den Verkaufsstellen, bei der DAT Deutschen Automobil Treuhand GmbH, Hellmuth-Hirth-Straße 1, 73760 Ostfildern und im Internet unter www.dat.de erhältlich ist.

² Angaben gemäß Richtlinie 92/21/EWG, Version 95/48/EG (Leergewicht mit 90 % Kraftstofftankfüllung, 68 kg für den Fahrer und 7 kg für Gepäck) für Fahrzeuge mit Standardspezifikation. Mit optionaler Ausstattung und optionalem Zubehör können die Zahlen entsprechend höher liegen.

FARBEN/INNENAUSSTATTUNGEN

			Premium	Premium Tech		Premium Tech Café Teak
			Stoff	Leder		Leder
			Graphite	Graphite	Wheat	Chocolate brown
Außenfarben	Code	Typ				
Black Obsidian	KH3	Opak	■	■	■	■
Moonlight White	QAB		□	□	□	–
Blade Silver	KY0		□	□	□	–
Graphite Shadow	KAD		□	□	□	□
Malbec Black	GAC	Metallic	□	□	□	–
Magnetic Red	NAJ		□	□	□	–
Chestnut Bronze	CAN		□	□	□	□
Ink Blue	RBN		□	□	□	–
Liquid Copper	NAX		□	□	□	□
Dach						
Pebble Stoff			■	–	–	–
Pebble Dinamica			–	–	■	–
Graphite Dinamica			–	■	–	■
Innenausstattung						
Schwarzer glänzender Lack			■	–	–	–
Dunkles Holz			–	■	■	■

- Serienmäßig
- Sonderausstattung gegen Aufpreis
- Nicht verfügbar

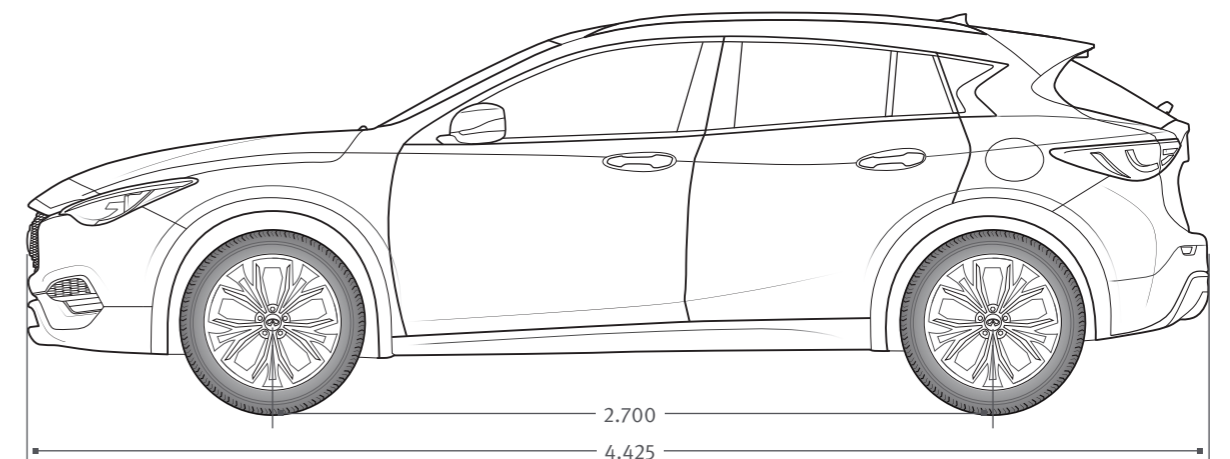
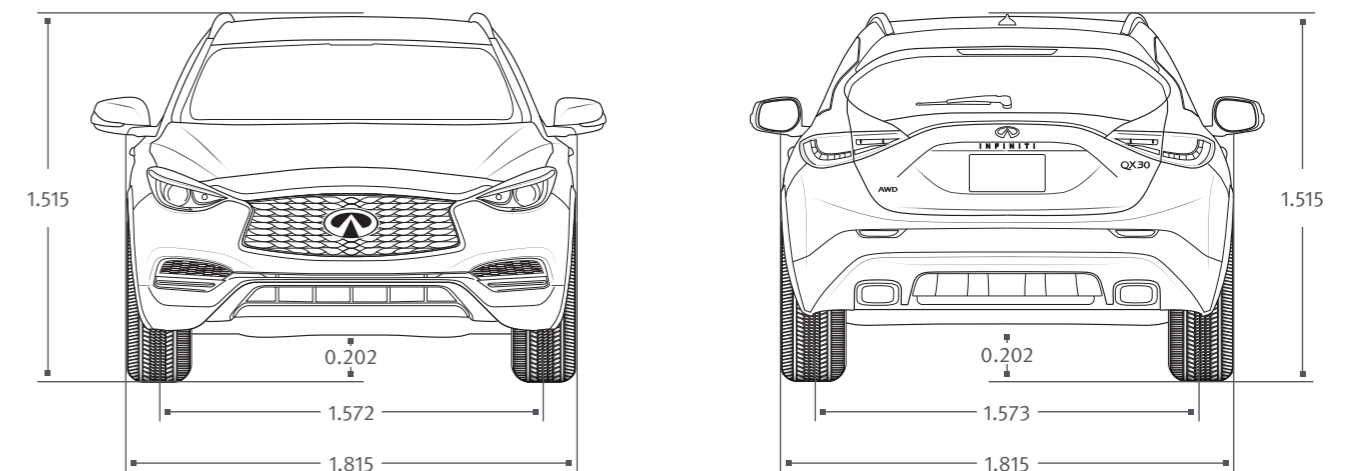

Alle Maße in mm.



Besuchen Sie uns online, um Ihren Infiniti zu konfigurieren,
unsere Preislisten abzurufen und weitere Informationen zu erhalten.

www.infiniti.eu

QX30

VERNETZT Als Mitglied unserer Community werden Sie automatisch über alle Infiniti-Neuheiten informiert.

 [Facebook.com/InfinitiEurope](https://www.facebook.com/InfinitiEurope)

 [Twitter.com/InfinitiEurope](https://twitter.com/InfinitiEurope)

 [Instagram.com/InfinitiEurope](https://www.instagram.com/InfinitiEurope)