

DER NEUE JAGUAR F-PACE



THE ART OF PERFORMANCE





BY APPOINTMENT TO
HM THE QUEEN
MANUFACTURERS OF
MOTOR VEHICLES
JAGUAR LAND ROVER LIMITED
COVENTRY



BY APPOINTMENT TO
HRH THE DUKE OF EDINBURGH
MANUFACTURERS OF
MOTOR VEHICLES
JAGUAR LAND ROVER LIMITED
COVENTRY



BY APPOINTMENT TO
HRH THE PRINCE OF WALES
MANUFACTURERS OF
MOTOR VEHICLES
JAGUAR LAND ROVER LIMITED
COVENTRY



JAGUAR

THE ART OF PERFORMANCE

Jeden Tag versuchen wir die Grenzen des Machbaren zu verschieben. Die Grenzen unserer eigenen Performance. Und die unserer Fahrzeuge. Wir designen, wir entwickeln, wir erproben. Wir lernen Regeln zu beherrschen, um sie wieder zu brechen. Das machen wir, um immer einen Schritt weiter zu gehen und Konventionen hinter uns zu lassen. Denn nur so wird aus Performance Kunst.

Jaguar. The Art of Performance.





INHALTSVERZEICHNIS

IDEE

Das Konzept des F-PACE	06
F-PACE - Die Fakten	08

DESIGN

Exterieur	10
Exterieur im Detail	12
Interieur	15
Innenraum	18
Alltagstauglichkeit	20

PERFORMANCE

Motoren	22
Automatikgetriebe	26
Schaltgetriebe	27
Fortschrittliche Aerodynamik	28
Aluminium-Leichtbau-Konstruktion	31
Chassis und Fahrwerk	32
Auf Herz und Nieren getestet	34

FAHRTECHNOLOGIE

Fortschrittliche Fahrdynamik	37
All Surface Progress Control	38
Fortschrittliche Antriebstechnologie	41
Torque Vectoring	42
Stabilität und Kontrolle	45
Head-up-Display	47
Activity Key	49

INFOTAINMENT

InControl Technologien	50
InControl Touch und InControl Connect	53
InControl Touch Pro und InControl Connect Pro	55
Audio	56

SICHERHEIT UND EFFIZIENZ

Fortschrittliche Effiziente Technologien	58 60
---	----------

PERSONALISIERUNG

First Edition	62
F-PACE - Ihre Wahl	64
Wählen Sie Ihren Motor	66
Wählen Sie Ihr Modell	68
Wählen Sie Ihre Sonderausstattung	70
Wählen Sie Ihre Farbe	78
Wählen Sie Ihre Felgen	80
Wählen Sie Ihr Interieur	82
Wählen Sie Ihr Jaguar Zubehör	96
Technische Daten	100
Abmessungen	102

DIE WELT VON JAGUAR

Jaguar Experience	104
Die Welt von Jaguar	106
Glossar und rechtliche Informationen	108



Scannen, um mehr über den neuen Jaguar F-PACE zu erfahren.

IDEE DAS KONZEPT DES F-PACE

Der F-PACE wurde inspiriert vom spektakulären C-X17 Konzept. Er verkörpert die Jaguar DNA in Reinkultur – legendäre Performance, atemberaubendes Handling und einzigartiger Komfort, gepaart mit einem besonders großzügigen Raumangebot. Der F-PACE ist definitiv der praktischste Jaguar und begeistert dabei als echter Sportwagen durch maximalen Fahrspaß bei höchster Effizienz. Modernste Technologien sorgen dafür, dass Sie jederzeit sicher unterwegs, bestens vernetzt und gut unterhalten sind. Der F-PACE beherrscht jede Straße und begleitet Sie zuverlässig – Tag für Tag. Er ist der jüngste Nachfahre in einem legendären Stammbaum, aufregender Automobile. Der F-PACE ist ein Jaguar für Sie und Ihre Familie.

ABGEBILDETES FAHRZEUG: F-PACE FIRST EDITION IN CAESIUM BLUE.
ABBILDUNG ZEIGT SONDERAUSSTATTUNG (MARKTABHÄNGIG)





F-PACE - DIE FAKTEN

Performance, Handling und Fahrkultur. Alltagstauglichkeit, Leistungsfähigkeit und Effizienz.

JAGUAR CARE[†]

Der F-PACE wird mit einem neuen, kostenlosen Garantie- und Servicepaket angeboten, das auch die Inspektionen während der ersten drei Jahre ohne Kilometerbegrenzung umfasst. Wir nennen es Jaguar Care. Damit gehören die Gesamtbetriebskosten des neuen F-PACE zu den niedrigsten seiner Klasse.



*Abhängig von Motorisierung und Getriebe.

**Verfügbarkeit des Heckantriebs ist marktabhängig.

†Nur in ausgewählten europäischen Märkten verfügbar.

**Nicht für Schaltgetriebe verfügbar, serienmäßig für Automatikgetriebe.

ABGEBILDETES FAHRZEUG: F-PACE PORTFOLIO IN GLACIER WHITE.
ABBILDUNG ZEIGT SONDERAUSSTATTUNG (MARKTABHÄNGIG)

EFFIZIENZ

Bei Design und Entwicklung des F-PACE stand maximale Effizienz im Fokus. Reibungsarme Technologien, Leichtbau-Karosserie und optimierte Aerodynamik ermöglichen einen C_w -Wert von 0,34* bei Verbrauchswerten ab 4,9 l/100km* und CO₂-Emissionen ab 129 g/km.*

FLEXIBILITÄT

Knie- und Beinfreiheit im F-PACE gehören zu den Besten ihrer Klasse. Durch die flexible 40:20:40- Sitzkonfiguration sind Sie beim Zuladen völlig flexibel und können jederzeit mehr Staufläche schaffen. Mit 650 Litern Kofferraumvolumen und optimierter Ladefläche gehört der großzügig dimensionierte Kofferraum zu den Größten seiner Klasse.

ALLTAGSTAUGLICHKEIT

Der F-PACE schafft die perfekte Balance zwischen Alltag und Lifestyle. Zur Auswahl stehen Heck-** und Allradantrieb für maximale Performance, unabhängig von den Witterungsverhältnissen. Noch vielseitigere Einsatzmöglichkeiten eröffnet All Surface Progress Control^{††}, eine Fahrhilfe für niedrige Geschwindigkeiten. Sie unterstützt in Situationen mit geringer Traktion und erlaubt dem Fahrer, sich ausschließlich auf das Lenken des Wagens zu konzentrieren.

PERFORMANCE

Erleben Sie atemberaubende Fahrerlebnisse mit allen Modellen der F-PACE Reihe. Unsere hocheffizienten Performance-Motoren verbinden Wirtschaftlichkeit und Leistung. Das Angebot reicht vom 2.0 Liter 4-Zylinder Turbo-Diesel mit 132 kW (180 PS) aus der Ingenium-Reihe mit Verbrauchswerten ab 4,9 l/100 km sowie CO₂-Emissionen ab 129 g/km bis zum 280 kW (380 PS) starken 3.0 Liter V6 Kompressormotor mit einer abgeregelten Höchstgeschwindigkeit von 250 km/h und einer Beschleunigung von 0-100 km/h in 5,5 Sekunden.



FAHRKOMFORT

Jaguar ist bekannt für höchsten Komfort und ein stressfreies, entspanntes Fahrerlebnis. Dank der verwindungssteifen Karosserie, der fortschrittlichen Aufhängung und des aerodynamischen Designs verfügt auch der F-PACE über diese für Jaguar typischen Merkmale.

HANDLING

Rahmen und Aufhängung stammen aus unserem Sportwagen, dem Jaguar F-TYPE. Sie wurden speziell für den F-PACE weiterentwickelt. Dieses überaus robuste System in Leichtbauweise ermöglicht echtes Sportwagen-Handling. Die elektromechanische Servolenkung (Electric Power Assisted Steering, EPAS) garantiert optimales Feedback und maximale Kontrolle, während der Allradantrieb die Software Intelligent Driveline Dynamics nutzt, die ebenfalls aus dem F-TYPE stammt. Sie erhöht die Fahragilität und minimiert die Gefahr des Untersteuerns. Der F-PACE fährt sich wie ein Jaguar, fühlt sich an wie ein Jaguar und ist durch und durch ein echter Jaguar.

DESIGN EXTERIEUR



VOM F-TYPE INSPIRIERTES DESIGN

REINHEIT DER FORM

Optisch inspiriert vom F-TYPE, präsentiert sich der Jaguar F-PACE als SUV mit der DNA eines Sportwagens. Seine kraftvolle, agile Erscheinung macht ihn unverwechselbar und sorgt für eine atemberaubende Präsenz auf der Straße. Angefangen beim Power-Dome auf der Motorhaube bis hin zur einzigartigen Heckpartie definiert der F-PACE die Energie, Kraft und klare Linienführung des F-TYPE neu.

ABGEBILDETES FAHRZEUG: F-PACE R-SPORT IN ITALIAN RACING.
ABBILDUNG ZEIGT MIT SONDERAUSSTATTUNG (MARKTABHÄNGIG)







EXTERIEUR IM DETAIL

➤ ADAPTIVE LED-SCHEINWERFER*

Dank seiner adaptiven LED-Scheinwerfer* mit Tagfahrlicht im „J-Blade“-Design ist der F-PACE sogar bei Nacht sofort zu erkennen. Die Intensität der adaptiven LED-Scheinwerfer* kommt der des Tageslichts sehr nahe. Dadurch lassen sich Objekte schneller erkennen und Ermüdungserscheinungen bei Nachtfahrten werden verringert. Durch die LED-Rückleuchten wird das einzigartige F-TYPE Design auch am Heck widergespiegelt.

*Ausstattung ist modell- und marktabhängig. Bi-Xenon- oder Halogen-Scheinwerfer sind abhängig vom gewählten Modell ebenfalls verfügbar.
ABGEBILDETES FAHRZEUG: F-PACE FIRST EDITION IN CAESIUM BLUE. ABBILDUNG ZEIGT SONDERAUSSTATTUNG (MARKTABHÄNGIG).







INTERIEUR



SPORTLICHE SITZPOSITION

UMFANGREICHE PERSONALISIERUNGSMÖGLICHKEITEN

Sportlichkeit und Eleganz verbinden sich im Interieur des F-PACE zu modernem Design. Dank des umfangreichen Angebots an erstklassigen Materialien, handverlesenem Leder und anspruchsvollen Finishes bietet der F-PACE Personalisierungsmöglichkeiten, die in seiner Klasse einzigartig sind.* Dadurch können Sie den Innenraum so gestalten, dass er Ihrem persönlichen Stil entspricht.

Noch individueller wird Ihr F-PACE mit der optionalen, konfigurierbaren Ambiente Innenraumbeleuchtung.** Das System taucht die wichtigsten Designmerkmale im Innenraum in sanftes Licht. Hierbei können Sie aus zehn Farbeinstellungen wählen, je nachdem, in welcher Stimmung Sie sind. Das moderne Design des Interieurs ist so gestaltet, dass die wichtigsten Funktionen intuitiv zu bedienen und in unmittelbarer Reichweite sind. Dank der hohen Mittelkonsole sowie der sportlichen Sitzposition fühlt sich der Fahrer stets verbunden und sicher. Schmale Dachholme und eine große Frontscheibe erlauben exzellente Rundumsicht.

*Im Vergleich zum Wettbewerb.

**Ausstattung ist modell- und marktabhängig.

**ABGEBILDETES FAHRZEUG: F-PACE PORTFOLIO MIT SITZEN IN WINDSOR-LEDER (PERFORIERT) IN SIENA TAN.
ABBILDUNG ZEIGT SONDERAUSSTATTUNG (MARKTABHÄNGIG)**







INNENRAUM



PANORAMA-DACH

PLATZANGEBOT IM FOND

VORHERIGE SEITE: F-PACE R-SPORT MIT SPORTSITZEN IN TAURUS-LEDER (PERFORIERT) IN JET/RED
MIT KONTRASTNÄHTEN IN RED. ABBILDUNG ZEIGT SONDERAUSSTATTUNG (MARKTABHÄNGIG).
DIESE SEITE: F-PACE PORTFOLIO MIT SITZEN IN WINDSOR-LEDER (PERFORIERT) IN SIENA TAN
MIT FARBLICH ABGESTIMMTEN NÄHTEN IN SIENA TAN. ABBILDUNG ZEIGT SONDERAUSSTATTUNG (MARKTABHÄNGIG).



Entscheiden Sie sich für eines unserer optionalen Panorama-Dächer*, um das Interieur Ihres F-PACE in allerbestem Licht erstrahlen zu lassen und das großzügige Raumangebot wirksam zu unterstreichen. Das feststehende Panorama-Glasdach erlaubt allen Passagieren einen ungehinderten Blick auf den Himmel. Mit dem Panorama-Schiebedach können Sie zudem jederzeit Frischluft in das Fahrzeuginnere lassen. Jedes Panorama-Dach ist mit einer elektrischen Sonnenblende ausgerüstet - diese schützt sowohl vor starker Hitzeentwicklung bei intensiver Sonneneinstrahlung als auch vor neugierigen Blicken.

Auf der Rückbank ist ausreichend Platz, sodass drei Erwachsene bequem nebeneinander sitzen können. Bein- und Kniefreiheit betragen 945 mm bzw. 65 mm. Im gesamten Fahrzeug befinden sich praktische Ablagemöglichkeiten. Nützliche Staufächer für Smartphones und andere Utensilien sind rechts und links der Mittelkonsole und unter dem Touchscreen.

*Ausstattung mit einem Panorama-Dach ist modell- und marktabhängig.

40:20:40

650 Liter*

ALLTAGSTAUGLICHKEIT



KLASSENBESTES KOFFERRAUMVOLUMEN

VARIABLE SITZKONFIGURATION

Mit einem Kofferraumvolumen von 650 Litern* bietet der F-PACE so viel Platz wie kein anderes Fahrzeug dieser Klasse. Durch die flexible 40:20:40-Sitzkonfiguration sind Sie beim Zuladen völlig flexibel. Die Sitze lassen sich komplett, einzeln und in einer Vielzahl weiterer Kombination umklappen. So können gleichzeitig Passagiere und sperrige Gepäckstücke wie zum Beispiel Ski mitgenommen werden. Bei vollständig umgelegten Rücksitzen beträgt die Ladekapazität des F-PACE beeindruckende 1.740** Liter.

Die Laderaumabdeckung kann ganz einfach unterhalb des Laderaumbodens verstaut werden*. Der Laderaumboden hat zwei unterschiedliche Oberflächen und kann im Handumdrehen von einem luxuriösen Teppich zu einer leicht zu reinigenden Gummimatte getauscht werden. Letztere eignet sich perfekt zum Transport feuchter und schmutziger Ausrüstung. Die niedrige Ladehöhe sowie die weit öffnende Heckklappe machen das Be- und Entladen des F-PACE kinderleicht.

Die elektrische Heckklappe und die elektrische Heckklappe mit Gestensteuerung sind als Sonderausstattung verfügbar. Die elektrische Heckklappe mit Gestensteuerung erlaubt Ihnen Zugang zum Laderaum auch wenn Sie beide Hände voll haben - bewegen Sie einfach Ihren Fuss unter das Heck des F-PACE, um die Klappe zu öffnen.



*In Verbindung mit Tyre Repair System.

**Mit umgelegten Sitzen bei voller Ladehöhe.

‡Nur in Verbindung mit Keyless Entry verfügbar.

ABGEBILDETES FAHRZEUG: F-PACE R-SPORT MIT SPORTSITZEN IN TAURUS-LEDER (PERFORIERT) IN JET/RED MIT KONTRASTNÄHTEN IN RED.

40:20:40
1.214 Liter*



40:20:40
1.380 Liter*



40:20:40
1.740 Liter*



PERFORMANCE MOTOREN



DIREKTES ANSPRECHVERHALTEN

EFFIZIENZ UND PERFORMANCE

Beim F-PACE haben Sie die Wahl zwischen kultivierten und effizienten Diesel- oder Benzinmotoren, die alle ein dynamisches Fahrerlebnis und die für Jaguar typische spontane Leistungsentfaltung bieten. „Intelligent Stop/Start“-System* und ein Energierückgewinnungssystem – die kinetische Energie beim Bremsen lädt die Batterie – sorgen für höchste Wirtschaftlichkeit, besonders im Stadtverkehr. Genaue Werte für Verbrauch, CO₂-Emissionen und Motorleistung finden Sie auf den Seiten 66-67.



DIESELMOTOREN AB

129 g CO₂/km

Der F-PACE wird mit einem 2.0 Liter 4-Zylinder Turbo-Diesel mit 132 kW (180 PS) aus der Ingenium-Reihe angeboten. Ingenium ist die neu entwickelte Generation von Jaguar Land Rover Hochleistungsmotoren, die auf Performance, Laufkultur und Effizienz ausgelegt sind. Dank fortschrittlicher Technologien erreichen sie in dieser Klasse beeindruckende Verbrauchs- und Emissionswerte. Ingenium Motoren bestehen vollständig aus Aluminium und sind damit rund 20 kg leichter als vergleichbare Motoren der vorherigen Generation – was sie von Anfang an wesentlich effizienter macht. Und intelligenter – die computergesteuerte adaptive Motorkühlung springt nur bei Bedarf an. Die neueste Generation variabler Turbinengeometrie-Lader (VTG) liefert hohes Drehmoment auch im niedrigen Drehzahlbereich und ein einzigartiges Ansprechverhalten ohne Leistungsverlust und ohne jede Verzögerung. Leistungs- und effizienzeinschränkende Reibungsverluste konnten um 17 % gegenüber der vorherigen Motorengeneration gesenkt werden. Die Dieselmotoren sind wahlweise erhältlich als Schaltgetriebe mit Hinterradantrieb, Schaltgetriebe mit Allradantrieb und Automatikgetriebe mit Allradantrieb.

*Marktabhängig

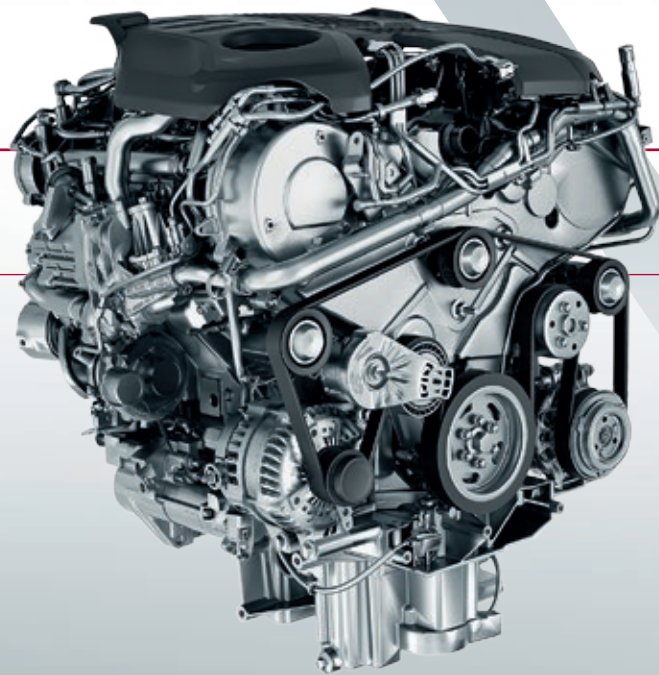

V6 TWINTURBO-DIESEL

IN 6,2 SEKUNDEN VON 0 AUF 100 KM/H

Der kraftvolle 3.0 Liter V6 Twinturbo-Diesel bietet ausgezeichnete Fahrkultur und Effizienz und sorgt mit 221 kW (300 PS) und einem Drehmoment von 700 Nm für direkte Leistungsentfaltung und exzellentes Fahrverhalten. Die innovative Common-Rail Hochdruckeinspritzung bringt wirksame Verbrennung und weniger Emissionen. Der Motor nutzt den von Jaguar Land Rover entwickelten Twinturbolader für effiziente, verzögerungsfreie und geschmeidige Leistungsentfaltung bei jeder Drehzahl. Zudem wird durch die 2-stufige Wasserkühlung Energie gespart.

Sprints von 0 auf 100 km/h werden in 6,2 Sekunden durchgeleitet, bei Emissionen von nur 159 g/km CO₂, entsprechend europäischer Norm. Der V6 Twinturbo-Diesel ist nur mit Automatikgetriebe und Allradantrieb erhältlich.

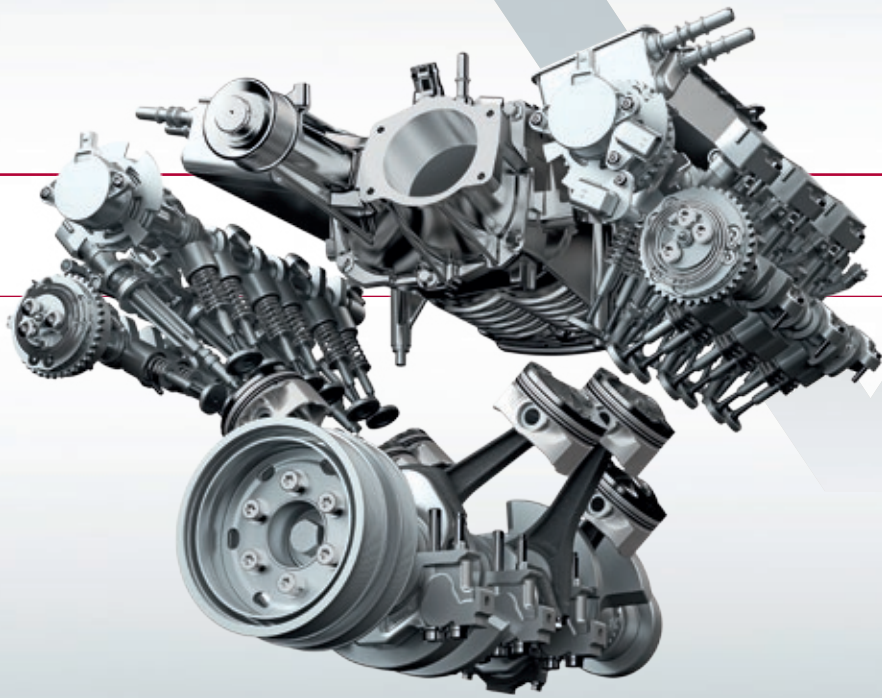

BENZINMOTOREN

IN 5,5 SEKUNDEN VON 0 AUF 100 KM/H

Die Benzinmotoren im Jaguar F-PACE begeistern durch Leistung und direktes Ansprechverhalten im gesamten Drehzahlbereich bei gleichzeitig verbesserter Effizienz. Die 3.0 Liter V6 Kompressor, die auch im Jaguar F-TYPE verbaut werden, sind mit 250 kW (340 PS) und 280 kW (380 PS) verfügbar. Die Version mit 280 kW (380 PS) schafft den Sprint von 0 auf 100 km/h in beeindruckenden 5,5 Sekunden. Diese fortschrittlichen, aus Aluminium bestehenden Motoren garantieren ein hohes Drehmoment bei jeder Geschwindigkeit und einen einzigartigen Sound.

Um den speziellen Anforderungen des F-PACE in jeder Beziehung gerecht zu werden, wurde beim 3.0 Liter V6 Kompressor ein Roots-Twin-Vortex-Kompressor im „V“ zwischen den beiden Zylinderbänken platziert, um die Abmessungen kompakt zu halten. Die Kompressoraufladung sorgt für einen linearen Leistungsanstieg und maximales Ansprechverhalten. Dadurch wird die Leistungsfähigkeit sehr viel größerer Motoren erreicht, während die Wirtschaftlichkeit optimiert wird und die Emissionen reduziert werden. Zwei voneinander unabhängig steuerbare Nockenwellen regulieren Ein- und Auslassventile sowie Leichtgewichtkolben mit nahezu reibungsfrei laufenden Kolbenringen – für verbesserte Leistung und mehr Effizienz. Für zusätzliche Laufruhe sorgt eine gegenläufige Ausgleichswelle. Der V6 Kompressor ist nur mit Automatikgetriebe und Allradantrieb erhältlich.

ABGEBILDETES FAHRZEUG: F-PACE R-SPORT IN ITALIAN RACING RED. ABBILDUNG ZEIGT SONDERAUSSTATTUNG (MARKTABHÄNGIG)



AUTOMATIKGETRIEBE

8-GANG-AUTOMATIKGETRIEBE

Das Automatikgetriebe im F-PACE spricht direkt an, schaltet leicht und effizient. Speziell entwickelt für die Ansprüche eines Performance-SUV, erlaubt es schnelle Schaltstufenwechsel für müheloses Beschleunigen und Überholen. Das intelligente, adaptive Schaltsystem passt Beschleunigungsverhalten und Gangwechsel den jeweiligen Fahrsituationen an. Noch schnellere Gangwechsel und sportlicheren Kickdown ermöglicht das einzigartige JaguarDrive Control im Dynamic-Modus, während im Eco-Modus früher hochgeschaltet wird, um noch effizienter zu fahren. Der Winter-Modus verbessert die Traktion bei schwierigen Witterungsverhältnissen, indem die Gasannahme zurückgenommen wird. Via Schaltwippen lässt sich die Automatik auch manuell schalten.



SCHALTGETRIEBE

6-GANG-SCHALTGETRIEBE*

Für besonders ambitionierte Fahrer bietet sich das 6-Gang-Schaltgetriebe* an. Das leichte, extrem ausgereifte Getriebe unterstreicht einmal mehr die hervorragende Effizienz des F-PACE. Leichtmetallgehäuse, Hohlschaftwellen und Kompaktzahnräder sparen jedes unnötige Gramm. Die hochentwickelte Direktschmierung reduziert Reibung, Widerstände und weiteres Gewicht. Speziell entwickelt für den Einsatz in Sportwagen ermöglicht das 6-Gang-Schaltgetriebe* des F-PACE schnelle, kurze Gangwechsel bei höchstem Schaltkomfort.

*Nur für 20d verfügbar (marktabhängig)





FORTSCHRITTLICHE AERODYNAMIK



GERINGER LUFTWIDERSTAND

ERHÖHTE STABILITÄT

Die fortschrittliche Aerodynamik des F-PACE wird durch seine Karosserie ermöglicht. So kann ein beeindruckender Luftwiderstandsbeiwert von nur C_w 0,34 erzielt werden. Der F-PACE ist genauso dynamisch, wie er aussieht. Die hochentwickelte Aerodynamik reduziert nicht nur Verbrauch, CO_2 -Emissionen und Windgeräusche, sie verbessert auch die Stabilität bei hoher Geschwindigkeit und vermittelt dem Fahrer mehr Sicherheit. Die innovative Unterbodenkonstruktion in Leichtbauweise spielt dabei eine genauso große Rolle wie die Karosserie. Glatte Unterbodenflächen leiten die Luftströme zur optimalen Kühlung an Motor und Bremsen, verringern Luftwiderstand und Turbulenzen und erhöhen die Effizienz. Wenn die Luftströme am Heck des F-PACE austreten, sorgen der Heckabschluss und der integrierte Spoiler für kontinuierlichen Anpressdruck und tragen so zu reduziertem Verbrauch bei.

*Abhängig von der Motorisierung.

ABGEBILDETES FAHRZEUG: F-PACE PORTFOLIO IN GLACIER WHITE. ABBILDUNG ZEIGT SONDERAUSSTATTUNG (MARKTABHÄNGIG)



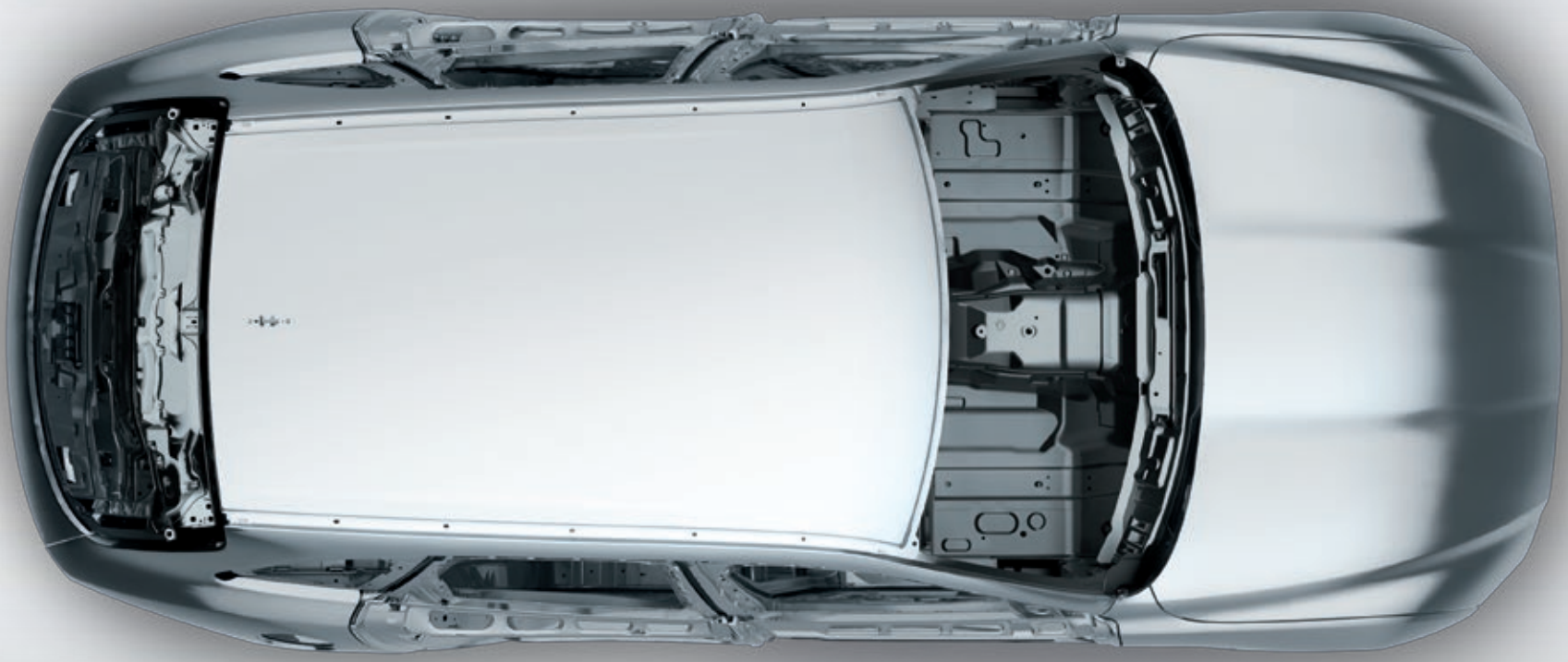

ALUMINIUM-LEICHTBAU-KONSTRUKTION



STARK

VERWINDUNGSSTEIF

80 % ALUMINIUM*

Wenn es um den Einsatz von Aluminium im Automobilbau geht, nimmt Jaguar seit einer Dekade eine Führungsrolle ein. Unsere neueste Innovation, die Aluminium-Leichtbau-Konstruktion, liefert die Basis für den F-PACE. Wir setzen Aluminium ein, wo immer es möglich ist, da es stark, verwindungssteif und vor allem leicht ist. Die Stärke der Konstruktion schützt die Passagiere optimal, das reduzierte Gewicht schlägt sich in besserem Handling und Bremsverhalten nieder. Seitenteile, Motorhaube und vordere Kotflügel des neuen F-PACE sind ebenfalls aus Aluminium.

Dank des Einsatzes von Aluminium ist der F-PACE eines der leichtesten Fahrzeuge seiner Klasse**. Dies kommt natürlich auch der Effizienz zugute. Die Gewichtseinsparungen in Kombination mit der Gewichtsverteilung von 50:50** sorgen für sportliche Performance und hervorragendes Fahrverhalten.

*Aluminiumanteil basierend auf der Gesamtkarosserie exklusive Türen, Motorhaube und Heckklappe.

**Abhängig von Modell und Motor

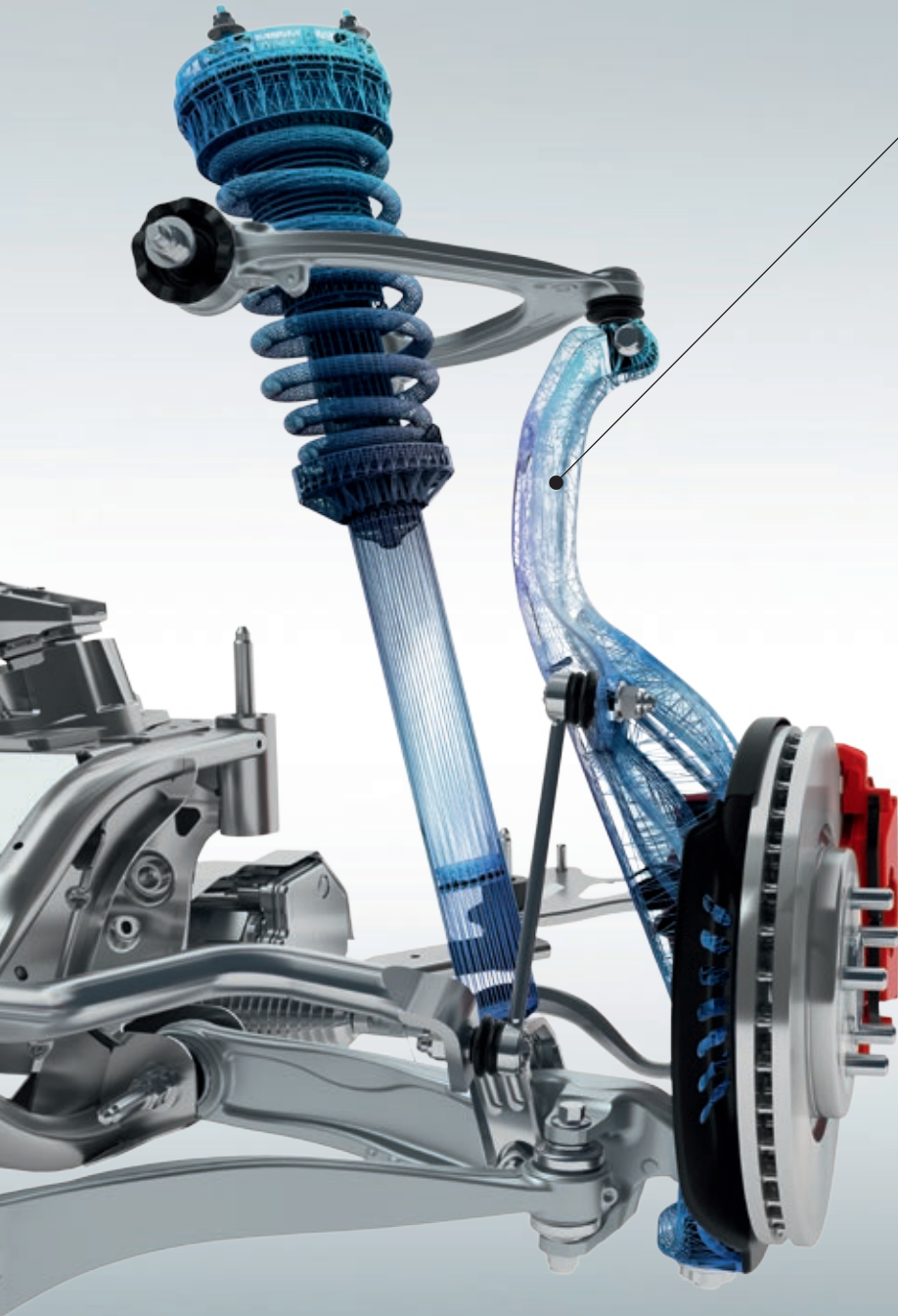

ALUMINIUM ACHSSCHENKEL

Die Achsschenkel aus leichtem Aluminium an der Vorderachse wurden entwickelt, um Agilität, Ansprechverhalten und Präzision des F-PACE weiter zu optimieren. Sie sorgen für ein besonders sportliches Fahrverhalten.

CHASSIS UND FAHRWERK



EXZELLENTES FAHRVERHALTEN
UND HANDLING

EINZIGARTIGE
FAHRWERKSTECHNOLOGIE

Chassis und Fahrwerk des F-PACE stammen aus dem F-TYPE. Sie wurden weiterentwickelt, um eine einzigartige Balance aus Agilität und Fahrkomfort zu erschaffen. Dadurch fühlt sich der F-PACE an, wie man es von einem Jaguar erwartet und garantiert pure Fahrfreude für Fahrer und Passagiere. In Kombination mit dem Fahrwerk sorgen die verwindungssteife Karosserie und leichte Dämpfungsmaterialien für höchsten Fahrkomfort.

ALUMINIUM-INTEGRAL-HINTERACHSE

Die Aluminium-Integral-Hinterachse erlaubt dem F-PACE eine perfekte Kombination aus höchstem Fahrkomfort und präzisiertem, direktem Handling. Das System ist einzigartig in dieser Klasse. Es nimmt auf das Fahrwerk einwirkende Quer-, Längs- und Vertikalkräfte unabhängig voneinander auf und erreicht dadurch eine deutliche Verbesserung von Handling, Fahrstabilität und Komfort. Viele Komponenten sind geschmiedet oder aus hohlgegossenem Aluminium – die optimale Produktionsmethode für eine extrem starke und gleichzeitig leichte Aufhängung.

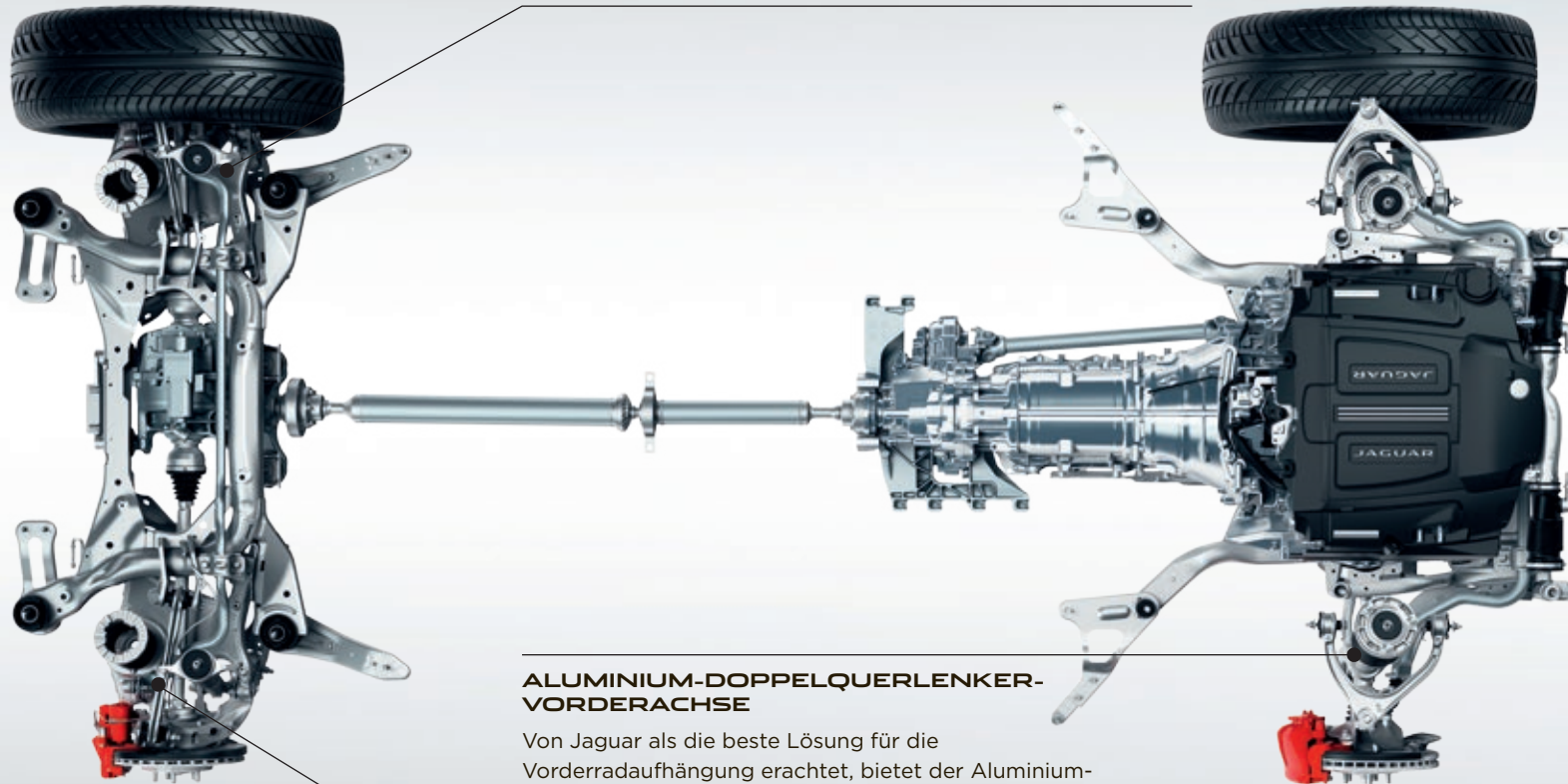

ALUMINIUM-DOPPELQUERLENKER-VORDERACHSE

Von Jaguar als die beste Lösung für die Vorderradaufhängung erachtet, bietet der Aluminium-Doppelquerlenker präzises Handling und direktes Lenkverhalten. Im F-TYPE findet sich nahezu die gleiche Konfiguration.

ADAPTIVE DYNAMICS*

Das optionale adaptive Fahrwerk bietet präzises dynamisches Fahrverhalten bei höchstem Komfort, indem die Position der Räder und die Karosseriebewegungen ständig überwacht werden. Die aktiven Dämpfer justieren die Federung entsprechend, sodass jederzeit die optimale Balance zwischen Komfort und Sportlichkeit hergestellt wird.

*Serienausstattung F-PACE S und F-PACE First Edition, optional für andere Modelle.



FAHRWERK

Wir entwickeln einzigartige Algorithmen, um die Belastung und die Beanspruchung von 250.000 km oder zehn Jahren auf unserem hochmodernen Prüfstand abzubilden.



EXTREME KÄLTE

-40 °C in unserer Kältekammer garantieren, dass der F-PACE auch bei Temperaturen unterhalb des Gefrierpunkts einwandfrei läuft und im Fahrzeuginneren höchster Komfort gewährleistet wird.



EXTREME HITZE

In der Hitzekammer werden Temperaturen von bis zu 55 °C erreicht. Wir können Windgeschwindigkeiten bis zu 240 km/h und Fahrgeschwindigkeiten bis zu 250 km/h simulieren. Wo auch immer Ihre Reise hingehet, der F-PACE ist bereits mit allen Terrains und Konditionen vertraut.

AUF HERZ UND NIEREN GETESTET

> -40 °C BIS +55 °C | VON DER ARKTIS BIS DUBAI

Vom Polarkreis und von den Bergen Chinas bis zum Wüstensand in Dubai und zu den Küsten Nordamerikas – der F-PACE hat einige der beeindruckendsten Straßen der Welt erlebt. Zurück in unserem Testcenter in Großbritannien wurde es dann aber erst richtig hart ...



MONSUN-TEST

Die Monsun-Kammer setzt den F-PACE in jedem Stadium seiner Entwicklung extremer Wassereinwirkung aus. Wir testen die Wasserverteilung auf der Karosserie und den Glasflächen, damit im F-PACE alles trocken und korrosionsfrei bleibt.



REFLEXIONSARMER RAUM

In unserem reflexionsarmen Raum stellen wir sicher, dass der F-PACE den unverwechselbaren Jaguar Sound erhält.



FINALE QUALITÄTSKONTROLLE

Am Ende der Produktion wird jeder F-PACE von einem der komplexesten Kontrollinstrument der Welt geprüft: dem menschlichen Auge. Der F-PACE wird von unseren Qualitätsinspektoren einer vollständigen optischen Kontrolle unterzogen.



FORTSCHRITTLICHE FAHRDYNAMIK



MAXIMALE AGILITÄT

KONTINUIERLICHE ANPASSUNG

Der Dynamic-Modus modifiziert die Software des F-PACE, um seinen sportlichen Charakter noch mehr zu betonen. Direktere Gasannahme, straffere Lenkung, schnellere Gangwechsel* bei höheren Drehzahlen. Ein optisches Highlight ist die Instrumententafel, die im Dynamic-Modus rot leuchtet. Im Dynamic-Modus sind Sie mit der sportlichen Seele Ihres Jaguar F-PACE am stärksten verbunden.

ELEKTROMECHANISCHE SERVOLENKUNG

Die im F-PACE eingesetzte nächste Generation der elektromechanischen Servolenkung (Electric Power Assisted Steering, EPAS) vermittelt präzises Feedback, Kontrolle und sofortige Lenkunterstützung. Sie wird nur aktiviert, wenn sie tatsächlich gebraucht wird, und spart damit Energie und somit Kraftstoff. Eine abgestimmte Computersteuerung passt das Maß an Lenkunterstützung an. Sei es, dass die Lenkbewegungen bei hoher Geschwindigkeit exakt umgesetzt werden müssen, oder, dass umfassende Unterstützung bei Fahrmanövern bei geringer Geschwindigkeit nötig ist. EPAS unterstützt darüber hinaus optionale Fahrerassistenzsysteme wie Spurhalte- und Parkassistent.

ADAPTIVE DYNAMICS**

Ob beim Beschleunigen auf der Autobahn, Kurvenfahren auf der Landstraße oder Navigieren durch die Stadt - das optional* erhältliche adaptive Fahrwerk „Adaptive Dynamics“ gleicht die Reaktion des F-PACE mit den Straßenbedingungen und Ihrem Fahrstil ab. Es analysiert Beschleunigung, Kurvenfahrten, Gas- und Bremsbefehle sowie Kickdowns. Lenk- und Karosseriebewegungen werden ebenfalls berücksichtigt. Bis zu 500-mal pro Sekunde. Mit diesen Daten optimieren die elektronisch gesteuerten adaptiven Dämpfer permanent die Fahrwerkeinstellungen und garantieren das direkte Ansprechverhalten und den hohen Fahrkomfort des F-PACE.

KONFIGURIERBARER DYNAMIC-MODUS**

Der optionale, vom F-TYPE übernommene konfigurierbare Dynamic-Modus* erlaubt auf Ihren Fahrstil abgestimmte individuelle Einstellungen für Fahrwerk, Gasannahme, Schaltzeitpunkte und Lenkung. Mit dem optionalen adaptiven Fahrwerk können Sie auch die Dämpfereinstellungen Ihrem persönlichen Geschmack entsprechend anpassen.

*Nur erhältlich mit Automatikgetriebe.

**Im Lieferumfang von F-PACE S und F-PACE First Edition, optional für andere Modelle.

FAHRTECHNOLOGIE ALL SURFACE PROGRESS CONTROL



MEHR FAHRVERTRAUEN

REGELUNG FÜR NIEDRIGE GESCHWINDIGKEITEN

All Surface Progress Control (ASPC) ist eine in dieser Fahrzeugklasse einzigartige Technologie von Jaguar. Diese Regelung für niedrige Geschwindigkeiten unterstützt den Fahrer in Situationen mit geringer Traktion und erlaubt ihm, sich ausschließlich auf das Lenken des Fahrzeugs zu konzentrieren. Nach der Aktivierung wählen Sie eine Zielgeschwindigkeit zwischen 3,6 km/h und 30 km/h aus – daraufhin sorgt das System stets für ausreichend Traktion.

ASPC gehört bei allen Motorvarianten in Verbindung mit einem Automatikgetriebe zum Lieferumfang. Es sorgt für mehr Sicherheit bei rutschigem, losem, vereistem oder unebenem Untergrund und bei schwierigen Steigungen. Damit meistert der F-PACE jede Herausforderung. ASPC umfasst auch eine Anfahrfunktion, die es ermöglicht, aus einer Parkposition auf rutschigem Untergrund oder an Steigungen sicher anzufahren. Auf steilen Abfahrten regelt eine Bergabfahrhilfe die Geschwindigkeit.

SCHOTTER



NASSES GRAS

SCHNEE/EIS

NASSE FAHRBAHN

TROCKENE FAHRBAHNOBERFLÄCHE

Unter normalen Bedingungen variiert die Verteilung des Antriebsmoments zwischen 100 % Heckantrieb und 60 : 40, um das legendäre Handling und die Agilität von Jaguar zu erreichen.

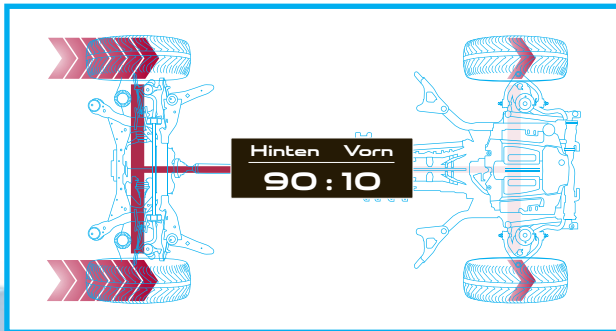

OBERFLÄCHE MIT GERINGER TRAKTION

Per Knopfdruck wechseln Sie zum Winter-Modus.

Damit wird das Antriebsmoment im Verhältnis 50 : 50 verteilt – maximale Kontrolle bei schwierigen Konditionen.

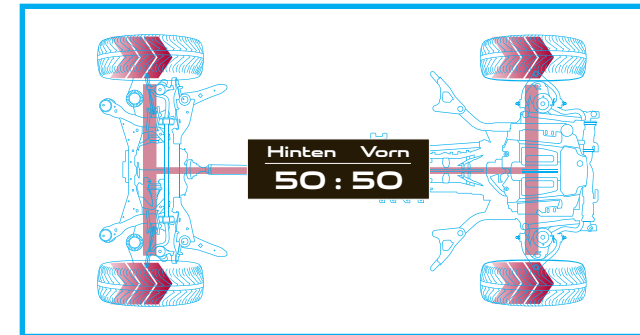

OBERFLÄCHEN MIT UNTERSCHIEDLICH GERINGER TRAKTION

In Situationen, in denen die Hinterräder überhaupt keine Haftung haben, können 90 % des Drehmoments der vorderen Achse zugeteilt werden, um optimale Traktion zu erzeugen.

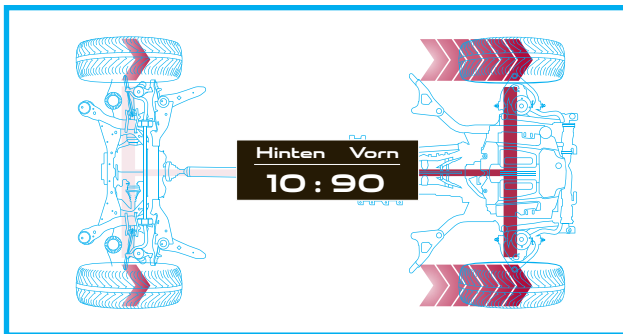

FORTSCHRITTLICHE ANTRIEBSTECHNOLOGIE



ALLRADANTRIEB

ADAPTIVE SURFACE RESPONSE

Der Allradantrieb (All Wheel Drive, AWD) des F-PACE sorgt für sicheres Handling auf jedem Untergrund. Diese Antriebstechnologie wartet mit Gewichtsreduzierung und Effizienzsteigerung im Vergleich zu bisherigen Systemen auf. Herzstück ist ein extrem schnell reagierendes, kompaktes Verteilergetriebe, gesteuert von Intelligent Driveline Dynamics (IDD). Die exklusiv von Jaguar entwickelte, einzigartige Software Intelligent Driveline Dynamics nutzt die neuesten Algorithmen, um auf unterschiedliche Straßenzustände flexibel zu reagieren. Immer wenn mehr Traktion gefordert ist, überträgt IDD das exakte Drehmoment an die Vorderachse - in weniger als 165 Millisekunden. AWD bietet ein ruhigeres und sichereres Fahrerlebnis und reduziert Kraftstoffverbrauch und Emissionen im Vergleich zum permanenten Allradantrieb. Das vorausschauende System verhindert mit gezielten Eingriffen den Traktionsverlust.

Fahrzeuge, die mit Allradantrieb und Adaptive Dynamics ausgestattet sind, können auch mit Adaptive Surface Response (ASR) ausgerüstet werden. ASR registriert Veränderungen der Fahrbahnoberfläche. Entwickelt auf Basis der konkurrenzlosen Erfahrungen von Jaguar Land Rover auf dem Gebiet des Allradantriebs, kontrolliert ASR permanent die Umgebung des Fahrzeugs und passt die Motor- und Bremseinstellungen den unterschiedlichen Gegebenheiten an, um jederzeit maximale Traktion zu gewährleisten. Einmal aktiviert, funktioniert ASR bei jeder Geschwindigkeit und bringt Sie unter allen Bedingungen sicher an Ihr Ziel.

*Adaptive Dynamics ist serienmäßig bei F-PACE S und F-PACE First Edition.

TORQUE VECTORING



MAXIMALE LEISTUNG IN KURVEN

Torque Vectoring optimiert das Handling selbst in engsten Kurven. Die Torque-Vectoring-Technologie bremst gezielt das kurveninnere Vorder- und Hinterrad unabhängig von den äußeren Rädern ab und wirkt so auf die Rotationskräfte ein. In den meisten Situationen wird das kurveninnere Hinterrad stärker abgebremst, da dies die Kurvenstabilität am stärksten verbessert, während das Vorderrad für höhere Effektivität und Laufruhe verzögert abgebremst wird. Das reduziert das Risiko des Untersteuerns und ermöglicht präzisere Kurvenfahrten und eine bessere Straßenlage. Torque Vectoring bringt echte Sportwagen-Agilität und erhöht die Fahrsicherheit.

ZUSÄTZLICHE ROTATIONSKRÄFTE
WIRKEN AUF DIE VERTIKALACHSE
DES FAHRZEUGS EIN.

TORQUE VECTORING BREMST
DIE KURVENINNEREN VORDER-
UND HINTERRÄDER UNABHÄNGIG
VONEINANDER AB.

LEISTUNG WIRD WEITERHIN
AN DIE KURVENÄUSSEREN
RÄDER ÜBERTRAGEN.

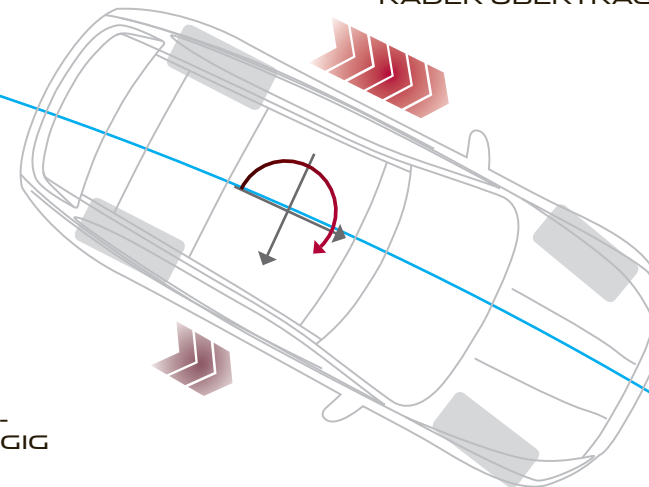







UNTERSTEUERN

ÜBERSTEUERN

DAS ENTSPRECHENDE
RAD WIRD ABGEBREMST
UM UNTER-/ÜBERSTEUERN
ENTGEGENZUWIRKEN.

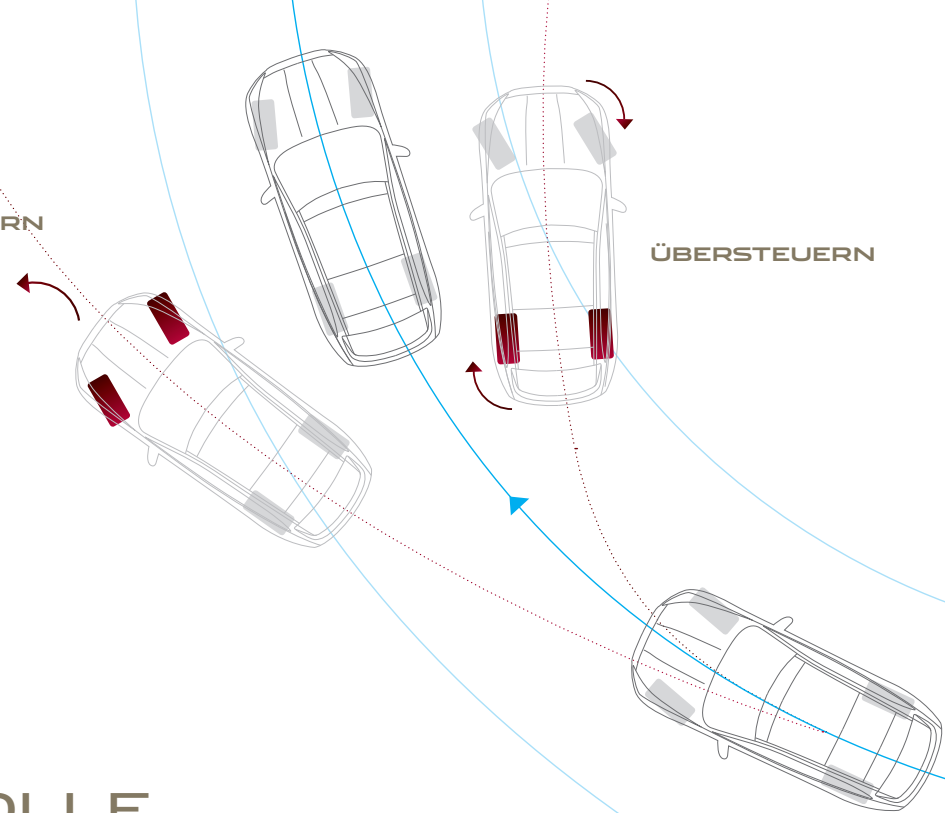

STABILITÄT UND KONTROLLE



DYNAMISCHE
STABILITÄTSKONTROLLE

MOTOR-
SCHLEPPMOMENT-
REGELUNG

ANHÄNGER-
STABILITÄTSKONTROLLE

Die Stabilitätssysteme von Jaguar halten den F-PACE sicher auf der Straße, ganz gleich, ob Sie betont sportlich unterwegs sind oder die Sicherheit eines Fahrzeugs schätzen, das sich auch in schwierigen Situationen neutral verhält und stabil bleibt.

Die dynamische Stabilitätskontrolle (Dynamic Stability Control, DSC) kontrolliert die Fahrdynamik des F-PACE und greift ein, um Fahrzeugstabilität und verfügbare Traktion zu maximieren. Damit das Fahrzeug der beabsichtigten Richtung folgt, reduziert das DSC-System die Übertragung des Motordrehmoments bzw. wirkt einem Untersteuern oder Übersteuern entgegen, indem es die entsprechenden Räder bei Bedarf abbremst. Das DSC im F-PACE bietet eine verbesserte Untersteuerungsüberwachung, die reaktionsschneller ist und daher effektiver die Kontrolle über das Fahrzeug wiederherstellt.

Die Motor-Schleppmoment-Regelung (Engine Drag Torque Control, EDC) reduziert die Gefahr blockierender Räder bei scharfem Bremsen auf rutschigem Untergrund. Die Drehmomentabgabe an die Räder wird gezielt erhöht.

Die Anhänger-Stabilitätskontrolle (Trailer Stability Assist, TSA) erhöht die Stabilität im Zugbetrieb. Registriert das System gefährliche Schwankungen des Anhängers, verringert es langsam die Geschwindigkeit, indem die Motorleistung reduziert wird und die Bremsen auf beiden Seiten des Fahrzeugs individuell eingesetzt werden.

ABGEBILDETES FAHRZEUG: F-PACE R-SPORT IN ITALIAN RACING RED. ABBILDUNG ZEIGT SONDERAUSSTATTUNG (MARKTABHÄNGIG)



HEAD-UP-DISPLAY

➤ HEAD-UP-DISPLAY MIT LASER-TECHNOLOGIE

Das optionale Head-up-Display (HUD)* mit Laser-Technologie projiziert wichtige Informationen auf die Frontscheibe. Sogar bei direkter Sonneneinstrahlung sind Geschwindigkeit, Navigation, Hinweise der Geschwindigkeitsregelung und Verkehrszeichenerkennung deutlich lesbar. Das erspart Ihnen den Blick nach unten auf die Instrumente und hilft, die aktuelle Geschwindigkeit ständig im Auge zu behalten.

ADAPTIVE GESCHWINDIGKEITSREGELUNG MIT STAUASSISTENT**

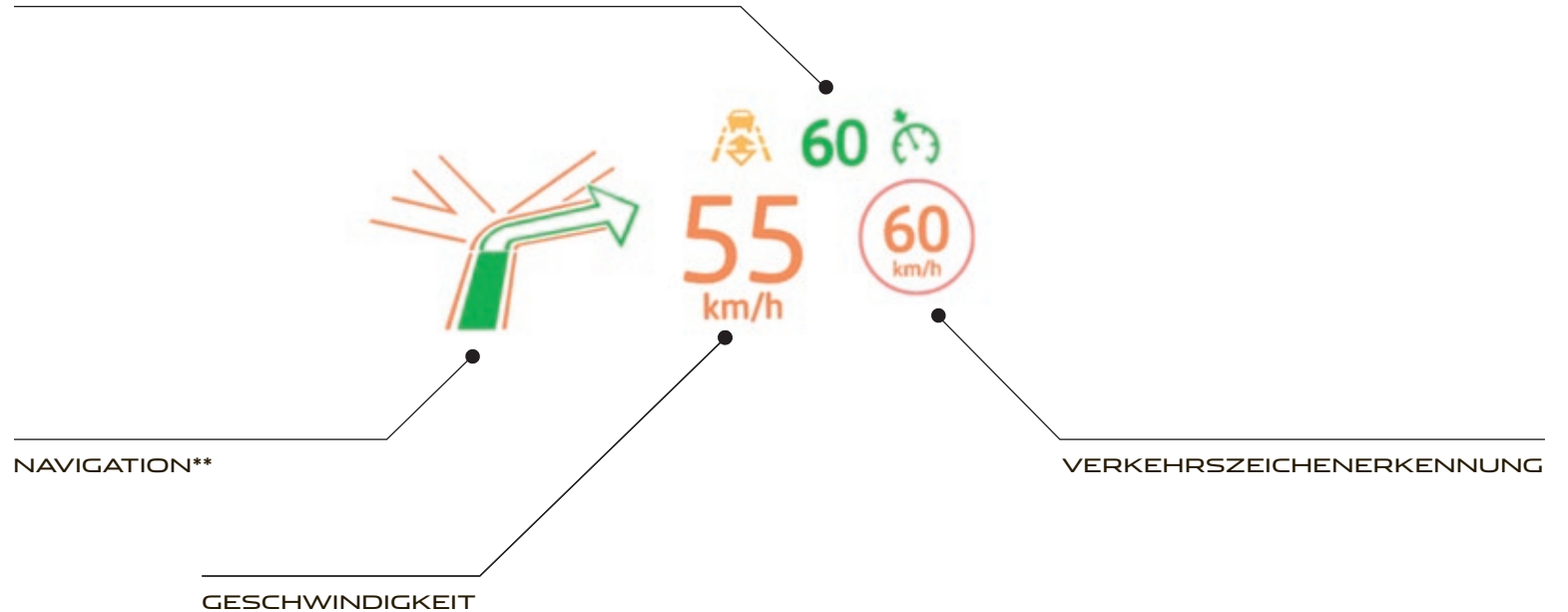

*Nur in Verbindung mit Infrarot-Verglasung für Frontscheibe verfügbar.
**Einige Sonderausstattungen sind marktabhängig verfügbar.





ACTIVITY KEY



ROBUST

WASSERDICHT

SICHER

Der Activity Key* unterstützt Ihren aktiven Lebensstil. Ob Sie Fallschirm springen oder schwimmen gehen – dieses robuste und absolut wasserdichte Armband begleitet Sie bei all Ihren Aktivitäten. Mit dem Activity Key öffnen und verschliessen Sie den F-PACE. Wenn Sie aussteigen, können Sie den Schlüssel im Fahrzeug lassen und zum Abschliessen den Activity Key in Richtung Heck halten. In diesem Fall ist der Schlüssel aus Sicherheitsgründen automatisch deaktiviert.

*Sonderausstattung. Auch erhältlich als Jaguar Zubehör.

ABGEBILDETES FAHRZEUG: F-PACE PORTFOLIO IN GLACIER WHITE. ABBILDUNG ZEIGT SONDERAUSSTATTUNG (MARKTABHÄNGIG)

INFOTAINMENT INCONTROL TECHNOLOGIEN

 **INCONTROL TOUCH** | **INCONTROL TOUCH PRO**

InControl ist unsere mobile elektronische Lösung, die Sie und Ihren F-PACE mit der Außenwelt vernetzt. Zwei InControl Infotainment-Pakete stehen zur Auswahl: InControl Touch als Serienausstattung oder als Upgrade InControl Touch Pro*. Sie können durch entsprechende Konnektivitäts-Pakete wie InControl Connect* und InControl Connect Pro* ergänzt werden.

*Durch die systematische Einführung von InControl können einzelne Funktionen, Optionen und deren Verfügbarkeit marktabhängig sein.

**Nur erhältlich mit InControl Apps oder InControl Connect Pro (siehe optionale Konnektivitäts-Pakete für InControl Touch Pro).

Für Programme oder Anwendungen, die nicht von Jaguar sind, brauchen Sie unter Umständen eine Lizenz des Herstellers.



INCONTROL TOUCH



SERIENMÄSSIG BEIM F-PACE

8" Touchscreen-Farbdisplay
 5" TFT-Display mit Analoganzeige
 Jaguar 80-Watt-Klangsystem
 FM Radio, Bluetooth®, iPod-, USB- und AUX-Anschlüsse



InControl Protect beinhaltet SOS-Notruf, erweiterte Jaguar Assistance und Remote Essentials Smartphone-App



OPTIONAL

InControl Connect beinhaltet InControl Apps, Remote Premium Smartphone App und Wi-Fi Hotspot



InControl Secure ermöglicht die Lokalisation Ihres gestohlenen F-PACE via Smartphone und Secure Call Centre

WEITERE OPTIONEN

Meridian 380-Watt-Premium-Klangsystem
 InControl Touch SD-Karten-Navigationssystem
 DAB-Radioempfänger

Weitere Informationen zu InControl Touch auf den Seiten 52-53.



INCONTROL TOUCH PRO



ERHÄLTICH ALS UPGRADE

10,2" Touchscreen-Farbdisplay mit personalisierbarem Homescreen
 12,3" HD TFT-Instrumentendisplay mit 3D-Karten-Ansicht
 InControl Touch Pro SSD-Festplatten-Navigationssystem
 Digitales Meridian 380-Watt-Premium-Klangsystem
 FM Radio, Bluetooth®, iPod-, 2 USB-Anschlüsse
 10 GB Festplattenspeicher
 CD/DVD Laufwerk



InControl Protect beinhaltet SOS-Notruf, erweiterte Jaguar Assistance und Remote Essentials Smartphone-App



OPTIONAL

InControl Connect Pro beinhaltet InControl Apps, Remote Premium Smartphone App, Wi-Fi Hotspot und Pro Services



InControl Secure ermöglicht die Lokalisation Ihres gestohlenen F-PACE via Smartphone und Secure Call Centre

WEITERE OPTIONEN

Digitales Meridian 825-Watt-Premium-Surround-Klangsystem
 Digitales TV, HDMI**, MHL**
 DAB-Radioempfänger

Weitere Informationen zu InControl Touch Pro finden Sie auf den Seiten 54-55.



ABGEBILDET IST EIN 8" TOUCHSCREEN-FARBDISPLAY IN ORIGINALGRÖSSE

Audio	Serienausstattung: Jaguar 80-Watt-Klangsystem Sonderausstattung: Meridian 380-Watt-Premium-Klangsystem
Navigation	InControl Touch SD-Karten-Navigationssystem*
Display	Analoge Instrumente mit 5" Display
Multimedia	FM- und DAB-Radio*, Bluetooth®, iPod-, USB- und AUX-Anschlüsse
Serienmäßiges InControl Paket	InControl Protect mit SOS-Notruf, erweiterte Jaguar Assistance und Remote Essentials Smartphone-App
Optionale Konnektivitäts-Pakete	InControl Connect mit InControl Apps, Remote Premium Smartphone App und Wi-Fi Hotspot

*Sonderausstattung

INCONTROL TOUCH



FORTSCHRITTLICHES INFOTAINMENT SERIENMÄSSIG

Das InControl Touch Multimediasystem ist die Zentrale des F-PACE für Konnektivität, Kontrolle und Entertainment. Die wesentlichen Features sind

8" Touchscreen-Farbdisplay in der Mittelkonsole. Klare und ansprechende grafische Oberfläche für schnelle Kontrolle.

Vertraute Bedienung durch Bewegungen wie „berühren“ und „wischen“.

Die Navigationsführung* erleichtert die Reiseplanung und -durchführung dank Sprachführung, Kreuzungsansicht und 3D-Karten. Die „Dead-Reckoning“-Funktion zeigt die Fahrzeugposition auch dann genau, wenn das GPS-Signal nicht mehr empfangen werden kann – perfekt im Stadtzentrum oder im Tunnel.

Via Bluetooth® können Sie Ihr Mobiltelefon mit InControl Touch verbinden und bedienen: zum Telefonieren oder zur Wiedergabe von Musik – einfach und kabellos.

Eine Welt voller Musik dank FM-, DAB*-, Satelliten- und HD-Radio* (je nach regionaler Verfügbarkeit) sowie iPod-, USB- und AUX-Anschlüssen.

Eine integrierte „Text-to-Voice“-Technologie reduziert die Ablenkung beim Lesen von eingehenden Nachrichten. Einfaches Antworten ist durch vorgegebene Kurznachrichten möglich.

Präzise Klimakontrolle via Touchscreen. Regulieren der Temperatur, Richtung und Intensität der Lüftung, Steuerung der Sitzheizung oder-kühlung (falls vorhanden).

INCONTROL CONNECT



OPTIONALES KONNEKTIVITÄTS-PAKET

InControl Connect** bietet eine Fülle an Technologien und Anwendungen, die die Konnektivität Ihres F-PACE auf ein neues Level bringen.

InControl Apps unterstützt eine Reihe von speziell für Jaguar entwickelten Apps,

die Sie via Smartphone mit Ihrem F-PACE verbinden können. Das garantiert die sichere und komfortable Nutzung dieser Apps, die für Ihr ganz persönliches Fahrerlebnis optimiert wurden.

Der Wi-Fi Hotspot macht aus Ihrem F-PACE mit Hilfe einer SIM-Karte einen 3G-Hotspot. Das ist Ihr zuverlässiger Link zur Außenwelt. Verbinden Sie bis zu acht Endgeräte, um E-Mails zu lesen, im Web zu surfen oder Downloads durchzuführen.

Remote Premium ist eine Multifunktionsapp zur Überwachung und Interaktion mit Ihrem F-PACE. Sie können zum Beispiel Ihren F-PACE aufschließen oder verriegeln, ihn auf einer Karte oder per Hup- und Lichtsignal lokalisieren, Ihre Reisen nachverfolgen – alles via App.



Entdecken Sie InControl auf jaguar.de/incontrol

*Optional verfügbar

**Durch die systematische Einführung von InControl können einzelne Funktionen, Optionen und deren Verfügbarkeit marktabhängig sein.

Bitte kontaktieren Sie Ihren Jaguar Partner für weitere Informationen. Einige Anwendungen erfordern eine SIM-Karte mit einem passenden Datenvertrag.



ABGEBILDET IST EIN 10,2" TOUCHSCREEN-FARBDISPLAY IN ORIGINALGRÖSSE

Audio	Serienausstattung: digitales Meridian 380-Watt-Premium-Klangsystem Sonderausstattung: digitales Meridian 825-Watt-Premium-Surround-Klangsystem
Navigation	InControl Touch Pro SSD-Festplatten-Navigationssystem*
Display	Virtuelles 12,3" HD TFT-Instrumentendisplay mit 3D-Karten-Ansicht
Multimedia	FM- und DAB-Radio*, Bluetooth®, iPod-, HDMI-†, MHL† und 2 USB-Anschlüsse. Digitaler TV Empfänger*, 10 GB nutzbarer Speicherplatz und CD/DVD-Laufwerk
Serienmäßiges InControl Paket	InControl Protect beinhaltet SOS-Notruf, erweiterte Jaguar Assistance und Remote Essentials Smartphone-App
Optionales Konnektivitäts-Paket	InControl Connect Pro mit InControl Apps, Remote Premium Smartphone-App, Wi-Fi Hotspot und Pro Services (inklusive der Routenplaner-App, Information über die voraussichtliche Ankunftszeit, Commute-Modus, Verkehrsinformationen in Echtzeit, Tank- und Parkplatzservice)



12,3" HD TFT-Instrumentendisplay mit vier grafischen Themen

*Sonderausstattung.

†Nur mit InControl Apps oder InControl Connect Pro erhältlich (siehe optionale Konnektivitäts-Pakete für InControl Touch Pro). Bitte kontaktieren Sie Ihren Jaguar Partner für weitere Informationen. Einige Anwendungen benötigen eine SIM-Karte mit einem passenden Datenvertrag.

INCONTROL TOUCH PRO

IHR UPGRADE ZUR NÄCHSTEN GENERATION VON INFOTAINMENT

Die neueste Generation der InControl Hard- und Software erschließt eine völlig neue Dimension der Konnektivität und des Entertainments im F-PACE. Die Funktionen von InControl Touch Pro ersetzen oder erweitern die aus InControl Touch bekannten Funktionen. Die wesentlichen Merkmale von InControl Touch Pro sind:

Großer, reaktionsschneller 10,2" Touchscreen-Farbdisplay in der Mittelkonsole mit personalisierbarem Homescreen sowie blitzschnellen Zugriffszeiten

Die punktgenaue Kontrolle erlaubt es Ihnen, schnell und nahtlos Informationen zu verarbeiten. Der Touchscreen lässt sich genauso wie ein Smartphone oder Tablet bedienen und reagiert auf bekannte Gesten wie „berühren“ oder „wischen“.

Mit dem 12,3" HD TFT-Instrumentendisplay mit 3D-Karten-Ansicht macht Fahren noch mehr Spaß. Es ist im direkten Sichtfeld des Fahrers platziert. Zur Auswahl stehen 3D-Karten-Ansicht als Vollbild oder vier grafische Themen.

Das weiterentwickelte Navigationssystem benötigt nur einen Bruchteil der Rechenzeit herkömmlicher Systeme. Eine der vielen Neuerungen ist die intelligente Zieleingabe: Nach der Eingabe eines Ziels werden Sie darauf hingewiesen, wenn Sie zu wenig Kraftstoff für die Reise haben. Dann zeigt es Ihnen Tankstellen dort, wo es knapp werden könnte. Außerdem werden automatisch Parkplätze angezeigt.

Persönlicher Speicherplatz von 10 GB für Ihre Musik und Ihre Filme. „Plug-and-Play“ ermöglicht über die beiden USB-Anschlüsse schnelle Datentransfers.



Entdecken Sie InControl auf jaguar.de/incontrol

*Durch die systematische Einführung von InControl können einzelne Funktionen, Optionen und deren Verfügbarkeit marktabhängig sein. Bitte kontaktieren Sie Ihren Jaguar Partner für weitere Informationen.
Einige InControl Connect Pro Anwendungen erfordern eine Micro-SIM-Karte mit einem passenden Datenvertrag.

INCONTROL CONNECT PRO

OPTIONAL ERWEITERTES KONNEKTIVITÄTS-PAKET

Die Services, Technologien und Anwendungen von InControl Connect Pro bieten Ihnen ein Optimum an Konnektivität und Komfort. Es beinhaltet sämtliche Vorteile von InControl Connect (siehe Seite 53) plus viele zusätzliche Funktionen:

Die Routenplaner-App bietet echte „Tür-zu-Tür“-Navigation. Planen Sie Ihre Route mit Ihrem Apple- oder Android-Smartphone. Die App führt Sie zu Ihrem Fahrzeug, dort wird die Route auf dem InControl Touchscreen angezeigt. Wenn Sie angekommen sind, bringt Sie die App zu Fuß oder per öffentliche Verkehrsmittel (wo verfügbar) an Ihr Endziel.

Teilen Sie die voraussichtliche Ankunftszeit Ihren ausgewählten Kontakten mit. Falls Sie sich verspäten, kann das System automatisch Updates per E-Mail oder SMS verschicken, ohne dass Sie sich darum kümmern müssen.

Der Commute-Modus erlaubt es dem System, Ihre Fahrten auszuwerten und auf Basis der bisherigen Historie Ihre Ankunftszeit automatisch zu errechnen. Das System lernt, über welche Routen Sie ein Ziel anfahren, und wählt die schnellste Route für Sie aus.

Der Arrival-Modus zeigt Ihnen eine 360°-Abbildung Ihres Zielortes. Sie erscheint immer dann, wenn Sie kurz vor Ihrem Zielort sind. Wenn Sie den Touchscreen dann berühren, werden Ihnen Parkplätze in der Nähe angezeigt.

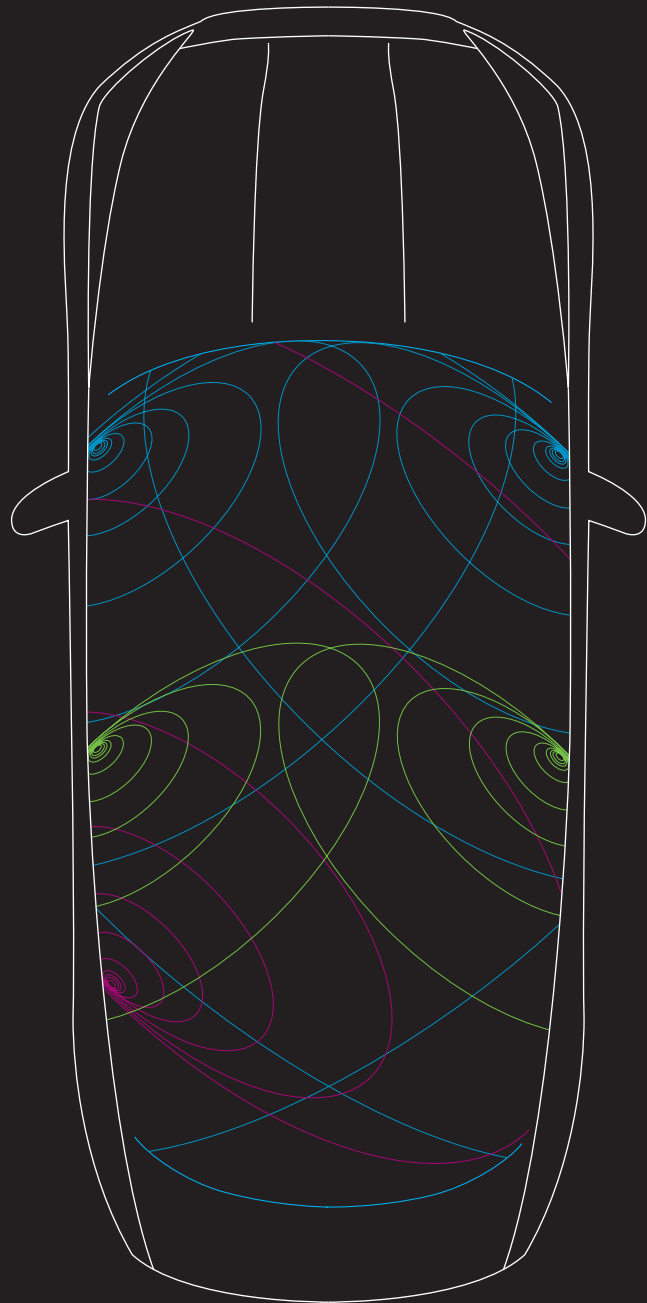

AUDIO



JAGUAR
KLANGSYSTEM

MERIDIAN
KLANGSYSTEME

Die exzellenten Klangsysteme des F-PACE erwecken Ihre Musik zum Leben. Das Jaguar Klangsystem generiert mit 6 Lautsprechern ein beachtliches Klangvolumen. Noch größeren Hörgenuss versprechen die Meridian Klangsysteme. Gemeinsam mit dem britischen High-End-Spezialisten Meridian entwickelt, brillieren sie mit der neuesten Audio-Technologie und präziser Lautsprecherplatzierung für perfekten Klang.

Wählen Sie aus verschiedenen Audio-Systemen – zum Beispiel das neue digitale 380-Watt-Premium-Klangsystem mit 11 Lautsprechern oder das digitale 825-Watt-Premium-Surround-Klangsystem mit 17 Lautsprechern. Alle Systeme garantieren Ihnen und Ihren Passagieren ein hervorragendes Hörerlebnis, unabhängig von der Sitzposition im F-PACE.

-  „Fresh air“-Subwoofer
-  Hochtonlautsprecher und Mitteltonlautsprecher in den vorderen Türen
-  Hochtonlautsprecher in den hinteren Türen

Das Diagramm repräsentiert das Meridian 380-Watt-Premium-Klangsystem.



MERIDIAN

JAGUAR KLANGSYSTEME IN VERBINDUNG
MIT **INCONTROL TOUCH**

Serienausstattung



JAGUAR 80-WATT-KLANGSYSTEM

Dynamische Lautstärkeregelung*
80 Watt
6 Lautsprecher
4-Kanal-Verstärker

Sonderausstattung



MERIDIAN 380-WATT-PREMIUM-KLANGSYSTEM

Dynamische Lautstärkeregelung*
380 Watt
11 Lautsprecher inkl. Subwoofer
12-Kanal-Verstärker

JAGUAR KLANGSYSTEME IN VERBINDUNG
MIT **INCONTROL TOUCH PRO**

Serienausstattung



DIGITALES MERIDIAN 380-WATT-PREMIUM-KLANGSYSTEM

Dynamische Lautstärkeregelung**
380 Watt
11 Lautsprecher
12-Kanal-Verstärker

Sonderausstattung

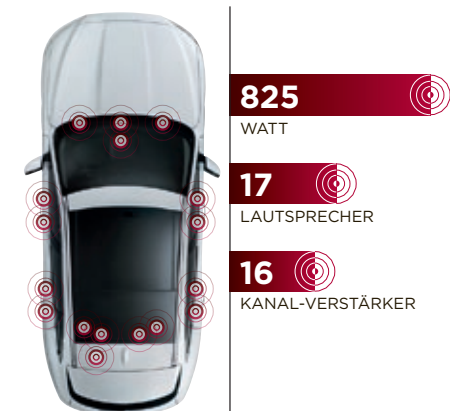

DIGITALES MERIDIAN 825-WATT-PREMIUM-SURROUND-KLANGSYSTEM

Dynamische Lautstärkeregelung**
825 Watt
17 Lautsprecher
16-Kanal-Verstärker
DSP-Verstärker
Audyssey MultEQ Audioentzerrung
Meridian Trifield Technologie

*Passt sich der Fahrgeschwindigkeit an.

**Passt sich Fahrgeschwindigkeit und Umgebungsgläuschen an.

ABGEBILDETES FAHRZEUG: F-PACE PORTFOLIO IN GLACIER WHITE. ABBILDUNG ZEIGT SONDERAUSSTATTUNG (MARKTABHÄNGIG)

SICHERHEIT UND EFFIZIENZ FORTSCHRITTLICHE FAHRERASSISTENZSYSTEME



1 AUTONOMER NOTFALL-BREMSASSISTENT*

(Autonomous Emergency Braking*, AEB)
Wenn die nach vorn gerichtete Kamera eine mögliche Kollision erkennt, gibt der F-PACE eine akustische Warnmeldung ab. Darauf folgen optische Warnungen. Sollte der Fahrer nicht reagieren, leitet das System eine Bremsung ein, um den möglichen Aufprall zu mindern.

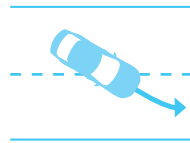

2 SPURVERLASSENSWARNER*

Der Spurverlassenswarner warnt durch ein optisches Signal und leichte Vibrationen des Lenkrades, falls das Fahrzeug ungewollt die Fahrspur verlässt. Das erhöht die Sicherheit an Bord.

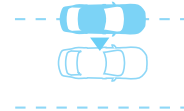

3 SPURHALTEASSISTENT MIT AUFMERKSAMKEITSASSISTENT**

Basierend auf dem Spurverlassenswarner greift der Spurhalteassistent (Lane Keep Assist, LKA) bei ungewolltem Verlassen der Fahrspur aktiv ein und hilft, das Fahrzeug zurückzulenken. Der Aufmerksamkeitsassistent (Driver Condition Monitor, DCM) analysiert permanent die Eingaben des Fahrers und erkennt nachlassende Konzentration durch Übermüdung. Er empfiehlt eine Pause durch ein akustisches Signal und Meldung im Kombiinstrument.



4 VERKEHRSSZEICHENERKENNUNG MIT ADAPTIVEM GESCHWINDIGKEITSBEGRENZER**

Die Verkehrszeichenerkennung (Traffic Sign Recognition, TSR) erkennt Tempolimits, inklusive variabler Limits, und Überholverbote mittels der nach vorn gerichteten Kamera und zeigt sie im Kombiinstrument an. Der adaptive Geschwindigkeitsbegrenzer nutzt diese Information, um den F-PACE innerhalb des Tempolimits zu halten. Werden keine Schilder erkannt, greift der adaptive Geschwindigkeitsbegrenzer auf Kartendaten des optionalen Navigationssystems zu.



5 WARNSYSTEM „TOTER WINKEL“ MIT ANNÄHERUNGSSENSOR UND SEITLICHER RÜCKFAHRÜBERWACHUNG**

Das Warnsystem „Toter Winkel“ warnt vor seitlichen Fahrzeugen oder Hindernissen im toten Winkel, genauso wie vor von hinten ankommenden Fahrzeugen, mit einem Symbol im Außenspiegel. Die seitliche Rückfahrüberwachung geht noch einen Schritt weiter und warnt via Touchscreen vor vorbeifahrenden Fahrzeugen beim Rückwärtsfahren – zum Beispiel beim Verlassen einer Parkbucht mit eingeschränkter Sicht.

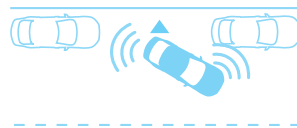

6 PARKASSISTENT**

Mit dem Parkassistenten wird selbst Parken in engsten Lücken zum Kinderspiel. Der F-PACE manövriert sich selbst in Längs- oder Querparklücken, der Fahrer muss lediglich Gaspedal und Bremse bedienen. Wurde der F-PACE längs geparkt, hilft die Auspark-Funktion bei parallelen Parksituationen.

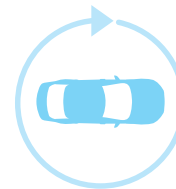

7 SURROUND-KAMERASYSTEM**

Das Surround-Kamerasystem zeigt Ihnen eine 360°-Umsicht auf dem Touchscreen. Sehr hilfreich beim Manövrieren, Einparken, in engen Situationen oder an Kreuzungen.

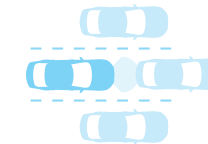

8 ADAPTIVE GESCHWINDIGKEITSREGELUNG MIT STAUASSISTENT**

Die adaptive Geschwindigkeitsregelung* nutzt Radartechnologie, um sicheren Abstand zum vorausfahrenden Fahrzeug zu halten. Wenn dieses langsamer wird, reduziert Ihr F-PACE automatisch seine Geschwindigkeit, um weiterhin sicheren Abstand zu halten. Der F-PACE kehrt zur voreingestellten Geschwindigkeit zurück, sobald die Straße vor ihm frei wird. Sollte das vorausfahrende Fahrzeug ganz stehenbleiben, bringt der Stauassistent den F-PACE sanft zum Stehen. Wenn es weitergeht, genügt ein kurzes Betätigen des Gaspedals und der F-PACE wird dem vorausfahrenden Fahrzeug wieder folgen.

*Serienausstattung.

**Sonderausstattung, marktabhängig verfügbar.

*Nur mit Automatikgetriebe.

Voraussetzungen für den Einbau auf Seite 75.

ABGEBILDETES FAHRZEUG: F-PACE PORTFOLIO IN GLACIER WHITE. ABBILDUNG ZEIGT SONDERAUSSTATTUNG (MARKTABHÄNGIG)

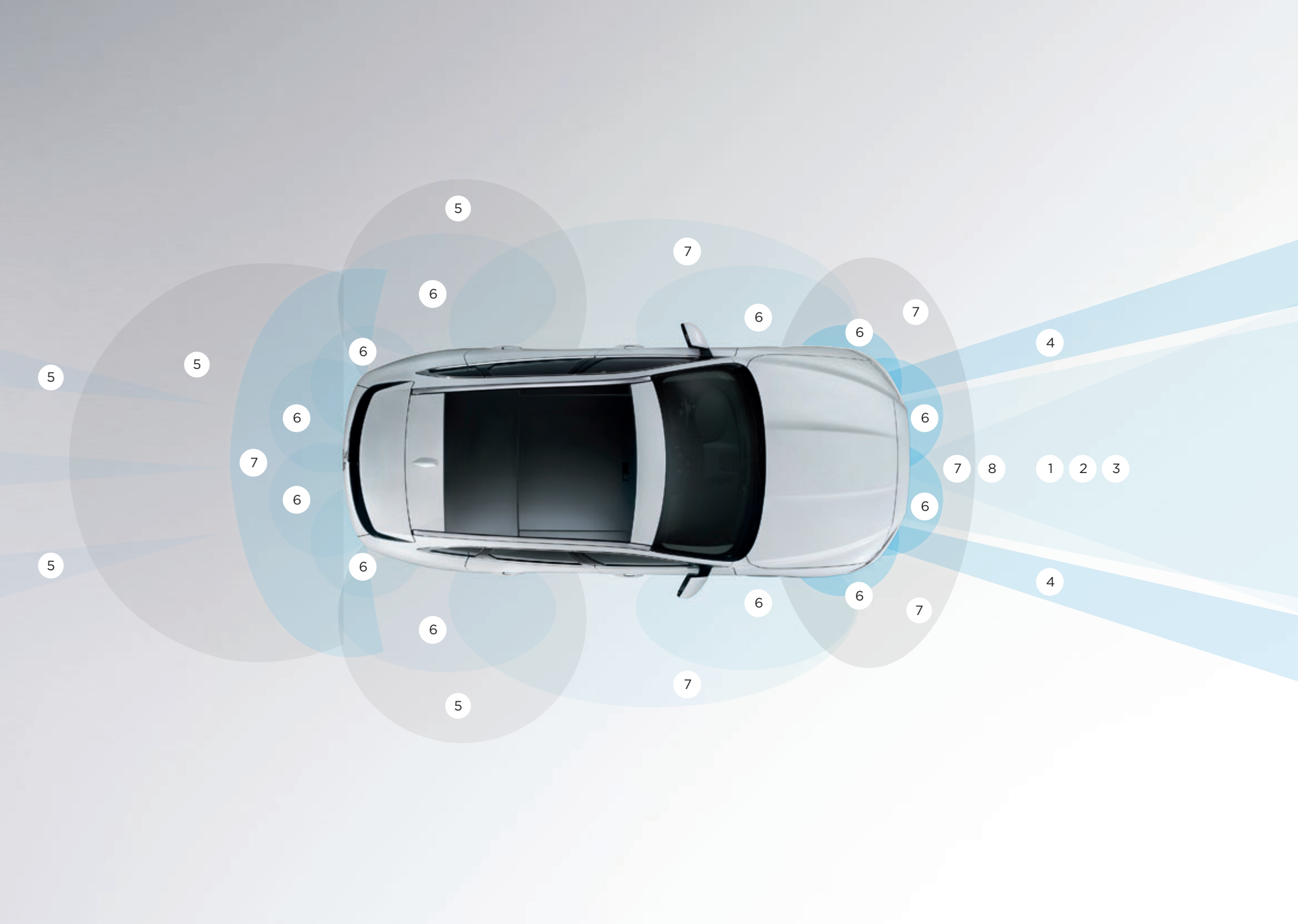

EFFIZIENTE TECHNOLOGIEN



GERINGER WIDERSTAND

SAUBERE TECHNOLOGIEN

Jeder möchte mit wenig Aufwand viel erreichen. Deshalb nutzt der F-PACE eine ganze Reihe von Technologien, um Verbrauch und CO₂-Emissionen zu reduzieren, während er der für Jaguar typischen Dynamik treu bleibt.



NACHHALTIGE KONSTRUKTION

Die Aluminiumlegierung, die bei der Konstruktion des F-PACE zum Einsatz kommt, besteht zu einem großen Anteil aus recyceltem Aluminium. Dadurch ist der Herstellungsprozess deutlich energieeffizienter, was sich positiv auf die Energiebilanz des F-PACE auswirkt.

STOPP/START

Alle F-PACE Modelle sind mit dem „Intelligent Stop/Start“-System* verfügbar. Wenn das Fahrzeug vollständig zum Stehen gekommen ist, wird der Motor automatisch abgeschaltet und zur Weiterfahrt wieder gestartet. Dadurch wird der Kraftstoffverbrauch gesenkt, insbesondere im Stadtverkehr.

*Marktabhängig.

**Abhängig von Motorisierung und Getriebe.

F-PACE PORTFOLIO IN GLACIER WHITE MIT SONDERAUSSTATTUNG (MARKTABHÄNGIG)



LEICHTBAU

In den einzelnen Stufen der Entwicklung haben unsere Ingenieure viel Wert auf Gewichtseinsparungen bei den unterschiedlichen Fahrzeugelementen gelegt. So wurde eine optimale Balance aus Höchstleistung und Gewichtseinsparung für bessere Effizienz erreicht.



FORTSCHRITTLICHE AERODYNAMIK

Das aerodynamische Design des F-PACE wurde mit Hilfe numerischer Strömungssimulation entwickelt und optimiert. Durch höhere Stabilität und reduzierten Luftwiderstand erreicht der F-PACE Verbrauchswerte ab 4.9 l/100km** und CO₂-Emissionen ab 129 g/km**.

AdBlue®

ADBLUE®*

Die F-PACE Dieselmotoren sind jetzt mit AdBlue® ausgerüstet, das die Abgasreinigung unterstützt.

AdBlue® ist ein ungiftiges, nicht entflammendes, biologisch abbaubares Additiv. Es reinigt die Abgase im Abgassystem und reduziert Emissionen.



REIBUNGSARME TECHNOLOGIEN

Reibungsarme Beschichtung der Kolben und Nadellager bei den Motoren der Ingenium Serie sind Teil der hochentwickelten Technologien, die wir einsetzen, um Reibungsverluste zu reduzieren. Das zahlt sich speziell im Kaltbetrieb aus.



FIRST EDITION



DIE EXKLUSIVE F-PACE FIRST EDITION

EINZIGARTIGE AUSSTATTUNG

Den F-PACE – inspiriert vom hochgelobten C-X17 Konzept – erleben Sie am besten in der einzigartigen, sportlichen First Edition. In limitierter Auflage von weltweit nur 2.000 Fahrzeugen glänzt der F-PACE mit exklusiven Designdetails und besonderen Ausstattungshighlights. Die First Edition wird wahlweise vom 3.0 Liter V6 Twinturbo-Diesel mit 221 kW (300 PS) oder dem 3.0 Liter V6 Kompressor mit 280 kW (380 PS) angetrieben und ist in vier Farben erhältlich: Caesium Blue, Halcyon Gold, Rhodium Silver oder Ultimate Black. Erfahren Sie, was es heißt, einen F-PACE in exklusiver, limitierter Ausstattung zu fahren.

EINZIGARTIGE AUSSTATTUNG:

22" Leichtmetallfelgen im Design „Helix“ in Silber/glänzendem Dunkelgrau • Zwei ganz besondere Farben, Caesium Blue Metallic und Halcyon Gold • Einzigartiges Interieur mit Sportsitzen in Windsor-Leder mit „Hahnentritt-Muster“, Paneele in Pianolack Schwarz mit „Hahnentritt-Muster“ • Einzigartige Fußmatten

SERIENAUSSTATTUNG*

S-Exterieur mit S-Frontstoßfänger und Heckschürze, Zierleisten in mattem Chrom • Kühlergrill in glänzend Schwarz mit Kühlergrilleinfassung in mattem Chrom • Scheibenrahmeneinfassungen und seitliche Luftauslässe in glänzend Schwarz • beleuchtete Edelstahl-Einstiegsleisten mit Jaguar Schriftzug und Edelstahl-Ladekanten-Schutzleiste • LED-Scheinwerfer mit LED-Tagfahrlicht • Panorama-Schiebedach • Sportsitze in Windsor-Leder mit „Hahnentritt-Muster“ • 10/10-Wege-Sitzeinstellung – elektrisch verstellbar • Paneele in Pianolack schwarz mit „Hahnentritt-Muster“ • polierte Edelstahl-Pedalerie • Adaptive Dynamics (adaptives Fahrwerk) • Bremsättel in Rot • Regensensor mit sensorgesteuertem Fahrlicht • Rücksitzlehne - elektrisch verstellbar • exklusive Fußmatten • Schaltwippen in mattem Chrom • Ambiente Innenraumbeleuchtung – konfigurierbar • InControl Touch Pro SSD-Festplatten-Navigationssystem • digitales Meridian 380-Watt-Premium-Klangsystem

*Verfügbarkeit und Ausstattung sind marktabhängig.

ABGEBILDETES FAHRZEUGE: F-PACE FIRST EDITION IN CAESIUM BLUE, RHODIUM SILVER, HALCYON GOLD UND ULTIMATE BLACK.
ABBILDUNG ZEIGT SONDERAUSSTATTUNG (MARKTABHÄNGIG)



PERSONALISIERUNG F-PACE - IHRE WAHL

 Konfigurieren Sie Ihr Wunschfahrzeug auf jaguar.de



WÄHLEN SIE IHRE MOTOR

Seite 66

Entscheiden Sie sich für einen der kraftvollen und effizienten Benzin- oder Dieselmotoren.

WÄHLEN SIE IHR MODELL

Seite 68

Vergleichen Sie die umfangreichen Serienausstattungen und Optionen des F-PACE.

WÄHLEN SIE IHRE FARBE

Seite 78

Zeigen Sie Ihre Persönlichkeit mit einer der aufregenden F-PACE Farben.

WÄHLEN SIE IHRE FELGEN

Seite 80

Ergänzen Sie Ihren F-PACE mit einer Auswahl perfekt gestalteter Leichtmetallfelgen.

WÄHLEN SIE IHR INTERIEUR

Seite 82

Wählen Sie aus zahlreichen Materialien und Veredelungen für Ihren persönlichen Geschmack.

WÄHLEN SIE IHR JAGUAR ZUBEHÖR

Seite 96

Machen Sie ihn zu Ihrem ganz persönlichen F-PACE. Mit dem F-PACE Originalzubehör.

1 WÄHLEN SIE IHREN MOTOR

 Konfigurieren Sie Ihr Wunschfahrzeug auf jaguar.de

> DIESELMOTOREN

2.0 LITER 4-ZYLINDER

TURBO-DIESEL

NENNLEISTUNG 132 kW (180 PS)

MAX. DREHMOMENT 430 Nm

BESCHLEUNIGUNG VON 0-100 km/h 8,9 Sekunden

HÖCHSTGESCHWINDIGKEIT

6-Gang-Schaltgetriebe 209 km/h

KOMBINIERTER KRAFTSTOFFVERBRAUCH 4,9 l/100 km*

KOMBINIERTER CO₂-EMISSIONEN

6-Gang-Schaltgetriebe 129 g/km

PURE, PRESTIGE, PORTFOLIO, R-SPORT



6-GANG-SCHALTGETRIEBE
0-100 KM/H



HÖCHSTGESCHWINDIGKEIT
6-GANG-SCHALTGETRIEBE
KM/H

2.0 LITER 4-ZYLINDER AWD

TURBO-DIESEL

NENNLEISTUNG 132 kW (180 PS)

MAX. DREHMOMENT 430 Nm

BESCHLEUNIGUNG VON 0-100 km/h 8,7 Sekunden

HÖCHSTGESCHWINDIGKEIT 6-Gang-Schaltgetriebe

208 km/h / 8 -Gang-Automatikgetriebe 208 km/h

KOMBINIERTER KRAFTSTOFFVERBRAUCH

6-Gang-Schaltgetriebe 5,2 l/100 km / 8-Gang-Automatikgetriebe 5,3 l/100 km

KOMBINIERTER CO₂-EMISSIONEN 6-Gang-Schaltgetriebe
134 g/km / 8 -Gang-Automatikgetriebe 139 g/km

PURE, PRESTIGE, PORTFOLIO, R-SPORT



6-GANG-SCHALTGETRIEBE
0-100 KM/H

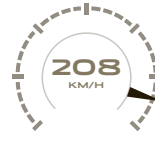

HÖCHSTGESCHWINDIGKEIT
6-GANG-SCHALTGETRIEBE
KM/H



8-GANG-AUTOMATIKGETRIEBE
0-100 KM/H

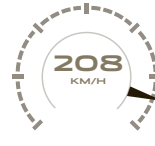

HÖCHSTGESCHWINDIGKEIT
8-GANG-AUTOMATIKGETRIEBE
KM/H

3.0 LITER V6 AWD

TWINTURBO-DIESEL

NENNLEISTUNG 221 kW (300 PS)

MAX. DREHMOMENT 700 Nm

BESCHLEUNIGUNG VON 0-100 km/h 6,2 Sekunden

HÖCHSTGESCHWINDIGKEIT

8-Gang-Automatikgetriebe 241 km/h

KOMBINIERTER KRAFTSTOFFVERBRAUCH 6,0 l/100 km

KOMBINIERTER CO₂-EMISSIONEN 159 g/km

PURE, PRESTIGE, PORTFOLIO, R-SPORT, S



8-GANG-AUTOMATIKGETRIEBE
0-100 KM/H



HÖCHSTGESCHWINDIGKEIT
8-GANG-AUTOMATIKGETRIEBE
KM/H

Kraftstoffverbrauchswerte finden Sie bei den technischen Daten.
Die angegebenen Verbrauchswerte sind Messwerte des Herstellers aus offiziellen Tests in Übereinstimmung mit den gesetzlichen Regelungen der EU.
Der aktuelle Verbrauchswert kann von den im Test ermittelten Werten abweichen. Diese Werte dienen lediglich dem Vergleich.

> BENZINMOTOREN

3.0 LITER V6 AWD

KOMPRESSOR

NENNLEISTUNG 250 kW (340 PS)

MAX. DREHMOMENT 450 Nm

BESCHLEUNIGUNG VON 0-100 km/h 5,8 Sekunden

HÖCHSTGESCHWINDIGKEIT

8-Gang-Automatikgetriebe 250 km/h

KOMBINIRTER KRAFTSTOFFVERBRAUCH 8,9 l/100 km*

KOMBINIERTER CO₂-EMISSIONEN 209 g/km

PURE, PRESTIGE, PORTFOLIO, R-SPORT

3.0 LITER V6 AWD

KOMPRESSOR

NENNLEISTUNG 280 kW (380 PS)

MAX. DREHMOMENT 450 Nm

BESCHLEUNIGUNG VON 0-100 km/h 5,5 Sekunden

HÖCHSTGESCHWINDIGKEIT

8-Gang-Automatikgetriebe 250 km/h

KOMBINIRTER KRAFTSTOFFVERBRAUCH 8,9 l/100 km

KOMBINIERTER CO₂-EMISSIONEN 209 g/km

S



8-GANG-
AUTOMATIKGETRIEBE
0-100 KM/H



HÖCHSTGESCHWINDIGKEIT
8-GANG-AUTOMATIKGETRIEBE
KM/H



8-GANG-
AUTOMATIKGETRIEBE
0-100 KM/H



HÖCHSTGESCHWINDIGKEIT
8-GANG AUTOMATIKGETRIEBE
KM/H

*Elektronisch abgeregelt.

2 WÄHLEN SIE IHR MODELL

 Konfigurieren Sie Ihr Wunschfahrzeug auf jaguar.de

LUXUS



PURE

AUSSTATTUNGSHIGHLIGHTS

18" Leichtmetallfelgen
Halogen-Scheinwerfer mit Halogen-Tagfahrlicht
Sitze in Stoff
8/8-Wege-Sitzeinstellung - manuell verstellbar
Paneele in Pianolack Schwarz



PRESTIGE

AUSSTATTUNGSHIGHLIGHTS (ZUSÄTZLICH ZU PURE)

Bi-Xenon-Scheinwerfer mit LED-Tagfahrlicht
Scheinwerferreinigungsanlage
Sitze in Taurus-Leder*
Scheibenrahmeneinfassung in Chrom
Nebelscheinwerfer
Fußmatten
Ambiente Innenraumbeleuchtung



PORTFOLIO

AUSSTATTUNGSHIGHLIGHTS (ZUSÄTZLICH ZU PRESTIGE)

18" Leichtmetallfelgen (Design-Wechsel)
Sitze in Windsor-Leder (perforiert)
10/10-Wege-Sitzeinstellung - elektrisch verstellbar
Ambiente Innenraumbeleuchtung - konfigurierbar
Paneele in glänzend marmoriertem Ebenholz

*Ledernachbildung.
Serienausstattung Markt-, Motoren- und Getriebeabhängig. Weitere Informationen finden Sie in der Preisliste oder auf der Website.

➤ SPORT



R-SPORT

AUSSTATTUNGSHIGHLIGHTS (ZUSÄTZLICH ZU PURE)

19"-Leichtmetallfelgen
R-Sport-Exterieur - R-Sport-Frontstoßfänger und Heckschürze, Zierleisten in Schwarz, Kühlergrilleinfassung und seitliche Luftauslässe mit R-Sport-Emblem in mattem Chrom, Scheibenrahmeneinfassung in glänzend Schwarz
Edelstahl-Einstiegsleisten mit R-Sport-Emblem
Bi-Xenon-Scheinwerfer mit LED-Tagfahrlicht
Scheinwerferreinigungsanlage
Sitze in Taurus-Leder* mit Sitzflächen in Technical Mesh
Nebelscheinwerfer
Ambiente Innenraumbeleuchtung



S

AUSSTATTUNGSHIGHLIGHTS (ZUSÄTZLICH ZU R-SPORT)

20"-Leichtmetallfelgen
S-Exterieur - S-Frontstoßfänger und Heckschürze, Zierleisten in mattem Chrom
Edelstahl-Einstiegsleisten mit S-Emblem
LED-Scheinwerfer mit LED-Tagfahrlicht
Sportsitze in Taurus-Leder* mit Sitzflächen in Premium-Velours
10/10-Wege-Sitzeinstellung - elektrisch verstellbar
Paneele in Aluminium in Maschenoptik
Polierte Edelstahl-Pedalerie
Adaptive Dynamics (adaptives Fahrwerk)
Bremsättel in Rot
Schaltwippen in mattem Chrom
Dachverkleidung in Premium-Velours in Jet

2 WÄHLEN SIE IHRE OPTIONEN



Konfigurieren Sie Ihr Wunschfahrzeug auf jaguar.de

SERIENAUSSTATTUNG

		PURE	PRESTIGE	PORTFOLIO	R-SPORT	S	
	CODE						BESCHREIBUNG
„Intelligent Stop/Start“-System		●	●	●	●	●	Siehe Seite 60
Berganfahrhilfe		●	●	●	●	●	Verhindert, dass Ihr F-PACE zurückrollt wenn Sie am Berg anfahren
JaguarDrive Control mit Eco-, Dynamic-, Normal-, Winter-Modus		●	●	●	●	●	Siehe Seite 26
Elektromechanische Servolenkung (Electric Power Assisted Steering, EPAS)		●	●	●	●	●	Siehe Seite 37
Elektrische Parkbremse		●	●	●	●	●	Löst automatisch die Handbremse beim Gasgeben und Anfahren
Autonomer Notfall-Bremsassistent (Autonomous Emergency Braking, AEB)		●	●	●	●	●	Siehe Seite 58
Airbags		●	●	●	●	●	Fahrer und Beifahrer mit automatischer Sitzerkennung für Beifahrer, Seiten- und Fenster-Airbags
Torque Vectoring		●	●	●	●	●	Siehe Seite 42
Dynamische Stabilitätskontrolle (Dynamic Stability Control, DSC)		●	●	●	●	●	Siehe Seite 45
Automatische Geschwindigkeitsregelung mit Geschwindigkeitsbegrenzer		●	●	●	●	●	
Spurverlassenswarner		●	●	●	●	●	Siehe Seite 48
Anhänger-Stabilitätskontrolle (Trailer Stability Control, TSC)		●	●	●	●	●	Greift ein, wenn das System unkontrollierte Schwankungen oder ein Aufschaukeln des Anhängers registriert
Elektrische Fensterheber vorn und hinten mit One-Touch Bedienung und Einklemmschutz		●	●	●	●	●	
Regensensor		●	●	●	●	●	
2-Zonen Klimaautomatik		●	●	●	●	●	
USB, AUX und iPod-Konnektivität		●	●	●	●	●	Siehe Seite 51
Bluetooth® fähiges Telefonsystem		●	●	●	●	●	Siehe Seite 51
Bluetooth® Streaming		●	●	●	●	●	Siehe Seite 53
Jaguar Smart Key System mit Keyless Start		●	●	●	●	●	
Außenspiegel beheizbar	B28J	●	●	●	●	●	
Halogen-Scheinwerfer mit Tagfahrlicht	D90V	●	—	—	—	—	
Reifenluftdruckkontrolle (Tyre Pressure Monitoring System, TPMS)	C42R	●	●	●	●	●	

*Marktabhängig.

● Serienausstattung ○ Sonderausstattung — Nicht verfügbar

Verfügbarkeit und Ausstattung marktabhängig.

Bitte kontaktieren Sie Ihren Jaguar Partner für mehr Informationen.

Für eine komplette Liste der Sonderausstattungen und Ausstattungspakete sehen Sie sich die F-PACE Preisliste an oder konfigurieren Sie Ihren Jaguar direkt auf jaguar.de

SONDERAUSSTATTUNG

		PURE	PRESTIGE	PORTFOLIO	R-SPORT	S	
GETRIEBE UND FAHRDYNAMIK							BESCHREIBUNG
6-Gang-Schaltgetriebe (nur für 20d und 20d AWD verfügbar)	A40G	●	●	●	●	—	Siehe Seite 27
8-Gang-Automatikgetriebe mit Jaguar Sequential Shift, Schaltwippen und All Surface Progress Control	A40H	○	○	○	○	●	Siehe Seite 26
Konfigurierbarer Dynamic-Modus (in Verbindung mit Automatikgetriebe)	C35C	○	○	○	○	●	
Adaptive Dynamics (adaptives Fahrwerk)	C35A	○	○	○	○	●	
Adaptive Geschwindigkeitsregelung mit Stauassistent (nur in Verbindung mit Automatikgetriebe)	H41F	○	○	○	○	○	
Adaptive Surface Response (erfordert AWD, Automatikgetriebe und Adaptive Dynamics)	B73F	○	○	○	○	○	Siehe Seite 41
Jaguar Sportbremsanlage (serienmäßig bei V6-Motoren)	G36B	○	○	○	○	●	

EXTERIEUR

Panorama-Glasdach	F45A	○	○	○	○	○	
Panorama-Schiebedach	F45C	○	○	○	○	○	
Elektrische Heckklappe	B69B	○	○	○	○	○	
Elektrische Heckklappe mit Gestensteuerung (nur in Verbindung mit Keyless Entry)	B69C	○	○	○	○	○	
Scheibenrahmeneinfassung in Chrom	D53C	—	●	●	○	○	
Dachreling in glänzend Schwarz	B16D	○	○	○	○	○	
Dachreling in mattem Chrom	B16F	○	○	○	○	●	
R-Sport-Exterieur	—	—	—	—	●	—	R-Sport-Frontstoßstange, Zierleisten in Schwarz, Luftauslässe in mattem Chrom mit R-Sport-Emblem und R-Sport-Heckschürze
S-Exterieur	—	—	—	—	—	●	S-Frontstoßstange, Zierleisten in mattem Chrom, Luftauslässe in mattem Chrom und S-Heckschürze in glänzend Schwarz mit Diffusor in mattem Chrom
Entfall Motortypbezeichnung	B05H	○	○	○	○	—	

2 WÄHLEN SIE OPTIONEN

 Konfigurieren Sie Ihr Wunschfahrzeug auf jaguar.de

SONDERAUSSTATTUNG (FORTSETZUNG)

		PURE	PRESTIGE	PORTFOLIO	R-SPORT	S	
SCHEIBEN UND AUSSENSPIEGEL							BESCHREIBUNG
Infrarot Verglasung (nur Frontscheibe)	D97B	<input type="radio"/>	<input type="radio"/>	<input type="radio"/>	<input type="radio"/>	<input type="radio"/>	Filtert Sonnen- und UV-Strahlung und reduziert Blendung
Beheizbare Frontscheibe mit beheizbaren Waschdüsen	D96A	<input type="radio"/>	<input type="radio"/>	<input type="radio"/>	<input type="radio"/>	<input type="radio"/>	
Sonnenschutzverglasung (Seitenscheiben und Heckscheibe abgedunkelt)	H75A	<input type="radio"/>	<input type="radio"/>	<input type="radio"/>	<input type="radio"/>	<input type="radio"/>	
Außenspiegel elektrisch einklappbar, beheizbar, mit Umfeldbeleuchtung	B28U	<input type="radio"/>	<input type="radio"/>	<input type="radio"/>	<input type="radio"/>	<input type="radio"/>	
Außenspiegel elektrisch einklappbar, beheizbar, automatisch abblendend, mit Umfeldbeleuchtung	B28P	<input type="radio"/>	<input type="radio"/>	<input type="radio"/>	<input type="radio"/>	<input type="radio"/>	Erfordert automatisch abblendenden Innenrückspiegel
SCHEINWERFER UND LICHT							
Bi-Xenon-Scheinwerfer mit LED-Tagfahrlicht im „J-Blade“-Design	D90L	<input type="radio"/>	<input checked="" type="radio"/>	<input checked="" type="radio"/>	<input checked="" type="radio"/>	<input type="radio"/>	Beinhaltet Scheinwerferreinigungsanlage
LED-Scheinwerfer mit LED-Tagfahrlicht im „J-Blade“-Design	D90T	<input type="radio"/>	<input type="radio"/>	<input type="radio"/>	<input type="radio"/>	<input checked="" type="radio"/>	Beinhaltet sensorgesteuertes Fahrlicht und Scheinwerferreinigungsanlage
Nebelscheinwerfer	D01S	<input type="radio"/>	<input checked="" type="radio"/>	<input checked="" type="radio"/>	<input checked="" type="radio"/>	<input checked="" type="radio"/>	
ANHÄNGER							
Anhängerkupplung – abnehmbar	C05C	<input type="radio"/>	<input type="radio"/>	<input type="radio"/>	<input type="radio"/>	<input type="radio"/>	
Anhängerkupplung – elektrisch ein- und ausfahrbar	C05B	<input type="radio"/>	<input type="radio"/>	<input type="radio"/>	<input type="radio"/>	<input type="radio"/>	
LACKIERUNGEN							(Eine vollständige Übersicht über alle Lackierungen finden Sie auf Seite 78-79)
Uni	–	<input checked="" type="radio"/>	<input checked="" type="radio"/>	<input checked="" type="radio"/>	<input checked="" type="radio"/>	<input checked="" type="radio"/>	Siehe Seite 78
Metallic	–	<input type="radio"/>	<input type="radio"/>	<input type="radio"/>	<input type="radio"/>	<input type="radio"/>	Siehe Seite 78-79
Premium Metallic	–	<input type="radio"/>	<input type="radio"/>	<input type="radio"/>	<input type="radio"/>	<input type="radio"/>	Siehe Seite 79
FELGEN							(Eine vollständige Übersicht über alle Felgen finden Sie auf Seite 80-81)
19" Leichtmetall-Reserverad	C40D	<input type="radio"/>	<input type="radio"/>	<input type="radio"/>	<input type="radio"/>	<input type="radio"/>	Siehe Seite 20
Vollwertiges Reserverad (nicht in Verbindung mit Laderaumschienen verfügbar)	C40K	<input type="radio"/>	<input type="radio"/>	<input type="radio"/>	<input type="radio"/>	<input type="radio"/>	

*Marktabhängig.

● Serienausstattung ○ Sonderausstattung – Nicht verfügbar

Bitte kontaktieren Sie Ihren Jaguar Partner für mehr Informationen.

Für eine komplette Liste der Sonderausstattungen und Ausstattungspakete sehen Sie sich die F-PACE Preisliste an oder konfigurieren Sie Ihren Jaguar direkt auf jaguar.de

SITZE UND PANEELE

SITZE	CODE	PURE	PRESTIGE	PORTFOLIO	R-SPORT	S	BESCHREIBUNG
Beheizbare Vordersitze	F53A	○	○	○	○	○	
Beheizbare Vorder- und Rücksitze	F53B	—	○	○	○	○	
Kühlbare Vorder- und beheizbare Rücksitze (nur in Verbindung mit Ledersitzen und Lordosenstütze verfügbar)	F53C	—	○	○	○	○	
8/8-Wege-Sitzeinstellung	Z02J	●	●	—	●	—	Manuell verstellbar
10/10-Wege-Sitzeinstellung	Z02P	○	○	●	○	●	
10/10-Wege-Sitzeinstellung mit Memory-Funktion (nur in Verbindung mit automatisch abblendenden Außenspiegeln verfügbar)	Z02Q	○	○	○	○	○	Elektrisch verstellbar mit manueller Höhenverstellung der Kopfstützen
Lordosenstütze – elektrisch verstellbar (nur in Verbindung mit 10/10-Wege-Sitzeinstellung verfügbar)	F52A	—	○	○	○	○	Elektrisch verstellbar mit manueller Höhenverstellung der Kopfstützen. Memory-Funktion für Fahrer, Außenspiegel und Lenksäule.
14/14-Wege-Sitzeinstellung mit Lordosenstütze	Z02R	—	—	—	○	○	
14/14-Wege-Sitzeinstellung mit Lordosenstütze und Memory-Funktion für Fahrer	Z02S	—	—	—	○	○	S-Model mit geprägtem S-Emblem auf den vorderen Kopfstützen
14/14-Wege-Sitzeinstellung mit Lordosenstütze und Memory-Funktion für Fahrer und Beifahrer	Z02M	—	—	○	—	—	Elektrisch verstellbar mit manueller Höhenverstellung der Kopfstützen. Memory-Funktion für Fahrer und Beifahrer, Außenspiegel und Lenksäule.
Sportsitze in Taurus-Leder (perforiert)*	B41T	—	—	—	○	○	S-Model mit geprägtem S-Emblem auf den vorderen Kopfstützen
Rücksitze elektrische Lehnenneigung	H49A	—	○	○	○	○	
Automatische Entriegelung der Rücksitze vom Laderaum	H40A	○	○	○	○	○	

PANEELE

(eine vollständige Übersicht über alle Paneele finden Sie auf Seite 94-95)

DACHVERKLEIDUNG UND INTERIEUR

DACHVERKLEIDUNG

Light Oyster	HAMT	●	●	●	●	○
Jet	HPDB	○	○	○	○	●
Premium-Velours	H01D	—	—	○	○	●

2 WÄHLEN SIE OPTIONEN

 Konfigurieren Sie Ihren Jaguar auf jaguar.de

DACHVERKLEIDUNG UND INTERIEUR (FORTSETZUNG)

INTERIEUR	CODE	PURE	PRESTIGE	PORTFOLIO	R-SPORT	S	BESCHREIBUNG
Beleuchtete Edelstahl-Einstiegsleisten mit Jaguar Schriftzug und Edelstahl-Ladekantenschutzleiste im Kofferraum	F28F	○	○	○	○	○	
Fußmatten	H69H	○	●	●	●	●	
Premium-Fußmatten	H69J	○	○	○	○	○	
Polierte Edelstahl-Pedalerie	G48S	—	—	—	—	●	
Beheizbares Multifunktions-Soft-Grain-Lederlenkrad	F97A	○	○	○	○	○	
Lenksäule - elektrisch verstellbar (nur in Verbindung mit Memory-Funktion verfügbar)	D07J	○	○	○	○	○	
Innenrückspiegel automatisch abblendend	B68B	○	○	○	○	○	
Standheizung mit Fernbedienung	H10F	○	○	○	○	○	
4-Zonen-Klimaautomatik (Nur in Verbindung mit Luftgütesensor und Handschuhfachkühlung verfügbar)	C88G	—	○	○	○	○	
Luftgütesensor und kühlabares Handschuhfach, abschließbar	C89A, B23H	○	○	○	○	○	
Innenraumbelichtung	B65C	●	—	—	—	—	
Ambiente Innenraumbelichtung	B65A	○	●	—	●	●	
Ambiente Innenraumbelichtung - konfigurierbar (10 Farben)	B65B	—	○	●	○	○	
Raucher-Paket	A03B	○	○	○	○	○	
2 Cupholder vorn mit Abdeckung (Nur in Verbindung mit 8-Gang-Automatikgetriebe mit Jaguar Sequential Shift verfügbar)	G71E	○	○	○	○	○	
2 zusätzliche 12V Anschlüsse	D72B	○	●	●	●	●	
Gepäcknetz	C02B	○	●	●	●	●	
Edelstahl-Ladekanten-Schutzleiste	F31A	○	○	○	○	○	
Laderaumschienen	H52C	○	○	●	●	●	

● Serienausstattung ○ Sonderausstattung — Nicht verfügbar

Bitte kontaktieren Sie Ihren Jaguar Partner für mehr Informationen.

Für eine komplette Liste der Sonderausstattungen und Ausstattungspakete sehen Sie sich die F-PACE Preisliste an oder konfigurieren Sie Ihren Jaguar direkt auf jaguar.de

DACHVERKLEIDUNG UND INTERIEUR (FORTSETZUNG)

		PURE	PRESTIGE	PORTFOLIO	R-SPORT	S	
INTERIEUR [FORTSETZUNG]	CODE						BESCHREIBUNG
Einparkhilfe hinten	C11A	●	●	●	●	●	
Einparkhilfe vorn	C13A	○	○	○	○	○	
Rückfahrkamera (Nur in Verbindung mit Einparkhilfe vorn verfügbar)	C14A	○	○	○	○	○	
Surround-Kamerasystem (Nur in Verbindung mit Außenspiegeln automatisch abblendend und Einparkhilfe vorn und hinten verfügbar)	C14D	○	○	○	○	○	
360° Einparkhilfe (Nur in Verbindung mit Einparkhilfe vorn und hinten verfügbar)	C17A	○	○	○	○	○	
Parkassistent (Nur in Verbindung mit Einparkhilfe vorn und 360° Einparkhilfe verfügbar.)	C18B	○	○	○	○	○	
Garagentoröffner (HomeLink) (Nur in Verbindung mit Innenrückspiegel automatisch abblendend verfügbar)	B20B	○	○	○	○	○	
Spurhalteassistent mit Aufmerksamkeitsassistent (Nur in Verbindung mit Außenspiegel automatisch abblendend verfügbar)	H72D	○	○	○	○	○	
Warnsystem „Toter Winkel“ mit Annäherungssensor (Close Vehicle Sensing, CVS) und seitlicher Rückfahrüberwachung (Nur in Verbindung mit Außenspiegel automatisch abblendend verfügbar)	H71C	○	○	○	○	○	
Verkehrszeichenerkennung mit adaptivem Geschwindigkeitsbegrenzer (Nur in Verbindung mit Navigationsystem verfügbar)	A41B	○	○	○	○	○	
Jaguar Smart Key System mit Keyless Entry und Keyless Start	F04B	○	○	○	○	○	
Activity Key	F05D	○	○	○	○	○	

2 WÄHLEN SIE OPTIONEN

 Konfigurieren Sie Ihr Wunschfahrzeug auf jaguar.de

MULTIMEDIA/KOMMUNIKATION

		PURE	PRESTIGE	PORTFOLIO	R-SPORT	S	
AUSSTATTUNGEN IN VERBINDUNG MIT INCONTROL TOUCH							
8" Touchscreen-Farbdisplay		●	●	●	●	●	Siehe Seite 51
5" TFT-Display mit Analoganzeige	P50S	●	●	●	●	●	Siehe Seite 51
InControl Touch SD-Karten-Navigationssystem	G61C	○	○	○	○	○	Siehe Seite 52
Jaguar 80-Watt-Klangsystem	B43T	●	●	●	●	●	Siehe Seite 57
Meridian 380-Watt-Premium-Klangsystem	B44V	○	○	○	○	○	
InControl Connect Paket	Z77J	○	○	○	○	○	Beinhaltet Wi-Fi Hotspot, InControl Apps und InControl Remote Premium
AUSSTATTUNGEN IN VERBINDUNG MIT INCONTROL TOUCH PRO (Weitere Informationen finden Sie auf Seite 55)							
InControl Touch Pro mit 10,2" Touchscreen-Farbdisplay, 12,3" HD TFT-Instrumentendisplay, SSD-Festplatten-Navigationssystem und digitalem Meridian 380-Watt-Premium-Klangsystem	Z59X	○	○	○	○	○	Siehe Seite 55
InControl Touch Pro mit 10,2" Touchscreen-Farbdisplay, 12,3" HD TFT-Instrumentendisplay, SSD-Festplatten-Navigationssystem und digitalem Meridian 825-Watt-Premium-Surround-Klangsystem	Z59Y	○	○	○	○	○	Siehe Seite 55
InControl Connect Pro Paket	Z77A	○	○	○	○	○	Siehe Seite 55
Digitaler TV-Empfänger	G52G	○	○	○	○	○	Beinhaltet InControl Pro Services, InControl Apps und InControl Remote Premium
AUSSTATTUNGEN IN VERBINDUNG MIT INCONTROL TOUCH UND INCONTROL TOUCH PRO							
InControl Protect	D45D	●	●	●	●	●	Siehe Seite 51
InControl Secure	D44A	○	○	○	○	○	Siehe Seite 51
InControl Connect Paket	H57A	○	○	○	○	○	
DAB-Radioempfänger	B51A	○	○	○	○	○	

● Serienausstattung ○ Sonderausstattung — Nicht verfügbar

Bitte kontaktieren Sie Ihren Jaguar Partner für mehr Informationen.

Für eine komplette Liste der Sonderausstattungen und Ausstattungspakete sehen Sie sich die F-PACE Preisliste an oder konfigurieren Sie Ihren Jaguar direkt auf jaguar.de

AUSSTATTUNGSPAKETE

AUSSTATTUNGSPAKETE	CODE	PURE	PRESTIGE	PORTFOLIO	R-SPORT	S	BESCHREIBUNG
Black-Pack	Z93L	○	○	○	○	○	Beinhaltet Kühlergrill und Kühlergrilleinfassung in glänzendem Schwarz; Scheibenrahmeneinfassungen in glänzendem Schwarz; seitliche Luftauslässe in glänzendem Schwarz. Black-Pack fällt je nach Modell unterschiedlich aus.
Winter-Paket	Z88D	—	○	○	○	○	Beinhaltet beheizte Frontscheibe, beheizte Waschdüsen, beheizbares Soft-Grain-Lederlenkrad, beheizbare Sitze (beim Pure nur Vordersitze)
Adaptive Dynamics Pack	Z07A	○	○	○	○	—	Beinhaltet Adaptive Dynamics und Adaptive Surface Response (nur mit Automatikgetriebe)
Head-up-Display Paket	Z13A	○	○	○	○	○	Beinhaltet Infrarot-Frontscheibe und Head-up-Display
Memory Paket 1	Z16X	○	○	○	○	○	Beinhaltet 10/10-Wege-Sitzeinstellung - elektrisch verstellbar mit Memory Funktion, Außenspiegel einklappbar, beheizbar, automatisch abblendend mit Umfeldbeleuchtung und elektrisch verstellbare Lenksäule
Memory Paket 2	Z16Y	—	—	—	○	○	Beinhaltet 14/14-Wege-Sitzeinstellung (elektrisch verstellbar) mit Lordosenstütze und Memory-Funktion, Außenspiegel einklappbar, beheizbar, automatisch abblendend mit Umfeldbeleuchtung und elektrisch verstellbare Lenksäule
Fond-Komfort-Paket	Z12C	—	—	○	—	—	Beinhaltet beheizbare Vorder- und Rücksitze, gekühltes Handschuhfach, Luftgütesensor, elektrisch verstellbare Rückenlehnen im Fond, 4-Zonen Klimaautomatik
Komfort-Paket 2	Z87A	—	○	○	○	○	Beinhaltet automatische Entriegelung vom Laderaum, Gepäckraumnetz, abschließbares Handschuhfach mit Kühlung, Luftgütesensor, Jaguar Smart Key System mit Keyless Entry und Keyless Start
Komfort-Paket	Z05C	○	○	○	○	○	2 Getränkehalter mit Deckel, konfigurierbare Ambiente Innenraumbeleuchtung, Premium-Fußmatten, beleuchtete Edelstahl-Einstiegsleisten mit Jaguar-Schriftzug, Edelstahl-Ladekantenschutzleiste im Kofferraum, Dachverkleidung in Premium-Velours (nur mit Automatikgetriebe)
Erweitertes Parkhilfe-Paket	Z68N	○	○	○	○	○	Beinhaltet Einparkhilfe vorn und hinten, Rückfahrkamera, 360°-Einparkhilfe und Parkassistent
Erweitertes Parkhilfe Paket mit Surround-Kamerasystem	Z68Y	○	○	○	○	○	Beinhaltet Einparkhilfe vorn und hinten, Surround-Kamerasystem, 360°-Einparkhilfe und Parkassistent (erfordert automatisch abblendende Außenspiegel)

3 WÄHLEN SIE IHRE FARBE

 Konfigurieren Sie Ihr Wunschfahrzeug auf jaguar.de

UNI

Polaris White

Ebony Black

METALLIC

Glacier White

Ultimate Black

Ammonite Grey

Dark Sapphire Blue

British Racing Green

Quartzite

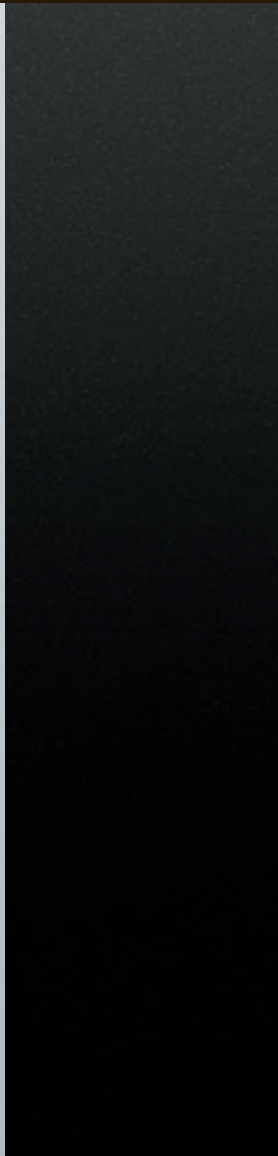
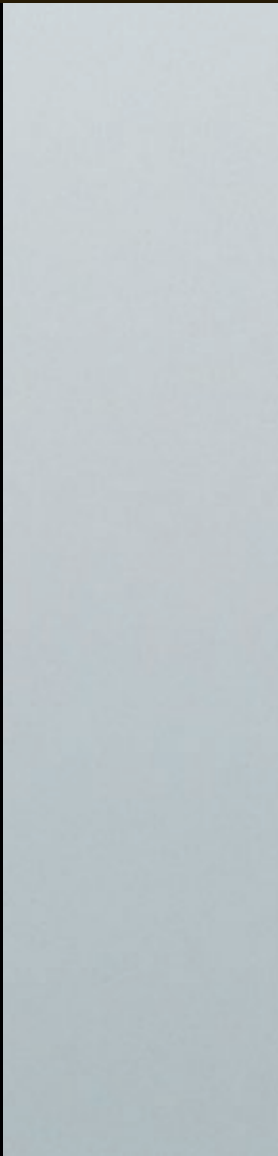

*Lieferbar ab Sommer 2016

Italian Racing Red



Odyssey Red



Rhodium Silver



PREMIUM METALLIC

Tempest Grey

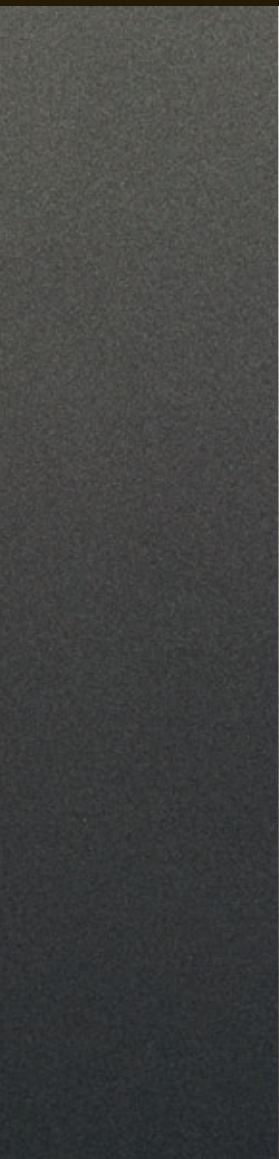

Gallium Silver*



Storm Grey



Ingot



Cosmic Black*



4 WÄHLEN SIE IHRE FELGEN

 Konfigurieren Sie Ihr Wunschfahrzeug auf jaguar.de



	18" LIGHTWEIGHT	18" AERO	18" VORTEX	19" FAN	19" FAN
FARBE	Silber	Silber	Silber	Silber	Glänzend Schwarz
GRÖSSE	7.5J x 18"	7.5J x 18"	7.5J x 18"	8.5Jx19"	8.5Jx19"
REIFENGRÖSSE	255/60 R18	235/65 R18	255/60 R18	255/55 R19	255/55 R19
CODE	C54S	C54Q	C54R	C54U	C55R
Pure	●	○	○	○	○
Prestige	●	○	○	○	○
Portfolio	○	○	●	○	○
R-Sport	—	—	—	○	○
S	○	—	○	○	○



	19" RAZOR	19" BIONIC	20" MATRIX	20" VENOM	20" VENOM
FARBE	Silber	Grau/diamantgedreht	Silber	Glänzend Schwarz	Grau/diamantgedreht
GRÖSSE	8.5J x 19"	8.5J x 19"	8.5J x 20"	8.5J x 20"	8.5J x 20"
REIFENGRÖSSE	255/55 R19	255/55 R19	255/50 R20	255/50 R20	255/50 R20
CODE	C54T	C54V	C54G	C54J	C54H
Pure	○	○	○	○	○
Prestige	○	○	○	○	○
Portfolio	○	○	○	○	○
R-Sport	○	●	○	○	○
S	○	○	○	○	○

● Serienausstattung ○ Sonderausstattung — Nicht verfügbar
Serien- und Sonderausstattungen marktabhängig.



	20" TEMPLAR	20" BLADE	20" BLADE	22" DOUBLE HELIX
FARBE	Silber	Grau/diamantgedreht	Glänzend Schwarz	Silber mit Kontrasteinsätzen
GRÖSSE	8.5J x 20"	8.5J x 20"	8.5J x 20"	9.0J x 22"
REIFENGRÖSSE	255/50 R20	255/50 R20	255/50 R20	265/40 R22
CODE	C54F	C54X	C54Y	C54K
Pure	<input type="radio"/>	<input type="radio"/>	<input type="radio"/>	<input type="radio"/>
Prestige	<input type="radio"/>	<input type="radio"/>	<input type="radio"/>	<input type="radio"/>
Portfolio	<input type="radio"/>	<input type="radio"/>	<input type="radio"/>	<input type="radio"/>
R-Sport	<input type="radio"/>	<input type="radio"/>	<input type="radio"/>	<input type="radio"/>
S	<input type="radio"/>	<input checked="" type="radio"/>	<input type="radio"/>	<input type="radio"/>



	22" DOUBLE HELIX	22" TURBINE	22" TURBINE
FARBE	Schwarz mit Kontrasteinsätzen	Grau/diamantgedreht	Chrom
GRÖSSE	9.0J x 22"	9.0J x 22"	9.0J x 22"
REIFENGRÖSSE	265/40 R22	265/40 R22	265/40 R22
CODE	C54L	C54M	C54N
Pure	<input type="radio"/>	<input type="radio"/>	<input type="radio"/>
Prestige	<input type="radio"/>	<input type="radio"/>	<input type="radio"/>
Portfolio	<input type="radio"/>	<input type="radio"/>	<input type="radio"/>
R-Sport	<input type="radio"/>	<input type="radio"/>	<input type="radio"/>
S	<input type="radio"/>	<input type="radio"/>	<input type="radio"/>

5 WÄHLEN SIE IHR INTERIEUR



Konfigurieren Sie Ihr Wunschfahrzeug auf jaguar.de

PURE						
	SITZE MIT FARBLICH ABGESTIMMTEN NÄHTEN	PANEELE	DACHVERKLEIDUNG IN MORZINE*	ARMATURENTAFELOBERSEITE OHNE NAHT	TEPPICHE	INTERIEUR UND OPTIONSCODE
Serienausstattung						
Sitze in Stoff	Jet	Pianolack Schwarz	Light Oyster oder Jet*	Jet	Jet	TR44
PRESTIGE						
	SITZE MIT FARBLICH ABGESTIMMTEN NÄHTEN	PANEELE	DACHVERKLEIDUNG IN MORZINE*	ARMATURENTAFELOBERSEITE OHNE NAHT	TEPPICHE	INTERIEUR UND OPTIONSCODE
Serienausstattung						
Sitze in Taurus-Leder‡	Jet mit Siena Tan	Pianolack Schwarz	Light Oyster oder Jet**	Jet	Jet	TR46
	Latte mit Espresso	Pianolack Schwarz	Light Oyster oder Jet**	Espresso	Espresso	TR48
	Light Oyster mit Pistachio	Pianolack Schwarz	Light Oyster oder Jet**	Jet	Jet	TR47
PORTFOLIO						
	SITZE MIT FARBLICH ABGESTIMMTEN NÄHTEN	PANEELE	DACHVERKLEIDUNG IN MORZINE*	ARMATURENTAFELOBERSEITE MIT FARBLICH ABGESTIMMTER NAHT	TEPPICHE	INTERIEUR UND OPTIONSCODE
Serienausstattung						
Sitze in Windsor-Leder (perforiert)	Jet mit Jet	Grau marmoriertes Ebenholz	Light Oyster oder Jet**	Jet mit Jet	Jet	TR58
	Espresso mit Espresso	Grau marmoriertes Ebenholz	Light Oyster oder Jet**	Espresso mit Espresso	Espresso	TR61
	Siena Tan mit Siena Tan	Grau marmoriertes Ebenholz	Light Oyster oder Jet**	Jet mit Jet	Jet	TR62
	Latte mit Latte	Grau marmoriertes Ebenholz	Light Oyster oder Jet**	Espresso mit Espresso	Espresso	TR59
	Light Oyster mit Light Oyster	Grau marmoriertes Ebenholz	Light Oyster oder Jet**	Oyster mit Oyster	Oyster	TR60

*Dachverkleidung in Premium-Velours optional.

**Dachverkleidung in Jet optional.

‡Dachverkleidung in Light Oyster optional.

††Dachverkleidung in Morzine optional.

‡Ledernachbildung.

R-SPORT						
	SITZE MIT KONTRASTNÄHTEN	PANEELE	DACHVERKLEIDUNG IN MORZINE*	ARMATURENTAFELOBERSEITE OHNE KONTRASTNAHT	TEPPICHE	INTERIEUR UND OPTIONSCODE
Serienausstattung						
Sportsitze in Taurus-Leder‡ mit Sitzflächen in Technical Mesh	Jet/Jet mit Light Oyster	Pianolack Schwarz	Light Oyster oder Jet**	Jet	Jet	TR49
	SITZE MIT KONTRASTNÄHTEN	PANEELE	DACHVERKLEIDUNG IN MORZINE*	ARMATURENTAFELOBERSEITE MIT KONTRASTNAHT	TEPPICHE	INTERIEUR UND OPTIONSCODE
Sonderausstattung						
Sportsitze in Taurus-Leder‡ (perforiert)	Jet/Jet mit Light Oyster	Pianolack Schwarz	Light Oyster oder Jet**	Jet mit Light Oyster	Jet	TR49 + B41T
	Jet/Jet mit Red	Pianolack Schwarz	Light Oyster oder Jet**	Jet mit Red	Jet	TR50
	Jet/Light Oyster mit Light Oyster	Pianolack Schwarz	Light Oyster oder Jet**	Jet mit Light Oyster	Jet	TR51
	Oyster/Oyster mit Lime	Pianolack Schwarz	Light Oyster oder Jet**	Oyster mit Lime	Oyster	TR52
S						
	SITZE MIT KONTRASTNÄHTEN	PANEELE	DACHVERKLEIDUNG IN PREMIUM-VELOURS	ARMATURENTAFELOBERSEITE OHNE KONTRASTNAHT	TEPPICHE	INTERIEUR UND OPTIONSCODE
Serienausstattung						
Sportsitze in Taurus-Leder‡ mit Sitzflächen in Premium-Velours	Jet/Jet mit Light Oyster	Aluminium in Maschenoptik	Jet oder Light Oyster†	Jet	Jet	TR53
	SITZE MIT KONTRASTNÄHTEN	PANEELE	DACHVERKLEIDUNG PREMIUM-VELOURS††	ARMATURENTAFELOBERSEITE OHNE KONTRASTNAHT	TEPPICHE	INTERIEUR UND OPTIONSCODE
Sonderausstattung						
Sportsitze in Taurus-Leder‡ (perforiert)	Jet/Jet mit Light Oyster	Aluminium in Maschenoptik	Jet oder Light Oyster††	Jet mit Light Oyster	Jet	TR53 + B41T
	Red/Jet mit Jet	Aluminium in Maschenoptik	Jet oder Light Oyster††	Jet mit Red	Jet	TR54
	Brogue/Brogue mit Light Oyster	Aluminium in Maschenoptik	Jet oder Light Oyster††	Jet mit Light Oyster	Jet	TR56

5 WÄHLEN SIE IHR INTERIEUR

 Konfigurieren Sie Ihr Wunschfahrzeug auf jaguar.de

Abgebildetes Interieur: Sitze in Stoff in Jet mit Paneele in Pianolack Schwarz, Dachverkleidung und Armaturentafeloberseite in Light Oyster.



PURE

INTERIEUR FARBKOMBINATIONEN

SERIENAUSSTATTUNG

1

SITZE MIT FARBLICH
ABGESTIMMTEN NÄHTEN



Jet

2

PANEELE



Pianolack Schwarz

3

DACHVERKLEIDUNG
IN MORZINE



Light Oyster or Jet*

4

ARMATURENTAFELOBERSEITE
OHNE NAHT



Jet

5

TEPPICHE



Jet

*Dachverkleidung in Jet optional

5 WÄHLEN SIE IHR INTERIEUR

 Konfigurieren Sie Ihr Wunschfahrzeug auf jaguar.de

Abgebildetes Interieur: Sitze in Taurus-Leder* in Latte mit Kontrastnähten in Espresso, Paneele in Pianolack Schwarz, Dachverkleidung in Light Oyster und Armaturentafeloberseite in Espresso.











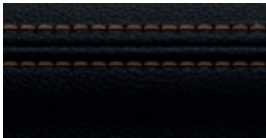

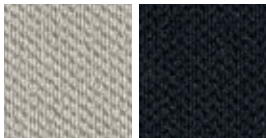
*Ledernachbildung

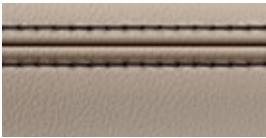

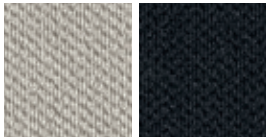
PRESTIGE

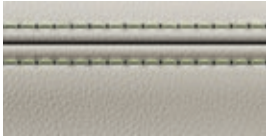
INTERIEURFARBEN

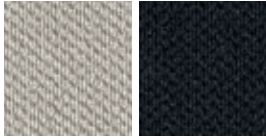
SERIENAUSSTATTUNG

1	2	3	4	5
<p>SITZE MIT FARBLICH ABGESTIMMTEN NÄHTEN</p>  <p>Jet mit Siena Tan</p>	<p>PANEELE</p>  <p>Pianolack Schwarz</p>	<p>DACHVERKLEIDUNG IN MORZINE</p>  <p>Light Oyster oder Jet*</p>	<p>ARMATURENTAFELOBERSEITE OHNE NAHT</p>  <p>Jet</p>	<p>TEPPICHE</p>  <p>Jet</p>
 <p>Latte mit Espresso</p>	 <p>Pianolack Schwarz</p>	 <p>Light Oyster</p>	 <p>Espresso</p>	 <p>Espresso</p>
 <p>Light Oyster mit Pistachio</p>	 <p>Pianolack Schwarz</p>	 <p>Light Oyster</p>	 <p>Jet</p>	 <p>Jet</p>

PANEELE

Mattiertes Finline Holz, mattierte Eschen-Maserung, mattiertes graues Eschenholz, grau marmoriertes Ebenholz, geprägtes Aluminium oder Aluminium in Maschenoptik

*Dachverkleidung in Jet optional.

5 WÄHLEN SIE IHR INTERIEUR

 Konfigurieren Sie Ihr Wunschfahrzeug auf jaguar.de





















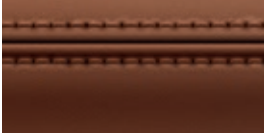

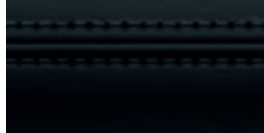
Abgebildetes Interieur: Sitze in Windsor-Leder in Siena Tan mit farblich abgestimmten Nähten, Paneele in grau marmoriertem Ebenholz, Dachverkleidung Light Oyster und Armaturentafeloberseite Jet.

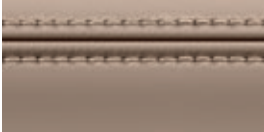

PORTFOLIO

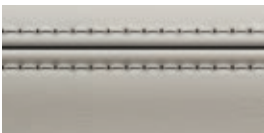
INTERIEURFARBEN

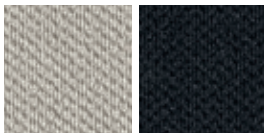
SERIENAUSSTATTUNG

1	2	3	4	5
SITZE MIT FARBLICH ABGESTIMMTEN NÄHTEN	PANEELE	DACHVERKLEIDUNG IN MORZINE	ARMATURENTAFELOBERSEITE MIT FARBLICH ABGESTIMMTEN NÄHTEN	TEPPICHE
				
Jet mit Jet	Glänzendes marmoriertes Ebenholz	Light Oyster oder Jet**	Jet mit Jet	Jet
				
Espresso mit Espresso	Glänzendes marmoriertes Ebenholz	Light Oyster oder Jet**	Espresso mit Espresso	Espresso
				
Siena Tan mit Siena Tan	Glänzendes marmoriertes Ebenholz	Jet** oder Light Oyster	Jet mit Jet	Jet
				
Latte mit Latte	Glänzendes marmoriertes Ebenholz	Light Oyster oder Jet**	Espresso mit Espresso	Espresso
				
Light Oyster mit Light Oyster	Glänzendes marmoriertes Ebenholz	Light Oyster oder Jet**	Oyster mit Oyster	Oyster

PANEELE

Mattiertes Finline Holz, mattierte Eschen-Maserung, mattiertes graues Eschenholz, grau marmoriertes Ebenholz, geprägtes Aluminium oder Aluminium in Maschenoptik

*Dachverkleidung in Premium-Velours optional.
**Dachverkleidung in Jet optional.

5 WÄHLEN SIE IHR INTERIEUR

 Konfigurieren Sie Ihr Wunschfahrzeug auf jaguar.de

Abgebildetes Interieur: Sportsitze in Taurus-Leder* in Jet/Red mit Kontrastnähten in Red, Paneele in geprägtem Aluminium, Dachverkleidung und Armaturentafeloberseite in Jet.

*Ledernachbildung















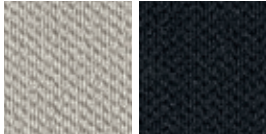

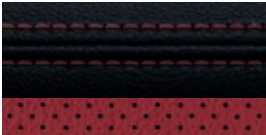

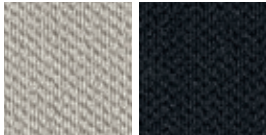
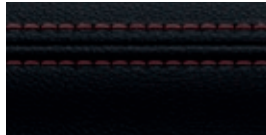
R-SPORT

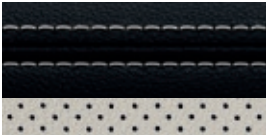
INTERIEURFARBEN

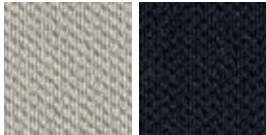
SERIENAUSSTATTUNG

①	②	③	④	⑤
SITZE MIT FARBBLICH ABGESTIMMTEN NÄHTEN	PANEELE	DACHVERKLEIDUNG IN MORZINE	ARMATURENTAFELOBERSEITE OHNE NAHT	TEPPICHE
				
Jet/Jet mit Light Oyster	Pianolack Schwarz	Light Oyster oder Jet**	Jet	Jet

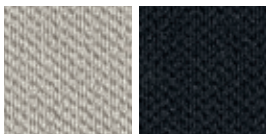
SONDERAUSSTATTUNG

				
Jet/Jet mit Light Oyster	Pianolack Schwarz	Light Oyster oder Jet**	Jet mit Light Oyster	Jet
				
Jet/Red mit Red	Pianolack Schwarz	Light Oyster oder Jet**	Jet mit Red	Jet
				
Jet/Light Oyster mit Light Oyster	Pianolack Schwarz	Light Oyster oder Jet**	Jet mit Light Oyster	Jet
				
Oyster/Oyster mit Lime	Pianolack Schwarz	Light Oyster oder Jet**	Oyster mit Lime	Oyster

PANEELE

Mattiertes Finline Holz, mattierte Eschen-Maserung, mattiertes graues Eschenholz, grau marmoriertes Ebenholz, geprägtes Aluminium oder Aluminium in Maschenoptik

*Dachverkleidung in Premium-Velours optional.
**Dachverkleidung in Jet optional.

5 WÄHLEN SIE IHR INTERIEUR

 Konfigurieren Sie Ihr Wunschfahrzeug auf jaguar.de

Abgebildetes Interieur: Sportsitze in Taurus-Leder* in Brogue mit Kontrastnähten in Light Oyster, Paneele in Aluminium in Maschenoptik, Dachverkleidung und Armaturentafeloberseite in Jet.

*Ledernachbildung











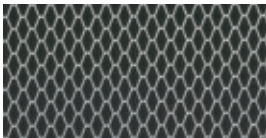
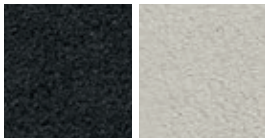

S

INTERIEURFARBEN

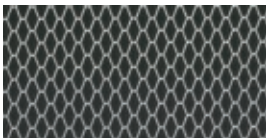
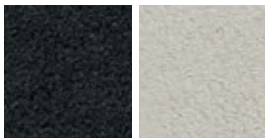
SERIENAUSSTATTUNG

①	②	③	④	⑤
SITZE MIT FARBBLICH ABGESTIMMTEN NÄHTEN	PANEELE	DACHVERKLEIDUNG IN PREMIUM-VELOURS*	ARMATURENTAFELOBERSEITE OHNE NAHT	TEPPICHE
				
Jet/Jet mit Light Oyster	Aluminium in Maschenoptik	Jet oder Light Oyster†	Jet	Jet

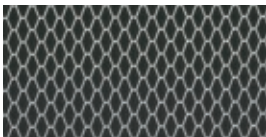
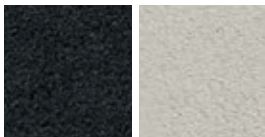
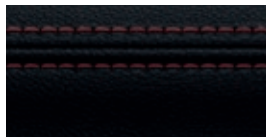
SONDERAUSSTATTUNG

				
Jet/Jet mit Light Oyster	Aluminium in Maschenoptik	Jet oder Light Oyster†	Jet mit Light Oyster	Jet
				
Brogue/Brogue mit Light Oyster	Aluminium in Maschenoptik	Jet oder Light Oyster†	Jet mit Light Oyster	Jet
				
Red/Jet mit Jet	Aluminium in Maschenoptik	Jet oder Light Oyster†	Jet mit Red	Jet

PANEELE

Mattiertes Finline Holz, mattierte Eschen-Maserung, mattiertes graues Eschenholz, grau marmoriertes Ebenholz, geprägtes Aluminium oder Aluminium in Maschenoptik

*Dachverkleidung in Morzine optional.

†Dachverkleidung in Light Oyster optional.

5 WÄHLEN SIE IHR INTERIEUR

 Konfigurieren Sie Ihr Wunschfahrzeug auf [jaguar.de](https://www.jaguar.de)

Pianolack Schwarz

Aluminium in Maschenoptik

Geprägtes Aluminium

Glänzend marmoriertes Ebenholz

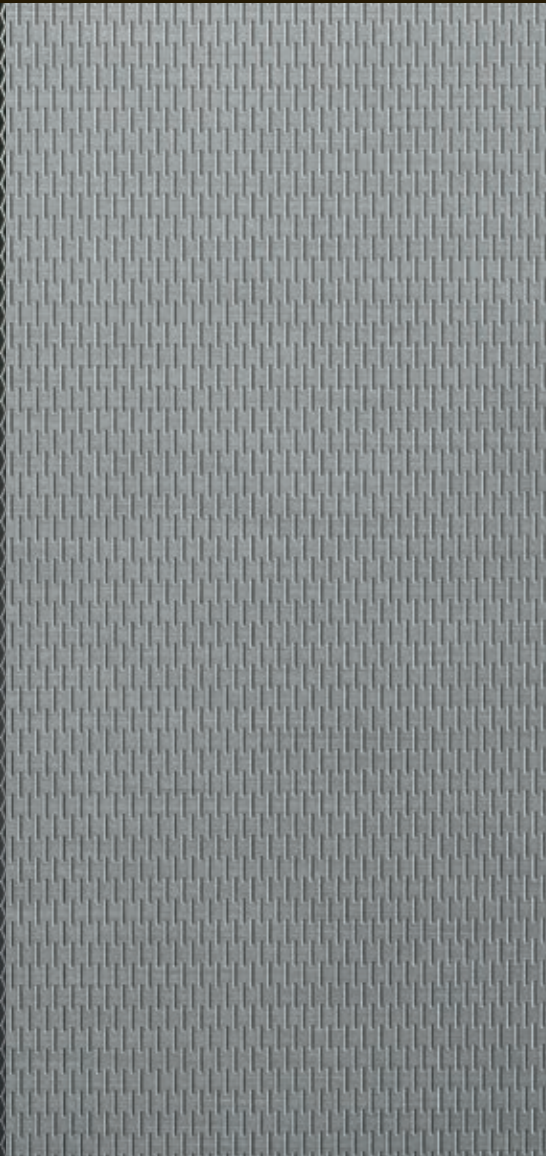
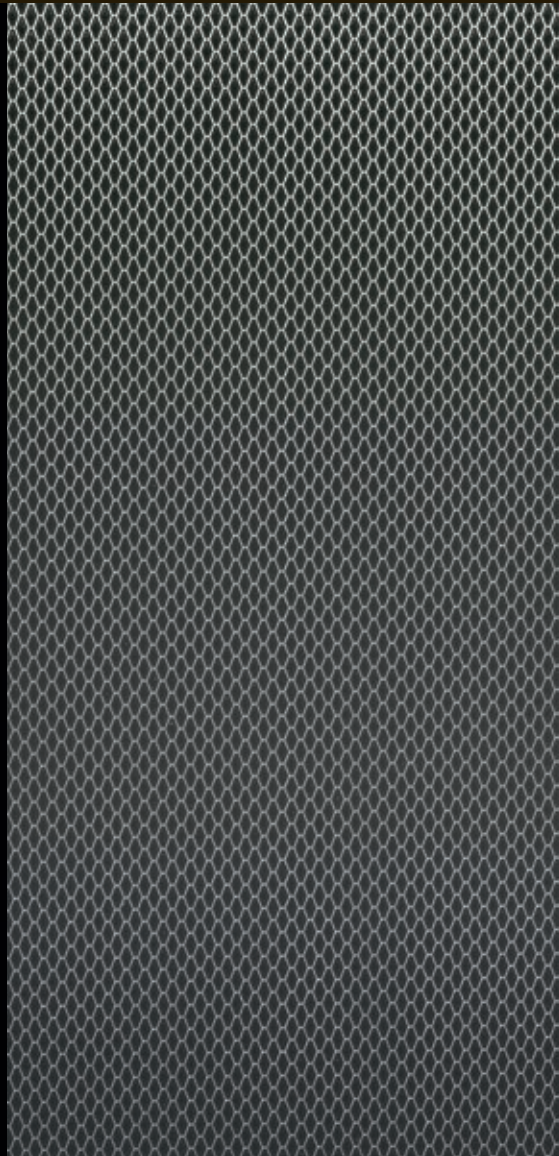

Grau marmoriertes Ebenholz



Mattiertes Finline Holz



Mattierte Eschen-Maserung



Mattiertes graues Eschenholz



6 WÄHLEN SIE IHR ZUBEHÖR

 Mehr Informationen über das gesamte Zubehörprogramm erhalten Sie bei Ihrem Jaguar Partner oder auf jaguar.de

*Das Anbringen von Trittbrettern oder Schwellern kann die Offroadfähigkeit beeinträchtigen.

Ausfahrbare Trittbretter



Fixe Trittbretter



Heck-Fahrradträger für 2 Fahrräder



Polierte seitliche Schweller



Elektrisch ausfahrbare Anhängerkupplung



Luftauslässe in glänzend Schwarz



Luftauslässe in Karbon



Dachträger



Surfboard-/Kajak-/Sailboard-Träger



Außenspiegelkappen
glänzend Schwarz



Außenspiegelkappen in Karbon



Dachbox



Ski-/Snowboard-Träger

6 WÄHLEN SIE IHR ZUBEHÖR

 Mehr Informationen über das gesamte Zubehörprogramm erhalten Sie bei Ihrem Jaguar Partner oder auf jaguar.de

Schaltwippen aus Aluminium



Premium-Fußmatten in Jet



Polierte Edelstahl-Pedalerie

Kühlbox für den Fond



iPad-Halterung



Flexible Gepäck-Halterung



Personalisierte beleuchtete Edelstahl-Einstiegsleisten



Kleiderbügel an der Nackenstütze



Gummi-Gepäckraumwanne



Edelstahl-Einstiegsleisten mit Union Jack

TECHNISCHE DATEN

 Konfigurieren Sie Ihr Wunschfahrzeug auf jaguar.de

MOTOREN		2.0 LITER 4-ZYLINDER TURBO-DIESEL 20D [HECKANTRIEB]	2.0 LITER 4-ZYLINDER TURBO-DIESEL 20D AWD [ALLRADANTRIEB]	2.0 LITER 4-ZYLINDER TURBO-DIESEL 20D AWD [ALLRADANTRIEB]
Hubraum	ccm	1.999	1.999	1.999
Nennleistung	kW (PS)	132 (180)	132 (180)	132 (180)
U/min	U/min	4.000	4.000	4.000
Max Drehmoment	Nm	430	430	430
bei U/min	U/min	1.750-2.500	1.750-2.500	1.750-2.500
LEISTUNG		6-GANG-SCHALTGETRIEBE	6-GANG-SCHALTGETRIEBE	8-GANG-AUTOMATIKGETRIEBE
0-100 km/h	Sek.	8.9	8.7	8.7
0-60 km/h	Sek.	8.5	8.2	8.2
Höchstgeschwindigkeit	km/h	209	208	208
VERBRAUCH				
Innerorts	l/100km	5.7	6.0	6.2
Außerorts	l/100km	4.5	4.7	4.7
Kombiniert	l/100km	4.9	5.2	5.3
CO ₂	g/km	129	134	139
Tankinhalt	l, ca.	60	60	60
ABMESSUNGEN				
Länge	mm	4.731	4.731	4.731
Breite (inkl. Außenspiegel)	mm	2.175	2.175	2.175
Breite (exkl. Außenspiegel)	mm	1.936	1.936	1.936
Höhe über alles	mm	1.652	1.652	1.652
Radstand	mm	2.874	2.874	2.874
Spurweite vorn	mm	1.641	1.641	1.641
Spurweite hinten	mm	1.654	1.654	1.654
Bodenfreiheit	mm	213	213	213
Wendekreis (ohne Karosserieüberhänge)	m	11,97	11,97	11,97
Kofferraumvolumen	Liter	650	650	650
GEWICHT ¹				
Leergewicht	kg	1.665	1.767	1.775
Zulassiges Gesamtgewicht	kg	2.380	2.460	2.460
Anhängelast	kg	2.000	2.000	2.400
VERFÜGBARKEIT				
Pure		●	●	●
Prestige		●	●	●
Portfolio		●	●	●
R-Sport		●	●	●
S		—	—	—

● Verfügbar — Nicht Verfügbar

MOTOREN		3.0 LITER V6 TWINTURBO-DIESEL 30D AWD [ALLRADANTRIEB]	3.0 LITER V6 KOMPRESSOR 35T AWD [ALLRADANTRIEB]	3.0 LITER V6 KOMPRESSOR S AWD [ALLRADANTRIEB]
Hubraum	ccm	2.993	2.995	2.995
Nennleistung	kW (PS)	221 (300)	250 (340)	280 (380)
U/min	U/min	4.000	6.500	6.500
Max Drehmoment	Nm	700	450	450
bei U/min	U/min	2.000	4.500	4.500
LEISTUNG		8-GANG-AUTOMATIKGETRIEBE	8-GANG-AUTOMATIKGETRIEBE	8-GANG-AUTOMATIKGETRIEBE
0-100 km/h	Sek.	6.2	5.8	5.5
0-60 km/h	Sek.	5.8	5.4	5.1
Höchstgeschwindigkeit	km/h	241	250	250
VERBRAUCH				
Innerorts	l/100km	6.9	12.2	12.2
Außerorts	l/100km	5.6	7.1	7.1
Kombiniert	l/100km	6.0	8.9	8.9
CO ₂	g/km	159	209	209
Tankinhalt	l, ca.	66	63	63
ABMESSUNGEN				
Länge	mm	4.731	4.731	4.731
Breite (inkl. Außenspiegel)	mm	2.175	2.175	2.175
Breite (exkl. Außenspiegel)	mm	1.936	1.936	1.936
Höhe über alles	mm	1.652	1.652	1.652
Radstand	mm	2.874	2.874	2.874
Spurweite vorn	mm	1.641	1.641	1.641
Spurweite hinten	mm	1.654	1.654	1.654
Bodenfreiheit	mm	213	213	213
Wendekreis (ohne Karosserieüberhänge)	m	11,87	11,87	11,87
Kofferraumvolumen	Liter	650	650	650
GEWICHT ¹				
Leergewicht	kg	1.844	1.820	1.861
Zulassiges Gesamtgewicht	kg	2.570	2.500	2.500
Anhängelast	kg	2.400	2.400	2.400
VERFÜGBARKEIT				
Pure		●	●	—
Prestige		●	●	—
Portfolio		●	●	—
R-Sport		●	●	—
S		●	—	●

¹Die angegebenen Verbrauchswerte sind Messwerte des Herstellers aus offiziellen Tests in Übereinstimmung mit den gesetzlichen Regelungen der EU. Der aktuelle Verbrauchswert kann von den im Test ermittelten Werten abweichen. Diese Werte dienen lediglich dem Vergleich.

²Die Gewichtsangaben beziehen sich auf Fahrzeuge mit serienmäßiger Ausstattung. Als Sonderausstattung erhältliche Extras erhöhen das Gewicht.

ABMESSUNGEN

Gesamtbreite (inklusive Außenspiegel) 2.175 mm

Gesamtbreite (exklusive Außenspiegel) 1.936 mm

Kofferraumvolumen 650* Liter

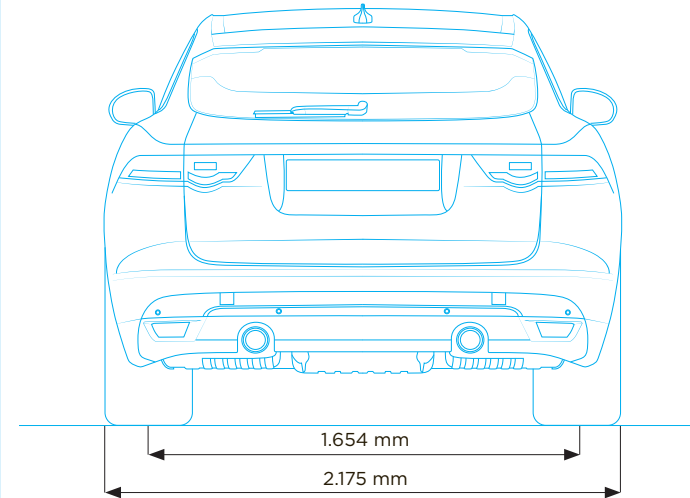
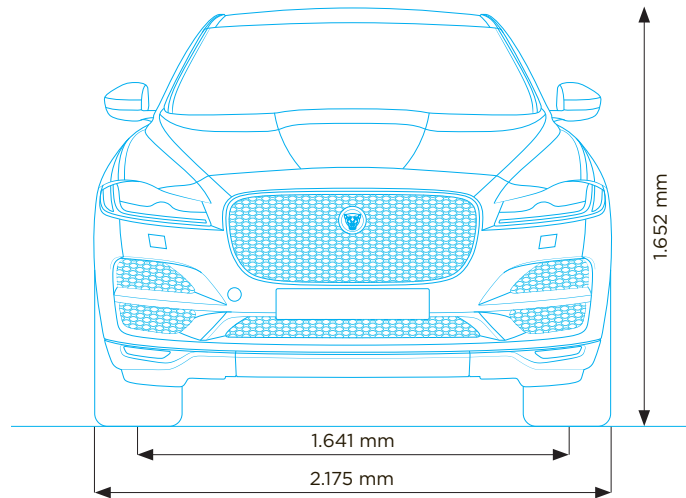

*In Verbindung mit Jaguar Tyre Repair System.

Wendekreis

Ohne Karosserieüberhänge

11,87 m

Mit Karosserieüberhängen

12,29 m

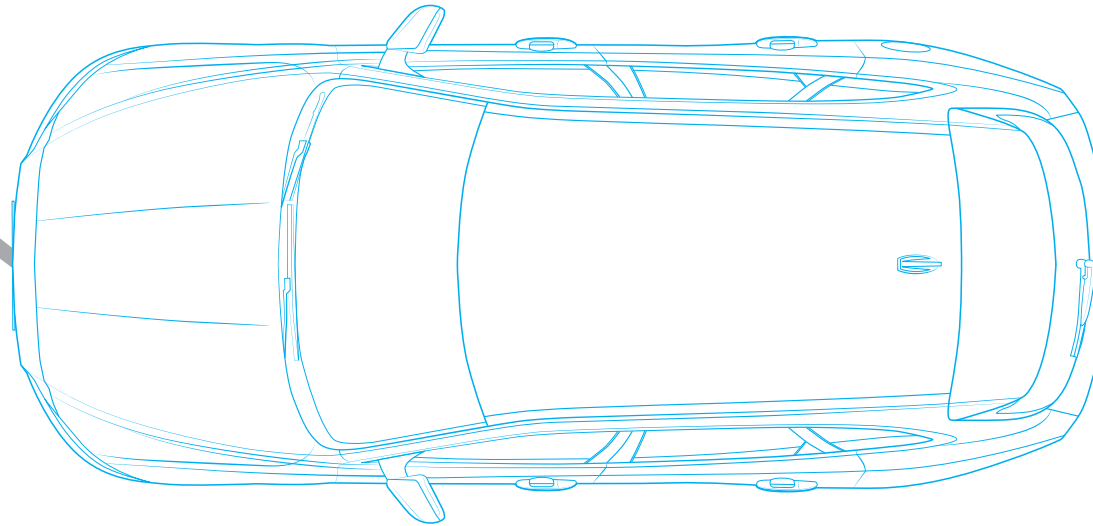

Kopffreiheit

Kopffreiheit vorn

1.007 mm*

Kopffreiheit hinten

977 mm*

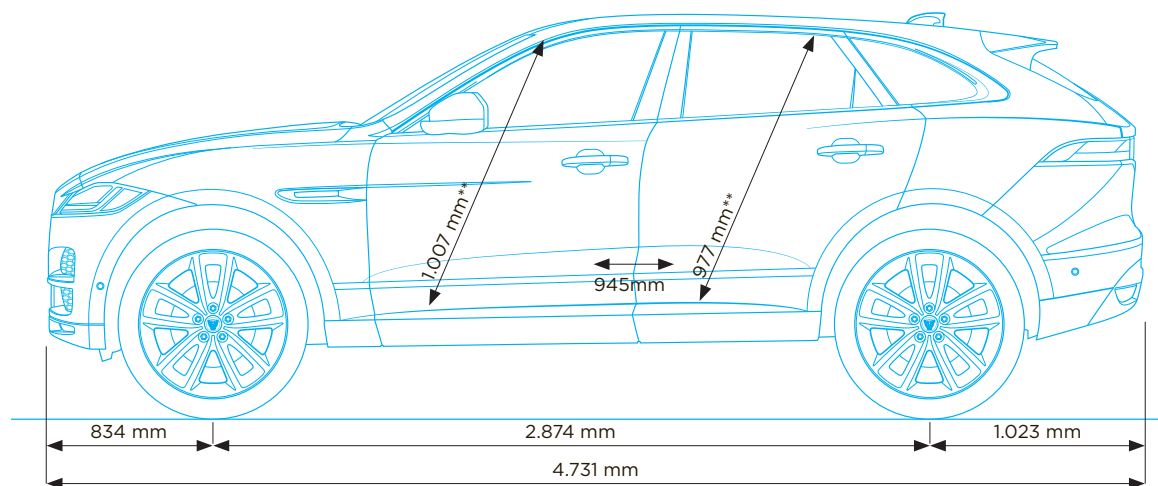

*In Verbindung mit Tyre Repair System.

**Maximale Kopffreiheit mit Aluminium-Dach.

Maße in Millimeter. Die Daten wurden bei einem unbeladenen Fahrzeug erhoben. Kofferraumvolumen in Litern: 650*/1740*

(Gemessen mit dem VDA-Standard-Test mit 200 mm x 100 mm x 50 mm großen Blöcken.

Die Angaben des zweiten Wertes wurden mit umgeklappten Rücksitzen erhoben.)

Abbildung zeigt Sonderausstattung (marktabhängig).



JAGUAR EXPERIENCE

Es gibt keinen besseren Weg, den neuen Jaguar F-PACE kennenzulernen, als ihn zu fahren. Jaguar Experience bietet eine große Auswahl an Veranstaltungen, bei denen Sie herausfinden können, was es wirklich heißt, einen Jaguar zu erleben. Unsere Events ermöglichen es Ihnen, sich selbst, den neuen Jaguar F-PACE und alle anderen Fahrzeuge der Jaguar Modellreihe bis ans Limit zu bringen. Jaguar Experience bietet Ihnen auch die Gelegenheit, selbst mit anzusehen, wie ein Jaguar zum Leben erwacht – bei einer Besichtigung unserer Werke in Großbritannien. Erfahren Sie mehr darüber auf jaguar-experience.de



Folgen Sie uns auf:



Facebook



Instagram



Twitter



Youtube

DIE WELT VON JAGUAR

Wenn Sie sich für einen F-PACE entscheiden, werden Sie Teil der faszinierenden Welt von Jaguar. Dadurch gestalten sich der Fahrzeugbesitz und das Fahrerlebnis sorgenfrei. Zudem werden Ihnen exklusive Services und Lifestyle-Produkte angeboten.



JAGUAR CARE*

Das neue „Jaguar Care“-Programm macht den Jaguar F-PACE auch unter Kostenaspekten zu einer cleveren Wahl. Es beinhaltet serienmäßig drei Jahre Garantie inklusive europaweiter Mobilitätsgarantie und drei Jahre Inspektion ohne Kilometerbegrenzung. Ganz gleich, wie weit Sie fahren, Sie legen jeden einzelnen Kilometer sorgenfrei zurück. Um mehr über das in seiner Klasse einzigartige Jaguar Care-Programm für den Jaguar F-PACE zu erfahren, besuchen Sie bitte jaguar.de



SERVICE

Der Jaguar F-PACE wurde so entwickelt, dass die Betriebskosten möglichst gering sind. Die neuen Ingenium Dieselmotoren müssen nur alle 34.000 km oder alle zwei Jahre zur Wartung.†

ORIGINALTEILE

Originalteile von Jaguar wurden entwickelt und getestet, um unseren höchsten Anforderungen gerecht zu werden. Jedes Teil wurde speziell für den Jaguar F-PACE entworfen, für optimale Performance und maximale Lebensdauer.



FLEET & BUSINESS

Unser Ziel ist es, der Premium-Hersteller erster Wahl in Bezug auf Firmenwagen zu werden. Das wollen wir mit unserer attraktiven Modellpalette und unserem erstklassigen Kundenservice erreichen. Fahrzeuge von Jaguar sind sowohl dynamisch als auch reaktionsfreudig und unterstützen Sie dabei, den einzigartigen Charakter und die Individualität Ihres Unternehmens zu präsentieren. Es ist unser erklärtes und oberstes Ziel, jeden Jaguar in Topzustand zu erhalten. Unser Kundenservice tut alles, um Ihre Investition zu schützen und Ihren Jaguar zu einem echten Leistungsträger Ihres Geschäfts zu machen. Besuchen Sie uns auf www.jaguar.de/fleetand-business.

*Nur in ausgewählten europäischen Märkten.



JAGUAR FINANCIAL SERVICE

Der Jaguar Financial Service macht den Kauf eines Jaguar noch einfacher und kosteneffektiver. Ob Neu- oder Gebrauchtwagen, ob als Privat- oder Firmenwagen, wir haben für jede Situation das beste Angebot. Sprechen Sie einfach mit Ihrem lokalen Jaguar Partner.



JAGUAR ASSISTANCE

Jaguar Assistance bietet Ihnen eine zuverlässige Unterstützung bei Notfällen während einer Fahrt. Ganz gleich, um welches Problem es sich handelt, auf unsere Pannenhilfe können Sie sich immer verlassen. In jeder Situation und überall.

NIEDRIGE VERSICHERUNGSPRÄMIE

Die wichtigsten Bauteile des Jaguar F-PACE sind leicht zugänglich, das verringert die Zeit beim Service und minimiert die Reparaturkosten. Mit dem Fokus auf geringen Reparatur- und Instandhaltungskosten wird der Jaguar F-PACE bei der Versicherung von Beginn an niedrig eingestuft.** Informieren Sie sich einfach bei Ihrem lokalen Jaguar Partner, um mehr zu erfahren.



JAGUAR MAGAZIN

„Jaguar Magazine“ ist das offizielle Magazin von Jaguar. Freuen Sie sich auf die neuen Jaguar Modelle F-PACE, F-TYPE, XJ, XE und XF. Entdecken Sie eine Welt voller Exklusivität, Stil, Design und Reisen.

JAGUAR COLLECTION

Die „Jaguar Collection“ wurde mit der gleichen Sorgfalt und Liebe zum Detail gefertigt, die auch in unseren Fahrzeugen steckt. Dies zeigt sich besonders deutlich bei unserer Bekleidung, den hochwertigen Lederwaren und unseren Reiseartikeln. Die neue Jaguar Heritage '57 Kollektion feiert die großartigen Errungenschaften von Jaguar in der Vergangenheit. Bekleidung und Geschenkartikel erinnern an beeindruckende Rennerfolge. Besuchen Sie den Online-Shop unter jaguar.de

**Schätzung des Herstellers*.

*Abhängig von Markt und persönlichem Fahrstil.

GLOSSAR

A

ADAPTIVE LED-SCHEINWERFER

Adaptive Scheinwerfer folgen automatisch den Lenkbefehlen und passen das Licht dem Kurvenverlauf an. Beim Blinken folgt das Licht, bei Gegenverkehr wird automatisch abgeblendet.

AUDIO-EQUALIZER

Mit dem Audio-Equalizer können Sie den Sound Ihres Klangsystems präzise einstellen, unabhängig von vorgegebenen Höhen-, Mittel- und Bass-Einstellungen

C

Cw-Wert

Der Cw-Wert steht für den Luftwiderstandsbeiwert des Fahrzeugs. Er gibt Aufschluß über die aerodynamischen Qualitäten. Je niedriger der Wert, desto aerodynamisch effizienter ist das Fahrzeug.

D

DÄMPFER

Dämpfer absorbieren von außen auf die Achse einwirkende Kräfte. Auch bekannt als Stoßdämpfer.

DSP VERSTÄRKER

Die Meridian Digital Signal Processing (DSP) Technologie analysiert verschiedene klangbeeinflussende Faktoren und optimiert das Klangergebnis entsprechend. Dies ermöglicht eine kraftvolle, authentische Musikwiedergabe, die mit einem herkömmlichen Klangsystem nicht möglich wäre.

E

ECO-MODUS

Der Eco-Modus verbessert aktiv die Effizienz durch konsequente Einschränkung des aktuell nicht benötigten Energiepotentials. Die Gasannahme wird indirekter, Gangwechsel effizienter. Bei Fahrzeugen mit Schaltgetriebe wird Ihnen immer der optimale Zeitpunkt zum Schalten angezeigt. Des Weiteren verringert der Eco-Modus den Verbrauch, indem weniger Energie an die Klimaautomatik und das Klangsystem geleitet wird.

I

INGENIUM MOTOREN

Ingenium Motoren werden bei Jaguar Land Rover in UK hergestellt. Die Motorblöcke sind vollständig aus Aluminium, sämtliche beweglichen Teile sind reibungsarm ausgelegt, so dass höchstmögliche Effizienz und Laufkultur erreicht werden. Durch spezielle Abgasrückführsysteme ist es gelungen, Dieselmotoren mit extrem geringen Emissionen zur großserienfähigen Marktreife zu bringen.

12,3" HD TFT-INSTRUMENTENDISPLAY

Das 12,3" HD TFT-Instrumentendisplay ist ein hochauflösender (High Definition/HD) Flachbildschirm (TFT/Thin Film Transistor), der die herkömmliche Instrumententafel ersetzt und wesentlich mehr Informationen bereitstellt. Vier graphische Themen und eine 3D-Karte stehen zur Auswahl.

J

JAGUARDRIVE CONTROL

JaguarDrive Control passt die relevanten Parameter den jeweiligen Fahrverhältnissen an und trägt so zu hocheffizienter Fahrweise bei. Es interagiert mit der Dynamischen Stabilitätskontrolle sowie dem Motor- und Getriebemanagement, um die Charakteristik des Motors und des Getriebes anzupassen.

„J-BLADE“-LED-TAGFAHRLICHT

LED-Tagfahrlichter im „J-Blade“ Design sind separate LED-Lichter, die in der Form eines „J“ angeordnet sind. Sie sind in die Scheinwerfer integriert. Bei schlechten Lichtverhältnissen leuchten LED-Scheinwerfer die Straße wesentlich besser aus. Sie sind als adaptive Scheinwerfer ausgelegt, d.h. sie folgen den Lenkbefehlen und blenden bei Gegenverkehr automatisch ab.

„JAGUARDRIVE SELECTOR

Der JaguarDrive Selector dient als Wählhebel für das Automatikgetriebe. Er versinkt gänzlich in der Mittelkonsole, sobald der Motor abgeschaltet wird.“

K

KOMPRESSOR

Der Kompressor ist ein mechanischer Lader, der direkt vom Motor angetrieben wird. Er wird bei Benzinmotoren eingesetzt, um die Leistung bei direkter, linearer Ansprache über den gesamten Drehzahlbereich hin zu steigern.

L

LUFTWIDERSTANDSBEIWER

Er gibt Aufschluß über die aerodynamischen Qualitäten des Fahrzeugs. Siehe Cw-Wert.

P

PANORAMA-SCHIEBEDACH

Mit dem Panorama-Schiebedach können Sie jederzeit Frischluft in das Fahrzeuginnere lassen. Zudem erlaubt es allen Passagieren einen ungehinderten Blick auf den Himmel. Der vordere Teil läßt sich vollständig zurückfahren, während der hintere Teil fixiert ist.

T

10,2" TOUCHSCREEN-FARBDISPLAY

Das 10,2" Touchscreen-Farbdisplay verfügt über ein Touchscreen, wie Sie es von Ihrem Smartphone kennen. Damit lassen sich sämtliche Befehle und Funktionen genau so ausführen, wie Sie es gewohnt sind.

TURBOLADER

Turbolader kommen überwiegend bei Dieselmotoren zum Einsatz. Sie werden von Abgasen angetrieben und steigern den Wirkungsgrad bei gleichzeitig reduzierter Emission und höherer Effizienz.

X

XENON-SCHEINWERFER

Bi-Xenon-Scheinwerfer mit LED Tagfahrlicht im „J-Blade“-Design leuchten die Straße wesentlich besser aus und betonen die beeindruckende Präsenz des F-PACE.



WICHTIGER HINWEIS

Jaguar Land Rover Limited ist grundsätzlich bemüht, seine Fahrzeuge zu optimieren. Daher ergeben sich bezüglich der Spezifikationen, des Designs und der Fertigung immer wieder Änderungen. Wir bemühen uns nach Kräften, aktuelle Unterlagen bereitzustellen. Trotzdem wird diese Broschüre keine unfehlbare Übersicht über geltende Spezifikationen bieten können. Sie stellt zudem kein Angebot für ein bestimmtes Fahrzeug dar. Vertriebsunternehmen und Jaguar Partner agieren weder aufgrund ausdrücklicher noch stillschweigender Versprechen oder Darstellungen als Vertreter von Jaguar Land Rover Limited.

FARBEN

Druckfarben und Online-Darstellungen können von den tatsächlichen Farbtönen abweichen.

INNOVATIONEN ZUM SCHUTZ DER UMWELT BEI JAGUAR

Jaguar führt eine Unternehmenstradition fort und treibt Innovationen zum Schutz der Umwelt entschieden voran. Von der Wahl leichter Werkstoffe und schlanker Produktionsmethoden bis hin zur Effizienz der Motoren und des Designs sieht sich Jaguar dem Ziel eines nachhaltigen Unternehmens verpflichtet und möchte die negativen Auswirkungen seiner Tätigkeit auf die Umwelt so weit wie möglich reduzieren. Das Flaggmodell Jaguar XJ erhielt als erster Jaguar die Zertifizierung nach ISO 14040, der internationalen Norm für die Ökobilanz von Fahrzeugen (engl. auch LCA - Life Cycle Assessment). Die Zertifizierung bewertet die Auswirkungen eines Fahrzeugs auf die Umwelt, von der Beschaffung der Komponentenmaterialien und den Fertigungsprozessen über eine Fahrstrecke von 200.000 km bis zur Entsorgung. Aber das ist nicht alles. Jedes neue Fahrzeug von Jaguar wird so konzipiert, dass es zu 85 % recycelbar und wiederverwertbar ist. Darüber hinaus ist es am Ende seines Lebenszyklus zu 95 % rückgewinnbar.

Der innovative Einsatz leichten Aluminiums beim Jaguar F-PACE, XF, XE, XJ und F-TYPE, das bis zu 50 % Recyclingmaterial aus der Karosseriefertigung enthält, sorgt für erhebliche Leistungsvorteile. Aufgrund der leichteren Bauweise bedeutet das einen geringeren Kraftstoffverbrauch und weniger CO₂-Ausstoß während der Nutzungsphase im Lebenszyklus. Unser Ziel ist es, sicherzustellen, dass Aluminium, das beim Stanzprozess abfällt, in einem geschlossenen Kreislaufsystem gesammelt und wieder zu Blechen von gleich hoher Qualität eingeschmolzen wird. Dadurch werden die CO₂-Emissionen während der Produktionsphase des Lebenszyklus reduziert. Jaguar sieht sich mit dem Ziel der Nachhaltigkeit in der Pflicht, die Abhängigkeit von fossilen Brennstoffen zu senken, weniger Ressourcen zu verbrauchen und weniger Abfall zu erzeugen.

Für die Zukunft haben wir unsere Vision 2020 für nachhaltiges Wachstum entwickelt, die sich auf kontinuierliche Verringerung der CO₂-Emissionen, betriebliche Klimaneutralität und null Abfall konzentriert. Bis heute hat das Unternehmen mehr als 6 Millionen Tonnen CO₂ kompensiert, in 17 Ländern mehr als 4.000 direkte Arbeitsplätze in 60 Projekten zur Emissionsminderung geschaffen und das Leben von über 1 Million Menschen in unserem globalen Programm zur Emissionsminderung von Kochherden verbessert. Aber es geht noch weiter. Unsere Fertigungsstätten sind seit 1998 nach ISO 14001 zertifiziert und wir haben das Platinum-Plus-Level des britischen „Business in the Community Corporate Responsibility Index“ erreicht.

Castrol® EDGE™ Professional wird exklusiv von Jaguar empfohlen.

Meridian ist das eingetragene Warenzeichen der Meridian Audio Limited.

AdBlue® ist das eingetragene Warenzeichen des Verbands der Automobilindustrie e. V. (VDA)

Die Wortmarke Bluetooth® und zugehörige Logos sind Eigentum der Bluetooth SIG, Inc., und die Verwendung dieser Marke durch Jaguar Land Rover Limited erfolgt unter Lizenz. iPod, iPod touch und iPad sind in den USA und in anderen Ländern eingetragene Warenzeichen von Apple Inc.

ABGEBILDETES FAHRZEUG TITELSEITE: F-PACE FIRST EDITION IN CAESIUM BLUE. ABBILDUNG ZEIGT SONDERAUSSTATTUNG (MARKTABHÄNGIG)
ABGEBILDETES FAHRZEUG RÜCKSEITE: F-PACE R-SPORT IN ITALIAN RACING RED. ABBILDUNG ZEIGT SONDERAUSSTATTUNG (MARKTABHÄNGIG)

Jaguar Land Rover Limited
Registered Office: Abbey Road, Whitley,
Coventry, CV3 4LF, United Kingdom
Registered in England Number: 1672070
jaguar.com

