

DER JAGUAR XF



THE ART OF PERFORMANCE





BY APPOINTMENT TO
HM THE QUEEN
MANUFACTURERS OF
MOTOR VEHICLES
JAGUAR LAND ROVER LIMITED
COVENTRY



BY APPOINTMENT TO
HRH THE DUKE OF EDINBURGH
MANUFACTURERS OF
MOTOR VEHICLES
JAGUAR LAND ROVER LIMITED
COVENTRY



BY APPOINTMENT TO
HRH THE PRINCE OF WALES
MANUFACTURERS OF
MOTOR VEHICLES
JAGUAR LAND ROVER LIMITED
COVENTRY



THE ART OF PERFORMANCE

Jeden Tag versuchen wir die Grenzen des Machbaren zu verschieben. Die Grenzen unserer eigenen Performance. Und die unserer Fahrzeuge. Wir designen, wir entwickeln, wir erproben. Wir lernen Regeln zu beherrschen, um sie wieder zu brechen. Das machen wir, um immer einen Schritt weiter zu gehen und Konventionen hinter uns zu lassen. Denn nur so wird aus Performance Kunst.

Jaguar. The Art of Performance.





INHALTSVERZEICHNIS

IDEE

Das Konzept des XF	07
XF - Die Fakten	08

DESIGN

Exterieur	10
Aerodynamik	12
Interieur	17
Innenraum	19

PERFORMANCE

Motoren	20
Automatikgetriebe	24
Schaltgetriebe	25
Fortschrittliche Aerodynamik	26
Aluminium-Leichtbau-Konstruktion	29
Chassis und Fahrwerk	30
Fortschrittliche Fahrdynamik	33

FAHRTECHNOLOGIE

All Surface Progress Control	34
Fortschrittliche Antriebstechnologie	37
Torque Vectoring	38
Stabilität und Kontrolle	41
Head-up-Display	43

INFOTAINMENT

InControl Technologien	44
InControl Touch und InControl Connect	47
InControl Touch Pro und InControl Connect Pro	49
Audio	50

SICHERHEIT UND EFFIZIENZ

Fortschrittliche Fahrerassistenzsysteme	52
Effiziente Technologien	54

PERSONALISIERUNG

XF - Ihre Wahl	56
Wählen Sie Ihren Motor	58
Wählen Sie Ihr Modell	60
Wählen Sie Ihre Sonderausstattung	62
Wählen Sie Ihre Farbe	68
Wählen Sie Ihre Felgen	70
Wählen Sie Ihr Interieur	72
Wählen Sie Ihr Jaguar Zubehör	90
Technische Daten	94
Abmessungen	96

DIE WELT VON JAGUAR

Jaguar Experience	98
Die Welt von Jaguar	100
Glossar und rechtliche Informationen	102



Scannen, um mehr über den Jaguar XF zu erfahren.

ABGEBILDETES FAHRZEUG: XF PRESTIGE IN RHODIUM SILVER MIT 19" LEICHTMETALLFELGEN IM DESIGN „RAZOR“

DIE ABGEBILDETEN FAHRZEUGE SIND TEIL DER JAGUAR GLOBAL RANGE. SPEZIFIKATIONEN, OPTIONEN UND VERFÜGBARKEIT KÖNNEN VARIIEREN. NÄHERE INFORMATIONEN ERHALTEN SIE BEI IHREM JAGUAR VERTRAGSHÄNDLER.





IDEE DAS KONZEPT DES XF

Der Jaguar XF ist vollkommen neu entwickelt und baut auf dem Erfolg seines vielfach ausgezeichneten Vorgängers auf. Die einzigartige Kombination aus Design, Dynamik und Kultiviertheit verleiht diesem Fahrzeug seinen unverwechselbaren Charakter. Fahrspaß und Effizienz sind hier keine Gegensätze. Diese Eigenschaften werden durch moderne Technologien ergänzt, die dafür sorgen, dass Sie jederzeit sicher unterwegs, bestens vernetzt und gut unterhalten sind.

In der Modellreihe der Jaguar Limousinen ist der XF zwischen dem sportlichen XE und dem luxuriösen XJ angesiedelt. Die Kombination dieser herausragenden Jaguar Attribute macht den XF zu dem, was er ist – die dynamischste Premium-Businesslimousine seiner Generation.

ABGEBILDETES FAHRZEUG: XF S IN GLACIER WHITE MIT 20" LEICHTMETALLFELGEN
IM DESIGN „LABYRINTH“, OPTIONALEN LED-SCHEINWERFERN UND BLACK-PACK

XF - DIE FAKTEN

Fortschrittliche Technik. Neueste Technologien. Einzigartiges Design.
Der Jaguar XF.

FORTSCHRITTLICHE AERODYNAMIK

Mit einem C_w -Wert von 0,26 erreicht der XF einen der niedrigsten Luftwiderstandsbeiwerte seiner Klasse. Sogar der Unterboden wurde aerodynamisch optimiert, um geringstmöglichen Widerstand zu bieten. Lufteinlässe in der Frontschürze erlauben reibungslose Luftströmung durch die Radkästen. Das extrem niedrige Geräuschniveau im XF ermöglicht höchsten Fahrkomfort gepaart mit nochmals gesteigerter Effizienz.

LEISTUNGSSPEKTRUM

Die XF Modellreihe ist mit einer neuen Generation leistungsstarker Motoren erhältlich. Von CO₂-Emissionen ab 104 g/km und einem Verbrauch ab 4,0 l/100 km bis hin zu einer abgeregelten Höchstgeschwindigkeit von 250 km/h und einer Beschleunigung von 0 auf 100 km/h in 5,3 Sekunden – für jeden Bedarf gibt es die passende Motorisierung.

JAGUAR CARE

Der Jaguar XF wird mit einem neuen, kostenlosen Garantie- und Servicepaket angeboten, das auch die Inspektionen während der ersten drei Jahre ohne Kilometerbegrenzung umfasst. Wir nennen es Jaguar Care. Damit gehören die Gesamtbetriebskosten des Jaguar XF zu den niedrigsten seiner Klasse.



RAUMANGEBOT

Das luxuriöse Interieur begeistert durch hochwertige Verarbeitung, bietet reichlich Platz und macht jede Fahrt zu einem wahren Vergnügen. Im Vergleich zu seinem Vorgänger bietet der Jaguar XF im Fond 24 mm mehr Platz für die Knie, was ihn zu einem der Besten seiner Klasse macht. Der hintere Fußraum wurde um 15 mm erweitert und die hintere Kopffreiheit ist um bis zu 27 mm* gewachsen. Das alles sorgt für mehr Komfort und Wohlbefinden bei den Passagieren.

*Nur für XF Modelle ohne optionales Panorama-Schiebedach.

ABGEBILDETES FAHRZEUG: XF S IN GLACIER WHITE MIT 20" LEICHTMETALLFELGEN
IM DESIGN „LABYRINTH“, OPTIONALEN LED-SCHWEINWERFERN, BLACK-PACK,
ELEKTRISCHEM PANORAMA-SCHIEBEDACH UND SONNENSCHUTZVERGLASUNG

ALUMINIUM-LEICHTBAU-KONSTRUKTION

Die Aluminium-Leichtbau-Konstruktion von Jaguar macht den XF bis zu 190 kg leichter und um 28 % verwindungssteifer als seinen Vorgänger. Das verbessert Handling, Performance und Effizienz.

INTELLIGENTE ASSISTENTEN

Innovative Technologien bringen bei jeder Fahrt mehr Sicherheit und Komfort. Dazu gehören beim XF selbstregelnde LED-Scheinwerfer, Verkehrszeichenerkennung mit adaptiver Geschwindigkeitsbegrenzung, Spurhalteassistent mit Aufmerksamkeitsassistent, autonomer Notfall-Bremsassistent, adaptive Geschwindigkeitsregelung mit Stauassistent und ein fortschrittlicher Parkassistent.



ALLRADANTRIEB

Der XF ist mit dem einzigartigen Allradantrieb von Jaguar erhältlich. Das System steht für Benzin- und zum ersten Mal auch für Dieselmotoren zur Verfügung. Die intelligente Driveline Dynamics-Software und Adaptive Surface Response (ASR) tragen dazu bei, dass der Jaguar XF seine perfekte Straßenlage und der Fahrer die maximale Kontrolle auch bei anspruchsvollsten Bedingungen behält.

IMMER VERNETZT

Jede Fahrt im Jaguar XF wird durch optionale InControl Technologien verbessert. InControl umfasst Produkte und Services, die Sie mit Ihrem XF verbinden und gleichzeitig mit der Außenwelt vernetzen. So bleiben Sie immer in Kontakt.



DESIGN EXTERIEUR



**KLARE
DESIGNSPRACHE**

**ADAPTIVE
LED-SCHEINWERFER**

ABGEBILDETES FAHRZEUG: XF S IN GLACIER WHITE MIT 20" LEICHTMETALLFELGEN
IM DESIGN „LABYRINTH“, OPTIONALEM PANORAMA-SCHIEBEDACH,
LED-SCHEINWERFERN, BLACK-PACK UND SURROUND-KAMERASYSTEM

„Es geht darum, die Dinge auf das Wesentliche zu reduzieren. Gute Designer haben schon immer gewusst, dass weniger mehr ist.“

Ian Callum, Jaguar Design Direktor

Der XF verkörpert das Jaguar Prinzip des puristischen Designs. Die markante Linienführung reflektiert den dynamischen Charakter und die Leistungsfähigkeit – sei es die optimierte Aerodynamik, die Rundumsicht, die Stabilität oder die Sicherheit. Adaptive LED-Scheinwerfer* mit Tagfahrlicht im „J-Blade“-Design verleihen dem XF eine beeindruckende Präsenz. Die Intensität der LED-Scheinwerfer kommt dem natürlichen Tageslicht sehr nahe, lässt den Fahrer Objekte schneller erkennen und verringert Ermüdungserscheinungen bei Nachtfahrten.

*Sonderausstattung. In Abhängigkeit vom gewählten Modell auch Bi-Xenon- oder Halogen-Scheinwerfer verfügbar.



AERODYNAMIK



VOM F-TYPE
INSPIRIERT

AERODYNAMISCHES
DESIGN

Die doppelten Halbkreise der Heckleuchten, geteilt durch eine Horizontale, sind eine klare Hommage an den Jaguar F-TYPE. Die LED-Bremsleuchten sind nicht nur lichtstärker als Halogen, sie verbrauchen auch weniger Energie und unterstreichen einmal mehr die hohe Effizienz des XF. LEDs leuchten zudem schneller auf, so dass nachfolgende Fahrer schneller auf Ihre Bremsmanöver reagieren können. Als eines der vielen raffinierten Details sind die Heckleuchten in Nadelstreifen-Grafik gestaltet.

Aerodynamik bestimmt die fließende Karosserieform des XF und optimiert Handling, Dynamik und Fahrstabilität. Sogar Höhe, Neigung und Wölbung der Heckklappe, ebenso wie der diskrete Spoiler, reduzieren den Luftwiderstand und erhöhen den Anpressdruck. Bei einem Tempo von 160 km/h erzeugt die Karosserie zusätzlich bis zu 50 kg Anpressdruck, um den XF sicher und stabil auf der Straße zu halten.

ABGEBILDETES FAHRZEUG: XF PRESTIGE IN RHODIUM SILVER
MIT 19" LEICHTMETALLFELGEN IM DESIGN „RAZOR“

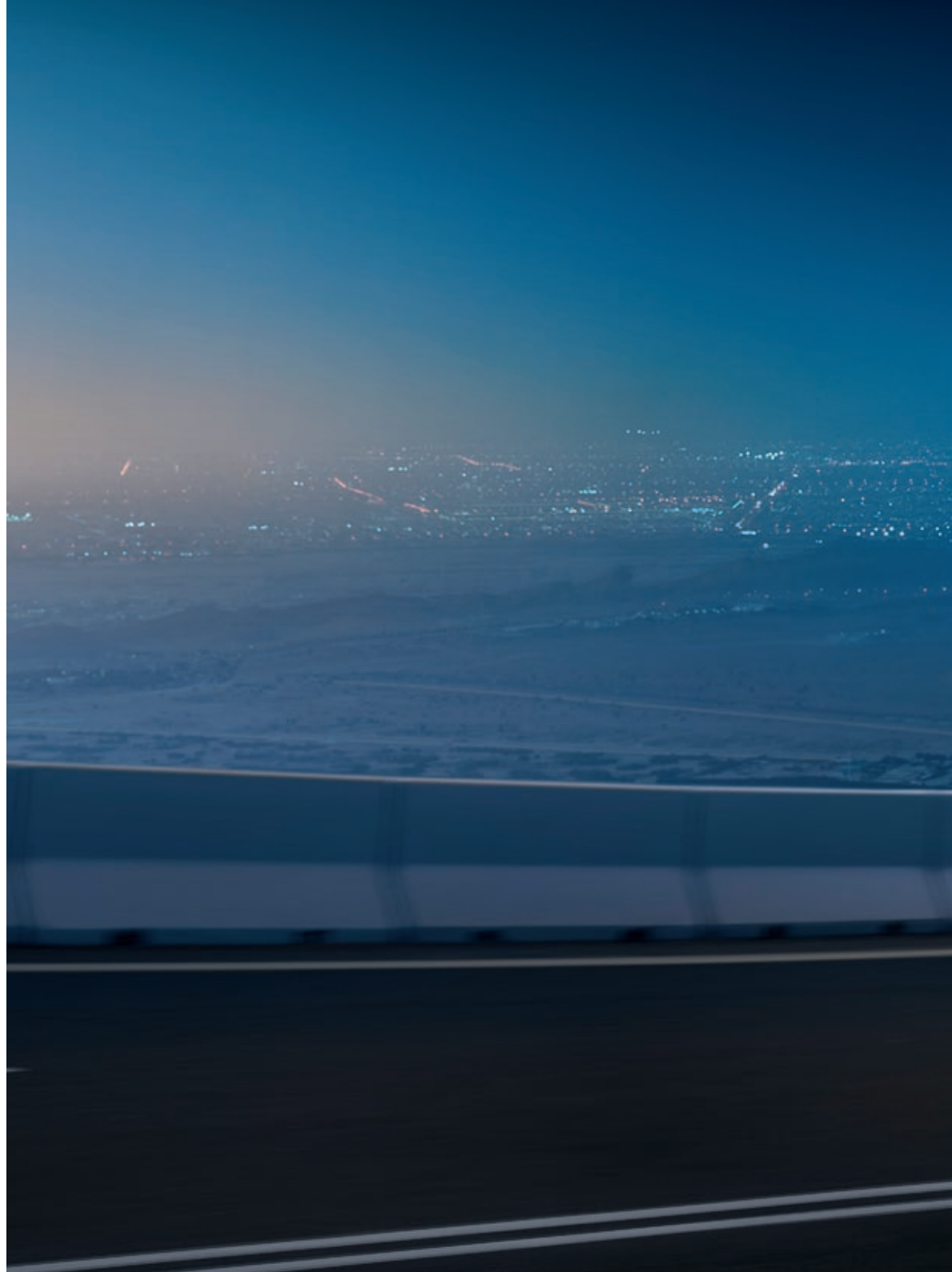









Darkness
Oliver Dabry
Darkness
4/12

90 110 130
70 50 30 10
0 mph
150 170 190

3 4 5
2 1
P

HOME 17:06

Darkness
Oliver Dabry
23°C
Outside: 15°C
21°C

David J. Eickhoff
Johnny
High St,
Kensington

SYNC

MAX MAX A/C A/C

STOP

P R N D S



INTERIEUR



**DRAMATISCHE
STARTSEQUENZ**

**HANDWERKLICHE
EXPERTISE**

Öffnen Sie die Fahrertür. Im Inneren des XF zieht der blinkende Startknopf Ihre Aufmerksamkeit auf sich. Sein pulsierender Herzschlag verbindet Fahrer und Fahrzeug emotional. 72 Doppelschläge pro Minute entsprechen dem Ruhepuls eines echten Jaguars und signalisieren: Der XF ist bereit. Drücken Sie jetzt den Startknopf. Der XF erwacht zum Leben, das Interieur erstrahlt. In perfekter Choreographie öffnen sich die rotierenden Lüftungsdüsen, der JaguarDrive Selector fährt aus, fauchend meldet sich der Motor – alles ist Inspiration und Vorfreude auf das Fahrerlebnis.

Das Interieur begeistert durch ausgezeichneten Komfort, Behaglichkeit und Klasse. Knöpfe und Schalter sind besonders bedienerfreundlich und wurden zur besseren Übersichtlichkeit auf ein Minimum reduziert. Unabhängig von der von Ihnen gewählten Kombination entsprechen die im Interieur verwendeten Materialien immer höchster Qualität. Leder und Oberflächen werden mit größter Sorgfalt ausgesucht, um höchsten Ansprüchen zu genügen und die luxuriöse Haptik im XF zu gewährleisten. Ob Sie Aluminium, Karbon oder Holz furnieren zur Ergänzung der hochwertigen Lederauswahl bevorzugen – Ihr Jaguar wird immer Geschmackssicherheit ausstrahlen.

INTERIEUR LINKS UND VORHERIGE SEITE: XF S MIT SITZEN IN LIGHT OYSTER/JET MIT KONTRASTNÄHTEN IN JET, ARMATURENTAFELÜBERSEITE IN JET MIT KONTRASTNÄHTEN IN LIGHT OYSTER, FUSSMATTEN UND DACHVERKLEIDUNG IN JET. ABBILDUNG ZEIGT SONDERAUSSTATTUNG





1. Kopffreiheit 970 mm 2. Kniefreiheit 87 mm

INNENRAUM

> VERBESSERTE KNIEFREIHEIT IM FOND

Im Fond des XF werden Sie mit Luxus, erstklassigen Materialien und einem großzügigen Raumangebot verwöhnt. Mit 24 mm mehr Kniefreiheit im Vergleich zu seinem Vorgänger gehört der XF zu den Besten seiner Klasse. Die Beinfreiheit wurde um 15 mm verlängert, die Kopffreiheit um bis zu 27 mm* erhöht. All das trägt zu höherem Komfort und Wohlbefinden der Passagiere bei. Wie schon beim Vorgängermodell wertet die Ambiente-Innenraumbeleuchtung die Atmosphäre im XF nochmals deutlich auf. Sie haben die Wahl zwischen zehn unterschiedlichen Interieur-Farbeeinstellungen. Die optionale 4-Zonen-Klimaautomatik erlaubt jedem Fahrgast, Wunschtemperatur und Luftzufuhr individuell zu bestimmen. Funktion und Zuverlässigkeit der XF Klimaanlage wurden unter extremen Bedingungen bei Temperaturen von +50 °C bis -30 °C getestet, um das Wohlfühlklima jederzeit und unabhängig von der Außensituation zu garantieren. Durch die ebenfalls optionale im Verhältnis 40 : 20 : 40 umklappbare Rücksitzbank sind Sie beim Zuladen völlig flexibel und können jederzeit mehr Staufläche schaffen. Damit sind Sie auf fast alle Eventualitäten vorbereitet.

*Nur für XF Modelle ohne optionales Panorama-Schiebedach verfügbar.

ABGEBILDETES INTERIEUR: XF S MIT SITZEN IN LIGHT OYSTER/JET MIT KONTRASTNÄHTEN IN JET, FUSSMATTEN IN JET UND DACHVERKLEIDUNG IN JET

PERFORMANCE MOTOREN



INGENIUM MOTOREN

STOP/START-TECHNOLOGIE

Beim XF haben Sie die Wahl zwischen kultivierten und effizienten Diesel- oder Benzinmotoren, die alle ein dynamisches Fahrerlebnis und die für Jaguar typische spontane Leistungsentfaltung bieten. Stop/Start Technologie und intelligente Energierückgewinnung – die kinetische Energie beim Bremsen lädt die Batterie – sorgen für höchste Wirtschaftlichkeit, besonders im Stadtverkehr. Mehr Informationen über den Kraftstoffverbrauch, die CO₂-Emissionen und die Leistungsdaten der Jaguar XF Motoren finden Sie auf den Seiten 94 bis 95.



DIESELMOTOREN AB

104 g/km CO₂

Der Jaguar XF ist mit dem 2.0 Liter 4-Zylinder-Turbodiesel aus der neuen Ingenium Baureihe mit wahlweise 132 kW (180 PS) oder, für ultimative Wirtschaftlichkeit, mit 120 kW (163 PS) erhältlich. Ingenium Motoren bestehen vollständig aus Aluminium und sind damit rund 20 kg leichter als vergleichbare Motoren der vorherigen Generation – was sie von Anfang an wesentlich effizienter macht. Sie zeichnen sich durch unmittelbare Leistungsentfaltung, hohes Drehmoment und Laufkultur bei reduziertem Kraftstoffverbrauch und reduzierte CO₂-Emissionen aus.



DIESELMOTOR

in 6,2 Sekunden von 0 auf 100 km/h

Der 3.0 Liter V6 Twinturbo-Dieselmotor des Jaguar XF bietet außergewöhnliche Fahrkultur und Effizienz. Speziell für den Einsatz im Jaguar XF wurde seine Leistungsfähigkeit auf 221 kW (300 PS) gesteigert. Das auf 700 Nm erhöhte Drehmoment sorgt für noch direkteres Ansprechverhalten. Die innovative Common-Rail Hochdruckeinspritzung bringt wirksame Verbrennung und weniger Emissionen. Der Motor nutzt den von Jaguar Land Rover entwickelten Twinturbolader für effiziente, verzögerungsfreie und kultivierte Leistungsentfaltung in allen Drehzahlbereichen. Zudem wird durch die 2-stufige Wasserkühlung Energie gespart. Sprints von 0 auf 100 km/h werden in 6,2 Sekunden durchgeilft, bei Emissionswerten von nur 144 g/km CO₂, entsprechend europäischer Norm.



BENZINMOTOR

in 7,0 Sekunden von 0 auf 100 km/h

Der 4-Zylinder Benzinmotor des Jaguar XF begeistert durch Leistung und direktes Ansprechverhalten im gesamten Drehzahlbereich – bei gleichzeitig verbesserter Effizienz. Der 2.0 Liter 4-Zylinder Turbobenzinmotor mit 177 kW (240 PS) bietet die Leistung und Laufruhe eines 6-Zylinders. Gleichzeitig ist er kompakter und wirtschaftlicher.

Diese Motorisierung ist nicht für den deutschen Markt verfügbar.

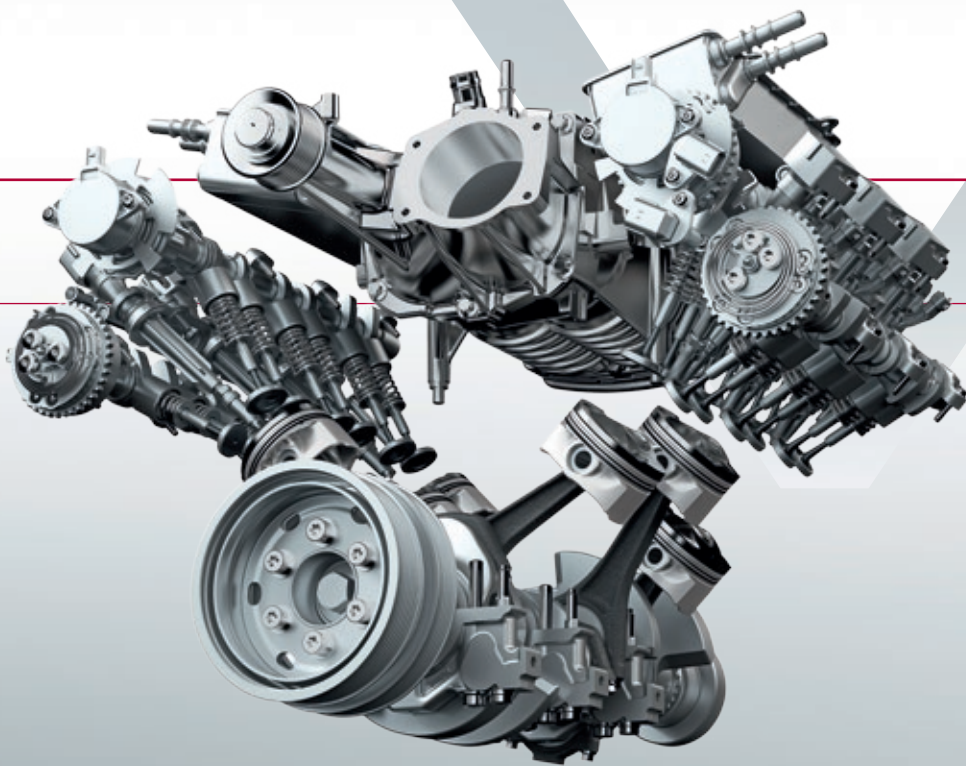

BENZINMOTOR

in 5,3 Sekunden von 0 auf 100 km/h

Die 3.0 Liter V6 Kompressormotoren, die auch im Jaguar F-TYPE verbaut werden, sind mit 250 kW (340 PS) und 280 kW (380 PS) verfügbar. Die Version mit 280 kW (380 PS) schafft den Sprint von 0 auf 100 km/h in beeindruckenden 5,3 Sekunden. Diese fortschrittlichen, aus Aluminium bestehenden Motoren, garantieren ein hohes Drehmoment bei jeder Geschwindigkeit und einen einzigartigen Sound.

AUTOMATIKGETRIEBE

8-GANG-AUTOMATIKGETRIEBE

Das Automatikgetriebe im XF spricht direkt an, schaltet leicht und effizient. Schnelle Schaltstufenwechsel erlauben müheloses Beschleunigen und Überholen. Das intelligente, adaptive Schaltsystem passt Beschleunigungsverhalten und Gangwechsel den jeweiligen Fahrsituationen an. Das einzigartige JaguarDrive Control mit dem Drive Selector in modernem seidenmatt Schwarz ermöglicht im Dynamic-Modus noch schnellere Gangwechsel und sportlichere Kickdowns, während im Eco-Modus früher hochgeschaltet wird.

Via Schaltwippen lässt sich die Automatik auch manuell schalten.



SCHALTGETRIEBE

6-GANG-SCHALTGETRIEBE

Für ambitionierte Fahrer bietet sich das 6-Gang-Schaltgetriebe* an. Das leichte, extrem ausgereifte Getriebe unterstreicht einmal mehr die hervorragende Effizienz des XF. Leichtmetallgehäuse, Hohlschaftwellen und Kompaktzahnräder sparen jedes unnötige Gramm. Die hochentwickelte Direktschmierung reduziert Reibung, Widerstände und weiteres Gewicht – damit ist dieses Getriebe eines der leichtesten seiner Klasse. Speziell entwickelt für den Einsatz in Sportwagen ermöglicht es schnelle, kurze Gangwechsel bei höchstem Schaltkomfort.

*Das Schaltgetriebe ist für den E-Performance mit 120 kW (163 PS) und den 20d mit 132 kW (180 PS) verfügbar.



FORTSCHRITTLICHE AERODYNAMIK



GERINGER LUFTWIDERSTAND

C_w-WERT 0,26

Die Karosserie des XF wurde konsequent für aerodynamische Effizienz und Stabilität bei hohen Geschwindigkeiten optimiert. Mit einem sehr niedrigen C_w-Wert von nur 0,26 gleitet der XF förmlich dahin und reduziert gleichzeitig Kraftstoffverbrauch und Emissionen. Jedes Detail des Jaguar XF wurde auf seine aerodynamische Effizienz hin optimiert, ohne seine atemberaubenden Proportionen zu verlieren. Der Fahrtwind tritt durch vertikale Öffnungen in der Frontschürze ein und in den vorderen Radkästen wieder aus. Der dadurch entstehende Luftstrom fließt an den Türen entlang, die dank ihrer stromlinienförmigen Gestaltung die Luftdruckdifferenz minimieren. Dies senkt die Fahrgeräusche und den Luftwiderstand. Sogar der Unterbodenschutz wurde aerodynamisch gestaltet, um den XF so effizient, ökonomisch und kultiviert wie möglich zu machen.

ABGEBILDETES FAHRZEUG: XF PORTFOLIO IN BLACK BERRY MIT 20" LEICHTMETALLFELGEN IM DESIGN „MATRIX“ UND OPTIONALEN LED-SCHWEINWERFERN



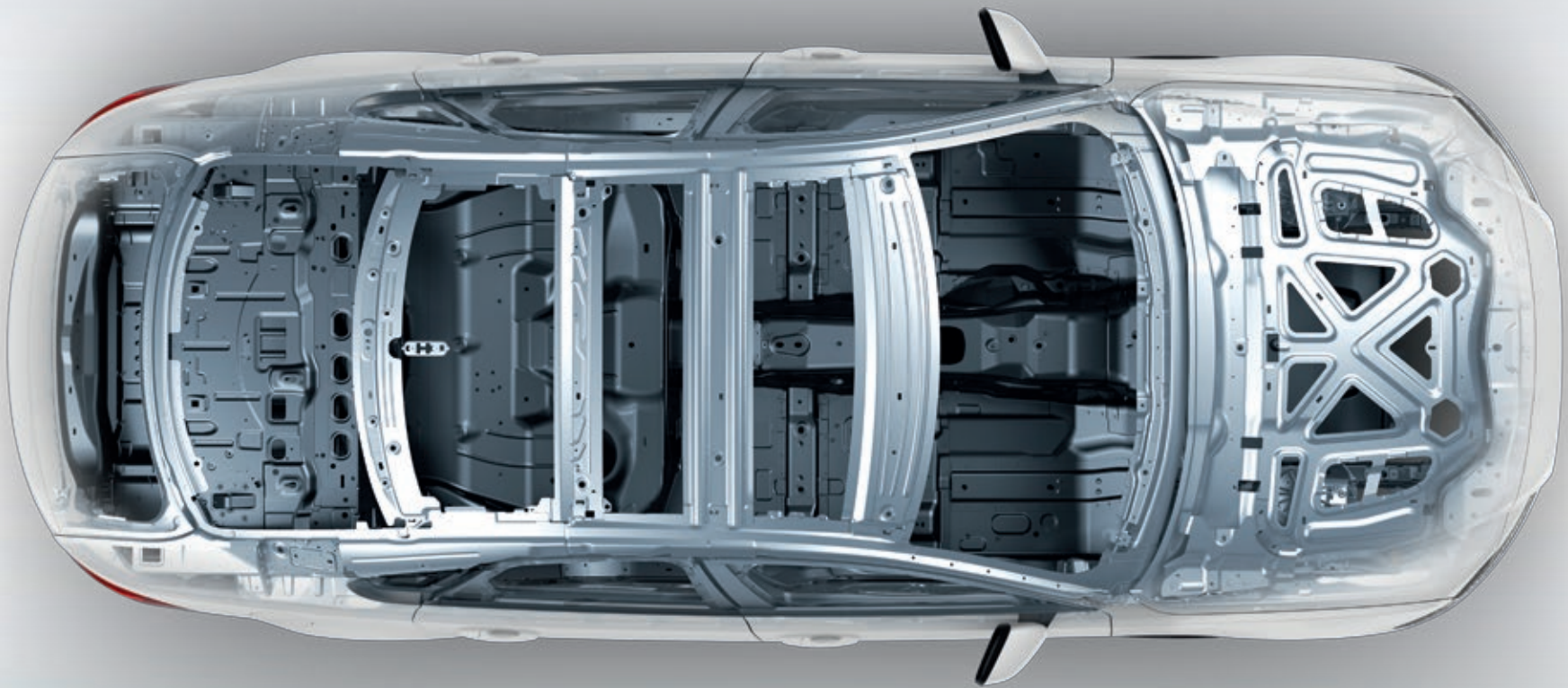

ALUMINIUM- LEICHTBAU-KONSTRUKTION



STARK

VERWINDUNGSSTEIF

75 % ALUMINIUM

Wenn es um den Einsatz von Aluminium im Automobilbau geht, nimmt Jaguar seit einer Dekade eine Führungsrolle ein. Unsere neueste Innovation, die Aluminium-Leichtbau-Konstruktion, ist signifikant leichter, stärker und 28 % verwindungssteifer als die Struktur des Vorgängermodells. Seitenteile, Motorhaube und vordere Kotflügel des XF sind ebenfalls aus Aluminium. Die leichtgewichtigen Aluminiumpaneele werden zunächst mit Hochleistungskleber zusammengefügt, anschließend mit verzinkten Borstahl-Nieten fixiert, um den Kleber zu verdichten und eine luftdichte Verbindung zu erhalten – im Ergebnis eine unglaublich starke, verwindungssteife Struktur. Dieses hochmoderne Verfahren bringt in Verbindung mit der Aluminium-Leichtbau-Konstruktion Gewichtseinsparungen von bis zu 190 kg gegenüber dem Vorgängermodell. Das reduziert die Verbrauchswerte auf bis zu 4,0 l/100 km und die CO₂-Emissionen auf 104 g/km.

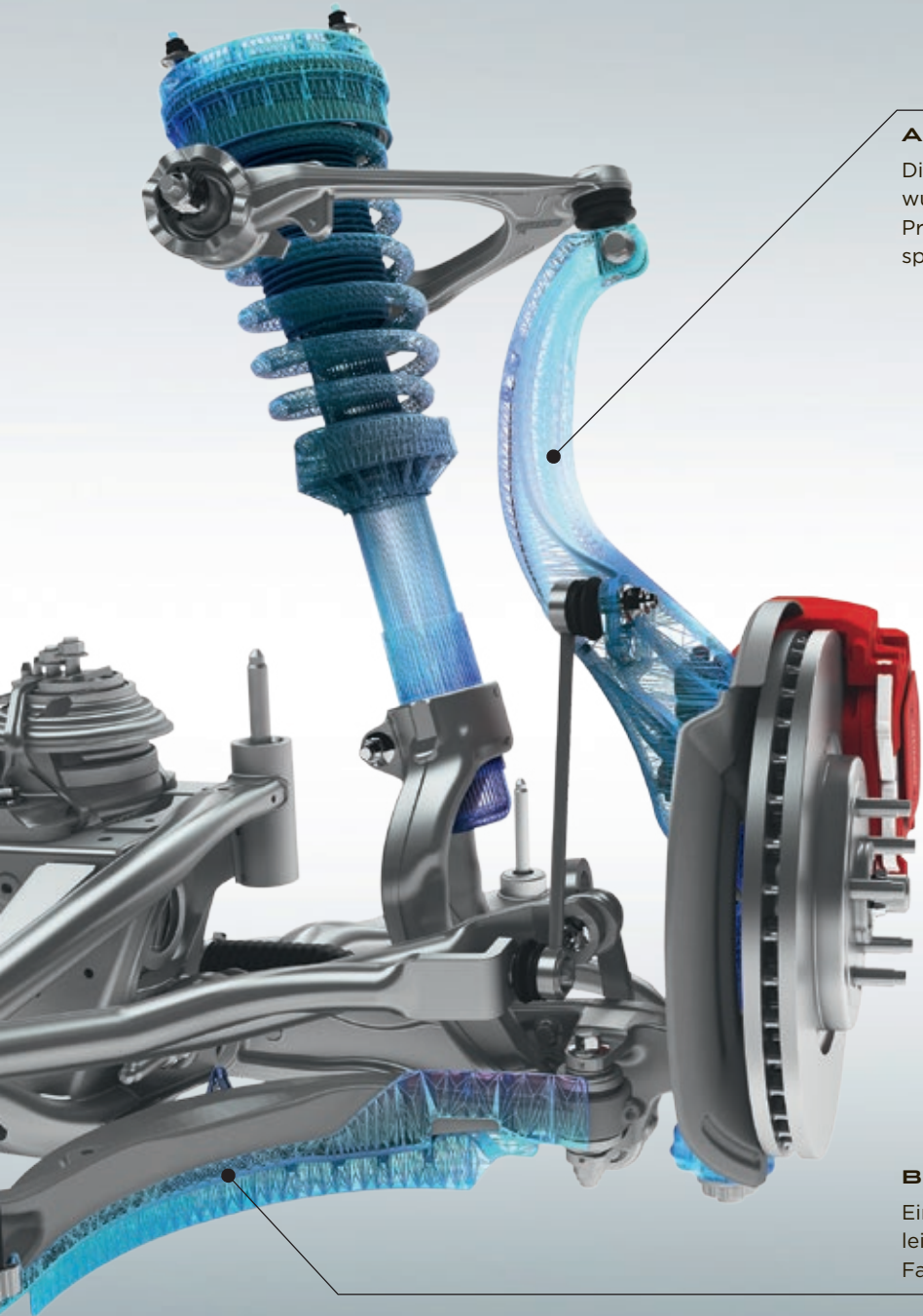

ALUMINIUM-ACHSSCHENKEL

Die Achsschenkel aus leichtem Aluminium an der Vorderachse wurden entwickelt, um Agilität, Ansprechverhalten und Präzision des XF weiter zu optimieren. Sie sorgen für ein sportwagenhaftes Fahrverhalten.

CHASSIS UND FAHRWERK



EINZIGARTIGE
FAHRWERKSTECHNOLOGIE

KOMFORTABEL
UND DYNAMISCH

Der Jaguar XF überzeugt durch Agilität und Dynamik und sorgt gleichzeitig für höchsten Fahrkomfort. Die leichte, dabei extrem verwindungssteife Aluminium-Leichtbau-Konstruktion des XF mit einer Gewichtsverteilung von annähernd 50:50 ist die ideale Basis für diese Fahrdynamik.

Die ausgereiften Aufhängungen der Vorder- und Hinterachse komplettieren ein Fahrwerk, das sowohl durch Sportlichkeit als auch Komfort begeistert. Fortschrittliche Dämpfertechnologien – sowohl passiv als auch adaptiv – tragen zu einer weiteren Verbesserung der Fahreigenschaften bei und erweitern die Grenzen der dynamischen Leistungsfähigkeit. Kontrolle, Agilität und direktes Feedback geben dem XF den Charakter eines Sportwagens.

BREMSENKÜHLUNG

Eine glasfaserverstärkte Polypropylen-Bremsschaufel leitet Luft auf die Bremsen, um auch bei sportlicher Fahrweise die volle Bremsleistung zu gewähren.

ALUMINIUM-INTEGRAL-HINTERACHSE

Die Aluminium-Integral-Hinterachse erlaubt dem XF eine perfekte Kombination aus höchstem Fahrkomfort und präzisiertem, direktem Handling. Das System gilt als führend in seiner Klasse. Es nimmt auf das Fahrwerk einwirkende Quer-, Längs- und Vertikalkräfte unabhängig voneinander auf und erreicht dadurch eine deutliche Verbesserung von Handling, Fahrstabilität und Komfort. Viele Komponenten sind geschmiedet oder aus hohl-gegossenem Aluminium – die optimale Produktionsmethode für eine extrem starke und gleichzeitig leichte Aufhängung.

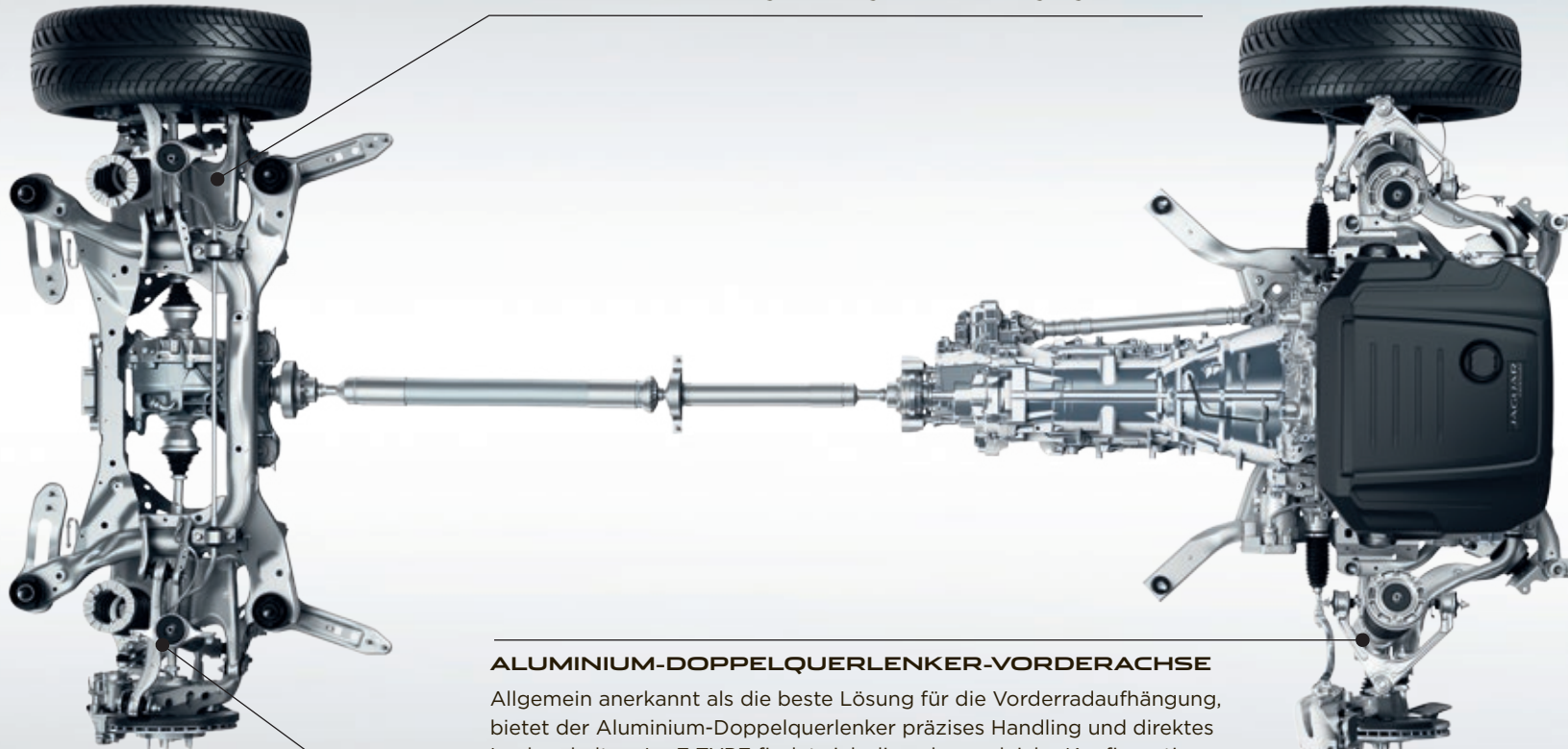

ALUMINIUM-DOPPELQUERLENKER-VORDERACHSE

Allgemein anerkannt als die beste Lösung für die Vorderradaufhängung, bietet der Aluminium-Doppelquerlenker präzises Handling und direktes Lenkverhalten. Im F-TYPE findet sich die nahezu gleiche Konfiguration.

ADAPTIVE DYNAMICS

Das optionale adaptive Fahrwerk bietet präzises dynamisches Fahrverhalten bei höchstem Komfort, indem die Position der Räder und die Karosseriebewegungen ständig überwacht werden. Die aktiven Dämpfer justieren die Federung entsprechend, so dass jederzeit die optimale Balance zwischen Komfort und Sportlichkeit hergestellt wird.



FORTSCHRITTLICHE FAHRDYNAMIK



MAXIMALE AGILITÄT

KONTINUIERLICHE ANPASSUNG

ADAPTIVE DYNAMICS

Ob beim Beschleunigen auf der Autobahn, Kurvenfahren auf der Landstraße oder Navigieren durch die Stadt – das optional erhältliche adaptive Fahrwerk „Adaptive Dynamics“ gleicht die Reaktion des XF mit den Straßenbedingungen und Ihrem Fahrstil ab. Es analysiert Beschleunigung, Kurvenfahrten, Gas- und Bremsbefehle sowie Kickdowns. Lenk- und Karosseriebewegungen werden ebenfalls berücksichtigt. Bis zu 500 Mal pro Sekunde. Mit diesen Daten optimieren die elektronisch gesteuerten adaptiven Dämpfer permanent die Fahrwerkseinstellungen und garantieren das direkte Ansprechverhalten und den hohen Fahrkomfort aller Jaguar XF Modelle.

ELEKTROMECHANISCHE SERVOLENUNG

Die im XF eingesetzte nächste Generation der elektromechanischen Servolenkung (Electric Power Assisted Steering, EPAS) vermittelt präzises Feedback, Kontrolle und sofortige Lenkunterstützung. Sie wird nur aktiviert, wenn sie tatsächlich gebraucht wird, und spart damit Energie und somit Kraftstoff. Eine abgestimmte Computersteuerung passt das Maß an Lenkunterstützung an. Sei es, dass die Lenkbewegungen bei hoher Geschwindigkeit exakt umgesetzt werden müssen, oder, dass umfassende Unterstützung bei Fahrmanövern bei geringer Geschwindigkeit nötig ist. EPAS unterstützt darüber hinaus optionale Fahrerassistenzsysteme wie Spurhalte- und Parkassistent.

KONFIGURIERBARER DYNAMIC-MODUS*

Der optionale, vom F-TYPE übernommene konfigurierbare Dynamic-Modus erlaubt auf Ihren Fahrstil abgestimmte individuelle Einstellungen für Fahrwerk, Gasannahme, Schaltzeitpunkte und Lenkung. Er wird über die Wahl des Dynamic-Modus im JaguarDrive Control Menü aktiviert und betont den sportlichen Charakter des XF: direktere Gasannahme, erhöhter Lenkwiderstand, schnellere Gangwechsel bei höheren Drehzahlen. Zu den optischen Highlights zählt auch die Ambiente-Innenraumbeleuchtung die im Dynamic-Modus Instrumente und Innenraum in rotes Licht taucht. Bei den Jaguar XF Modellen, die mit InControl Touch Pro ausgestattet sind, zeigt das „Dynamic-i“-Display auch die vorherrschenden G-Kräfte und die Rundenzeiten sowie Telemetriedaten zu Brems- und Beschleunigungsvorgängen.

*Nicht bei den Modellen mit 120 kW (163 PS), 177 kW (240 PS), PURE und in Kombination mit Schaltgetriebe verfügbar.

FAHRTECHNOLOGIE ALL SURFACE PROGRESS CONTROL



MEHR FAHRVERTRAUEN

REGELUNG FÜR NIEDRIGE GESCHWINDIGKEITEN

All Surface Progress Control (ASPC) ist eine in dieser Fahrzeugklasse einzigartige Technologie von Jaguar. Diese Regelung für niedrige Geschwindigkeiten unterstützt den Fahrer in Situationen mit geringer Traktion und erlaubt ihm, sich ausschließlich auf das Lenken des Fahrzeugs zu konzentrieren. Nach der Aktivierung wählen Sie eine Zielgeschwindigkeit zwischen 3,6 km/h und 30 km/h aus – daraufhin sorgt das System stets für ausreichend Traktion.

ASPC gehört bei allen Motorvarianten in Verbindung mit Automatikgetriebe zum Lieferumfang. Es sorgt für mehr Sicherheit bei rutschigem, losem, vereistem oder unebenem Untergrund und bei schwierigen Steigungen. Damit meistert der XF jede Herausforderung. ASPC umfasst auch eine Anfahrfunktion, die es ermöglicht, aus einer Parkposition auf rutschigem Untergrund oder an Steigungen sicher anzufahren. Auf steilen Abfahrten regelt eine Bergabfahrlilfe die Geschwindigkeit.

SCHOTTER



NASSES GRAS

SCHNEE/EIS

NASSE FAHRBAHN



FORTSCHRITTLICHE ANTRIEBSTECHNOLOGIE



ALLRADANTRIEB

ADAPTIVE SURFACE RESPONSE

Der Allradantrieb (All Wheel Drive, AWD) des XF sorgt für sicheres Handling auf jedem Untergrund. Unsere in dieser Klasse führende Antriebstechnologie wartet mit Gewichtsreduzierung und Effizienzsteigerung im Vergleich zu bisherigen Systemen auf.

Die exklusiv von Jaguar entwickelte, einzigartige Intelligent Driveline Dynamics-Software nutzt die neuesten Algorithmen, um auf unterschiedliche Straßenzustände flexibel zu reagieren. AWD bietet ein ruhigeres und sichereres Fahrerlebnis und reduziert Kraftstoffverbrauch und Emissionen im Vergleich zu einem permanenten Allradantrieb. Das vorausschauende System verhindert mit gezielten Eingriffen den Traktionsverlust. Der Allradantrieb ist erhältlich in Verbindung mit dem 2.0 Liter 4-Zylinder-Turbodiesel mit 132 kW (180PS) und Automatikgetriebe, dem 3.0 Liter V6 Kompressormotor mit 250 kW (340PS) und dem 3.0 Liter V6 Kompressormotor mit 280 kW (380PS).

Fahrzeuge, die mit Allradantrieb und Adaptive Dynamics ausgestattet sind, können auch mit Adaptive Surface Response (ASR) ausgerüstet werden. ASR registriert Veränderungen der Fahrbahnoberfläche. Entwickelt auf Basis der konkurrenzlosen Erfahrungen von Jaguar Land Rover auf dem Gebiet des Allradantriebs, kontrolliert ASR permanent die Umgebung des Fahrzeugs und passt die Motor- und Bremseinstellungen den unterschiedlichen Gegebenheiten an, um jederzeit maximale Traktion zu gewährleisten. Einmal aktiviert, funktioniert ASR bei jeder Geschwindigkeit und bringt Sie unter allen Bedingungen sicher an Ihr Ziel.

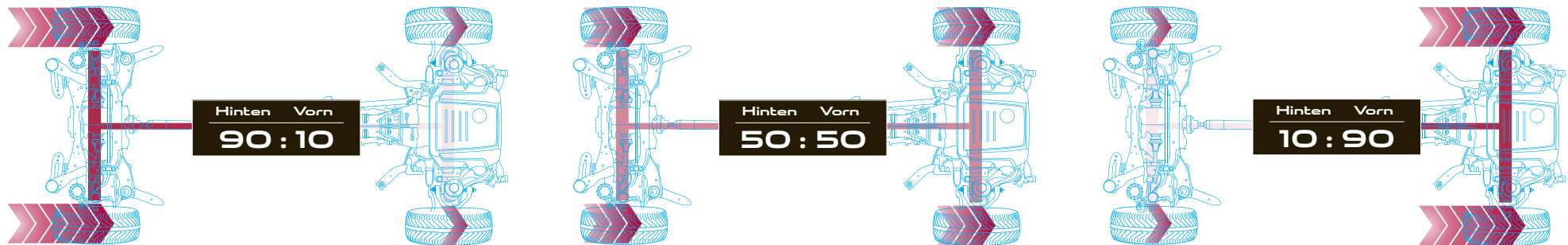

TROCKENE FAHRBAHNOBERFLÄCHE

Unter normalen Bedingungen variiert die Verteilung des Antriebsmoments zwischen 100 % Heckantrieb und 60:40, um das legendäre Handling und die Agilität von Jaguar zu erreichen.

OBERFLÄCHE MIT GERINGER TRAKTION

Per Knopfdruck wechseln Sie zum Winter-Modus. Damit wird das Antriebsmoment 50:50 verteilt – maximale Kontrolle bei schwierigen Konditionen.

OBERFLÄCHEN MIT UNTERSCHIEDLICHER TRAKTION

In Situationen, in denen die Hinterräder keinerlei Haftung haben, können 90 % des Drehmoments der vorderen Achse zugeteilt werden, um optimale Traktion zu erzeugen.

**TORQUE VECTORING BREMST DIE
KURVENINNEREN VORDER- UND
HINTERRÄDER UNABHÄNGIG VONEINANDER AB.**

TORQUE VECTORING

MAXIMALE LEISTUNG IN KURVEN

Torque Vectoring optimiert das Handling, selbst in engsten Kurven. Die Torque Vectoring-Technologie bremst gezielt das kurveninnere Vorder- und Hinterrad unabhängig von den äußeren Rädern ab und wirkt so auf die Rotationskräfte ein. In den meisten Situationen wird das hintere kurveninnere Rad stärker abgebremst, da dies die Kurvenstabilität am stärksten verbessert, während das Vorderrad für höhere Effektivität und Laufruhe verzögert abgebremst wird. Das reduziert das Risiko des Untersteuerns und ermöglicht präzisere Kurvenfahrten und eine bessere Straßenlage. Torque Vectoring bringt echte Sportwagen-Agilität und erhöht die Fahrsicherheit.

**LEISTUNG WIRD WEITERHIN AN DIE
KURVENÄUSSEREN RÄDER ÜBERTRAGEN.**

**ZUSÄTZLICHE ROTATIONSKRÄFTE
WIRKEN AUF DIE VERTIKALACHSE
DES FAHRZEUGS EIN.**

ABGEBILDETES FAHRZEUG: XF PRESTIGE IN RHODIUM SILVER MIT 19" LEICHTMETALLFELGEN IM DESIGN „RAZOR“
UND BI-XENON-SCHEINWERFERN



JAGUAR

473 CAS

XF

20d

STABILITÄT UND KONTROLLE

► **DYNAMISCHE STABILITÄTSKONTROLLE**

MOTOR-SCHLEPPMOMENT-REGELUNG

ANHÄNGER-STABILITÄTSKONTROLLE

Die Stabilitätssysteme von Jaguar halten den XF sicher auf der Straße, ganz gleich, ob Sie betont sportlich unterwegs sind oder die Sicherheit eines Fahrzeugs schätzen, das sich auch in schwierigen Situationen neutral verhält und stabil bleibt.

Die dynamische Stabilitätskontrolle (Dynamic Stability Control, DSC) kontrolliert die Fahrdynamik des XF und greift ein, um Fahrzeugstabilität und verfügbare Traktion zu maximieren. Damit das Fahrzeug der beabsichtigten Richtung folgt, reduziert das DSC-System die Übertragung des Motordrehmoments bzw. wirkt einem Untersteuern oder Übersteuern entgegen, indem es die entsprechenden Räder bei Bedarf abbremst. Das DSC im XF bietet eine verbesserte Untersteuerungsüberwachung, die reaktionsschneller ist und daher effektiver die Kontrolle über das Fahrzeug wiederherstellt.

Die Motor-Schleppmoment-Regelung (Engine Drag Torque Control, EDC) reduziert die Gefahr blockierender Räder bei scharfem Bremsen auf rutschigem Untergrund. Die Drehmomentabgabe an die Räder wird gezielt erhöht.

Die Anhänger-Stabilitätskontrolle verleiht dem Fahrzeug größere Stabilität während des Anhängerbetriebs. Wenn sie erkennt, dass der Anhänger gefährlich schwankt, unterstützt das System Sie dabei, die Kontrolle über das Fahrzeug wiederherzustellen. Die Geschwindigkeit des Jaguar XF wird durch verringerte Motorleistung reduziert und die Räder an beiden Fahrzeugseiten werden individuell gebremst. So werden das Fahrzeug und der Anhänger stabilisiert.

DAS ENTSPRECHENDE
RAD WIRD ABGEBREMST,
UM UNTER-/ ÜBERSTEUERN
ENTGEGENZUWIRKEN

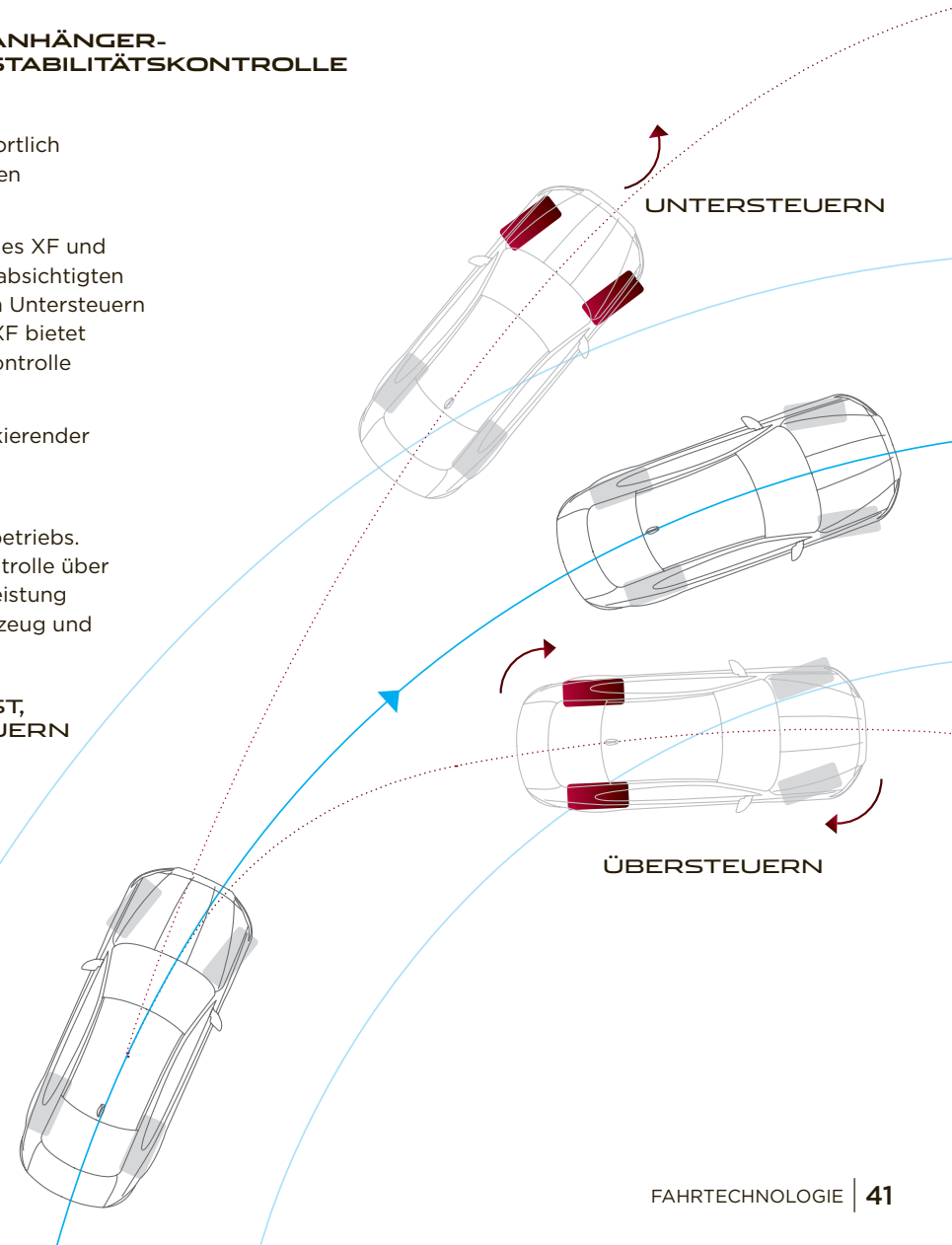



HEAD-UP-DISPLAY

➤ HEAD-UP-DISPLAY MIT LASER-TECHNOLOGIE

Das optionale Head-up-Display (HUD) mit Laser-Technologie projiziert wichtige Informationen auf die Frontscheibe. Sogar bei direkter Sonneneinstrahlung sind Geschwindigkeit, Navigation, Hinweise der Geschwindigkeitsregelung und Verkehrszeichenerkennung deutlich lesbar. Das erspart Ihnen den Blick nach unten auf die Instrumente und hilft, die aktuelle Geschwindigkeit ständig im Auge zu behalten.

ADAPTIVE GESCHWINDIGKEITSREGELUNG

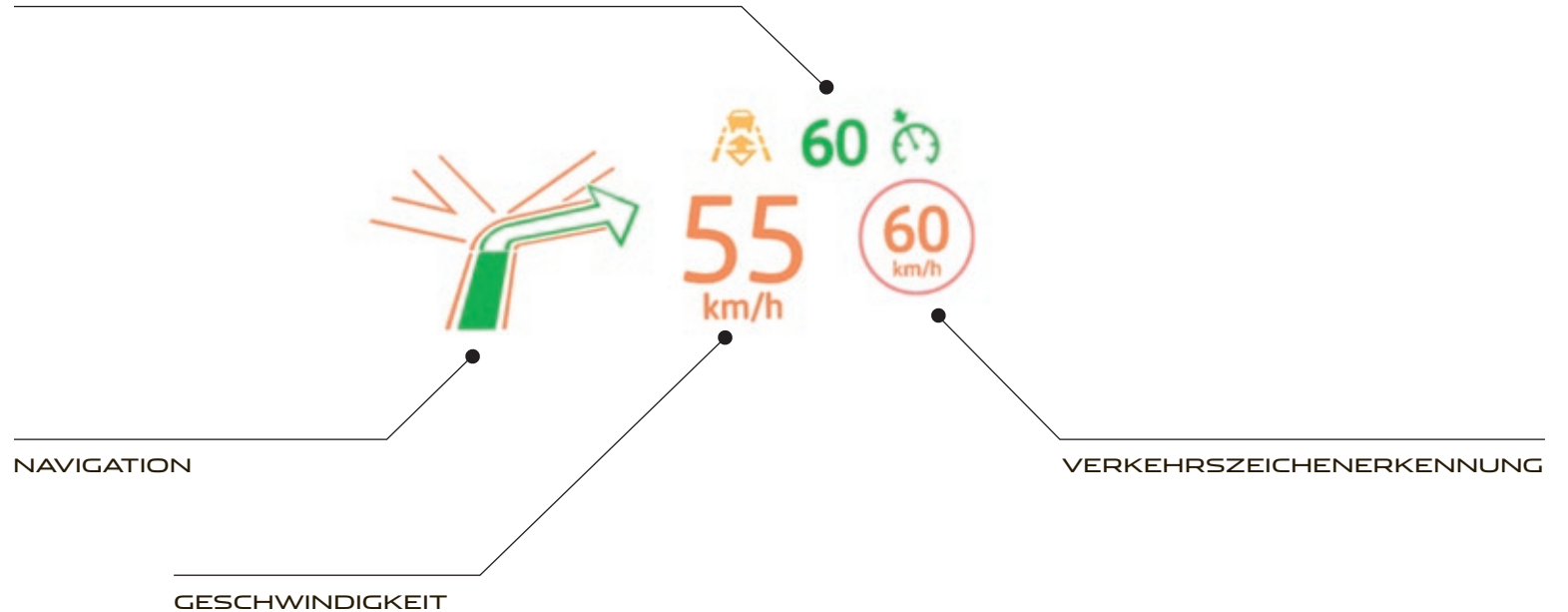

INFOTAINMENT INCONTROL TECHNOLOGIEN

 **INCONTROL TOUCH** | **INCONTROL TOUCH PRO**

InControl ist unsere mobile elektronische Lösung, die Sie und Ihren XF mit der Außenwelt vernetzt. Zwei InControl Infotainment-Pakete stehen zur Auswahl: InControl Touch als Serienausstattung oder als Upgrade InControl Touch Pro*. Sie können durch entsprechende Konnektivitäts-Pakete wie InControl Connect* und InControl Connect Pro* ergänzt werden.

*Durch die systematische Einführung von InControl können einzelne Funktionen, Optionen und deren Verfügbarkeit marktabhängig sein.
**Unterstützt kompatible Musik-Player.

Für Programme oder Anwendungen, die nicht von Jaguar sind, brauchen Sie unter Umständen eine Lizenz des Herstellers.



INCONTROL TOUCH



SERIENMÄSSIG BEIM JAGUAR XF

- 8" Touchscreen-Farbdisplay
- 5" TFT-Display mit Analoganzeige
- Jaguar 80-Watt-Klangsystem
- FM Radio
- Bluetooth®, USB**- und AUX-Anschlüsse



OPTIONAL

InControl Connect beinhaltet InControl Apps, Remote Premium Smartphone App und Wi-Fi Hotspot



InControl Protect beinhaltet SOS-Notruf, erweiterte Jaguar Assistance und Remote Essentials Smartphone-App



InControl Secure ermöglicht die Lokalisation Ihres gestohlenen XF via Smartphone und Secure Call Centre

WEITERE OPTIONEN

- Meridian 380-Watt-Premium-Klangsystem
- InControl Touch SD-Karten-Navigationssystem
- DAB-Radioempfänger

Weitere Informationen über InControl Touch finden Sie auf den Seiten 46-47.



INCONTROL TOUCH PRO



ERHÄLTICH ALS UPGRADE

- 10,2" Touchscreen-Farbdisplay mit personalisierbarem Homescreen
- 12,3" HD TFT-Instrumentendisplay mit 3D-Kartenansicht
- InControl Touch Pro SSD-Festplatten-Navigationssystem
- Digitales Meridian 380-Watt-Premium-Klangsystem
- FM Radio, Bluetooth®, 2 USB-Anschlüsse**
- 10 GB Festplattenspeicher
- CD/DVD Laufwerk



OPTIONAL

InControl Connect Pro beinhaltet InControl Apps, Remote Premium Smartphone App, Wi-Fi Hotspot und Pro Services



InControl Protect beinhaltet SOS-Notruf, erweiterte Jaguar Assistance und Remote Essentials Smartphone-App



InControl Secure ermöglicht die Lokalisation Ihres gestohlenen XF via Smartphone und Secure Call Centre

WEITERE OPTIONEN

- Digitales Meridian 825-Watt-Premium-Surround-Klangsystem
- Digitaler TV-Empfänger, HDMI, MHL
- DAB-Radioempfänger

Weitere Informationen über InControl Touch Pro finden Sie auf den Seiten 48-49.



ABGEBILDET IST EIN 8" TOUCHSCREEN-FARBDISPLAY IN ORIGINALGRÖSSE

Audio	Serienmäßig: Jaguar 80-Watt-Klangsystem Sonderausstattung: Meridian 380-Watt-Premium-Klangsystem
Navigation	SD-Karten-Navigationssystem
Display	Analoge Instrumente mit 5" Display
Multimedia	FM- und DAB-Radio*, Bluetooth®, USB**- und AUX-Anschlüsse
Serienmäßiges InControl Paket	InControl Protect mit SOS-Notruf, erweiterte Jaguar Assistance und Remote Essentials Smartphone-App
Optionale Konnektivitäts-Pakete	InControl Connect mit InControl Apps, Remote Premium Smartphone App und Wi-Fi Hotspot

*Sonderausstattung.

**Unterstützt kompatible Musik-Player.

*Nur in Verbindung mit Navigationssystem.

Während der systematischen Einführung von InControl können bestimmte Funktionen, Optionen und deren Verfügbarkeit marktabhängig sein. Nähere Informationen erhalten Sie bei Ihrem Jaguar Partner. Einige Anwendungen erfordern eine eigene SIM-Karte mit einem passenden Datenvertrag.

INCONTROL TOUCH



FORTSCHRITTLICHES INFOTAINMENT SERIENMÄSSIG

Das InControl Touch Multimedia-System ist die Zentrale des XF für Konnektivität, Kontrolle und Entertainment. Die wesentlichen Features sind:

8" Touchscreen-Farbdisplay in der Mittelkonsole. Klare und ansprechende grafische Oberfläche für schnelle Kontrolle. Vertraute Bedienung durch Bewegungen wie „berühren“ und „wischen“.

Die Navigationsführung* erleichtert die Reiseplanung und -durchführung dank Sprachführung, Kreuzungsansicht und 3D-Karten.

Die „Dead-Reckoning“-Funktion zeigt die Fahrzeugposition auch dann genau, wenn das GPS-Signal nicht mehr empfangen werden kann – perfekt im Stadtzentrum oder im Tunnel.

Via Bluetooth* können Sie Ihr Mobiltelefon mit InControl Touch verbinden und bedienen: zum Telefonieren oder zur Wiedergabe von Musik – einfach und kabellos.

Eine Welt voller Musik dank FM-, DAB-, Satelliten- und HD-Radio* (je nach regionaler Verfügbarkeit) sowie USB**- und AUX-Anschlüssen.

Eine integrierte „Text-to-Voice“-Technologie† reduziert die Ablenkung beim Lesen von eingehenden Nachrichten. Einfaches Antworten ist durch vorgegebene Kurznachrichten möglich.

Präzise Klimakontrolle via Touchscreen. Regulieren der Temperatur, Richtung und Intensität der Lüftung, Steuerung der Sitzheizung oder -kühlung (falls vorhanden).

INCONTROL CONNECT



OPTIONALES KONNEKTIVITÄTS-PAKET

InControl Connect bietet eine Fülle an Technologien und Anwendungen, die die Konnektivität Ihres XF auf ein neues Level bringen.

InControl Apps unterstützt eine Reihe von speziell für Jaguar entwickelten Apps, die Sie via Smartphone mit Ihrem XF verbinden können. Das garantiert die sichere und komfortable Nutzung dieser Apps, die für Ihr ganz persönliches Fahrerlebnis optimiert wurden.

Der Wi-Fi Hotspot macht aus Ihrem XF mit Hilfe einer SIM-Karte einen 3G-Hotspot. Das ist Ihr zuverlässiger Link zur Außenwelt. Verbinden Sie bis zu acht Endgeräte, um E-Mails zu lesen, im Web zu surfen oder Downloads durchzuführen.

Remote Premium ist eine Multifunktions-App zur Überwachung und Interaktion mit Ihrem XF. Sie können zum Beispiel Ihren XF aufschließen oder verriegeln, ihn auf einer Karte oder per Hup- und Lichtsignal lokalisieren, Ihre Reisen nachverfolgen – alles via App.



Entdecken Sie InControl auf jaguar.de/incontrol

Durch die systematische Einführung von InControl können einzelne Funktionen, Optionen und deren Verfügbarkeit marktabhängig sein. Bitte kontaktieren Sie Ihren Jaguar Partner für weitere Informationen. Einige Anwendungen erfordern eine eigene SIM-Karte mit einem passenden Datenvertrag.



ABGEBILDET IST EIN 10,2" TOUCHSCREEN-FARBDISPLAY IN ORIGINALGRÖSSE

Audio	Serienmäßig: Digitales Meridian 380-Watt-Premium-Klangsystem Sonderausstattung: Digitales Meridian 825-Watt-Premium-Surround-Klangsystem
Navigation	SSD-Festplatten-Navigationssystem
Display	Virtuelles 12,3" HD TFT-Instrumentendisplay mit 3D-Kartenansicht
Multimedia	FM- und DAB-Radio*, Bluetooth®, HDMI-†, MHL† und 2 USB-Anschlüsse**. Digitaler TV Empfänger*, 10 GB nutzbarer Festplattenspeicher und CD/DVD- Laufwerk
Serienmäßiges InControl Paket	InControl Protect mit SOS-Notruf, erweiterte Jaguar Assistance und Remote Essentials Smartphone-App
Optionales Konnektivitäts-Paket	InControl Connect Pro mit InControl Apps, Remote Premium Smartphone App und Pro Services. (Inklusive der Routenplaner-App, Information über die voraussichtliche Ankunftszeit, Commute-Modus, Arrival-Modus, Verkehrsinformationen in Echtzeit, Tank- und Parkplatzservice.)

*Sonderausstattung.

**Unterstützt kompatible Musikplayer.

*Nur mit InControl Connect Pro erhältlich (siehe optionale Konnektivitäts-Pakete für InControl Touch-Pro).

Bitte kontaktieren Sie Ihren Jaguar Partner für weitere Informationen. Einige Anwendungen benötigen eine SIM-Karte mit einem passenden Datenvertrag.



12,3" HD TFT-Instrumentendisplay mit vier grafischen Themen

INCONTROL TOUCH PRO

IHR UPGRADE ZUR NÄCHSTEN GENERATION VON INFOTAINMENT

Die neueste Generation der InControl Hard- und Software erschließt eine völlig neue Dimension der Konnektivität und des Entertainment im XF. Die Funktionen von InControl Touch Pro ersetzen oder erweitern die aus InControl Touch bekannten Funktionen. Die wesentlichen Merkmale von InControl Touch Pro sind:

Großes, reaktionsschnelles 10,2" Touchscreen-Farbdisplay in der Mittelkonsole mit personalisierbarem Home-Bildschirm sowie blitzschnellen Zugriffszeiten.

Die punktgenaue Kontrolle erlaubt es Ihnen, schnell und nahtlos Informationen zu verarbeiten. Der Touchscreen lässt sich genauso wie ein Smartphone oder Tablet bedienen.

Mit dem 12,3" HD TFT-Instrumentendisplay mit 3D-Kartenansicht macht Fahren noch mehr Spaß. Es ist im direkten Sichtfeld des Fahrers platziert. Zur Auswahl stehen die 3D-Kartenansicht als Vollbild oder vier grafische Themen.

Das weiterentwickelte Navigationssystem benötigt nur einen Bruchteil der Rechenzeit herkömmlicher Systeme. Eine der vielen Neuerungen ist die intelligente Zieleingabe: Nach der Eingabe eines Ziels werden Sie darauf hingewiesen, wenn Sie zu wenig Kraftstoff für die Reise haben. Dann zeigt es Ihnen Tankstellen dort, wo es knapp werden könnte. Außerdem werden automatisch Parkplätze angezeigt.

Persönlicher Speicherplatz von 10 GB für Ihre Musik und Ihre Filme. Das „Plug-and-Play“ über die beiden USB-Anschlüsse lässt schnelle Datentransfers zu.



Entdecken Sie InControl auf jaguar.de/incontrol

Durch die systematische Einführung von InControl können einzelne Funktionen, Optionen und deren Verfügbarkeit marktabhängig sein. Bitte kontaktieren Sie Ihren Jaguar Partner für weitere Informationen. Einige InControl Connect Pro Anwendungen erfordern eine eigene SIM-Karte mit einem passenden Datenvertrag.

INCONTROL CONNECT PRO

OPTIONALES ERWEITERTES KONNEKTIVITÄTS-PAKET

Die Services, Technologien und Anwendungen von InControl Connect Pro bieten Ihnen ein Optimum an Konnektivität und Komfort. Es beinhaltet sämtliche Vorteile von InControl Connect (siehe Seite 47) plus viele zusätzliche Funktionen:

Die Routenplaner-App bietet echte „Tür-zu-Tür“-Navigation. Planen Sie Ihre Route mit Ihrem Apple- oder Android-Smartphone. Die App führt Sie zu Ihrem Fahrzeug, dort wird die Route auf dem InControl Touchscreen angezeigt. Wenn Sie angekommen sind, bringt Sie die App zu Fuß oder per öffentliche Verkehrsmittel (wo verfügbar) an Ihr Endziel.

Teilen Sie die voraussichtliche Ankunftszeit Ihren ausgewählten Kontakten mit. Falls Sie sich verspäten, kann das System automatisch Updates per E-Mail oder SMS verschicken, ohne dass Sie sich darum kümmern müssen.

Der Commute-Modus erlaubt es dem System, Ihre Fahrten auszuwerten und auf Basis der bisherigen Historie Ihre Ankunftszeit automatisch zu errechnen. Das System lernt, über welche Routen Sie ein Ziel anfahren, und wählt die schnellste Route für Sie aus.

Der Arrival-Modus zeigt Ihnen eine 360°-Abbildung Ihres Zielortes (wo verfügbar). Sie erscheint immer dann, wenn Sie kurz vor Ihrem Zielort sind. Wenn Sie den Touchscreen dann berühren, werden Ihnen Parkplätze in der Nähe angezeigt.

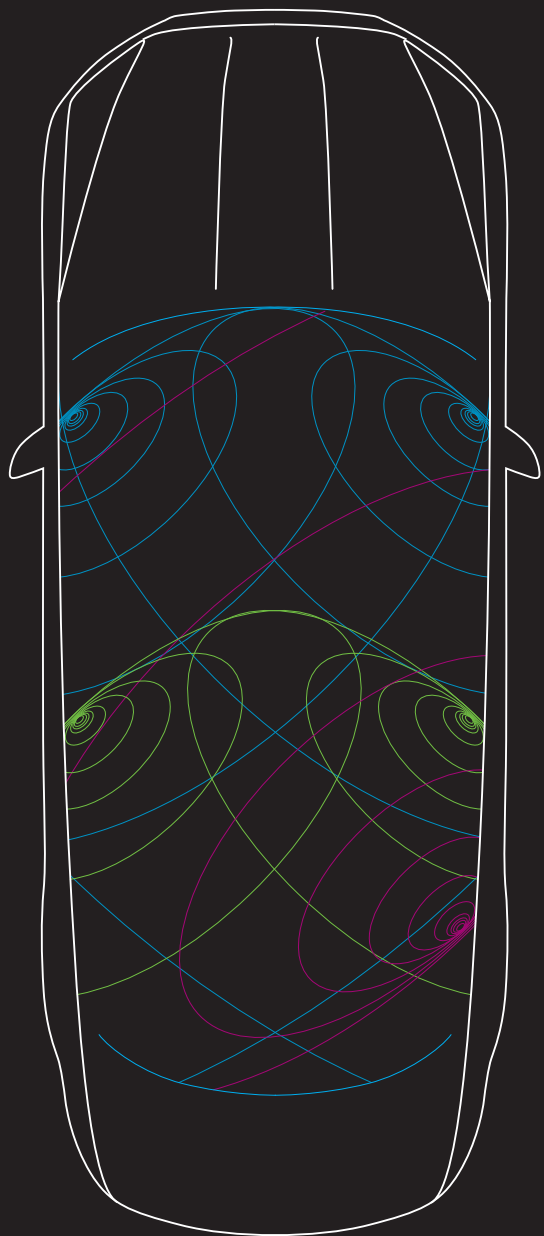

AUDIO



JAGUAR
KLANGSYSTEM

MERIDIAN
KLANGSYSTEM

Die exzellenten Klangsysteme des XF erwecken Ihre Musik zum Leben. Das Jaguar Klangsystem generiert mit 8 Lautsprechern ein beachtliches Klangvolumen. Noch größeren Hörgenuss versprechen die Meridian Klangsysteme. Gemeinsam mit dem britischen High-End-Spezialisten Meridian entwickelt, brillieren sie mit der neuesten Audio-Technologie und präziser Lautsprecherplatzierung für perfekten Klang.

Wählen Sie aus verschiedenen Audio-Systemen – zum Beispiel das neue digitale 380-Watt-Premium-Klangsystem mit 11 Lautsprechern oder das digitale 825-Watt-Premium-Surround-Klangsystem mit 17 Lautsprechern. Alle Systeme garantieren Ihnen und Ihren Passagieren ein hervorragendes Hörerlebnis, unabhängig von der Sitzposition im XF.

- „Fresh air“-Subwoofer
- Hochtonlautsprecher und Mitteltonbass in den vorderen Türen
- Hochtonlautsprecher in den hinteren Türen

Das Diagramm zeigt das Meridian 380-Watt-Premium-Klangsystem.



MERIDIAN

KLANGSYSTEME IN VERBINDUNG
MIT INCONTROL TOUCH

Serienmäßig



Optional



**JAGUAR
KLANGSYSTEM**

Dynamische Lautstärkeregelung*
80 Watt
8 Lautsprecher
4-Kanal-Verstärker

**MERIDIAN PREMIUM-
KLANGSYSTEM**

DSP-Verstärker
Dynamische Lautstärkeregelung*
380 Watt
11 Lautsprecher
12-Kanal-Verstärker

KLANGSYSTEME IN VERBINDUNG
MIT INCONTROL TOUCH PRO

Serienmäßig



Optional



**DIGITALES MERIDIAN
PREMIUM-KLANGSYSTEM**

DSP-Verstärker
Audyssey MultEQ Audioentzerrung
Dynamische Lautstärkeregelung*
380 Watt
11 Lautsprecher
12-Kanal-Verstärker

**DIGITALES MERIDIAN
PREMIUM-SURROUND-
KLANGSYSTEM**

DSP-Verstärker
Audyssey MultEQ Audioentzerrung
Dynamische Lautstärkeregelung
825 Watt
17 Lautsprecher*
16-Kanal-Verstärker

*Passt sich automatisch der Fahrgeschwindigkeit an.

SICHERHEIT UND EFFIZIENZ FORTSCHRITTLICHE FAHRERASSISTENZSYSTEME



- 1 **AUTONOMER NOTFALL-BREMSASSISTENT***
(Autonomous Emergency Braking*, AEB)
Wenn die nach vorn gerichtete Kamera eine mögliche Kollision erkennt, gibt der XF eine akustische Warnmeldung ab. Darauf folgen optische Warnungen. Sollte der Fahrer nicht reagieren, leitet das System eine Bremsung ein, um den möglichen Aufprall zu mindern.

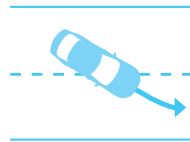

- 2 **SPURVERLASSENSWARNER***
Der Spurverlassenswarner warnt durch ein optisches Signal und leichte Vibrationen des Lenkrades, falls das Fahrzeug ungewollt die Fahrspur verlässt. Das erhöht die Sicherheit an Bord.



- 3 **SPURHALTEASSISTENT MIT AUFMERKSAMKEITSASSISTENT****
Basierend auf dem Spurverlassenswarner greift der Spurhalteassistent (Lane Keep Assist, LKA) bei ungewolltem Verlassen der Fahrspur aktiv ein und hilft, das Fahrzeug zurückzulenken. Der Aufmerksamkeitsassistent (Driver Condition Monitor, DCM) analysiert permanent die Eingaben des Fahrers und erkennt nachlassende Konzentration durch Übermüdung. Er empfiehlt eine Pause durch ein akustisches Signal und eine Meldung im Kombiinstrument.

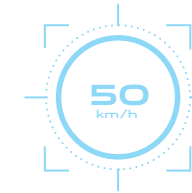

- 4 **VERKEHRSSZEICHENERKENNUNG MIT ADAPTIVER GESCHWINDIGKEITSBEGRENZUNG****
Die Verkehrszeichenerkennung (Traffic Sign Recognition, TSR) erkennt Tempolimits, inklusive variabler Limits, und Überholverbote mittels der nach vorn gerichteten Kamera und zeigt sie im Kombiinstrument an. Der adaptive Geschwindigkeitsbegrenzer nutzt diese Information, ergänzt durch Kartendaten vom optionalen Navigationssystem, um den XF innerhalb des Tempolimits zu halten.



- 5 **WARNSYSTEM „TOTER WINKEL“ MIT ANNÄHERUNGSSENSOR UND SEITLICHER RÜCKFAHRÜBERWACHUNG****
Das Warnsystem „Toter Winkel“ warnt vor seitlichen Fahrzeugen oder Hindernissen im toten Winkel, genauso wie vor von hinten ankommenden Fahrzeugen, mit einem Symbol im Außenspiegel. Die seitliche Rückfahrüberwachung geht noch einen Schritt weiter und warnt via Touchscreen vor vorbeifahrenden Fahrzeugen beim Rückwärtsfahren – zum Beispiel beim Verlassen einer Parkbucht mit eingeschränkter Sicht.



- 6 **PARKASSISTENT****
Mit dem Parkassistenten wird selbst Parken in engsten Lücken zum Kinderspiel. Der XF manövriert sich selbst in Längs- oder Querparklücken, der Fahrer braucht lediglich Gaspedal und Bremse zu bedienen. Wurde der XF längs geparkt, hilft die Ausparkfunktion aus parallelen Parksituationen.

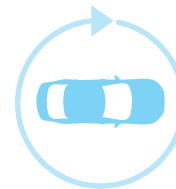

- 7 **SURROUND-KAMERASYSTEM****
Das Surround-Kamerasystem zeigt Ihnen eine 360°-Umsicht auf dem Touchscreen. Sehr hilfreich beim Manövrieren, Einparken, in engen Situationen oder an Kreuzungen.

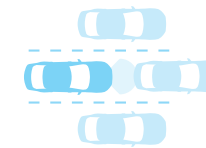

- 8 **ADAPTIVE GESCHWINDIGKEITSREGELUNG MIT STAUASSISTENT****
Die adaptive Geschwindigkeitsregelung* nutzt Radartechnologie, um sicheren Abstand zum vorausfahrenden Fahrzeug zu halten. Wenn dieses langsamer wird, reduziert Ihr XF automatisch seine Geschwindigkeit, um weiterhin sicheren Abstand zu halten. Der XF kehrt zur voreingestellten Geschwindigkeit zurück, sobald die Straße vor ihm frei wird. Sollte das vorausfahrende Fahrzeug ganz stehen bleiben, bringt der Stauassistent den XF sanft zum Stehen. Wenn es weiter geht, genügt ein kurzes Betätigen des Gaspedals und der XF wird dem vorausfahrenden Fahrzeug wieder folgen.

*Serienausstattung.
**Sonderausstattung.
*Nur mit Automatikgetriebe.

ABGEBILDETES FAHRZEUG: XF PRESTIGE IN RHODIUM SILVER

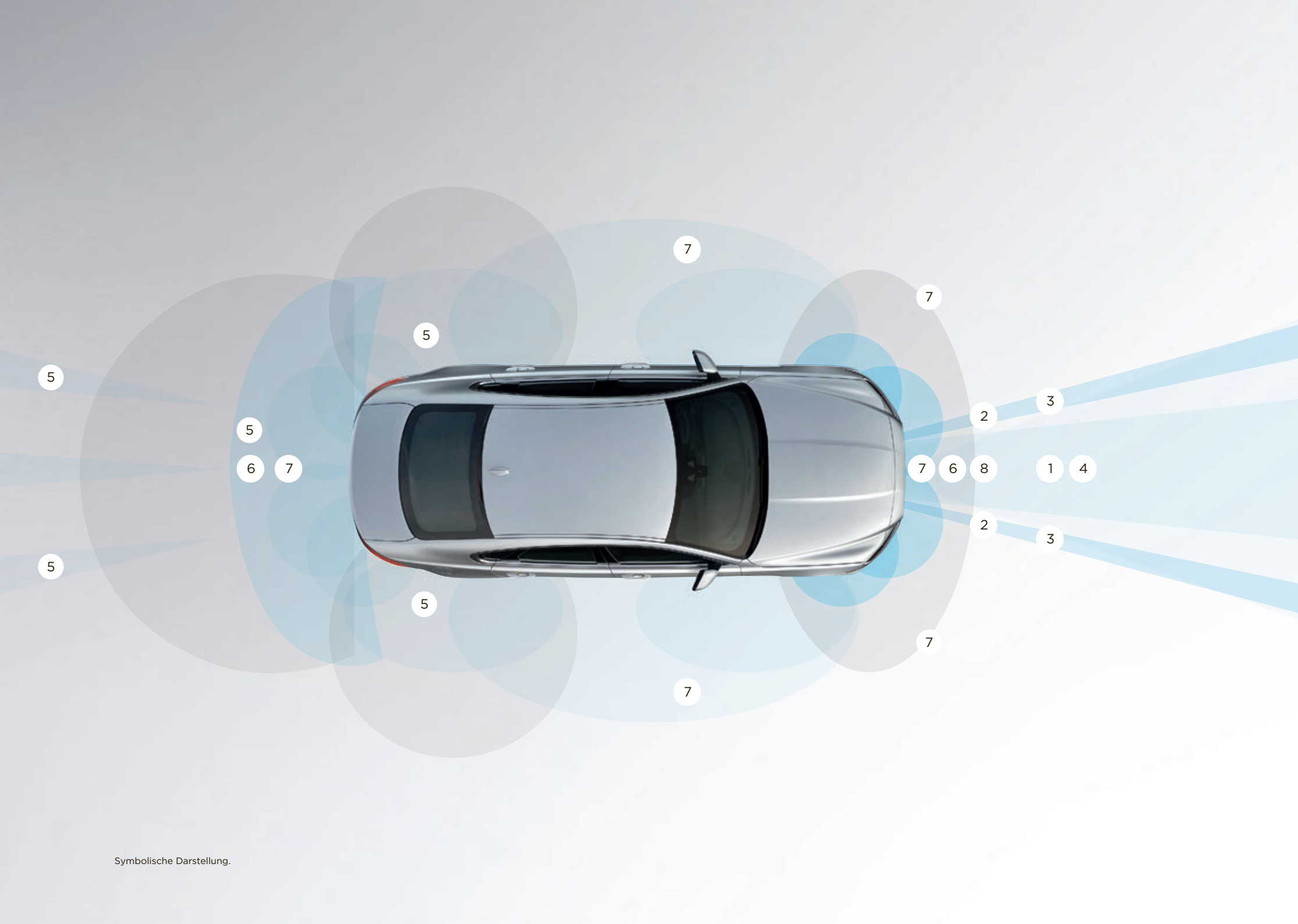

Symbolische Darstellung.

EFFIZIENTE TECHNOLOGIEN



GERINGER WIDERSTAND

SAUBERE TECHNOLOGIEN

Jeder möchte mit wenig Aufwand viel erreichen. Deshalb nutzt der XF eine ganze Reihe von Technologien, um Verbrauch und CO₂-Emissionen zu reduzieren, während er der für Jaguar typischen Dynamik treu bleibt.



E-PERFORMANCE

Der 2.0 Liter 4-Zylinder-Turbodiesel E-Performance mit 120 kW (163 PS) ist einer der neuen kultivierten und effizienten Ingenium Motoren von Jaguar. Zusätzlich sind aerodynamische Verbesserungen an Front und Unterbau vorgenommen worden. Besondere Reifen mit einem geringen Rollwiderstand helfen, den Widerstand zwischen Straße und Fahrzeug zu verringern. Die Leichtmetallfelgen sind aerodynamisch optimiert. Die Summe aus diesen Eigenschaften ermöglicht es dem Jaguar XF, CO₂-Emissionen ab 104 g/km zu erreichen.



STOP/START

Alle XF Modelle sind mit Stop/Start-Technologie verfügbar. Wenn das Fahrzeug vollständig zum Stehen gekommen ist, wird der Motor automatisch abgeschaltet und zur Weiterfahrt wieder gestartet. Das neue System hat eine 10 kg leichtere Batterie und senkt so den Kraftstoffverbrauch, besonders im Stadtverkehr.

*Erhältlich für alle E-Performance Modelle und ausgewählte Modelle mit 132 kW (180 PS).



17" LEICHTMETALLFELGEN*

Der XF ist mit leichten und aerodynamisch optimierten Felgen erhältlich. Reifen mit geringem Rollwiderstand erhöhen zusätzlich die Effizienz, ohne Einbußen bei dem für Jaguar typischen Komfort hinnehmen zu müssen.



FORTSCHRITTLICHE AERODYNAMIK

Der XF wartet mit einem der niedrigsten Luftwiderstandsbeiwerte seiner Klasse auf - mit einem C_w -Wert von 0,26. Nahezu mühelos scheint er dahinzugleiten, bei deutlich reduziertem Verbrauch und geringeren Emissionen.

AdBlue®

ADBLUE®*

Die XF Dieselmotoren sind mit AdBlue® ausgerüstet, das die Abgasreinigung unterstützt. AdBlue® ist ein ungiftiges, nicht entflammendes, biologisch abbaubares Additiv. Es reinigt die Abgase im Abgassystem und reduziert Emissionen.



REIBUNGSARME TECHNOLOGIEN

Reibungsarme Beschichtung der Kolben und Nadellager bei den Motoren der Ingenium Serie sind Teil der hochentwickelten Technologien, die wir einsetzen, um Reibungsverluste zu reduzieren. Das zählt sich speziell im Kaltbetrieb aus.

PERSONALISIERUNG XF - IHRE WAHL

 Konfigurieren Sie Ihr Fahrzeug auf jaguar.de



WÄHLEN SIE IHREN MOTOR

Seite 58

Entscheiden Sie sich für einen der kraftvollen und effizienten Benzin- oder Dieselmotoren.

WÄHLEN SIE IHR MODELL

Seite 60

Vergleichen Sie die umfangreichen Serienausstattungen und Optionen des XF.

WÄHLEN SIE IHRE FARBE

Seite 68

Zeigen Sie Ihre Persönlichkeit mit einer der aufregenden Außenfarben des Jaguar XF.

4

WÄHLEN SIE IHRE
FELGEN

Seite 70

Ergänzen Sie Ihren Jaguar XF mit einer Auswahl perfekt gestalteter Leichtmetallfelgen.

5

WÄHLEN SIE IHR
INTERIEUR

Seite 72

Wählen Sie aus zahlreichen Materialien und Veredelungen für jeden persönlichen Geschmack.

5

WÄHLEN SIE IHR
**JAGUAR
ZUBEHÖR**

Seite 90

Machen Sie ihn zu Ihrem ganz persönlichen XF. Mit dem XF Originalzubehör.

1 WÄHLEN SIE IHREN MOTOR

 Konfigurieren Sie Ihr Fahrzeug auf jaguar.de

> DIESELMOTOREN

2.0 LITER

4-ZYLINDER-TURBODIESEL
E-PERFORMANCE

NENNLEISTUNG: 120 kW (163 PS)

MAX. DREHMOMENT: 380 Nm

BESCHLEUNIGUNG VON 0 AUF 100 km/h: 8,7 Sekunden

HÖCHSTGESCHWINDIGKEIT: 6-Gang-Schaltgetriebe
229 km/h; 8-Gang-Automatikgetriebe 227 km/h

KOMBINIERTER KRAFTSTOFFVERBRAUCH:

6-Gang-Schaltgetriebe 4,0 l/100 km;
8-Gang-Automatikgetriebe 4,1 l/100 km

KOMBINIERTES CO₂-EMISSIONEN:

6-Gang-Schaltgetriebe 104 g/km;
8-Gang-Automatikgetriebe 109 g/km

PURE, PRESTIGE, PORTFOLIO, R-SPORT



6-GANG-SCHALTGETRIEBE
0-100 KM/H



8-GANG-AUTOMATIKGETRIEBE
0-100 KM/H



6-GANG-SCHALTGETRIEBE
HÖCHSTGESCHWINDIGKEIT
KM/H



8-GANG-AUTOMATIKGETRIEBE
HÖCHSTGESCHWINDIGKEIT
KM/H

2.0 LITER

4-ZYLINDER-TURBODIESEL
20d/20d AWD

NENNLEISTUNG: 132 kW (180 PS)

MAX. DREHMOMENT: 430 Nm

BESCHLEUNIGUNG VON 0 AUF 100 km/h: 6-Gang-Schaltgetriebe 8,0 Sekunden; 8-Gang-Automatikgetriebe 8,1 Sekunden; 8-Gang-Automatikgetriebe AWD 8,4 Sekunden

HÖCHSTGESCHWINDIGKEIT: 6-Gang-Schaltgetriebe 230 km/h; 8-Gang-Automatikgetriebe 229 km/h; 8-Gang-Automatikgetriebe AWD 222 km/h

KOMB. KRAFTSTOFFVERBRAUCH: 6-Gang-Schaltgetriebe 4,3 l/100 km; 8-Gang-Automatikgetriebe AWD 4,9 l/100 km

KOMBINIERTES CO₂-EMISSIONEN: 6-Gang-Schaltgetriebe 114 g/km; 8-Gang-Automatikgetriebe AWD 129 g/km

PURE, PRESTIGE, PORTFOLIO, R-SPORT



6-GANG-SCHALTGETRIEBE
0-100 KM/H



8-GANG-AUTOMATIKGETRIEBE
0-100 KM/H



8-GANG-AUTOMATIKGETRIEBE AWD
0-100 KM/H



6-GANG-SCHALTGETRIEBE
HÖCHSTGESCHWINDIGKEIT
KM/H



8-GANG-AUTOMATIKGETRIEBE
HÖCHSTGESCHWINDIGKEIT
KM/H



8-GANG-AUTOMATIKGETRIEBE AWD
HÖCHSTGESCHWINDIGKEIT
KM/H

3.0 LITER V6

TWINTURBO-DIESEL
30d

NENNLEISTUNG: 221 kW (300 PS)

MAX. DREHMOMENT: 700 Nm

BESCHLEUNIGUNG VON 0 AUF 100 km/h: 6,2 Sekunden

HÖCHSTGESCHWINDIGKEIT: 250 km/h

KOMBINIERTER KRAFTSTOFFVERBRAUCH: 5,5 l/100 km

KOMBINIERTES CO₂-EMISSIONEN: 144 g/km

PRESTIGE, PORTFOLIO, R-SPORT



0-100 KM/H



HÖCHSTGESCHWINDIGKEIT
KM/H

Kraftstoffverbrauchswerte finden Sie bei den technischen Daten. Die angegebenen Verbrauchswerte sind Messwerte des Herstellers aus offiziellen Tests in Übereinstimmung mit den gesetzlichen Regelungen der EU. Der aktuelle Verbrauchswert kann von den im Test ermittelten Werten abweichen. Diese Werte dienen lediglich dem Vergleich.

> BENZINMOTOREN

3.0 LITER V6

KOMPRESSOR
35t/35t AWD

NENNLEISTUNG: 250 kW (340 PS)

MAX. DREHMOMENT: 450 Nm

BESCHLEUNIGUNG VON 0 AUF 100 km/h: 5,4 Sekunden

HÖCHSTGESCHWINDIGKEIT: 250 km/h

KOMBINIERTER KRAFTSTOFFVERBRAUCH:
Heckantrieb 8,3 l/100 km; Allradantrieb 8,6 l/100 km

KOMBINIERTE CO₂-EMISSIONEN:
Heckantrieb 198 g/km; Allradantrieb 204 g/km

PRESTIGE, PORTFOLIO, R-SPORT

3.0 LITER V6

KOMPRESSOR
S/S AWD

NENNLEISTUNG: 280 kW (380 PS)

MAX. DREHMOMENT: 450 Nm

BESCHLEUNIGUNG VON 0 AUF 100 km/h: 5,3 Sekunden

HÖCHSTGESCHWINDIGKEIT: 250 km/h

KOMBINIERTER KRAFTSTOFFVERBRAUCH:
Heckantrieb 8,3 l/100 km; Allradantrieb 8,6 l/100 km

KOMBINIERTE CO₂-EMISSIONEN:
Heckantrieb 198 g/km; Allradantrieb 204 g/km

S



0-100 KM/H



HÖCHSTGESCHWINDIGKEIT
KM/H



0-100 KM/H



HÖCHSTGESCHWINDIGKEIT
KM/H

2 WÄHLEN SIE IHR MODELL

 Konfigurieren Sie Ihr Fahrzeug auf jaguar.de

LUXUS



PURE

AUSSTATTUNGSHIGHLIGHTS

17" Leichtmetallfelgen
(18" Leichtmetallfelgen bei V6-Motoren)
Halogen-Scheinwerfer
Sitze in Stoff
10/10-Wege-Sitzeinstellung - elektrisch verstellbar*
Paneele in Pianolack Schwarz
Paneele in strukturiertem Aluminium
All Surface Progress Control (nur Automatikgetriebe)



PRESTIGE

AUSSTATTUNGSHIGHLIGHTS (ZUSÄTZLICH ZU PURE)

Bi-Xenon-Scheinwerfer mit „J-Blade“-LED-
Tagfahrlicht und Scheinwerferreinigungsanlage
Sitze in Taurus-Leder
Rücksitze mit Mittelarmlehne und Cupholdern
Multifunktions-Soft-Grain-Lederlenkrad
Fußmatten
Ambiente-Innenraumbeleuchtung



PORTFOLIO

AUSSTATTUNGSHIGHLIGHTS (ZUSÄTZLICH ZU PRESTIGE)

18" Leichtmetallfelgen
(17" Leichtmetallfelgen bei E-Performance)
Sitze in Windsor-Leder
Armaturentafeloberseite in Windsor-Leder
Paneele aus glänzend marmoriertem Ebenholz

*Bei XF Pure E-Performance ist 8/8-Wege-Sitzeinstellung - manuell verstellbar (mit elektrischer Lehnenneigung) serienmäßig. Bitte beachten Sie, dass die Serienausstattung entfallen kann, wenn Sie alternative Ausstattungsvarianten auswählen.

> SPORT



R-SPORT

AUSSTATTUNGSHIGHLIGHTS (ZUSÄTZLICH ZU PRESTIGE)

18" Leichtmetallfelgen
(17" Leichtmetallfelgen bei E-Performance)

R-Sport-Exterieur inklusive R-Sport-Frontstoßfänger,
Seitenschweller und Heckspoiler

Sportfahrwerk (nur bei 20d)

Sportsitze in Taurus-Leder mit Sitzflächen
in Technical Mesh

Edelstahl-Einstiegsleisten mit R-Sport-Emblem
und Multifunktions-Soft-Grain-Lederlenkrad
mit R-Sport-Emblem

Scheibenrahmeneinfassung in glänzend Schwarz

Instrumententafelverkleidung in dunkel
strukturiertem Aluminium



S

AUSSTATTUNGSHIGHLIGHTS (ZUSÄTZLICH ZU R-SPORT)

19" Leichtmetallfelgen

S-Exterieur inklusive Frontstoßfänger, Seitenschweller
in glänzend Schwarz, Heckschürze und Heckspoiler

Sportsitze in Taurus-Leder mit geprägtem S-Emblem
und Sitzflächen in Premium-Velours

Paneele in grau marmoriertem Ebenholz

Instrumententafelverkleidung in Dark Hex Aluminium

Polierte Edelstahlpedale

Edelstahl-Einstiegsleisten mit S-Emblem
und Multifunktions-Soft-Grain-Lederlenkrad
mit S-Emblem

Adaptive Dynamics (adaptives Fahrwerk)

2 WÄHLEN SIE IHRE SONDERAUSSTATTUNG

 Konfigurieren Sie Ihr Fahrzeug auf jaguar.de

AUSWAHL SERIENAUSSTATTUNG	PURE	PRESTIGE	PORTFOLIO	R-SPORT	S	BESCHREIBUNG
„Intelligent Stop/Start“-System	●	●	●	●	●	Siehe Seite 54
Berganfahrhilfe	●	●	●	●	●	Verhindert unbeabsichtigtes Zurückrollen bei Steigungen und Anfahren am Berg
JaguarDrive Control mit Eco-, Dynamic-, Normal- und Winter-Modus	●	●	●	●	●	Siehe Seite 24
Elektromechanische Servolenkung (EPAS)	●	●	●	●	●	Siehe Seite 33
Elektrische Parkbremse	●	●	●	●	●	Löst automatisch die Handbremse beim Gas geben und Anfahren
Autonomer Notfall-Bremsassistent (Autonomous Emergency Braking, AEB)	●	●	●	●	●	Erhöht den Bremsdruck bei Vollbremsungen
Front- und Seitenairbags für Fahrer und Beifahrer	●	●	●	●	●	
Fahrer und Beifahrer mit automatischer Sitzerkennung	●	●	●	●	●	Siehe Seite 38
Torque Vectoring	●	●	●	●	●	Siehe Seite 38
Dynamische Stabilitätskontrolle (DSC)	●	●	●	●	●	Siehe Seite 41
Automatische Geschwindigkeitsregelung mit Geschwindigkeitsbegrenzer	●	●	●	●	●	
Spurverlassenswarner	●	●	●	●	●	Siehe Seite 52
Anhänger-Stabilitätskontrolle	●	●	●	●	●	Greift ein, wenn das System unkontrollierte Schwankungen und Schlingerbewegungen des Anhängers registriert
Elektrische Fensterheber vorn und hinten mit One-Touch Bedienung und Einklemmschutz	●	●	●	●	●	
Regensensor	●	●	●	●	●	
Elektrisch verstellbarer, beheizter Aussenspiegel in Wagenfarbe	●	●	●	●	●	
2-Zonen Klimaautomatik	●	●	●	●	●	
AUX- und USB Eingänge (unterstützt kompatible Musikplayer)	●	●	●	●	●	Siehe Seite 45
Bluetooth*-fähiges Telefonsystem	●	●	●	●	●	Siehe Seite 45
Bluetooth* Streaming	●	●	●	●	●	Siehe Seite 45
Ambiente-Innenraumbeleuchtung	●	●	●	●	●	
Jaguar Smart Key System mit Keyless Start	●	●	●	●	●	

*Nur erhältlich für 20d und 25t.

● Serienausstattung ○ Sonderausstattung — Nicht verfügbar

Bitte kontaktieren Sie Ihren Jaguar Partner für mehr Informationen.

Für eine komplette Liste der Sonderausstattungen und Ausstattungs-Pakete sehen Sie sich die XF Preisliste an oder konfigurieren Sie Ihren Jaguar direkt auf jaguar.de

AUSWAHL SONDERAUSSTATTUNG

		PURE	PRESTIGE	PORTFOLIO	R-SPORT	S	
TRIEBWERK UND FAHRDYNAMIK							BESCHREIBUNG
6-Gang-Schaltgetriebe		●	●	●	●	—	Siehe Seite 23
8-Gang-Automatikgetriebe mit Jaguar Sequential Shift, Schwaltwippen und All Surface Progress Control		○	○	○	○	●	Siehe Seite 22
Sportfahrwerk*	C31S	○	○	○	●	—	Straffere Federn und Dämpfer
Adaptive Dynamics (nicht erhältlich für Modelle mit 120 kW (163 PS)). Automatikgetriebe beinhaltet konfigurierbaren Dynamic-Modus (nicht erhältlich für Modelle mit 177 kW (240 PS) und Automatikgetriebe)	C35A	—	○	○	○	●	Siehe Seiten 29 und 31
Adaptive Geschwindigkeitsregelung mit Stauassistent (nur in Verbindung mit Automatikgetriebe)	H41F	○	○	○	○	○	Siehe Seite 50
Adaptive Surface Response (Ersetzt Winter-Modus. Erfordert AWD, Automatikgetriebe und Adaptive Dynamics)	B73F	—	○	○	○	○	Siehe Seite 35
350 mm Bremsen (nur verfügbar für 180 PS, mit 18" Felgen, Standard bei allen V6 Motoren)	G36F	○	○	○	○	●	

EXTERIEUR SONDERAUSSTATTUNG

EXTERIEUR							
Elektrisches Panorama-Schiebedach	F45C	○	○	○	○	○	
Elektrische Heckklappe	B69B	○	○	○	○	○	
Soft-Close-Automatik fürs Öffnen und Schließen (nur in Verbindung mit Keyless Entry)	G45B	○	○	○	○	○	Schließt Türen sicher, sanft und mühelos
Kühlergrill in Chrom mit Einfassung in Chrom	G12V	—	○	○	—	—	
Scheibenrahmeneinfassung in Chrom	D53C	●	●	●	○	○	
Scheibenrahmeneinfassung in glänzend Schwarz		—	—	—	●	●	
R-Sport-Exterieur		—	—	—	●	—	R-Sport-Frontstoßfänger, Seitenschweller in Wagenfarbe, Heckspoiler, seitliche Luftauslässe in mattem Chrom mit R-Sport-Emblem
S-Exterieur		—	—	—	—	●	S-Frontstoßfänger, Seitenschweller und Heckschürze in glänzend Schwarz, Heckspoiler in Wagenfarbe, seitliche Luftauslässe in mattem Chrom
Entfall Motortypbezeichnung	B05H	○	○	○	○	—	Kein Hinweis auf die wahre Leistung Ihres XF

2 WÄHLEN SIE IHRE SONDERAUSSTATTUNG

 Konfigurieren Sie Ihr Fahrzeug auf jaguar.de

EXTERIEUR SONDERAUSSTATTUNG FORTSETZUNG

		PURE	PRESTIGE	PORTFOLIO	R-SPORT	S	
SCHEIBEN UND AUSSENSPIEGEL							BESCHREIBUNG
Infrarot Verglasung (nur Frontscheibe)	D97B	○	○	○	○	○	Filtert Sonnen- und UV-Strahlung und reduziert Blendung
Beheizbare Frontscheibe mit beheizbaren Waschdüsen	D96A	○	○	○	○	○	
Sonnenschutzverglasung	H75A	○	○	○	○	○	
Elektrisch einklappbare Außenspiegel in Wagenfarbe, elektrisch einstellbar, beheizbar, automatisch abblendend, Umfeldbeleuchtung mit seitlichen Blinkern	B28P	○	○	○	○	○	
SCHEINWERFER							
Halogen Scheinwerfer mit Tagfahrlicht		●	—	—	—	—	
Bi-Xenon-Scheinwerfer mit LED-Tagfahrlicht im „J-Blade“-Design	D90L	○	●	●	●	●	
LED-Scheinwerfer mit LED-Tagfahrlicht im „J-Blade“-Design, adaptives Kurvenlicht, automatisches Abblenden und Scheinwerferreinigungsanlage	D90T	○	○	○	○	○	Siehe Seite 10
ANHÄNGER							
Anhängerkupplung - abnehmbar	C05C	○	○	○	○	○	
Anhängerkupplung - elektrisch ein- und ausfahrbare	C05B	○	○	○	○	○	
LACKIERUNGEN							Eine komplette Übersicht aller möglichen Lackierungen finden Sie auf Seite 68-69
Uni		●	●	●	●	●	Siehe Seite 68
Metallic		○	○	○	○	○	Siehe Seite 68-69
Premium Metallic		○	○	○	○	○	Siehe Seite 69
FELGEN							Abhängig von der Motorisierung; komplette Felgenauswahl Seite 70-71
Jaguar Tyre Repair System		●	●	●	●	●	
18" Leichtmetallreserverad	C40D	○	○	○	○	○	
Reifenluftdruckkontrolle (Tyre Pressure Monitoring System, TPMS)		●	●	●	●	●	
Felgenschlösser/Radsicherungsschrauben	C25A	○	○	○	○	○	

● Serienausstattung ○ Sonderausstattung — Nicht verfügbar

Bitte kontaktieren Sie Ihren Jaguar Partner für mehr Informationen.

Für eine komplette Liste der Sonderausstattungen und Ausstattungs-Pakete sehen Sie sich die XF Preisliste an oder konfigurieren Sie Ihren Jaguar direkt auf jaguar.de

SITZE UND PANEELE

SITZE	CODE	PURE	PRESTIGE	PORTFOLIO	R-SPORT	S	BESCHREIBUNG
Beheizbare Vordersitze	F53A	○	○	○	○	○	
Beheizbare Vorder- und Rücksitze	F53B	—	○	○	○	○	
Kühlbare Vordersitze (nur in Verbindung mit Ledersitzen und Lordosenstütze)	F53F	—	○	○	○	○	Beheiz- und kühlbare Vordersitze
Kühlbare Vordersitze und beheizte Rücksitze (nur in Verbindung mit Ledersitzen und Lordosenstütze)	F53C	—	○	○	○	○	Beheiz- und kühlbare Vordersitze, beheizbare Rücksitze
8/8-Wege-Sitzeinstellung - manuell verstellbar mit elektrischer Rückenlehnenverstellung (Serienausstattung beim E-Performance)		●	—	—	—	—	
10/10-Wege-Sitzeinstellung - elektrisch verstellbar mit manueller Höhenverstellung der Kopfstützen (optional beim E-Performance)		○/●	●	●	●	●	
Lordosenstütze für Fahrer und Beifahrer (nur erhältlich für 10/10-Wege-Sitzeinstellung)	F52A	○	○	○	○	○	
Memory-Funktion für Fahrersitz, Lenksäule und Außenspiegel (nur erhältlich für 10/10-Wege-Sitzeinstellung)	H44N	○	○	○	○	○	Verstellt Fahrersitz, Lenksäule (wenn elektrisch) und Außenspiegel (wenn mit Memory-Funktion)
14/14-Wege-Sitzeinstellung - elektrisch verstellbar	Z03Q	—	—	—	○*	○	Mit manueller Höhenverstellung der Kopfstützen, Lordosenstütze, Memory-Funktion für Fahrer und Beifahrer
14/14-Wege-Sitzeinstellung - elektrisch verstellbar	Z03Z	—	—	○	—	—	Mit manueller Höhenverstellung der Kopfstützen, Lordosenstütze, Memory-Funktion für Fahrer und Beifahrer
Sportsitze in Taurus-Leder	B41T	—	—	—	○	○	
Rücksitze mit Armlehne im Verhältnis 40 : 20 : 40 umklappbar	H48W	○	○	○	○	○	
Memory-Funktion für Fahrersitz, Lenksäule und Außenspiegel (nur erhältlich für 14/14-Wege-Sitzeinstellung)	H44P	—	—	○	—	—	Verstellt Fahrersitz, Lenksäule (wenn elektrisch) und Außenspiegel (wenn mit Memory-Funktion)

PANEELE

Vollständige Übersicht aller Paneele finden Sie auf den Seiten 88-89

DACHVERKLEIDUNG UND INTERIEUR

DACHVERKLEIDUNG							
Light Oyster	HAMT	●	●	●	○	○	
Jet	HPDB	○	○	○	●	●	
Premium-Velours	H01D	○	○	○	○	○	

2 WÄHLEN SIE IHRE SONDERAUSSTATTUNG

 Konfigurieren Sie Ihr Fahrzeug auf jaguar.de

DACHVERKLEIDUNG UND INTERIEUR (FORTSETZUNG)

INTERIEUR	CODE	PURE	PRESTIGE	PORTFOLIO	R-SPORT	S	BESCHREIBUNG
Beleuchtete Edelstahl-Einstiegsleisten mit Jaguar Schriftzug	F28F	—	○	○	○	○	
Fußmatten	H69H	○	●	●	●	●	
Premium-Fußmatten	H69K	○	○	○	○	○	
Polierte Edelstahlpedalerie	G48S	○	○	○	○	●	
Beheizbares Soft-Grain-Lederlenkrad (in Verbindung mit beheizbaren Frontsitzen)	F97A	○	○	○	○	○	
Lenksäule - elektrisch verstellbar	D07J	○	○	○	○	○	
Innenrückspiegel - automatisch abblendbar	B68B	○	○	○	○	○	
Standheizung	H10F	○	○	○	○	○	
4-Zonen-Klimaautomatik mit 2 zusätzlichen 12V-Anschlüssen (in Verbindung mit Handschuhfachkühlung und Luftgütesensor)	C88G	○	○	○	○	○	Siehe Seite 102
kühlbares Handschuhfach und Luftgütesensor	C89A, B23H	○	○	○	○	○	
Manuelle Sonnenblende für Seitenscheiben hinten	H73B	○	○	○	○	○	
Elektrische Sonnenblende für Seitenscheiben hinten	H76G	○	○	○	○	○	
Ambiente-Innenraumbeleuchtung konfigurierbar mit 10 Farben	B65A	○	●	●	●	●	Siehe Seite 19
Raucher-Paket	A03B	○	○	○	○	○	inkl. Aschenbecher mit Zigarettenanzünder
Zwei zusätzliche 12V-Anschlüsse	D72B	○	○	○	○	○	Im Fond und im Kofferraum
SICHERHEIT							
Einparkhilfe vorn (nur in Verbindung mit Einparkhilfe hinten)	C13A	○	○	○	○	○	
Einparkhilfe hinten	C11A	○	○	○	○	○	
Rückfahrkamera (nur in Verbindung mit Einparkhilfe hinten)	C14A	○	○	○	○	○	
Surround-Kamerasystem (in Verbindung mit elektrisch einklappbaren Außenspiegeln)	C14D	○	○	○	○	○	Siehe Seite 52
Parkassistent (nur in Verbindung mit Einparkhilfe vorn und hinten)	C18B	○	○	○	○	○	Parallel und rechtwinklig Einparken
360° Einparkhilfe (nur in Verbindung mit Einparkhilfe vorn und hinten)	C17A	○	○	○	○	○	
Garagentoröffner (nur in Verbindung mit automatisch abblendendem Innenrückspiegel)	B39N	○	○	○	○	○	
Spurhalteassistent und Aufmerksamkeitsassistent	H72D	○	○	○	○	○	Siehe Seite 52
Warnsystem „Toter Winkel“ mit Annäherungssensor und seitlicher Rückfahrüberwachung (nur in Verbindung mit elektrisch einklappbaren und automatisch abblendenden Außenspiegeln und Einparkhilfe hinten)	H71C	○	○	○	○	○	Siehe Seite 52
Verkehrszeichenerkennung mit adaptivem Geschwindigkeitsbegrenzer (nur mit Navigationssystem)	A41B	○	○	○	○	○	Siehe Seite 52
Jaguar Smart Key System mit Keyless Entry	F04B	○	○	○	○	○	

*Nicht erhältlich für E-Performance Modelle.

● Serienausstattung ○ Sonderausstattung — Nicht verfügbar

Bitte kontaktieren Sie Ihren Jaguar Partner für mehr Informationen.

Für eine komplette Liste der Sonderausstattungen und Ausstattungs-Pakete sehen Sie sich die XF Preisliste an oder konfigurieren Sie Ihren Jaguar direkt auf jaguar.de

MULTIMEDIA

		PURE	PRESTIGE	PORTFOLIO	R-SPORT	S	
AUSTATTUNGEN IN VERBINDUNG MIT INCONTROL TOUCH							
InControl Touch mit 8" Touchscreen-Farbdisplay		●	●	●	●	●	Siehe Seiten 47
5" Instrumentendisplay mit analoger Anzeige		●	●	●	●	●	Siehe Seiten 47
InControl Touch SD-Karten-Navigationssystem	G61C	○	○	○	○	○	Siehe Seiten 47
Jaguar 80-Watt-Klangsystem		●	●	●	●	●	Siehe Seiten 50-51
Meridian 380-Watt-Premium-Klangsystem	B44V	○	○	○	○	○	Siehe Seiten 50-51
InControl Connect Paket	Z77F	○	○	○	○	○	Beinhaltet InControl Apps, Remote Premium und Wi-Fi Hotspot
AUSTATTUNGEN IN VERBINDUNG MIT INCONTROL TOUCH PRO							
InControl Touch Pro mit 10,2" Touchscreen, 12,3" HD TFT Instrumentendisplay, SSD-Festplatten-Navigationssystem und digitalem Meridian 380-Watt-Premium-Klangsystem	Z59X	○	○	○	○	○	Siehe Seiten 49-51
InControl Touch Pro mit 10,2" Touchscreen, 12,3" HD TFT Instrumentendisplay, SSD-Festplatten-Navigationssystem und digitalem Meridian 825-Watt-Premium-Surround-Klangsystem	Z59Y	○	○	○	○	○	Siehe Seiten 49-51
InControl Connect Pro Paket	Z77G	○	○	○	○	○	Siehe Seite 45
Digitale TV-Empfänger	G61D	○	○	○	○	○	Siehe Seite 45
AUSTATTUNGEN IN VERBINDUNG MIT INCONTROL TOUCH UND INCONTROL TOUCH PRO							
InControl Protect	D45D	●	●	●	●	●	Beinhaltet SOS-Notruf, erweiterte Jaguar Assistance, Remote Essential Smartphone App Siehe Seite 45
InControl Secure	D44A	○	○	○	○	○	Ermöglicht die Lokalisierung Ihres gestohlenen XF via Smartphone App Siehe Seite 45
Head-up-Display mit Infrarot Verglasung	Z13A	○	○	○	○	○	Siehe Seite 43
DAB-Radioempfänger	B51A	○	○	○	○	○	Siehe Seite 45
AUSSTATTUNGSPAKETE							
Winter-Paket	Z88D	○	○	○	○	○	Beinhaltet beheizte Frontscheibe, beheizte Waschdüsen, beheizbares Soft-Grain-Lederlenkrad, beheizbare Sitze vorn und hinten (Bei Pure nur Front)
Komfort-Paket	Z28B	○	○	○	○	○	Beinhaltet Keyless Entry, elektrische Heckklappe und 2 zusätzliche 12V-Anschlüsse
Parkhilfe-Paket	Z68S	○	○	○	○	○	Beinhaltet Einparkhilfe vorn und hinten und Rückfahrkamera
Erweitertes Parkhilfe-Paket	Z68T	○	○	○	○	○	Beinhaltet Parkhilfe-Paket plus 360° Einparkhilfe und Parkassistenten Siehe Seite 50
Erweitertes Parkhilfe-Paket mit Surround-Kamerasystem	Z68U	○	○	○	○	○	Beinhaltet Erweitertes Parkhilfe-Paket plus Surround-Kamerasystem (ersetzt Rückfahrkamera). Siehe Seite 50
Fahrerassistenz-Paket	Z76C	○	○	○	○	○	Beinhaltet adaptive Geschwindigkeitsregelung mit Stauassistent, Spurhalteassistenten mit Aufmerksamkeitsassistent, Warnsystem „Toter Winkel" mit Annäherungssensor und seitliche Rückfahrüberwachung (nur in Verbindung mit elektrisch einklappbaren Außenspiegeln und Einparkhilfe hinten)
Black-Pack	Z93L	—	○	○	○	○	Kühlergrill und -einfassung, seitliche Luftauslässe, Heckschürze und Scheibenrahmeneinfassungen in glänzend Schwarz (nicht für S)
Fond-Komfort-Paket	Z12A	○	○	○	○	○	Beinhaltet beheizbare Front- und Rücksitze (Bei Pure nur Front), 4-Zonen-Klimaautomatik, manuelle Sonnenblenden für Seitenscheiben hinten, elektrische Sonnenblende für Rückscheibe (erfordert Luftgütesensor und Handschuhfachkühlung)

3 WÄHLEN SIE IHRE FARBE

 Konfigurieren Sie Ihr Fahrzeug auf jaguar.de

UNI

METALLIC

Polaris White

Ebony Black

Glacier White

Ultimate Black

Rhodium Silver

Ammonite Grey

Dark Sapphire Blue

Caesium Blue**

British Racing Green

Italian Racing Red

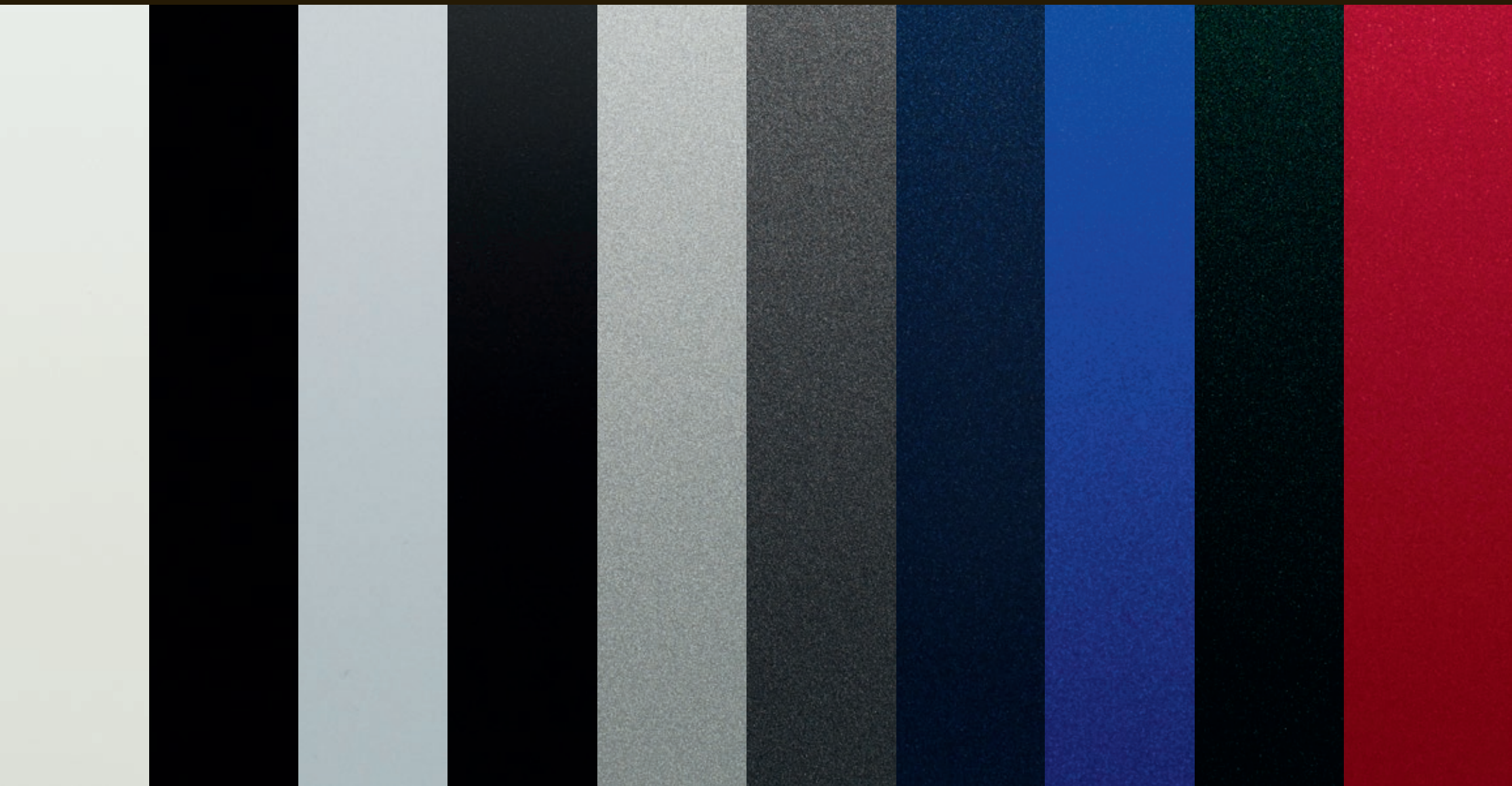

*Verfügbar nur bis Sommer 2016.

**Verfügbar ab Sommer 2016.

PREMIUM METALLIC

Quartzite

Odyssey Red

Aurora Red

Storm Grey

Celestial Black*

Black Berry

Tempest Grey

Gallium Silver**

Ingot

Cosmic Black**



4 WÄHLEN SIE IHRE FELGEN

 Konfigurieren Sie Ihr Fahrzeug auf jaguar.de



17" AERODYNAMIC¹



17" LIGHTWEIGHT²



17" TURBINE²



18" FAN*



18" CHALICE*

	17" AERODYNAMIC ¹	17" LIGHTWEIGHT ²	17" TURBINE ²	18" FAN*	18" CHALICE*
LEICHTMETALLFELGEN - FINISH	Silber	Silber	Silber	Silber	Silber
LEICHTMETALLFELGEN - GRÖSSE	7.5J x 17"	7.5J x 17"	7.5J x 17"	8.0J x 18"	8.0J x 18"
REIFENDIMENSION	225/55 R17	225/55 R17	225/55 R17	245/45 R18	245/45 R18
CODE	C54A	C54B	C54C	C53R	C53S
Pure	—	●	○*	○/● ³	○
Prestige	○	●	○ ²	○/● ³	○
Portfolio	●	○ ¹	○ ¹	○	●
R-Sport	○	○ ¹	●	○	○
S	—	—	—	—	—



18" HELIX*



18" HELIX*



18" HELIX*



19" RAZOR*



19" AXIS*

	18" HELIX*	18" HELIX*	18" HELIX*	19" RAZOR*	19" AXIS*
LEICHTMETALLFELGEN - FINISH	Silber	Glänzend Dunkelgrau/ diamantgedreht	Glänzend Schwarz	Silber	Silber
LEICHTMETALLFELGEN - GRÖSSE	8.0J x 18"	8.0J x 18"	8.0J x 18"	8.0J x 19"	8.0J x 19"
REIFENDIMENSION	245/45 R18	245/45 R18	245/45 R18	245/40 R19	245/40 R19
CODE	C53T	C53P	C53O	C53U	C53V
Pure	○	○	○	○	○
Prestige	○	○	○	○	○
Portfolio	○	○	○	○	○
R-Sport	●	○	○	○	○
S	—	—	—	○	○

● Serienausstattung ○ Sonderausstattung — Nicht erhältlich *Nicht erhältlich für E-Performance Modelle.

¹Nur erhältlich für E-Performance Modelle. ²Nur erhältlich für E-Performance und 20d Modelle. ³Sonderausstattung für Modelle mit 4-Zylinder-Motor, Serienausstattung für Modelle mit V6-Motor. Serien- und Sonderausstattung können variieren.



19" AXIS*

19" VORTEX*

19" BLADE*

19" BLADE*

20" MATRIX*

LEICHTMETALLFELGEN - FINISH	Silber/glänzend Dunkelgrau/ diamantgedreht	Silber	Silber/glänzend Dunkelgrau/ diamantgedreht	Glänzend Schwarz	Silber
LEICHTMETALLFELGEN - GRÖSSE	8.0J x 19"	8.0J x 19"	8.0J x 19"	8.0J x 19"	8.5J x 20"
REIFENDIMENSION	245/40 R19	245/40 R19	245/40 R19	245/40 R19	255/35 R20
CODE	C53Z	C53W	C53Y	C54X	C53H

Pure	<input type="radio"/>	<input type="radio"/>	<input type="radio"/>	<input type="radio"/>	<input type="radio"/>
Prestige	<input type="radio"/>	<input type="radio"/>	<input type="radio"/>	<input type="radio"/>	<input type="radio"/>
Portfolio	<input type="radio"/>	<input type="radio"/>	<input type="radio"/>	<input type="radio"/>	<input type="radio"/>
R-Sport	<input type="radio"/>	<input type="radio"/>	<input type="radio"/>	<input type="radio"/>	<input type="radio"/>
S	<input type="radio"/>	<input type="radio"/>	<input checked="" type="radio"/>	<input type="radio"/>	<input type="radio"/>



20" MATRIX*

20" STAR*

20" VENOM*

20" VENOM*

20" LABYRINTH*

LEICHTMETALLFELGEN - FINISH	Silber/glänzend Dunkelgrau/ diamantgedreht	Silber	Silber/glänzend Dunkelgrau/ diamantgedreht	Glänzend Schwarz	Silber/glänzend Dunkelgrau/ diamantgedreht
LEICHTMETALLFELGEN - GRÖSSE	8.5J x 20"	8.5J x 20"	8.5J x 20"	8.5J x 20"	8.5J x 20"
REIFENDIMENSION	255/35 R20	255/35 R20	255/35 R20	255/35 R20	255/35 R20
CODE	C53J	C53K	C53F	C53L	C53G

Pure	<input type="radio"/>	<input type="radio"/>	<input type="radio"/>	<input type="radio"/>	<input type="radio"/>
Prestige	<input type="radio"/>	<input type="radio"/>	<input type="radio"/>	<input type="radio"/>	<input type="radio"/>
Portfolio	<input type="radio"/>	<input type="radio"/>	<input type="radio"/>	<input type="radio"/>	<input type="radio"/>
R-Sport	<input type="radio"/>	<input type="radio"/>	<input type="radio"/>	<input type="radio"/>	<input type="radio"/>
S	<input type="radio"/>	<input type="radio"/>	<input type="radio"/>	<input type="radio"/>	<input type="radio"/>

5 WÄHLEN SIE IHR INTERIEUR

 Konfigurieren Sie Ihr Fahrzeug auf jaguar.de

PURE						
	SITZE MIT FARBLICH ABGESTIMMTEN NÄHTEN	ARMATURENTAFEL-OBERSEITE MIT FARBLICH ABGESTIMMTEN NÄHTEN	CODE	DACHVERKLEIDUNG IN MORZINE*	TEPPICHE	PANEELE
Serienausstattung						
Sitze in Stoff	Jet mit Jet	Jet mit Jet	TR23	Jet** oder Light Oyster	Jet	Pianolack Schwarz
	Latte mit Latte	Espresso mit Espresso	TR24	Light Oyster	Espresso	Pianolack Schwarz
PRESTIGE						
	SITZE MIT FARBLICH ABGESTIMMTEN NÄHTEN	ARMATURENTAFEL-OBERSEITE MIT FARBLICH ABGESTIMMTEN NÄHTEN	CODE	DACHVERKLEIDUNG IN MORZINE*	TEPPICHE	PANEELE
Serienausstattung						
Sitze in Taurus-Leder	Jet mit Jet	Jet mit Jet	TR26	Jet** oder Light Oyster	Jet	Pianolack Schwarz
	Latte mit Latte	Espresso mit Espresso	TR27	Light Oyster	Espresso	Pianolack Schwarz
	Light Oyster mit Light Oyster	Oyster mit Oyster	TR28	Light Oyster	Oyster	Pianolack Schwarz
PORTFOLIO						
	SITZE MIT FARBLICH ABGESTIMMTEN NÄHTEN	ARMATURENTAFEL-OBERSEITE MIT FARBLICH ABGESTIMMTEN NÄHTEN	CODE	DACHVERKLEIDUNG IN MORZINE*	TEPPICHE	PANEELE
Serienausstattung						
Sitze in Windsor-Leder (perforiert)	Jet mit Jet	Jet mit Jet	TR37	Jet** oder Light Oyster	Jet	Glänzend marmoriertes Ebenholz
	Latte mit Latte	Espresso mit Espresso	TR38	Light Oyster	Espresso	Glänzend marmoriertes Ebenholz
	Light Oyster mit Light Oyster	Oyster mit Oyster	TR39	Light Oyster	Oyster	Glänzend marmoriertes Ebenholz
	Espresso mit Espresso	Espresso mit Espresso	TR40	Light Oyster	Espresso	Glänzend marmoriertes Ebenholz
	Siena Tan mit Siena Tan	Jet mit Jet	TR41	Jet** oder Light Oyster	Jet	Glänzend marmoriertes Ebenholz

*Dachverkleidung in Premium-Velours ist als Sonderausstattung verfügbar.

**Jet Dachverkleidung optional.

*Light Oyster Dachverkleidung optional.

R-SPORT						
	ZWEIFARBIGE SITZE MIT KONTRASTNÄHTEN	ARMATURENTAFEL- OBERSEITE MIT KONTRASTNÄHTEN	CODE	DACHVERKLEIDUNG IN MORZINE*	TEPPICHE	PANEELE
Serienausstattung						
Sportsitze in Taurus-Leder mit Sitzflächen in Technical Mesh	Jet/Jet mit Light Oyster	Jet mit Light Oyster	TR29	Jet oder Light Oyster†	Jet	Pianolack Schwarz
Sonderausstattung						
Sportsitze in Taurus-Leder (perforiert)	Jet/Jet mit Light Oyster	Jet mit Light Oyster	TR29 + B41T	Jet oder Light Oyster†	Jet	Pianolack Schwarz
	Red/Jet mit Red	Jet mit Red	TR30 + B41T	Jet oder Light Oyster†	Jet	Pianolack Schwarz
	Light Oyster/Jet mit Light Oyster	Jet mit Light Oyster	TR31 + B41T	Jet oder Light Oyster†	Jet	Pianolack Schwarz
	Brogue/Brogue mit Light Oyster	Jet mit Light Oyster	TR32 + B41T	Jet oder Light Oyster†	Jet	Pianolack Schwarz
S						
	ZWEIFARBIGE SITZE MIT KONTRASTNÄHTEN	ARMATURENTAFEL- OBERSEITE MIT KONTRASTNÄHTEN	CODE	DACHVERKLEIDUNG IN MORZINE*	TEPPICHE	PANEELE
Serienausstattung						
Sportsitze in Taurus-Leder mit Sitzflächen in Premium-Velours	Jet/Jet mit Light Oyster	Jet mit Light Oyster	TR33	Jet oder Light Oyster†	Jet	Grau marmoriertes Ebenholz
	Red/Jet mit Jet	Jet mit Red	TR34	Jet oder Light Oyster†	Jet	Grau marmoriertes Ebenholz
Sonderausstattung						
Sportsitze in Taurus-Leder (perforiert)	Jet/Jet mit Light Oyster	Jet mit Light Oyster	TR33 + B41T	Jet oder Light Oyster†	Jet	Grau marmoriertes Ebenholz
	Red/Jet mit Jet	Jet mit Red	TR34 + B41T	Jet oder Light Oyster†	Jet	Grau marmoriertes Ebenholz
	Light Oyster/Jet mit Jet	Jet mit Light Oyster	TR35 + B41T	Jet oder Light Oyster†	Jet	Grau marmoriertes Ebenholz
	Brogue/Brogue mit Light Oyster	Jet mit Light Oyster	TR36 + B41T	Jet oder Light Oyster†	Jet	Grau marmoriertes Ebenholz

5 WÄHLEN SIE IHR INTERIEUR

 Konfigurieren Sie Ihr Fahrzeug auf jaguar.de

Abgebildetes Interieur: Sitze in Jet mit farblich abgestimmten Nähten in Jet mit Armaturentafeloberseite in Jet, Paneele in Pianolack Schwarz, Zierleisten in strukturiertem Aluminium. Optionale Dachverkleidung in Jet.



PURE

INTERIEURFARBEN

SERIENMÄSSIG

1

SITZE MIT FARBLICH
ABGESTIMMTEN NÄHTEN



Jet

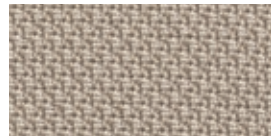

Latte

2

PANEELE



Pianolack Schwarz



Pianolack Schwarz

3

DACHVERKLEIDUNG
IN MORZINE*



Jet** oder Light Oyster



Light Oyster

4

ARMATURENTAFELOBERSEITE
MIT FARBLICH
ABGESTIMMTEN NÄHTEN



Jet mit Jet



Espresso mit Espresso

5

ZIERLEISTEN



Morse Code Aluminium



Morse Code Aluminium

6

TEPPICHE



Jet



Espresso

PANEELE

Karbon, mattierte Eschen-Maserung, glänzendes marmoriertes Ebenholz, Grau marmoriertes Ebenholz, mattiertes Finline-Holz, mattiertes Palisander oder glänzendes Walnusswurzelholz

*Dachverkleidung in Premium-Velours ist als Sonderausstattung verfügbar.
**Jet Dachverkleidung optional.

5 WÄHLEN SIE IHR INTERIEUR

 Konfigurieren Sie Ihr Fahrzeug auf jaguar.de













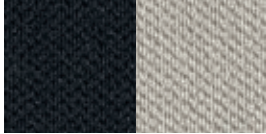



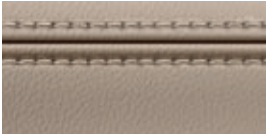

Abgebildetes Interieur: Sitze in Taurus-Leder in Jet mit farblich abgestimmten Nähten in Jet, Armaturentafeloberseite in Jet, Paneele in Pianolack Schwarz, Zierleisten in strukturiertem Aluminium. Optionale Dachverkleidung in Jet.

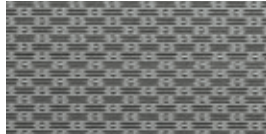

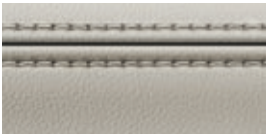
PRESTIGE

INTERIEURFARBEN

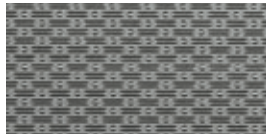
SERIENMÄSSIG

1	2	3	4	5	6
SITZE MIT FARBLICH ABGESTIMMTEN NÄHTEN	PANEELE	DACHVERKLEIDUNG IN MORZINE*	ARMATURENTAFELOBERSEITE MIT FARBLICH ABGESTIMMTEN NÄHTEN	ZIERLEISTEN	TEPPICHE
					
Jet mit Jet	Pianolack Schwarz	Jet** oder Light Oyster	Jet mit Jet	Morse Code Aluminium	Jet
					
Latte mit Latte	Pianolack Schwarz	Light Oyster	Espresso mit Espresso	Morse Code Aluminium	Espresso
					
Light Oyster mit Light Oyster	Pianolack Schwarz	Light Oyster	Oyster mit Oyster	Morse Code Aluminium	Oyster

PANEELE

Karbon, mattierte Eschen-Maserung, glänzendes marmoriertes Ebenholz, Grau marmoriertes Ebenholz, mattiertes Finline-Holz, mattiertes Palsander oder glänzendes Walnusswurzelholz

*Dachverkleidung in Premium-Velours ist als Sonderausstattung verfügbar.
**Jet Dachverkleidung optional.

5 WÄHLEN SIE IHR INTERIEUR

 Konfigurieren Sie Ihr Fahrzeug auf [jaguar.de](https://www.jaguar.de)











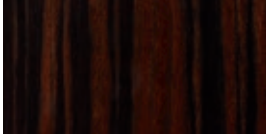
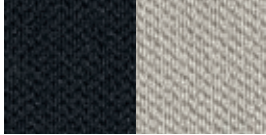



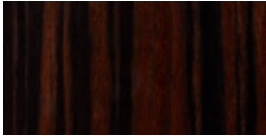

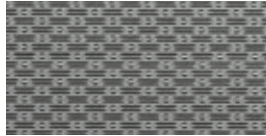

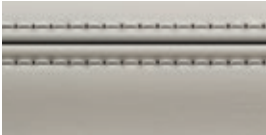



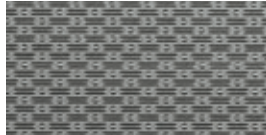
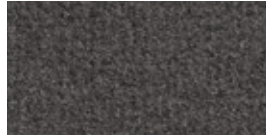

Abgebildetes Interieur: Sitze in Windsor-Leder (perforiert) in Latte mit farblich abgestimmten Nähten in Latte, Armaturentafeloberseite in Espresso, Paneele in glänzend marmoriertem Ebenholz, Zierleisten in strukturiertem Aluminium. Dachverkleidung in Light Oyster.

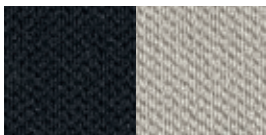

PORTFOLIO

INTERIEURFARBEN

SERIENMÄSSIG

1	2	3	4	5	6
SITZE MIT FARBBLICH ABGESTIMMTEN NÄHTEN	PANEELE	DACHVERKLEIDUNG IN MORZINE*	ARMATURENTAFELOBERSEITE MIT FARBBLICH ABGESTIMMTEN NÄHTEN	ZIERLEISTEN	TEPPICHE
 Jet mit Jet	 Glänzendes marmoriertes Ebenholz	 Jet** oder Light Oyster	 Jet mit Jet	 Morse Code Aluminium	 Jet
 Latte mit Latte	 Glänzendes marmoriertes Ebenholz	 Light Oyster	 Espresso mit Espresso	 Morse Code Aluminium	 Espresso
 Light Oyster mit Light Oyster	 Glänzendes marmoriertes Ebenholz	 Light Oyster	 Oyster mit Oyster	 Morse Code Aluminium	 Oyster
 Espresso mit Espresso	 Glänzendes marmoriertes Ebenholz	 Light Oyster	 Espresso mit Espresso	 Morse Code Aluminium	 Espresso
 Siena Tan mit Siena Tan	 Glänzendes marmoriertes Ebenholz	 Jet** oder Light Oyster	 Jet mit Jet	 Morse Code Aluminium	 Jet

PANEELE

Pianolack Schwarz, Karbon, mattierte Eschen-Maserung, Grau marmoriertes Ebenholz, mattierte Finline-Holz, mattierte Palisander oder glänzendes Walnusswurzholz

*Dachverkleidung in Premium-Velours ist als Sonderausstattung verfügbar.
**Jet Dachverkleidung optional.

5 WÄHLEN SIE IHR INTERIEUR

 Konfigurieren Sie Ihr Fahrzeug auf jaguar.de

Abgebildetes Interieur: Sportsitze in Taurus-Leder* mit Sitzflächen in Technical Mesh in Jet/Jet mit Kontrastnähten in Light Oyster, Armaturentafeloberseite in Jet mit Kontrastnähten in Light Oyster, Zierleisten in strukturiertem Aluminium, Paneele in Pianolack Schwarz. Optionale Dachverkleidung in Light Oyster.

*Ledernachbildung.



R-SPORT

INTERIEURFARBEN

SERIENMÄSSIG

1

SITZE MIT KONTRASTNÄHTEN



Jet/Jet mit Light Oyster

2

PANEELE



Pianolack Schwarz

3

DACHVERKLEIDUNG
IN MORZINE*



Jet oder Light Oyster**

4

ARMATURENTAFELOBERSEITE
MIT KONTRASTNÄHTEN

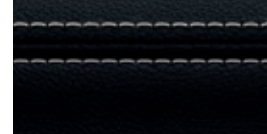

Jet mit Light Oyster

5

ZIERLEISTEN



Dark Morse Code Aluminium

6

TEPPICHE



Jet

PANEELE

Karbon, mattierte Eschen-Maserung, glänzendes marmoriertes Ebenholz, Grau marmoriertes Ebenholz, mattiertes Finline-Holz, mattiertes Palisander oder glänzendes Walnusswurzelholz

*Dachverkleidung in Premium-Velours ist als Sonderausstattung verfügbar.
**Light Oyster Dachverkleidung optional.

5 WÄHLEN SIE IHR INTERIEUR

 Konfigurieren Sie Ihr Fahrzeug auf jaguar.de













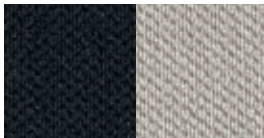







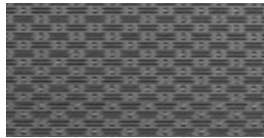



Abgebildetes Interieur: Sportsitze in Taurus-Leder (perforiert) in Jet/Light Oyster mit Kontrastnähten in Light Oyster, Armaturentafeloberseite in Jet mit Kontrastnähten in Light Oyster, Zierleisten in strukturiertem Aluminium. Paneele in mattiertem Finline Holz und optionaler Dachverkleidung in Light Oyster.

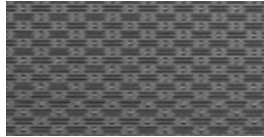

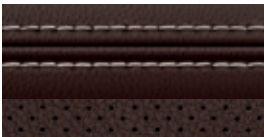
R-SPORT

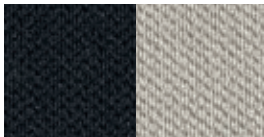
INTERIEURFARBEN

OPTIONEN

1	2	3	4	5	6
<p>SITZE MIT KONTRASTNÄHTEN</p>  <p>Jet/Jet mit Light Oyster</p>	<p>PANEELE</p>  <p>Pianolack Schwarz</p>	<p>DACHVERKLEIDUNG IN MORZINE*</p>  <p>Jet oder Light Oyster**</p>	<p>ARMATURENTAFELOBERSEITE MIT KONTRASTNÄHTEN</p>  <p>Jet mit Light Oyster</p>	<p>ZIERLEISTEN</p>  <p>Dark Morse Code Aluminium</p>	<p>TEPPICHE</p>  <p>Jet</p>
 <p>Jet/Red mit Red</p>	 <p>Pianolack Schwarz</p>	 <p>Jet oder Light Oyster**</p>	 <p>Jet mit Red</p>	 <p>Dark Morse Code Aluminium</p>	 <p>Jet</p>
 <p>Jet/Light Oyster mit Light Oyster</p>	 <p>Pianolack Schwarz</p>	 <p>Jet oder Light Oyster**</p>	 <p>Jet mit Light Oyster</p>	 <p>Dark Morse Code Aluminium</p>	 <p>Jet</p>
 <p>Brogue/Brogue mit Light Oyster</p>	 <p>Pianolack Schwarz</p>	 <p>Jet oder Light Oyster**</p>	 <p>Jet mit Light Oyster</p>	 <p>Dark Morse Code Aluminium</p>	 <p>Jet</p>

PANEELE

Karbon, Mattierte Eschen-Maserung, Glänzendes marmoriertes Ebenholz, Grau marmoriertes Ebenholz, Mattiertes FINELINE-Holz, Mattiertes Palisander oder Glänzendes Walnusswurzholz

*Dachverkleidung in Premium-Velours ist als Sonderausstattung verfügbar.
 **Light Oyster Dachverkleidung optional.

5 WÄHLEN SIE IHR INTERIEUR

 Konfigurieren Sie Ihr Fahrzeug auf jaguar.de

Abgebildetes Interieur: Sportsitze in Taurus-Leder mit Sitzflächen in Premium-Velours in Jet/Jet mit Kontrastnähten in Light Oyster, Armaturentafeloberseite in Jet mit Kontrastnähten in Light Oyster, Zierleisten in Dark Hex Aluminium, Paneele in grau marmoriertem Ebenholz, Dachverkleidung in Jet.



S

INTERIEURFARBEN

SERIENMÄSSIG

1

SITZE MIT KONTRASTNÄHTEN

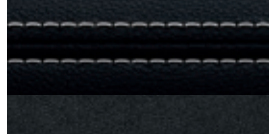

Jet/Jet mit Light Oyster

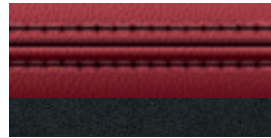

Red/Jet mit Jet

2

PANEELE



Grau marmoriertes Ebenholz



Grau marmoriertes Ebenholz

3

DACHVERKLEIDUNG
IN MORZINE*

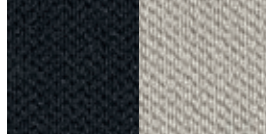

Jet oder Light Oyster**

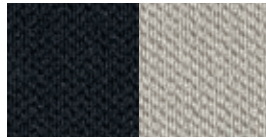

Jet oder Light Oyster**

4

ARMATURENTAFELOBERSEITE
MIT KONTRASTNÄHTEN



Jet mit Light Oyster



Jet mit Red

5

ZIERLEISTEN



Dark Hex Aluminium



Dark Hex Aluminium

6

TEPPICHE



Jet



Jet

PANEELE

Piaonolack Schwarz, Karbon, mattierte Eschen-Maserung, glänzendes marmoriertes Ebenholz, mattiertes Finline-Holz, mattiertes Palisander oder glänzendes Walnusswurzholz

*Dachverkleidung in Premium-Velours ist als Sonderausstattung verfügbar.
**Light Oyster Dachverkleidung optional.

5 WÄHLEN SIE IHR INTERIEUR

 Konfigurieren Sie Ihr Fahrzeug auf jaguar.de













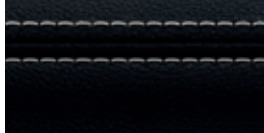





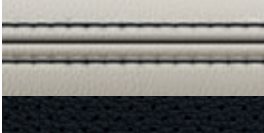

Abgebildetes Interieur: Sportsitze in Taurus-Leder (perforiert) in Light Oyster/Jet mit Kontrastnähten Jet, Armaturentafeloberseite in Jet mit Kontrastnähten in Light Oyster, Zierleisten in Dark Hex Aluminium, Paneele in grau marmoriertem Ebenholz, Dachverkleidung in Jet.

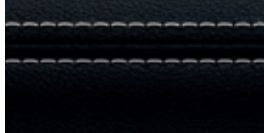

S

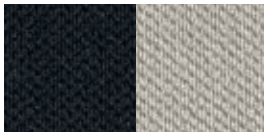
INTERIEURFARBEN

OPTIONEN

1	2	3	4	5	6
SITZE MIT KONTRASTNÄHTEN	PANEELE	DACHVERKLEIDUNG IN MORZINE*	ARMATURENTAFELOBERSEITE MIT KONTRASTNÄHTEN	ZIERLEISTEN	TEPPICHE
 Jet/Jet mit Light Oyster	 Grau marmoriertes Ebenholz	 Jet oder Light Oyster**	 Jet mit Light Oyster	 Dark Hex Aluminium	 Jet
 Red/Jet mit Jet	 Grau marmoriertes Ebenholz	 Jet oder Light Oyster**	 Jet mit Red	 Dark Hex Aluminium	 Jet
 Light Oyster/Jet mit Jet	 Grau marmoriertes Ebenholz	 Jet oder Light Oyster**	 Jet mit Light Oyster	 Dark Hex Aluminium	 Jet
 Brogue/Brogue mit Light Oyster	 Grau marmoriertes Ebenholz	 Jet oder Light Oyster**	 Jet mit Light Oyster	 Dark Hex Aluminium	 Jet

PANEELE

Piaonolack Schwarz, Karbon, mattierte Eschen-Maserung, glänzendes marmoriertes Ebenholz, mattiertes Fineline-Holz, mattiertes Palisander oder glänzendes Walnusswurzholz

*Dachverkleidung in Premium-Velours ist als Sonderausstattung verfügbar.
**Light Oyster Dachverkleidung optional.

5 WÄHLEN SIE IHR INTERIEUR

 Konfigurieren Sie Ihr Fahrzeug auf [jaguar.de](https://www.jaguar.de)

Pianolack Schwarz

Karbon

Mattierte Eschen-Maserung

Glänzendes marmoriertes Ebenholz

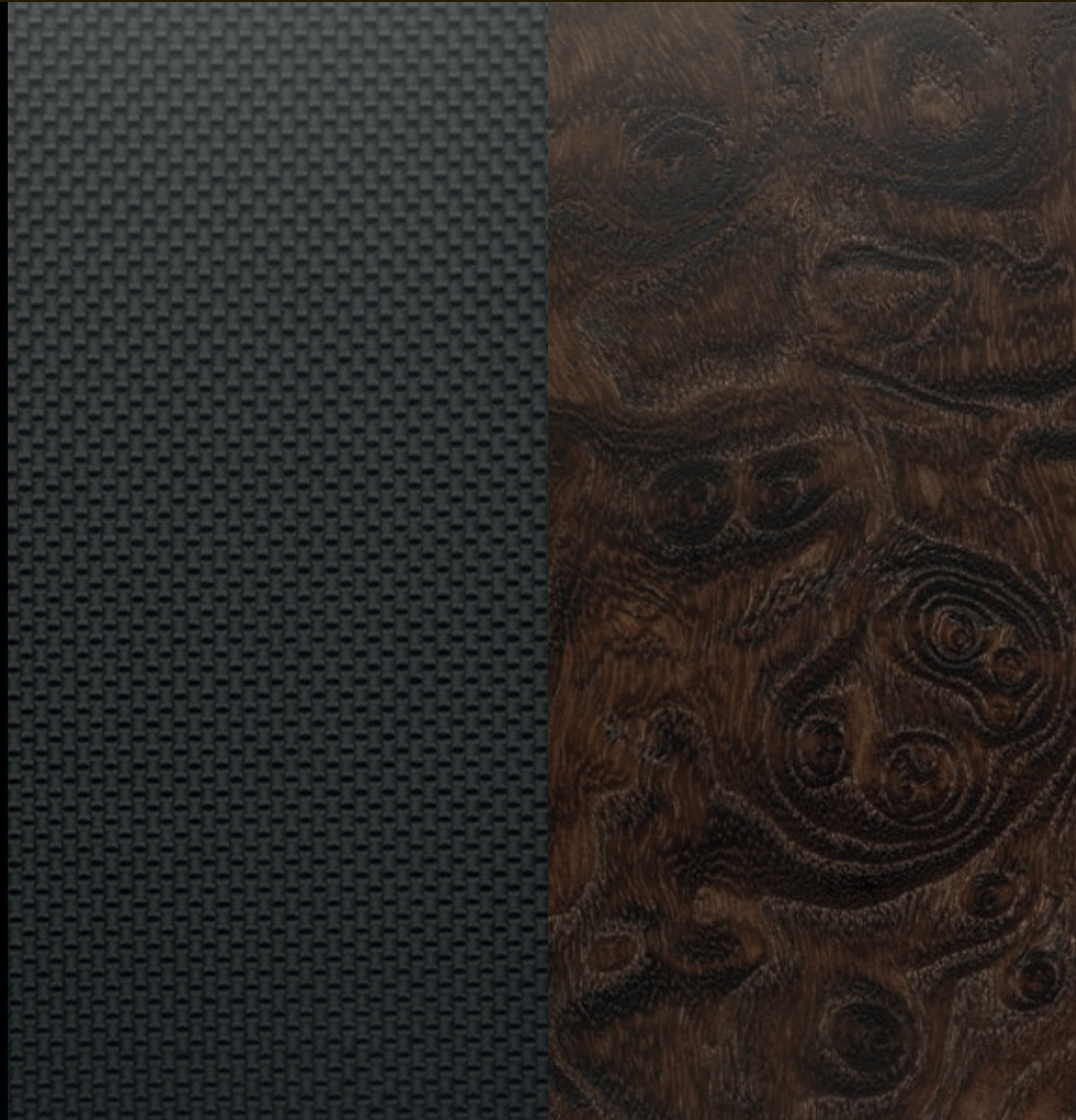

Grau marmoriertes Ebenholz



Mattiertes Finline-Holz



Mattiertes Palisander



Glänzendes Walnusswurzelholz

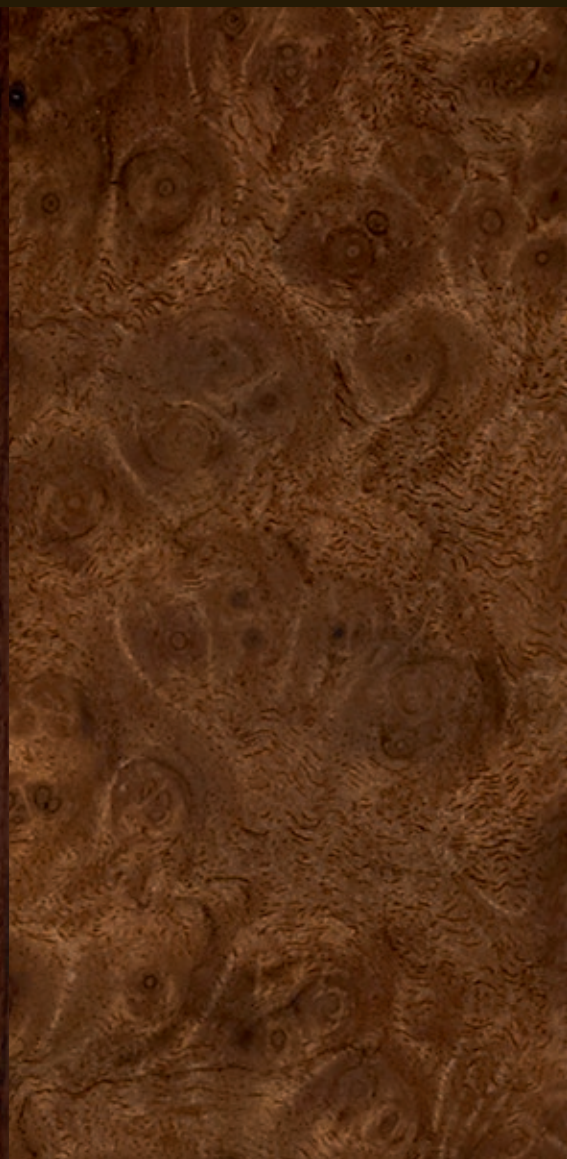

6 WÄHLEN SIE IHR JAGUAR ZUBEHÖR

Um mehr über das gesamte Zubehör zu erfahren, wenden Sie sich bitte an Ihren lokalen Jaguar Partner oder besuchen Sie jaguar.de



Dachfahrradträger* C2A1539

Mit diesem einfach zu montierenden und abschließbaren Dachfahrradträger kann ein Fahrrad pro Halterung transportiert werden. Maximal können drei Halterungen pro Fahrzeug montiert werden.

*Dachquerträger zur Montage erforderlich T2H14468.

ABGEBILDETES FAHRZEUG: JAGUAR XF PRESTIGE IN RHODIUM SILVER. ABBILDUNG ZEIGT SONDERAUSSTATTUNG.



Aluminium-Schaltwippen
T2R6547 (nur in Verbindung mit Automatikgetriebe)
T2R6547CAY Red (nur in Verbindung mit Automatikgetriebe)

Ersetzen Sie die serienmäßigen Schaltwippen an Ihrem Lenkrad. Diese Premium-Schaltwippen aus Aluminium bieten eine besonders hochwertige Verarbeitung für einen der wichtigsten Kontaktpunkte im Fahrzeug. Die aus gefrästem Aluminium gefertigten Schaltwippen sind von Hand gebürstet und eloxiert und besitzen damit eine extrem verschleißfeste und hochwertige Oberfläche.



Premium-Fußmatten
T2H7171PVJ - LHD
T2H7173 - LHD AWD

Edle, maßgeschneiderte Fußmatten vorn mit einer Flordichte von 2.050 g/m², mit geprägtem Jaguar Emblem und Randeinfassung aus Nubuk-Leder. Die hochwertigen Fußmatten runden die anspruchsvolle Innenausstattung ab.



Mittelarmlehne mit Kühl-/Warmhaltebox
T2H7739

Die Kühl-/Warmhaltebox hält Getränke/Essen kalt bzw. warm und dient als Mittelarmlehne. Sie verfügt über einen lederbezogenen Deckel, wird durch den mittleren Sicherheitsgurt befestigt und über den Stromanschluss im Heck versorgt. Ideal bei langen Fahrten mit der Familie.



iPad Halterung
T2H7757

Der mit dem Jaguar Logo versehene iPad Halter wird an der Kopfstütze der Vordersitze angebracht und bietet eine flexible Lösung für Unterhaltung im Fond. Dank eines speziellen Halterungsdesigns kann das iPad schnell und einfach angebracht bzw. entfernt werden.



Beleuchtete Edelstahl-Einstiegsleisten mit individuellem Schriftzug
T2H17122PVJ

Elegante Edelstahl-Einstiegsleisten für Fahrer- und Beifahrertür, die beim Öffnen aufleuchten. Die phosphorblaue Beleuchtung bringt die eleganten Leisten voll zur Geltung. Ermöglicht dem Kunden die Auswahl eines einfarbigen Schriftzugs, für den eine Reihe von Schriftenarten zur Verfügung steht. Nicht erhältlich für die Variante Pure.



Schmutzfänger hinten
T2H12954

Die Schmutzfänger hinten mit Jaguar Emblem betonen die Linienführung Ihres Fahrzeugs und schützen es vor Schmutz und Steinschlag.

6 WÄHLEN SIE IHR JAGUAR ZUBEHÖR

 Konfigurieren Sie Ihr Fahrzeug auf jaguar.de



Seitliche Luftauslässe in glänzend Schwarz*
T4N5176 – Linke Seite
T4N5178 – Rechte Seite

Schwarz glänzende seitliche Luftauslässe mit Jaguar Emblem sorgen für ein noch dynamischeres Design. Für die linke und rechte Seite verfügbar.



Seitliche Luftauslässe in Karbon*
T2H18318 – Linke Seite
T2H18319 – Rechte Seite

Seitliche Luftauslässe in hochwertigem Karbon unterstreichen den sportlichen Charakter Ihres Fahrzeugs. Für die linke und rechte Seite verfügbar.



Untere Lufteinlassabschlüsse in glänzend Schwarz
T2H14010 – Für Pure, Prestige, Portfolio und S
T2H14518 – Nur für R-Sport

Die unteren Lufteinlassabschlüsse in glänzend Schwarz verstärken den sportlichen Auftritt des Jaguar XF und können mit weiterem Zubehör in glänzend Schwarz kombiniert werden.



Spiegelkappe in glänzend Schwarz
C2D6067PEC – Linke Seite
C2D6066PEC – Rechte Seite

Spiegelkappen in glänzend Schwarz akzentuieren das dynamische Design der Außenspiegel. Für die linke und rechte Seite verfügbar.



Spiegelkappe in Karbon
C2P24176 – linke Seite
C2P24177 – rechte Seite

Spiegelkappen in hochwertigem Karbon unterstreichen den sportlichen Charakter Ihres Fahrzeugs. Für die linke und rechte Seite verfügbar.



Zierleiste für Heckklappe in glänzend Schwarz
T2H6925

Die glänzend schwarze Zierleiste auf der Heckklappe unterstreicht den sportlichen Stil des Jaguar XF und sorgt für eine optische Unterscheidung.

*Nicht verfügbar für R-Sport.

**Dachquerträger zur Montage erforderlich T2H14468.



**Dachquerträger
T2H14468**

Dachquerträger mit Jaguar Emblem – erforderlich für die Montage aller Dachtransportsysteme. Speziell für Ihren Jaguar XF entwickelt.



Dachgepäckträger für Wassersportgeräte
C2Z21730**

Ein vielseitiges System zum Transport verschiedener Wassersportgeräte wie z.B. Surfbrett, Kajak oder Windsurfbrett. Kann zum Erleichtern des Be- und Entladens gekippt werden.



**Dachgepäckbox für Sportgeräte
C2C41627**

Geräumige, verschließbare Dachbox für Sportgeräte mit 320 Litern Kapazität und einer Größe von 206 x 84 x 34 cm.



**Premium Teppich Gepäckraummatte
T2H7174PVJ – Platzsparende NLI Variante
T2H7175PVJ – Platzsparende NGI Variante
T2H7176PVJ – Keine platzsparende Variante**

Edle, weiche Gepäckraummatte in Jet Black mit Jaguar Emblem. Hochwertig, mit einer Flordichte von 2.050 g/m² und einer Randeinfassung aus Nubuk-Leder sowie Kontrastnaht in Dove. Für Fahrzeuge, die mit InControl Touch Pro ausgestattet sind und platzsparendem Ersatzrad ODER mit Reifenreparaturkit.



**Heckspoiler
T2H6236LML**

Unterstreichen Sie den sportlichen Look Ihres Jaguar XF mit einem Heckspoiler in Wagenfarbe. Für Pure, Prestige und Portfolio ist der Heckspoiler nur grundiert und wird von Ihrem Händler lackiert. Beim R-Sport und S gehört der Heckspoiler zur Serienausstattung.



**Fahrradträger für die Anhängerkupplung
C2Z22695 – Für zwei Räder
C2Z22697 – Für drei Räder**

Die hochwertigen Fahrradträger zur Befestigung an der Anhängerkupplung bieten eine praktische Transportlösung für Fahrräder mit Schnellöse-Ladevorrichtungen und einem sicheren Sperrmechanismus. Durch das raffinierte Design lässt sich der montierte Fahrradträger vom Fahrzeug wegklappen, damit Sie Zugang zur Heckklappe haben.

TECHNISCHE DATEN

 Konfigurieren Sie Ihr Fahrzeug auf jaguar.de

ALLRADANTRIEB		2.0 LITER 4-ZYLINDER-TURBODIESEL E-PERFORMANCE		2.0 LITER 4-ZYLINDER-TURBODIESEL 20D/20D AWD			3.0 LITER V6 TWINTURBO-DIESEL 30D				
Hubraum	ccm	1.999		1.999			2.993				
Nennleistung	kW (PS)	120 (163)		132 (180)			221 (300)				
Umdrehungen	U/min	4.000		4.000			4.000				
Max. Drehmoment	Nm	380		430			700				
Umdrehungen	U/min	1.750-2.500		1.750-2.500			2.000				
LEISTUNG		6-Gang- Schaltgetriebe Heckantrieb		8-Gang- Automatikgetriebe Heckantrieb		6-Gang- Schaltgetriebe Heckantrieb		8-Gang- Automatikgetriebe Allradantrieb		8-Gang- Automatikgetriebe Heckantrieb	
0-100 km/h	Sekunden	8,7		8,7		8		8,1		8,4	
Höchstgeschwindigkeit	km/h	229		227		230		229		222	
KRAFTSTOFFVERBRAUCH¹											
Innerorts	l/100 km	4,8		5,1		5,1		5,2		5,7	
Außerorts	l/100 km	3,6		3,6		3,9		3,8		4,5	
Kombiniert	l/100 km	4,0		4,1		4,3		4,3		4,9	
CO ₂ -Emissionen	g/km	104		109		114		114		129	
Tankinhalt	l (ca.)	55		55		66		66		66	
ABMESSUNGEN											
Gesamtlänge	mm	4.954		4.954		4.954		4.954		4.954	
Gesamtbreite (inkl. Außenspiegel)	mm	2.091		2.091		2.091		2.091		2.091	
Gesamtbreite (exkl. Außenspiegel)	mm	1.880		1.880		1.880		1.880		1.880	
Gesamthöhe	mm	1.457		1.457		1.457		1.457		1.457	
Radstand	mm	2.960		2.960		2.960		2.960		2.960	
Spur vorn	mm	1.605 (1.597 mit 20" Felgen)		1.605 (1.597 mit 20" Felgen)		1.605 (1.597 mit 20" Felgen)		1.605 (1.597 mit 20" Felgen)		1.605 (1.597 mit 20" Felgen)	
Spur hinten	mm	1.594 (1.586 mit 20" Felgen)		1.594 (1.586 mit 20" Felgen)		1.594 (1.586 mit 20" Felgen)		1.594 (1.586 mit 20" Felgen)		1.594 (1.586 mit 20" Felgen)	
Bodenfreiheit	mm	116		116		116		116		110	
Wendekreis (ohne Karosserieüberhänge)	m	11,61		11,61		11,61		11,61		11,61	
Kofferraumvolumen	Liter	540		540		540		540		540	
GEWICHT²											
Leergewicht ab	kg	1.545		1.555		1.585		1.595		1.700	
Gesamtgewicht	kg	2.190		2.190		2.250		2.250		2.310	
MOTORENVERFÜGBARKEIT											
Pure		●		●		●		●		—	
Prestige		●		●		●		●		●	
Portfolio		●		●		●		●		●	
R-Sport		●		●		●		●		●	
S		—		—		—		—		—	

● Verfügbar — Nicht Verfügbar

¹Die angegebenen Verbrauchswerte sind Messwerte des Herstellers aus offiziellen Tests in Übereinstimmung mit den gesetzlichen Regelungen der EU.

Der aktuelle Verbrauchswert kann von den im Test ermittelten Werten abweichen. Diese Werte dienen lediglich dem Vergleich.

²Die Gewichtsangaben beziehen sich auf Fahrzeuge mit serienmäßiger Ausstattung, 90% Tankfüllung, 100% Schmierstoffen und Flüssigkeiten und ohne Fahrer und Gepäck;

Sonderausstattungen können das Fahrzeuggewicht und den Kraftstoffverbrauch erhöhen. Ihr Jaguar Partner informiert Sie gerne im Detail über Änderungen in Verbindung mit Sonderausstattung.

MOTOREN		3.0 LITER V6 KOMPRESSOR 35T/35T AWD		3.0 LITER V6 KOMPRESSOR S/S AWD	
		Hubraum	ccm	2.995	2.995
Nennleistung	kW (PS)	250 (340)	250 (340)	280 (380)	280 (380)
Umdrehungen	U/min	6.500	6.500	6.500	6.500
Max. Drehmoment	Nm	450	450	450	450
Umdrehungen	U/min	4.500	4.500	4.500	4.500

LEISTUNG		8-Gang- Automatikgetriebe		8-Gang- Automatikgetriebe	
		Heckantrieb	Allradantrieb	Heckantrieb	Allradantrieb
0-100 km/h	Sekunden	5,4	5,4	5,3	5,3
Höchstgeschwindigkeit	km/h	250	250	250	250

KRAFTSTOFFVERBRAUCH ¹					
Innerorts	l/100 km	11,7	11,9	11,7	11,9
Außerorts	l/100 km	6,3	6,7	6,3	6,7
Kombiniert	l/100 km	8,3	8,6	8,3	8,6
CO ₂ -Emissionen	g/km	198	204	198	204
Nutzbares Tankvolumen	Liter (ca.)	74	74	74	74

ABMESSUNGEN					
Gesamtlänge	mm	4.954	4.954	4.954	4.954
Gesamtbreite (inkl. Außenspiegel)	mm	2.091	2.091	2.091	2.091
Gesamtbreite (exkl. Außenspiegel)	mm	1.987	1.987	1.987	1.987
Gesamthöhe	mm	1.457	1.457	1.457	1.457
Radstand	mm	2.960	2.960	2.960	2.960
Spur vorn	mm	1.605 (1.597 mit 20" Felgen)		1.605 (1.597 mit 20" Felgen)	
Spur hinten	mm	1.594 (1.586 mit 20" Felgen)		1.594 (1.586 mit 20" Felgen)	
Bodenfreiheit	mm	116	116	116	116
Wendekreis (ohne Karosserieüberhänge)	m	11,61	11,61	11,61	11,61
Kofferraumvolumen	Liter	540	540	540	540

GEWICHT ²					
Leergewicht ab	kg	1.710	1.760	1.710	1.760
Gesamtgewicht	kg	2.330	2.370	2.330	2.370

MOTORENVERFÜGBARKEIT					
Pure		–	–	–	–
Prestige		●	–	–	–
Portfolio		●	–	–	–
R-Sport		●	–	–	–
S		–	–	●	–

ABMESSUNGEN

Gesamtbreite (inklusive Außenspiegel) 2.091 mm

Gesamtbreite (exklusive Außenspiegel) 1.880 mm

Kofferraumvolumen 540 Liter



Wendekreis

Ohne Karosserieüberhänge 11,61 m
Mit Karosserieüberhängen 11,94 m

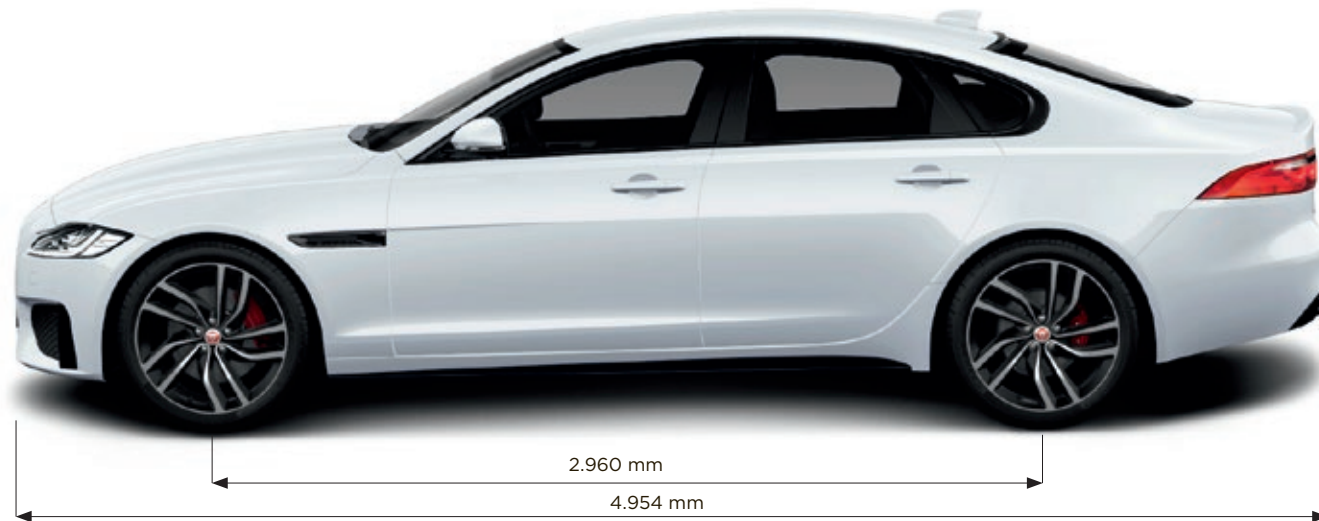

*110 mm beim 30d.

Die Daten wurden bei einem unbeladenen Fahrzeug erhoben.

(Gemessen mit dem VDA-Standard-Test mit 200 mm x 100 mm x 50 mm großen Blöcken. Die Angaben des zweiten Wertes wurden mit umgeklappten Rücksitzen erhoben.)

JAGUAR EXPERIENCE

Es gibt keinen besseren Weg, den Jaguar XF kennenzulernen, als ihn zu fahren. Jaguar Experience bietet eine große Auswahl an Veranstaltungen, bei denen Sie herausfinden können, was es wirklich heißt, einen Jaguar zu erleben. Unsere Events ermöglichen es Ihnen, sich selbst und alle Fahrzeuge der Jaguar Modellreihe bis ans Limit zu bringen. Jaguar Experience bietet Ihnen auch die Gelegenheit, selbst mit anzusehen, wie ein Jaguar zum Leben erwacht – bei einer Besichtigung unserer Werke in Großbritannien.

Erfahren Sie mehr auf jaguar-experience.de



HINTER DEN KULISSEN

Unsere Werksführungen geben Ihnen die einmalige Gelegenheit, den gesamten Fertigungsprozess unserer Fahrzeuge mitzuverfolgen – vom Formen der Metallbleche bis hin zum letzten Feinschliff. In unseren hochmodernen Produktionsanlagen können Sie zusehen, wie qualifizierte Techniker und komplexe Maschinen reibungslos zusammenarbeiten, um die atemberaubenden Fahrzeuge von Jaguar zu perfektionieren – vom leistungsstarken Jaguar F-TYPE bis zum bahnbrechenden Performance-SUV Jaguar F-PACE.

Erfahren Sie mehr auf jaguar.de



DRIVING EXPERIENCES

Man hat nur selten die Gelegenheit, die neuesten Fahrzeuge von Jaguar an ihrem Limit zu fahren oder die legendäre Geschichte von Jaguar selbst zu erleben. Jaguar Driving Experiences bietet Ihnen einzigartige Fahrerlebnisse, die Sie nie vergessen werden. Stellen Sie sich vor, wie Sie hinter dem Steuer der leistungsstärksten Jaguar Modelle auf einer privaten Rennstrecke fahren - mit einem Jaguar Fahrtrainer an Ihrer Seite. Das bietet Ihnen die Jaguar Driving Academy.

Erfahren Sie mehr darüber auf jaguar-experience.de



ICONIC EXPERIENCES

Heben Sie Ihr Fahrkönnen auf ein neues Niveau bei unseren internationalen Fahrerlebnissen, wenn Sie sich extremen Bedingungen auf der Straße und im Gelände stellen. Unsere Iconic Experiences bieten Ihnen Reisen und Herausforderungen, durch die Sie Ihre sportlichen Fahrkünste testen und weiterentwickeln können. Jedes Jahr leisten uns Jaguar Kunden und Liebhaber bei unserem luxuriösen Winterfahrtraining Gesellschaft. Der mondäne Schweizer Skort Gstaad ist der perfekte Ort, um den Nervenkitzel von sportlichem Fahren auf Eis zu genießen. Unser Winterfahrtraining ist eine zweitägige Veranstaltung und findet jeden Winter statt. Unten können Sie einen Eindruck von dem Event bekommen. Wenn Sie bei der nächsten Experience dabei sein möchten, halten wir Sie gern auf dem Laufenden.

Erfahren Sie mehr darüber auf jaguar-experience.de

DIE WELT VON JAGUAR

Wenn Sie sich für einen XF entscheiden, werden Sie Teil der faszinierenden Welt von Jaguar. Dadurch gestalten sich der Fahrzeugbesitz und das Fahrerlebnis sorgenfrei. Zudem werden Ihnen exklusive Services und Lifestyle-Produkte angeboten.



JAGUAR CARE

Das neue „Jaguar Care“-Programm macht den Jaguar XF auch unter Kostenaspekten zu einer cleveren Wahl. Es beinhaltet serienmäßig drei Jahre Garantie inklusive europaweiter Mobilitätsgarantie und drei Jahre Inspektion ohne Kilometerbegrenzung. Ganz gleich, wie weit Sie fahren, Sie legen jeden einzelnen Kilometer sorgenfrei zurück. Um mehr über das in seiner Klasse einzigartige „Jaguar Care“-Programm für den Jaguar XF zu erfahren, besuchen Sie bitte jaguar.de



SERVICE

Der Jaguar XF wurde so entwickelt, dass die Betriebskosten möglichst gering sind. Die neuen Ingenium Motoren müssen nur alle 34.000 km oder alle zwei Jahre zur Wartung.*

ORIGINALTEILE

Originalteile von Jaguar wurden entwickelt und getestet, um unseren höchsten Anforderungen gerecht zu werden. Jedes Teil wurde speziell für den Jaguar XF entworfen, für optimale Performance und maximale Lebensdauer.



FLEET & BUSINESS

Unser Ziel ist es, der Premium-Hersteller erster Wahl in Bezug auf Firmenwagen zu werden. Das wollen wir mit unserer attraktiven Modellpalette und unserem erstklassigen Kundenservice erreichen. Fahrzeuge von Jaguar sind sowohl dynamisch als auch reaktionsfreudig und unterstützen Sie dabei, den einzigartigen Charakter und die Individualität Ihres Unternehmens zu präsentieren.

Es ist unser erklärtes und oberstes Ziel, jeden Jaguar in Topzustand zu erhalten. Unser Kundenservice tut alles, um Ihre Investition zu schützen und Ihren Jaguar zu einem echten Leistungsträger Ihres Geschäfts zu machen. Besuchen Sie uns auf jaguar.de/fleet-and-business

*Ausgewählte europäische Märkte.
**Abhängig von persönlichem Fahrstil.



JAGUAR FINANCIAL SERVICE

Der Jaguar Financial Service macht den Kauf eines Jaguar noch einfacher und kosteneffektiver. Ob Neu- oder Gebrauchtwagen, ob als Privat- oder Firmenwagen, wir haben für jede Situation das beste Angebot. Sprechen Sie einfach mit Ihrem lokalen Jaguar Partner.



JAGUAR ASSISTANCE

Jaguar Assistance bietet Ihnen eine zuverlässige Unterstützung bei Notfällen während einer Fahrt. Ganz gleich, um welches Problem es sich handelt, auf unsere Pannenhilfe können Sie sich immer verlassen. In jeder Situation und überall.

NIEDRIGE VERSICHERUNGSPRÄMIE

Die wichtigsten Bauteile des Jaguar XF sind leicht zugänglich, das verringert die Zeit beim Service und minimiert die Reparaturkosten. Mit dem Fokus auf geringen Reparatur- und Instandhaltungskosten wird der Jaguar XF bei der Versicherung von Beginn an niedrig eingestuft.**



JAGUAR MAGAZIN

„Jaguar Magazine“ ist das offizielle Magazin von Jaguar. Freuen Sie sich auf die neuen Jaguar Modelle F-PACE, F-TYPE, XJ, XE und XF. Entdecken Sie eine Welt voller Exklusivität, Stil, Design und Reisen.

JAGUAR COLLECTION

Die „Jaguar Collection“ wurde mit der gleichen Sorgfalt und Liebe zum Detail gefertigt, die auch in unseren Fahrzeugen steckt. Dies zeigt sich besonders deutlich bei unserer Bekleidung, den hochwertigen Lederwaren und unseren Reiseartikeln. Die neue Jaguar Heritage '57 Kollektion feiert die großartigen Errungenschaften von Jaguar in der Vergangenheit. Nähere Informationen erhalten Sie bei Ihrem Jaguar Partner.

GLOSSAR

A

ADAPTIVE LED-SCHEINWERFER

Adaptive Scheinwerfer folgen automatisch den Lenkbefehlen und passen das Licht dem Kurvenverlauf an. Beim Blinken folgt das Licht, bei Gegenverkehr wird automatisch abgeblendet.

AMBIENTE-INNENRAUMBELEUCHTUNG

Die Ambiente-Innenraumbeleuchtung erstrahlt in dezentem Phosphorblau und verleiht dem Interieur eine außerordentlich wertige Anmutung.

AUX-ANSCHLUSS

Der AUX-Anschluss nimmt Steckverbindungen von anderen elektronischen Geräten auf.

B

BI-XENON-SCHEINWERFER

Bi-Xenon-Scheinwerfer leuchten die Fahrbahn besser aus. Das einzigartige „J-Blade“-Design macht sie unverwechselbar.

C

C_w-Wert

Der C_w-Wert steht für den Luftwiderstandsbeiwert des Fahrzeugs. Er gibt Aufschluss über die aerodynamischen Qualitäten. Je niedriger der Wert, desto aerodynamisch effizienter ist das Fahrzeug.

D

DAB RADIO

Das DAB (Digital Audio Broadcast)-Radio empfängt ausschließlich digital und vermeidet dadurch terrestrische Sendestörungen.

DÄMPFER

Dämpfer absorbieren von außen auf die Achse einwirkende Kräfte. Auch bekannt als Stoßdämpfer.

DEAD RECKONING

Dead Reckoning misst permanent sämtliche Fahrten und gleicht die Daten bis zu 40 Mal pro Sekunde ab.

E

ECO-MODUS

Der Eco-Modus verbessert aktiv die Effizienz durch konsequente Einschränkung des aktuell nicht benötigten Energiepotentials.

ERWEITERTER PARKASSISTENT

Der erweiterte Parkassistent bietet alle Funktionen des Parkassistenten plus 360° Park Distance Control mit Objekterkennung. Das erhöht die Sicherheit bei Manövern bis zu 16 km/h.

F

FESTPLATTE

Festplatten sind Speichermedien, die in kurzer Zeit große Datenmengen verarbeiten können.

G

GPS

Das Global Positioning System ortet die Standposition via Satellit. Durch Abgleich mit gespeicherten geographischen Daten kann das Navigationssystem zuverlässig Routen planen.

H

12,3" HD TFT-INSTRUMENTENDISPLAY

Das 12,3" HD TFT-Instrumentendisplay ersetzt die herkömmliche Instrumententafel und zeigt eine Vielzahl relevanter Daten.

I

INCONTROL SECURE

InControl Secure kann den Weg Ihres Fahrzeugs im Falle eines Diebstahls nachverfolgen und so präzise Standortangaben zur Verfügung stellen.

INGENIUM MOTOREN

Ingenium Motoren werden bei Jaguar Land Rover in Großbritannien hergestellt. Die Motorblöcke sind vollständig aus Aluminium, sämtliche beweglichen Teile sind reibungsarm ausgelegt, so dass höchstmögliche Effizienz und Laufkultur erreicht werden. Durch spezielle Abgasrückführsysteme ist es gelungen, Dieselmotoren mit extrem geringen Emissionen zur großserienfähigen Marktreife zu bringen.

INTELLIGENTER GESCHWINDIGKEITSBEGRENZER

Der intelligente Geschwindigkeitsbegrenzer reguliert das Tempo entsprechend der Vorgaben des Verkehrszeichenerkennungs-Assistenten.

INTELLIGENT STOP/START

Die Intelligente Stop/Start-Technologie schaltet den Motor ab, wenn er nicht benötigt wird. So werden der Kraftstoffverbrauch und die CO₂-Emissionen verringert. Der Motor startet wieder, sobald der Fahrer das Bremspedal freigibt, und ist voll funktionsfähig, noch bevor der Fuß das Gaspedal berührt.

J

JAGUARDRIVE CONTROL

JaguarDrive Control passt die relevanten Parameter den jeweiligen Fahrverhältnissen an und trägt so zu hocheffizienter Fahrweise bei.

JAGUARDRIVE SELECTOR

Der JaguarDrive Selector dient als Wählhebel für das Automatikgetriebe. Er versinkt gänzlich in der Mittelkonsole, sobald der Motor abgeschaltet wird.

K

KONFIGURIERBARE AMBIENTE-INNENRAUMBELEUCHTUNG

Die konfigurierbare Ambiente-Innenraumbeleuchtung bietet 10 verschiedene Farben.

KONNEKTIVITÄTS-PAKET

Das Konnektivitäts-Paket ist eine Fülle von Anwendungen und Technologien, mit denen Sie die Vernetzung zwischen Ihnen und Ihrem Jaguar sowie der Außenwelt erhöhen können. Es umfaßt eine Internetverbindung, optimierte Fahrzeug-Apps sowie einen Remote-Zugang zu Ihrem Fahrzeug.

L

LED-SCHEINWERFER MIT „J-BLADE“-LED-TAGFAHRLICHT

In schlechten Lichtverhältnissen leuchten LED-Scheinwerfer die Straße wesentlich besser aus. Sie sind als adaptive Scheinwerfer ausgelegt, d. h., sie folgen automatisch den Lenkbefehlen und blenden bei Gegenverkehr automatisch ab.

M

MHL-VERBINDUNG

Über eine MHL-Verbindung lassen sich Audio-/Video-Daten von einem Smartphone nahtlos an das InControl Infotainment-System übertragen.



S

SATELLITE VIEW

In dieser Einstellung stellt das Navigationssystem Bilder aus der Satelliten-Perspektive zur Verfügung.

SD-KARTE

Auf einer SD-Karte lassen sich große Datenmengen in sehr kompakter Form speichern.

T

10,2" TOUCHSCREEN-FARBDISPLAY

Das 10,2" Touchscreen-Farbdisplay verfügt über ein Touchscreen, wie Sie es von Ihrem Smartphone kennen. Damit lassen sich sämtliche Befehle und Funktionen genau so ausführen, wie Sie es gewohnt sind.

V

VORAUSS-ALARM

Im Falle einer möglichen bevorstehenden Kollision warnt der Voraus-Alarm durch akustische und optische Signale.

W

WINTER-MODUS

Im Winter-Modus stellt das System automatisch auf sanfteres Beschleunigen und angepasstes Drehmoment für verbesserte Traktion um.

Z

4-ZONEN-KLIMAAUTOMATIK

Mit der 4-Zonen-Klimaautomatik können bis zu 4 unterschiedliche Klimazonen im Fahrzeug versorgt werden.

Meridian ist das eingetragene Warenzeichen der Meridian Audio Limited.

AdBlue ist das eingetragene Warenzeichen des Verbands der Automobilindustrie e.V. (VDA)

Die Wortmarke Bluetooth® und zugehörige Logos sind Eigentum der Bluetooth SIG, Inc., und die Verwendung dieser Marke durch Jaguar Land Rover Limited erfolgt unter Lizenz.

iPod, iPod touch und iPad sind in den USA und in anderen Ländern eingetragene Warenzeichen von Apple Inc.

ABGEBILDETES FAHRZEUG TITEL- UND RÜCKSEITE: JAGUAR XF S IN GLACIER WHITE MIT 20" LEICHTMETALLFELGEN IM DESIGN „LABYRINTH“, OPTIONALEN LED-SCHWEINWERFERN UND BLACK-PACK.

Jaguar Land Rover Deutschland GmbH
Am Kronberger Hang 2a
65824 Schwalbach am Taunus
Eingetragen in England,
Firmennummer: 1672070
jaguar.de

WICHTIGER HINWEIS

Jaguar Cars Limited ist grundsätzlich bemüht, seine Fahrzeuge zu optimieren. Daher ergeben sich bezüglich der Spezifikationen, des Designs und der Fertigung immer wieder Änderungen. Wir bemühen uns nach Kräften, aktuelle Unterlagen bereitzustellen. Trotzdem wird diese Broschüre keine unfehlbare Übersicht über geltende Spezifikationen bieten können. Sie stellt zudem kein Angebot für ein bestimmtes Fahrzeug dar. Vertriebsunternehmen und Jaguar Partner agieren weder aufgrund ausdrücklicher noch stillschweigender Versprechen oder Darstellungen als Vertreter von Jaguar Cars Limited.

FARBEN

Druckfarben und Online-Darstellung können von den tatsächlichen Farbtönen abweichen.

INNOVATIONEN ZUM SCHUTZ DER UMWELT BEI JAGUAR

Jaguar führt eine Unternehmenstradition fort und treibt Innovationen zum Schutz der Umwelt entschieden voran. Von der Wahl leichter Werkstoffe und schlanker Produktionsmethoden bis hin zur Effizienz der Motoren und des Designs sieht sich Jaguar dem Ziel eines nachhaltigen Unternehmens verpflichtet und möchte die negativen Auswirkungen seiner Tätigkeit auf die Umwelt so weit wie möglich reduzieren.

Das Flaggschiffmodell Jaguar XJ erhielt als erster Jaguar die Zertifizierung nach ISO 14040, der internationalen Norm für die Ökobilanz von Fahrzeugen (engl. auch LCA – Life Cycle Assessment). Die Zertifizierung bewertet die Auswirkungen eines Fahrzeugs auf die Umwelt, von der Beschaffung der Komponentenmaterialien und den Fertigungsprozessen über eine Fahrstrecke von 200.000 km bis zur Entsorgung. Aber das ist nicht alles. Jedes neue Fahrzeug von Jaguar wird so konzipiert, dass es zu 85 % recycelbar und wiederverwertbar ist. Darüber hinaus ist es am Ende seines Lebenszyklus zu 95 % rückgewinnbar.

Der innovative Einsatz leichten Aluminiums beim Jaguar XE, XJ, F-TYPE's und XF, das bis zu 50 % Recyclingmaterial aus der Karosseriefertigung enthält, sorgt für erhebliche Leistungsvorteile. Aufgrund der leichteren Bauweise bedeutet das einen geringeren Kraftstoffverbrauch und weniger CO₂-Ausstoß während der Nutzungsphase im Lebenszyklus. Unser Ziel ist es, sicherzustellen, dass Aluminium, das beim Stanzprozess abfällt, in einem geschlossenen Kreislaufsystem gesammelt und wieder zu Blechen von gleich hoher Qualität eingeschmolzen wird. Dadurch werden die CO₂-Emissionen während der Produktionsphase des Lebenszyklus reduziert. Jaguar sieht sich mit dem Ziel der Nachhaltigkeit in der Pflicht, die Abhängigkeit von fossilen Brennstoffen zu senken, weniger Ressourcen zu verbrauchen und weniger Abfall zu erzeugen.

Der Plan des Unternehmens umfasst Ziele zur Reduzierung von Betriebs- und Abgas-CO₂ (25 %), Deponievolumen, Wasserverbrauch (10 %) sowie zur Erhöhung der Logistikeffizienz (15 %), bezogen auf die Zahlen pro durchschnittlichem Flottenfahrzeug seit 2007. Darüber hinaus kompensieren wir die CO₂-Emissionen der Fertigungsanlagen für jeden seit 2009 in Großbritannien gebauten Jaguar zu 100 %.

Für jede im Montageprozess emittierte Tonne CO₂ investiert Jaguar in Projekte, die eine gleichwertige Tonne CO₂ an anderer Stelle reduzieren. Wir sind stolz darauf, unsere Environmental-Innovation-Ziele für das Jahr 2012 erreicht und in einigen Fällen sogar übertroffen zu haben, besonders angesichts unseres weltweiten Umsatzwachstums und höherer Investitionen in effizientere Betriebsstätten. Und wir sind auf Kurs, unser Ziel einer Reduzierung von 25 % der durchschnittlichen CO₂-Abgas-Emissionen der europäischen Gesamtflotte bis zum Jahr 2015 zu erreichen.

Für die Zukunft haben wir unsere Vision 2020 für nachhaltiges Wachstum entwickelt, die sich auf kontinuierliche Verringerung der CO₂-Emissionen, betriebliche Klimaneutralität und Null-Abfall konzentriert. Bis heute hat das Unternehmen mehr als 6 Millionen Tonnen CO₂ kompensiert, in 17 Ländern mehr als 4.000 direkte Arbeitsplätze in 60 Projekten zur Emissionsminderung geschaffen und das Leben von über 1 Million Menschen in unserem globalen Programm zur Emissionsminderung von Kochherden verbessert. Aber es geht noch weiter. Unsere Fertigungsstätten sind seit 1998 nach ISO 14001 zertifiziert und wir haben das Platinium-Plus-Level des britischen „Business in the Community Corporate Responsibility Index“ erreicht.

Castrol® EDGE™ Professional wird exklusiv von Jaguar empfohlen.

