

DER NEUE LEXUS RC F





DER NEUE LEXUS RC F

Einführung
V8-Kraftwerk
F – wie Fahrdynamik
Design
Carbonpaket
Exklusives Interieur
Fortschrittliche Technologie
Innovative Sicherheit
Lexus Qualität
Technologie und Ausstattung

04–07
08–09
10–11
12–13
14–15
16–21
22–23
24–25
26–27
28–51







„WIR HABEN DEN NEUEN RC F KONZIPIERT, UM HERZEN
HÖHERSCHLAGEN ZU LASSEN, SEI ES AUF DER RENNSTRECKE
ODER AUF DER STRASSE.“

Yukihiko Yaguchi, Chief Engineer, Lexus RC F

AMAZING IN MOTION

Mit dem Lexus RC F beginnt eine neue Ära von Lexus Sportwagen, denn er ist eines der spektakulärsten Sportcoupés, die je gebaut wurden. Mit seiner atemberaubenden Beschleunigung und einer High-Speed-Performance bis zu 270 km/h verbindet der RC F beeindruckende Leistung und Weltklasse-Ingenieurstärke mit eigenständigem Design und exakt verarbeitetem Interieur. Der neue RC F wurde von demselben Ingenieursteam entwickelt, das den legendären Supersportwagen Lexus LFA erschaffen hat: Im Lexus Technikzentrum direkt am Fuji Speedway, dem weltbekanntesten Formel-1-Kurs. Das F-Logo des RC F greift die wichtigsten Kurvenradien dieses legendären Rundkurses stilisiert auf. Mit seiner vom Motorsport inspirierten Aerodynamik, dem für den Rennsport konzipierten 5,0-Liter-V8-Triebwerk und der hochfesten Karosseriestruktur definiert der RC F „Fahrspaß pur“ neu.



RC F: DER NEUE LEXUS

**BEGEISTERNDE FAHRERLEBNISSE
DURCH FASZINIERENDE TECHNIK UND
AUSDRUCKSSTARKES DESIGN.**



Der RC F vereint eindrucksvolle Innovationen mit rennsportprobter Technik und einzigartigen Superlativen. So befindet sich unter seiner Motorhaube das stärkste V8-Aggregat, das jemals einen Lexus angetrieben hat. Es überträgt seine enorme Kraft über eine eng gestufte 8-Stufen-Direktschaltautomatik an die Hinterräder. Selbst beim Herunterschalten erleben Sie einen mitreißenden Sound, weil zur schnellen Synchronisation der Gangwechsel mit Zwischengasstößen geschaltet wird. Auf Wunsch sorgt ein Torque Vectoring-Sportdifferenzial für maximale Traktion und Kontrollierbarkeit - auch im Grenzbereich. Seine vorbildliche Aerodynamik und die imposanten 19-Zoll-Leichtmetallfelgen ergänzen sein charakterstarkes Design perfekt, während das hochwertige Interieur vom Supersportwagen LFA inspiriert ist.





HÖCHSTLEISTUNG

GETESTET AUF DEN HÄRTESTEN RENNSTRECKEN DER WELT: DAS LEISTUNGSSTÄRKSTE V8-TRIEBWERK, DAS LEXUS JE GEBAUT HAT.

Dieses beim 24-Stunden-Rennen in der „grünen Hölle“ des Nürburgrings und beim Pikes Peak International Hill Climb in Colorado eingesetzte, handgefertigte 5,0-Liter-V8-Triebwerk definiert den Maßstab für sportliche Leistungsfähigkeit neu. Respekt einflößende 351 kW (477 PS) und ein Drehmoment von 530 Nm werden von einer standesgemäßen Akustik untermalt – bis zu einer Drehzahl von 3.000 U/min mit einem kernigen Röhren, das sich oberhalb von 6.000 U/min zu einem sportlichen Stakkato steigert. Wie die V10-Triebwerke für den LFA wurden hierfür Zylinderkopf und andere Komponenten mit Unterstützung der Tuning- und Soundexperten von Yamaha Motorsport entwickelt.

ATEMBERAUBEND

**OB TOP-SPEED AUF DER GERADEN ODER
BLITZSCHNELLE LEISTUNGSENTFALTUNG IN
HAARNADELKURVEN: DER NEUE RC F BIETET
GENUSS PUR IN JEDER SITUATION.**

Der RC F vermittelt unvergessliche Fahrerlebnisse. Seine überragende Agilität in Kurven entsteht – neben der schier Kraft – durch den kurzen Radstand und die verwindungssteife Karosserie, deren Struktur mit wegweisenden, neuen Klebe- und Laserschweißverfahren hergestellt wird. Die Mehrlenker-Hinterradaufhängung und die Vorderachsaufhängung mit Doppelquerlenker garantieren – zusammen mit der rennsport-optimierten Aerodynamik – ein Handling der Extraklasse. Über den Fahrmodus-Drehregler können Sie den RC F immer auf den gewünschten Fahrstil abstimmen, während unsere jüngste Version des VDIM Fahrdynamik-Management alle Stabilitätssysteme des Fahrzeugs intelligent vernetzt: Für maximale Sicherheit – bei vollem Fahrspaß.

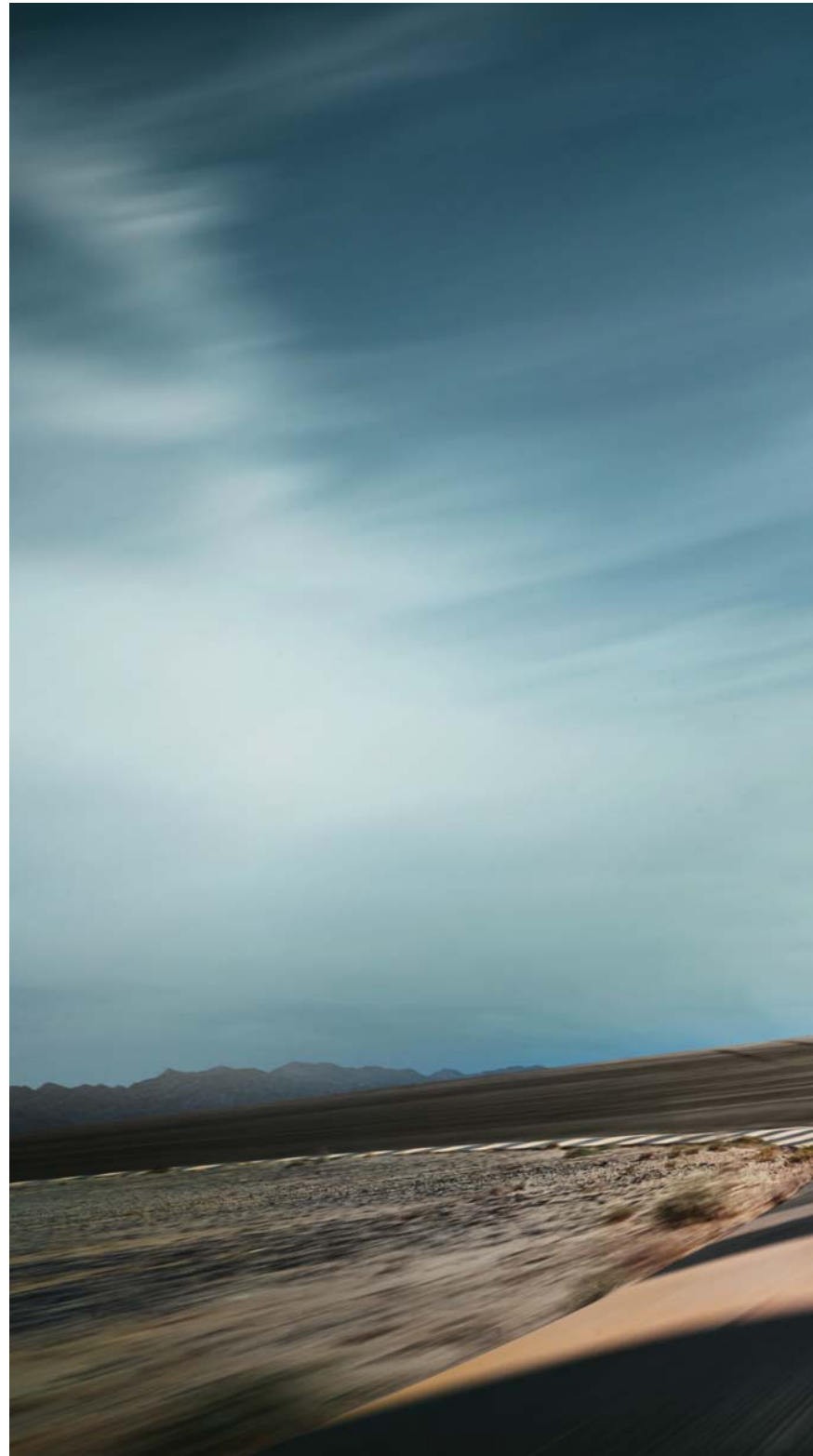







KOMPROMISSLOS

FASZINIEREND AUF GANZER LINIE: EXTRA BREITER DIABOLO-KÜHLERGRILL, GROSSE KÜHLLUFTEINLÄSSE, LED-SCHEINWERFER UND EIN AKTIVER HECKFLÜGEL.

Ein besonders breiter Lexus „Diabolo-Kühlergrill“ prägt den kraftvollen Auftritt unseres neuen Hochleistungs-Sportcoupés. Tagfahrleuchten in Lexus typischer Pfeilspezform unterstreichen die facettierten LED-Scheinwerfer mit drei Projektoren in L-Form. Das markante Seitenprofil des RC F wird durch geschmiedete 19-Zoll-Leichtmetallfelgen betont. Der aktive Heckflügel stellt sich – wie beim Supersportwagen LFA – bei Geschwindigkeiten über 80 km/h automatisch auf, um mehr Abtrieb zu generieren, während der vierflutige Sportauspuff den starken Auftritt abrundet – auch optisch.

LEICHTBAU

RENNSPORT-KOMPONENTEN FÜR DEN RC F - HERGESTELLT MIT DER WEGWEISENDEN FASERVERBUNDTECHNOLOGIE.

Die Ausstattungsvariante RC F CARBON ist 9,5 kg leichter als das Standardmodell und profitiert dabei von der für unseren Supersportwagen LFA und den Rennwagen ISF CCS-R entwickelten Kohlefaserverbundtechnologie: Das Dach, die Motorhaube und der aktive Heckflügel sind aus kohlefaserverstärktem Kunststoff gefertigt. Neben der Reduzierung des Gewichts senkt das Carbon-Paket den Gesamtschwerpunkt um 3 mm, was die Dynamik verbessert. Die sichtbare Webstruktur verleiht den Komponenten außerdem einen attraktiven Look, während ein exklusiver Klarlack für ein ausgezeichnetes Finish und beste Witterungsbeständigkeit sorgt.









POLE-POSITION

FAHRER-ORIENTIERTES COCKPIT UND LFA INSPIRIERTE ZENTRALINSTRUMENTE MIT G-FORCE ANZEIGE.

Vertrauen Sie selbst bei hohen Geschwindigkeiten dem souveränen Kurvenverhalten des RC F – und genießen Sie die Fliehkräfte in den aufwändig verarbeiteten Sportsitzen: Dank spezieller Integralschaum-Technik schaffen die Sitze des RC F optimalen Seitenhalt – Mensch und Maschine werden eins. Die Instrumentierung des RC F ist eine Weiterentwicklung des vom LFA bekannten Zentraldisplays: Sie umfasst einen großen Drehzahlmesser, digitale und analoge Geschwindigkeitsanzeigen, einen Torque Vectoring-Differenzial-Monitor (ausstattungsabhängig), eine G-Force-Anzeige und selbstverständlich eine Stoppuhr. Die LED-Innenbeleuchtung und handverlesenen Materialien mit einer angenehmen Haptik sorgen dafür, dass sich Fahrer und Beifahrer in diesem Hochleistungs-Sportcoupé rundum wohlfühlen.





WILLKOMMEN

JAPANISCHE GASTLICHKEIT AUF HÖCHSTEM NIVEAU. GENIESSEN SIE ZUDEM DEN SOUND DES MARK LEVINSON® REFERENZ-AUDIOSYSTEMS MIT 17 LAUTSPRECHERN.

Wenn Sie sich dem RC F mit Ihrem Smartkey in der Tasche nähern, leuchten beide Türgriffe zur Begrüßung auf und entriegeln das Fahrzeug bei Ihrer Berührung. Das makellose, geleckte Design des RC F wird durch keinen Schließzylinder gestört. Selbst wenn es heiß hergeht, sorgt die Klimaautomat, die sich über sensitive Touch-Line-Sensoren mit der Fingerspitze regeln lässt, für ein angenehmes Reiseklima. Wenn Sie Triebwerk und Fahrwerk einmal nicht pur genießen wollen, schalten Sie das optionale Mark Levinson® High-End-Audiosystems mit 17 Lautsprechern ein. Dann erleben Sie feinsten 7.1-Kanal-Surround-Sound in Home-Theatre-Qualität, unterstützt durch die neue Clari-Fi™-Technologie, die selbst komprimierte MP3-Musikdaten auf ein neues, herausragendes Soundniveau heben.

Mark Levinson ist eine eingetragene Marke der Harman International Industries, Incorporated.









ONBOARD-KOMMUNIKATION

TOUCHPAD, 7-ZOLL-MULTIMEDIA-DISPLAY FÜR DIE INTUITIVE BEDIENUNG DES LEXUS PREMIUM-NAVIGATIONSSYSTEMS UND DER LEXUS „CONNECTED SERVICES“.

Wo immer Sie sich in Europa befinden, das Navigationssystem Ihres RC F führt Sie sicher ans Ziel. Über das neue, optionale Touchpad können Sie intuitiv mit dem zentralen 7 Zoll-Multimedia-Display interagieren. Zudem fungiert das Display als Einparkhilfe-Monitor für problemloses und exaktes Zurücksetzen. Das Lexus Premium-Navigationssystem mit seinen anschaulichen 3-D-Grafiken kann sogar einen QR-Code für Ihr Smartphone generieren, der Ihnen hilft, Ihren finalen Zielort zu Fuß zu erreichen. Der RC F verfügt über die aktuellsten Lexus Connected Services wie Online-Suche, Google Street View®, Panoramio® und Connected Traffic.

INTELLIGENTE SICHERHEIT

GEBORGENHEIT MACHT SIE ENTSPANNTER: SPORT-VDIM-FAHRDYNAMIK-MANAGEMENT, FAHRASSISTENT UND DAS PRE-CRASH SAFETY- SYSTEM.

Ausgestattet mit dem Fahrdynamik-Management (VDIM) und großen innenbelüfteten Bremsscheiben, hilft Ihnen der neue RC F, gefährliche Situationen zu vermeiden. Die adaptive Geschwindigkeitsregelung sorgt dafür, dass der RC F einen vorgewählten Sicherheitsabstand zum vorausfahrenden Fahrzeug einhält – selbst wenn dieses abbremst und wieder beschleunigt. Der Totwinkel- und der Rückraum-Assistent warnen vor Fahrzeugen, die Sie selbst möglicherweise noch nicht bemerkt haben. Wird eine Kollision unvermeidlich, steuert das Pre-Crash Safety-System in Sekundenbruchteilen die wichtigsten Sicherheitsausstattungen an und kann auch selbsttätig bremsen. Für höchste passive Sicherheit sorgen die hochfeste Sicherheitsfahrergastzelle sowie die umfangreiche Airbagausstattung.







PERFEKTION BIS INS DETAIL

**JEDER EINZELNE RC F WIRD VON DEN LEXUS
HANDWERKSMEISTERN IN EINEM SPEZIELLEN
„RAUM DER STILLE“ EINER EINZIGARTIGEN
QUALITÄTSPRÜFUNG UNTERZOGEN.**



Der neue RC F wird in unserem preisgekrönten Werk Tahara von Lexus-Meistern, den sogenannten „Takumi“ gefertigt. Aufgrund ihrer großen Erfahrung von mindestens 25 Jahren bei Lexus entgeht ihnen nicht die kleinste Unregelmäßigkeit. Die tadellose Verarbeitung spüren Sie als Fahrer sofort. Schon allein die Berührung der Aluminiumregler der Audioanlage oder das fein vernähte Leder verschafft Ihnen die wohlthuende Gewissheit, dass hier das Beste gerade gut genug ist. Der Lack wird akribisch von Hand nass geschliffen, um eine absolut einwandfreie Oberflächenqualität zu garantieren. Vor einer abschließenden Probefahrt prüfen die „Takumi“ jedes Fahrzeug in einem speziellen „Raum der Stille“ mit ihren geschulten Ohren und einem hochempfindlichen Mikrophon auf sauberen Lauf.



TECHNOLOGIE & AUSSTATTUNG

Rennstrecken-Performance	30–31
Sicherheitskonzept	32–33
Exterieur/Interieur	34–35
Audio-, Entertainment- und Informationssysteme	36–37
Technische Daten	38–39
Serienausstattung/Ausstattungslinien	40–41
Sonderausstattungen	42–43
Zubehör	44–45
Interieur-Kombinationen	46–47
Außenlackierungen	48–49
Lexus Service	50–51



RENNSPORT- PERFORMANCE

Chef-Ingenieur Yukihiro Yaguchi und sein Team haben den RC F auf den anspruchsvollsten Rennstrecken der Welt getestet und so ein Fahrzeug kreiert, das alle Motorsport-Enthusiasten begeistern wird – ob auf der Rennstrecke oder auf der Straße.



VORDERRADAUFHÄNGUNG

Dank des Einsatzes hochwertiger, geschmiedeter Aluminiumkomponenten ist die Vorderachsaufhängung mit Doppelquerlenker besonders leicht und gleichzeitig hochfest und verwindungssteif. Die innovative Aufhängungsgeometrie sorgt für ein exzellentes Handling.

HINTERRADAUFHÄNGUNG

Die Mehrlenker-Hinterradaufhängung sorgt für optimale Geradeausfahrt und Kurvenstabilität. Eine Kombination aus hochfesten Stahl- sowie druckgegossenen und geschmiedeten Aluminiumkomponenten reduziert das Gewicht und gewährleistet dennoch hohe Fahrstabilität.

SPORTDIFFERENZIAL TVD

Der RC F kann auf Wunsch mit einem Torque Vectoring-Sportdifferenzial (TVD) ausgestattet werden. Dabei wird das Antriebsmoment zwischen dem linken und rechten Hinterrad verteilt. Damit wird ein Durchdrehen der Räder verhindert und die Agilität gesteigert. Je nach Einsatzbedingung stehen drei Fahrmodi zur Auswahl: STANDARD - für ein ausgewogenes Verhältnis von Agilität und Stabilität, SLALOM - für Wendigkeit und präzises Handling sowie TRACK - für maximale Kontrolle im Grenzbereich.

HOCHFESTE KAROSSIERESTRUKTUR

Die hohe Karosseriesteifigkeit ist eine Grundlage für das herausragende Handling des neuen RC F. Zahlreiche spezielle Fertigungstechniken wie Klebe-, Laserschweiß- und Vielpunktschweißverfahren tragen zur weiteren Erhöhung der Festigkeit bei. Der RC F verfügt an Vorder- und Hinterachse über Einzelradaufhängung mit Schraubenfedern sowie Einrohr-Gasdruckdämpfer und Stabilisatoren.



V8-KRAFTWERK

Seine Nähe zum Rennsport zeigt der RC F natürlich auch bei seinem 5,0-Liter-V8-Triebwerk. Es begeistert mit 351 kW (477 PS) und einem Drehmoment von 530 Nm und ist damit das stärkste, jemals in Serie gefertigte Lexus Triebwerk. Als erstes Triebwerk läuft das Aggregat des RC F bei niedrigen Drehzahlen im verbrauchsoptimierten Atkinson-Zyklus und bei höheren Drehzahlen im Otto-Zyklus, um das maximale Leistungsniveau auszuschöpfen.



8-STUFEN-DIREKTSCHALTAUTOMATIK

Das mächtige V8-Triebwerk stellt seine geballte Kraft über eine sequenzielle 8-Stufen-Direktschaltautomatik bereit, die auch manuelle Schaltvorgänge ermöglicht. Über die Schaltwippen am Sportlenkrad sind so blitzschnelle Gangwechsel möglich. Genießen Sie den beeindruckenden Sound, wenn beim sportlichen Herunterschalten (in nur 0,2 Sekunden!) zur schnellen Synchronisation der Gangwechsel Zwischengasstöße erfolgen.



FAHRMODUS-REGLER

Mit dem Fahrmodus-Regler bestimmen Sie, wie Sie unterwegs sein möchten: verbrauchsorientiert im ECO-Modus. Ausgewogen komfortabel, aber zügig im NORMAL-Modus. Oder wenn Sie ein direkteres Ansprechverhalten bevorzugen, wechseln Sie einfach in den SPORT S- oder SPORT S+ Modus.



GESCHMIEDETE LEICHTMETALLFELGEN

Die Leichtmetallfelgen des RC F werden in einem aufwändigen Produktionsprozess geschmiedet, bei dem die Schläge eines Schmiedehammers nachgeahmt werden. So wird das Material verdichtet und höchste Festigkeit bei geringem Gewicht erreicht.



AERODYNAMIK

Das Design des neuen RC F wurde insbesondere auf eines ausgerichtet: eine hervorragende Aerodynamik. Dazu tragen unter anderem auch das glattflächige Unterbodenprofil und kleine Finnen an den A-Säulen bei. Diese erstmals in der Formel 1 eingesetzten Finnen erzeugen Luftwirbel, die den Luftstrom einwärts ziehen, wodurch der Wagen die Luft regelrecht „durchschneidet“.

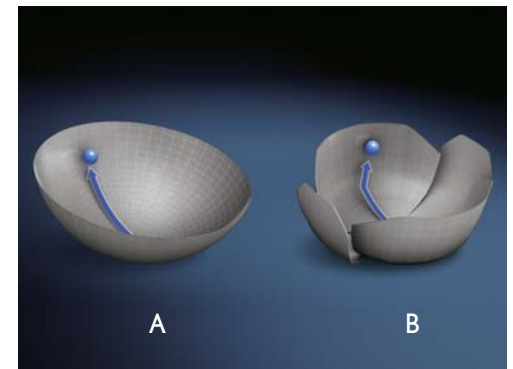

SPORT-VDIM

Das Fahr-dynamik-Management VDIM (Vehicle Dynamics Integrated Management) mit dem zusätzlichen Modus „SPORT“, sorgt dafür, dass Sie die Kraft des RC F jederzeit sicher genießen können. VDIM steuert alle aktiven Fahrhilfen und Kontrollsysteme zentral und vorausschauend. Der Fahrer entscheidet selbst, in welchem Modus er fahren möchte oder ob er das System deaktiviert.

A. Vernetzung durch VDIM: Die Kontrollsysteme arbeiten reibungslos zusammen.
B. Systemwirkung ohne VDIM: Die Kontrollsysteme arbeiten unabhängig voneinander.

SICHERHEITSKONZEPT

Der neue Lexus RC F verfügt über eine hochfeste, besonders verwindungssteife Sicherheits-Fahrgastzelle und eine umfangreiche Airbagausstattung. Zu seinem Sicherheitskonzept gehören außerdem das fortschrittlichen Pre-Crash Safety-System (PCS) und die aktuellste Version des Sports Vehicle Dynamics Integrated Management (VDIM). Auf Wunsch ist er auch mit wegweisenden Fahrassistenz-Systemen wie Totwinkel- und Rückraum-Assistent erhältlich.



■ **PRE-CRASH SAFETY-SYSTEM PCS/SPURWECHSELWARNER/FERNLICHTASSISTENT**

Mithilfe eines Radarsensors und eines Onboard-Computers können Hindernisse auf der vorausliegenden Fahrbahn erkannt und die Kollisionsgefahr berechnet werden. Liegt eine Kollision im Bereich des Möglichen, wird der Fahrer akustisch und optisch vorgewarnt und der Bremsdruck erhöht. Scheint eine Kollision unvermeidlich, werden die Bremsen automatisch in erforderlicher Stärke betätigt und die Vordersitzgurte gestrafft. Die adaptive Geschwindigkeitsregelung (Adaptive Cruise Control) nutzt dieselbe Radartechnologie, um den voreingestellten Abstand zum vorausfahrenden Fahrzeug einzuhalten. Über eine Kamera hinter dem Innenrückspiegel warnt der Spurhalteassistent bei unbeabsichtigtem Verlassen der Fahrspur. Die Fernlichtautomatik nutzt dieselbe Kamera zum automatischen Umschalten auf Abblendlicht, sobald diese die Scheinwerfer entgegenkommender bzw. die Rückleuchten vorausfahrender Fahrzeuge erkennt.

■ TOTWINKEL-ASSISTENT

Im Heckstoßfänger integrierte Radarsensoren erkennen Fahrzeuge auf benachbarten Fahrspuren bereits dann, wenn sie in den Außenspiegeln noch nicht sichtbar sind. Leitet der Fahrer im Moment, in dem sich ein Fahrzeug im toten Winkel befindet, einen Spurwechsel ein, aktiviert der Totwinkel-Warner im entsprechenden Außenspiegel ein Warnsignal.



AIRBAGSCHUTZ

Ein hohes Sicherheitsniveau ist beim neuen RC F serienmäßig. So werden die Passagiere von einer umfangreichen Airbagausstattung geschützt: 2-stufige Frontairbags sowie Knie- und Seitenairbags vorne sowie zwei von vorn nach hinten durchgehende Kopfairbags (Curtain Shield).



■ RÜCKRAUM-ASSISTENT

Beim Zurücksetzen, etwa in einem belebten Parkhaus, erkennt der Rückraum-Assistent (Rear Cross Traffic Alert – RCTA) mithilfe der Radartechnik des Totwinkel-Assistenten, wenn ein anderes Fahrzeug den schwer einsehbaren Bereich hinter Ihrem Fahrzeug kreuzt. Wird ein Fahrzeug erkannt, warnt Sie die RCTA-Funktion optisch in den Außenrückspiegeln und akustisch durch einen Warnton.

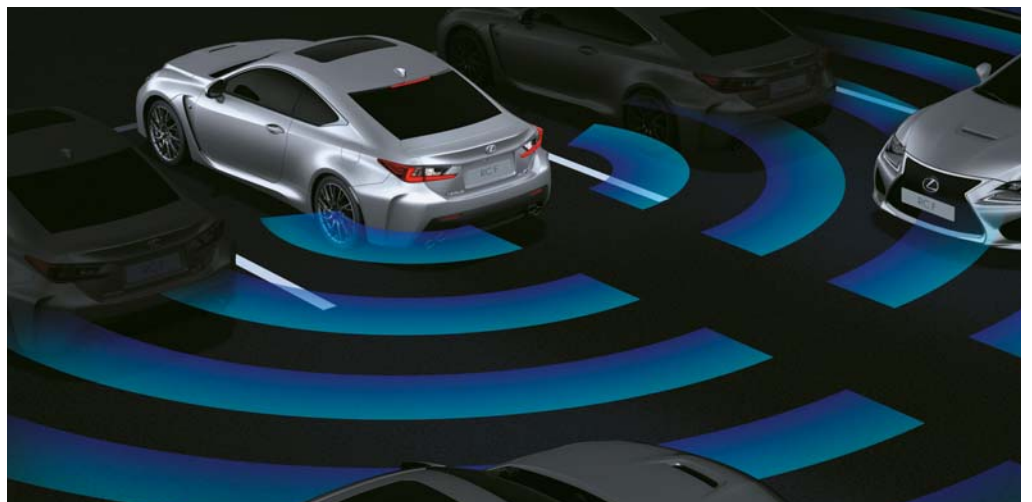

EXTERIEUR



LED-SCHEINWERFER MIT DREI PROJEKTOREN

Die drei facettierten LED-Projektoren für Abblend- und Fernlicht, leuchten besonders hell und präzise. Die schmale, separat positionierte LED-Lichtleiste in Lexus typischer Pfeilspitzform fungiert als Tagfahrlicht.



LED-RÜCKLEUCHTEN

In den Heckleuchten sind LEDs elegant in der Lexus typischen „L“-Form angeordnet: auf jeder Seite je 24 im „Mehrschichten-Prinzip“. So entsteht selbst im unbeleuchteten Zustand ein charakteristisches Design.



GESCHMIEDETE 19-ZOLL-LEICHTMETALLFELGEN

Diese geschmiedete Felge im 10-Speichen-Design für die Ausstattung „RC F PURE“ ist bei geringem Gewicht hochstabil. Für Niederquerschnittsreifen in den Größen 255/35R19 (vorn) und 275/35R19 (hinten).



GESCHMIEDETE 19-ZOLL-LEICHTMETALLFELGEN

In der Ausstattungsvariante „ADVANTAGE“ verfügt der RC F über geschmiedete Leichtmetallfelgen im Doppelstreben-Design.



GESCHMIEDETE 19-ZOLL-LEICHTMETALLFELGEN

Diese handpolierte Felge im aufregenden 10-Speichen-Design in der Ausstattungsvariante „CARBON“ verleiht Ihrem RC F die Aura ultimativer Sportlichkeit.

INTERIEUR

COCKPIT

Der Innenraum des neuen RC F harmoniert optimal mit dem markanten Karosserie-Design. Alle Komponenten sind auf den Fahrer ausgerichtet und ergonomisch optimiert. Hinter dem aufwändig verarbeiteten Sportlenkrad bieten Ihnen die durchgehenden Vordersitze mit integrierter Kopfstütze ausgezeichneten Seitenhalt und bis zu acht elektrische Einstellmöglichkeiten.

SPORTLENKRAD

Auch das Lenkrad ist so einzigartig wie der RC F selbst: Erstmals kommt bei Lexus ein Lenkrad mit elliptischem Querschnitt zum Einsatz. Es liegt besonders gut in der Hand und bietet beste Griffbarkeit. So garantiert es speziell bei sportlicher Fahrt eine hervorragende Fahrzeugkontrolle. Anordnung, Form und Bedienung der „mitlenkenden“ Schaltwippen wurden ebenfalls im Hinblick auf schnelle und präzise Gangwechsel angelegt.

SPORT-VOLLINTEGRAL-SITZE

Die neuen Sitze mit hoher, durchgehender Rückenlehne lassen den Fahrer mit dem Fahrzeug eins werden. Zum Einsatz kommt eine spezielle aus dem Motorsport adaptierte Integralschaum-Technik mit perfekter Passform für spürbar besseren Seitenhalt.

■ SITZHEIZUNG UND -BELÜFTUNG

Je nach Ausstattungsvariante können die Vordersitze beheizt und belüftet werden und sorgen so für entspannten Langstrecken-Komfort zu jeder Jahreszeit.



AUDIO-, ENTERTAINMENT- UND INFORMATIONSSYSTEME



LEXUS NAVIGATION

Sie können den RC F mit dem Lexus Navigationssystem ausrüsten, das über das zentral positionierte Lexus Media-Display gesteuert wird. Es ist schnell, benutzerfreundlich und bietet eine Vielzahl von Darstellungsoptionen.



DIGITALES ZENTRALINSTRUMENT

Die Instrumentierung des RC F stellt einen weiteren Entwicklungsschritt des beweglichen digitalen Zentralinstruments im Super-Sportwagen LFA dar. Zur Instrumentierung gehört ein großer, zentral positionierter Drehzahlmesser, der seine Optik je nach Fahrmodus verändert. Weiterhin relevante Anzeigen, die insbesondere aus dem Rennsport übernommen wurden: ein G-Monitor zur Anzeige der Fliehkräfte, ein Torque Vectoring-Differenzial-Monitor (ausstattungsabhängig), Öl- und Wassertemperaturanzeigen und eine Stoppuhr.



■ RÜCKFAHRKAMERA

Sobald Sie den Rückwärtsgang einlegen, wird das Bild der Heckkamera auf das Farbdisplay übertragen. Zusätzliche Führungslinien im Display unterstützen den Einparkvorgang.



■ MARK LEVINSON® SOUND-SYSTEM

Das 835 Watt starke Mark Levinson® Premium-Surround-System mit 17 Lautsprechern ist exakt auf die spezifischen akustischen Eigenschaften des RC F abgestimmt. Erleben Sie mit atemberaubenden 71-Kanal-Surround-Sound Musik von höchster Präzision und Natürlichkeit.



■ DIGITALE MEDIEN

Zahlreiche digitale Anwendungen können mit dem Multimedia-Display synchronisiert werden. Beispielsweise können Sie das gesamte Adressbuch Ihres Smartphones einfach übertragen und anschließend auf dem Display durchblättern. Oder bedienen Sie Ihr iPhone oder andere Multimediageräte über verschiedene Bildschirmanzeigen.



○ LEXUS HOTSPOT

Der Lexus Hotspot verwandelt Ihren RC F in einen mobilen WiFi-Hotspot. Sie können damit bis zu fünf WiFi-fähige Geräte verbinden. Der Hotspot unterstützt auch die Kommunikation dieser Geräte untereinander. Legen Sie einfach eine SIM-Karte Ihrer Wahl ein.



■ MULTIMEDIA- TECHNOLOGIE

Sie können Ihren neuen RC F optional mit modernster Multimedia-Technologie ausstatten. Hierzu zählen die Lexus Premium-Navigation und die Lexus Connected Services wie z.B. Google Street View®.



■ TOUCHPAD

Mit der komfortablen Touchpad-Bedienung können Fahrer und Beifahrer intuitiv und sicher mit dem zentralen 7-Zoll-Multifunktionsdisplay interagieren. Das Touchpad ist ergonomisch in der Mittelkonsole nahe dem Wählhebel positioniert und so einfach wie ein Smartphone oder Tablet bedienbar.



■ LEXUS PREMIUM- NAVIGATION

Das Navigationssystem überzeugt mit brillanter 3-D-Grafik und umfangreichen Darstellungsoptionen. Das 7-Zoll-Display wird per Touchpad oder Sprachsteuerung bedient. Zusätzlich kann es einen QR-Code generieren, den Sie mit Ihrem Smartphone einscannen können und der Ihnen hilft, Ihren finalen Zielort zu Fuß zu erreichen.



■ LEXUS CONNECTED SERVICES

Der neue Lexus RC F bietet Dienste wie Online-Suche, Google Street View®, Panoramio® oder Connected Traffic. Ein zusätzliches Komfortmerkmal: Sie können eine Route von Ihrem Laptop oder Tablet an das Navigationssystem des RC F senden.

TECHNISCHE DATEN

RC F

BENZINTRIEBWERK	
Hubraum (cm ³)	4.969
Zylinder/Ventile	V8/32
Max. Leistung (kW [PS]/(min ⁻¹))	351 (477)/7100
Max. Drehmoment (Nm/min ⁻¹)	530/4.800–5.600
KRAFTÜBERTRAGUNG	
Antrieb	Hinterradantrieb
Getriebe	8-stufiges Direktschalt-Automatikgetriebe mit manueller Schaltmöglichkeit
FAHRLEISTUNGEN	
Höchstgeschwindigkeit (km/h)	270
Beschleunigung 0–100 km/h (s)	4,5
KRAFTSTOFFVERBRAUCH*	
Innerorts (l/100km)	16,1
Außerorts	7,8
Kombiniert	10,8
CO₂-EMISSIONEN*	
Kombiniert (g/km)	251
CO ₂ -Effizienzklasse**	G
Abgasnorm	Euro 6
GEPACKRAUM	
Volumen in Liter	366
LUFTWIDERSTANDSBEIWERT	
c _w -Wert	0,33

* Die angegebenen Werte wurden nach dem vorgeschriebenen EU-Messverfahren ermittelt. Der Kraftstoffverbrauch und die CO₂-Emissionen eines Fahrzeugs hängen nicht nur von der effizienten Ausnutzung des Kraftstoffs durch das Fahrzeug ab, sondern werden auch vom Fahrverhalten und anderen nichttechnischen Faktoren beeinflusst. CO₂ ist das für die Erderwärmung hauptsächlich verantwortliche Treibhausgas.

** Fahrzeuge werden anhand der CO₂-Emissionen unter Berücksichtigung des Fahrzeugleergewichts in Effizienzklassen eingeteilt. Die CO₂-Effizienzklasse D entspricht dem Durchschnitt. Mit A+, A, B oder C werden Fahrzeuge bewertet, die besser als der Durchschnitt sind.

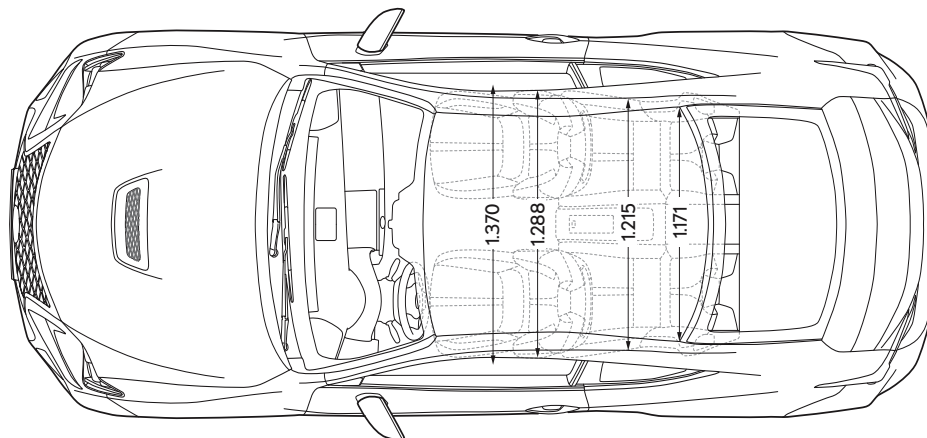
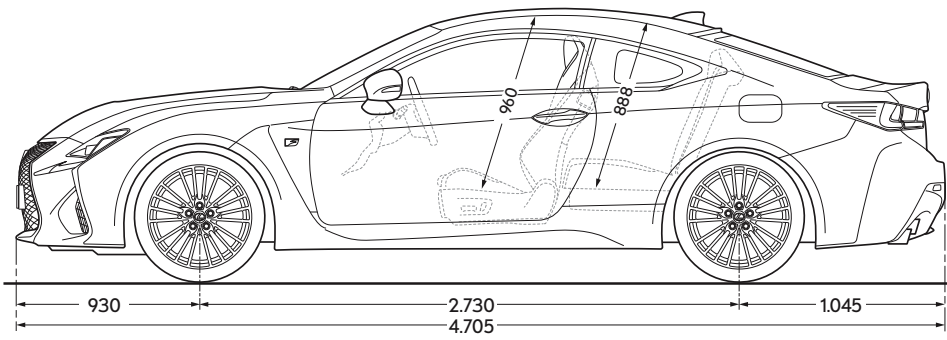
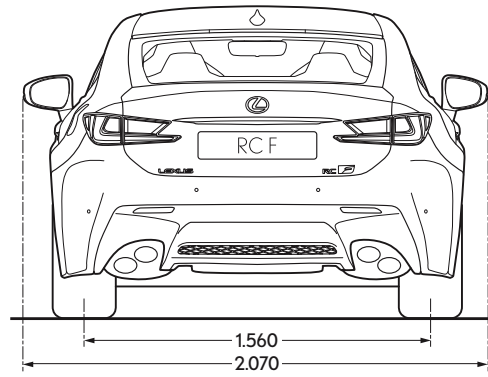
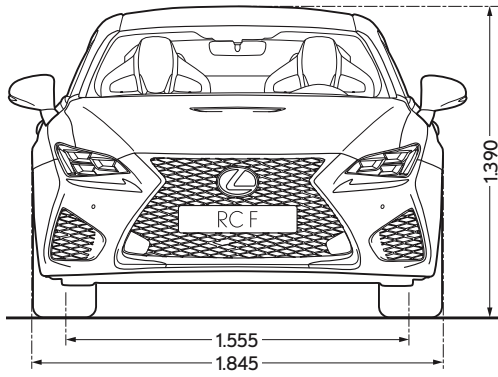

SERIENAUSSTATTUNG

RC F „PURE“

AKTIVE SICHERHEIT UND FAHRDYNAMIK

Adaptive Sound Control
Antiblockiersystem ABS, mit elektronischer Bremskraftverteilung (EBD)
Antriebssschlupfregelung TRC (Traction Control)
Berganfahrkontrolle, elektronisch, Hill Assist Control (HAC)
BREMBO-Bremsanlage
Brems-Assistent (BAS)
Bremslicht, mit Notbremserkennung
Fahrmodusregler (ECO, NORMAL, SPORT S, SPORT S+)
Reifenluftdrucküberwachung TPWS (Tyre Pressure Warning System)
TORSSEN-Sperrdifferenzial
SACHS-Stoßdämpfer
VDIM-Sport (Vehicle Dynamics Integrated Management): Antiblockiersystem ABS, Stabilitätsprogramm VSC und Antriebssschlupfregelung TRC steuerndes Fahrdynamik-Management mit SPORT und EXPERT Modus
VSC: elektronische Stabilitätskontrolle (Vehicle Stability Control) mit TRC-Antriebssschlupfregelung (Traction Control)

PASSIVE SICHERHEIT

Airbags:
- Beifahrerairbag abschaltbar
- Frontairbags für Fahrer und Beifahrer
- Knieairbags für Fahrer und Beifahrer
- Kopfairbags „Curtain Shield“ vorne und hinten
Fußfeststellbremse
Sicherheitsgurte:
- 3-Punkt-Automatikgurte vorne, höhenverstellbar
- 3-Punkt-Automatikgurte hinten
- Gurtstraffersystem vorne und hinten

AUSSENAUSSTATTUNG

19-Zoll-Leichtmetallräder, geschmiedet, im 10-Speichen-Design
Außenspiegel:
- beheizbar, mit Abschaltautomatik
- mit integrierter Vorfeldbeleuchtung
Heckspoiler, aktiv, elektrisch ausfahrbar
Lexus Park Assist: akustische und optische Abstandswarnung vorne und hinten
Scheinwerfer mit:
- Abblendlicht, Fernlicht, Heckleuchten und Tagfahrlicht in LED-Technologie
- automatischer Ein-/Ausschaltfunktion (Auto-Light) und Follow-me-home-Funktion

DIEBSTAHLSCHUTZ

Automatische Türverriegelung, geschwindigkeitsabhängig
Diebstahlwarnanlage mit Türschließfunktion Double Lock*
Alarmanlage mit Innenraumsensor und Abschleppschutz*

AUDIO, KOMMUNIKATION UND INFORMATION

Analoguhr mit LED-Beleuchtung
Lexus Media-Display mit:
- Bluetooth®-Audiostreaming und -Freisprecheinrichtung
- CD-Player mit MP3-/WMA-Wiedergabefunktion
- Mirror-Link-Funktion zur Verbindung mit Smartphones
- RDS-Radio
- USB-(2) - und AUX-Schnittstelle
- 7-Zoll-Multifunktionsdisplay
- 6 Lautsprechern
Rückfahrkamera

INNENAUSSTATTUNG UND KOMFORT

Applikationen in Fiberglas-Optik
Einstiegsbeleuchtungssystem „Entry Illumination“
Geschwindigkeitsregelsystem „Cruise Control“
Innenspiegel automatisch abblendend
Klimatisierungsautomatik:
- für Fahrer und Beifahrer individuell regelbar
- mit Frischluftfilter und automatischer Um-/Frischlufschaltung
- sonnenstandsabhängig regelnd
Mittelkonsole hinten, mit Armlehne und Durchladeeinrichtung
Mittelkonsole vorne mit integrierten Ablagefächern
Sportlenkrad:
- mit integrierter Bedienung für Audiosystem, Mobiltelefon, Sprachsteuerung und Multiinformationsdisplay
- mit integrierten Schaltwippen
- elektrisch höhen- und längseinstellbar
- mit perforiertem Leder bezogen
Rückspiegel automatisch und stufenlos abblendend
Scheibenwischer über Regensensor aktiviert
Scheibenwischerablage beheizbar
Schlüsseltransponder (2)
Sportsitze in Alcantara/Leder:
- mit 8fach elektrischer Sitzverstellung vorn mit Memory-Funktion
- mit Lendenwirbelstütze, 2fach einstellbar für den Fahrer
- mit Sitzheizung vorne
Sportpedalerie, gelocht, in Aluminium
Start-Stopp-Knopf für das Triebwerk
Wählhebel in Leder

* Nur in Verbindung mit Lexus Premium Navigation.

AUSSTATTUNGSLINIEN

RC F „ADVANTAGE“

(Zusatzausstattung zu „PURE“)

Außenspiegel, automatisch anklappbar und elektrisch einstellbar

Leichtmetallräder, 19 Zoll im Doppelspeichen-Design,
geschmiedet

Lexus Card Key: Schlüsselmodul im Scheckkartenformat

Lexus Premium-Navigation mit:

- 8-Zoll-Multifunktionsdisplay
- 4,2-Zoll-Multi-Informationsdisplay
- DVD-Player
- DAB (Digital Audio Broadcasting)
- Erweiterung des Audiosystems auf 17 Lautsprecher
- Rückfahrkamera mit Einparkführung
- High-End-Audiosystem Mark Levinson®
- Touchpad-Bedienung

Scheinwerfer, LED mit Fernlichtassistent

Sportlenkrad mit Lenkradheizung

Sportsitze in Semianilinleder mit Sitzheizung und -belüftung
vorne

Spurhalte-Assistent

Spurwechselwarner mit Totwinkel-Assistent

RC F „CARBON“

(Zusatzausstattung zu „PURE“)

Außenspiegel, automatisch anklappbar und elektrisch einstellbar

Carbon-Ausführung:

- Applikationen
- Dach
- Heckspoiler
- Motorhaube

Leichtmetallräder, 19 Zoll im 10-Speichen-Design, geschmiedet

Lexus Premium-Navigation mit:

- 8-Zoll-Multifunktionsdisplay
- 4,2-Zoll-Multi-Informationsdisplay
- DVD-Player
- DAB (Digital Audio Broadcasting)
- Erweiterung des Audiosystems auf 17 Lautsprecher
- Rückfahrkamera mit Einparkführung
- High-End-Audiosystem Mark Levinson®
- Touchpad-Bedienung

Scheinwerfer, LED mit Fernlichtassistent

Spurhalte-Assistent

Spurwechselwarner mit Totwinkel-Assistent

SONDERAUSSTATTUNGEN

SONDERAUSSTATTUNGEN	RC F „PURE“	RC F „ADVANTAGE“	RC F „CARBON“
Adaptives Geschwindigkeitsregelsystem ACC mit Pre-Crash Safety-System (PCS)	o ¹	o	o
Glas-Schiebe-Hebedach ² : elektrisch betätigt	o ¹	o	–
Sport-Integralsitze in Semianilinleder mit: Sitzheizung- und belüftung vorne	–	s	o
Torque Vectoring-Differenzial	o ¹	o	o
Lexus Premium-Navigation mit: – 8-Zoll-Multifunktionsdisplay – 4,2-Zoll-Multi-Informationdisplay – DVD-Player – DAB (Digital Audio Broadcasting) – Erweiterung des Audiosystems auf 17 Lautsprecher – High-End-Audiosystem Mark Levinson® – Rückfahrkamera mit Einparkführung – Touchpad-Bedienung	o	s	s
Mica-Metallic-Lackierung	o	o	o

s = Serienausstattung
o = Sonderausstattung
– = nicht verfügbar

¹ Nur in Verbindung mit Lexus Premium-Navigation.

² Topslider.

Mark Levinson ist eine eingetragene Marke der Harman International Industries, Incorporated.

GESCHWINDIGKEITSREGELSYSTEM ACC MIT PCS



TORQUE VECTORING-DIFFERENZIAL



LEXUS PREMIUM-NAVIGATION



SPORT-INTEGRALSITZE IN SEMIANILINLEDER

ZUBEHÖR



TÜRKANTENSCHUTZ

Der Kantenschutz schützt die Lackierung des RC F, falls die Tür beim Öffnen versehentlich härter anstößt.



KOFFERRAUM-SCHALENMATTE

Die Kofferraumschalenmatte aus Kunststoff mit erhöhter Randlippe schützt den Teppichboden vor Verschmutzungen aller Art. Ihre spezielle Oberfläche verhindert, dass Taschen und Koffer umherrutschen.



TEXTIL-FUSSMATTEN

Schwarze Textilmatten in Acuvellours-Optik schützen den Teppichboden und verbessern zusätzlich die Geräuschdämmung im Innenraum. Die Fußmatte verfügt über eine Spezialbefestigung auf der Fahrerseite.



GUMMI-FUSSMATTEN

Wirksamer Schutz des Teppichbodens gegen stärkere Verschmutzungen aller Art. Die Fußmatte verfügt über eine Spezialbefestigung auf der Fahrerseite im Boden und verhindert dadurch ein Verrutschen.



VERTIKALES GEPÄCKNETZ

Freuen Sie sich über praktischen Komfort und einen aufgeräumten Kofferraum. Das vertikale Gepäcknetz wird im Kofferraum an vorhandenen Haken befestigt. Es verfügt über zwei Taschen, in denen Gegenstände sicher und ordentlich verstaut werden können.



HORIZONTALES GEPÄCKNETZ

Das horizontale Gepäcknetz wird im Kofferraum an vorhandenen Haken befestigt und eignet sich ideal zur Sicherung z.B. einer Tasche oder eines Aktenkoffers.



SMARTKEY-COVER

Ein elegantes Etui für den Smartkey Ihres RC F. Es ist aus dunkelgrauem Kunstleder mit Kontrastnaht hergestellt, auf der Rückseite ist das Lexus-Logo aufgeprägt.



EINSTIEGSLEISTEN

Die aus gebürstetem Aluminium gefertigten Einstiegsleisten bieten nicht nur Schutz vor Kratzern – sie sind auch mit dem Lexus Logo versehen, das dezent beleuchtet wird.



ISOFIX-KINDERSITZ G1

Geeignet für Kinder zwischen 9 Monaten und 4 Jahren (und einem Gewicht von ca. 9 bis 18 kg). Der ISOFIX-Kindersitz G1 verfügt über einen 5-Punkt-Sicherheitsgurt mit Brustpolsterung, tiefe, weich gepolsterte Seitenwangen, eine höhenverstellbare Kopfstütze und drei verstellbare Sitzpositionen. Weitere Kindersitze hält Ihr Lexus Händler für Sie bereit.



KÜHLBOX

Die Lexus Kühlbox ist die optimale Begleitung bei langen Reisen oder Picknicks. Sie kann an das 12-V-Bordnetz des RC F angeschlossen werden.



FELGENSCHLOSSER

Der Austausch jeweils einer Radmutter pro Rad durch ein Lexus Felgenschloss bietet sicheren Schutz für Ihre wertvollen Leichtmetallfelgen. Das abgerundete Profil macht es praktisch unmöglich, die Schösser mit einem konventionellen Schraubenschlüssel zu lösen.

INTERIEUR- KOMBINATIONEN

ALCANTARA/LEDER¹

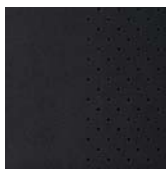

Schwarz

SEMIANILINLEDER²

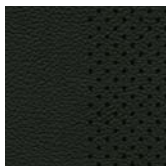

Galaxyschwarz

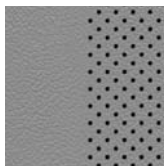

Mondsteingrau

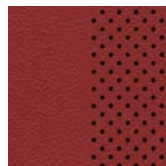

Ascarired

APPLIKATIONEN³



Fiberglas,
mattsilber

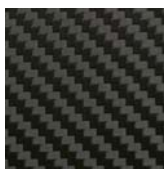

Carbon

¹ Für RC F „PURE“.

² Für RC F „ADVANTAGE“ und als Sonderausstattung für RC F „CARBON“.

³ Applikationen in Carbon nur für RC F „CARBON“.

Die Abbildungen auf den folgenden Seiten zeigen eine Auswahl der erhältlichen Interieur-Kombinationen. Weitere Informationen erhalten Sie bei Ihrem Lexus Händler vor Ort. Alcantara ist eine eingetragene Marke der Alcantara S.p.A.

**Sport-Integralsitze in Alcantanra/Leder, Schwarz
mit Applikationen in Fiberglas, mattsilber (RC F „PURE“)**



**Sport-Integralsitze in Semianilinleder, Galaxyschwarz
mit Applikationen in Fiberglas, mattsilber (RC F „ADVANTAGE“)**



**Sport-Integralsitze in Semianilinleder, Mondsteingrau
mit Applikationen in Carbon (RC F „CARBON“)**



**Sport-Integralsitze in Semianilinleder, Ascarierot
mit Applikationen in Carbon (RC F „CARBON“)**



AUSSENLACKIERUNGEN

Fujiweiß Glass Flake¹ (083)



Satinsilber Mica¹ (1J2)



Onyxschwarz (212)



Diamantschwarz Glass Flake¹ (217)



Basaltgrau Mica¹ (1H9)

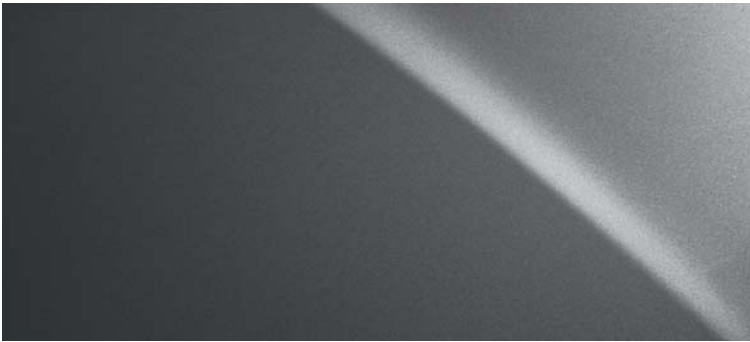

Novaorange¹ (4W7)



Flammblau¹ (8X1)



Vulkanorot¹ (3T5)



¹ Sonderlackierung gegen Aufpreis.

Bitte beachten Sie: Druckfarben können erfahrungsgemäß den Farbton von Lackierungen und Polstern nicht originalgetreu wiedergeben und nur einen ersten Eindruck der Wagenfarben vermitteln.

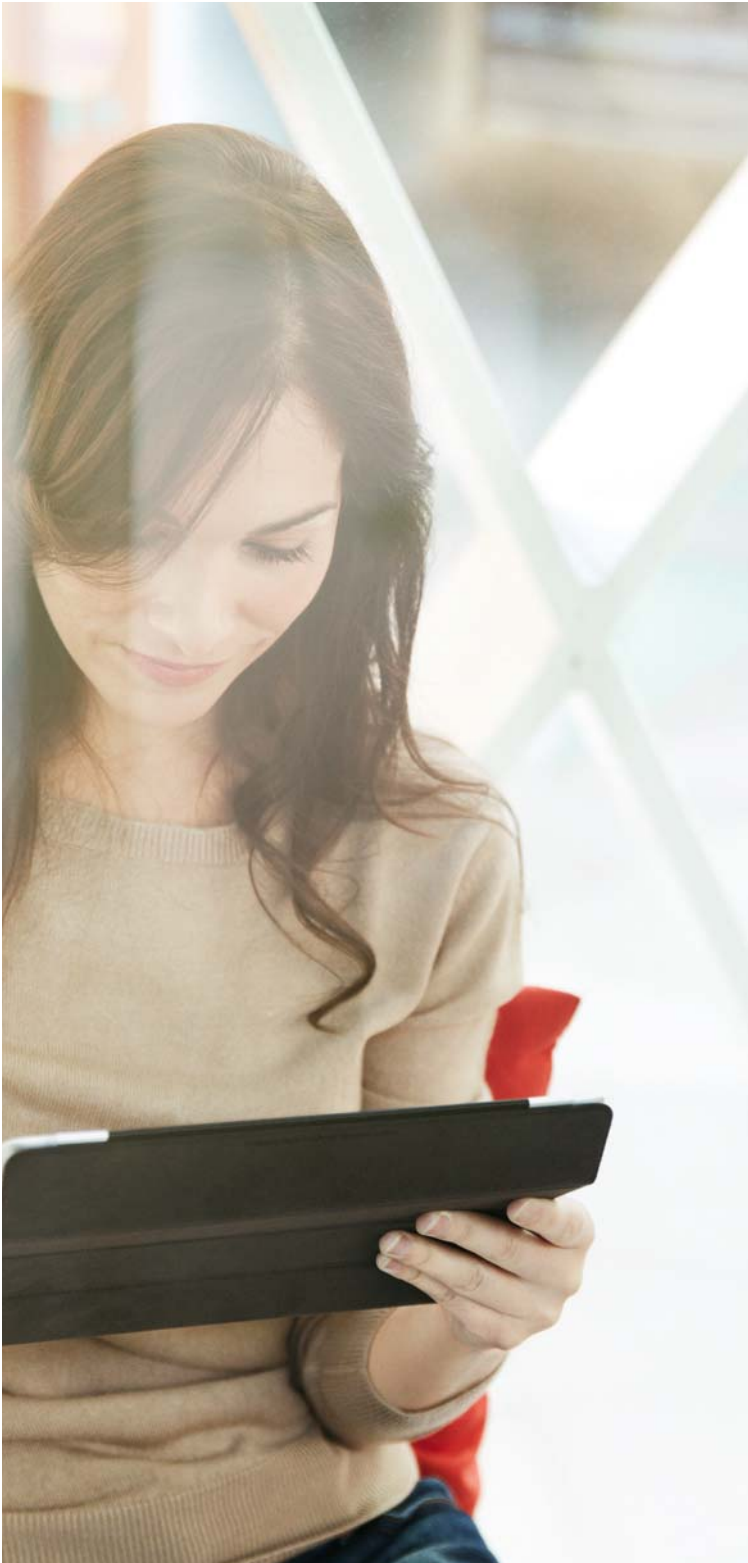

LEXUS: UNSER VERSPRECHEN

Wir bei Lexus sind davon überzeugt, Faszinierendes zu erschaffen. Dies gilt nicht nur für unsere Automobile, die in unabhängigen Studien seit Jahren die ersten Plätze belegen, wenn es um Zuverlässigkeit und Qualität geht. Sondern auch für unsere Service- und Aftersales-Programme. Diese gewährleisten über die gesamte Lebensdauer Ihres Fahrzeugs hinweg, dass Sie sich jederzeit rundum zufrieden und sorgenfrei ans Steuer setzen können. Dieselbe Sorgfalt und Aufmerksamkeit, mit der wir unsere Automobile fertigen, zeichnet auch den Umgang mit unseren Kunden aus. Und wenn wir von der legendären japanischen Gastfreundschaft sprechen, meinen wir damit, dass wir jeden Kunden so behandeln, als wäre er unser ganz persönlicher und höchst willkommener Gast. Auch nach der Auslieferung Ihres neuen Lexus sind wir immer für Sie da. Darüber hinaus setzen wir alles daran, dass erforderliche Arbeiten an Ihrem Fahrzeug nicht nur gründlich, sondern auch so effizient wie möglich vorgenommen werden - damit Sie Ihren Lexus möglichst schnell wieder genießen können. Wir freuen uns auf Ihren Besuch.



LEXUS SERVICE

Lexus Service ist unsere Einladung an Sie, das Wohlbefinden Ihres Lexus engagierten und kompetenten Experten anzuvertrauen, und die Gelegenheit für uns, Sie von unserem einzigartigen Kundenservice zu überzeugen. Fundierte Mitarbeiterschulung und permanente Weiterbildungsprogramme in allen Bereichen bedeuten für Sie die beruhigende Gewissheit, dass wir alles daran setzen, damit Sie Ihren Lexus stets so zurückerhalten, als käme er direkt aus dem Ausstellungsraum.

Ihre Vorteile:

- hochqualifizierte Lexus Techniker
- modernste Einrichtungen und Ausstattung
- Einsatz von Lexus Originalteilen
- Lexus Servicehistorie schützt den Wiederverkaufswert
- ausführliche Serviceprotokolle
- auf Ihre Bedürfnisse abgestimmter Lexus Service



LEXUS GARANTIE

- 3 Jahre oder 100.000 km umfassende Garantie
- 3 Jahre Garantie gegen Oberflächenrost und Lackschäden
- 12 Jahre Garantie gegen Durchrostung der Karosserie (von innen nach außen)

LEXUS MOBILITÄT

Wir wollen sicherstellen, dass Sie die Fahrt in Ihrem Lexus überall in Europa beruhigt genießen können, denn in den ersten drei Jahren ist unser kostenloses Mobilitätsprogramm Lexus Euro Assistance 24* immer für Sie da. Ganz gleich, wohin Sie reisen, dieses Programm garantiert Ihre Mobilität. Es umfasst beispielsweise Abschleppdienst, Hotelunterbringung, Mietwagen, Rückführung des Fahrzeugs und viele weitere Service-Leistungen, sollte Ihr Lexus eine Panne haben, gestohlen werden oder in einen Unfall verwickelt sein.

* In einigen Ländern können die Konditionen abweichen. Erkundigen Sie sich bitte bei Ihrem Lexus Händler.



ERLEBEN SIE DEN NEUEN LEXUS RC F

Der beste Weg, einen Lexus wirklich zu erleben, ist, ihn zu fahren. Um eine Probefahrt zu vereinbaren, rufen Sie einfach gebührenfrei unter 08 00/5 20 21 22 an, buchen Sie unter www.lexus.de oder besuchen Sie einen unserer Lexus Händler.

Die abgebildeten Fahrzeuge enthalten teilweise Sonderausstattungen, die nicht zum Serienumfang gehören. Spezifikationen können von Modell zu Modell variieren. Detaillierte Informationen zu den Ausstattungsvarianten und Preisen entnehmen Sie bitte der Broschüre „Der neue Lexus RC F. Preise und Fakten“. Änderungen von Konstruktionen und Ausstattungen sowie Irrtümer vorbehalten.

Lexus Financial Services bietet Ihnen eine Auswahl von Finanzprodukten. Bei Ihrem Lexus Händler erhalten Sie eine garantiert individuelle Beratung und passgenaue Finanzierungsangebote.

Auch für Lexus Geschäftskunden bieten wir maßgeschneiderte Lösungen. Rufen Sie uns an: 0 22 34/1 02 2110 oder informieren Sie sich im Internet: www.lexus-geschaeftskunden.de

Umweltschutz hat bei Lexus oberste Priorität. Über den gesamten Lebenszyklus unserer Automobile – angefangen bei der Entwicklung über die Produktion bis zur Verwertung – setzen wir deshalb alles daran, schädigende Umwelteinflüsse zu vermeiden. Detaillierte Informationen zum Thema Umweltschutz sowie zur Rücknahme von Altfahrzeugen erhalten Sie bei Ihrem Lexus Händler.

Weitere Informationen entnehmen Sie bitte unserer Website unter www.lexus.de

Gedruckt in Europa, Stand: Oktober 2014

Artikel-Nr. M16096

