

GLC Coupé



Mercedes-Benz



Mehr als ein SUV.
Mehr als ein Coupé.
Mehr als je zuvor.

Es gibt Persönlichkeiten, die stechen sofort heraus. Mit ihrer Erscheinung. Ihrem Selbstbewusstsein. Und ihrem einzigartigen Charakter. So wie das GLC Coupé, das es wie kein Zweiter versteht, die besten Eigenschaften von SUV und Coupé in sich zu vereinen. Auf seine ganz eigene Art. Dynamischer und sportlicher denn je.





Weil Kommunikation heute alles ist.

Das GLC Coupé versteht Sie nicht nur aufs Wort, es reagiert auch sofort auf Ihre Berührungen und Gesten. Dafür sorgt MBUX, die moderne Mercedes-Benz User Experience, mit vielen Bedien- und Anzeigeelementen. Wie etwa dem großen Media-Display mit Touch-Funktion oder dem volldigitalen Kombiinstrument mit Navigationsanzeige.



Auf jedem Meter anders.
Mit jedem Blick besonders.

Sportlich wie nie zieht das GLC Coupé die Blicke auf sich. Mit breiteren Schürzen, markanten Endrohrblenden und den erstmals serienmäßig verbauten LED High Performance-Scheinwerfern mit modernem Lichtdesign. Die optionale AMG Line und viele Felgendesigns treiben seine individuelle Sportlichkeit und Eleganz aufs höchste Niveau.

Das Heck: der Anfang von etwas Neuem.

Athletisch und sportlich zieht das Heck des GLC Coupés die Blicke auf sich. Hier vereinen sich kraftvoll gespannte Konturen und sinnlich-klare Linien zu einem großen Ganzen. Die imposante Schürze und die edlen Chromelemente fallen hier ebenso ins Auge wie die fest im Stoßfänger integrierten Endrohrblenden. Besonders auffällig: die schmalen LED-Heckleuchten mit modernem Leuchtdesign.



In einem SUV sitzen. Ein Sportcoupé fahren.

Im GLC Coupé wird jeder Meter und jede Sekunde zum Sportereignis. Noch agiler wird es mit dem optionalen DYNAMIC BODY CONTROL Fahrwerk, über das Sie die Dämpfung und das Fahrverhalten des GLC Coupés individuell anpassen können. Auf Knopfdruck für ein spürbar komfortableres oder dynamischeres Fahrerlebnis. Ihnen stehen dafür die drei Stufen „Comfort“, „Sport“ und „Sport+“ zur Wahl.





Leistungsfördernder Komfort und vorbildliche Sicherheit.

Ob zur Rush-Hour, auf langen Nachtfahrten oder auf unbekanntem Strecken, Ihr GLC Coupé entlastet Sie gerade in stressigen Situationen spürbar. Dahinter steht ein Konzept, das jede Fahrt in einem Mercedes-Benz sicherer und einzigartig macht: Mercedes-Benz Intelligent Drive. Denn die Zeit, die Sie hinter dem Steuer verbringen, ist Ihre Zeit. Zeit für Entspannung. Zeit, um Energie zu tanken. Damit Sie Ihr Ziel vor allem sicher, aber auch entspannt erreichen.



AUSSTATTUNGSHIGHLIGHTS FAHRASSISTENZSYSTEME

Fahrassistenten-Paket. Begeben Sie sich auf den Weg zum autonomen Fahren: Modernste Systeme unterstützen Sie situationsgerecht bei Geschwindigkeitsanpassung, Lenken, Spurwechsel und selbst bei Kollisionsgefahr. Das Unfallrisiko sinkt – Passagiere und Verkehrsteilnehmer werden effektiv geschützt. So erreichen Sie Ihr Ziel entspannt und sicher.

Der innovative **PRE-SAFE® Sound** erzeugt ein Rauschen aus den Lautsprechern und kann einen Schutzreflex auslösen: Ihr Gehör koppelt sich kurz ab und kann sich so vor den lauten Crashgeräuschen schützen.

Park-Paket mit 360°-Kamera. Optimaler Park-Service an Bord. Der Aktive Park-Assistent mit 360°-Kamera erleichtert Ihnen sowohl die Parkplatzsuche als auch das Ein- und Ausparken. Dabei haben Sie die Wahl: dank Rundumsicht souverän selbst einparken – oder stressfreier einparken lassen.



Mercedes-Benz User Experience.

Im GLC Coupé können Sie jetzt nahezu alles so intuitiv wie auf Ihrem Smartphone bedienen. Ganz einfach über den großen Touchscreen, das Touchpad oder die Touch-Control-Buttons am Lenkrad. Eine Berührung reicht, um etwa die Anzeigenstile, die Ambientebeleuchtung oder das Infotainmentsystem an Ihre Wünsche anzupassen.



AUSSTATTUNGSHIGHLIGHTS BEDIEN- UND ANZEIGEKOMFORT

Damit Sie sich in komplexen Verkehrssituationen zurechtfinden, vernetzt **MBUX Augmented Reality für Navigation** die virtuelle Welt mit der realen. Die Technik blendet grafische Navigations- und Verkehrshinweise in Live-Bilder ein. Sie kommen schnell, sicher und stressfrei ans Ziel.

Auf Wunsch hört Ihnen das GLC Coupé mit **MBUX Sprachsteuerung** nicht nur zu, es versteht Sie auch aufs Wort und spricht mit Ihnen. Sie können sich wie selbstverständlich unterhalten und so nahezu alles im Auto einstellen und bedienen. Sagen Sie einfach: „Hey Mercedes“. Schon ist das GLC Coupé zu allem bereit.



Volldigitales Kombiinstrument.

Das volldigitale Instrumentendisplay mit den Anzeigestilen „Klassisch“, „Progressiv“ und „Sportlich“ lässt Sie darüber entscheiden, welche Informationen Ihnen wichtig sind und auf welche Art sie angezeigt werden. Das 31,2 cm (12,3") große Display liefert ein gestochen scharfes Bild, das sich unter allen Lichtverhältnissen sehr gut ablesen lässt.

Burmester® Surround-Soundsystem.

Mit dem optionalen Burmester® Surround-Soundsystem machen Sie das GLC Coupé zum Konzertsaal. 13 Hochleistungslautsprecher, ein 9-Kanal-DSP-Verstärker, insgesamt 590 Watt Systemleistung sowie präzise auf den Innenraum abgestimmte Elektronik- und Akustikelemente sorgen für ein einzigartiges Klangbild. Die Surround-Funktion oder die Soundoptimierung für die vorderen und hinteren Plätze machen das Hörerlebnis noch intensiver.



MULTIBEAM LED Scheinwerfer.

Für Ihre perfekte Sicht: Die adaptiven MULTIBEAM LED Scheinwerfer reagieren mit einzeln steuerbaren LEDs auf die Verkehrssituation. Das Teilfernlicht spart andere Verkehrsteilnehmer aus, ohne diese zu blenden. Das ULTRA RANGE Fernlicht erhöht die Reichweite auf das zulässige Maximum. Auch Abbiege- und Kurvenlicht leuchten das Sichtfeld optimal aus.

Sportliches Räderdesign.

Das GLC Coupé lässt sich nicht aufhalten und geht immer einen Schritt weiter. So bietet es Ihnen ab sofort eine noch größere Auswahl an exklusiven Rädern mit vielen verschiedenen Felgendesigns an. Von 45,7 cm (18 Zoll) bis 50,8 cm (20 Zoll), von elegant bis sportlich: Sie haben die Wahl.

Die Serienausstattung.

Schon in der Serienausstattung erwartet Sie ein rundum stilvolles Exterieur. Dazu gehören unter anderem exklusive Design-Elemente in Chrom und attraktive Leichtmetallräder. Die sichtbaren, verchromten Endrohrblenden unterstreichen die dynamische Optik des Fahrzeugs.



Die Ausstattungslinie EXCLUSIVE Interieur.

Mit dem EXCLUSIVE Interieur zeigen Sie, was Ihnen wichtig ist: maximale Eleganz und erstklassige Qualität bis ins kleinste Detail. Die luxuriösen Akzente und das edle Ambiente Ihres Innenraums, unter anderem mit exklusiv gestalteten Sitzen und hochwertig bezogener Instrumententafel, werden Ihnen jeden Tag aufs Neue viel Freude bereiten.



Die AMG Line.

Das ausdrucksstarke Styling der AMG Line verleiht dem Exterieur eine sportlich-exklusive Note. Damit setzen Sie ein klares Statement für kraftvolles Design. Die technischen Besonderheiten bieten Ihnen zudem fühlbar mehr Fahrspaß, denn das agil abgestimmte Sportfahrwerk mit Sport-Direktlenkung sorgt für ein betont dynamisches Handling.



Das Night-Paket.

Das Night-Paket setzt optische Anziehungspunkte: Viele Exterieur-Elemente sind in Schwarz ausgeführt. Das betont den sportiven Charakter und die besondere Individualität Ihres Fahrzeugs. Und Sie demonstrieren damit Sinn für expressives Design und exklusive Sportlichkeit.





DYNAMIC BODY CONTROL.

Mit dem optionalen DYNAMIC BODY CONTROL Fahrwerk können Sie Dämpfung und Fahrverhalten des GLC Coupés individuell anpassen. Auf Knopfdruck für ein spürbar komfortableres oder dynamischeres Fahrerlebnis. Ihnen stehen dafür die drei Stufen „Comfort“, „Sport“ und „Sport+“ zur Wahl. Je nachdem, ob Sie besonders bequem, sportlich oder extra sportlich unterwegs sein wollen. Die Dämpfung erfolgt stufenlos und für jedes Rad einzeln. Für ein noch höheres Maß an Fahrsicherheit und Abrollkomfort.



Der Allradantrieb 4MATIC.

Ob auf Asphalt oder im leichten Gelände: Mit 4MATIC zeigt das GLC Coupé seine besondere Stärke bei widrigen Straßenverhältnissen, wie etwa Nässe, Glatteis, Schnee. Dank dem Zusammenspiel der einzelnen Räder versucht der permanente Allradantrieb für eine vorbildliche Fahrstabilität und Traktion zu sorgen. Für insgesamt mehr Dynamik, Komfort und Sicherheit.

Not an SUV. An AMG.

Jeder Mercedes-AMG ist ein eigenständiges Meisterwerk mit einem unverkennbaren Charakter. Was unsere Performance Fahrzeuge und Sportwagen eint, ist ihr unbändiger Sportsgeist. Ihre Leidenschaft für die höchste Performance. Sie entsteht dort, wo Ingenieurskunst auf eine ganz besondere Haltung trifft: den Spirit von AMG. Wir glauben daran, dass man Grenzen immer wieder herausfordern muss, um neue Ziele zu erreichen. Wir akzeptieren nichts als gegeben. Denn Grenzen werden von Menschen geschaffen und sie sind es auch, die sie überwinden können. Mit diesem Charakter schaffen wir herausragende Performance für den Motorsport – und die Straße.

Willkommen in der Welt von AMG.

www.mercedes-amg.com



Technische Daten.

	Dieselmotoren				Benzinmotoren	
	GLC 200 d 4MATIC	GLC 220 d 4MATIC	GLC 300 d 4MATIC	GLC 400 d 4MATIC	GLC 200 4MATIC	GLC 300 4MATIC
Motor	R4	R4	R4	R6	R4	R4
Zylinder Hubraum (cm ³)	1950	1950	1950	2925	1991	1991
Getriebe	9G-TRONIC	9G-TRONIC	9G-TRONIC	9G-TRONIC	9G-TRONIC	9G-TRONIC
Nennleistung ¹ kW (PS)	120 (163)	143 (194)	180 (245)	243 (330)	145 (197)	190 (258)
Drehmoment Nm	360	400	500	700	320	370
Höchstgeschwindigkeit (km/h)	206	217	233	240	216	240
Beschleunigung 0-100 km/h (s)	8,9	7,9	6,6	5,1	8,0	6,3
Verbrauch EU ² (l/100 km)						
Innerorts/	6,6-5,7	6,6-5,7	7,4-7,0	8,6-8,1	9,6-8,9	9,6-8,9
außerorts/	5,6-4,8	5,6-4,8	5,4-5,0	5,6-5,2	7,3-5,9	7,3-5,9
kombiniert	6,0-5,2	6,0-5,2	6,0-5,7	6,6-6,3	8,1-7,0	8,1-7,0
CO ₂ -Emissionen kombiniert ² (g/km)	158-136	158-136	159-152	175-167	186-162	186-162
Emissionsklasse ³	EURO 6D-ISC-FCM	EURO 6D-ISC-FCM	EURO 6D-ISC-FCM	EURO 6D-ISC-FCM	EURO 6D-ISC-FCM	EURO 6D-ISC-FCM
Effizienzklasse ⁴	A	A	B	B	B	B
Leergewicht/Zuladung ⁵ /	1.852/655/2.507	1.852/655/2.507	1.882/655/2.537	1.941/655/2.596	1.825/610/2.435	1.830/610/2.440
Zulässiges Gesamtgewicht (kg)						
Tankinhalt/davon Reserve (l)	50/7	50/7	50/7	66/7	66/7	66/7

¹ Angaben zur Nennleistung nach Verordnung (EG) Nr. 715/2007 in der gegenwärtig geltenden Fassung. ² Die angegebenen Werte wurden nach dem vorgeschriebenen Messverfahren ermittelt. Es handelt sich um die „NEFZ-CO₂-Werte“ i. S. v. Art. 2 Nr. 1 Durchführungsverordnung (EU) 2017/1153. Die Kraftstoffverbrauchswerte wurden auf Basis dieser Werte errechnet. Weitere Informationen zum offiziellen Kraftstoffverbrauch und den offiziellen spezifischen CO₂-Emissionen neuer Personenkraftwagen können dem „Leitfaden über den Kraftstoffverbrauch, die CO₂-Emissionen und den Stromverbrauch neuer Personenkraftwagen“ entnommen werden, der an allen Verkaufsstellen und bei der Deutschen Automobil Treuhand GmbH unter www.dat.de unentgeltlich erhältlich ist. Die Angaben beziehen sich nicht auf ein einzelnes Fahrzeug und sind nicht Bestandteil des Angebots, sondern dienen allein Vergleichszwecken zwischen verschiedenen Fahrzeugtypen. Die Werte variieren in Abhängigkeit der gewählten Sonderausstattungen. ³ Angabe nur gültig innerhalb der Europäischen Union. Länderspezifische Abweichungen möglich. ⁴ Auf der Grundlage der gemessenen CO₂-Emissionen unter Berücksichtigung der Masse des Fahrzeugs ermittelt. Nur gültig für Deutschland. Die Angaben beziehen sich nicht auf ein einzelnes Fahrzeug und sind nicht Bestandteil des Angebots, sondern dienen allein Vergleichszwecken zwischen den verschiedenen Fahrzeugtypen. Die Werte variieren in Abhängigkeit der gewählten Sonderausstattungen. ⁵ Masse des Kraftfahrzeugs in fahrbereitem Zustand mit dem zu mindestens 90 % seines Fassungsvermögens gefüllten Kraftstofftank, zuzüglich der Masse des Fahrers (per Gesetz pauschal mit 75 kg veranschlagt), des Kraftstoffs und der Flüssigkeiten, ausgestattet mit der Standardausrüstung gemäß den Herstellerangaben sowie, sofern vorhanden, der Masse des Aufbaus, des Führerhauses, der Anhängervorrichtung und des Ersatzrads/der Ersatzräder sowie des Werkzeugs. Sonderausstattungen, Zusatzausrüstungen und Zubehör können einen Einfluss auf Gewicht, verbleibende Nutzlast, Rollwiderstand, Aerodynamik usw. haben und damit auch die Verbrauchs- und CO₂-Werte beeinflussen. Weitere technische Daten finden Sie unter www.mercedes-benz.de

Technische Daten.

	Benzinmotoren			Alternative Antriebe	
	Mercedes-AMG GLC 43 4MATIC	Mercedes-AMG GLC 63 4MATIC+	Mercedes-AMG GLC 63 S 4MATIC+	GLC 300 e 4MATIC	GLC 300 de 4MATIC
Motor	V6	V8	V8	R4	R4
Zylinder Hubraum (cm ³)	2996	3982	3982	1991	1950
Getriebe	9G-TRONIC	AMG SPEEDSHIFT MCT 9G	AMG SPEEDSHIFT MCT 9G	9G-TRONIC	9G-TRONIC
Nennleistung ¹ kW (PS)	287 (390)	350 (476)	375 (510)	155 (211)	143 (194)
Drehmoment Nm	520	650	700	350	400
Höchstgeschwindigkeit (km/h)	250	250	280	230	230
Beschleunigung 0-100 km/h (s)	4,9	4,0	3,8	5,7	6,2
Verbrauch EU ² (l/100 km)					
Innerorts/ außerorts/ kombiniert	14,1-13,6 8,6-8,1 10,5-10,2	17,3-16,8 9,5-9,0 12,3-12,1	17,1-16,8 9,4-9,2 12,3-12,1	2,5-2,2	2,0-1,9
CO ₂ -Emissionen kombiniert ² (g/km)	240-	280-234	280-244	57-49	52-45
Emissionsklasse ³	EURO 6D-ISC-FCM	EURO 6D-ISC-FCM	EURO 6D-ISC-FCM	EURO 6D-ISC-FCM	EURO 6D-ISC-FCM
Effizienzklasse ⁴	F	G	G	A+	A+
Leergewicht/Zuladung ⁵ / Zulässiges Gesamtgewicht (kg)	1.883/585/2.468	2.023/570/2.593	2.033/560/2.593	2.045/570/2.615	2.142/525/2.667
Tankinhalt/davon Reserve (l)	66/7	66/10	66/10	50/7	50/7

¹ Angaben zur Nennleistung nach Verordnung (EG) Nr. 715/2007 in der gegenwärtig geltenden Fassung. ² Die angegebenen Werte wurden nach dem vorgeschriebenen Messverfahren ermittelt. Es handelt sich um die „NEFZ-CO₂-Werte“ i. S. v. Art. 2 Nr. 1 Durchführungsverordnung (EU) 2017/1153. Die Kraftstoffverbrauchswerte wurden auf Basis dieser Werte errechnet. Weitere Informationen zum offiziellen Kraftstoffverbrauch und den offiziellen spezifischen CO₂-Emissionen neuer Personenkraftwagen können dem „Leitfaden über den Kraftstoffverbrauch, die CO₂-Emissionen und den Stromverbrauch neuer Personenkraftwagen“ entnommen werden, der an allen Verkaufsstellen und bei der Deutschen Automobil Treuhand GmbH unter www.dat.de unentgeltlich erhältlich ist. Die Angaben beziehen sich nicht auf ein einzelnes Fahrzeug und sind nicht Bestandteil des Angebots, sondern dienen allein Vergleichszwecken zwischen verschiedenen Fahrzeugtypen. Die Werte variieren in Abhängigkeit der gewählten Sonderausstattungen. ³ Angabe nur gültig innerhalb der Europäischen Union. Länderspezifische Abweichungen möglich. ⁴ Auf der Grundlage der gemessenen CO₂-Emissionen unter Berücksichtigung der Masse des Fahrzeugs ermittelt. Nur gültig für Deutschland. Die Angaben beziehen sich nicht auf ein einzelnes Fahrzeug und sind nicht Bestandteil des Angebots, sondern dienen allein Vergleichszwecken zwischen den verschiedenen Fahrzeugtypen. Die Werte variieren in Abhängigkeit der gewählten Sonderausstattungen. ⁵ Masse des Kraftfahrzeugs in fahrbereitem Zustand mit dem zu mindestens 90 % seines Fassungsvermögens gefüllten Kraftstofftank, zuzüglich der Masse des Fahrers (per Gesetz pauschal mit 75 kg veranschlagt), des Kraftstoffs und der Flüssigkeiten, ausgestattet mit der Standardausrüstung gemäß den Herstellerangaben sowie, sofern vorhanden, der Masse des Aufbaus, des Führerhauses, der Anhängervorrichtung und des Ersatzrads/der Ersatzräder sowie des Werkzeugs. Sonderausstattungen, Zusatzausrüstungen und Zubehör können einen Einfluss auf Gewicht, verbleibende Nutzlast, Rollwiderstand, Aerodynamik usw. haben und damit auch die Verbrauchs- und CO₂-Werte beeinflussen. Weitere technische Daten finden Sie unter www.mercedes-benz.de

Abmessungen.

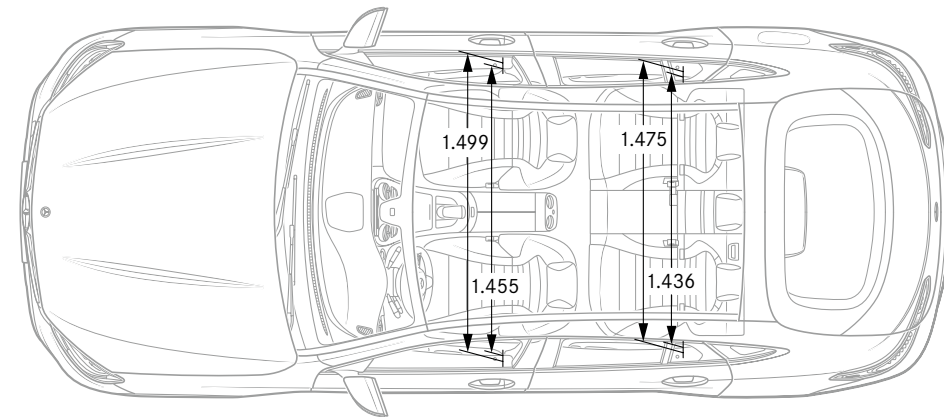
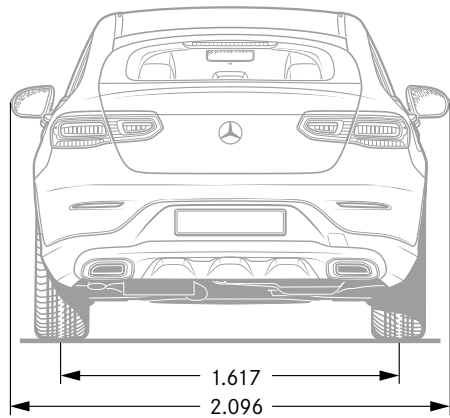
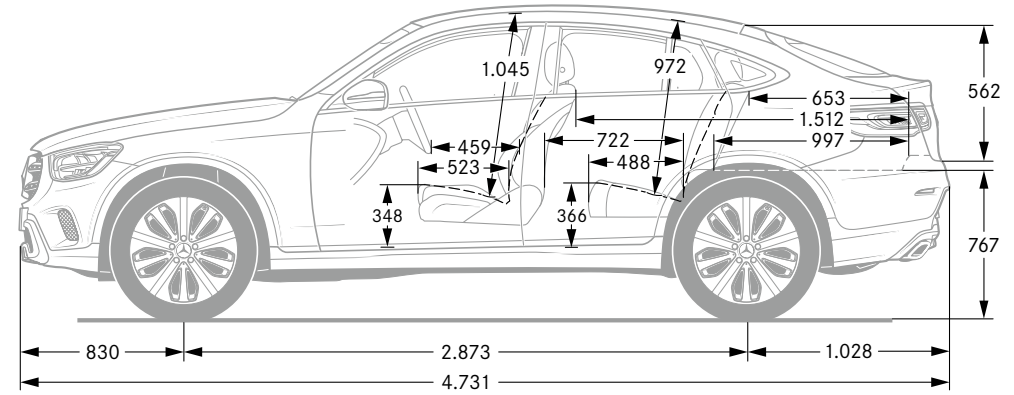
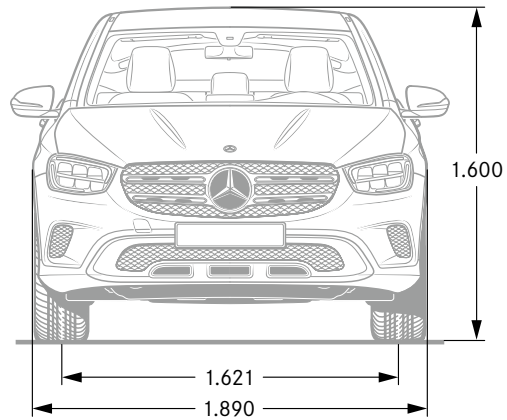

Alle Angaben in Millimetern. Die abgebildeten Maße sind Mittelwerte. Sie gelten für Fahrzeuge in Grundausstattung und in unbelastetem Zustand.



SPORT — F O R — GOOD

Die Mercedes-Benz AG ist einer der Gründungspartner der weltweiten Laureus Sport for Good Foundation, die im Jahr 2000 gegründet wurde. Sie ist die wichtigste soziale Initiative der Marke Mercedes-Benz. Laureus Sport for Good fördert über soziale Sportprojekte bedürftige Kinder und Jugendliche, eröffnet ihnen Perspektiven und vermittelt wichtige Werte wie Teamgeist, Respekt und Zielstrebigkeit. „Change the Game for Kids“ ist unser Leitmotiv, das wir mit Ihnen teilen möchten. Mit dem Kauf eines Mercedes-Benz unterstützen Sie die „Laureus Sport for Good“-Bewegung.

Zu den Angaben in dieser Publikation: Nach Redaktionsschluss dieser Publikation [03.06.2020] können sich am Produkt Änderungen ergeben haben. Konstruktions- oder Formänderungen, Abweichungen im Farbton sowie Änderungen des Lieferumfangs seitens des Herstellers bleiben während der Lieferzeit vorbehalten, sofern die Änderungen oder Abweichungen unter Berücksichtigung der Interessen des Verkäufers für den Käufer zumutbar sind. Sofern der Verkäufer oder der Hersteller zur Bezeichnung der Bestellung oder des bestellten Kaufgegenstands Zeichen oder Nummern gebraucht, können allein hieraus keine Rechte abgeleitet werden. Die Abbildungen können auch Zubehör und Sonder-

ausstattungen enthalten, die nicht zum serienmäßigen Lieferumfang gehören. Farbabweichungen sind (druck-)technisch bedingt. Diese Publikation kann ebenso Typen und Betreuungsleistungen enthalten, die in einzelnen Ländern nicht angeboten werden. Aussagen über gesetzliche, rechtliche und steuerliche Vorschriften und Auswirkungen haben nur für die Bundesrepublik Deutschland zum Zeitpunkt des Redaktionsschlusses dieser Publikation Gültigkeit. Fragen Sie daher zum verbindlichen letzten Stand bitte Ihren Mercedes-Benz Verkäufer.

www.mercedes-benz.de

Anbieter: Mercedes-Benz AG, Mercedesstraße 120, 70372 Stuttgart