

# Mercedes-Maybach GLS



Mercedes-Benz





## The wealth of independence.

Der Luxusklasse-SUV GLS und die Marke Mercedes-Maybach gehen eine der faszinierendsten Verbindungen ein, die sich Reisende wünschen können. Die neuesten Technologien, verschwenderisch viel Raum und darin die ganze Welt des modernen Luxus. Freier und unabhängiger können Sie sich in einem Automobil kaum fühlen.



Eine Luxusyacht, ein Chefbüro,  
eine Wellness-Oase.

Der Innenraum des neuen Mercedes-Maybach GLS kann alles für Sie sein. Von audiophilem High-End Entertainment über First-Class-Sitz und Liegekomfort bis zu einem Kühlfach mit versilberten Champagnerkelchen bleibt kein Traum unerfüllt.



## Die Heckansicht: das große Finale.

Viele Chromelemente und der über alles erhabene „Maybach“-Schriftzug machen auch das Heck des neuen Mercedes-Maybach GLS zu etwas ganz Besonderem. Ein Kraft und Präsenz ausstrahlendes Detail sind die eigens gestalteten Endrohrblenden.



## Im Angesicht unseres feinsten SUV.

Das Exterieur des neuen Mercedes-Maybach GLS prägen eigene Elemente wie der imposante, verchromte Grill im edlen Nadelstreifen-Design oder die großen Räder. Zum Beispiel als 58,4 cm (23-Zoll) Maybach Schmiederad im exklusiven Vielspeichen-Design.



## Maybach und MBUX. Klingt nach einer einzigartigen Kombination.

Erleben Sie die faszinierende Mercedes-Benz User Experience (MBUX) erstmals umgeben vom Luxus eines Mercedes-Maybach. Von einer exklusiven Begrüßung auf den Displays über besondere Anzeigestile bis zum High-End Fond-Entertainment.

# Nichts spüren, nichts hören. Nur genießen.

Sowohl die Fahrwerksabstimmung als auch der Antriebskomfort wurden für den neuen Mercedes-Maybach GLS spezifisch perfektioniert. Diese Souveränität und Stille sind fast nicht zu glauben, Sie müssen es einmal höchstpersönlich erleben.





## Mercedes-Benz Intelligent Drive.

Ob zur Rush-Hour, auf langen Nachtfahrten oder auf unbekanntem Strecken, Ihr neuer Mercedes-Maybach GLS entlastet Sie gerade in stressigen Situationen spürbar. Dahinter steht ein Konzept, das jede Fahrt in einem Mercedes-Benz sicherer und einzigartig macht: Mercedes-Benz Intelligent Drive. Denn die Zeit, die Sie hinter dem Steuer verbringen, ist Ihre Zeit. Zeit für Entspannung. Zeit, um Energie zu tanken. Damit Sie Ihr Ziel vor allem sicher, aber auch entspannter erreichen.

---

**PRE-SAFE® Impuls Seite** erweitert das passive Schutzkonzept. Drohende Seitenkollisionen durch andere Verkehrsteilnehmer können durch die Sensorik-Erweiterung erkannt werden. Daraufhin erfolgt eine Positionsverlagerung der Passagiere mittels aktiver Sitzelemente. Dies kann das Verletzungsrisiko mindern.

---

Der **Aktive Brems-Assistent** kann Ihnen helfen, Auffahrunfälle und Unfälle mit querenden Fußgängern und Radfahrern zu vermeiden. Er bietet Ihnen neben einer Abstands- und Kollisionswarnung auch eine situationsgerechte Bremsverstärkung, falls Sie zu schwach bremsen. Sollten Sie nicht reagieren, kann er eine autonome Notbremsung einleiten.

---

Optimaler Park-Service an Bord. Der **Aktive Park-Assistent mit 360°-Kamera** erleichtert Ihnen sowohl die Parkplatzsuche als auch das Ein- und Ausparken. Dabei haben Sie die Wahl: dank Rundumsicht souverän selbst einparken – oder stressfreier einparken lassen.

---



## Mercedes-Benz User Experience.

Erleben Sie die faszinierende Mercedes-Benz User Experience (MBUX) erstmals umgeben vom Luxus eines Mercedes-Maybach. Von einer exklusiven Begrüßung auf den Displays über besondere Anzeigestile bis zum High-End Fond-Entertainment.

---

Damit Sie sich in komplexen Verkehrssituationen zurechtfinden, vernetzt **MBUX Augmented Reality für Navigation** die virtuelle Welt mit der realen. Die Technik blendet grafische Navigations- und Verkehrshinweise in Live-Bilder ein. Sie kommen schnell, sicher und stressfrei ans Ziel.

---

Die **LINGUATRONIC** erkennt und begreift nahezu alle Sätze zu Infotainment und Fahrzeugbedienung. Auch indirekte Sprache verarbeitet das System, so reagiert die Klimatisierung bereits auf „Mir ist kalt“ und stellt eine höhere Temperatur ein. Zugleich stellt sich das System Ihre Stimme ein und versteht auch Nicht-Muttersprachler besser.

---

Genießen Sie berührungslosen Bedienkomfort mit dem **MBUX Interieur-Assistenten**: Dieses innovative System erfasst und interpretiert Ihre Hand- und Armbewegungen. Ausgewählte Funktionen können Sie somit sprichwörtlich im Handumdrehen aktivieren. Dabei kann das System zwischen Fahrer und Beifahrer unterscheiden – damit Sie genau die Menüs erreichen, die Sie bedienen möchten.

---



## Ambientebeleuchtung im Dachhimmel.

Ein wahres Lichtermeer empfängt Sie im Innenraum des neuen Mercedes-Maybach GLS. Er ist mit einer umfangreich erweiterten Ambientebeleuchtung ausgestattet. Exklusive Highlights sind die aufsteigenden „Flowing Lines“ in den Fondtüren sowie die indirekte Beleuchtung im Dachhimmel, die eine besonders angenehme Lichtstimmung erzeugt.



## Elektronische Trittbretter.

Stilvoller haben Sie ein Automobil vielleicht noch nie betreten. Mit dem Öffnen der Tür fährt automatisch das neue Mercedes-Maybach Trittbrett heraus. Ein eigenes Logo, Lamellen im Nadelstreifen-design und eine faszinierende Licht-Inszenierung sorgen für den exklusiven Welcome Home Effekt.



## Beinfreiheit.

Nur dort, wo man sich völlig frei bewegen kann, fühlt man sich wie zu Hause. So wie im neuen Mercedes-Maybach GLS. Deutlich mehr Beinfreiheit und eine Lehnenneigung um bis zu 43,5 Grad bedeuten vor allem eins: zurücklehnen und herrlich entspannen.

## Fond-Entertainment.

Die Fondpassagiere werden ihren Augen und Ohren nicht trauen: Im neuen Mercedes-Maybach GLS erwartet sie ein audiophiles High-End Entertainment. Neben dem Burmester® High-End 3D-Surround-Soundsystem mit 28 Lautsprechern sind auch zwei fest integrierte Full-HD Displays mit Touchscreen Bedienung erhältlich.

## Akustik-Komfort-Paket.

Erleben Sie höchsten Geräuschkomfort während der Fahrt: Die Schallisolierung des Akustik-Komfort-Pakets reduziert störende Außengeräusche deutlich. Entspannten Unterhaltungen steht somit selbst bei hohen Geschwindigkeiten nichts im Wege. Darüber hinaus fördert die ruhige Atmosphäre Ihre Konzentration und Sie gelangen gelassen ans Ziel.

## Fahrassistenz-Paket Plus.

Das Fahrassistenz-Paket Plus bietet ein Höchstmaß an Komfort und Sicherheit auf dem Weg zum autonomen Fahren. Ergänzend zum Fahrassistenz-Paket erhalten Sie den Aktiven Stau-Assistenten, der Sie auf Autobahnen optimal entlastet. Ein weiteres Plus dieses Pakets: Bei fremdverursachten Seitenkollisionen kann PRE-SAFE® Impuls Seite zusätzlich schützen.



## MBUX Innovations-Paket.

Die digitale Steuerzentrale für Ihr Interieur: Mit diesem Paket erweitern Sie das Funktionsspektrum von Cockpit und MBUX Multimediasystem. Die Kombination innovativer und bewährter Ausstattungen bietet Ihnen ideale Voraussetzungen für eine komfortable Bedienung und detaillierte Navigationsinformationen.

## ENERGIZING Paket Plus.

Das ENERGIZING Paket Plus ist einzigartig – es bietet Ihnen Komfort für alle Sinne auf höchstem Niveau. Dafür wird ein Maximum an Premium-Ausstattungen mit innovativer Intelligenz gebündelt. Das faszinierende Ergebnis: Ihr Mercedes kann Sie gezielt vitalisieren und verwöhnen. Für längere Leistungsfähigkeit am Steuer und eine angenehme Fahrt.





## Mercedes-Maybach GLS „Maybach“-Fahrprogramm.

Fahren Sie einfach so, wie Sie möchten. DYNAMIC SELECT bietet auf Knopfdruck verschiedene Fahrprogramme, die beispielsweise Motor, Getriebe, Fahrwerk oder Lenkung vorbestimmen. Mit dem „Sport“-Modus sind Sie betont dynamisch unterwegs, mit dem Grundprogramm „Comfort“ sehr ausgewogen. „ECO“ dagegen setzt auf höchste Effizienz, spart Sprit und Geld.



## E-ACTIVE BODY CONTROL.

Souveränes Fahren in jeder Situation: E-ACTIVE BODY CONTROL ist die Synthese von Komfort, Präzision und Dynamik – verbunden mit einzigartigen Geländeeigenschaften. Erleben Sie die erstklassigen nick-, wank- und stoßkompensierenden Effekte eines modernen vollaktiven Fahrwerks. Auf allen Wegen und Abwegen. Bei guten wie schlechten Fahrbedingungen.

# Technische Daten.

Motor	V8
Zylinder Hubraum (cm <sup>3</sup> )	3982
Getriebe	9G-TRONIC
Nennleistung <sup>1</sup> kW (PS)	410 (557)
Drehmoment Nm	730
Höchstgeschwindigkeit (km/h)	250
Beschleunigung 0-100 km/h (s)	4,9
Verbrauch EU <sup>2</sup> (l/100 km)	
Innerorts/	16,0
außerorts/	9,7
kombiniert	12,0
CO <sub>2</sub> -Emissionen kombiniert <sup>2</sup> (g/km)	275-
Emissionsklasse <sup>3</sup>	EURO 6D-ISC-FCM
Effizienzklasse <sup>4</sup>	D
Leergewicht/Zuladung <sup>5</sup> /	2.786/465/3.251
Zulässiges Gesamtgewicht (kg)	
Gepäckraumvolumen (VDA) (l) <sup>6</sup>	520
Tankinhalt/davon Reserve (l)	90/9

## Benzinmotoren

### Mercedes-Maybach GLS 600 4MATIC

<sup>1</sup> Angaben zur Nennleistung nach Verordnung (EG) Nr. 715/2007 in der gegenwärtig geltenden Fassung. <sup>2</sup> Die angegebenen Werte wurden nach dem vorgeschriebenen Messverfahren ermittelt. Es handelt sich um die „NEFZ-CO<sub>2</sub>-Werte“ i. S. v. Art. 2 Nr. 1 Durchführungsverordnung (EU) 2017/1153. Die Kraftstoffverbrauchswerte wurden auf Basis dieser Werte errechnet. Weitere Informationen zum offiziellen Kraftstoffverbrauch und den offiziellen spezifischen CO<sub>2</sub>-Emissionen neuer Personenkraftwagen können dem „Leitfaden über den Kraftstoffverbrauch, die CO<sub>2</sub>-Emissionen und den Stromverbrauch neuer Personenkraftwagen“ entnommen werden, der an allen Verkaufsstellen und bei der Deutschen Automobil Treuhand GmbH unter [www.dat.de](http://www.dat.de) unentgeltlich erhältlich ist. Die Angaben beziehen sich nicht auf ein einzelnes Fahrzeug und sind nicht Bestandteil des Angebots, sondern dienen allein Vergleichszwecken zwischen verschiedenen Fahrzeugtypen. Die Werte variieren in Abhängigkeit der gewählten Sonderausstattungen. <sup>3</sup> Angabe nur gültig innerhalb der Europäischen Union. Länderspezifische Abweichungen möglich. <sup>4</sup> Auf der Grundlage der gemessenen CO<sub>2</sub>-Emissionen unter Berücksichtigung der Masse des Fahrzeugs ermittelt. Nur gültig für Deutschland. Die Angaben beziehen sich nicht auf ein einzelnes Fahrzeug und sind nicht Bestandteil des Angebots, sondern dienen allein Vergleichszwecken zwischen den verschiedenen Fahrzeugtypen. Die Werte variieren in Abhängigkeit der gewählten Sonderausstattungen. <sup>5</sup> Masse des Kraftfahrzeugs in fahrbereitem Zustand mit dem zu mindestens 90% seines Fassungsvermögens gefüllten Kraftstofftank, zuzüglich der Masse des Fahrers (per Gesetz pauschal mit 75 kg veranschlagt), des Kraftstoffs und der Flüssigkeiten, ausgestattet mit der Standardausrüstung gemäß den Herstellerangaben sowie, sofern vorhanden, der Masse des Aufbaus, des Führerhauses, der Anhängervorrichtung und des Ersatzrads/ der Ersatzräder sowie des Werkzeugs. Sonderausstattungen, Zusatzausrüstungen und Zubehör können einen Einfluss auf Gewicht, verbleibende Nutzlast, Rollwiderstand, Aerodynamik usw. haben und damit auch die Verbrauchs- und CO<sub>2</sub>-Werte beeinflussen. <sup>6</sup> In Anlehnung an Richtlinie ISO 3832:2002-06. Gepäckraumvolumen kann je nach Sonderausstattung abweichen. Weitere technische Daten finden Sie unter [www.mercedes-benz.de](http://www.mercedes-benz.de)

# Abmessungen.

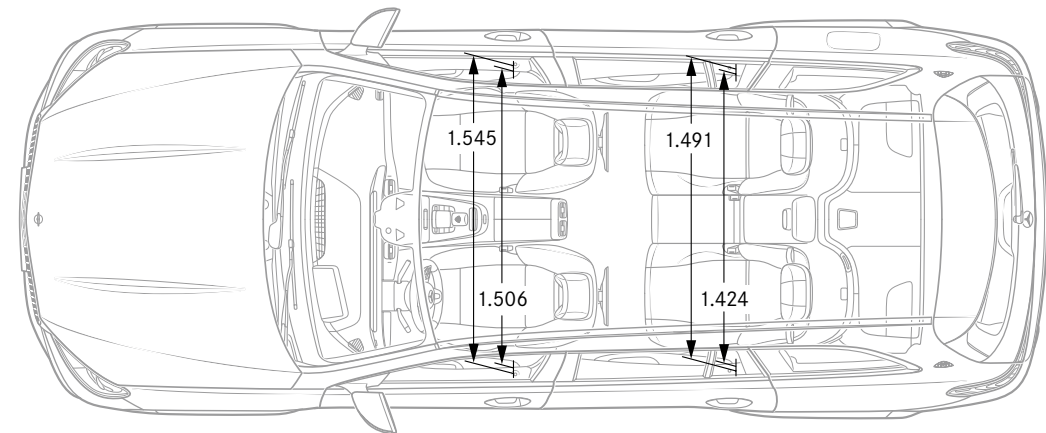
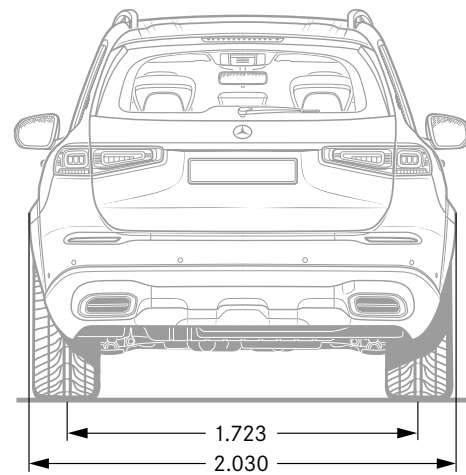
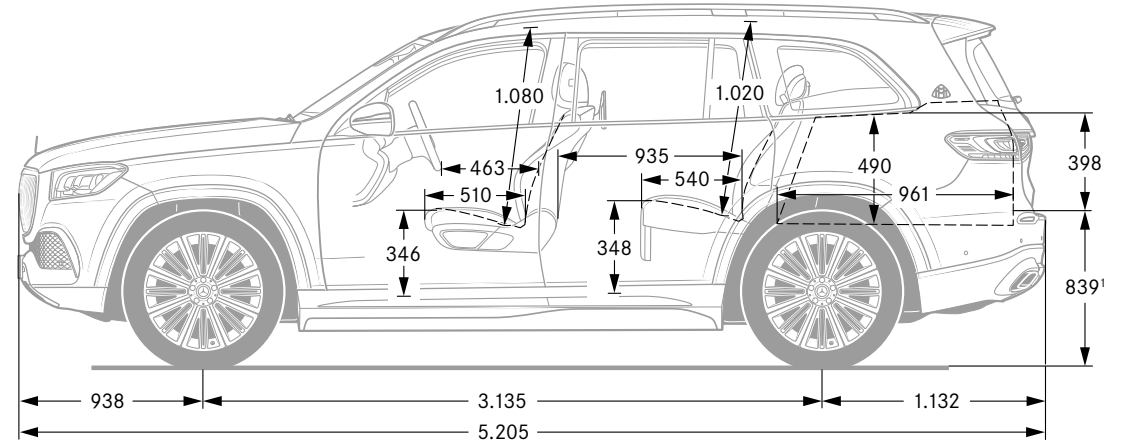
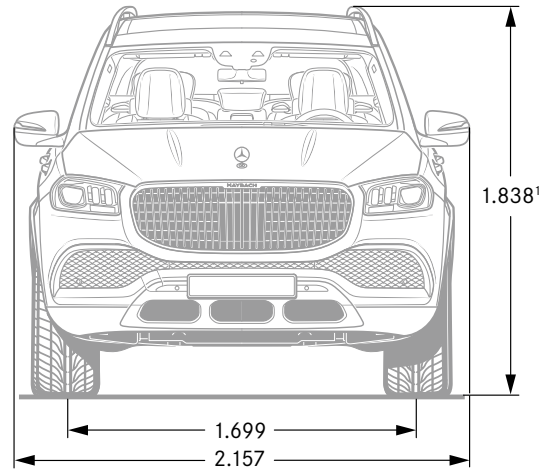

<sup>1</sup> Bei Fahrwerkstellung „Onroad“. Alle Angaben in Millimetern. Die abgebildeten Maße sind Mittelwerte. Sie gelten für Fahrzeuge in Grundausstattung und in unbelastetem Zustand.



# SPORT — F O R — GOOD

Die Mercedes-Benz AG ist einer der Gründungspartner der weltweiten Laureus Sport for Good Foundation, die im Jahr 2000 gegründet wurde. Sie ist die wichtigste soziale Initiative der Marke Mercedes-Benz. Laureus Sport for Good fördert über soziale Sportprojekte bedürftige Kinder und Jugendliche, eröffnet ihnen Perspektiven und vermittelt wichtige Werte wie Teamgeist, Respekt und Zielstrebigkeit. „Change the Game for Kids“ ist unser Leitmotiv, das wir mit Ihnen teilen möchten. Mit dem Kauf eines Mercedes-Benz unterstützen Sie die „Laureus Sport for Good“-Bewegung.

**Zu den Angaben in dieser Publikation:** Nach Redaktionsschluss dieser Publikation [22.10.2019] können sich am Produkt Änderungen ergeben haben. Konstruktions- oder Formänderungen, Abweichungen im Farbton sowie Änderungen des Lieferumfangs seitens des Herstellers bleiben während der Lieferzeit vorbehalten, sofern die Änderungen oder Abweichungen unter Berücksichtigung der Interessen des Verkäufers für den Käufer zumutbar sind. Sofern der Verkäufer oder der Hersteller zur Bezeichnung der Bestellung oder des bestellten Kaufgegenstands Zeichen oder Nummern gebraucht, können allein hieraus keine Rechte abgeleitet werden. Die Abbildungen können auch Zubehör und Sonder-

ausstattungen enthalten, die nicht zum serienmäßigen Lieferumfang gehören. Farbabweichungen sind (druck-)technisch bedingt. Diese Publikation kann ebenso Typen und Betreuungsleistungen enthalten, die in einzelnen Ländern nicht angeboten werden. Aussagen über gesetzliche, rechtliche und steuerliche Vorschriften und Auswirkungen haben nur für die Bundesrepublik Deutschland zum Zeitpunkt des Redaktionsschlusses dieser Publikation Gültigkeit. Fragen Sie daher zum verbindlichen letzten Stand bitte Ihren Mercedes-Benz Verkäufer.

[www.mercedes-benz.de](http://www.mercedes-benz.de)

Anbieter: Mercedes-Benz AG, Mercedesstraße 120, 70372 Stuttgart