



MERCEDES-BENZ

300 SE Coupé/Cabriolet

Technik und Eleganz in Vollendung

Die Zeit steht nicht still. Atemberaubend schreitet die Entwicklung auch auf dem Automobilssektor voran. Ein langer Weg ist es, von der mühseligen Einzelanfertigung eines Gottlieb Daimler und Karl Benz vor einem Dreivierteljahrhundert bis zu den Großserien von heute! - So wie damals ist es aber auch heute und in der Zukunft das Bestreben bei Daimler-Benz, individuelle Automobile in handwerklicher Präzision zu bauen.

Zwei neue Wagen von außergewöhnlichem Rang stellen sich Ihnen vor: das 300 SE Coupé und das 300 SE Cabriolet. Sie sind das Résumé einer Entwicklung zum vollkommenen Automobil. Aufbauend auf die Technik der 300 SE Limousine und die mit Begeisterung aufgenommene elegante und formvollendete Coupé- und Cabriolet-

Ausführung des 220 SE, wurden diese beiden Wagen als ideal anzusprechende Synthese von Fahrkomfort, Fahrsicherheit, Fahrleistung und ästhetischer Linienführung geschaffen. Das 300 SE Coupé und das Cabriolet sind schnelle, komfortable und repräsentative Reisewagen mit sportlicher Note. Langgestreckte, niedrige Karosserie, vollversenkbare gewölbte Seitenscheiben ohne Mittelpfosten, breite Türen und eine bis ins kleinste gediegene Innenausstattung. 3-Ltr.-Einspritzmotor aus Leichtmetall, automatisches Vierganggetriebe, Luftfederung, Servolenkung, Scheibenbremsen an allen vier Rädern und Sperrdifferential. Das alles sind Konstruktionsmerkmale, wie sie vereint einzig und allein im Mercedes-Benz 300 SE geboten werden. Es sind Automobile für die anspruchsvollsten unter den Auto-Individualisten.

Distinguiert

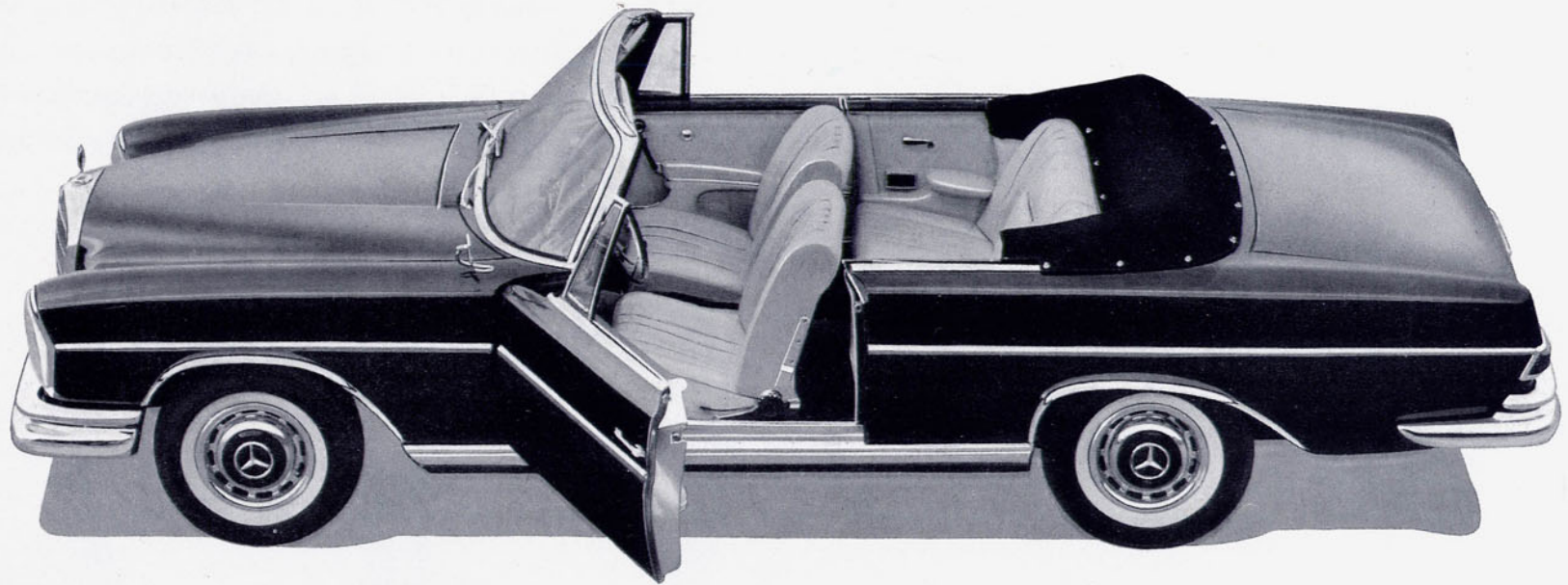

Schauen Sie hinein in diesen Wagen. Ein Interieur, wie es sich für ein solches Automobil gehört: sehr kultiviert, sehr geschmackvoll. Wo Sie hinblicken, erkennen Sie die sorgfältige Verarbeitung kostbaren Leders und erlesener Stoffe. Meisterhaft gepolsterte Einzelsitze vorn und Sitzbank mit herausklappbarer Armlehne hinten, beide wahlweise in Leder oder Stoff. Auf Sonderwunsch werden

auch Schalensessel für vorn und hinten oder nur für vorn geliefert. Die Rücklehnen der Vordersitze sind aus Gründen der Sicherheit arretiert und können beim Ein- und Aussteigen durch seitliche Hebel gelöst werden. – Eingebettet in mattes Leder liegen die übersichtlich angeordneten Anzeigeeinstrumente, einschließlich des Drehzahlmessers, umrahmt von ausgesucht schönem Edelh Holz.



300 SE

Coupé/Cabriolet

Schon die ersten Kilometer Fahrt am Steuer dieses Wagens begeistern Sie. Die 160 PS des 3-Liter-Sechszylinder-Einspritzmotors spüren Sie sofort. Blitzschnell erfolgen die Schaltvorgänge des automatischen Getriebes immer bei den dafür günstigsten Drehzahlen. Eine vielbeachtete Daimler-Benz-Entwicklung, über die Sie ein Sonderprospekt ausführlich informiert. Die Luftfederung vermittelt bei hervorragender Straßenlage einen ungewöhnlichen Federungskomfort und sorgt, unabhängig von der Belastung, für ein stets gleichbleibendes Niveau des Wagens. – Das Lenken, besonders bei langsamer Fahrt, auf kurvenreichen Strecken oder beim Parkieren und Wenden

geschieht mühelos, dank der Daimler-Benz-Servolenkung. Sie zeichnet sich aber gleichzeitig dadurch aus, daß durch ihre besondere Konstruktion auch bei glatter Fahrbahn der so notwendige Straßenkontakt spürbar erhalten bleibt. – Scheibenbremsen an allen 4 Rädern vermitteln in jeder Situation beruhigende Sicherheit. Im elegant gestalteten Wagenheck verbirgt sich ein ungewöhnlich großer Kofferraum. Hier können Sie viel Gepäck für lange Reisen wirklich mühelos unterbringen. Die beste Raumausnutzung erzielen Sie mit dem auf Sonderwunsch lieferbaren sechsteiligen, sehr strapazierfähigen MB-Koffersatz.

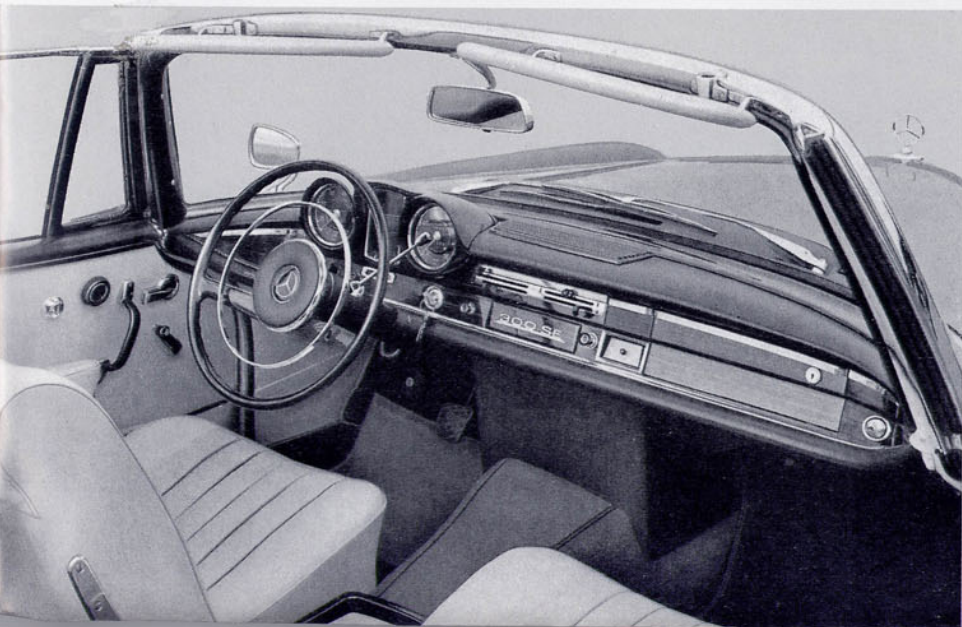

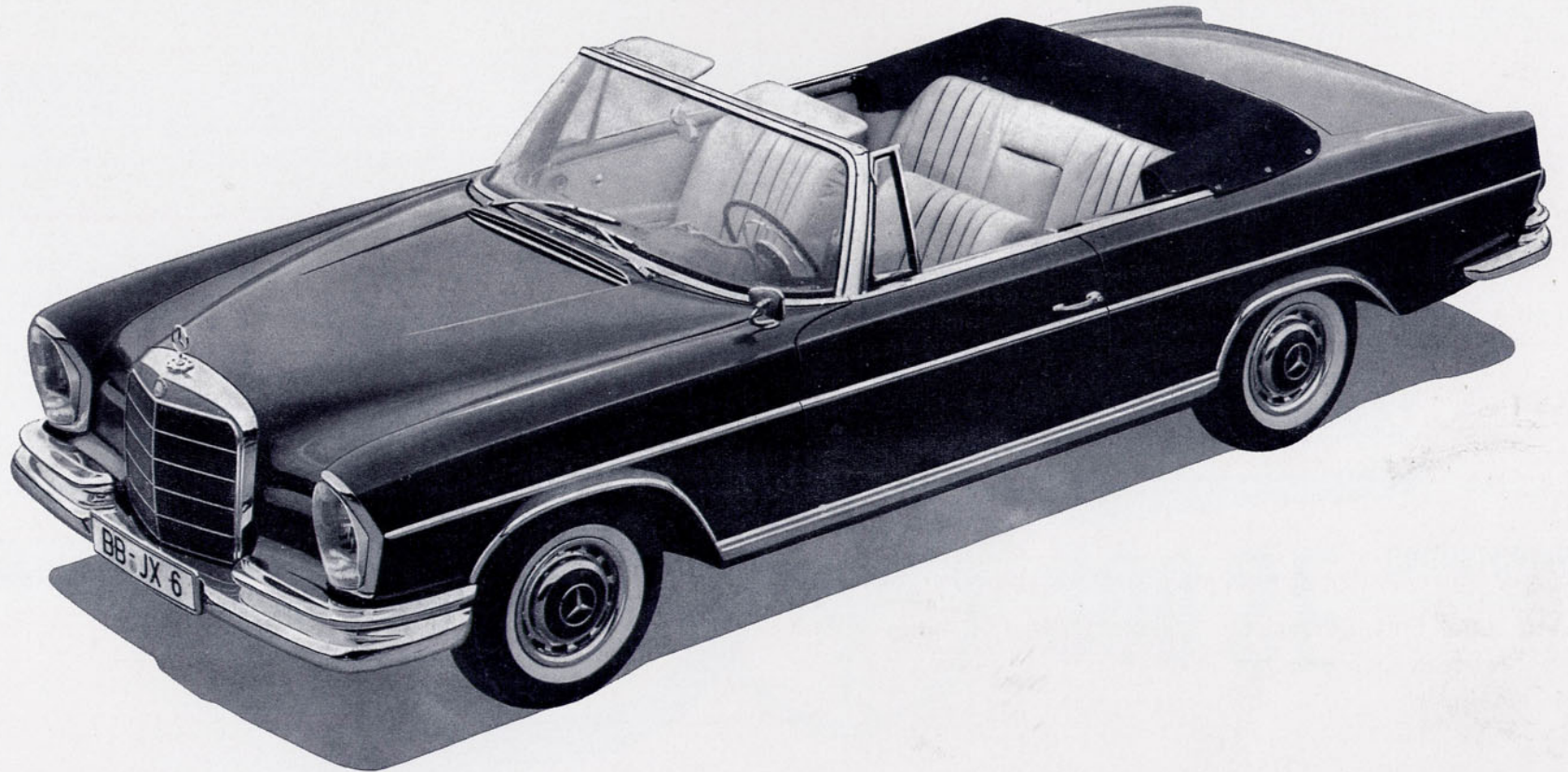
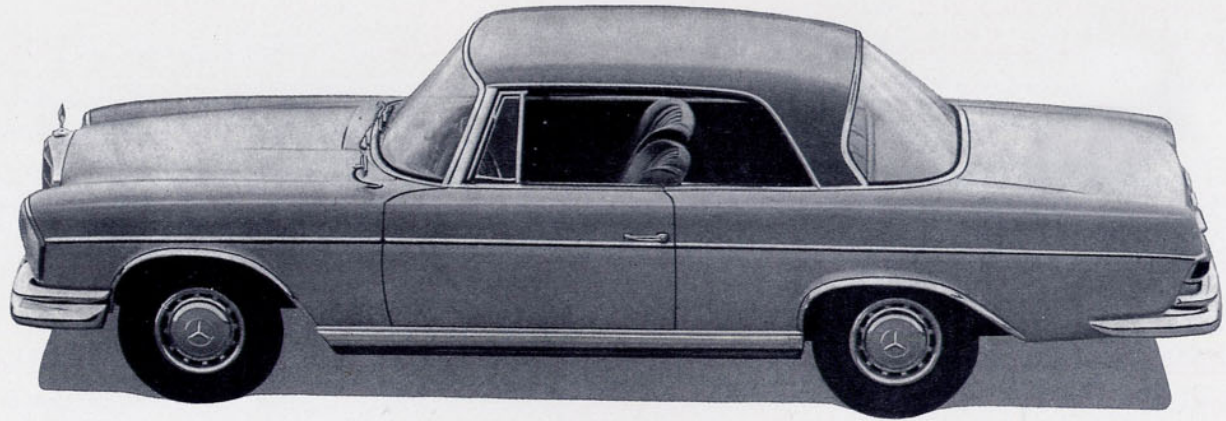

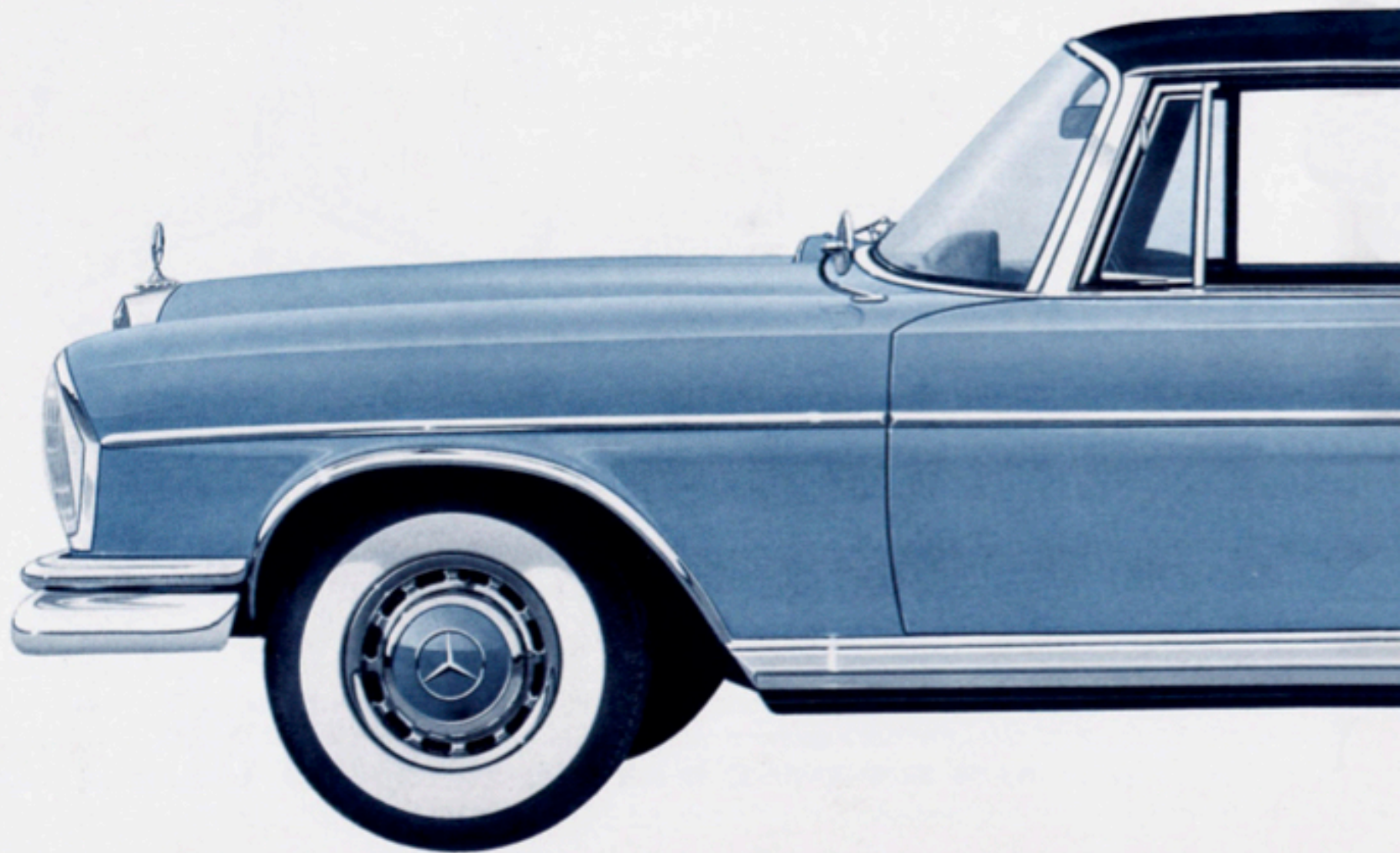

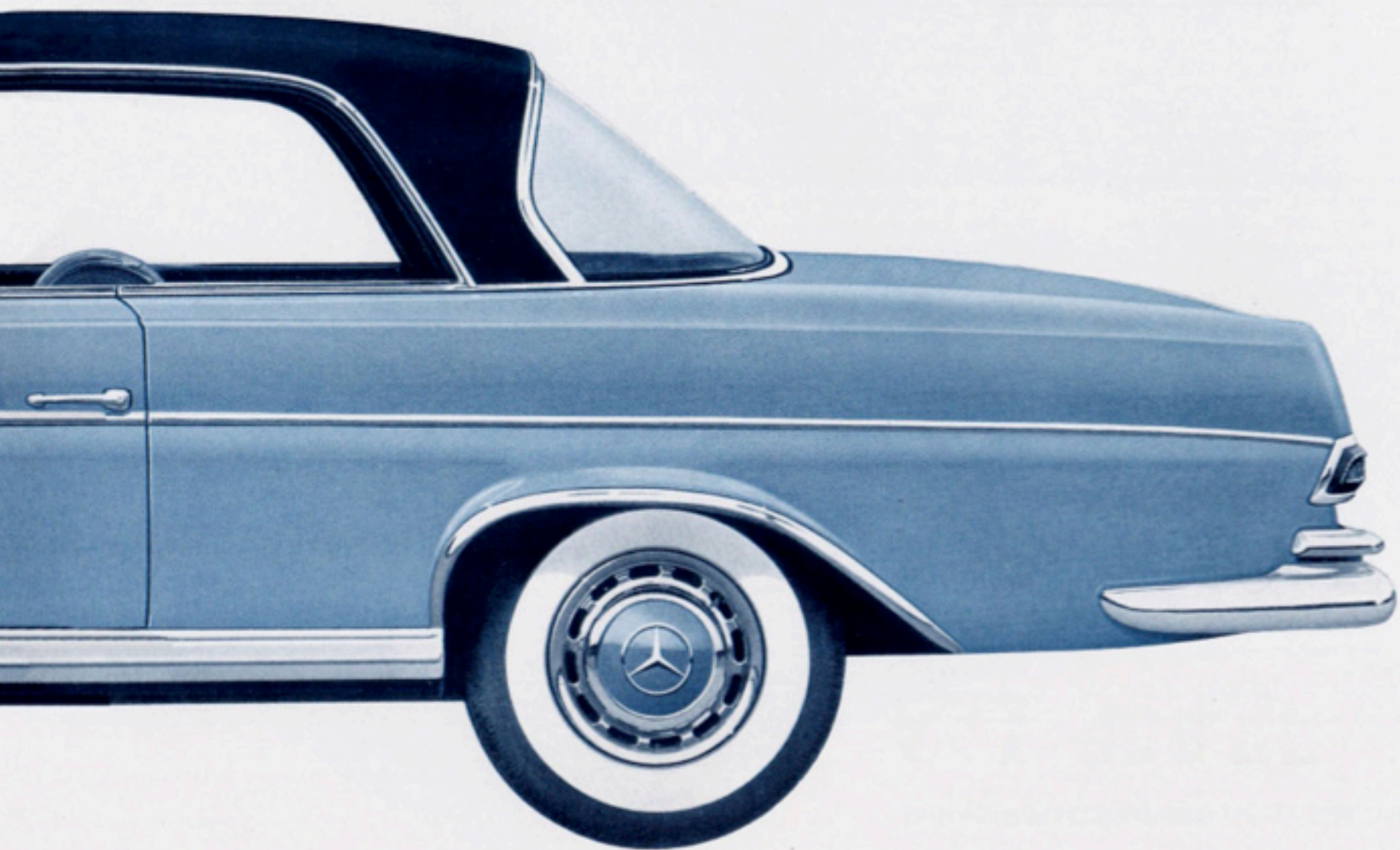

Merkmale überragender Technik

Hohe Sicherheit: Die besonders hohe Festigkeit und Verwindungsfreiheit des gesamten Wagenkörpers ergibt sich aus der für Mercedes-Benz typischen Bauweise: die starke, schutz bietende Rahmenbodenanlage – mit ihren kräftigen Außen- und Querträgern sehr stabiles Fundament des Wagens – wird zusätzlich noch mit der mittragenden Karosserie fest verschweißt. – Eine weitere Sicherheitsmaßnahme als Pendant zu den hohen Fahrleistungen des 300 SE Coupé/Cabriolets: Scheibenbremsen mit Servounterstützung an allen Rädern mit Bremskraftabstützung.

Motor: Der Antrieb des 300 SE Coupé/Cabriolet besteht aus einem 3-Liter-Sechszylindermotor aus Leichtmetall, der nach dem Prinzip der intermittierenden Saugrohreinspritzung arbeitet. Er leistet 160 PS bei 5000 U/min und zeichnet sich besonders durch sein außerordentliches Beschleunigungsvermögen aus.

Automatisches Getriebe: Das DB-automatische Getriebe ist eine Eigenentwicklung des Werkes und wurde speziell für die Mercedes-Benz-Typen der oberen Mittelklasse konstruiert. Seine Besonderheit liegt in der Verwendung von vier Vorwärtsgangstufen und einer hydraulisch-automatischen Kupplung. Die großen Vorteile dieser Konstruktion: keine Leistungsverluste, daher Ausnutzung der vollen Motorkraft in allen vier Gängen, blitzschnelle automatische Schaltvorgänge und somit wirkungsvolle Unterstützung der ungewöhnlichen Beschleunigungsreserven des 300 SE Coupé/Cabriolet.

Weitere interessante Einzelheiten über das DB-automatische Getriebe vermittelt ein Sonderprospekt.

Luftfederung: Die Ausrüstung mit Luftfederung wirkt sich in zweifacher Hinsicht vorteilhaft aus: Einmal bleiben – durch den automatischen Niveau-Ausgleich – Bodenfreiheit und volle Federwege von Belastungen des Wagens vollkommen unabhängig, so daß das 300 SE Coupé/Cabriolet unter allen Bedingungen einen gleichbleibenden, sehr weichen Federungskomfort vermittelt. Außerdem ergibt die Luftfederung einen sehr guten Straßenkontakt.

Servolenkung: Auch die Servolenkung des 300 SE Coupé/Cabriolet stellt eine Eigenentwicklung von Daimler-Benz dar. Sie ist vor allem insofern bemerkenswert, weil sie auch bei sportlicher Fahrweise auf kurvenreichen Strecken, aber auch bei Glatteis ausgezeichneten Fahrbahnkontakt vermittelt. Dieses Ziel wurde dadurch erreicht, daß die Handkraftunterstützung in zunehmender Weise nur dann wirksam wird, wenn der Fahrer größere Lenkwiderstände zu überwinden hat, also besonders bei Lenkmanövern in langsamer Fahrt und bei engeren Kurvenradien (Wenden und Parkieren). Sind jedoch nur unwesentliche Lenkwiderstände zu überwinden, so erfolgt nur eine sehr geringe Servounterstützung, weil das beibehaltene Konstruktionsprinzip der Kugelumlauf lenkung für eine leichtgängige Handhabung des Lenkrades sorgt.

Sperrdifferential: Das Sperrdifferential im Hinterachs Antrieb sorgt dafür, daß etwaige unterschiedliche Fahrbahnverhältnisse an den Hinterrädern, z. B. bei Schneeglätte, ausgeglichen werden. So wird ein Durchdrehen eines Hinterrades auf glatter Fahrbahn, insbesondere beim Anfahren, weitgehend verhindert.

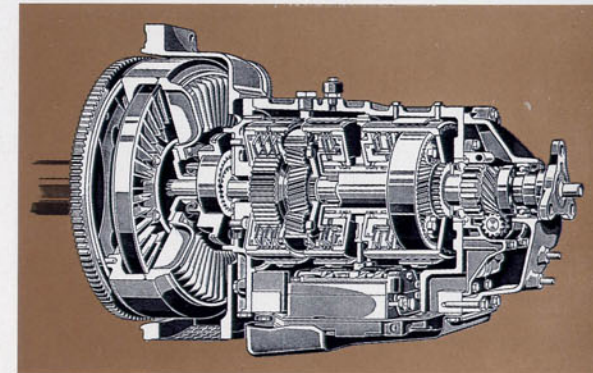
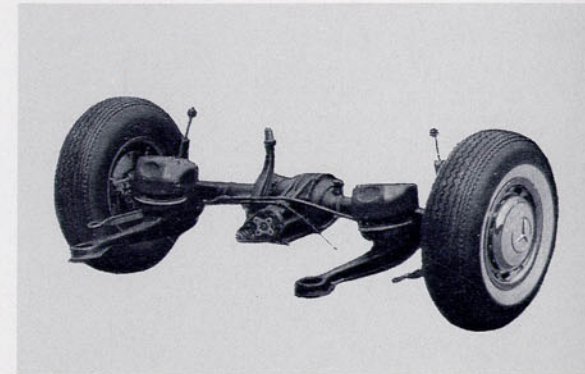
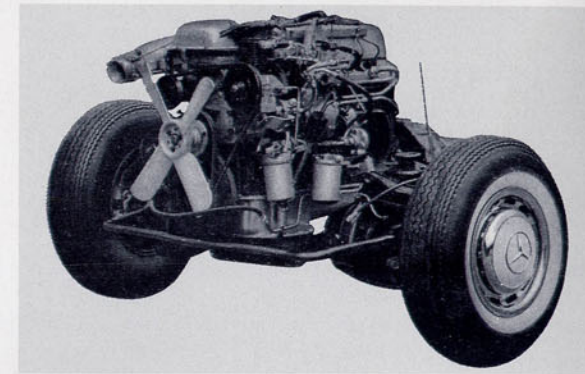

Serienmäßige Ausstattung

Frontscheibe

Scheibenwaschanlage
Scheibenwischer mit zwei Geschwindigkeitsstufen

Beleuchtung

Asymmetrisches Abblendlicht
Nebelscheinwerfer
Rückfahrcheinwerfer
Stufenlos regelbare Instrumentenbeleuchtung
Steckanschluß für Handlampe im Motorraum
Handschuhkasten-Beleuchtung
Kartenleselampe

Signalanlage

Lichthupe
2 Starktonhörner
Automatische Blinker-Rückstellung

Instrumente

Geschwindigkeitsmesser
Drehzahlmesser
Ganganzeige
Öldruckanzeige
Tankinhaltanzeige
Kühlwassertemperaturanzeige
Kontrolleuchten für Batterie-Ladestrom, Blinker,
Fernlicht, Handbremse
Elektrische Zeituhr
Gesamtkilometerzähler
Tageskilometerzähler

Schlösser

Beide Türen verschließbar
Lenkradschloß, kombiniert mit Zündschloß
und Anlasser
Tankdeckel verschließbar
Handschuhkasten verschließbar

Sonstiges

Ablageschale zwischen den Vordersitzen
Abblendbarer Rückblickspiegel
2 gepolsterte Sonnenblenden
auf Beifahrerseite mit Make-up-Spiegel
3 Haltegriffe am Dachrahmen
3 Kleiderhaken am Dachrahmen
2 Armlehnen auf den Türen
2 Armlehnen im Fond
Klappbare Mittelarmlehne im Fond und zwischen den vorderen Einzelsitzen
1 Schiebesacher vorn
2 Klappaschen im Fond
Automatischer Zigarrenanzünder
Taschen auf den Türen
Haltegriffe auf den Türen

Auf Sonderwunsch:
Weißwandreifen, Stahlschiebedach,
Schalensessel

Wahlweise:
Lederpolsterung oder
Stoffpolsterung mit Leder kombiniert

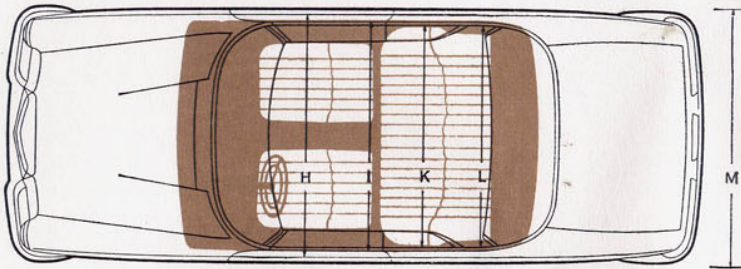
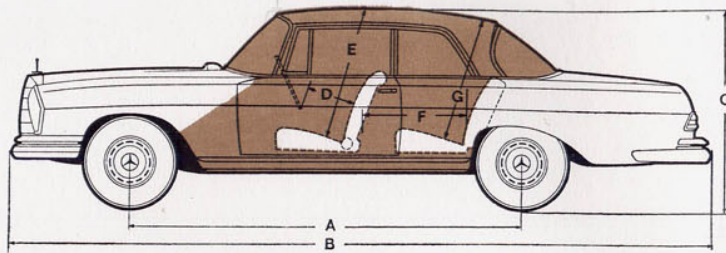

MERCEDES-BENZ

300 SE Coupé/Cabriolet

A	Radstand	2750 mm
B	Größte Länge	4880 mm
C	Größte Höhe konstant	1395 mm
D	Hinterkante Lenkrad bis Fahrersitz-Lehne	340 mm
E*	Sitzhöhe (unbelastet)	945 mm
F	Hinterkante Fahrersitz bis Vorderkante Fondlehne	790 mm
G	Sitzhöhe Fond (unbelastet)	860 mm
H	Breite auf Mitte Polster gemessen	1535 mm
I	Breite in Fensterschlüsselhöhe gem.	1445 mm
K	Breite auf Mitte Polster gemessen	1480 mm
L	Breite in Fensterschlüsselhöhe gem.	1405 mm
M	Größte Breite	1845 mm
	Spurweite vorn	1482 mm
	Spurweite hinten	1490 mm
	Nutzbarer Kofferraum beim Coupé mit einem Reserverad ca.	0,53 m ³
	Wendekreisdurchmesser	11,5 m

Technische Daten

Motor

Zahl der Zylinder	6
Bohrung/Hub	85/88 mm
Gesamthubraum effektiv	2996 ccm
Motorleistung nach SAE	185 gr. HP/5200 U/min.
Motorleistung nach DIN**	160 PS/5000 U/min.

Höchstdrehzahl	6000 U/min.
Max. Drehmoment n. SAE	28,3 mkg/4000 U/min.
Max. Drehmoment n. DIN	25,6 mkg/3800 U/min.
Verdichtung	8,7:1
Inhalt des Kühlsystems mit Heizung	ca. 16,8 Ltr.
Ölfüllung des Kurbelgehäuses max./min	6/4 Ltr.

Fahrwerte

(Klammerwerte für 300 SE Cabriolet)

Höchstgeschwindigkeit	im 1. Gang	45 km/st
	im 2. Gang	70 km/st
	im 3. Gang	115 km/st
	im 4. Gang	ca. 175 km/st
Steigfähigkeit	im 1. Gang	80 %
	im 2. Gang	46 % (43 %)
	im 3. Gang	25,2 % (23,5 %)
	im 4. Gang	12,5 % (12 %)

Kraftstoff

(Klammerwerte für 300 SE Cabriolet)

Fahrverbrauch bei durchschnittlichen Überlandfahrten	11-16 Ltr. (11,5-16,5)/100 km
Kraftstoffverbrauch nach DIN 70030***	gemessen bei 110 km/st 14,5 Ltr. (15 Ltr.)/100 km
Tankinhalt	65 Ltr.
Reserve	ca. 7 Ltr.
Kraftstoff	Superkraftstoff bzw. Benzin-Benzol-Gemisch

Fahrwerk

DB-automatisches Vierganggetriebe mit hydraulischer Kupplung, Wählhebel am Lenkrad	
Hinterachs-Übersetzung	1:4,10
Reifengröße	7,50-13 Nylon Sport
Batterie	12 V/66 Ah
Bremsanlage	Servo-Öldruck-Scheibenbremsen an allen 4 Rädern, mit ATE Bremsgerät 50/26
Lenkung	DB-Servo-Lenkung mit automatischer Nachstellung und Lenkungsstoßdämpfer
Hinterachse	Eingelenkpendelachse mit tiefgelegtem Drehpunkt und Sperrdifferential
Federung	Luftfederung, Teleskopstoßdämpfer sowie Drehstabstabilisator vorn und hinten

Gewichte

(Klammerwerte für 300 SE Cabriolet)

Fahrzeuggewicht, fahrfertig	1565 kg (1665 kg)
mit Reserverad und Werkzeug	1565 kg (1665 kg)
Zulässiges Gesamtgewicht	2035 kg (2135 kg)

* mit Stahlschiebedach 910 mm

** Die angegebene Leistung in PS ist, da alle Nebenleistungen bereits abgezogen sind, an der Kupplung für den Antrieb des Wagens effektiv verfügbar.

*** Ermittelt bei 3/4 der Höchstgeschwindigkeit, maximal 110 km/st zuzüglich 10 %.

Laut VDA Revers technische Angaben nach DIN 70020 und DIN 70030.

Änderungen in Konstruktion und Ausstattung vorbehalten.