

MERCEDES-BENZ



190 SL



Sicherheit und vollkommener Fahrkomfort – die wichtigsten Forderungen
an ein modernes Automobil – sind für den Besitzer eines Mercedes-Benz selbstverständlich.

Diese Gewißheit verdankt er den reichen Erfahrungen der ältesten Automobilfabrik
der Welt, deren vorausschauende Entwicklungsarbeit seit jeher von dem Grundgedanken höchster Sicherheit geleitet wurde.

So entstanden Konstruktionen, die entscheidend sind für die überragende Straßenlage und
hohe Fahrsicherheit aller Mercedes-Benz-Fahrzeuge.

Fahreigenschaften und Bauweise dieser vollendeten Automobile stehen heute mehr als je zuvor
unter dem Zeichen der schon sprichwörtlichen »Mercedes-Benz-Sicherheit«.

Die Formschönheit des Tourensportwagens Typ 190 SL krönt die Vielseitigkeit seiner Vorzüge.

IHR GUTER STERN AUF ALLEN STRASSEN

**In jeder Form
vollendet**

Wer den Mercedes-Benz Typ 190 SL sieht, möchte einsteigen und losfahren – so bezaubernd schön ist dieser Wagen. Als Roadster, »im sportlichen Kostüm«, zeigt er sein jugendliches Temperament; seine schnittige Form verheißt Ihnen die Freude sportlicher Fahrten und erholsamer Reisen. Als klassisches Coupé präsentiert er sich »im Gesellschaftsanzug« – derselbe Wagen, und doch nicht mehr derselbe: Mit wenigen Griffen haben Sie ihm das Metaldach aufgesetzt, in kurzer Zeit staubdicht verschraubt, und jetzt spricht aus dem harmonischen Schwung seiner Karosserie und ihrem dezenten Chromschmuck vornehme Eleganz, mit der Sie bei Geschäftsreisen wie bei gesellschaftlichen Veranstaltungen repräsentieren.

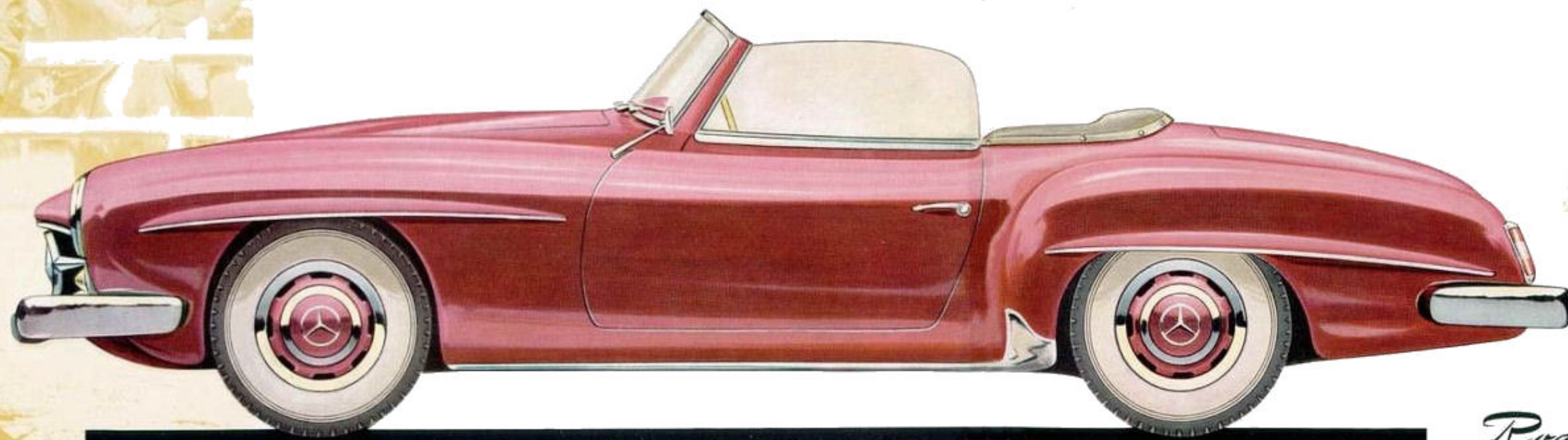

Roadster

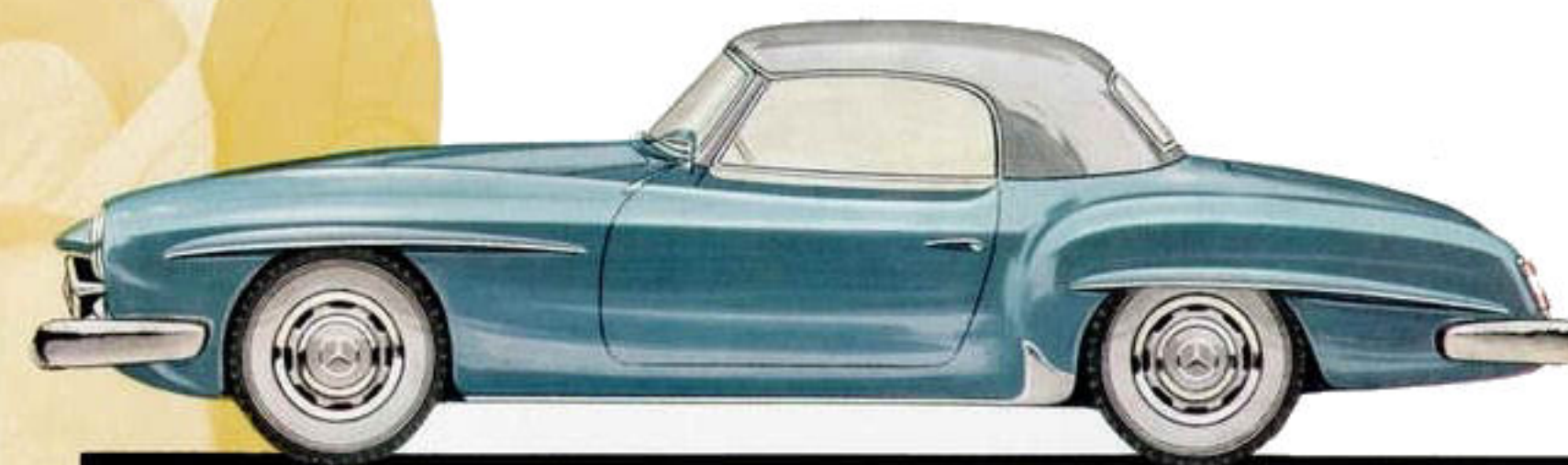

Coupé

Wer einmal am Steuer des Typ 190 SL gesessen hat, möchte diesen Wagen besitzen – so großartig sind seine Fahreigenschaften. Seidenweich gleitet er über das Pflaster, sicher nimmt er jede Kurve, und ungestüm drängt er vorwärts, wenn Sie etwas heftiger aufs Gaspedal treten. Bei jeder Geschwindigkeit genießen Sie die begeisternde Kraft seiner 105 PS, und Sie wissen dabei, daß Sie sich auf die unerschütterliche Straßenlage dieses Wagens genauso verlassen können wie auf seine starken Bremsen. Zahlreiche technische Feinheiten in der Konstruktion machen das Fahren für Sie zur spielerischen Freude, und der gediegene Komfort der reichen Innenausstattung sorgt auch auf der längsten Reise für Ihre uningeschränkte Bequemlichkeit.

**Coupé -
die individuelle
Form
zu repräsentieren**



Chrom und imposante Abmessungen allein bestimmen nicht den Grad der Repräsentation eines Automobils. Es bekommt seine individuelle Prägung nicht aus der Höhe des Aufwands, sondern aus der Selbstverständlichkeit, mit der es seine Eleganz zur Schau trägt. Der Mercedes-Benz Typ 190 SL repräsentiert durch die überzeugende Harmonie seiner geschmackvollen Karosserie und seiner hohen Leistung. In diesem Wagen vereinigt sich die klassische Form des Coupés mit der ästhetisch durchgebildeten Stromlinie unserer Zeit. Chrom setzt nur Akzente auf den stilvollen Fluß der Linien. Das Coupé, dem man früher einmal die neidvolle Bezeichnung »Wagen der Egoisten« gab, gilt heute – im Zeitalter der Massenmotorisierung – als die individuelle Form zu repräsentieren.

Repräsentation muß aber halten, was sie äußerlich verspricht. Hier geschieht es: Auch die Innenausstattung – vom Bezug der Sitze bis zum farblichen Zusammenklang der verwendeten soliden Materialien – ist sorgfältig durchdacht und zusammengefügt. Sie



Überall, wo das Dach des Coupés auf der Karosserie aufsitzt, ist durch starke Gummiprofile für staubsichere Abdichtung gesorgt. Sieben Verschlüsse halten es absolut fest.



Nach Lösen der Knebelgriffe oberhalb der Windschutzscheibe und der Verschraubung im Heckteil des Fahrgastraumes ist das Coupédach ohne großen Aufwand abzuheben.



Aus dem repräsentativen Coupé wird so ein eleganter Roadster, dessen voll versenkbares Verdeck Sie nach einfacher Montage leicht öffnen und schließen können.



reisen in diesem Wagen mit der Freude an den großen und kleinen Annehmlichkeiten des Autofahrens. Und wo immer Sie erscheinen, kennt man Sie sofort als »die Dame oder den Herrn mit dem 190 SL«.

Viele Farbkombinationen



»Das Auge wählt mit.« Wenn Sie sich für den Typ 190 SL entscheiden, sollen Sie auch in seiner farblichen Erscheinung den Wagen ganz nach Ihrem persönlichen Geschmack erhalten. Was immer Sie am meisten an ihm schätzen – die Ausgewogenheit seiner Linien, das jugendlich-Beschwingte seines Temperaments oder die lebendige Kraft seines Motors –, durch die Wirkung der Farbe können Sie es für alle sichtbar ausdrücken. Vom klassischen Schwarz bis zu hellen Zweitton-Lackierungen bietet das Coupé eine reichhaltige Farbskala zur Auswahl. Auch beim Roadster sorgt der harmonische Kontrast von Außenlackierung zur Innenausstattung und Tönung des Verdecks für ein sportlich-vornehmes Gesamtbild. Farbenspiel und Linienführung schaffen so in reizvoller Harmonie jene Atmosphäre, die dem Typ 190 SL und Ihnen die Bewunderung aller sichert.

Die breiten, behaglichen Polstersitze können in Fahrtrichtung und ihre Lehnen in drei Schräglagen verstellt werden. Die Türen, in ihrer Verkleidung farblich auf die Sitze abgestimmt, sind mit großen Taschen und Armlehnen versehen. Die Qualität des verarbeiteten Materials sorgt dafür, daß die Schönheit des Typ 190 SL eine Schönheit von Dauer bleibt.

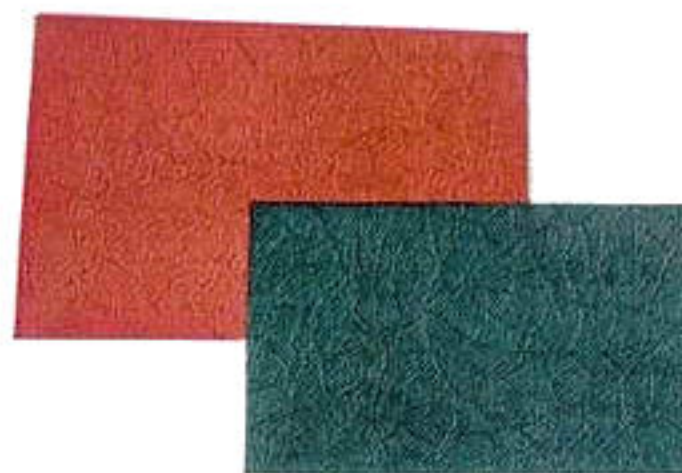

Roadster -
für sportliches
Fahren
und erholsames
Reisen

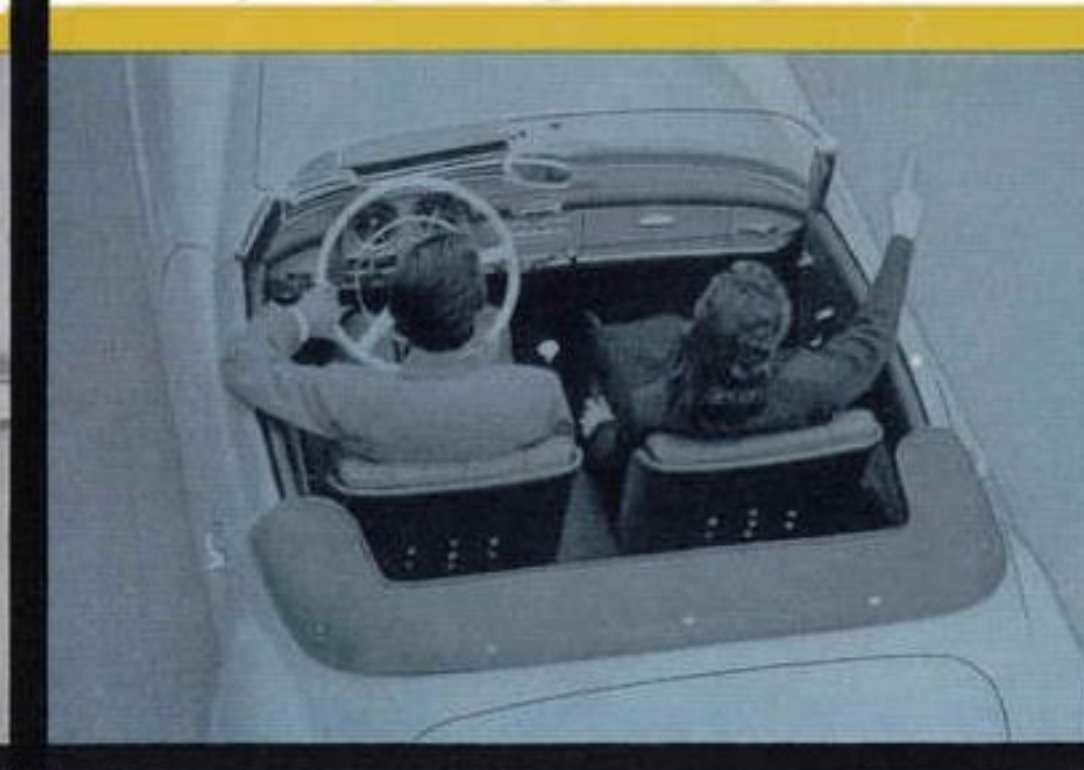
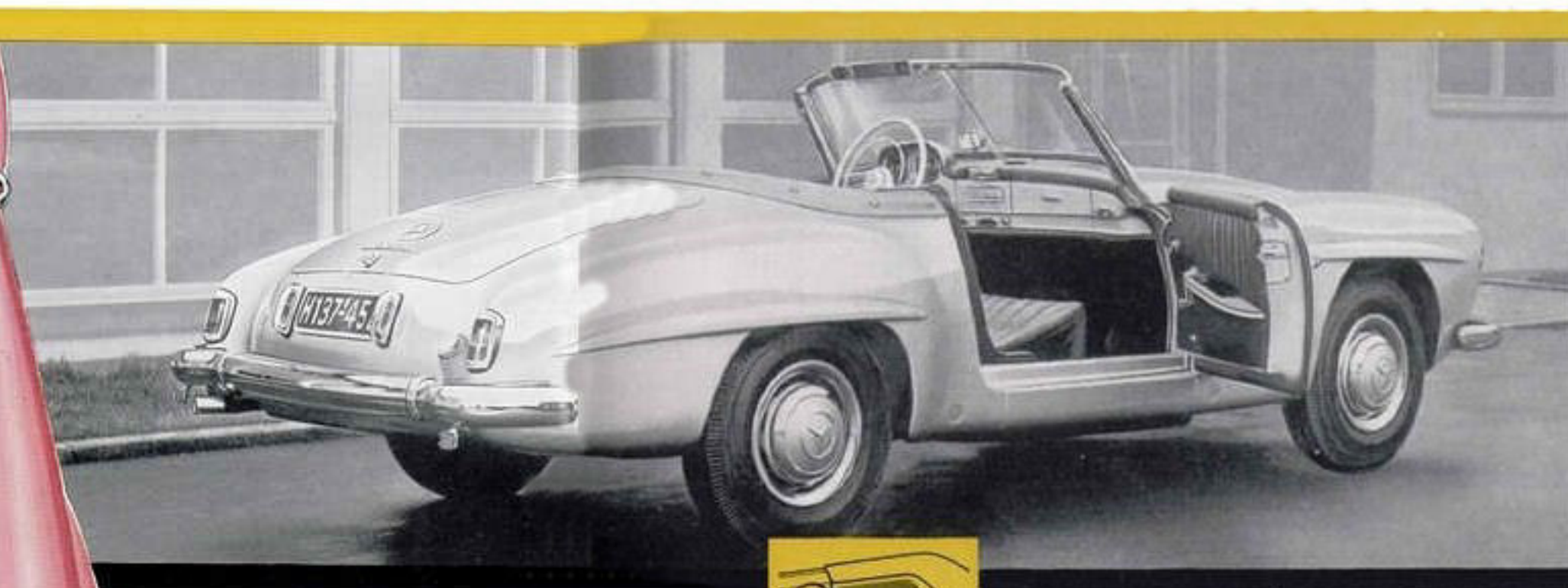
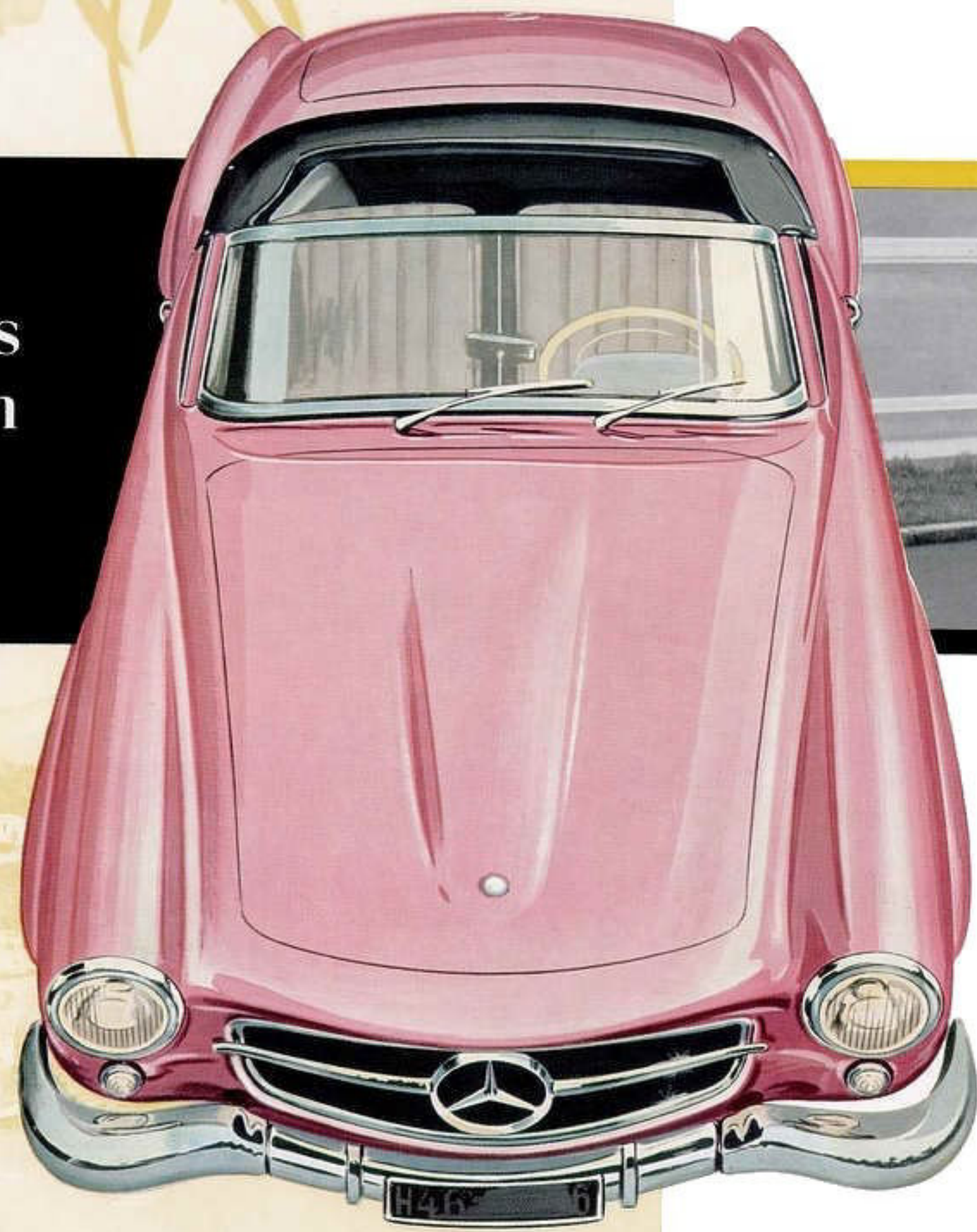

Daß Autofahren auch heute nicht nur Mittel zum Zweck, sondern echte Freude, sportlicher Genuß und romantisches Vergnügen sein kann – im Typ 190 SL Roadster wird es gegenwärtig. An diesem Wagen werden Sie mit Ihrem ganzen Herzen hängen, wenn Sie einmal seine Vorzüge und das Gefühl der Überlegenheit auskosten haben, die seine bestechende Straßenlage bei jeder Geschwindigkeit verleiht. Oder Sie genießen Ihre Reise als einen erholsamen Streifzug durch die Natur mit Licht, Luft und Sonne als willkommenen Begleitern. Weite Entfernungen stören Sie nicht, denn der Komfort dieses schnellen Wagens macht Ihnen jeden Kilometer zur Freude. Das schnell aufklappbare Verdeck schützt sie vor unliebsamen Überraschungen bei plötzlichem Wetterwechsel. Die bequemen Sitze geben auch bei scharfer Kurvenfahrt festen Halt. Für Fahrten zu dritt kann der Fond auf Sonderwunsch mit einem schnell montierten Behelfssitz quer zur Fahrtrichtung ausgestattet werden. Neuerdings wird, wie das Coupé, auch der Roadster mit Chromzierstäben oben und unten an den Türen und auf den Schmutzabweisern sowie mit einem Steinschlagschutz ausgestattet.

Wenn Sie dann abends auf den Boulevards der großen Städte mit Ihrem eleganten Roadster »promenieren«, sagen es Ihnen die bewundernden Blicke: Sie haben mit Geschmack und Wissen gewählt.

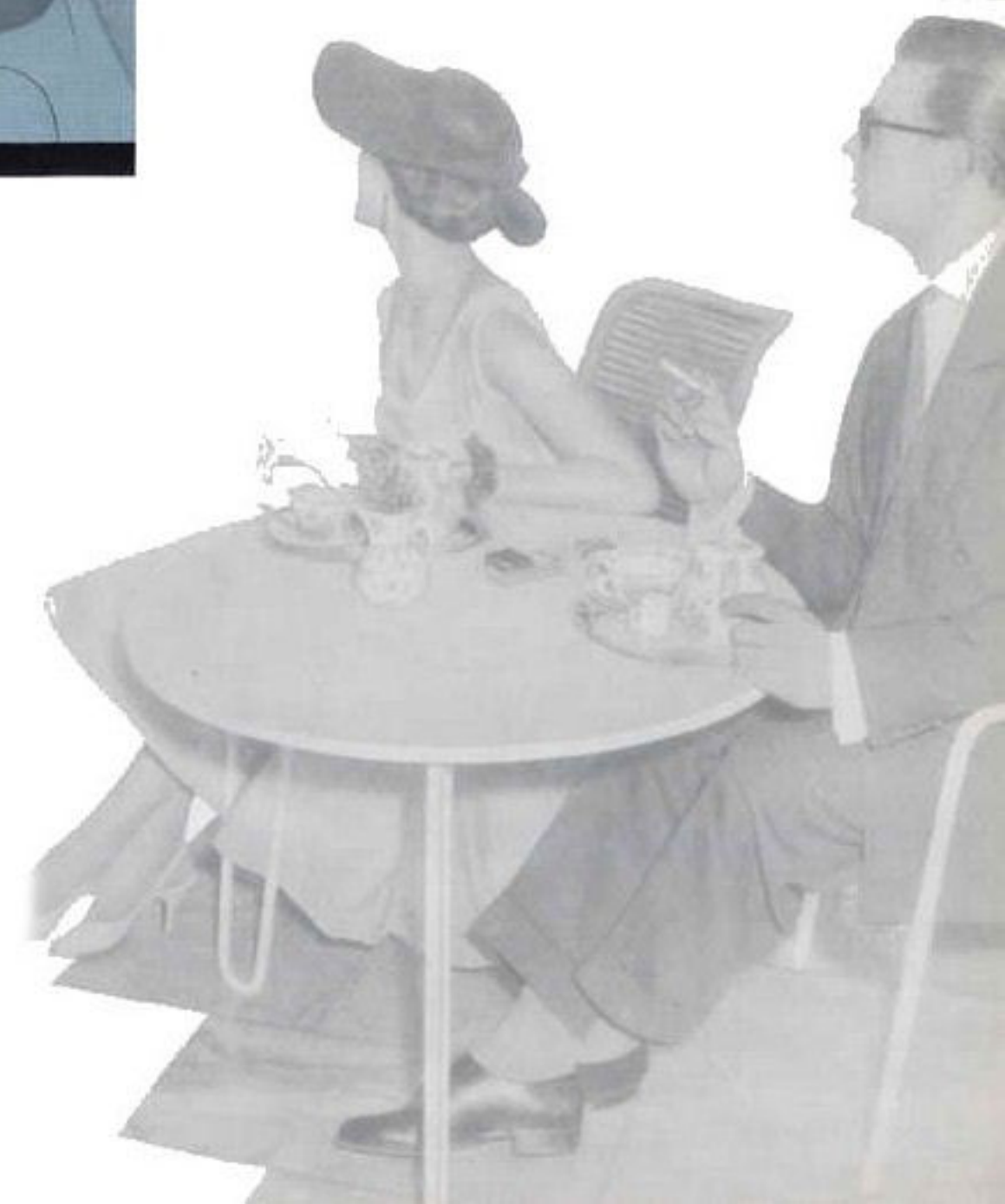

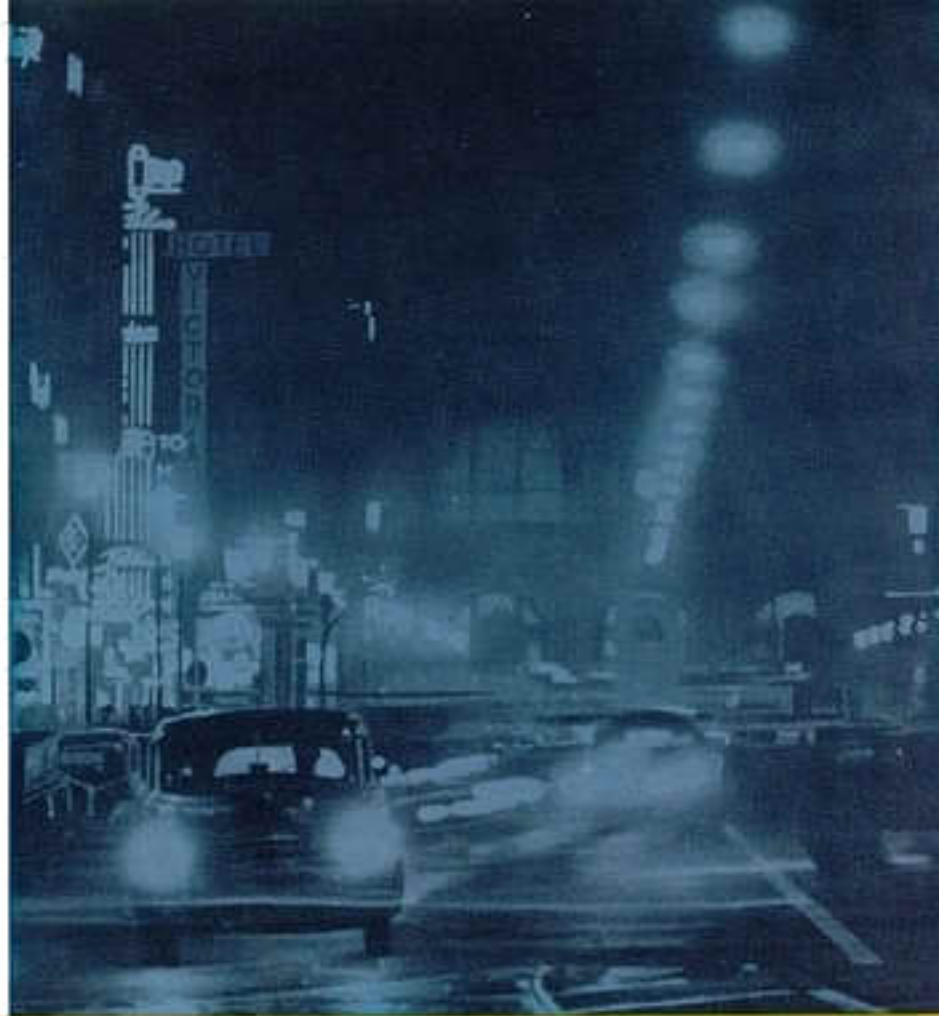

Wettersorgen kennt man im Typ 190 SL nicht, denn Fahrer und Begleiter können unabhängig voneinander für ihren Platz das Klima schaffen, das ihnen am meisten behagt. Vom Sitz aus können sie die Frischluftzufuhr in Temperatur, Menge und Verteilung zum Fußraum und gegen die Windschutzscheibe fein regulieren. Im Stand oder bei langsamer Fahrt sorgt das serienmäßige Entfrostergebläse für schnelle, angenehme Heizung des Innenraums.

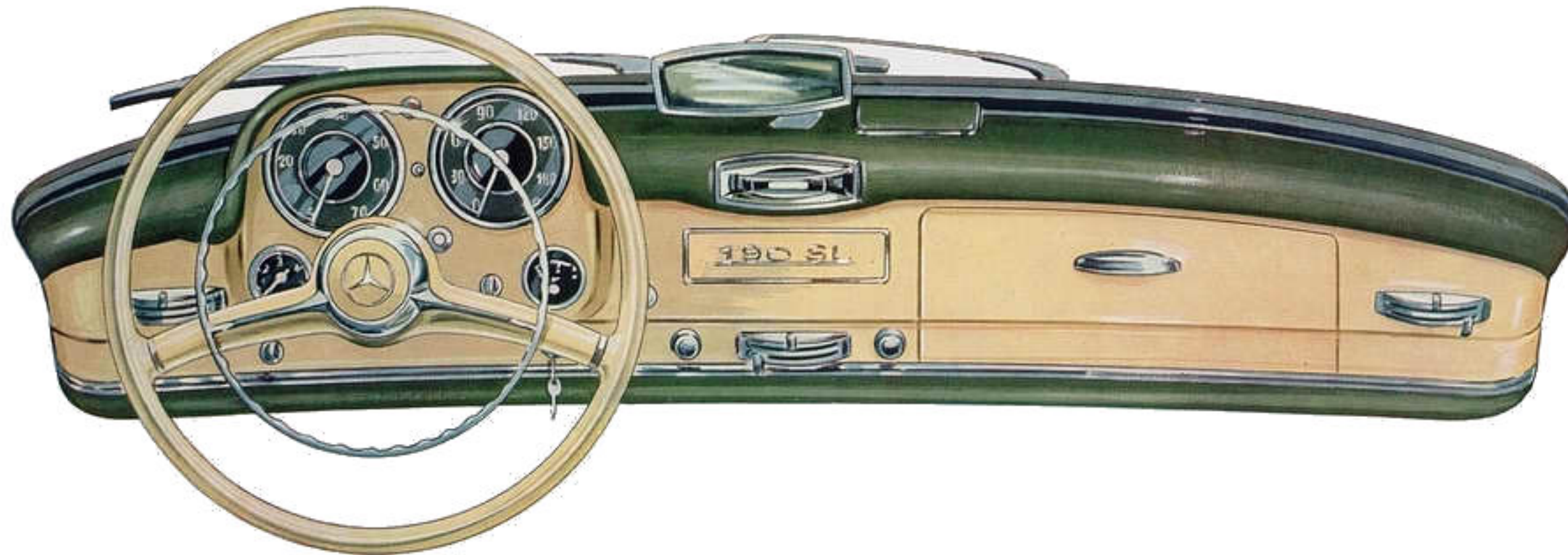

**Kraft
und Tempo
leicht
beherrscht**





Mit Ihrem Typ 190 SL sind Sie vom ersten Kilometer an vertraut; Sie beherrschen ihn mühelos bei jeder Geschwindigkeit. Tachometer mit Tageskilometerzähler, Drehzahlmesser, Kühlwasserthermometer und Öldruckmesser sind mit einem Blick zu erfassen und sämtliche Bedienungsorgane spielend leicht zu betätigen. Kurz, alles, was das Fahren erfordert und erleichtert – und dazu gehört auch die Lichtlupe –, ist sicht- und griffnahe vor Ihnen angeordnet. Als akkustisches Warnsignal entspricht das Starktonhorn dem sportlichen Charakter des Wagens. Auch die Dinge, die Ihrer Bequemlichkeit dienen, sitzen am richtigen Ort – Leselampe, Zigarrenanzünder, Aschenbecher, der abblendbare Rückspiegel, Heizung und Lüftung sowie die Zeituhr auf dem Deckel des großen verschließbaren Handschuhkastens. Das Ergebnis: Sie fühlen sich auch bei scharfer Fahrweise stets behaglich sicher, weil die Schnelligkeit des Wagens weder auf Kosten seines Komforts noch Ihrer Sicherheit geht.



Reisen Sie mit viel Gepäck? Im breiten, tiefen Heck hat es ausreichend Platz, und hinter den Sitzen ist außerdem noch weiterer Raum. Spezialkoffersätze für Heck und Innenraum erhalten Sie auf Sonderwunsch.



Sicherheit von Grund auf

Zur überragenden Straßenlage gesellt sich eine behende Wendigkeit, durch die Sie den dichtesten Verkehr gelassen meistern. Die besonders leichtgängige Daimler-Benz-Kugelumlauflenkung mit automatischer Nachstellung und Lenkungsstoßdämpfer arbeitet äußerst spugenau mit sanftem, aber sehr sicherem Kontakt zur Fahrbahn:

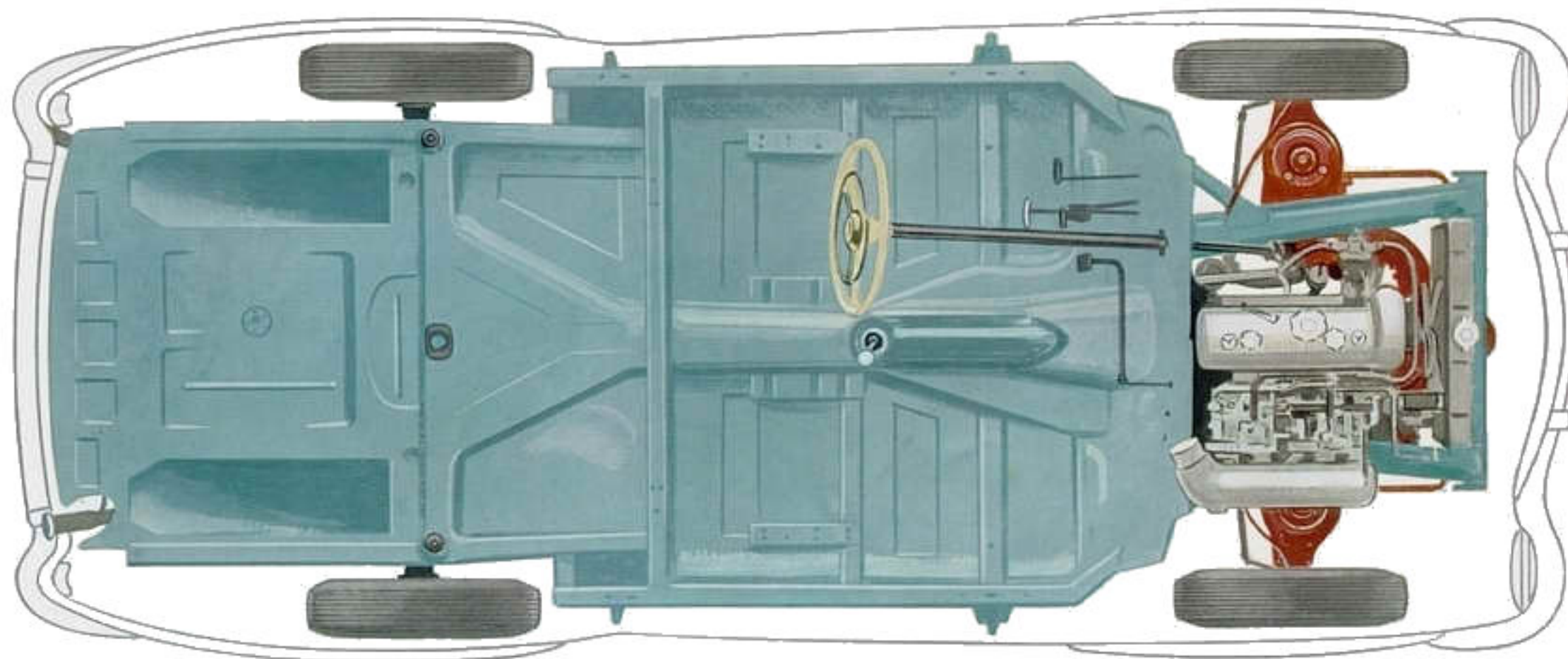
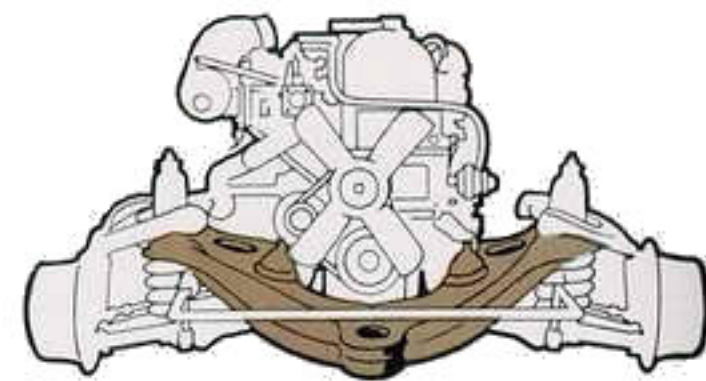
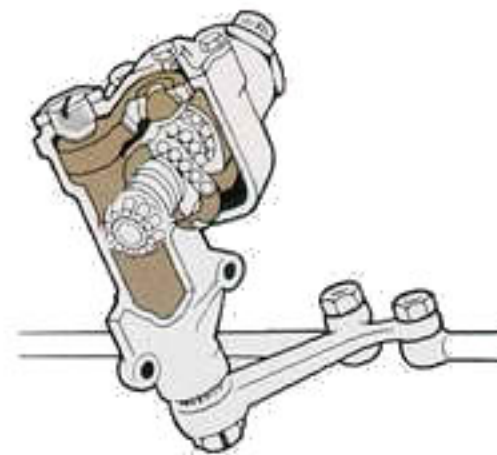

Der Fahrschemel umfaßt den Motor, das Getriebe und die Vorderräder mit Drehstab-Stabilisator, Bremsen und Lenkung als kompakte Einheit. Diese Konstruktion und ihre elastische Lagerung in Gummipolstern an der Rahmenboden-Anlage hat bedeutende Vorteile: sie bewirkt eine präzise Führung und Spurhaltung der Vorderräder – wobei der Drehstab-Stabilisator alle seitlichen Belastungen ausgleicht – und unterbindet obendrein weitgehend die Übertragung von Schwingungen und Fahrgeräuschen zum Innenraum. Da der Fahrschemel sich bequem als Ganzes ausfahren und wieder einbauen läßt, können alle Pflegearbeiten daran leicht, schnell und damit kostensparend durchgeführt werden.

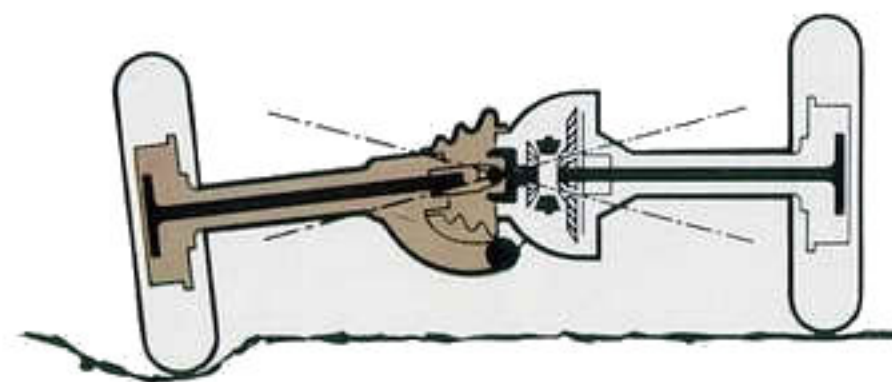

Die Vorteile der im Rennwagenbau erprobten Eingelenk-Pendelachse mit nur einem tief liegenden Drehpunkt zeigen sich besonders beim Fahren auf schlechten, kurvenreichen Straßen. Sanft und ohne Stoßen gleitet der Typ 190 SL über alle Bodenebenheiten weg und zieht wie auf Schienen durch engste Kurven.

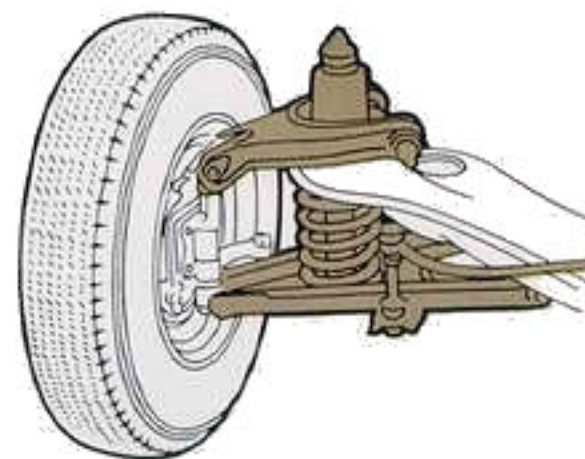

Auch bei der Entwicklung der Vorderradaufhängung standen wertvolle Rennerfahrungen Pate. Die Räder sind einzeln mit Dreiecks-Trapez-Querlenkern am Fahrschemel aufgehängt. Sie erzielen durch die großdimensionierten hydraulischen Stoßdämpfer eine konstant sichere Bodenhaftung und eine besonders elastische Abfederung aller Fahrbahnstöße.

Jeder, der heute viel im Wagen unterwegs ist, weiß es aus eigener Erfahrung: Die wichtigste aller Eigenschaften des modernen Automobils ist die Sicherheit. Nur wo sie etwas Selbstverständliches ist, wie beim Typ 190 SL, bekommen die anderen Vorzüge echtes Gewicht. »Sicherheit von Grund auf« war der Leitgedanke bei seiner Konstruktion, und eine seltene Harmonie von Leistung und Komfort ist der Lohn, den Sie dafür in Ihrem Typ 190 SL erhalten. Seine Sicherheit beginnt mit der Stabilität der Rahmenboden-Anlage, einer außerordentlich verwindungssteifen und dabei hochelastischen Konstruktion. Sicherheit, wie sie für einen schnellen Wagen entscheidend ist, übernahm der Wagen auch aus dem Rennwagenbau mit den Konstruktionen der Eingelenk-Pendelachse hinten und der unabhängigen Radaufhängung vorn. Beide erhielten ihre Feuertaufe in den schwersten Materialprüfungen internationaler Rennen. Der besonders tiefliegende Schwerpunkt trägt noch zu dem ausgezeichneten Fahrverhalten dieses sicheren Wagens bei. Dazu haben Sie die beruhigendste aller Gewißheiten für einen schnellen Fahrer: Ihre turbogekühlten Bremsen arbeiten absolut zuverlässig, kraftvoll und ohne Nachlassen der Wirkung. Dank des serienmäßig eingebauten ATE-Bremsgerätes genügt zu ihrer Bedienung ein Mindestaufwand an Kraft. Zusätzliche Details wie die Lichthupe, die Sicherheitstürschlösser und die Frontscheibe aus Verbundglas erhöhen Ihre Sicherheit im Verkehr.



Rassiges Temperament

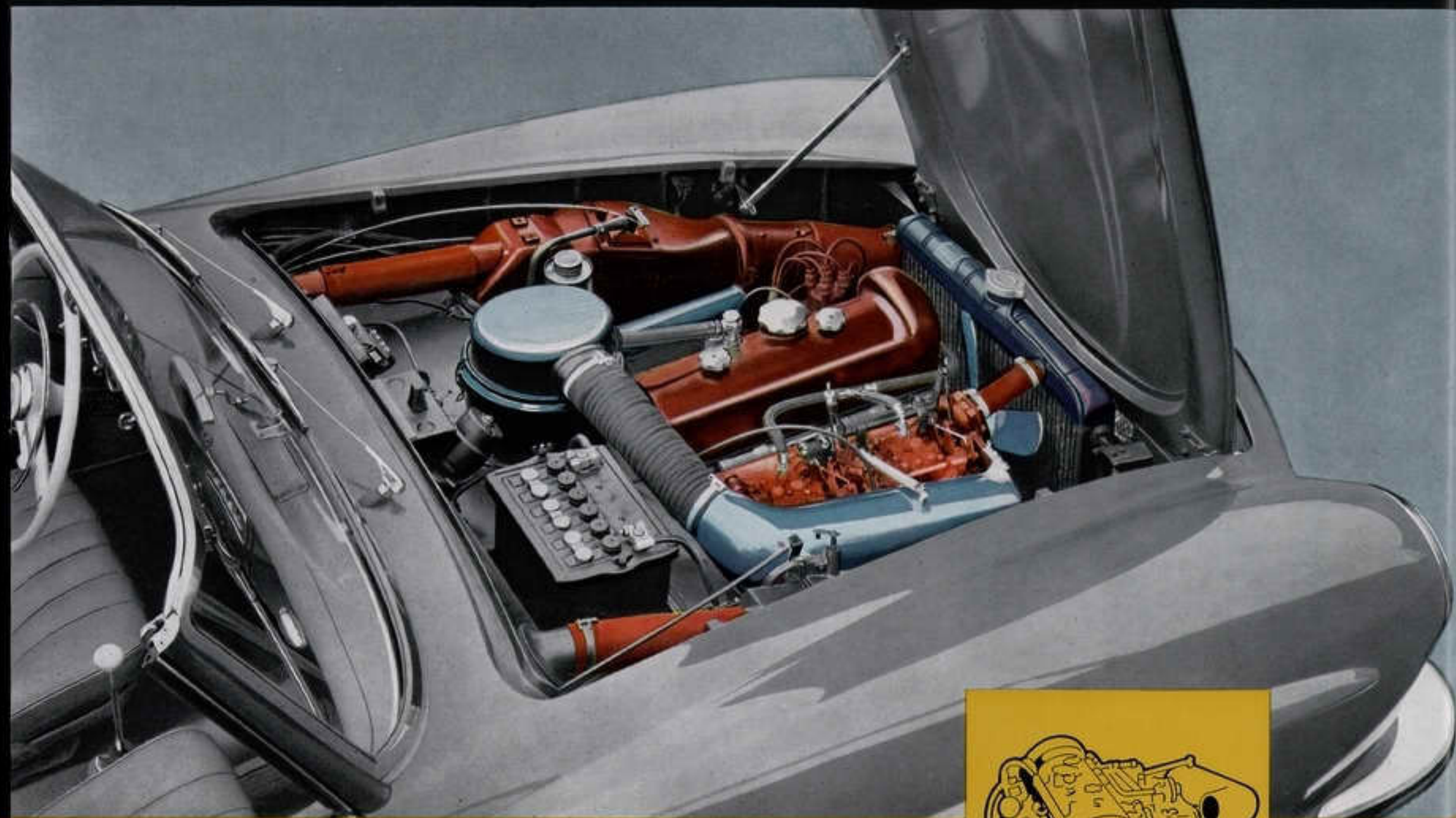

Das Getriebe des Typ 190 SL ist in allen vier Vorwärtsgängen zwangssynchronisiert und durch den direkt am Getriebetunnel angebrachten Schalthebel sportlich-schnell und leicht zu schalten. Seine ausgezeichnete Abstufung läßt diesen temperamentvollen Wagen die hohe Beschleunigung errei-

chen. Dabei kann der 2. Gang bis ca. 76 km/std, der 3. Gang bis ca. 120 km/std ausgefahren werden. Keine Steigung kann den kraftvollen Motor überfordern. Außergewöhnlich hohe Reisedurchschnitte werden Ihnen so zu einer Selbstverständlichkeit, die Ihre eiligen Fahrten angenehm verkürzt.

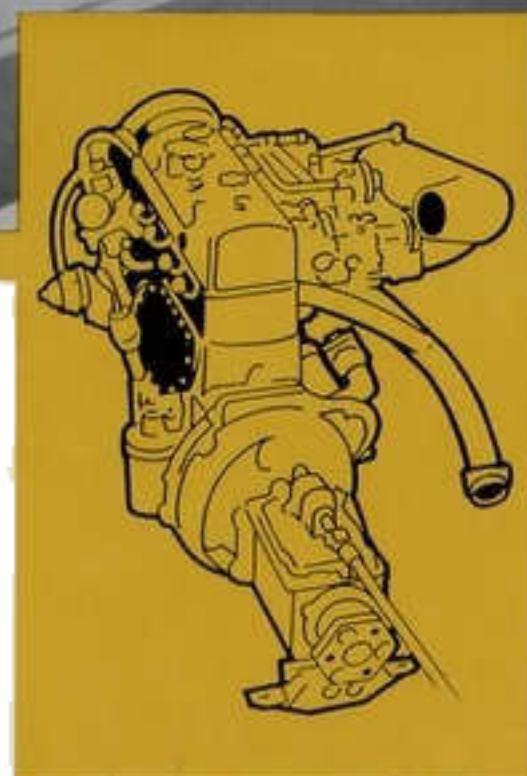



D A I M L E R - B E N Z A K T I E N G E S E L L S C H A F T

S T U T T G A R T - U N T E R T Ü R K H E I M

**VERTRETUNG
GEBRÜDER MAPPES
HEIDELBERG**

