

**MINI COUNTRYMAN. MINI PACEMAN.**



## MODELLE.



## ZWEI MODELLE, UNENDLICH VIELE MÖGLICHKEITEN UND EINE GUTE NACHRICHT: SIE KÖNNEN NICHTS FALSCH MACHEN.

Am Anfang die Charakterfrage: MINI Countryman oder MINI Paceman? Steht Ihr Favorit fest, geht's mit dem Individualisieren erst richtig los. Motorisierung, Farben, Sitze und Polster, Interieur und Ausstattung. Doch Sie können beruhigt sein: MINI Countryman und MINI Paceman sehen einfach immer gut aus – und mit den neuen Namenschriftzügen auf der Heckklappe geben beide Modelle ein klares Statement ab.

[MINI.COM/CONFIGURATOR](http://MINI.COM/CONFIGURATOR)

Die gesammelte Vielfalt: Stellen Sie sich Ihren Traum MINI bis zum kleinsten Ausstattungsdetail im Configurator zusammen.



### MINI ONE COUNTRYMAN. MINI ONE D COUNTRYMAN.

Ob als Benziner mit agilen 72 kW/98 PS oder als drehmomentstarker Diesel mit 66 kW/90 PS, das Dach des MINI One Countryman ist immer in Wagenfarbe ausgeführt und wird von einem in Dachfarbe lackierten Heckspoiler harmonisch abgerundet. Weitere Details, die den MINI One/D Countryman unverwechselbar machen: Dachreling in Silber matt, im gleichen Farbton gehaltene Side Scuttles mit orangefarbenen Blinkleuchten und Außenspiegelkappen in Schwarz matt.



Charakteristische Front: Der mit einem Chromrahmen eingefasste Kühlergrill in Schwarz glänzend und der untere Lufteinlass wecken Lust auf mehr.



Am Heck des MINI One/D Countryman sorgt das Auspuffrohr in Chrom für einen echten Glanzpunkt.



**MINI COOPER COUNTRYMAN.  
MINI COOPER D COUNTRYMAN.  
MINI COOPER D ALL4 COUNTRYMAN.**

Als Cooper ist der MINI Countryman entweder mit einem 90 kW/122 PS starken Benzinmotor oder mit einem 82 kW/112 PS starken Dieselmotor erhältlich. Auf Wunsch kann der MINI Cooper D Countryman auch mit Allradantrieb ALL4 kombiniert werden. Typisch für beide: Dach und Außenspiegelkappen sind nicht nur in Wagenfarbe, sondern auf Wunsch auch in den Kontrastlackierungen Schwarz oder Weiß zu haben. Weitere Akzente setzen Dachreling und Side Scuttles mit orangefarbenen Blinkleuchten in Silber matt.



Unverwechselbares Gesicht: Die auffälligen Kühlergrillstreben in Silber zieren den MINI Cooper/D Countryman und den MINI Cooper D ALL4 Countryman.



Der in Dachfarbe lackierte Heckspoiler fügt sich perfekt in die Dachlinie ein. Das markante Auspuffrohr ist verchromt.



**MINI COOPER S COUNTRYMAN.  
MINI COOPER SD COUNTRYMAN.  
MINI COOPER S ALL4 COUNTRYMAN.  
MINI COOPER SD ALL4 COUNTRYMAN.**

Im MINI Cooper S Countryman beeindruckt das 1,6 l Twin-Scroll-Turbodieselmotor mit 135 kW/184 PS. Den MINI Cooper SD Countryman schiebt ein 2 l Common-Rail-Dieselmotor mit 105 kW/143 PS und 305 Nm mächtig voran. Für beide Motorisierungen steht wahlweise auch der Allradantrieb ALL4 zur Verfügung. Dach und Außenspiegelkappen sind entweder in Wagenfarbe oder in den Kontrastlackierungen Schwarz oder Weiß ausgeführt. Dachreling und Side Scuttles ebenso wie die exklusiven Leichtmetallfelgen in edlem Anthrazit matt. Weitere starke Details: rote Cooper S Embleme und weiße Blinkleuchten in den Side Scuttles.<sup>1</sup>



Die Front des MINI Cooper S/SD Countryman und des MINI Cooper S/SD ALL4 Countryman setzt unverkennbar sportliche Zeichen: mit dem Kühlergrill im Hexagon-Look, dem zentralen Lufteinlass zwischen Motorhaube und Frontschürze sowie den Luftzuführungen für die Bremsen im unteren Lufteinlass.



Im Heckbereich betonen die Auspuffanlage mit 2 verchromten Endrohren sowie ein Heckspoiler in S/SD exklusivem Design den sportlichen Charakter.

<sup>1</sup> Abbildung zeigt Sonderausstattung mit Bi-Xenon-Scheinwerfern.



**MINI COOPER PACEMAN.  
MINI COOPER D PACEMAN.  
MINI COOPER D ALL4 PACEMAN.**

Starke Basis: Der MINI Paceman startet als Cooper mit 90 kW/122 PS ins Rennen. Der MINI Cooper D Paceman leistet drehmomentstarke 82 kW/112 PS und besitzt auf Wunsch auch Allradantrieb ALL4. Beide Motorisierungen fahren mit Dach und Außenspiegellkappen entweder in Wagenfarbe oder in den Kontrastfarben Weiß oder Schwarz vor. Die silber matten Side Scuttles tragen orangefarbene Blinkleuchten.<sup>1</sup>



Selbstbewusster Auftritt: Den Kühlergrill des MINI Cooper/D Paceman und des MINI Cooper D ALL4 Paceman zieren silberne Streben und ein breiter Chromrahmen. Der untere Kühlergrill bekommt durch sein dreidimensionales Design besondere Tiefe.



Starker Abgang: Von hinten geben sich MINI Cooper/D Paceman und MINI Cooper D ALL4 Paceman an ihrem in Dachfarbe lackierten Heckspoiler und dem verchromten Auspuffrohr zu erkennen.



**MINI COOPER S PACEMAN.  
MINI COOPER SD PACEMAN.  
MINI COOPER S ALL4 PACEMAN.  
MINI COOPER SD ALL4 PACEMAN.**

Ob 1,6 l Twin-Scroll-Turbotriebwerk mit 135 kW/184 PS im Cooper S oder kraftvoller 2,0 l Common-Rail-Diesel mit 105 kW/143 PS im Cooper SD: Beide Motorisierungen des MINI Paceman sind auf Wunsch in Kombination mit dem Allradantrieb ALL4 erhältlich. Die Insignien des Leistungssportlers: Side Scuttles in Anthrazit matt mit roten S Emblemen und weißen Blinkleuchten. Dach und Außenspiegellkappen gibt es entweder in Fahrzeugfarbe oder in den Kontrastfarben Schwarz und Weiß.



Von vorne unterstreichen der MINI Cooper S/SD Paceman und der MINI Cooper S/SD ALL4 Paceman ihren sportlichen Anspruch mit einem Kühlergrill im Hexagon-Look, großem Lufteinlass zwischen Kühlergrill und Stoßfänger sowie Lufteinlässen zur Bremsenkühlung.



Hinterherschauenden zeigen der MINI Cooper S/SD Paceman und der MINI Cooper S/SD ALL4 Paceman nicht nur ihren spezifischen Dachspoiler, sondern auch die 2 verchromten Auspuffrohre ihrer zweiflutigen Abgasanlage.

<sup>1</sup> Abbildung zeigt Sonderausstattung mit weißen Blinkleuchten.

# FARBEN.

## AUSSENFARBEN.

Das Leben ist bunt. Deswegen gibt es für MINI Countryman und MINI Paceman nicht nur viele exklusive Uni- und Metalliclackierungen, sondern darüber hinaus jede Menge Individualisierungs- und Kombinationsmöglichkeiten. Setzen Sie Kontraste – mit Dach, Außenspiegelkappen und Bonnet Stripes!

MINI One/D Countryman:

- Dach in Wagenfarbe und Außenspiegelkappen in Schwarz matt

MINI Cooper/D Countryman, MINI Cooper D ALL4 Countryman, MINI Cooper S/SD Countryman, MINI Cooper S/SD ALL4 Countryman, MINI Cooper/D Paceman, MINI Cooper D ALL4 Paceman, MINI Cooper S/SD Paceman, MINI Cooper S/SD ALL4 Paceman:

- serienmäßig Dach und Außenspiegelkappen in Wagenfarbe
- optional Dach und Außenspiegelkappen in Schwarz
- optional Dach und Außenspiegelkappen in Weiß

Abhängig von Modell und Felgendesign sind darüber hinaus Leichtmetallfelgen in 4 verschiedenen Farben erhältlich (siehe Kapitel Räder, S. 34/35).

## UNIFARBEN.

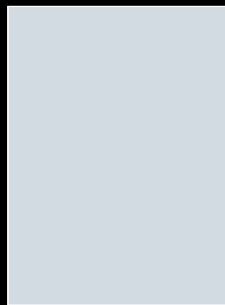

YB15  
Light White uni



YB19  
Light Coffee uni

## METALLICFARBEN.

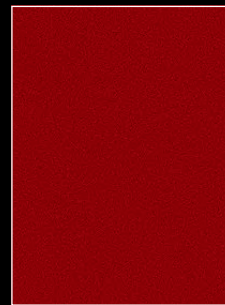

WB63  
Blazing Red metallic

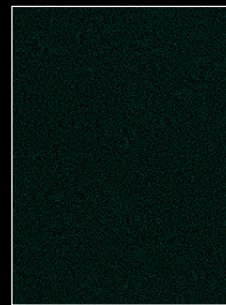

WB26  
Oxford Green metallic

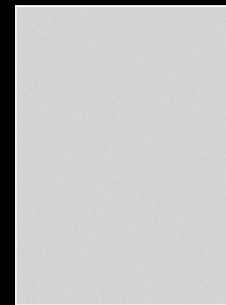

WB12  
Crystal Silver metallic







WB60  
Brilliant Copper metallic

[MINI.COM/CONFIGURATOR](https://www.mini.com/configurator)

Testen Sie hier die verschiedenen Farbkombinationen für Ihren MINI.

## DACHFARBEN.

-  Kontrastdach in Weiß
-  Kontrastdach in Schwarz
-  Dach in Wagenfarbe (hier z. B. Oxford Green metallic)
-  Dach in Chili Red (exklusiv für John Cooper Works Modelle)

## EXKLUSIV FÜR JOHN COOPER WORKS.



U851  
Chili Red uni

## EXKLUSIV FÜR MINI PACEMAN.

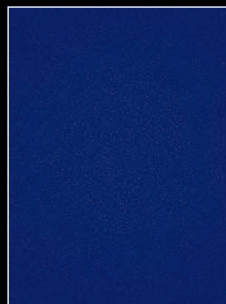

WB62  
Starlight Blue metallic



WB14  
True Blue metallic

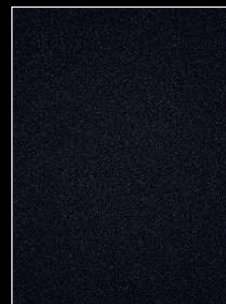

WB11  
Absolute Black metallic



WA48  
Royal Grey metallic

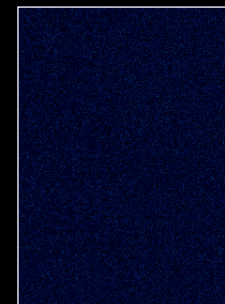

WB13  
Cosmic Blue metallic

FARBEN.

## AUF EINER LINIE MIT IHREM GESCHMACK. MINI MOTORHAUBENSTREIFEN.



Motorhaubenstreifen in Weiß



Motorhaubenstreifen in Schwarz

In Verbindung mit der Dachfarbe Weiß sind die **Motorhaubenstreifen in Weiß** erhältlich.  
In Verbindung mit der Dachfarbe Schwarz sind die **Motorhaubenstreifen in Schwarz** erhältlich.

[MINI.COM/CONFIGURATOR](https://www.mini.com/configurator)

Testen Sie hier die verschiedenen  
Farbkombinationen für Ihren MINI.

## SCHWARZ. WEISS. BUNT. DIE MINI FARBENLEHRE.

Das Dach des MINI One/D Countryman ist stets in Wagenfarbe lackiert, seine Außenspiegelkappen sind serienmäßig in Schwarz matt gehalten.

Ist das Dach bei MINI Cooper/D Countryman, MINI Cooper S/SD Countryman, MINI Cooper/D Paceman, MINI Cooper S/SD Paceman sowie bei den ALL4-Versionen von MINI Countryman und MINI Paceman in Wagenfarbe lackiert, so sind bei diesen Modellen dazu passend auch die Außenspiegelkappen serienmäßig in Wagenfarbe.

Für MINI Cooper/D Countryman, MINI Cooper S/SD Countryman, MINI Cooper/D Paceman, MINI Cooper S/SD Paceman sowie die ALL4-Versionen von MINI Countryman und MINI Paceman ist das Dach aber auch in der Kontrastfarbe Schwarz oder Weiß erhältlich. Wird diese Ausstattung gewählt, so gibt es dazu passend auch die Außenspiegelkappen in glänzendem Schwarz oder Weiß.

Für alle Modelle und Dachfarben können die Außenspiegelkappen auch in verchromter Ausführung gewählt werden.



Dach in Wagenfarbe



Dach in Weiß



Dach in Schwarz



Außenspiegelkappen, verchromt

## RÄDER.

### BRINGEN SIE IHREN STYLE AUF DIE STRASSE.

Erst die Räder machen den Auftritt Ihres MINI rund. Deshalb: Wählen Sie aus dem umfangreichen Angebot an optionalen Leichtmetallrädern das Rad aus, das zu Ihrem Style und dem MINI, den Sie fahren möchten, am besten passt.

[MINI.COM/CONFIGURATOR](https://www.mini.com/configurator)

Sehen Sie hier Ihre Wunschräder an Ihrem MINI.



18" 5-Star Double Spoke Composite anthrazit matt



16" Stahlfelgen inkl. Radnabenabdeckung



16" 5-Star Single Spoke silber



17" 5-Star Double Spoke silber



17" 5-Star Double Spoke schwarz



17" 5-Star Double Spoke anthrazit matt



18" Turbo Fan silber



18" Turbo Fan weiß matt



18" Turbo Fan anthrazit matt



18" 5-Star Double Spoke Composite schwarz



17" 5-Hole Black Star schwarz



19" Y-Spoke light anthracite



18" Twin Spoke Black Burnished



19" Cross Spoke Crusher schwarz

EXKLUSIV FÜR  
MINI PACEMAN.

EXKLUSIV FÜR  
JOHN COOPER WORKS.

Auf den Seiten 98–101 finden Sie nähere Informationen zu den Serien- und Sonderausstattungen sowie zu den Bereifungen.

Zusätzlich zum werkseitig verbauten Radsatz sind ausgewählte Winter-Kompletträder bestellbar.

## ALLES CHROM, WAS GLÄNZT.

Wie heißt es so schön: Für den ersten Eindruck gibt es keine zweite Chance. Das für MINI Countryman und MINI Paceman erhältliche Chrome Line Exterior Paket stattet ausgesuchte Karosseriedetails mit viel edlem Chrom aus. Ein glänzender Auftritt ist Ihnen damit sicher.



MINI Cooper/D Countryman und MINI Cooper D ALL4 Countryman:  
Chrome Line Exterior



MINI Cooper S/SD Countryman und MINI Cooper S/SD ALL4 Countryman:  
Chrome Line Exterior



MINI Cooper/D Countryman und MINI Cooper D ALL4 Countryman:  
Chrome Line Exterior



MINI Cooper S/SD Countryman und MINI Cooper S/SD ALL4 Countryman:  
Chrome Line Exterior

Das Chrome Line Exterior umfasst im Frontbereich die Verchromung der Kühlergrillstreben und der Einfassung des unteren Grillgitters. Im Heckbereich ist der Kennzeicheneinsatz im Heckstoßfänger verchromt. Zusätzlich sind die Side Scuttles mit orangefarbenen Blinkleuchten in Chrom ausgeführt.

Das Chrome Line Exterior beinhaltet die Verchromung der Luftzuführungen zur Bremsenkühlung im vorderen Lufteinlass, eine Chromspange in der Heckschürze sowie die Verchromung der Side Scuttles mit weißen Blinkleuchten. In Verbindung mit dem Chrome Line Exterior ist die Dachreling silber matt.



MINI Cooper/D Paceman und MINI Cooper D ALL4 Paceman:  
Chrome Line Exterior



MINI Cooper S/SD Paceman und MINI Cooper S/SD ALL4 Paceman:  
Chrome Line Exterior



MINI Cooper/D Paceman und MINI Cooper D ALL4 Paceman:  
Chrome Line Exterior



MINI Cooper S/SD Paceman und MINI Cooper S/SD ALL4 Paceman:  
Chrome Line Exterior



MINI Cooper/D und MINI Cooper D ALL4 Countryman/Paceman:  
Chrome Line Exterior



MINI Cooper S/SD und MINI Cooper S/SD ALL4 Countryman/Paceman:  
Chrome Line Exterior

Das Chrome Line Exterior Paket umfasst verchromte Kühlergrillstreben sowie einen Chromrahmen um den unteren Lufteinlass, verchromte Side Scuttles und einen verchromten Kennzeicheneinsatz im Heckstoßfänger.

Beim Chrome Line Exterior Paket glänzt Chrom an den Lufteinlässen, an den Side Scuttles und am Kennzeicheneinsatz im Heckstoßfänger. In Verbindung mit dem Chrome Line Exterior ist die Dachreling nicht in Anthrazit, sondern in Silber matt ausgeführt.



1. Bi-Xenon-Scheinwerfer



4. Nebelschlussleuchte MINI Countryman



7. Nebelschlussleuchte MINI Paceman



2. Adaptives Kurvenlicht



5. Nebelscheinwerfer



8. Heckgepäckträgervorbereitung



3. Schwarze Scheinwerferreflektoren



6. Weiße Blinkleuchten



9. Anhängerkupplung



10. Komfortzugang



11. Komfortzugang

1. Die optionalen **Bi-Xenon-Scheinwerfer** für Abblend- und Fernlichtfunktion, inkl. automatischer Leuchtweitenregulierung und Scheinwerfer-Waschanlage, sind besonders leuchtstark.

2. Beste Sicht in der Stadt und über Land sowie Weitblick auf der Autobahn dank **des adaptiven Kurvenlichts** und automatischer Leuchtweitenregulierung. Sensoren erfassen Lenkwinkel und gefahrene Geschwindigkeit, Elektromotoren positionieren den Lichtkegel entsprechend den errechneten Daten. D. h.: Ihr MINI leuchtet den Kurvenverlauf dynamisch aus und passt die Leuchtweite der Geschwindigkeit an (nur in Verbindung mit Bi-Xenon-Scheinwerfern).

3. Die **schwarzen Scheinwerferreflektoren** sind in Verbindung mit Bi-Xenon-Scheinwerfern, adaptivem Kurvenlicht und weißen Blinkleuchten erhältlich.

4. **47**. MINI Countryman und MINI Paceman verfügen beide über eine einzelne **Nebelschlussleuchte**, die jeweils auf der Fahrerseite in die Heckleuchte integriert ist. Auf der Beifahrerseite findet sich an gleicher Position in der Heckleuchte das Rückfahrlicht.

5. Die in die Frontschürze integrierten **Nebelscheinwerfer** sorgen für mehr Sicherheit bei schlechten Sichtverhältnissen.

6. Die Ausstattung **weiße Blinkleuchten** enthält transparente Blinkergläser in den Frontscheinwerfern und in den Seitenblinkleuchten der Side Scuttles.

8. Die **Heckgepäckträgervorbereitung** für Multifunktionsträger, z. B. Fahrradträger aus dem MINI Original Zubehör Programm, befindet sich in der Heckschürze unter zwei Abdeckungen.

9. Die **Anhängerkupplung** mit abnehmbarem Kugelkopf ist je nach Motorisierung/Getriebe für Anhängelasten von bis zu 1.200 kg zugelassen.

10.-11. Mit dem **Komfortzugang** lässt sich das Fahrzeug öffnen und schließen, ohne die Funkfernbedienung in die Hand nehmen zu müssen. Es genügt, wenn sich einer der beiden Zündschlüssel z. B. in der Hosentasche- oder Handtasche befindet. Zudem kann der Motor sofort schlüssellos über den Start/Stop-Knopf gestartet bzw. gestoppt werden.

## EXTERIEUR.



1. Glas-Schiebe-Hebedach MINI Countryman



2. Glas-Schiebe-Hebedach MINI Countryman vorne und hinten ausgestellt



3. Glas-Schiebe-Hebedach MINI Paceman vorne ausgestellt

1.–3. Das große, zweigeteilte **Glas-Schiebe-Hebedach** sorgt für ein großzügiges Raumgefühl und viel Frischluft. Es bietet eine elektrische Ausstellfunktion – beim MINI Countryman vorne und hinten, beim MINI Paceman nur vorne – sowie die Funktion Komfortöffnen per Funkfernbedienung. Vor ungewünscht intensiver Sonneneinstrahlung schützen entweder das getönte Glas oder 2 im Mittelsteg eingebaute ausziehbare Rollos.

4. Die **Sonnenschutzverglasung** reduziert bei starker Sonneneinstrahlung die Aufheizung des Innenraums und trägt zu einer angenehmeren Innenraumtemperatur bei. Die Seitenscheiben ab der B-Säule und die Heckscheibe bestehen aus deutlich sichtbar abgedunkeltem Glas.



4. Sonnenschutzverglasung



5. Dachreling MINI Paceman

5. Praktisch und stylish: Auf der **Dachreling**, die für den MINI Countryman serienmäßig und für den MINI Paceman optional angeboten wird, lassen sich Aufbauten wie Dachboxen, Fahrrad- oder Skiträger spielend leicht montieren. Und weil MINI bis ins Detail größten Wert auf Ästhetik legt, ist auch die Dachreling perfekt auf das jeweilige Fahrzeugdesign abgestimmt. In Silber für den MINI One/D Countryman sowie für Cooper/D Modelle, in Verbindung mit Chrome Line Exterieur auch für Cooper S/SD und John Cooper Works. In Anthrazit für Cooper S/SD und John Cooper Works Modelle ohne Chrome Line Exterieur. Traglast: 75 kg.



1. Sportliche Fahrwerkabstimmung



2. ALL4

1. Die **sportliche Fahrwerkabstimmung** sorgt dank sportlicherer Dämpferkennlinie für ein nochmals präziseres Fahrverhalten und überzeugt auch optisch durch die 10-mm-Tieferlegung.

2. Auf Wunsch gehen der MINI Cooper D Countryman, MINI Cooper S/SD Countryman, MINI Cooper D Paceman und der MINI Cooper S/SD Paceman mit dem permanenten **Allradantrieb ALL4** an den Start. Damit ist das Fahrzeug noch agiler und bereit für kleine Abstecher über Stock und Stein. Unverwechselbar: das ALL4-Emblem an den Türen.

## FAHRSPASS – UND SONST NICHTS.



3. Heckspoiler



4. Heckspoiler

3. Der immer in Dachfarbe lackierte **Heckspoiler** nimmt die Dachlinie perfekt auf.

4. Der spezifische **MINI Cooper S/SD Countryman** und **MINI Cooper S/SD Paceman Heckspoiler** in der Farbe des Dachs lackiert passt gut zum sportlichen Charakter des MINI.



## EDEL SEI DAS INTERIEUR, VIELFÄLTIG UND GUT.

### ELEMENTE DES INTERIEURDESIGNS.

Für die Gestaltung des Innenraums stehen neben der Interieurfarbe auch verschiedene Colour Lines für die Türspiegel und den Dekoreinsatz der Center Rail zur Verfügung. Wählbar dazu ist eine Interieursoberfläche und eine Cockpitoberfläche.

- ❶ Instrumententafel
- ❷ Cockpitoberfläche (Dekoreinlage in der Armaturentafel)
- ❸ Interieursoberfläche (seitliche Einfassung der Mittelkonsole und Türrellipsen)
- ❹ Colour Line (Türspiegel und Dekoreinsatz der Center Rail)
- ❺ Innere Dekorringe (in Schwarz glänzend oder optional Chrom)
- ❻ Interieurfarbe

## INTERIEUR.

### INTERIEUR- UND COCKPIToberFLÄCHEN.

Für alle, die ein exklusives Ambiente schätzen: Bei MINI One/D Countryman, MINI Cooper/D Countryman und MINI Cooper D ALL4 Countryman gibt es die Interieuroberfläche optional in Dark Silver. Beim MINI Cooper/D Paceman und MINI Cooper D ALL4 Paceman ist die Interieuroberfläche in Dark Silver serienmäßig verbaut. Bei MINI Cooper S/SD Countryman, MINI Cooper S/SD ALL4 Countryman, MINI Cooper S/SD Paceman und MINI Cooper S/SD ALL4 Paceman ist sie bereits serienmäßig in sportlich elegantem Dark Anthracite ausgeführt. Die stylische Alternative für alle Modelle: Piano Black. Als perfekte Ergänzung lässt sich zusätzlich auch die Cockpitoberfläche in Dark Silver, Dark Anthracite oder Piano Black wählen. Die Ringe um Tachometer, mittlere Lüftungsdüsen und Schalthebel sind immer in Carbon Black. Die inneren Dekorringe von Tachometer und Lüftungsdüsen sind in der Serienausstattung in Schwarz glänzend. In Verbindung mit Chrome Line Interieur sind die inneren Dekorringe bei Lüftungsdüsen, Drehzahlmesser und Tachometer verchromt.



MINI One Countryman mit Serienausstattung. Ringe um Tachometer und alle Lüftungsdüsen in Carbon Black, innere Dekorringe in Piano Black.



MINI Cooper Countryman mit Interieur- und Cockpitoberfläche in Dark Silver und Chrome Line Interieur Paket: Ringe um Tachometer und alle Lüftungsdüsen in Carbon Black, innere Dekorringe verchromt.

### INTERIEUROBERFLÄCHEN.



Dark Anthracite

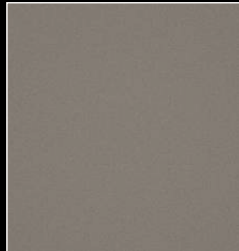

4DB  
Dark Silver

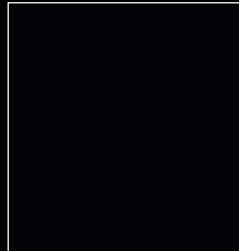

4BD  
Piano Black



4CY  
Chili Red

### EXKLUSIV FÜR JOHN COOPER WORKS.

### COLOUR LINE.

Der Türspiegel und der Dekoreinsatz der Center Rail sind in den Colour Line Farben Carbon Black, Polar Beige, Dark Tobacco oder Pure Red erhältlich. Exklusiv für den MINI Paceman sind zusätzlich die Colour Line Farben Red Copper oder Satellite Grey verfügbar. Die Colour Line Farben sind abhängig von den Farben für Polster und Interieur – und harmonisch auf diese abgestimmt.

[MINI.COM/CONFIGURATOR](https://www.mini.com/configurator)

Mehr Informationen zum Interieur Ihres MINI finden Sie hier.



4C1  
Carbon Black



4C4  
Dark Tobacco



4C2  
Polar Beige

### EXKLUSIV FÜR MINI PACEMAN.



4C5  
Pure Red

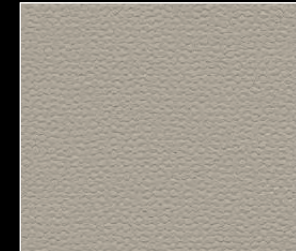

4C3  
Satellite Grey

### EXKLUSIV FÜR MINI PACEMAN.

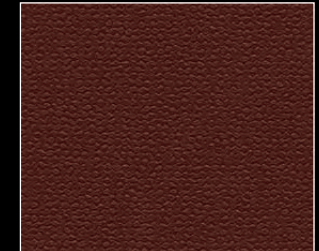

4EM  
Red Copper

## BESESSEN VON GUTEM GESCHMACK.



- 1 Interieurfarbe
- 2 Colour Line
- 3 Armauflage

SPORTSITZ  
STOFF/LEDER HOT CROSS  
EXKLUSIV FÜR MINI PACEMAN

### SITZE.

Ob Standard- oder Sportsitz, ob mit Stoff, Stoff/Leder oder Leder bezogen – eines haben alle Sitze in MINI Countryman und MINI Paceman gemeinsam: Sie geben den perfekten Halt für puren Gokart-Fahrspaß – auf und abseits befestigter Wege. Fasten your seat belt!

SPORTSITZ  
LEDER LOUNGE



STANDARDSITZ  
STOFF



SPORTSITZ  
LEDER GRAVITY



[MINI.COM/CONFIGURATOR](https://www.mini.com/configurator)

Mehr Informationen zu den Sitzen Ihres MINI finden Sie hier.

Abbildungen zeigen MINI Countryman und MINI Paceman Sitze, die modellspezifische Unterschiede aufweisen.

## INTERIEUR.



Stoff Cosmos<sup>2</sup>  
APE1 Carbon Black/Light Tobacco



Stoff Diagonal Track<sup>3</sup>  
BBE1 Carbon Black/Carbon Black

### EXKLUSIV FÜR MINI JOHN COOPER WORKS.



Stoff Diagonal Track<sup>3</sup>  
BBP9 John Cooper Works/Carbon Black

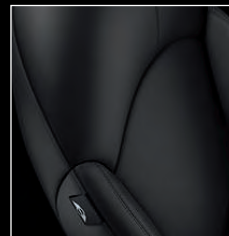

Leder Gravity<sup>3,5</sup>  
T6E1 Carbon Black

### EXKLUSIV FÜR MINI PACEMAN.



Leder Gravity<sup>3,5</sup>  
T6GK Satellite Grey



Leder Gravity<sup>3,5</sup>  
T6GW Polar Beige



Stoff/Leder Parallel Lines<sup>3</sup>  
FSGZ Carbon Black/Light Tobacco

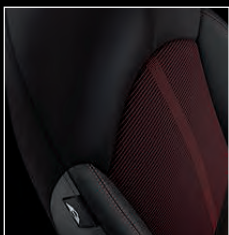

Stoff/Leder Parallel Lines<sup>3</sup>  
FSGY Carbon Black/Pure Red

### EXKLUSIV FÜR MINI PACEMAN.

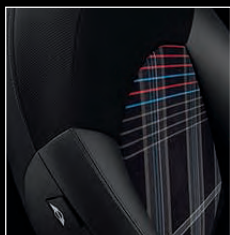

Stoff/Leder  
BFE1 Hot Cross



Leder Lounge<sup>4,5</sup>  
T9E1 Carbon Black



Leder Lounge<sup>4,5</sup>  
T9GX Light Coffee

### EXKLUSIV FÜR MINI JOHN COOPER WORKS.



Leder Lounge<sup>4,5</sup>  
T9IN Carbon Black Championship Red

### EXKLUSIV FÜR MINI PACEMAN.

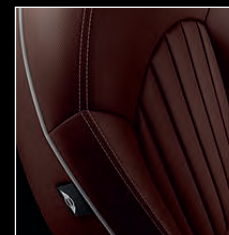

Leder Lounge<sup>4,5</sup>  
T9RX Red Copper

## POLSTER UND SITZE.<sup>1</sup>

Auch sitzend eigene Wege gehen: Wählen Sie aus einer Vielzahl an Stoffen, Lederfarben oder Stoff-Leder-Kombinationen für Ihren MINI Countryman oder MINI Paceman aus. Die Farbgestaltung des Interieurs ist abhängig von Ihrer gewählten Polsterfarbe und auf diese abgestimmt.

[MINI.COM/CONFIGURATOR](https://www.mini.com/configurator)

Stellen Sie Polster und Interieurfarben mit dem MINI Configurator zusammen.

Abbildungen zeigen MINI Countryman und MINI Paceman Polster und Sitze, die modell-spezifische Unterschiede aufweisen.

<sup>1</sup> Mit jeweils verfügbaren Interieur Farbkombinationen.

<sup>2</sup> Nur für Standard Sitz.

<sup>3</sup> Nur für Sportsitz.

<sup>4</sup> Nur für Sportsitz im Pfeifendesign.  
<sup>5</sup> Leder umfasst die Sitzflächen (Gitz- und Rückenlehne) sowie die Kopfauflagen vorne und hinten.



1. Chrome Line Interieur



2. Chrome Line Interieur (Drehzahlmesser)



3. Chrome Line Interieur (Tachometer)

1.–3. Immer in Chrom ausgeführt sind der Ring auf dem Lenkrad, der Dekorning im Bedienfeld der Klimaanlage/-automatik sowie der Handschuhfach- und die Türöffner. Beim optionalen **Chrome Line Interieur**

sind zusätzlich die Ringe um das zentrale Rundenlement und um den Drehzahlmesser sowie alle Lüftungsdüsen in der Instrumententafel in Chrom ausgeführt.



1. 2-Speichen Lederlenkrad



2. 3-Speichen Sport-Lederlenkrad mit Multifunktion



3. Lichtpaket

1. In das **2-Speichen Lederlenkrad** ist der Fahrerairbag integriert. Der breite Chromring setzt optische Akzente.  
 2. Das **3-Speichen Sport-Lederlenkrad** ist mit Multifunktion erhältlich. Damit lassen sich Geschwindigkeitsregelung, Radio und Telefon bequem bedienen, ohne die Hände vom Lenkrad zu nehmen.  
 3. Das **Lichtpaket** umfasst zusätzlich zur serienmäßigen Innenbeleuchtung im Dachhimmel die Leseleuchten vorne, beleuchtete Schminkspiegel, Fußraumleuchten vorne sowie das Aufflicht für die Instrumententafel. Feines Detail: die stufenlos regelbare Ambiente-Beleuchtung zur Darstellung des Farbspektrums in Türspiegeln, Armauflage sowie der Center Rail.



4. Ablagenpaket

4. Perfekt abgestimmt auf die jeweilige Ausstattung mit durchgehender, 2-teiliger oder kurzer Center Rail schafft das **Ablagenpaket** Ordnung im Innenraum von MINI Paceman und MINI Countryman. Für die durchgehende Center Rail umfasst es: 2 zusätzliche Getränkehalter, ein hochwertiges Brillenfach, einen flachen iPhone-/iPod-Halter\* für vorne, einen stehenden iPhone-/iPod-Halter\* für hinten, 2 Tüstenhaken<sup>2</sup>, Fixierelemente für die vorderen Getränkehalter, ein Ablagenetz im Beifahrerfußraum, je eine 12-V-Steckdose in Gepäckraum und Fond sowie eine dritte, seitlich im Dachhimmel angebrachte Sonnenblende. Beim MINI Countryman und MINI Paceman mit kurzer oder 2-teiliger Center Rail reduziert sich der Umfang des Pakets um einige Elemente.

\* Die Halterungen sind auch mit vielen anderen Smartphones kompatibel.  
<sup>2</sup> Nur in Verbindung mit der durchgehenden Center Rail.

## LUST UND LAUNE – VARIABLE EINSTELLBAR.



1. MINI Countryman mit kurzer Center Rail und 5 Sitzen



2. MINI Paceman mit optional durchgehender Center Rail



3. MINI Paceman mit serienmäßig 2-teiliger Center Rail

1.–3. Das Highlight im Innenraum: Die **Center Rail** ist eine Aluminiumschiene, die mittig zwischen Fahrer- und Beifahrersitz durch den Innenraum führt. In Verbindung mit dem Ablagenpaket lassen sich auf der Schiene verschiedene Ausstattungselemente anbringen, verschieben und arretieren. Ein rutschfester Dekoreinsatz in Colour Line Farbe stimmt die Center Rail farblich auf den Innenraum ab. In Verbindung mit dem optionalen Radio MINI Visual Boost und MINI Navigationssystem ist sie zusätzlich mit einem Joystick für die Navigation ausgestattet. Die Center Rail ist für MINI Countryman und MINI Paceman in unterschiedlichen Ausführungen erhältlich.

1. Der MINI Countryman fährt grundsätzlich mit 5 Sitzen und einer **kurzen Center Rail** mit 2 Trennelementen vor.  
2. Optional kann der MINI Paceman mit einer langen, **durchgehenden Center Rail** mit 3 Trennelementen ausgerüstet werden. Sie erlaubt allen Insassen die praktische und bequeme Nutzung des Systems.  
3. Im MINI Paceman ist serienmäßig eine **2-teilige Center Rail** mit 3 Trennelementen verbaut. Sie bietet getrennte Ablagen für vorne und hinten.



4. 3er-Sitzbank im MINI Countryman mit in Längsrichtung verschiebbaren Sitzteilen (60:40)



6. Lounge-Rücksitze im MINI Paceman, 4-Sitzigkeit



5. Im Verhältnis 40:20:40 verstell- und klappbare Rückenlehnen im MINI Countryman



7. Lounge-Rücksitze im MINI Paceman, 4-Sitzigkeit

4.+5. Bei der **3er-Sitzbank** des MINI Countryman lassen sich die Sitzteile im Verhältnis 60:40 unabhängig voneinander um 13 cm in Längsrichtung verschieben und die Rückenlehnen im Verhältnis 40:20:40 verstellen und umklappen.

6.+7. Für größtmögliche Wohlfühlatmosphäre im Fond gibt es den MINI Paceman nur als **4-Sitzer**. Seine komfortablen Lounge-Rücksitze lassen sich getrennt voneinander im Verhältnis 50:50 umklappen.



## PLATZ FÜR ÜBER 200 SACHEN.

Sehr einladend: MINI Countryman und MINI Paceman sind mit über 4 Metern Außenlänge die größten Mitglieder der MINI Family. Hinter ihre weit öffnenden Heckklappen passt deshalb so ziemlich alles, was im Alltag, beim Wochenendtrip oder auf Urlaubsfahrten mit muss. Zwischen 350 und 1.170 Liter fasst der

Gepäckraum des MINI Countryman je nach Position der hinteren Sitzbank. Beim ähnlich großen MINI Paceman sind es zwischen 330 und 1.080 Liter. Zusätzliche Stauflächen bieten die vielen intelligenten Ablagen in beiden Fahrzeugen. Und für größere Transportaufgaben hat Original MINI Zubehör die perfekten Lösungen parat.

[MINI.COM/CONFIGURATOR](https://www.mini.com/configurator)

Mehr Informationen zu  
Ihrem MINI finden Sie hier.



## INFORMATION IST ALLES.



1. Drehzahlmesser



2. Bordcomputer



3. Regensensor



Im großen, zentral in der Instrumententafel angeordneten **Tachometer** befinden sich Warm- und Kontrollleuchten sowie die Tankanzeige.



In Verbindung mit dem MINI Navigationssystem oder dem Radio MINI Visual Boost ist das zentrale Rundinstrument mit einem umlaufenden **Tachometer** ausgestattet.



Nachdem der Zündschlüssel eingesteckt wurde, lässt sich der Motor per Druck auf den serienmäßigen **Start/Stop-Knopf** starten bzw. wieder stoppen.

1. Der serienmäßige **Drehzahlmesser** ist mittig auf der Lenksäule angeordnet. Im oberen Display wird die Momentangeschwindigkeit angezeigt. Im unteren Display z. B. Tageskilometer oder die Schaltpunktanzeige, die den jeweils sparsamsten Gang empfiehlt.
2. Der **Bordcomputer** informiert per Tastendruck über Durchschnittsgeschwindigkeit und -verbrauch, die Reichweite und den Momentanverbrauch.
3. Einmal aktiviert, schaltet der **Regensensor**, je nach Stärke des Regens, die Scheibenwischer ein und regelt automatisch die Wischfrequenz. Der integrierte Lichtsensor aktiviert bei Bedarf die Fahrlichtautomatik bei Dämmerung und Dunkelheit.

## SCHALTEN UND SCHALTEN LASSEN.



1. Außenspiegelpaket



2. 6-Gang-Automatikgetriebe Steptronic



3. Schaltwippen am 3-Speichen Sport-Lederlenkrad

1. Beim **Außenspiegelpaket** sind die beidseitig asphärischen Außenspiegel elektrisch anklappbar und beheizt. Ebenfalls beheizt: die Waschdüsen an der Frontscheibe.

Der **automatisch abdblendende Innen- bzw. Außenspiegel** blendet ab einem definierten Lichteinfall durch die Scheinwerfer nachfolgender Fahrzeuge automatisch ab.

2. + 3. Das **6-Gang-Automatikgetriebe Steptronic** ermöglicht sehr komfortable und im Steptronic-Modus auch sehr sportliche Gangwechsel. Für besonders schnelles und sicheres Schalten bei manuellem Eingriff in die Automatik verfügen die Cooper/SJD Modelle mit Steptronic serienmäßig über zwei **Schaltwippen** am **3-Speichen Sport-Lederlenkrad**. Für MINI One Countryman, MINI Cooper/D Countryman und MINI Cooper/D Paceman sind die Schaltwippen optional erhältlich.



4. Klimaanlage



6. Sichtpaket



5. Klimaautomatik



7. Sitzheizung

4. Die **Klimaanlage**, inkl. Mikrofilter, ermöglicht zu jeder Jahreszeit die gewünschte Innenraumtemperatur. Luftmenge und Luftverteilung können individuell eingestellt werden.

5. Die **Klimaautomatik** stellt schnellstmöglich die persönliche Wunschtemperatur im Innenraum her und hält diese konstant. Der integrierte Aktivkohlefilter bewahrt die Insassen vor unangenehmen Außenberüchungen.

Durch die automatische Abschaltung der manuellen Umlufffunktion nach außen-temperaturabhängigem Zeitintervall (Abschaltzeit zwischen 1–15 min) wird immer ausreichend Frischluft zugeführt.

6. Das **Sichtpaket** sorgt für klaren Durchblick: Es umfasst die auf Knopfdruck beheizbare Frontscheibe, den Regensensor und die automatische Fahrlichtsteuerung.

7. Die **Sitzheizung** für Fahrer und Beifahrer bietet mit drei Stufen eine individuell einstellbare Sitztemperatur.



LET MINI ENTERTAIN YOU.

In 5 Schritten passen Sie die Informations-, Kommunikations- und Entertainment-Funktionen Ihren Wünschen an. Zuerst entscheiden Sie sich für eine Radiostufe. Besonders das Radio MINI Visual Boost mit dem großen Display ermöglicht den Eintritt in völlig neue, interaktive Welten. Darauf aufbauend schneiden Sie dann ganz nach Wunsch die Kategorien Service, Musik und Bluetooth/USB auf Ihre Bedürfnisse zu: von MINI Connected bis zum MINI Navigationssystem. (Der Katalog zeigt hier eine Auswahl des Gesamtangebots.) Auf diese Weise lässt sich für jeden Geschmack die ideale Lösung finden.

Das serienmäßige **Radio MINI CD** bietet einen RDS-Tuner, Scan-Funktion für das Radio, permanente Zeitanzeige sowie UKW-, MW- und LW-Empfang. Der integrierte CD-Player mit MP3-Decoder verfügt über Titelsuchfunktion bzw. schnellen Vor-/Rücklauf, 6 Lautsprecher und ein AUX-IN-Eingang für MP3-Player gehören zum Ausstattungsumfang.

- 1 **RADIOSTUFEN.**
- 2 **MUSIK.**
- 3 **BLUETOOTH/USB.**
- 4 **NAVIGATIONSSYSTEM.**
- 5 **MINI CONNECTED.**

<sup>1</sup> Für den vollen Funktionsumfang von Apple iPod/iPhone Anwendungen ist ein spezifischer Audio-/Videoadapter (iPod/iPhone C.Y.Kabel\*) erforderlich. Dieser ist gesondert über den MINI Televortrieb zu beziehen und ist nicht Bestandteil der Sonderausstattung.

<sup>2</sup> Informationen zur Kompatibilität von Endgeräten für Audio-, Video- sowie Telefonfunktionen unter [MINI.com/connectivity](http://MINI.com/connectivity)

1 **RADIOSTUFEN.**



1. Radio MINI Boost CD



2. Radio MINI Visual Boost

1. Ausstattungsumfänge **Radio MINI Boost CD** wie Radio MINI CD. Darüber hinaus: 2-zeiliges Display, Antennen-Diversity für bestmöglichen Empfang, Steuerung u. a. für externen Audio-Player, Handylvorbereitung Bluetooth und DAB-Tuner.

2. Ausstattungsumfänge **Radio MINI Visual Boost** wie Radio MINI Boost CD. Darüber hinaus: hochauflösendes 6,5-Zoll-Display mit komfortabler, intuitiver Bedienlogik im typischen MINI Stil, Freisprecheinrichtung Bluetooth mit USB-Audio-Schnittstelle, Bordcomputer<sup>1</sup> und Audio-/Videoadapter für Apple iPod/iPhone. Die integrierte Videofunktion (in Verbindung mit kompatiblen videofähigen Apple-Geräten) ermöglicht bei stehendem Fahrzeug das Ansehen von Videos über das Display. Auch eine Nachrüstung der Sonderausstattung MINI Connected ist gegen Aufpreis möglich.<sup>2</sup>

**2** MUSIK.



1. Hi-Fi-Lautsprechersystem harman/kardon



2. Hi-Fi-Lautsprechersystem harman/kardon



3. Hi-Fi-Lautsprechersystem harman/kardon in der hinteren Seitenwand des MINI Paceman

1.–2. **Hi-Fi-Lautsprechersystem harman/kardon:** Ein digitaler Mehrkanal-Verstärker und insgesamt 10 optimal im Fahrzeug integrierte Hochleistungs-lautsprecher erschaffen ein außergewöhnliches Klangerlebnis mit einer maximalen Leistung von 480 Watt – mit kräftigen Bässen und brillanten Höhen.  
**3. Music Lounge:** Beim MINI Paceman gehören zum **harman/kardon-Lautsprechersystem** jeweils ein Hoch- und ein Mitteltoner in den hinteren Seitenwänden.

**3** BLUETOOTH/USB.



4. Freisprecheinrichtung Bluetooth



5. Erweiterte Handyvorbereitung Bluetooth

4. Mit der Sonderausstattung **Freisprecheinrichtung Bluetooth** können bluetoothfähige Handys kabellos angebunden werden. Die USB-Audio-Schnittstelle ermöglicht zum Beispiel den Anschluss eines iPods, USB-Sticks oder MP3-Players. Die Auswahl der Musikbibliothek nach Album, Interpret, Musikrichtung usw. erfolgt über das Radio- oder Zentral-Display.<sup>1</sup>

5. Die **erweiterte Handyvorbereitung Bluetooth** enthält zusätzlich eine Mittelarmlehne und ein 3-Speichen Sport-Lederlenkrad mit Multifunktion inklusive Geschwindigkeitsregelung. Mit einem gegen Aufpreis erhältlichen Snap-In-Adapter lassen sich bluetoothfähige Mobiltelefone in der Armlehne fixieren, laden und für einen besseren Empfang mit der Fahrzeugantenne verbinden. In Kombination mit dem optionalen Radio MINI Visual Boost können Sie zudem viele Funktionen Ihres Smartphones wie Bluetooth-Audio-streaming oder Album-Cover-Anzeige bequem und sicher über das Radio-display nutzen.<sup>1,2</sup>

**4** NAVIGATIONSSYSTEM.



Die Sonderausstattung **MINI Navigationssystem** ergänzt das Radio MINI Visual Boost um eine hochwertige Navigationsfunktion mit Fahrhinweisen über Sprache, Pfeil- und/oder Kartendarstellung. Außerdem im Umfang enthalten: Tag- und Nachtfahrmodus, Suchfunktion für „Points of Interest“, TMC-Empfang mittels Doppeltuner, GPS-Antenne sowie die Möglichkeit für Updates über die USB-Schnittstelle.<sup>1</sup>

<sup>1</sup> Informationen zur Kompatibilität von Endgeräten für Audio-, Video- sowie Telefonfunktionen unter [MINI.com/connectivity](http://MINI.com/connectivity)  
<sup>2</sup> Verfügbarkeit endgerätespezifischer Snap-In-Adapter beachten.

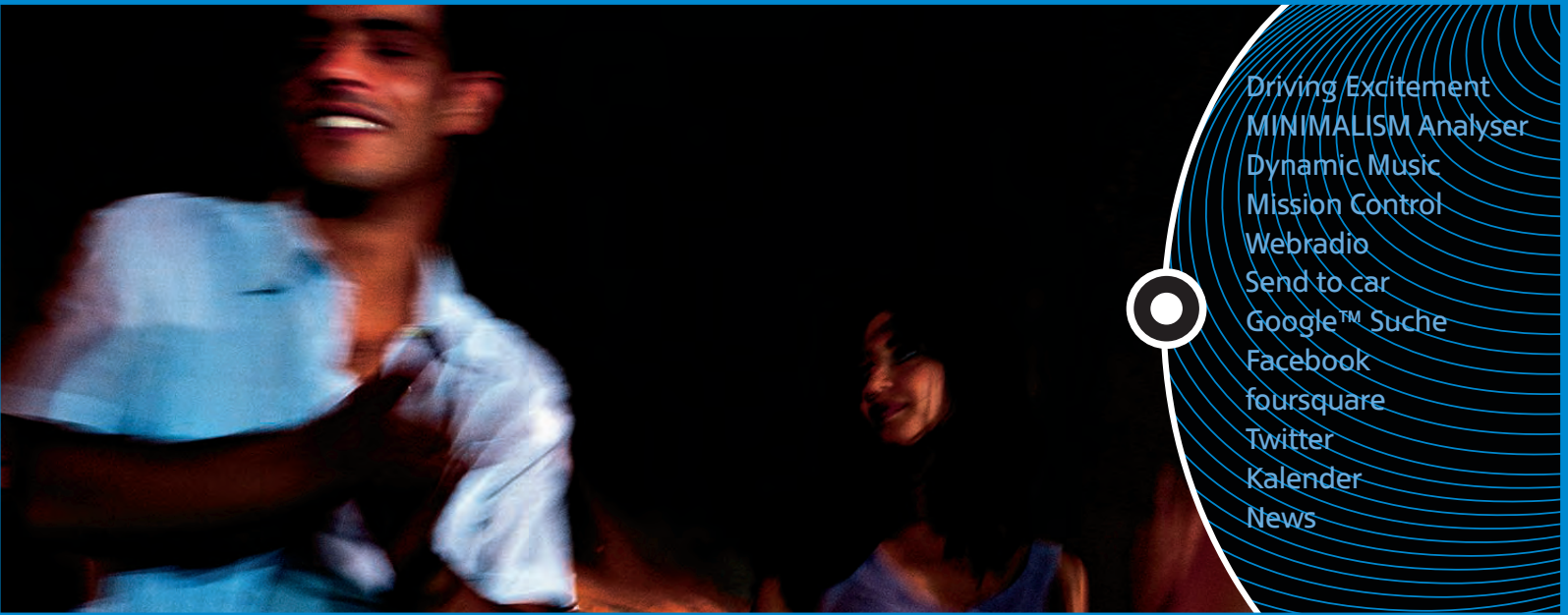

- Driving Excitement
- MINIMALISM Analyser
- Dynamic Music
- Mission Control
- Webradio
- Send to car
- Google™ Suche
- Facebook
- foursquare
- Twitter
- Kalender
- News

## 5 MINI CONNECTED.

Mit Vollgas auf den Daten-Highway: **MINI Connected** revolutioniert die Welt des InCar Infotainments – und steht für eine einzigartige Vernetzung von Fahrer, MINI und Online-Welt. Über eine völlig neu entwickelte USB-Schnittstelle lassen sich hilfreiche Funktionen Ihres iPhones (nicht inbegriffen) perfekt ins MINI Audio- und Infotainment-System einbinden. Informationen und Inhalte werden MINI typisch im zentralen Display angezeigt und über den MINI Joystick oder das 5-Speichen Sport-Lederlenkrad mit Multifunktion sicher und bequem gesteuert. Die MINI Connected iPhone App ermöglicht z. B. foursquare-, Facebook- und Twitter-Anbindung oder die Übermittlung aktuellster News via RSS-Feeds.<sup>1,2</sup>



Die **Funktionsliste** zeigt Ihnen im zentralen Display Ihres MINI alle Infotainment-Möglichkeiten an. Suchen Sie hier aus, womit Sie unterhalten werden wollen.



Ein Highlight ist die **Driving Excitement** Funktion: Sie bietet u. a. eine digitale Sportanzeige und analysiert, wie sportlich und präzise Ihr Fahrstil ist. Spaß pur!



Internationales **Webradio** mit MINI Connected: Wählen Sie aus Tausenden von Webradio-Sendern. Da ist garantiert auf jeder Strecke für jeden etwas dabei.

<sup>1</sup> Zusätzliche Sonderausstattung nötig.  
<sup>2</sup> Angebot und Funktionsumfang sind ausstattungs- und landesspezifisch unterschiedlich. Änderungen der grafischen Darstellungen und des Funktionsumfangs von MINI Connected sind vorbehalten. Eine Breitbanddatenverbindung wird benötigt, daraus entstehende Kosten (z. B. Datenroaming) sind Bestandteile des Kundenvertrags mit dem Mobilfunk-Provider. Die MINI Connected App ist über den Applikations-Store des Endgeräteanbieters erhältlich (landesspezifische Anforderungen und Voraussetzungen beachten). Updates sind ohne Aufpreis möglich. Erweiterungen können kostenpflichtig sein. Falls weitere MINI Connected-kompatible Apps verfügbar sind, werden diese entsprechend gekennzeichnet/kommuniziert. Kompatibilität der Endgeräte und Funktionsumfang von MINI Connected: MINI.com/connectivity

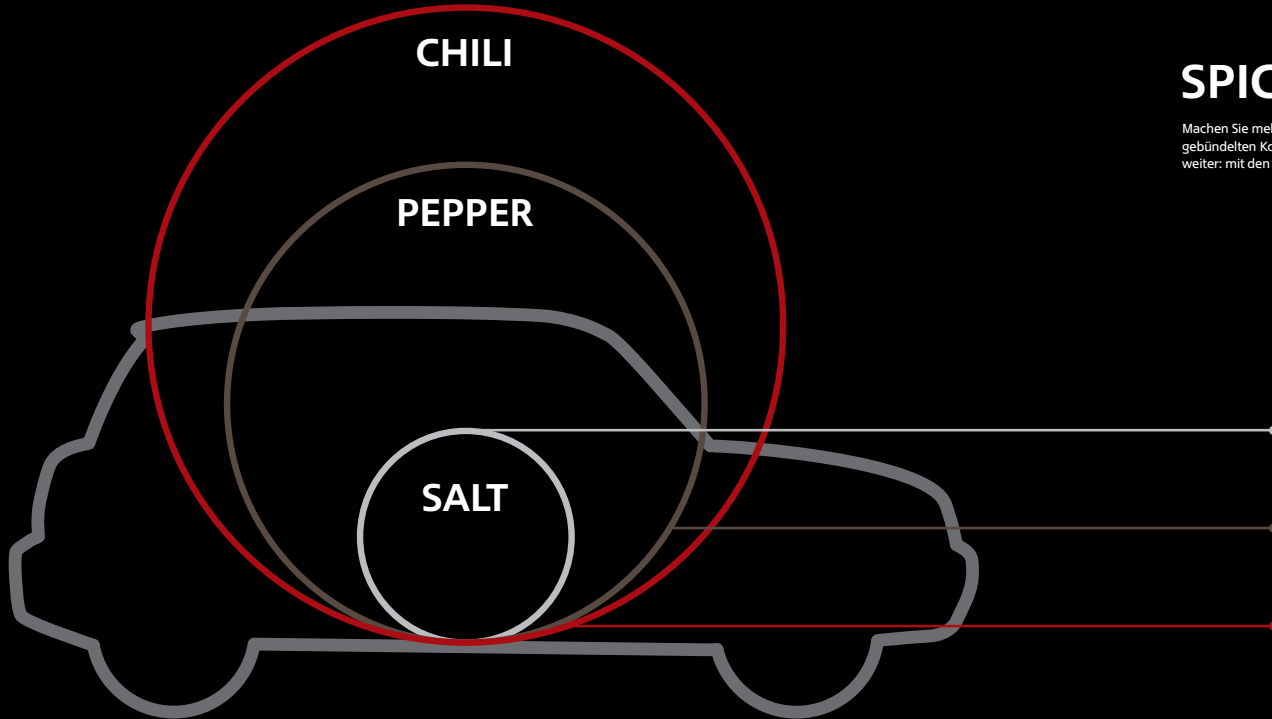

## SPICE UP YOUR MINI.

Machen Sie mehr aus Ihrem MINI: Mit den Ausstattungspaketen SALT, PEPPER und CHILI bekommen Sie gebündeltes Komfort in 3 Steigerungsstufen. Wenn Ihnen das noch nicht reicht, kombinieren Sie fleißig weiter: mit den Themenpaketen WIRED und CITY.

### SALT.

Setzen Sie Akzente: mit dem Ausstattungspaket SALT. Von Fußmatten in Velours bis zum Lichtpaket inklusive Ambiente-Beleuchtung – ein Basispaket für alle, die gerne ein bisschen mehr Komfort genießen.

### PEPPER.

Für alle, die mehr als SALT wollen, gib't's mit dem Ausstattungspaket PEPPER zusätzlich weitere Optionen wie z. B. Regensensor und Klimautomatik. Damit sind Sie für jede Wetterlage perfekt gerüstet.

### CHILI.

Schärfen Sie Ihren MINI mit diesem Paket ein wenig nach. Zusätzlich zum Ausstattungsumfang des Pakets PEPPER erhalten Sie Bi-Xenon-Scheinwerfer (bei Motorisierung Cooper S/SD und MINI John Cooper Works), Stoff/Leder-Sitze und größere Leichtmetallräder. So machen Sie auch in den schärfsten Kurven die beste Figur.

**KOMBINIERE, KOMBINIERE:  
NOCH MEHR PAKETE FÜR IHREN MINI.**



Vom Radio MINI Visual Boost mit Navigationsfunktionssystem bis zu MINI Connected – dieses Paket ist die perfekte Verknüpfung von Mensch und Maschine.



Macht jede Stadtfahrt zum komfortablen Erlebnis: das Paket City. Mit Alarmanlage, Park Distance Control und weiteren nützlichen Features für die Großstadt.

**JOHN COOPER  
WORKS.**

MINI JOHN COOPER WORKS COUNTRYMAN.



ADRENALIN TO GO.



## KIES? MATSCH? KURVEN? HER DAMIT!

Das Allradsystem ALL4 verteilt die üppig vorhandene Antriebskraft des MINI John Cooper Works Countryman je nach Bedarf individuell auf Vorder- und Hinterachse. Das Antriebsmoment an der Hinterachse beträgt bis zu 50 Prozent des Motordrehmoments. In Extremsituationen, z. B. bei Eis und Schnee, verlagert sich die Antriebskraft für optimale Traktion, Stabilität und Sicherheit auf diejenigen Räder mit der höchsten Haftung.

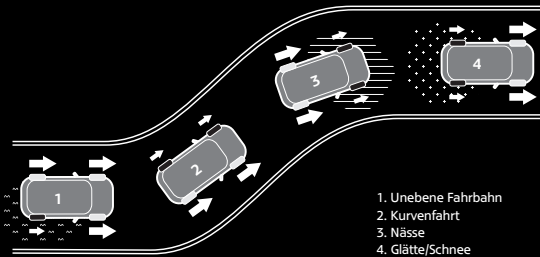

1. Unebene Fahrbahn
2. Kurvenfahrt
3. Nässe
4. Glätte/Schnee

## AUGEN UND OHREN AUF.

Der satte Sound des Doppelrohr-Sportauspuffs mit seinen markant abgeschrägten Endrohren ist Musik in den Ohren von Motorsport-Liebhabern. Und auch die Augen kommen auf ihre Kosten: Denn das serienmäßige Aerodynamikpaket mit Front- und Heckschürze sowie den markanten Seitenschwellern samt motorsporttypischen Luftführungen fasziniert nicht nur Rallye-Fans.



## PERFORMANCE ART.

Von außen betrachtet vereint der MINI John Cooper Works Paceman die Sportlichkeit der John Cooper Works Modelle mit der Coupé-Silhouette des MINI Paceman. Unter der Motorhaube finden Sie 100 % John Cooper Works: Hier dominiert der stärkste aller MINI Motoren. Ein Hightech-Triebwerk mit Twin-Scroll-Turbolader, Direkteinspritzung, variabler Ventilsteuerung und weniger Durst, als man erwarten würde. Ein entschlossener Tritt aufs Gaspedal und die Overboost-Funktion erhöht das Drehmoment um 20 Nm auf 300 Nm. Weil man so viel Kraft besser auf alle vier Räder verteilt, kümmert sich dabei der serienmäßige Allradantrieb ALL4 um optimale Traktion.



## KRAFTRAUM.

Steigen Sie ein und schauen Sie sich um. In wenigen Sekunden springt die Startampel auf Grün. Sie nehmen das griffige 3-Speichen Sport-Lederlenkrad mit John Cooper Works Badge und Kontrastnähten in Chili Red fest in die Hand. In den stylischen Armaturen mit Zifferblättern in Anthrazit zuckt die Drehzahladel. An Schaltknäufel und Schaltbalg weisen die chliroten Nähte auf die Power des Turbomotors hin. Wer jetzt die Kupplung kommen lässt, wird mit Kraft in die Sportsitze gepresst. Und mit dem Gefühl belohnt, die nächtliche Stadt im richtigen Auto herauszufordern.

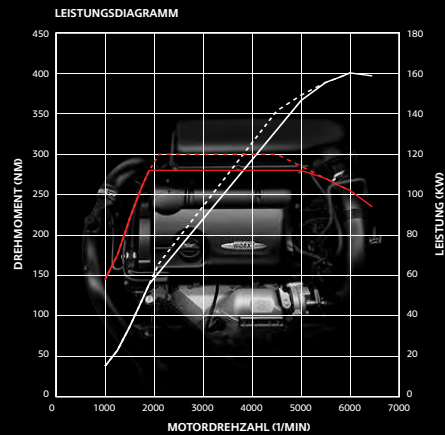

**JOHN COOPER WORKS  
TUNING.  
ORIGINAL MINI  
ZUBEHÖR.**

## JOHN COOPER WORKS TUNING.



MINI Cooper S Countryman und MINI Cooper S Paceman mit John Cooper Works Tuning



19" Double Spoke R129 schwarz glanzgedreht

Sportlenkrad in Alcantara

Sport-Endschalldämpfer aus Chrom



Kraftvoller Look, markantes Design oder verbesserte Performance sind bei **John Cooper Works Tuning**<sup>1</sup> reiner Ausdruck des dynamischen Erbes aus dem Rennsport. Deshalb sollte es Ihnen leichtfallen, dem MINI Countryman und dem MINI Paceman eine sichtbare Präge Schärfe mehr zu verleihen – und ihn z. B. mit dem Designpaket in Chili Red auszustatten (bestehend aus Seitenstreifen, Spiegelkappen und Bremsluftkanal in feurigem Chili Red). Besonders gut lässt sich die sportliche Persönlichkeit auch mit verschiedenen Leichtmetallrädern unterstreichen,

erhältlich in Schwarz matt oder Schwarz glanzgedreht. Einen weiteren kraftvollen Akzent setzen Sie mit den Sport-Endschalldämpfern aus Chrom. Die John Cooper Works Komponenten für den Innenraum stehen dem in nichts nach. Das Sportlenkrad in Alcantara mit Carbonblende zum Beispiel sieht genauso gut aus, wie es sich anfühlt. John Cooper Works Tuning verleiht Ihrem MINI Countryman oder MINI Paceman purem Rennsportfeeling.

<sup>1</sup> Weitere Informationen erhalten Sie unter: [MINI.com/accessories](http://MINI.com/accessories), [MINI.at/zubehoer](http://MINI.at/zubehoer) oder [MINI.ch/zubehoer](http://MINI.ch/zubehoer)

## ORIGINAL MINI ZUBEHÖR.



MINI Cooper S Countryman und MINI Cooper Paceman mit Original MINI Zubehör



Rail-Box mit Care Tissues Box



Allwetter-Fußmatten



Alu-Heckträger

**Original MINI Zubehör**<sup>1</sup> bietet Ihnen alles, um wirklich alles mitzunehmen: Das beweisen z. B. der abschließbare Alu-Heckträger für den Transport von zwei Fahrrädern, bei dem das Öffnen der Heckklappe auch mit beladenem Heckträger möglich ist, und die Surfboardhalterung aus schlagfestem Kunststoff mit integrierter Masthalterung. Natürlich lassen sich auch kleinere Utensilien bestens unterbringen. Die Rail-Box ist eine praktische Universalbox für den Innenraum mit 1,5 l Fassungsvermögen. In ihr finden z. B. Brillenetui, Geldbörse oder Handy

schnell einen sicheren Platz. Den haben auch die Kleinen – im MINI Junior Seat I-II, der mit einer höhen- und neigungsverstellbaren Rückenlehne sowie einem Fangtisch ausgestattet ist. Für noch mehr Komfort im Fußraum sorgen die widerstandsfähigen Allwetter-Fußmatten, die als zwei- oder vierteiliges Set für vorne und/oder hinten in Schwarz erhältlich sind. Entweder mit MINI Logo oder mit MINI Cooper S Schriftzug.

<sup>1</sup> Weitere Informationen erhalten Sie unter: [MINI.com/accessories](http://MINI.com/accessories), [MINI.at/zubehoer](http://MINI.at/zubehoer) oder [MINI.ch/zubehoer](http://MINI.ch/zubehoer)

**KONZEPT UND  
SICHERHEIT.  
MINI DATEN.**

## KONZEPT UND SICHERHEIT.

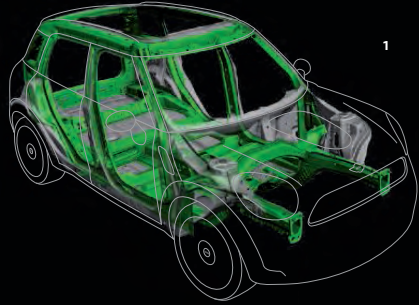

1

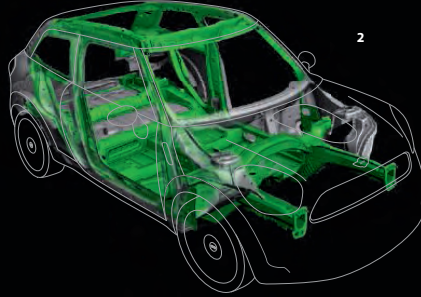

2

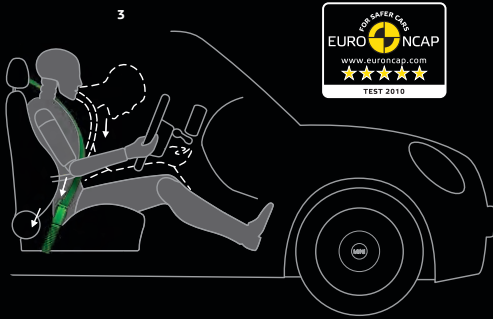

3

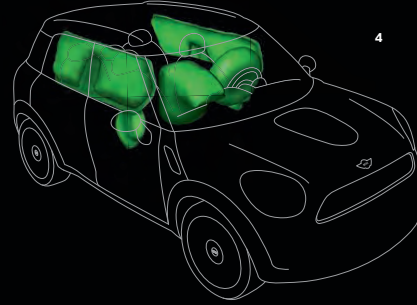

4

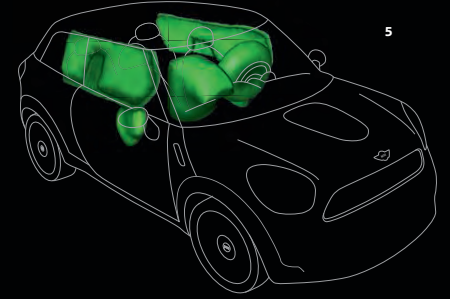

5

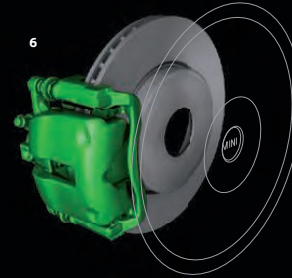

6

**1.+2. KAROSSERIE.** Mit ihren aufwendigen Verstärkungen garantieren die Karosserien von MINI Countryman und MINI Paceman eine hohe Verwindungssteifigkeit und damit einen extrem stabilen Fahrgastraum – für idealen Fahr- und Akustikkomfort und optimalen Schutz.

**FAHRWERK.** Eingelenk-Federbein-Vorderachse und Multilenker-Hinterachse machen zusammen mit breiter Spur und niedrigem Schwerpunkt erst das richtige MINI Feeling aus; spurstabil, agil, mit optimalem Kurvenverhalten bei allen Geschwindigkeiten – und das alles bei idealer Traktion und Sicherheit.

**3. RÜCKHALTESYSTEM.** Im Fall eines Crashes werden Fahrer und Beifahrer mit einer Kombination aus 3-Punkt-Sicherheitsgurt, Gurtraffer und Gurtkraftbegrenzer geschützt.

**ISOFIX.** Zur Sicherheit von Kindern können im Fond serienmäßig bis zu 2 ISOFIX-Kindersitze angebracht werden.

**EURO NCAP CRASHTEST.** Hier erhält der MINI Countryman die maximale Anzahl von 5 Sternen. Das Insassenrisiko wird bei Frontal-, Seiten- und Pfahlcrash als sehr gering eingestuft. Auch die Kindersicherheit wird mit überdurchschnittlich guten Noten bewertet.

**4.+5. AIRBAGS.** Der MINI Countryman und der MINI Paceman sind serienmäßig mit 6 Airbags ausgestattet: Fahrer- und Beifahrerairbags schützen Kopf und Oberkörper bei einer Frontalkollision. Die Seiten- und Kopfairbags verringern das Verletzungsrisiko im Kopf-, Brust- und Beckenbereich vor allem bei einer seitlichen Kollision.

**6. BREMSANLAGE.** Die 4 Scheibenbremsen sorgen mit dem serienmäßigen Anti-Blockier-System (ABS) und der Cornering Brake Control (CBC) für ein optimales Bremsverhalten in jeder Situation. Die Elektronische Bremskraftverteilung (EBV) kontrolliert das Verhältnis der Bremskraft zwischen Vorder- und Hinterachse. Der Bremsassistent unterstützt diesen Vorgang, ermöglicht maximalen Bremsdruck und minimiert damit den Bremsweg.

**DYNAMISCHES BREMSLICHT.** Hilft nachfolgenden Fahrern, eine Gefahrensituation besser zu erkennen. Bei normalem Bremsen leuchten die Bremsleuchten großflächig auf – erst im Falle einer Notbremsung beginnen sie zu blinken. So kann der nachfolgende Verkehr leichtes Bremsen sofort von einer Vollbremsung unterscheiden. Die anschließend automatisch aktivierte Warmlinikanlage entschärft die kritische Situation zusätzlich.

**OVERBOOST-FUNKTION.** Auch Leistung kann ein Beitrag zur aktiven Sicherheit sein. Deshalb können MINI Cooper S Countryman und MINI Cooper S Paceman ihre Durchzugskraft kurzzeitig steigern. Eine vorübergehende Anhebung von Ladedruck und Einspritzmenge lässt das maximale Drehmoment des 1,6 l Twin-Scroll-Turbotriebwerks kurzzeitig von 240 auf 260 Nm klettern. Mehr Kraft bedeutet einen kürzeren Überholweg und damit mehr Sicherheit.

## KONZEPT UND SICHERHEIT.

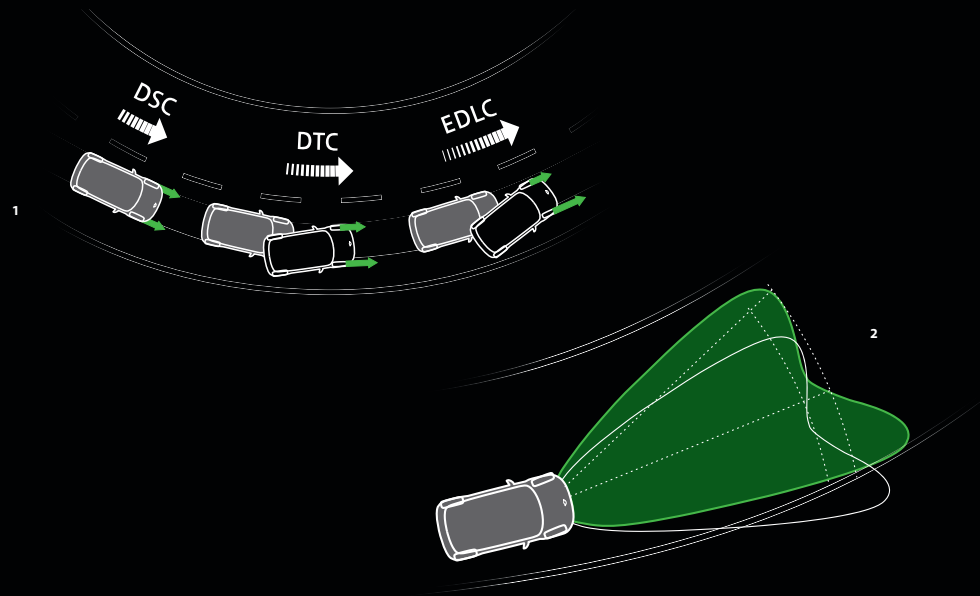

1. **DSC UND DTC.** Die serienmäßige **DYNAMISCHE STABILITÄTS CONTROL (DSC)** verhindert instabile Fahrzustände durch Eingriffe ins Motormanagement und gegebenenfalls durch das Abbremsen einzelner Räder vorne und hinten. Die DSC beinhaltet die Berganfahrhilfe. Die optionale **DYNAMISCHE TRAKTIONSKONTROL (DTC)** inkl. elektronischer Differenzialsperre (**EDLC**, Electronic Differential Lock Control) gibt dem Fahrer durch später einsetzende Motor- und Bremsregeleingriffe die Möglichkeit, das Eigenlenkverhalten des MINI aktiver zu nutzen. **EDLC** erkennt dabei einen zu hohen Radschlupf am kurveninneren Rad und bremst es für idealen Vortrieb in Kurven und Kehren sowie bei unterschiedlichen Fahrbahnverhältnissen geregelt ab. Gleichzeitig

ermöglicht es mehr Drehmoment am kurvenäußeren Rad. Zusätzliche Bremseneingriffe an der Hinterachse sorgen darüber hinaus für eine Korrektur der Bahnkurve.

2. **ADAPTIVES KURVENLICHT.** Optimale Sicht in der Stadt und über Land, Weitblick auf der Autobahn dank des adaptiven Kurvenlichts und automatischer Leuchtweitenregulierung. Sensoren erfassen Lenkwinkel, Drehgeschwindigkeit und gefahrene Geschwindigkeit. Elektromotoren positionieren den Lichtkegel entsprechend den errechneten Daten. D. h.: Ihr MINI leuchtet den Kurvenverlauf dynamisch aus und passt die Leuchtweite der Geschwindigkeit an (nur in Verbindung mit Bi-Xenon-Scheinwerfern).

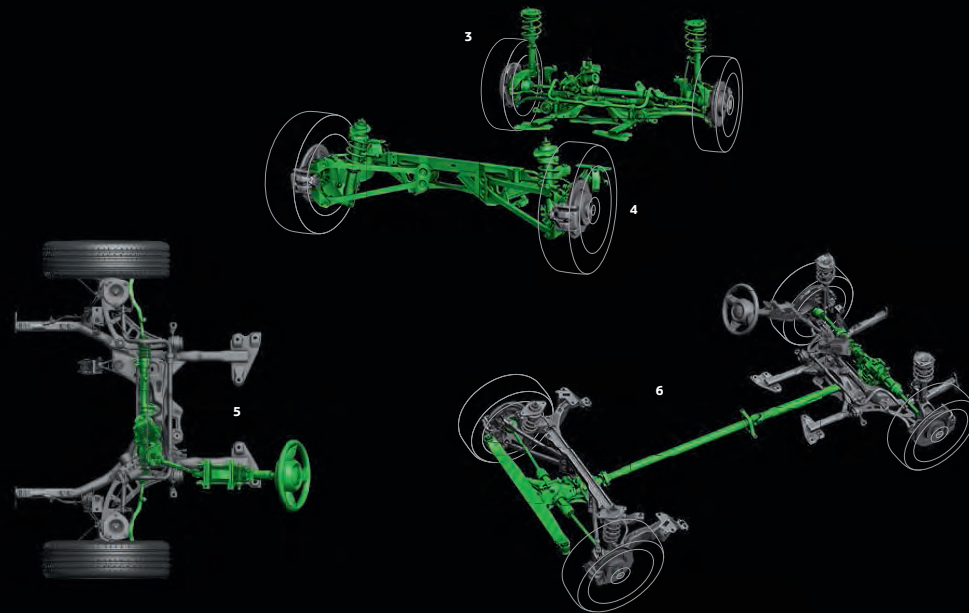

3. **EINGELENK-FEDERBEIN-VORDERACHSE.** 2 gleich lange Antriebswellen an der Vorderradaufhängung vermindern den Einfluss des Antriebs auf die Lenkung. Und optimieren damit das Fahrverhalten beim Kurvenfahren, Beschleunigen und Bremsen.

4. **MULTILENKER-HINTERACHSE.** Diese aufwendige Achskonstruktion sorgt für optimalen Kontakt zwischen Rädern und Straße – und gewährleistet dadurch jederzeit beste Traktion. Dank Aluminiumleichtbau verliert der Längslenker an Gewicht – und Ihr MINI Countryman oder MINI Paceman gewinnt an Wendigkeit.

5. **ZAHNSTANGENLENKUNG.** Mithilfe elektrischer Kraftunterstützung sorgt sie für ausgezeichnete Lenkeigenschaften. So erhält der Fahrer exakte Rückmeldung. Die Lenkkräfte werden an die Geschwindigkeit angepasst – für eine leichtgängige Lenkung bei niedrigem und eine straffe Lenkung bei hohem Tempo. Komfortabel: Von Anschlag zu Anschlag sind nur 2,4 Lenkraddrehungen nötig.

6. **ALL4.** Das Allradsystem ALL4 verteilt die Antriebskraft bedarfsgerecht zwischen Vorder- und Hinterrädern. In normalen Fahrsituationen leitet eine Lamellenkupplung bei Bedarf bis zu 50 Prozent des Antriebsmoments auf die Hinterachse – in Extremsituationen, z.B. bei Schnee und Eis, bis zu 100 Prozent. Für ideale Traktion, Stabilität und Sicherheit in jeder Fahrsituation.

## KONZEPT UND SICHERHEIT.

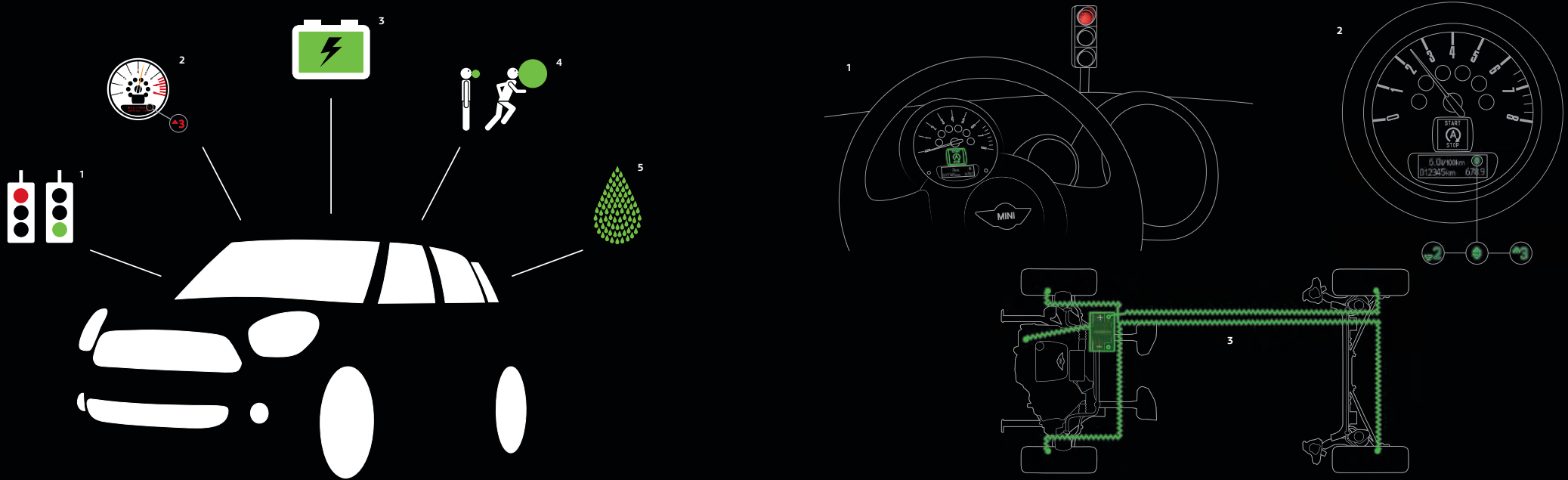

**MINIMALISM.** Verschiedene innovative Technologien sorgen im Zusammenspiel dafür, dass MINI Countryman und MINI Paceman großzügig beim Fahrspaß, dabei aber besonders sparsam im Ausgeben sind – getreu dem Motto: Less is more. So verbrauchen die Dieselmodelle im kombinierten Testzyklus nur 4,6–4,4 l/100 km (122–115 g CO<sub>2</sub>/km). Der MINI One Countryman liegt bei sparsamen 6,0 l/100 km (139 g CO<sub>2</sub>/km). Die Cooper Modelle von MINI Countryman und MINI Paceman verbrauchen im kombinierten Testzyklus nur 6,0 l/100 km (140 g CO<sub>2</sub>/km), die Cooper S Modelle nur 6,1 l/100 km (143 g CO<sub>2</sub>/km).

**1. DIE AUTO START STOP FUNKTION.** Die Auto Start Stop Funktion (nur für Schaltgetriebe) stellt im Leerlauf den Motor während eines Halts an Ampeln oder im Stau automatisch ab, um ihn erst beim Einkuppeln automatisch wieder zu starten.

**2. SCHALTPUNKTANZEIGE.** Die Schaltpunktanzeige (nur für Schaltgetriebe) empfiehlt durch einen entsprechenden Schalthinweis im Drehzahlmesser den aktuell verbrauchsgünstigsten Gang. So belasten Sie die Umwelt nicht nur mit weniger Abgasen, sondern auch Ihr Portemonnaie mit weniger Ausgaben.

**3. BRAKE ENERGY REGENERATION.** Die Brake Energy Regeneration wandelt mittels intelligenter Generatorregelung einen Teil der Bremsenergie in Strom um, indem sie die Batterie verstärkt lädt, wenn der Fahrer vom Gas geht. Beim Gasgeben wird dagegen nur reduziert geladen.

**4. VOLLVARIABLE VENTILSTEUERUNG.** Die vollvariable Steuerung des Ventilhubes der Einlassventile sorgt für hohe Leistungswerte bei einem gleichzeitig effizienten Verbrauch. Für alle Benzinmotoren.

**5. COMMON-RAIL-TECHNOLOGIE.** Durch den gleichmäßig hohen Einspritzdruck von 1.600 bar und eine Mehrfach-Voreinspritzung ist eine besonders feine Zerstäubung des Dieselkraftstoffs möglich – für eine verbesserte Laufruhe bei hoher Leistung und bei einem verringerten Verbrauch.

Der **MINIMALISM ANALYSER**<sup>1</sup>. Als Bestandteil des optionalen Infotainment-System MINI Connected (siehe auch Kapitel: Technik und Equipment, Entertainment und Kommunikation.) ermittelt und analysiert er Ihre Fahrt. Anhand unterschiedlichster Daten weiß Ihr MINI Countryman oder MINI Paceman, wie effizient Sie gerade fahren. Dank des **MINIMALISM Analysers** bekommen Sie detaillierte Tipps, wie Sie noch mehr Kraftstoff sparen können. Nach jeder Fahrt können Sie Ihre Daten, einfach und informativ aufbereitet, mit der MINI Connected Applikation analysieren, vergleichen und Ihren Fahrstil noch effizienter gestalten.

Sämtliche Detailangaben zu den Verbrauchswerten finden Sie in den technischen Daten auf den Seiten 92–94.  
Werte für Automatikgetriebe weichen von den hier angegebenen Werten ab.

<sup>1</sup> Mehr Informationen zu MINI Connected finden Sie auf den Seiten 68–69.

# TECHNISCHE DATEN.

MOTOR <sup>1,2</sup>		MINI ONE COUNTRYMAN	MINI ONE D COUNTRYMAN	MINI COOPER COUNTRYMAN	MINI COOPER D COUNTRYMAN	MINI COOPER S COUNTRYMAN	MINI COOPER SD COUNTRYMAN
Zylinder/Bauart/Ventile		4/Reihe/4	4/Reihe/4	4/Reihe/4	4/Reihe/4	4/Reihe/4	4/Reihe/4
Hubraum	cm <sup>3</sup>	1598	1598	1598	1598 [1995]	1598	1995
Hub/Bohrung	mm	85,8/77,0	85,8/78,0	85,8/77,0	83,6/78,0 [90,0/84,0]	85,8/77,0	90,0/84,0
Nennleistung/ Nenndrehzahl	kW/PS/l/min	72/98/6000	66/90/4000	90/122/6000	82/112/4000	135/184/5500	105/143/4000
Max. Drehmoment/Drehzahl	Nm/l/min	153/3000	215/1750–2500	160/4250	270/1750–2250	240/1600–5000 (260/1700–4500) <sup>3</sup>	305/1750–2700
Verdichtung/empfohlene Kraftstoffart	:	11,0/91–98 ROZ	16,5/Diesel	11,0/91–98 ROZ	16,5/Diesel	10,5/91–98 ROZ	16,5/Diesel

## FAHRLEISTUNG<sup>1</sup>

Höchstgeschwindigkeit	km/h	173 [168]	170	190 [182]	185 [180]	215 [210]	198 [195]
Beschleunigung 0–100 km/h	s	11,9 [13,9]	12,9	10,5 [11,6]	10,9 [11,3]	7,6 [7,9]	9,3 [9,5]
Elastizität 80–120 km/h (V. Gang)	s	17,9	15,9	14,9	11,9	8,6	10,1

## VERBRÄUCH<sup>1,2</sup>

Innerorts	l/100 km	7,4 [9,3]	4,7	7,4 [9,3]	4,7 [7,2]	7,5 [9,5]	5,2 [7,3]
Außerorts	l/100 km	5,2 [6,0]	4,2	5,2 [6,0]	4,2 [4,7]	5,4 [5,7]	4,3 [4,8]
Kombiniert	l/100 km	6,0 [7,2]	4,4	6,0 [7,2]	4,4 [5,6]	6,1 [7,1]	4,6 [5,7]
CO <sub>2</sub> -Emissionen kombiniert	g/km	139 [168]	115	140 [168]	115 [149]	143 [166]	122 [150]
Tankinhalt ca.	l	47	47	47	47	47	47
Reichweite	km	785 [655]	1070	785 [655]	1070 [840]	770 [660]	1020 [825]

## GEWICHT<sup>1</sup>/VOLUMEN<sup>1</sup>

Leergewicht EU <sup>4</sup>	kg	1340 [1370]	1385	1340 [1370]	1385 [1410]	1385 [1410]	1395 [1420]
Zulässiges Gesamtgewicht	kg	1775 [1805]	1820	1775 [1805]	1820 [1845]	1820 [1845]	1830 [1855]
Zuladung	kg	510	510	510	510	510	510
Zulässige Achslast vorne/hinten	kg	935/880 [965/880]	995/880	930/880 [960/880]	985/880 [1005/880]	960/880 [980/880]	995/880 [1015/880]
Zulässige Anhängelast, gebremst, bei 12 % Steigung	kg	–	–	[1000]	800 [1200]	750 [1000]	800 [1200]
Gepäckraumvolumen	l	350/450–1170	350/450–1170	350/450–1170	350/450–1170	350/450–1170	350/450–1170
Länge/Breite <sup>5</sup> /Höhe <sup>6</sup>	mm	4097/1789/1561	4097/1789/1561	4097/1789/1561	4097/1789/1561	4110/1789/1561	4110/1789/1561

## RÄDER

Reifendimension vorne/hinten		205/60 R16 92H	205/60 R16 92H	205/60 R16 92H	205/60 R16 92H	205/55 R17 91V	205/55 R17 91V
Raddimension vorne/hinten		6,5 J x 16 St	6,5 J x 16 St	6,5 J x 16 LM	6,5 J x 16 LM	7,0 J x 17 LM	7,0 J x 17 LM

MINI COOPER D COUNTRYMAN ALL4	MINI COOPER S COUNTRYMAN ALL4	MINI COOPER SD COUNTRYMAN ALL4	MINI JOHN COOPER WORKS COUNTRYMAN
4/Reihe/4	4/Reihe/4	4/Reihe/4	4/Reihe/4
1598 [1995]	1598	1995	1598
83,6/78,0 [90,0/84,0]	85,8/77,0	90,0/84,0	85,8/77,0
82/112/4000	135/184/5500	105/143/4000	160/218/6000
270/1750–2250	240/1600–5000 (260/1700–4500) <sup>3</sup>	305/1750–2700	280/1900–5000 (300/2100–4500) <sup>3</sup>
16,5/Diesel	10,5/91–98 ROZ	16,5/Diesel	10,5/91–98 ROZ

180 [175]	210 [205]	195 [193]	225 [223]
11,6 [11,8]	7,9 [8,3]	9,4 [9,5]	7,0 [7,0]
12,9	9,4	10,7	7,9

5,3 [7,6]	8,2 [10,3]	5,3 [7,7]	9,4 [10,7]
4,7 [5,0]	5,8 [6,2]	4,7 [5,1]	6,2 [6,3]
4,9 [6,0]	6,7 [7,7]	4,9 [6,1]	7,4 [7,9]
129 [158]	157 [180]	130 [160]	172 [184]
47	47	47	47
960 [785]	700 [610]	960 [770]	635 [595]

1455 [1480]	1455 [1480]	1470 [1495]	1480 [1505]
1890 [1915]	1890 [1915]	1905 [1919]	1915 [1940]
510	510	510 [499]	510
1010/930 [1030/930]	990/930 [1010/930]	1020/930 [1040/930]	990/940 [1015/940]
800 [1200]	750 [1000]	800 [1200]	–
350/450–1170	350/450–1170	350/450–1170	350/450–1170
4097/1789/1561	4110/1789/1561	4110/1789/1561	4133/1789/1549

205/60 R16 92H	205/55 R17 91V	205/55 R17 91V	225/45 R18 91V
6,5 J x 16 LM	7,0 J x 17 LM	7,0 J x 17 LM	7,5 J x 18 LM

<sup>1</sup> Sämtliche Angaben beziehen sich auf Fahrzeuge mit serienmäßigem 6-Gang-Schaltgetriebe. Werte in [ ] gelten für Fahrzeuge mit 6-Gang-Automatikgetriebe Steptronic.

<sup>2</sup> Alle MINI Countryman Modelle erfüllen die EU5-Norm. Mini One Countryman und Mini Cooper Countryman mit manuellem Schaltgetriebe erfüllen bereits die EU6-Norm. Als Basis für die Verbrauchsermittlung gilt der ECE-Fahrzyklus (80/1268 EWG). Dieser setzt sich aus ca. einem Drittel Stadtfahrt und zwei Dritteln Überlandfahrt (gemessen an der Wegstrecke) zusammen. Zusätzlich zum Verbrauch wird die CO<sub>2</sub>-Emission gemessen. Der Verbrauch wurde auf Grundlage der Serienaustattung errechnet. Sonderausstattungen (z. B. breitere Reifen) können den Verbrauch wesentlich beeinflussen.

<sup>3</sup> Mit Overboost-Funktion.

<sup>4</sup> Im angegebenen Wert sind 90 % Tankfüllung sowie 68 kg für den Fahrer und 7 kg für Gepäck berücksichtigt. Das Leergewicht gilt für Fahrzeuge in serienmäßiger Ausstattung. Sonderausstattungen erhöhen diesen Wert.

<sup>5</sup> Ohne Spiegel.

<sup>6</sup> Ohne Antenne/Finne.

MINI.COM/CONFIGURATOR

# TECHNISCHE DATEN.

MOTOR <sup>1,2</sup>	MINI COOPER PACEMAN	MINI COOPER D PACEMAN (ALL4)	MINI COOPER S PACEMAN (ALL4)	MINI COOPER SD PACEMAN (ALL4)	MINI JOHN COOPER WORKS PACEMAN
Zylinder/Bauart/Ventile	4/Reihe/4	4/Reihe/4	4/Reihe/4	4/Reihe/4	4/Reihe/4
Hubraum	cm <sup>3</sup> 1598	1598 [1995]	1598	1995	1598
Hub/Bohrung	mm 85,8/77,0	83,6/78,0 [90,0/84,0]	85,8/77,0	90,0/84,0	85,8/77,0
Nennleistung/ Nenndrehzahl	kW/PS/l/min 90/122/6000	82/112/4000	135/184/5500	105/143/4000	160/218/6000
Max. Drehmoment/Drehzahl	Nm/l/min 160/4250	270/1750–2250	240/1600–5000 (260/1700–4500) <sup>3</sup>	305/1750–2700	280/1900–5000 (300/2100–4500) <sup>3</sup>
Verdichtung/empfohlene Kraftstoffart	:1 11,0/91–98 ROZ	16,5/Diesell	10,5/91–98 ROZ	16,5/Diesell	10,5/91–98 ROZ

## FAHRLEISTUNG<sup>1</sup>

Höchstgeschwindigkeit	km/h 192 [184]	187 [182] (182 [177])	217 [212] (212 [207])	200 [197] (197 [195])	226 [224]
Beschleunigung 0–100 km/h	s 10,4 [11,5]	10,8 [11,2] (11,5 [11,8])	7,5 [7,8] (7,8 [8,2])	9,2 [9,4] (9,3 [9,4])	6,9 [6,9]
Elastizität 80–120 km/h (V. Gang)	s 14,8	11,8 (12,8)	8,5 (9,3)	10,0 (10,6)	7,8

## VERBRÄUCH<sup>1,2</sup>

Innerorts	l/100 km 7,4 [9,3]	4,7 [7,2] (5,3 [7,6])	7,5 [9,5] (8,2 [10,3])	5,2 [7,3] (5,3 [7,7])	9,4 [10,7]
Außerorts	l/100 km 5,2 [6,0]	4,2 [4,7] (4,7 [5,0])	5,4 [5,7] (5,8 [6,2])	4,3 [4,8] (4,7 [5,1])	6,2 [6,3]
Kombiniert	l/100 km 6,0 [7,2]	4,4 [5,6] (4,9 [6,0])	6,1 [7,1] (6,7 [7,7])	4,6 [5,7] (4,9 [6,1])	7,4 [7,9]
CO <sub>2</sub> -Emissionen kombiniert	g/km 140 [168]	115 [149] (129 [158])	143 [166] (157 [180])	122 [150] (130 [160])	172 [184]
Tankinhalt ca.	l 47	47	47	47	47
Reichweite	km 785 [655]	1070 [840] (960 [785])	770 [660] (700 [610])	1020 [825] (960 [770])	635 [595]

## GEWICHT<sup>1</sup>/VOLUMEN<sup>1</sup>

Leergewicht EU <sup>4</sup>	kg 1330 [1360]	1375 [1395] (1445 [1470])	1380 [1405] (1445 [1470])	1390 [1410] (1465 [1490])	1475 [1495]
Zulässiges Gesamtgewicht	kg 1725 [1755]	1770 [1790] (1840 [1865])	1775 [1800] (1840 [1865])	1785 [1805] (1860 [1885])	1870 [1890]
Zuladung	kg 470	470	470	470	470
Zulässige Achslast vorne/hinten	kg 910/840 [940/840]	960/840 [980/840] (990/890 [1015/890])	955/840 [980/840] (970/890 [995/890])	980/840 [1000/840] (1000/890 [1025/890])	975/915 [995/915]
Zulässige Anhängelast, gebremst, bei 12 % Steigung	kg [1000]	800 [1200]	750 [1000]	800 [1200]	–
Gepäckraumvolumen	l 330–1080	330–1080	330–1080	330–1080	330–1080
Länge/Breite <sup>5</sup> /Höhe <sup>6</sup>	mm 4109/1786/1518	4109/1786/1518	4115/1786/1522	4115/1786/1522	4124/1786/1527

## RÄDER

Reifendimension vorne/hinten	205/60 R 16 92H	205/60 R 16 92H	205/55 R17 91V	205/55 R17 91V	225/45 R18
Raddimension vorne/hinten	6,5 J x 16 LM	6,5 J x 16 LM	7,0 J x 17 LM	7,0 J x 17 LM	7,0 J x 17 LM

<sup>1</sup> Sämtliche Angaben beziehen sich auf Fahrzeuge mit serienmäßigem 6-Gang-Schaltgetriebe. Werte in [ ] gelten für Fahrzeuge mit 6-Gang-Automatikgetriebe Steptronic.

<sup>2</sup> Alle MINI Paceman Modelle erfüllen die EU5-Norm. Der MINI Cooper Paceman mit manuellem Schaltgetriebe erfüllt bereits die EU6-Norm. Als Basis für die Verbrauchsermittlung gilt der ECE-Fahrzyklus (90/1268 EWG). Dieser setzt sich aus ca. einem Drittel Stadtfahrt und zwei Dritteln Überlandfahrt (gemessen an der Wegstrecke) zusammen. Zusätzlich zum Verbrauch wird die CO<sub>2</sub>-Emission gemessen. Der Verbrauch wurde auf Grundlage der Serienausstattung errechnet. Sonderausstattungen (z. B. breitere Reifen) können den Verbrauch wesentlich beeinflussen.

<sup>3</sup> Mit Overboost-Funktion.

<sup>4</sup> Im angegebenen Wert sind 90 % Tankfüllung sowie 68 kg für den Fahrer und 7 kg für Gepäck berücksichtigt. Das Leergewicht gilt für Fahrzeuge in serienmäßiger Ausattung. Sonderausstattungen erhöhen diesen Wert.

<sup>5</sup> Ohne Spiegel.

<sup>6</sup> Ohne Antenne/Finne.

# MASSZEICHNUNGEN.

## MINI ONE/D COUNTRYMAN. MINI COOPER/D COUNTRYMAN. (MINI COOPER S/SD COUNTRYMAN.)

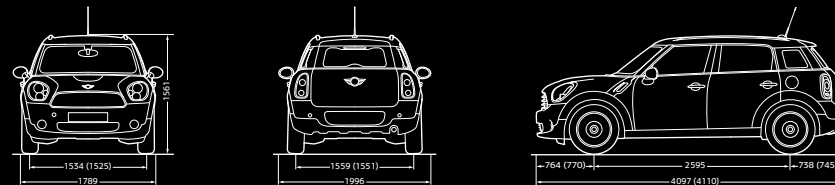

## MINI JOHN COOPER WORKS COUNTRYMAN.

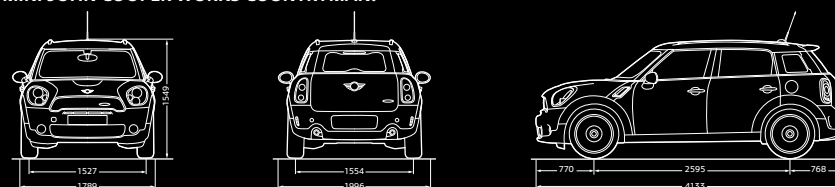

## MINI COOPER/D PACEMAN. (MINI COOPER S/SD PACEMAN.)

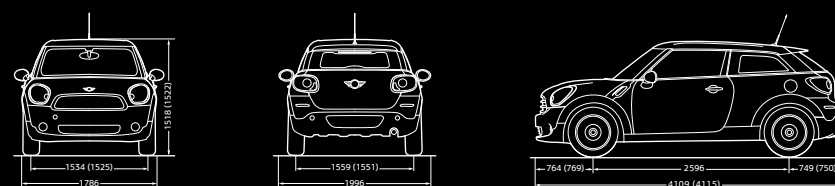

## MINI JOHN COOPER WORKS PACEMAN.

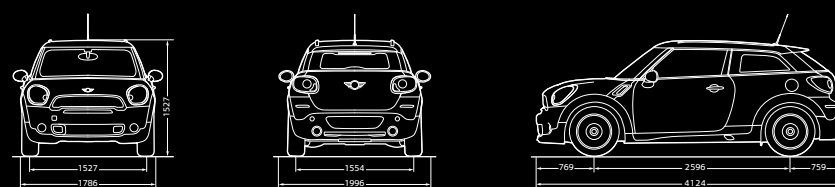

Alle Angaben in mm.