



N I S S A N B L U E B I R D





Metallik. Abtufeln gegen Aufpreis.

Das Konzept.

Die Nissan Bluebird-Reihe ist eine Fahrzeugserie der 2,0 l-Klasse, deren Konzept sich in einem Satz zusammenfassen lässt: Ein Höchstmaß an Komfort und Qualität zu einem höchst attraktiven Preis.

Eine Fahrzeugserie mit Autos für nahezu jeden Bedarf und mit einem stets gleich hohen Verarbeitungsniveau.

Eine Fahrzeugserie schließlich, die speziell Familien mit einem außergewöhnlichen Platz- und Ausstattungsangebot verwöhnt – mehr, als in der

gehobenen Mittelklasse üblich ist.

Und was besonders erfreulich ist: Alle Modelle gibt es ab Werk auch als Diesel. Sowie mit geregelttem Katalysator.

So können Sie komfortabel fahren. Und außerdem noch jede Menge Steuern sparen.



Abb.: Benzin-Limousine 4tg., Radio gegen Aufpreis.



Die Ausstattung.

Bei einer Limousine der 2,0 l-Klasse erwarten Sie auch ein gehobenes Ausstattungs-niveau. Der Bluebird wird Ihre Erwartungen weit übertreffen.

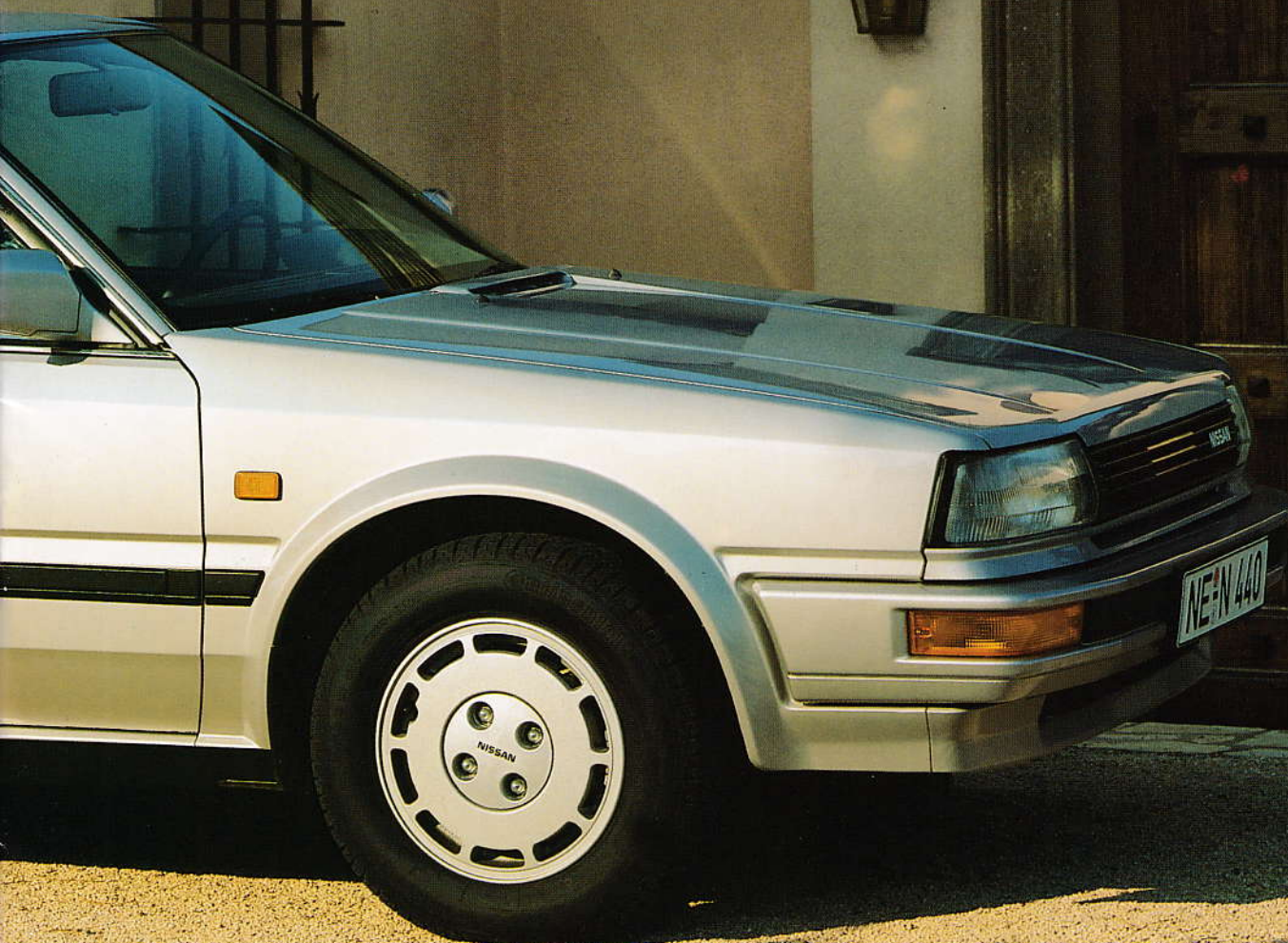
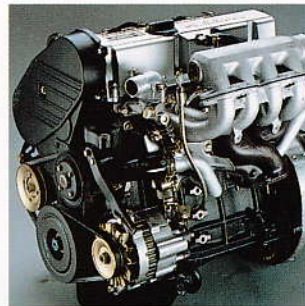
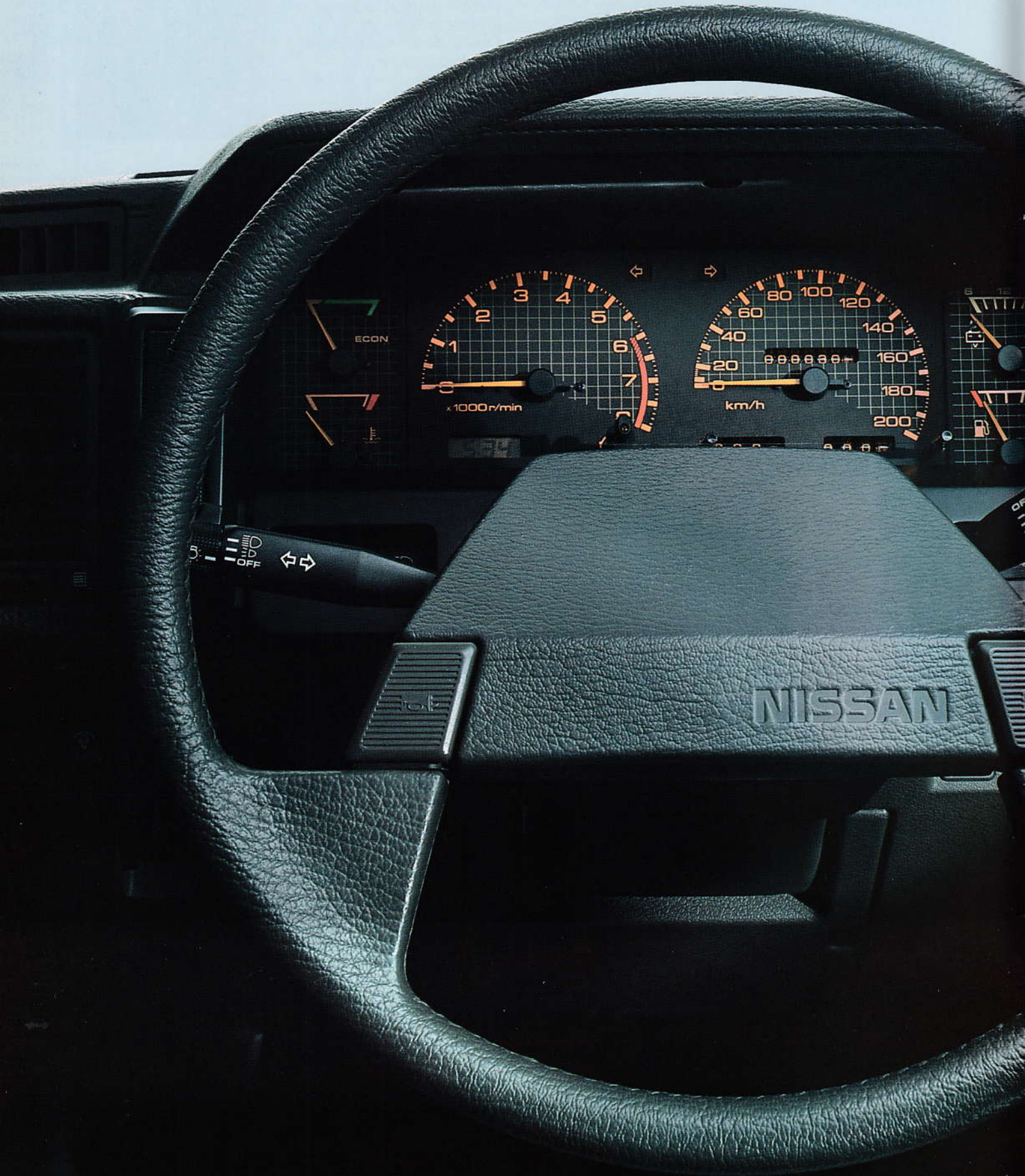
Auf den ersten Blick fallen die übersichtlich

angeordneten Instrumente auf. Dazu gehören u. a. die Kontrollleuchten für nicht geschlossene Türen, Scheibenwaschanlage und angezogene Handbremse/Bremsfunktion.

Bei näherem Hinsehen finden Sie außerdem eine Fernbedienung für Kofferraum und Tankklappe, ein

höhenverstellbares Lenkrad, 2 elektrisch einstellbare Außenspiegel, ein beleuchtetes Zündschloß, zwei Tageskilometerzähler, eine Digital-Quartzuhr sowie einen Drehzahlmesser.

Und gegen Aufpreis gibt es die Benzin-Limousinen auch mit Automatik.



Abb.: Limousine 4tg.



Der Komfort.

Unser oberstes Ziel bei der Konstruktion des Bluebird war es, Ihnen das Fahren so angenehm wie möglich zu machen.

In seinem großzügigen Innenraum finden 5 Personen bequem Platz. Alle

Sitze sind mit qualitativ hochwertigem Stoff bezogen und farblich auf den Innenraum abgestimmt. Der Fahrersitz ist höhenverstellbar, mit gutem Seitenhalt und einer Lendenwirbelstütze gegen vorzeitige Ermüdung auf langen Strecken. Beide Vordersitze lassen sich

leicht in Liegesitze umwandeln und sind mit höhenverstellbaren Kopfstützen ausgerüstet. Und die Rücksitze sind einzeln umklappbar.

Bei den Benzin-Limousinen finden Sie zudem eine Reihe inklusiver Extras, z.B. elektrische Fensterheber.

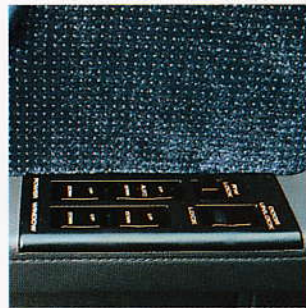



Metallie, Alufelgen gegen Aufpreis.

Die Bluebird Limousine.

Wenn Sie eine klassische 2,0 l-Limousine mit viel Platz und Komfort suchen, dann sollten Sie sich den Bluebird Stufenheck einmal näher ansehen.

Es gibt ihn als Benzi-

ner mit 75 kW/102 PS, als Katalysatorversion mit 77 kW/105 PS und als steuerbegünstigten und anders ausgestatteten Diesel mit 49 kW/67 PS.

Neben der reichhaltigen Grundausstattung verfügen die Benzin-Limousinen serienmäßig noch über höhenverstellbare

Sicherheitsgurte vorn, elektrische Fensterheber, ein beleuchtetes Türschloß und Zentralverriegelung – eine Seltenheit in dieser Klasse.

Und komfortabel ist auch die niedrige Ladekannte des großzügigen Kofferraums, die bis an die Stoßstange herabgezogen ist.





Der Bluebird Schrägheck.

Für kleine und große Ausflüge mit der Familie und mit viel Gepäck bietet sich der Bluebird Schrägheck geradezu an.

Seine elegante Form mit der langgezogenen Heckklappe spricht nicht

nur das Auge an, sie ist auch ausgesprochen funktional. Bei umgeklappten Rücksitzlehnen haben Sie bis zu 1145 l Kofferraum zur Verfügung. Und die große Heckklappe sowie die niedrige Ladekante machen Ihnen das Einpacken leicht.

Bequemlichkeit ist

auch sonst das Kennzeichen dieses Wagens, der den gleichen Komfort wie die klassische Limousine aufweist. Und natürlich gibt es ihn ebenfalls als Diesel oder als Katalysator-Version.

Da gibt es nur eins: Einsteigen, losfahren und sich wohlfühlen.



Metallic, Alufelgen gegen Aufpreis.



Der Bluebird Traveller.

Im Traveller können Sie mit Ihrer Familie bequem Platz nehmen. Und hinten haben Sie viel Platz für Ihr Gepäck. So reisen Sie mit allem Komfort.

Durch die einzeln umklappbaren Rücksitzlehnen

paßt er sich Ihren Ansprüchen gerne an. Im Alltag, im Urlaub und im beruflichen Einsatz.

Und er bietet alles, was das Fahren zum Genuß werden läßt: z.B. Servolenkung, höhenverstellbares Lenkrad und elektrisch höhenverstellbare Hauptscheinwerfer.

Bei aller inneren Größe (bis zu 1720 l) ist der Traveller dabei ein äußerst wirtschaftliches Auto. Wirtschaftlich in der Anschaffung, wirtschaftlich im Unterhalt, wirtschaftlich im Verbrauch. Egal, ob als Benziner, als Diesel oder als Katalysatormodell.



Metallic, Alufelgen gegen Aufpreis.



Der Bluebird Grand Prix.

Sportliches Fahrvergnügen mit allem Komfort – das bietet der Bluebird Grand Prix. Als Stufenheck- oder als Schräghecklimousine.

Beide haben den gleichen zugkräftigen 2,0 l-

Benzinmotor mit 75 kW/102 PS (Katalysator-Version: 77 kW/105 PS). Beide sind gleich luxuriös ausgestattet: Zentralverriegelung, elektrische Fensterheber, höhenverstellbares Lenkrad, höhenverstellbare Sicherheitsgurte vorn usw. usw.

Für den sportlichen

Eindruck sorgen zum einen die Leichtmetallfelgen, zum anderen die durchgehende Lackierung. Frontspoiler, Seitenschweller, Kotflügelverbreiterung, Heckschürze, Kühlergrill, Stoßstangen und Außenspiegel sind in Wagenfarbe lackiert, der Heckspoiler ist schwarz.

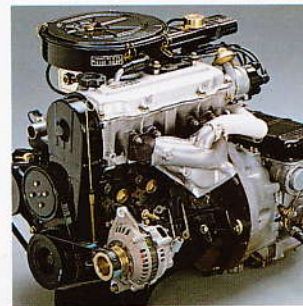





Der Fahrspaß.

Für welchen Bluebird Sie sich auch entscheiden – der Fahrspaß ist eingebaut.

Die aufwendige Fahrwerkstechnik entspricht dem komfortablen Auftritt des Bluebird. Einzelradaufhängung, innenbelüftete Scheibenbremsen vorn, Bremskraftverstärker und -regler und die drehzahlabhängige Servolenkung sorgen für Sicherheit auf allen Wegen.

Wie man bei allem Luxus auch ökonomisch fahren kann, beweist der Verbrauch des Bluebird. So konsumiert zum Beispiel die Benzin-Version des Bluebird Schrägheck nur 6,6 l Super bei 90 km/h, 8,5 l bei 120 km/h und 11,0 l in der Stadt (DIN 70030, auch bleifrei). Ähnlich wirtschaftlich verhalten sich auch die anderen Modelle.

So können Sie bequem fahren und sparen.

A close-up photograph of a car's front grille. The grille is dark with horizontal slats. In the center, the word "NISSAN" is displayed in a white, bold, sans-serif font. The background above the grille is a clear, bright blue sky. A thin, white, curved line is visible in the upper left portion of the sky.

NISSAN

Die Marke.

Nissan ist einer der größten Automobilhersteller der Welt. Und mehr. Denn überall, wo es technisch anspruchsvolle Problemstellungen gibt, engagiert sich Nissan ebenso. Zum Beispiel in

der Weltraumforschung via Satellitentechnik.

Und natürlich auch auf unseren Straßen. Mit dem gleichen hohen Maß an Qualität und Zuverlässigkeit. Nicht umsonst investiert Nissan jährlich über eine Milliarde Mark in Forschung und Entwicklung.

Sollte trotzdem mal etwas sein: Jedes Ersatzteil kann umgehend geliefert werden. Dafür sorgen das zentrale Nissan-Teilelager für Europa in Amsterdam sowie das zentrale Ersatzteillager in Neuss plus 4 Depots für Deutschland. Ein Service, der funktioniert. Laut Testergebnis-

sen der Motorpresse geben Nissan-Fahrer ihrem Service durchweg erstklassige Noten.

Kein Wunder: Über 700 Nissan-Vertragshändler sind entschlossen, für Nissan Werbung zu machen.

Und die beste Werbung sind nun mal zufriedene Kunden.

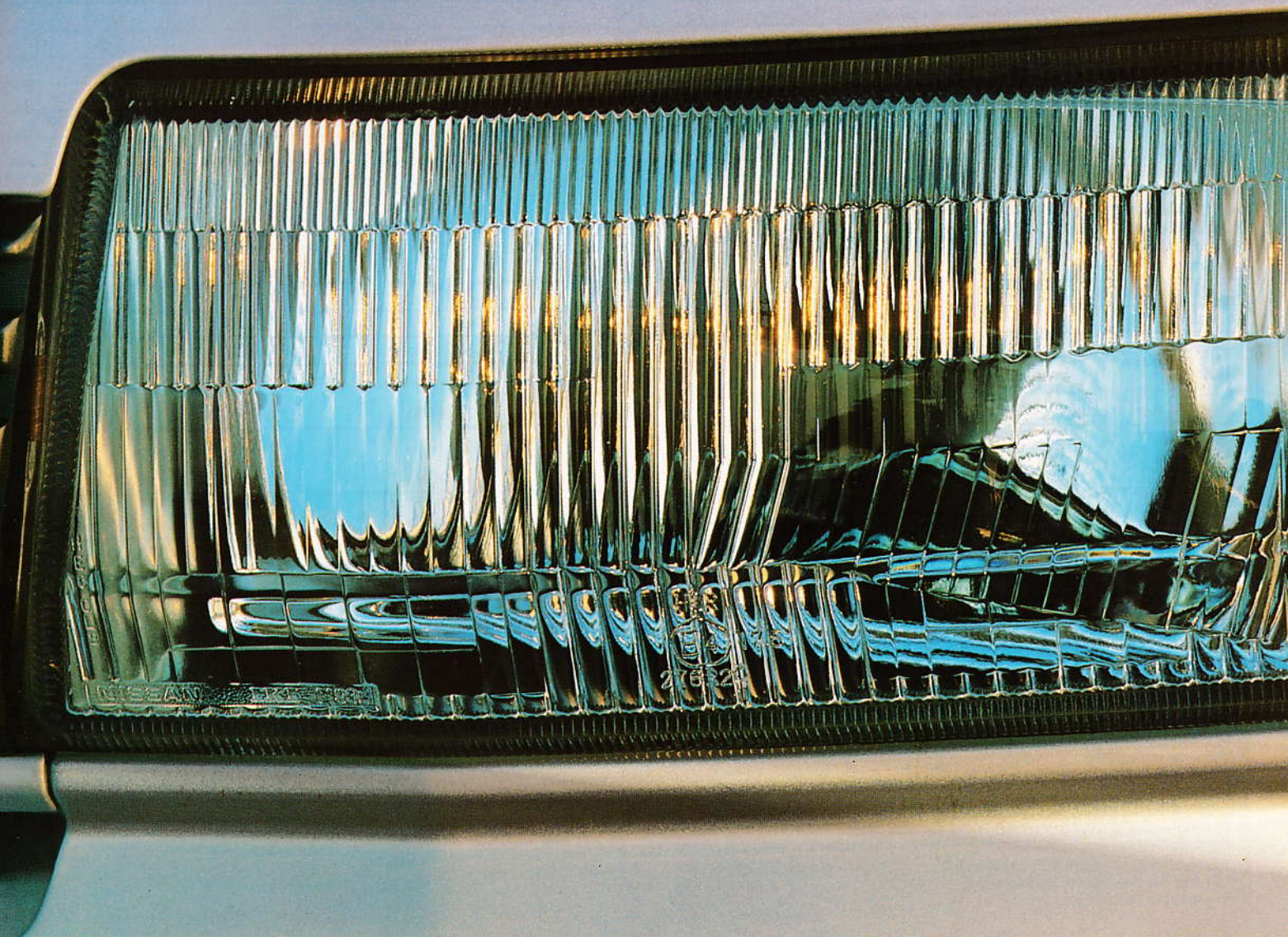

Technische Daten	BLUEBIRD SLX LIMOUSINE/ BLUEBIRD GRAND PRIX LIM.		BLUEBIRD GL TRAVELLER	BLUEBIRD SLX LIMOUSINE DIESEL	BLUEBIRD SLX LIMOUSINE DIESEL	BLUEBIRD GL TRAVELLER DIESEL
	4-türig	5-türig	5-türig	4-türig	5-türig	5-türig
Sitzplätze	5	5	5	5	5	5
Motorart	4-Takt-Otto			4-Takt-Diesel		
Zylinderzahl/Bauart	4/quer eingebauter Reihenmotor					
Hubraum (Steuerformel) cm ³	1960			1938		
Bohrung x Hub mm	84,5 x 88			85 x 86		
Leistung kW (PS)/bei min ⁻¹	75 (102)/5200			49 (67)/4600		
Max. Drehmoment Nm/bei min ⁻¹	160/3600			127/2400		
Verdichtung	9.4			21.3		
Motor-Steuerungssystem	Transistorzündung, Registervergaser			Verteilereinspritzpumpe		
Abgasreinigungssystem						
Ventilsteuerung	OHC	OHC	OHC	OHC	OHC	OHC
Batterie (wartungsfrei)	12 V/60 Ah			12 V/80 Ah		
Lichtmaschine	840 W	840 W	840 W	720 W	720 W	720 W
Antrieb	Vorderradantrieb					
Getriebeart	5-Gang mech. (4-Gang Autom. mit Overdrive und Wandlerüberbrückungs-Kupplung)	5-Gang mech.	5-Gang mech. (-)	5-Gang mech. (-)	5-Gang mech. (-)	5-Gang mech. (-)
Getriebeübersetzung	I = 3,29 (I = 2,79) II = 1,85 (II = 1,55) III = 1,21 (III = 1,00) IV = 0,91 (IV = 0,69) V = 0,80 R = 3,43 (R = 2,27)		I = 3,29 II = 1,85 III = 1,21 IV = 0,91 V = 0,74 R = 3,43	I = 3,40 II = 1,95 III = 1,27 IV = 0,91 V = 0,74 R = 3,43	I = 3,40 II = 1,95 III = 1,27 IV = 0,91 V = 0,74 R = 3,43	I = 3,40 II = 1,95 III = 1,27 IV = 0,91 V = 0,74 R = 3,43
Vorderachse	Einzelradaufhängung mit McPherson-Federbeinen, Querlenker und Stabilisator					
Hinterachse	Einzelradaufhängung mit Federbeinen, Querlenkern, Längslenker und Stabilisator					
Felgenreiße/Reifengröße	5 J x 14 (GRAND PRIX 6 J x 14)			5 J x 14		
Reifengröße	185/70 HR 14			185/70 SR 14		
Bremssystem	Hydraulisches Zwei-Kreis-Bremssystem mit Bremskraftverstärker und -regler, vorn: Scheibenbremsen, innenbelüftet, hinten:					
Lenkung/Übersetzung	Zahnstangenlenkung mit Servounterstützung			Zahnstangenlenkung mit Servounterstützung		
	16,2	16,2	15,7	16,3	16,3	16,3
Länge mm	4405	4365	4445	4405	4365	4445
Breite mm	1690	1690	1690	1690	1690	1690
Höhe mm	1395	1395	1475*	1395	1395	1475*
Radstand mm	2550	2550	2550	2550	2550	2550
Spurweite vorn/hinten mm	1460/1460	1460/1460	1455/1455	1460/1460	1460/1460	1455/1455
Wendekreis m	11,0	11,0	11,0	12,2	12,2	12,2
Kofferrauminhalt nach VDA-Messung bei aufgestellten Rücksitzlehnen bei umgeklappten Rücksitzlehnen						
	l 410	324 ¹⁾	590 ¹⁾	410	324 ¹⁾	590 ¹⁾
	l -	1145 ²⁾	1720 ²⁾	-	1145 ²⁾	1720 ²⁾
Zul. Gesamtgewicht kg	1720	1720	1735	1765	1765	1800
Leergewicht kg	1205 (1230)	1220 (1245)	1215	1270	1285	1310
Zuladung kg	515 (490)	500 (475)	520	495	480	490
Anhängelast bei 12% Steigung gebremst/ungebremst kg	1200/600	1200/600	1200/600	1200/600	1200/600	1200/600
Anhängelast bei 8% Steigung gebremst kg	1650	1650	1650	1650	1650	1650
Zul. Achslast vorn/hinten kg	1000/820	1000/820	1000/920	1000/820	1000/820	1000/920
Zul. Stützlast kg	50	50	50	50	50	50
Dachlast kg	100	100	100	100	100	100
Tankinhalt l	60	60	60	60	60	60
Kraftstoffart	Super verbleit DIN 51600 (auch bleifrei DIN 51607)			Diesel DIN 51601		
Kraftstoffverbrauch nach DIN 70030 l/100 km						
Stadtzyklus bei 90 km/h	l 11,0 (11,3)	11,0 (11,3)	10,8	8,2	8,2	8,4
bei 90 km/h	l 6,6 (6,7)	6,6 (6,6)	6,7	5,6	5,7	5,3
bei 120 km/h	l 8,7 (8,9)	8,5 (8,6)	8,9	7,8	8,0	7,3
Beschleunigung von 0 - 100 km/h s	12,5 (13,3)	12,5 (13,3)	12,5	19,8	19,8	19,8
Höchstgeschwindigkeit km/h	175 (167)	176 (168)	176	145	146	147

Wie bei jedem PKW werden Verbrauch und Fahrleistungen in der Praxis je nach Fahrweise, technischem Zustand, nicht serienmäßigen An- und Aufbauten, der Straßenbeschaffenheit und örtlichen klimatischen Bedingungen von den nach der DIN-Prüfnorm ermittelten Werten abweichen.

() abweichende Angaben Automatikmodell

- = nicht lieferbar

* Dachreling

1) Messung bis Unterkante Heckscheibe

2) Messung bis Dachhöhe

BLUEBIRD SLX K KATALYSATOR LIM./ BLUEBIRD GRAND PRIX KATALYSATOR LIMOUSINE 4-türig	5-türig	BLUEBIRD GL K KATALYSATOR TRAVELLER 5-türig
---	---------	--

5	5	5
4-Takt-Otto		
4/quer eingebauter Reihenmotor		
1960		
84,5 x 88		
77 (105)/5200		
156/4000		
8,5		
Transistorzündung, elektronische Benzineinspritzung (LH-Jetronic mit Schubabschaltung)		
geregelter Dreiwege-Katalysator mit Lambdasonde		
OHC	OHC	OHC
12 V/60 Ah		
840 W	840 W	840 W
Vorderradantrieb		
5-Gang mech. (4-Gang Autom. mit Overdrive und Wandlerüberbrückungs-Kupplung)	5-Gang mech.	5-Gang mech. (-)
I = 3,29 (I = 2,79) II = 1,85 (II = 1,55) III = 1,21 (III = 1,00) IV = 0,91 (IV = 0,69) V = 0,80 R = 3,43 (R = 2,27)		I = 3,29 II = 1,85 III = 1,21 IV = 0,91 V = 0,80 R = 3,43
5 J x 14 (GRAND PRIX 6 J x 14)		
185/70 HR 14		185/70 HR 14
Trommelbremsen, selbstnachstellend		
Zahnstangenlenkung mit Servounterstützung		
16,2	16,2	15,7
4405	4365	4445
1690	1690	1690
1395	1395	1475*
2550	2550	2550
1460/1460	1460/1460	1455/1455
11,0	11,0	11,0
410	324 ¹⁾	590 ¹⁾
-	1145 ²⁾	1720 ²⁾
1720	1720	1750
1230 (1255)	1245 (1270)	1245
490 (465)	475 (450)	505
1200/600	1200/600	1200/600
1650	1650	1650
1000/820	1000/820	1000/920
50	50	50
100	100	100
60	60	60
bleifreies Normal DIN 51607		
10,1 (11,0) 7,4 (7,6) 9,6 (10,2)	10,1 (11,0) 7,4 (7,5) 9,7 (9,9)	10,4 8,0 9,6
-(-)	-(-)	-
175 (165)	176 (166)	176

BLUEBIRD SLX LIMOUSINE 4-türig

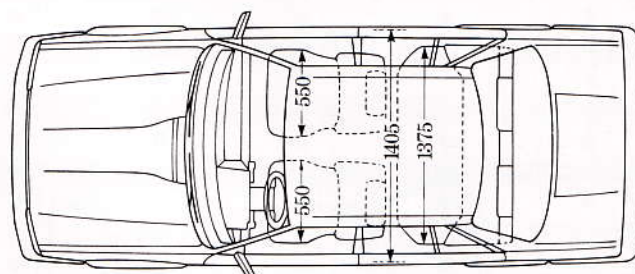
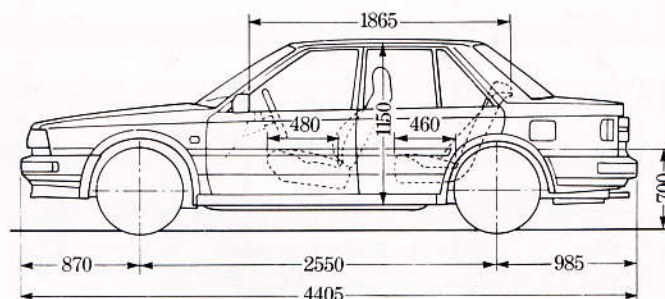
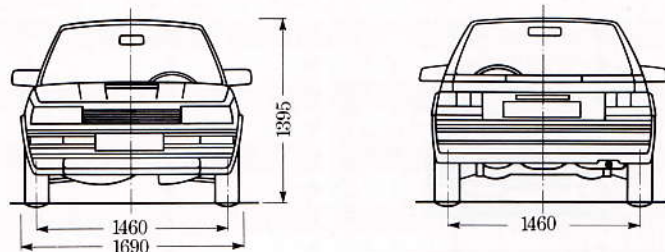

BLUEBIRD SLX LIMOUSINE 5-türig

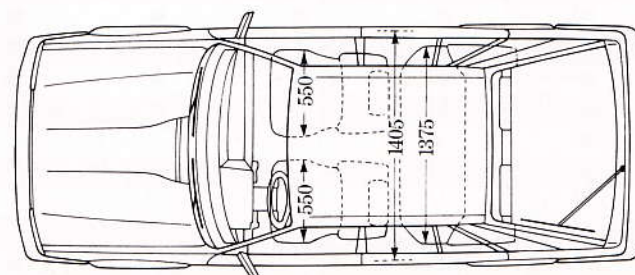
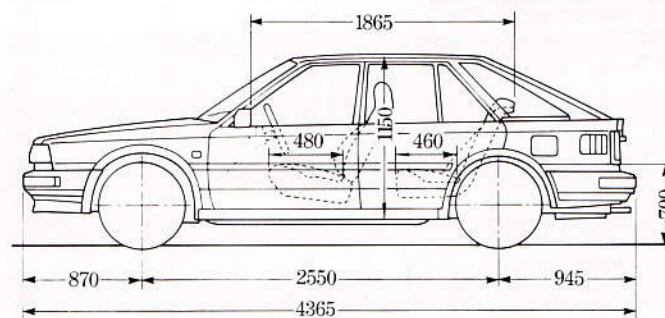
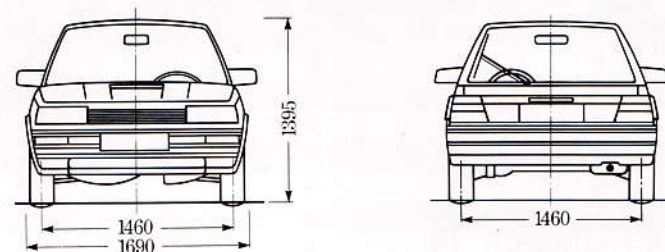

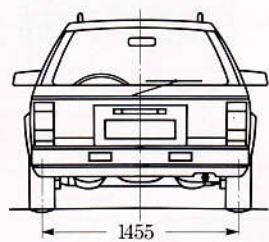
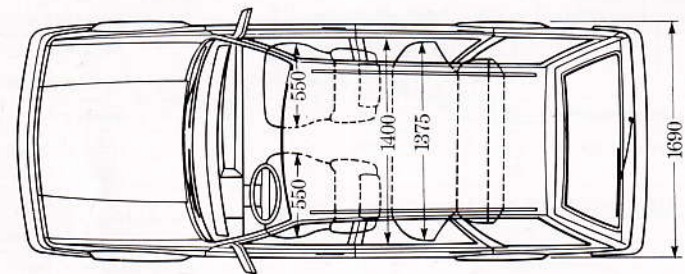
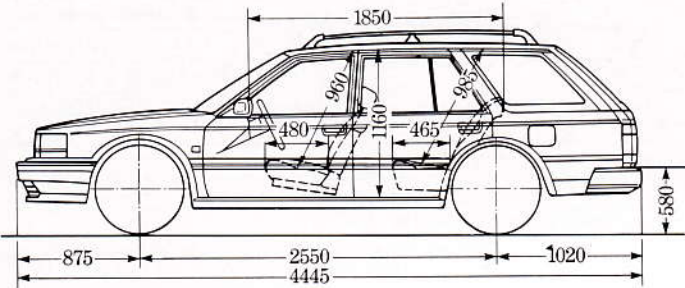
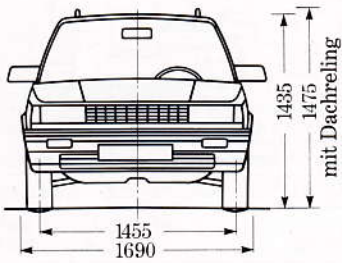

Alle Angaben in mm

- Halogenhauptscheinwerfer
- zwei Nebelschlußleuchten und Rückfahrscheinwerfer
- Kontrolleuchte für nicht geschlossene Türen
- Kontrolleuchte für angezogene Handbremse/Bremsflüssigkeitsstand
- Kontrolleuchte für Kraftstoffreserve
- Kontrolleuchte für Öldruck und Batterieladung
- Kontrolleuchte für Scheibenwaschanlage
- Kontrolleuchte für heizbare Heckscheibe und Nebelschlußleuchten
- Kontrolleuchte für Sicherheitsgurte
- Kontrolleuchte für Kühlmittelstand
- Kontrolleuchten für Vorglühen und Kraftstofffilter (Diesel)
- beleuchtete Heizungsarmaturen, Aschenbecher und Zigarettenanzünder
- beleuchtetes Zündschloß
- beleuchtetes, abschließbares Handschuhfach
- Armaturenbeleuchtung stufenlos regulierbar
- akustische Warnanzeige für nicht ausgeschaltetes Licht
- Innenraumbeleuchtung mit Dimmereffekt
- Laderaumbeleuchtung
- Türschloßbeleuchtung (Fahrertür)
- Warnleuchten in den Türverkleidungen
- Drehzahlmesser
- Kühlwassertemperaturanzeige und Kraftstoffanzeige
- Verbrauchsanzeige
- Voltmeter
- zwei Tageskilometerzähler
- Digital-Quartzuhr
- Liegesitze vorn mit höhenverstellbaren Kopfstützen
- einzel umklappbare Rücksitzlehnen
- Mittelarmlehne im Fond
- höhenverstellbarer Fahrersitz mit Lendenwirbelstütze
- drehzahlabhängige Servolenkung
- Dachkonsole mit Kartenleselampe über den Vordersitzen
- Defrosterdüsen für Front- und Seitenscheiben
- vierstufiges Heiz- und Frischluftgebläse mit Smogschaltung und Zwangsentlüftung
- Heizungsdüsen im Fond
- Lenkrad höhenverstellbar
- abblendbarer Innenspiegel
- Mittelkonsole mit schließbarem Ablagefach
- Fernbedienung für Kofferraum und Tankschloß
- Innenraum vollständig mit Teppichboden ausgelegt
- automatische 3-Punkt-Sicherheitsgurte vorn und hinten (2-Punkt-Beckengurt Fond)
- höhenverstellbare Sicherheitsgurte (Fahrer- und Beifahrerseite)
- Kindersicherung an den hinteren Türen
- getönte Scheiben rundum
- Verbundglasfrontscheibe
- dreistufige Scheiben-Wischwasch-Anlage mit einstellbaren Intervallen
- mechanische Radioantenne
- heizbare Heckscheibe
- Heckscheiben-Wischwasch-Anlage
- zwei elektrisch einstellbare Außenspiegel
- Zentralverriegelung
- elektrische Fensterheber vorn und hinten
- elektrisch höhenverstellbare Hauptscheinwerfer
- kunststoffummantelte Stoßstangen
- Stoßstangen in Wagenfarbe lackiert
- Seitenschutzleisten
- vollflächige Radabdeckungen
- Ablagefächer in den vorderen Türverkleidungen
- Ladekante bis zur Stoßstange reichend
- Frontspoiler, Kotflügelverbreiterung und Türschweller in Wagenfarbe lackiert
- Heckspoiler (schwarz)
- Kühlergrill und Außenspiegel in Wagenfarbe lackiert
- Alufelgen 6 J x 14
- Dachreling

Darüber hinaus ist sowohl die 4-türige als auch 5-türige Katalysatorversion als Grand Prix lieferbar.

Was Sie noch wissen sollten.

Nur ein zufriedener Kunde ist ein guter Kunde. Also bemüht sich Nissan, alles noch ein bißchen besser zu machen, als vielleicht üblich.

Das Ziel: Ein hoher Anspruch an

Qualität und Zuverlässigkeit, ein günstiges Preis/Leistungsverhältnis und optimale Wirtschaftlichkeit. Und das gilt auch für das ganze automobiler Drumherum.

SERVICE

Inspektionsintervalle alle 20.000 km.

Ein modernes Schulungs-Zentrum für den Nissan-Kundendienst garantiert gleichbleibend hohe Qualität. Kein

Wunder, daß Nissan-Händler in Praxistests der Fachpresse stets Bestnoten erhalten – was sie Ihnen auch gerne persönlich beweisen. Und das über 700mal in Deutschland.

GARANTIE

6-Jahresgarantie gegen Durchrostung ohne Nachbehandlung.

Nissan gewährt eine einjährige Werkstatt-Garantie auf alle Nissan-Originalersatzteile, die sogar den

Arbeitslohn umfaßt.

Diese Werkstatt-Garantie hat Nissan als erster Automobilhersteller überhaupt in der Bundesrepublik eingeführt. Zum Vorteil des Kunden.

LEASING

Haben Sie schon einmal überlegt, wieviel produktiver Ihr Geld arbeiten kann? Indem Sie es nicht in Ihr Auto, sondern in Ihr Geschäft investieren.

Oder Ihr Hobby damit finanzieren.

Wie lukrativ Leasing für Sie sein kann, erläutert Ihnen Ihr Nissan-Händler gern.

FINANZIERUNG

Schnell, einfach und bequem bietet sich als Alternative zum Leasing die Nissan-Finanzierung an. Fragen Sie Ihren Nissan-Händler nach den

Konditionen. Durchschnittlich liegen sie deutlich unter dem Branchenniveau und stellen eine echte Käuferleichterung für Sie dar.

ZUBEHÖR

Nissan möchte, daß Ihrer Individualität so schnell keine Grenzen gesetzt sind. Obwohl jeder Nissan schon über eine außergewöhnlich reichhaltige

Serienausstattung verfügt, schafft das breitgefächerte Nissan-Zubehörprogramm eine Vielzahl weiterer Perspektiven.

Nissan Motor Deutschland GmbH, Nissanstraße 1, 4040 Neuss 1.

