

Nissan Patrol

NISSAN



Für ungenormte Ansprüche.

Der Besitz eines besonderen Automobils ist immer auch Ausdruck eines bestimmten Lebensstils. Denn wer seinen Lebensstil nach eigenständigen Wertvorstellungen ausrichtet, wird auch besondere Ansprüche an sein Automobil stellen.

Der Nissan Patrol ist in jeder Hinsicht ein ehrliches, kompromißloses Fahrzeug für die Fahrer, die es gewohnt sind, unkonventionelle Wege zu gehen. Ob in der Freizeit oder im Beruf, ob auf Straßen oder im Gelände – er besteht mühelos selbst härteste Belastungen und erschließt Welten, die für andere unerreichbar bleiben.

Kaum ein zweites Automobil eignet sich so perfekt für so viele verschiedene Einsatzzwecke wie der Nissan Patrol: von Forstwirten, Jägern und Architekten z. B. wird er als zuverlässiges „Arbeits-tier“ geschätzt, das sie auch abseits ausgefahrener Pfade immer ans Ziel bringt.

Für Menschen mit ausgefallenen Freizeit-Ideen ist er ein Partner, mit dem man durch „dick und dünn“ gehen kann. Und der dabei jede Menge Raum für Sportgeräte, Gepäck etc. bietet.

Aber der Nissan Patrol respektiert auch die Alltagsrealitäten. Heute wirtschaftlich große Strecken über Autobahnen zurücklegen. Morgen bequem und sicher mit der ganzen Familie ins Grüne fahren – seine außergewöhnliche Flexibilität hat ihn zu einem der erfolgreichsten Geländewagen in unserem Land gemacht. Mehr als 42.000 überzeugte Besitzer schwören auf ihn. Für sie ist der Nissan Patrol ein zuverlässiger Partner, der aufgrund seiner robusten Chassis-Rahmenkonstruktion alle Anlagen zu einem Langzeit-Automobil besitzt.

Ob in der Basis-Version oder im extravaganten „Off-Road“-Outfit – der Nissan Patrol ist ein Allrad-Fahrzeug mit Allround-Nutzen, das durch sein günstiges Preis-/Leistungsverhältnis eine Sonderstellung in seiner Klasse einnimmt.

In einem Nissan Patrol erleben Sie robuste Technik pur: Hier wird jeder Kilometer zur Maßeinheit für aktives Vorwärtskommen. Dabei ist es gleichgültig, welches Patrol-Modell Sie zur Verwirklichung Ihrer Ansprüche wählen. Jedes ist ein klares Bekenntnis zur Individualität und Ausdruck Ihrer Persönlichkeit.

Sonderausstattungen Titelbild und Seite 3: Off-Road-Zubehör wie Frontschutzbügel, Breitreifen, Trittbretter, Kotflügelverbreiterungen, Dachreling sowie weiß lackierte Stahlfelgen und Metallic-Lackierung gegen Aufpreis.



Technik, für Menschen gemacht.

Dynamische Leistung aus einem laufruhigen Reihen-Sechszylinder-Motor. Bullige Zugkraft durch Turbo-Technologie. Robuste Technik, die alle Belastungen meistert. Und darüber hinaus ein vielseitig nutzbares Raumangebot – das ist der Nissan Patrol. Als 4türiger Station mit langem Radstand oder als 2-Türer mit kurzem Radstand.

Charakteristisch die langgezogene, breite Motorhaube und die markante Silhouette. Besondere Kennzeichen: unverwechselbarer Kühlergrill, große Halogen-Hauptscheinwerfer und wuchtige, robuste Stoßstangen.

Das Herz des Patrol – ein neuer 2,8-l-Turbo-Diesel mit 85 kW (115 PS) und einem max. Drehmoment von 235 Nm. Schadstoffarm, laufruhig und leistungsstark – typisch kultivierter 6-Zylinder eben.

Dazu die konstruktive Verbesserung der Fahrwerksabstimmung für optimale Straßenlage, hohen Komfort und bessere Zugkraft-Übertragung – ein Konzept, das Freiheit auf intelligente Art möglich macht.



Der Patrol ist nicht nur ein Allrad-Fahrzeug, er ist auch ein Allzweck-Fahrzeug – für die Familie und für den gewerblichen Einsatz, als Alltags-Automobil ebenso wie für kernige Gelände-Ausflüge. Mit seinem robusten Blattfeder-Fahrwerk gilt er als praktisch unverwundlich und ist somit eine interessante Alternative.

Beeindruckend seine Zug-

kraft: 2,42 t (bzw. 2,62 t beim Station) gebremste Anhängelast. Bei Anwendung einer Druckluftbeschaffungsanlage kann der Patrol mit Ausnahmegenehmigung sogar bis zu 4,05 t ziehen.

Die serienmäßige Ausstattung bei allen Modellen: zuschaltbarer Allradantrieb mit automatischen Freilaufnaben an der Vorderachse, Sperrdifferential mit 47% Sperrwirkung an der Hinter-





achse, Untersetzungsgetriebe, drehzahlabhängige Servolenkung, Rückfahrcheinwerfer, Nebelschlußleuchten und Heckscheiben-Wisch-Wasch-Anlage. Eine komplette Übersicht bietet Ihnen die technische Datenseite.

Das reichhaltige Angebot an Sonderausstattungen bietet viele weitere Möglichkeiten, mit nützlichen Details individuelle Akzente zu setzen.

Sonderausstattungen:
 Off-Road-Zubehör wie Frontschutzbügel, Breitreifen, Trittbretter, Kotflügelverbreiterungen, Dachreling sowie weiß lackierte Stahlfelgen, Reserve-
 radhalterung außen, Schutzhülle und Metallic-Lackierung gegen Aufpreis.

Kraft für härteste Anforderungen.

Der Sechszylinder-Turbo-Diesel im Nissan Patrol ist der ideale Antrieb für sicheres Vorwärtskommen im Gelände und komfortables Reisen auf langen Strecken. Seine bewährte Reihen-Bauform (2) stellt konstruktiv einen harmonischen Massenausgleich her und sorgt für vibrations- und geräuscharmen Motorlauf.

Der Abgas-Turbolader gibt dem Motor dann die ungewöhnlich bullige Kraft (6). Und dazu eine optimale Füllung, hohe Leistung bei relativ geringem Verbrauch sowie ein extrem hohes Drehmoment, das den Patrol fast wie einen Benziner von unten heraus beschleunigen läßt. Im Gelände ist aber auch ein feinfühligere Kraftein-satz möglich.

Der neue Patrol: mehr Kraft, mehr Laufkultur, weniger Schadstoffe.

Weniger ist oft mehr. So hat Nissan den Reihen-Sechszylinder in verschiedener Hinsicht opti-miert. Die geringeren sich bewege-nden Massen des nun 2,8 Liter großen Sechszylinders im Patrol lassen den Motor fast vibrations-frei arbeiten (3). Das Ergebnis: eine noch größere Laufkultur. Und ein besonders weicher Ver-brennungsablauf durch die neue Zylinder-Brennraumform in Ver-bindung mit dem Zusatzkanal zur Wirbelkammer (1).

Gute Verwirbelung und

gering gehaltene Strömungsver-luste ermöglichen dort schnellere Verbrennungsabläufe. Und damit höhere Drehzahlen. Der Kraft-stoff verbrennt vollständig und auch bei Vollast raucharm. So fahren Sie schadstoffarm und leise



– und erleben wie selbstver-ständlich die stolze Leistung von 85 kW (115 PS).

Das Ventilspiel des Patrol-Triebwerks stellt sich automa-tisch über hydraulische Ventil-stößel ein. Durch automatisches Nachglühen wird der Brennraum schnell auf die optimale Betriebs-temperatur erwärmt. So lebt der Motor länger und produziert weniger Schadstoffe.

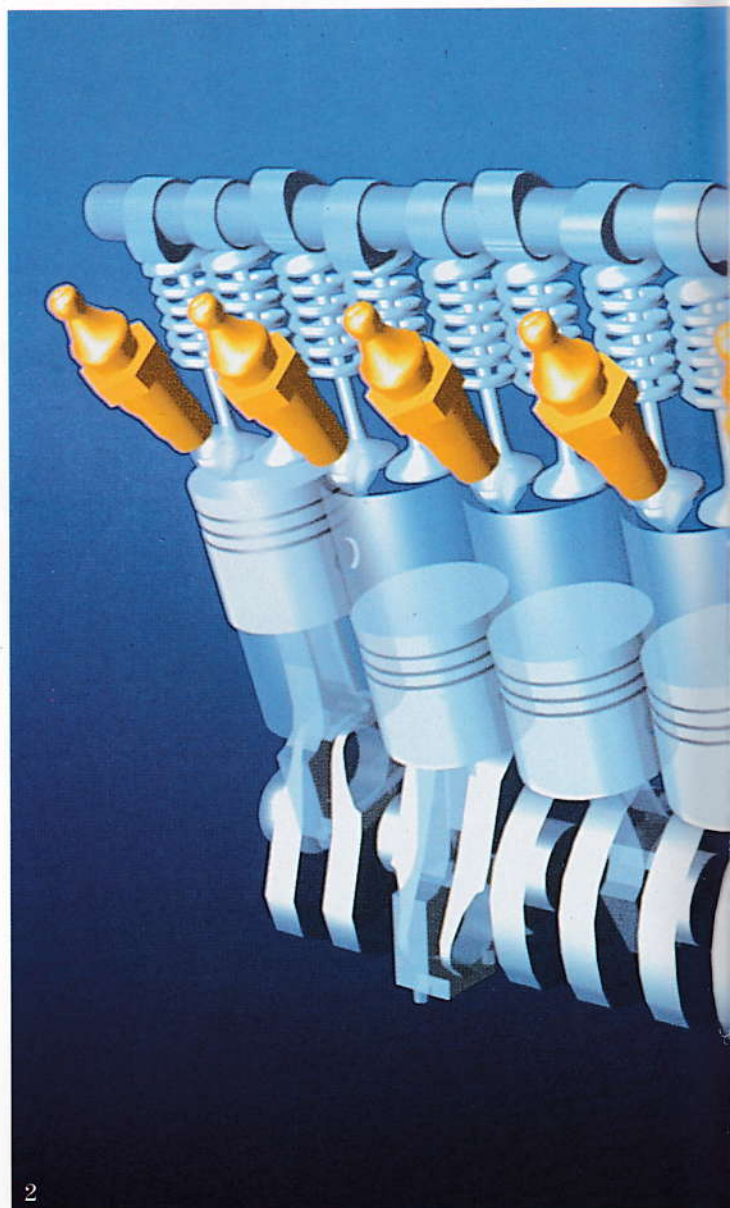

2

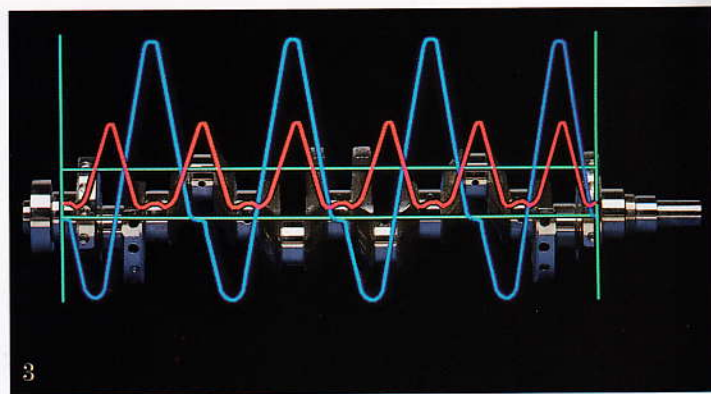

3

Sonderausstattungen Bild 5: Off-Road-Zubehör wie Front-schutzbügel, Breitreifen, Trittbretter, Kotflügel-verbreiterungen sowie weiß lackierte Stahlfelgen und Metallic-Lackierung gegen Aufpreis.

Die Presse zum Nissan Patrol:

Am besten gefällt jedoch der Sechszylinder von Nissan, der im Vergleich mit dem recht kernigen Motor des [] ausgesprochen kultiviert wirkt, sehr elastisch ist und hohe Fahrleistungen ermöglicht (Tabelle 4).

Off Road Mai 1987
„Der Vergleich“

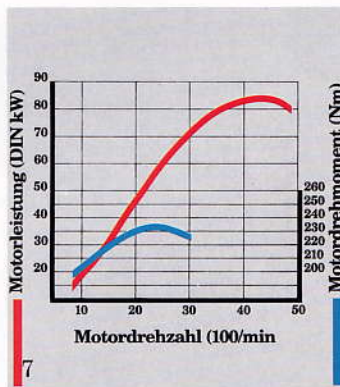
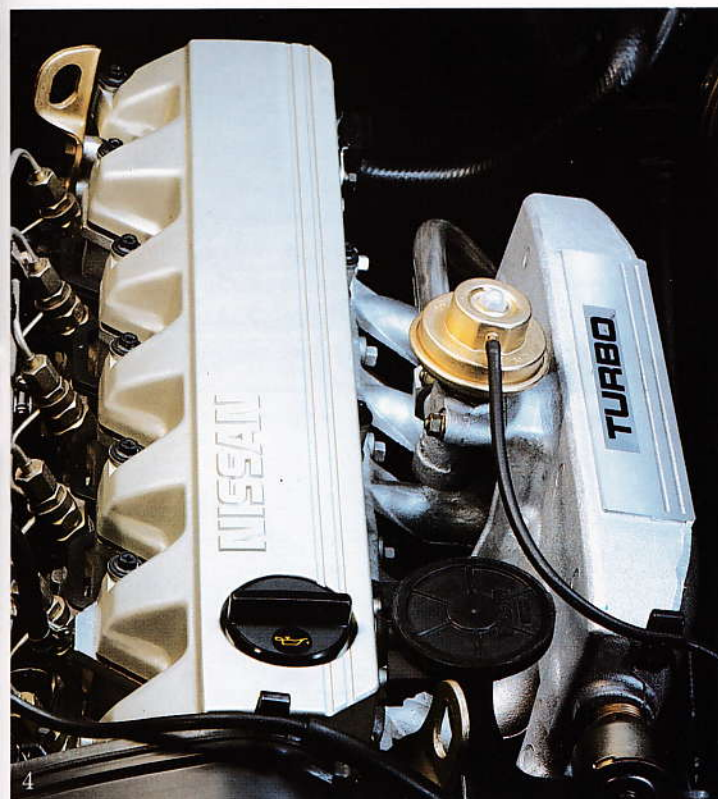
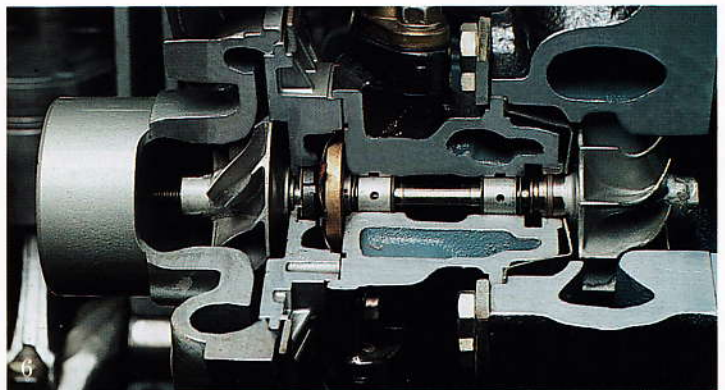
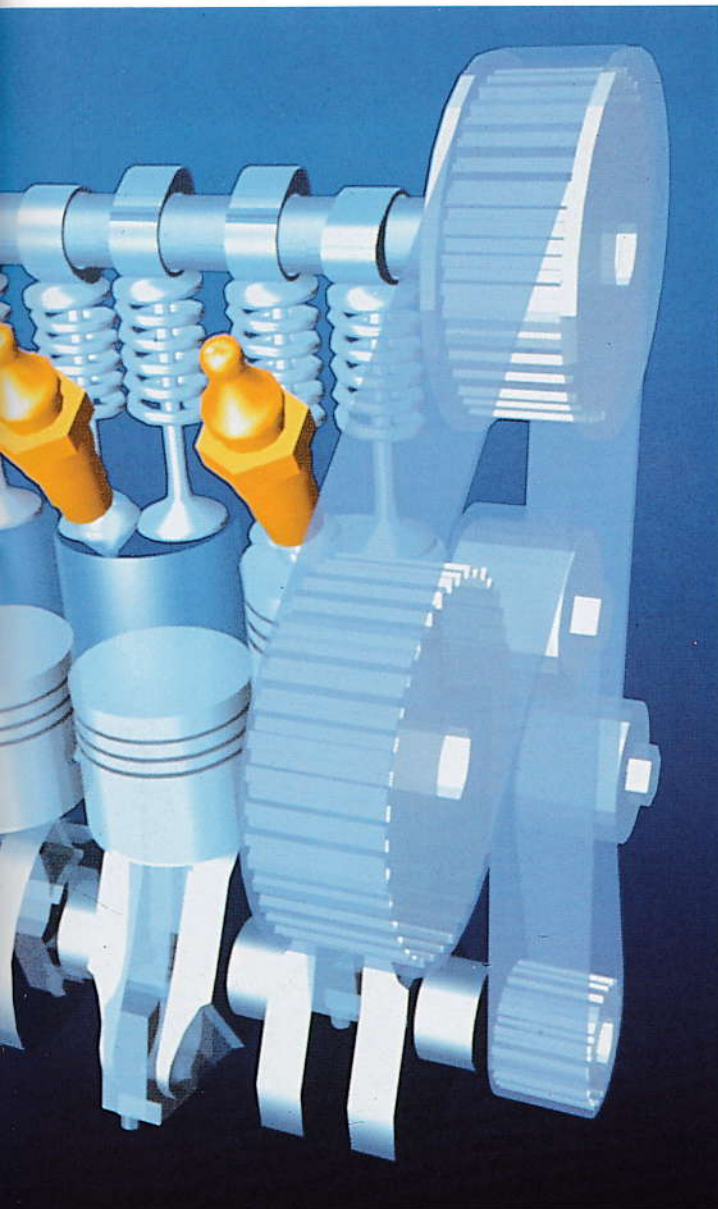

Die Turbokraft gibt dem Motor einen breiten nutzbaren Drehzahlbereich. Unmöglich, einen Saugdiesel so schaltfaul zu fahren. Selbst 60 km/h sind im V. Gang möglich, ohne daß das Kraftwerk verhungert.

4 x 4, Off Road Auto Spezial, Mai 1988

Eindrucksvoll auch das kraftvolle Drehmoment von 235 Nm bei nur 2.400 Umdrehungen, das zu beispielhaften Fahrleistungswerten führt (7). Die erreichbare Höchstgeschwindigkeit beträgt 145 km/h – für große Reichweite sorgt dabei das Tankvolumen von 82 Litern.

Die Vorteile des Abgas-turboladers in Verbindung mit dem Dieselmotor des Nissan Patrol:

Der ohnehin hohe Anteil an Verbrennungsluft wird durch den Turbolader nochmals gesteigert. So arbeitet das Triebwerk mit höherem Füllungsgrad, und bei Bedarf kann auch mehr Kraftstoff zugeführt werden. Der Lader (6) ist dem Hubraum des Motors angepaßt, setzt dank geringer Massenträgheit schon bei niedrigen Drehzahlen weich ein und sichert die gleichmäßige Kraftentfaltung und die enorme Durchzugskraft des Motors.

Überlegen in jedem Gelände.

Das Fahrwerk des Nissan Patrol: robust und zuverlässig mit mustergültigen Stärken in jedem Gelände und auf der Straße. Nur seine bewußt verwendeten Starrachsen können auch in extremen Situationen die nötige Bodenfreiheit sicherstellen und eventuelle Spur- und Sturzänderungen ausschließen.

Progressiv abgestimmte Längsblattfedern übernehmen die Federung und Achsführung (6). Die Konstruktion kann so dem Nutzen und Einsatzzweck entsprechend so aufwendig wie nötig und so kostengünstig wie möglich gehalten werden. Das drückt sich auch im Preis aus. Die besondere Federnkennung verbessert zusätzlich den Fahrkomfort auf der Straße, aber auch im Gelände. Damit ist der Patrol in beiden Disziplinen Vorbild in seiner Klasse.

Die Fahrwerkskomponenten ergeben ein Höchstmaß an Spurtreue, Fahr- und Bremsstabilität. Handling und Traktion sind hervorragend.

Mit niedrigem Schwerpunkt und ausgeglichener Achslastverteilung bringen auch ungewöhnliche Schräglagen den Patrol nicht aus dem Gleichgewicht (3).

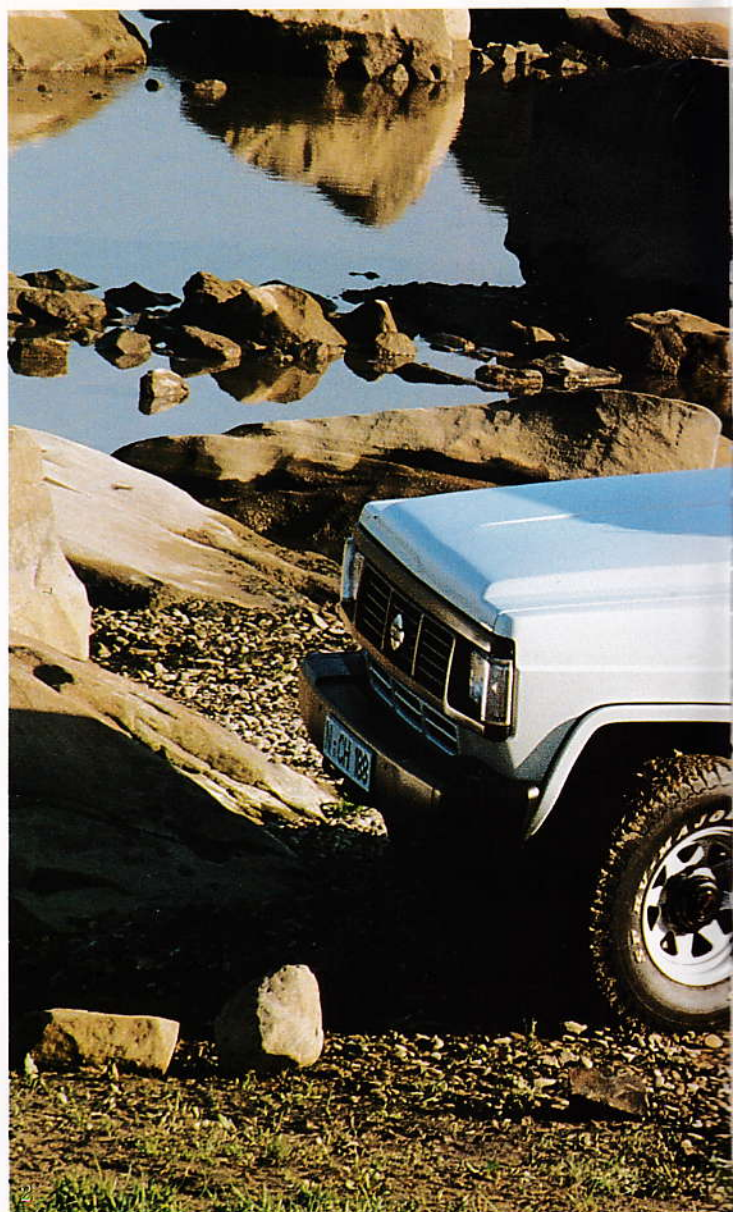
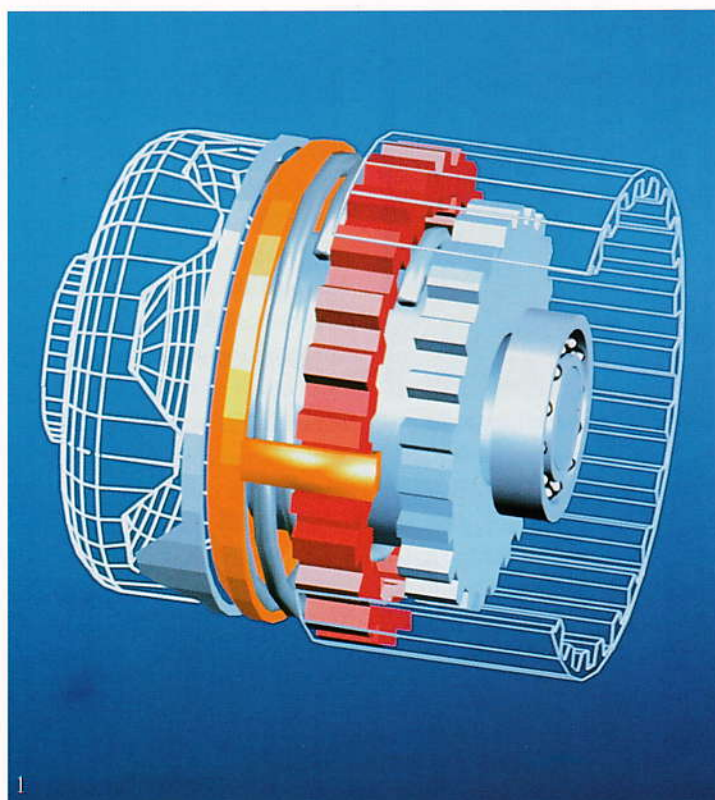

Das Fahrwerk im Detail: Serienmäßiges Fünfganggetriebe mit unmittelbarer Weiterleitung der Motorleistung an die Hinterräder im Normalbetrieb. Automatische Freilaufnaben an den Vorderrädern – also kein Mitlaufen der vorderen Kardan- und Achswellen und kein Mitarbeiten des vorderen Differentials – zur Geringhaltung von Verbrauch, Verschleiß und Fahrgeräuschen (1).

Sperrdifferential mit 47% Sperrwirkung hinten (4) zur besseren Traktion im Gelände und auf der Straße. Bei zugeschaltetem Allrad-Antrieb im Gelände gleichmäßige Verteilung der Kraft auf alle vier Räder über einen besonders vibrations- und geräuscharm laufenden Kettenantrieb im Verteilergetriebe (5). Der Allradantrieb kann bis max. 40 km/h zugeschaltet werden.

Das Bremssystem: Hydraulische Zweikreis-Bremsanlage mit Bremskraftregler und -verstärker sowie großdimensionierten innenbelüfteten Scheibenbremsen vorne und selbstnachstellenden Trommelbremsen hinten. Ausgezeichnete Verzögerungswerte in allen Situationen – beispielhaft in dieser Gewichtsklasse.

Sonderausstattungen: Breitreifen, weiß lackierte Stahlfelgen und Kotflügelverbreiterungen (Bild 2).

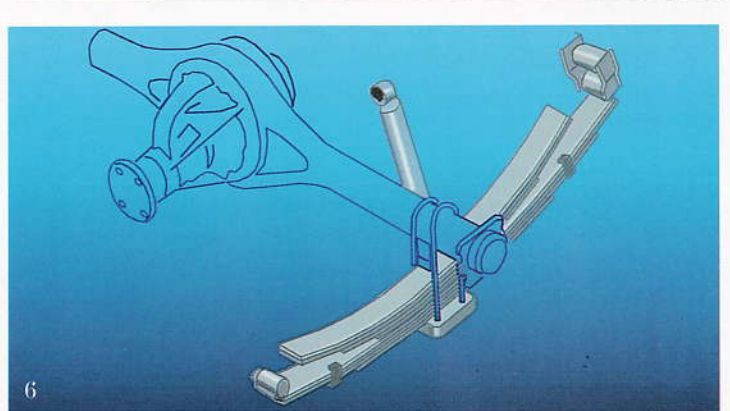
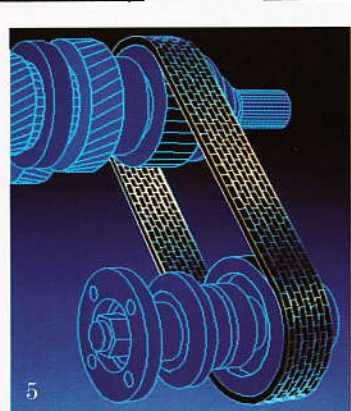
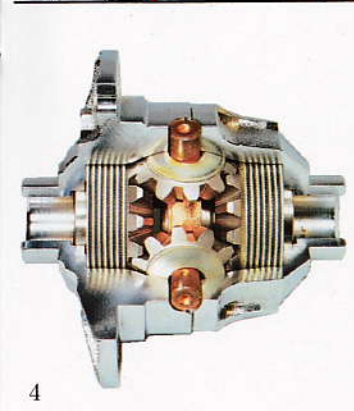
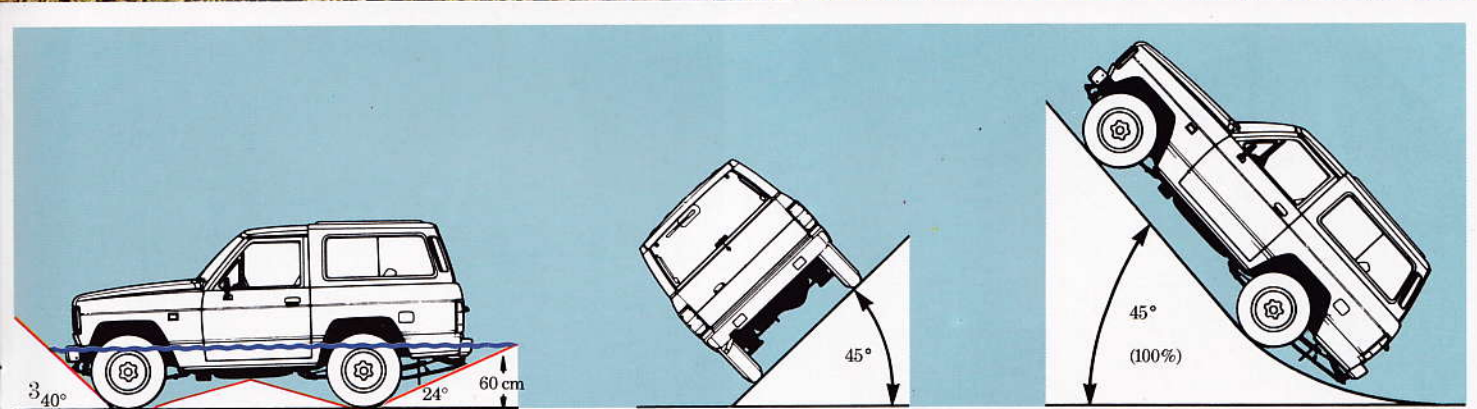

Motorsport bringt Innovation.

Motorsport ist über den Selbstzweck Sport hinaus Stimulanz für den automobiltechnischen Fortschritt. Unzählige Verbesserungen und eine Fülle von Entwicklungen in Serienautomobilen verdankt Nissan den schweren Prüfungen im Motorsport. Diese haben entscheidend zum hohen technischen und qualitativen Niveau beigetragen, das heute für jeden Nissan selbstverständlich ist.

Immer wieder machen Nissan-Fahrzeuge bei den großen Rennsport-Ereignissen in aller Welt von sich reden. Bei Rallies, Langstrecken- und Sprint-Rennen fahren sie von Sieg zu Sieg oder nehmen hervorragende Platzierungen ein.

So wurde der Nissan Patrol z. B. Klassensieger bei einer der härtesten Rallies der Welt – der Rallye Paris-Dakar und

Ob in der IMSA-Serie in den USA (1989 Gewinner der Marken- und Fahrermeisterschaft), ob in Tourenwagen-, Geländesport- oder Sportwagen-Rennen:

Nissan nutzt diese Vergleichsmöglichkeiten mit den Konkurrenten und läßt sich hier zu fortschrittlichen technischen Lösungen anregen. Motorsport ist somit ein wesentlicher Faktor im gesamten Prozeß von Forschung und Entwicklung bei Nissan und liefert wertvolle Beiträge zu echten Innovationen, die letztlich allen Nissan-Kunden zugute kommen.



Sieger der Pharaonen-Rallye.

Die berühmte Safari-Rallye in Afrika hat Nissan als einziger Automobilhersteller bereits siebenmal gewonnen.

Auf der Rundstrecke besiegen Nissan-Automobile auch jene mit anderen großen, sportlichen Namen.

Sonderausstattungen:

Off-Road-Zubehör wie Frontschutzbügel, Breitreifen, Trittbretter, Kotflügelverbreiterungen sowie weiß lackierte Stahlfelgen und Metallic-Lackierung gegen Aufpreis.





Das Abenteuer fest im Griff.

Die Kommunikation zwischen Fahrer, Fahrzeug und Umwelt so intensiv und störungsfrei wie möglich zu gestalten, das war das Ziel bei der Konstruktion des Cockpits im Nissan Patrol. Die Bedienungs- und Kontrolleinrichtungen wurden deshalb in ein ergonomisch übersichtliches Gesamtkonzept integriert.

Auf der großflächigen, spiegelfrei verglasten Instrumententafel: Tacho mit Tages-Kilometerzähler, Drehzahlmesser, Tankanzeige, Kühlmitteltemperatur-, Öldruck- und Batteriespannungsanzeige (1) der 12-Volt-Anlage.

Weitere Kontrolleuchten informieren Sie über wichtige Funktionen: Feststellbremse, eingeschalteter Allrad-Antrieb (2), Batterieladung, Nebelschlußleuchten, Warnblinkanlage, Fernlicht, Heckscheibenheizung, Vorglühen und Kraftstofffilter.

Im Mittelfeld der Instrumentafel befinden sich – für Fahrer und Beifahrer gut erreichbar – der Zigarettenanzünder und die beleuchtete Bedienungseinheit für die Heizungs- und Lüftungsanlage mit Smogswitchung, die bei Bedarf nur die Luft im Innenraum umwälzt – so läßt sich übrigens der Innenraum auch schneller aufwärmen. In der Mittelkonsole sind Digital-Quarzuhr, Radioschacht und Aschenbecher untergebracht.

Über vier variable Lüftungsgitter läßt sich die Raumtemperatur individuell regulieren.

Separate Defrosterdüsen sorgen bei jedem Wetter für klare Sicht.

Rechts und links vom markant gestylten Dreispeichen-Lenkrad: Kombischalter für die 2stufige Scheiben-Wisch-Waschanlage mit Intervallschaltung sowie für die Fahrzeugbeleuchtung und Richtungsanzeige.

Die serienmäßige, drehzahlabhängige Servolenkung werden Sie bei hartem Geländeeinsatz dankbar registrieren. Sie erlaubt außerdem müheloses, feinfühliges Einparken in enge Parklücken. Im Nissan Patrol haben Sie eben nicht nur abseits der Straßen alles im Griff, sondern auch im normalen Straßenverkehr. Und durch die hohe Sitzposition behalten Sie stets eine überlegene Übersicht.

Sonderausstattung: Stoffpolsterung und Teppichboden gegen Aufpreis.

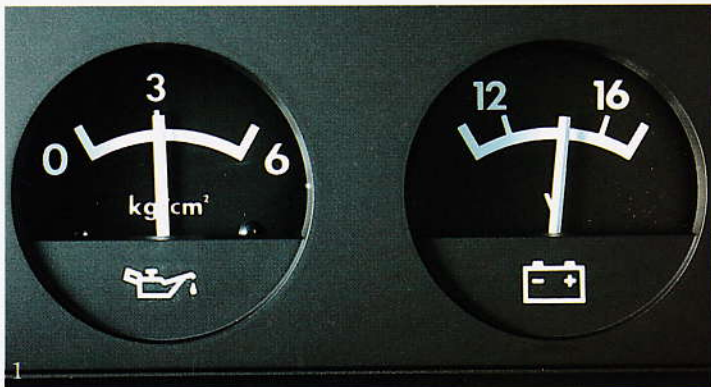



80 100 120 140 160 180
100649

NISSAN

5M
4M
3M
2M
1M
P
R
N
D
L

Freiraum für alle.

Der Komfort hat im Nissan Patrol besonders viel Format: ein Maximum an Bewegungsfreiheit, Fahrkultur und Ausstattungsqualität.

Die bequemen, körpergerecht geformten Vordersitze mit einer Aufpolsterung für gute Seitenführung (1) zeugen vom Nissan-Verständnis für Sitzergonomie und gewährleisten, daß Sie bei On- und Off-road-Fahrten Ihr Ziel nicht nur sicher, sondern auch entspannt erreichen. Die vorderen Lehnen können bis zur Liegeposition verstellt werden (2).

Reichhaltig und praktisch die serienmäßige Ausstattung: Haltegriff für den Beifahrer an der Instrumententafel, Armlehnen an den Türen, abschließbares Handschuhfach, Ablagebox zwischen den Vordersitzen (1).

Die weiteren nützlichen Serien-Zugaben: Verbundglas-Frontscheibe, rundum Colorglas, Heckscheiben-Heizung, zwei von innen einstellbare Außenspiegel, abschließbare Tankklappe und Schmutzfänger an den hinteren Radkästen.

Viel Platz bleibt auch für Ihre Hobbies, denn der Innenraum ist beispielhaft variabel. So stehen Ihnen enorme Zuladungsmöglichkeiten offen. Durch das Vor- und Zusammenklappen der hinteren Sitzbank läßt sich leicht eine Verdoppelung des Ladevolumens erzielen (3).

Auch zum Be- und Entladen bietet Ihnen der Patrol ein besonderes System: Die Heckklappe ist großflächig verglast und horizontal zweigeteilt. Der obere verglaste Teil wird zuerst geöffnet und schwenkt von Gasdruckhebern gehalten nach oben. Der untere Teil schwenkt nach dem Entriegeln nach unten und dient so als Ladebrücke (3/4). Die untere Heckklappe und der Laderaumboden sind großzügig mit Teppichboden verkleidet. Haken am Laderaumboden erlauben die sichere Befestigung von Gepäckstücken oder Ladegut (3).

Eine Abdeckung in Fensterhöhe verhindert darüber hinaus beim 2-Türer unerwünschte Einsicht von außen in den Gepäckraum (4).

Der für großvolumige Gegenstände nutzbare Raum: Breite 143 cm, Höhe 106,6 cm (beim Patrol Station 104 cm), Länge 51 cm – bei umgeklappter Rücksitzbank 112 cm (Patrol Station 89 cm).

Sonderausstattung: Stoffpolsterung und Teppichboden gegen Aufpreis.

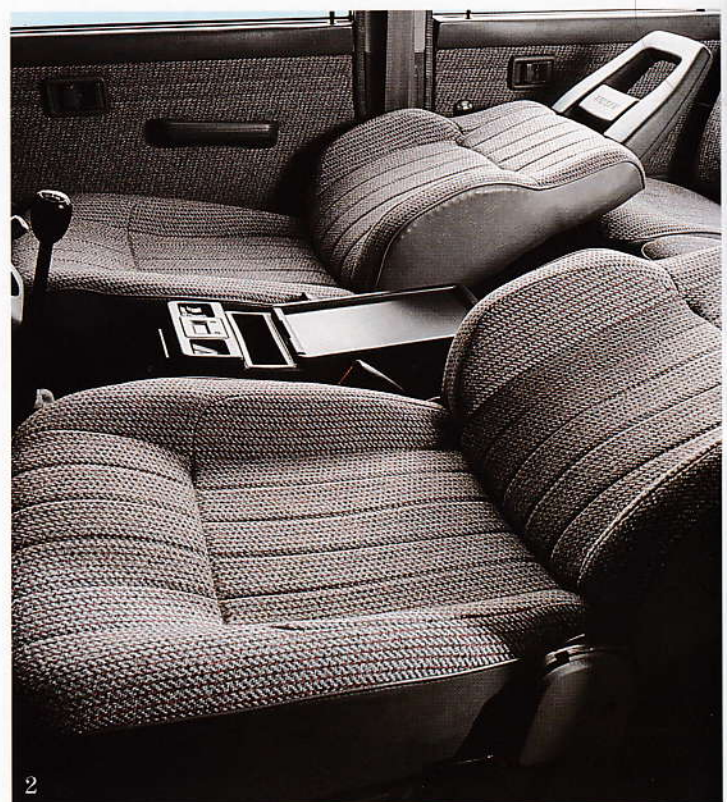

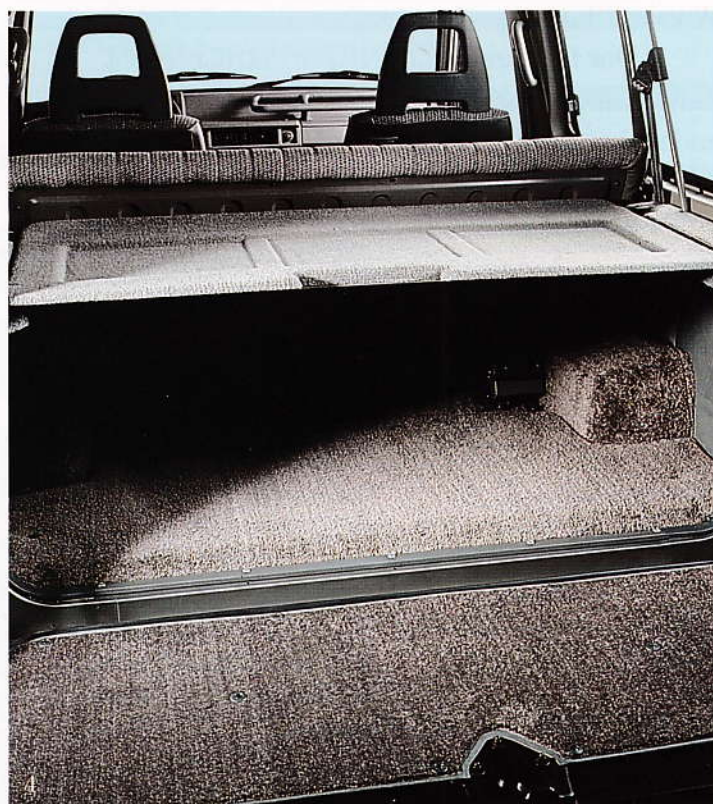



Wieviel Platz brauchen Sie?

Der Innenraum des Nissan Patrol besticht durch seine großzügige Atmosphäre und sein befreiendes Raumgefühl. Er bietet sowohl vorn als auch im Fond hervorragende Platzverhältnisse. Fünf Erwachsene – im Patrol Station sieben – können es sich auf den ergonomisch geformten, komfortablen Sitzen bequem machen und genießen durch die hohe Sitzposition den freien Ausblick nach draußen.

Beim 2-Türer bewegt sich der Beifahrersitz automatisch nach vorn, wenn die Lehne vorgelappt wird, und erleichtert somit den Ein- und Ausstieg der Fondpassagiere.

Aber im Patrol ist auch für die aktive und passive Sicherheit gesorgt: Die hochstabile Karosserie wirkt praktisch wie eine Sicherheitszelle, unterstützt durch 3-Punkt-Automatik-Sicherheitsgurte vorn und hinten beim 2-Türer (2-Punkt-Beckengurt Fondmitte) bzw. Statigurte im Fond beim Patrol Station (3). Und die vom normalen Ver-



kehrsgeschehen abgehobene Sitzposition oberhalb des robusten Rahmen-Chassis kann da nur noch eine zusätzliche Risiko-Minimierung darstellen.

Der Nissan Patrol wird damit auch zu einem sicheren Familien-Transportmittel.

Sonderausstattung: Stoffpolsterung und Teppichboden gegen Aufpreis.

Technische Daten

| | Patrol | Patrol Station |
|---------------------------------------|---------------------------------------------------------------------------------------------------------------------------------------------------------------------|-----------------|
| Sitzplätze | 5 | 7 |
| MOTOR/ELEKTRIK | | |
| Motorart | 4-Takt Diesel mit Abgasturbolader, längs eingebauter Reihenmotor | |
| Zylinder / Hubraum | cm ³ | 6/2826 |
| Bohrung × Hub | mm | 85 × 83 |
| Leistung | kW (PS) / bei min ⁻¹ | 85 (115) / 4400 |
| Max. Drehmoment | Nm / bei min ⁻¹ | 235 / 2400 |
| Verdichtung | | 21,2 |
| Kraftstoffversorgung | Verteilereinspritzpumpe mit integriertem Drehzahlregler | |
| Ventilsteuerung | OHC | |
| Batterie (wartungsfrei)/Lichtmaschine | 12 V, 88 Ah / 840 W | |
| KRAFTÜBERTRAGUNG | | |
| Antrieb | Hinterradantrieb mit zuschaltbarem Vorderradantrieb, selbsttätig sperrendes Differential mit begrenztem Schlupf an der Hinterachse, automatische Freilaufnaben vorn | |
| Getriebeart | 2 × 5-Gang, mechanisch (Verteilergetriebe) | |
| Getriebeübersetzung | I = 4,06 | IV = 1,00 |
| | II = 2,36 | V = 0,86 |
| | III = 1,49 | R = 4,13 |
| Getriebeuntersetzung | 2,02 | |
| FAHRWERK/LENKUNG | | |
| Vorderachse | Starrachse mit progressiven Blattfedern, Stabilisator, Hydraulik-Teleskopstoßdämpfer | |
| Hinterachse | Starrachse mit progressiven Blattfedern, Hydraulik-Teleskopstoßdämpfer | |
| Felgenreiße | 6 J × 16 (grau lackierte Stahlfelgen) | |
| Reifengröße | 205 R 16 104S Reinforced | |
| Lenkung | Kugelumlauf Lenkung mit drehzahlabhängiger Servounterstützung, Sicherheitslenksäule | |
| Bremssystem | Hydraulisches Zweikreis-Bremssystem mit Bremskraftverstärker und -regler vorn: innenbelüftete Scheibenbremsen hinten: Trommelbremsen, selbstnachstellend | |

ABMESSUNGEN/GEWICHTE

| Außenabmessungen | | Patrol | Patrol Station |
|-----------------------------|------------------|--------------------|--------------------|
| Länge / Breite / Höhe | mm | 4150 / 1734 / 1870 | 4770 / 1734 / 1825 |
| Radstand | mm | 2380 | 3000 |
| Spurweite | vorn / hinten mm | 1415 / 1415 | 1415 / 1415 |
| Kleinste Bodenfreiheit | mm | 200 | 195 |
| Wendekreis | m | 12,0 | 14,4 |
| Zul. Gesamtgewicht | kg | 2425 | 2625 |
| Leergewicht / Zuladung | kg | 1891 / 534 | 1999 / 626 |
| Anhängelast gebremst | kg | 2425 ¹⁾ | 2625 ¹⁾ |
| bei 12% Steigung ungebremst | kg | 750 | 750 |
| Zul. Achslast | vorn / hinten kg | 1100 / 1550 | 1250 / 1550 |
| Zul. Stützlast / Dachlast | kg | 100 / 50 | 100 / 100 |

KRAFTSTOFFVERBRAUCH/FAHRLEISTUNG

| Tankinhalt / Kraftstoffart | l | Patrol | Patrol Station |
|---------------------------------|------|-----------------------|----------------|
| | | 82 / Diesel DIN 51601 | |
| Kraftstoffverbrauch Stadtzyklus | l | 13,4 | 13,4 |
| nach DIN 70030 bei 90 km/h | l | 10,1 | 10,4 |
| l/100 km bei 120 km/h | l | 15,6 | 15,2 |
| Höchstgeschwindigkeit | km/h | 145 | 145 |

¹⁾ Eine Ausnahmegenehmigung für eine erhöhte Anhängelast von 4050 kg beim 2-Türer und Station ist in Verbindung mit einer nachträglich eingebauten Druckluftbeschaffungsanlage erhältlich.

Wie bei jedem PKW werden Verbrauch und Fahrleistungen in der Praxis je nach Fahrweise, technischem Zustand, nicht serienmäßigen An- und Aufbauten, der Straßenbeschaffenheit und örtlichen klimatischen Bedingungen von den nach der DIN-Prüfnorm ermittelten Werten abweichen.

Die Ausstattung

AUSSENAUSSTATTUNG

| | Patrol | Patrol Station |
|---------------------------------------------------------------------|--------|----------------|
| Halogen-Hauptscheinwerfer | ● | ● |
| elektrische Leuchtweitenregulierung | ● | ● |
| Verbundglasfrontscheibe und getönte Scheiben rundum | ● | ● |
| 2-stufige Frontscheiben Wisch-Waschanlage und Intervallschaltung | ● | ● |
| zwei Rückfahrscheinwerfer | ● | ● |
| zwei Nebelschlußleuchten in den Rückleuchteinheiten integriert | ● | ● |
| Heckscheiben Wisch-Waschanlage | ● | ● |
| heizbare Heckscheibe | ● | ● |
| horizontal geteilte Heckklappe | ● | ● |
| zwei von innen verstellbare Außenspiegel und in Wagenfarbe lackiert | ● | ● |
| Motor- und Getriebeschutz | ● | ● |
| Abschlepphaken vorn und hinten | ● | ● |
| Reserverad 205 R 16 104S unter dem Wagenboden | ● | ● |
| Schmutzfänger an den hinteren Radkästen | ● | ● |
| Radioantenne, mechanisch | ● | ● |
| abschließbare Tankklappe | ● | ● |

INNENAUSSTATTUNG

| | Patrol | Patrol Station |
|------------------------------------------------------------------------------------------------------------------------------------------------------------------------------------------------|--------------|----------------|
| Innenraumbeleuchtung vorn/hinten | ●/- | ●/● |
| beleuchtete Heizungs- und Lüftungsarmaturen | ● | ● |
| Drehzahlmesser / Digital-Quarzuhr | ●/● | ●/● |
| Kontrollleuchten für: angezogene Handbremse / Bremsflüssigkeitsstand, eingeschalteten Allradantrieb, Batterieladung, Vorglühen, Kraftstofffilter, heizbare Heckscheibe und Nebelschlußleuchten | ● | ● |
| akustische Warnanzeige für nicht ausgeschaltetes Licht | ● | ● |
| Kraftstoff- und Kühlwassertemperaturanzeige, Tageskilometerzähler | ● | ● |
| Öldruckanzeige und Voltmeter | ● | ● |
| drehzahlabhängige Servolenkung | ● | ● |
| kunststoffummanteltes Lenkrad | ● | ● |
| zwei Sonnenblenden mit Make-up Spiegel auf der Beifahrerseite | ● | ● |
| abblendbarer Innenspiegel | ● | ● |
| Armlehnen an den Türen | ● | ● |
| Ablagebox zwischen den Vordersitzen | ● | ● |
| abschließbares Handschuhfach | ● | ● |
| Beifahrerhaltegriff am Armaturenbrett | ● | ● |
| Zigarettenanzünder vorn | ● | ● |
| Aschenbecher vorn und im Fond | ● | ● |
| Beifahrersitz mit Einstiegsautomatik für Fondpassagiere | ● | - |
| Liegesitze vorn mit integrierten Rahmenkopfstützen | ● | ● |
| 3-Punkt Automatik Sicherheitsgurte vorn und hinten (2-Punkt Beckengurt Fondmitte) | ● | - |
| umklappbare Rücksitzbank | 2. Sitzreihe | 3. Sitzreihe |
| 3-Punkt Automatik Sicherheitsgurte vorn und Statikgurte im Fond | - | ● |
| Defrosterdüsen für Front- und Seitenscheiben | ● | ● |
| 3-stufiges Heiz- und Frischluftgebläse mit Smogschaltung und Zwangsventilierung | ● | ● |
| Befestigungshaken im Laderaum / Laderaumabdeckung | ●/● | ●/- |
| Stoffsitzbezüge, Teppichboden und Türverkleidungen mit Stoffeinsatz | Aufpreis | Aufpreis |

● serienmäßig

- nicht lieferbar

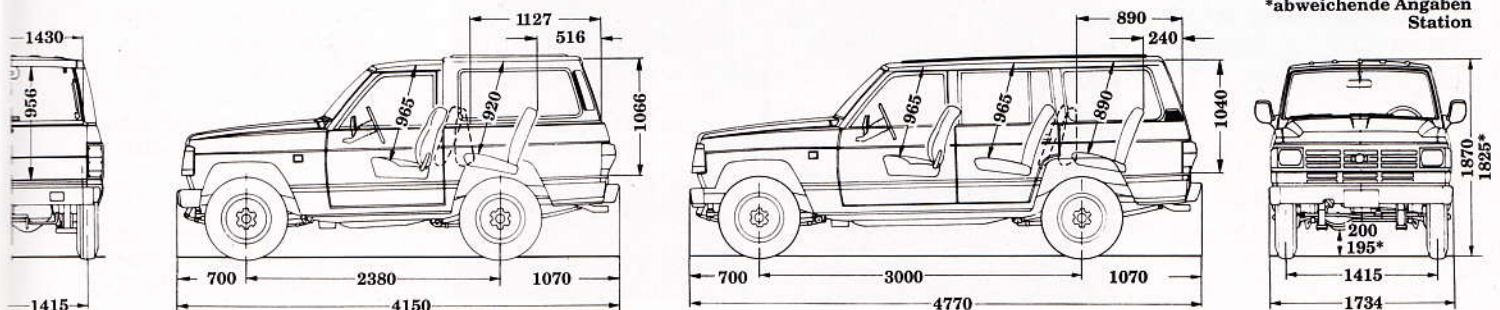

Qualität ist bei uns das Maß aller Dinge.

Der Name NISSAN ist weltweit ein Begriff für Qualität. Und wenn NISSAN-Automobile z.B. im TÜV-Report und bei Käuferbefragungen in aller Welt mit ganz oben stehen, hat das viele Gründe.

Als einer der größten und weltweit operierenden Automobilhersteller – allein in Europa sind wir

in 4 Ländern mit Produktions- oder Montagestätten vertreten – investiert NISSAN konsequent in modernste Technologien für Entwicklung und Fertigung. So verfügen unsere Entwicklungszentren über zwei Cray-Supercomputer und sind über einen eigenen Satelliten miteinander verbunden.

Wir nutzen den Know-how-Vorsprung im Umgang mit automatisierten Fertigungsstraßen und fortschrittlichsten Qualitätskontroll-Techniken, einschließlich laser-gesteuerter Roboter. Aus den besonderen Qualitätsanforderungen unserer Raumfahrtprojekte gewinnen wir laufend neue Erkenntnisse. Entscheidende Voraussetzungen dafür, daß wir nicht nur erstklassige Qualität anbieten können, sondern dies auch außerordentlich preiswert.

Hochwertige Produkt-Qualität verdient eine gleichwertige Teileversorgung.



Unser Zentrallager in Neuss und vier regionale Teile-Depots in Augsburg, Essen,



Achern und Reinbek garantieren eine flächendeckende und schnelle Teileverfügbarkeit. Fehlende Teile kommen per Express über Nacht aus unserem europäischen Zentrallager in Amsterdam. Dort sorgen eine computerüberwachte Lagerhaltung und die direkte



Satellitenverbindung zu unseren Werken für einen reibungslosen Nachschub.

Das Ergebnis unserer grenzenlosen Service-Philosophie.

Einen NISSAN zu fahren bedeutet, mit einem guten Gefühl unterwegs zu sein. Denn überall begleiten Sie unsere Qualität, unsere Garantien und unser hervorragender Service, damit Sie mobil bleiben. Rund 760 Nissan Vertragshändler in der

Bundesrepublik Deutschland und über 3500 Nissan Partner im europäischen Ausland sind für Sie da. Mit ihrem geschulten Wissen, mit Rat und mit einem Leistungs-Paket, wie es eben nicht alltäglich ist.

Garantien

Neuwagen-Garantie:

Für alle erstmalig zugelassenen Nissan Fahrzeuge gilt die Nissan Neuwagen-Garantie ein Jahr ohne Kilometer-Begrenzung.

Neu 3-Jahre-Garantie
Für alle seit 1. 10. 1989 erstmalig zugelassenen Nissan Fahrzeuge gilt die 3-Jahre-Garantie, begrenzt auf eine Fahrleistung von 100.000 Kilometern.

Wird diese Fahrleistung vor Ablauf von 3 Jahren erreicht, so endet diese Garantie. – Unabhängig davon hat im ersten Jahr die Neuwagen-Garantie ohne Kilometer-Begrenzung Gültigkeit!

Lack-Garantie

Sie gilt für alle Nissan Fahrzeuge (außer Urvan, Vanette-Transporter und Pick-Up) drei Jahre nach Erstzulassung (seit 1. 10. 1988) für Karosserie-Lackfehler und -Lackschäden, die nicht auf äußere Beschädigung oder auf Einwirkung chemischer Substanzen zurückzuführen sind.

Garantie gegen Durchrostung

Die Nissan Garantie gegen Durchrostung gilt sechs Jahre nach Erstzulassung (seit 1. 1. 1986) ohne Verpflichtung des Fahrzeughalters zur Nachbehandlung der Karosserie.

Werkstatt-Garantie

Die Nissan Werkstatt-Garantie gilt ein Jahr für alle von einem Nissan Vertragshändler eingebauten Nissan Original-Teile inklusive Arbeitslohn.

(Die Garantiebedingungen im einzelnen entnehmen Sie bitte dem Kaufvertrag bzw. dem Kundendienst-Scheckheft.)

Service

Inspektionsintervalle:

einmal jährlich oder alle 20.000 km.

Pan Europe Service

Der Pan Europe Service (gültig für alle Nissan Fahrzeuge mit Erstzulassung seit 1. 4. 1989) besagt: Die Garantieverpflichtungen der Neuwagen-Garantie, der 3-Jahre-Garantie (neu: ab 1. 10. 1989), der Lack-Garantie und

(bis max. DM 250,-) bzw. Übernachtungskosten (bis max. DM 120,- pro Person) bei längerer Reparatur und mindestens 50 km vom Wohnort entfernt.

24-Stunden-Service

Das Nissan Service-Telefon mit der Ruf-Nummer 021 01/32100 ist für Sie rund um die Uhr besetzt und sorgt in unvorhersehbaren Situationen für schnelle und unbürokratische Hilfe. Europaweit.

setzt Geld für andere Dinge frei und schont Ihre Reserven. Und die Sonderzahlung kann mit Ihrem Gebrauchten verrechnet werden.

Ihr Nissan-Händler berät Sie fachmännisch.

Finanzierung

Die Nissan-Finanzierung durch die NISSAN FINANZ GmbH. So bietet Ihnen die NISSAN-Finanzierung Laufzeiten von 12-60 Monaten, mit und ohne Anzahlung, zu günstigen Konditionen; natürlich auch für den Gebrauchtwagen. Individuelle Restwert-Finanzierungsprogramme haben den Vorteil besonders niedriger Raten.

Fragen Sie Ihren NISSAN-Händler nach den vielen Möglichkeiten der Autofinanzierung. Schnell, einfach und bequem.

Versicherung

Alles aus einer Hand.

Ihr Nissan-Händler übernimmt die Abwicklung in Sachen Versicherung Ihres neuen oder gebrauchten Nissan.

Mit dem Nissan-Versicherungs-Service sparen Sie Zeit und Geld.

Zubehör

Mit dem geprüften Original Nissan-Zubehörprogramm haben Sie die Möglichkeit, Ihr Fahrzeug über die schon außergewöhnlich reichhaltige Serienausstattung hinaus weiter zu individualisieren. Ihr Nissan-Händler hält einen Zubehör-Prospekt für Sie bereit.



der Garantie gegen Durchrostung, werden von jedem Nissan Vertragshändler in Westeuropa ausgeführt. Der Nissan Treuepaß gibt außerdem bei allen neuen Nissan Fahrzeugen, die regelmäßig beim Nissan Händler gewartet werden, eine umfassende Pannenhilfe in Westeuropa: wenn erforderlich, Abschleppkosten (bis max. DM 300,-), Mietwagenkosten

Nissan Kundenkontakt-Programm:

Alle Nissan Fahrer werden laufend über alle aktuellen Neuerungen rund um Nissan informiert.

Finanzdienstleistungen

Sie nutzen die Vorteile der Finanzdienstleistungen für Ihr NISSAN-Fahrzeug bei NISSAN FINANZ GmbH und NISSAN LEASING GmbH.

Sie profitieren von unserem KNOW HOW in den Finanzierungsfragen rund um NISSAN-Fahrzeuge. Das gilt natürlich auch für Gebrauchtwagen.

Leasing

Nissan Leasing durch die NISSAN LEASING GmbH. Sie zahlen die Nutzung des Autos während der Vertragslaufzeit. Das sorgt für niedrige Monatsraten,



Ihr Nissan-Vertragshändler:



Nissan Motor Deutschland GmbH, 4040 Neuss 1



Alle Beschreibungen und Abbildungen dieses Prospektes sind unverbindlich. NISSAN behält sich das Recht vor, jederzeit und ohne öffentliche Anzeige Änderungen an den beschriebenen Modellen vorzunehmen, die zum Zwecke der Weiterentwicklung oder aus konstruktions- bzw. verkaufstechnischen Gründen als notwendig erachtet werden.