

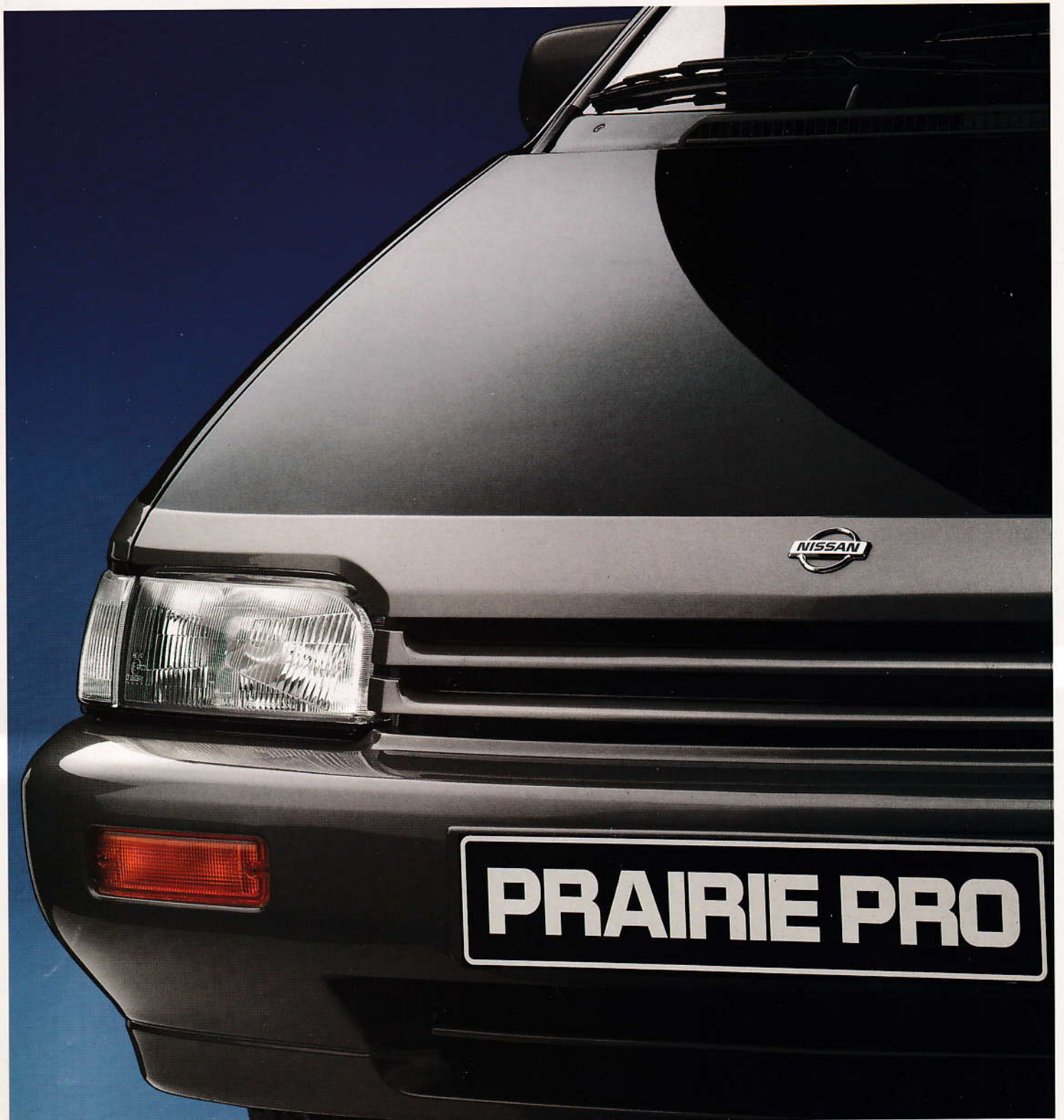

# Prairie Pro



# Individualität und Optimismus. Ganz in der Form der 90er Jahre.

Mit dem Prairie Pro haben die Nissan-Ingenieure nicht das Automobil neu erfunden. Aber sie haben es in Form und Technik neu zugeschnitten auf Menschen mit einer eigenen Meinung vom Vorwärtskommen.

Dazu verbanden sie die Erfahrungen der Vergangenheit mit zukunftssträchtigen innovativen Ideen.

Ein Prozeß, an dessen Ende eine automobiler Lösung steht, die auffallend unalltäglich ist: Es entstand ganz zwangsläufig ein neuartiger Typ Automobil, gestaltet nach den Kriterien künftiger Designansprüche.

Der Prairie Pro ist als Vielkönner ausgelegt. Aber er berücksichtigt dabei die besonderen Stil- und Ästhetikanforderungen des Geschäftslebens und der kultivierten Freizeitgestaltung.

Ob hier oder beim anspruchsvollen Freizeitsport, der Prairie Pro ist für Individualisten gemacht, die in ihrer Freizeit die Erlebniswelten auch abseits der großen Straßen auskosten möchten, dabei aber nicht auf modernste Automobiltechnik, Kultur und Komfort verzichten wollen.

Was den besonderen Wert des Prairie Pro ausmacht, ist weniger sein Preis als vielmehr der Charakter eines Multitalents.

Natürlich ist er ein optimales Familienauto-

mobil – für Spaß und gute Laune. Und ein ideales Geschäftsfahrzeug dazu – aber eins mit Pfiff.

Er ist ein perfekter Begleiter bei Ihren Hobby- und Freizeitaktivitäten. Es ist bequem, in ihm zu reisen, aber er hat auch alle Eigenschaften, die ein wendiges Stadtauto auszeichnen.

Der Prairie Pro ist in der Tat ein Vielkönner, einer, dem man seine funktionale Vielseitigkeit aber nicht ansieht. Die erhöhte Sitzposition, ein Beitrag zur aktiven Sicherheit, verschafft Ihnen einen ausgezeichneten Verkehrsüberblick und Ihren Begleitern, speziell den Kindern, durch freie Sicht nach draußen ein abwechslungsreiches Mitfahrerlebnis.

Der Prairie Pro geht wie selbstverständlich auf Ihre ganz persönlichen Wünsche ein. Sie können ihn mit Fünfganggetriebe oder Automatik haben, Sie können ihn als Fronttriebler oder als 4 x 4 mit permanentem Allradantrieb fahren.

Was er Ihnen an Ausstattungen serienmäßig bietet, läßt allerdings kaum einen Wunsch offen.

Und was die Motorisierung angeht, so bietet Nissan hier einen erstklassigen Antrieb. Ideal sowohl für das frontgetriebene als auch für das allradgetriebene Modell. Dieses Triebwerk ist im Zusammenwirken mit anderen technischen Faktoren einfach vorbildlich.



Zweifarbigen-Lackierung gegen Aufpreis



Sondermodell Prairie Royal  
Mineraleffekt-Lackierung  
gegen Aufpreis





# Stilistisch einfach markant. Eine Persönlichkeit auf den ersten Blick.

Gewiß, es ist auch die Funktion, die dem Nissan Prairie Pro dieses progressive, elegante und deshalb so unverwechselbare Design gibt. Noch mehr aber bestimmte es die Absicht, der schon ausreichend langen Reihe „uniformierter“ Autos nicht noch ein weiteres anzuhängen.

So gingen die Nissan-Designer bei der Gestaltung des Prairie Pro einmal nicht von dem für diese Disziplin schon klassisch gewordenen Prinzip des „form follows function“ aus, sondern stellten ihm statt dessen ein gutes Beispiel für „form follows fantasy“ gegenüber. Es zeigt sich, daß eine derart erfrischende Abkehr von eingefahrenen Bahnen nicht nur eine markante, individuelle und elegante Linienführung ergibt, sondern dabei – praktisch wie von selbst – auch die Funktion für den Fahrer verbessert.

Das ist es, was den Nissan Prairie Pro zu einem so unverwechselbaren Automobil macht, zu einer automobilen Persönlichkeit, die der ihres Fahrers in nichts nachsteht.

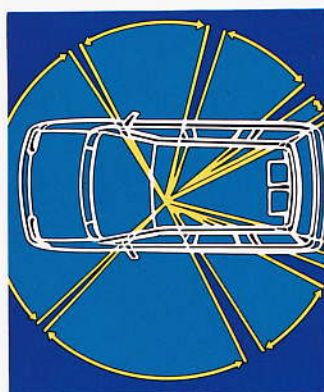

Ein gutes Beispiel dafür, daß die Kreativität der Nissan-Stylisten nicht durch den Rotstift der Kalkulation eingeschränkt wurde, sind die Fensterflächen des Prairie Pro. Jeder Designer weiß, daß mit Stahlblech erarbeitete Karosseriefächen preiswerter sind als solche aus Glas.

Und dennoch: Für mehr Sicherheit und Fahrkomfort wurden die gesamten Glasflächen besonders großzügig gestaltet.

Die großdimensionierte Frontscheibe –

die Linienführung der flachen Bugpartie stilistisch verstärkend – ermöglicht einen souveränen Überblick über das Verkehrsgeschehen vor dem Fahrzeug – was das Fahren im dichten Stadtverkehr oder beim Einparken deutlich erleichtert. Auch wenn man einmal sehr nah vor einer Ampel hält, bleibt sie im Sichtbereich.

Die Seitenscheiben erhielten ebenfalls ein besonderes Format und wurden vorne durch feststehende Dreieckfenster ergänzt. So entstand eine fast vollständige Rundumsicht. Die Bugpartie verläuft sehr flach. Stoßstange, Kühlergrill und Frontschürze bestehen aus einer ineinander übergehenden Kunststoffeinheit, die nicht nur ein völlig eigenständiges, sofort wiedererkennbares Frontdesign sicherstellt, sondern auch den für ein Fahrzeug dieser Art sehr guten cw-Wert von 0,36.

Während die großen Fronttüren nach herkömmlicher Art mit vorn angeschlagenen Scharnieren befestigt sind, können die Fondpassagiere bequem durch die einfach zu öffnenden Schiebetüren ein- und aussteigen.

Im übrigen wurde der Nissan Prairie Pro für sein richtungweisendes Konzept und das gelungene Design vielfach ausgezeichnet.

Automatikgetriebe  
und Radioanlage  
gegen Aufpreis





Two air vents with control knobs on either side.

Climate control panel featuring a fan speed dial (0-4), a temperature slider (COLD to HOT), and various mode icons.

Radio unit with a digital display, 'NISSAN' branding, and buttons for 'AUTO REVERSE', 'CH92.6', 'TUN AM', 'PS/AS', 'BAND', and 'VF'.

Black gear shift knob.

OVER DRIVE  
4ON MOFF



Automatikgetriebe gegen Aufpreis



**Der sinnvoll gestaltete Arbeitsplatz.**

Bei aller Progressivität des Prairie Pro, auf futuristische Gags hat man verzichtet. Gewählt wurde die Form, die unter ergonomischen Gesichtspunkten die sinnvollste ist. Alle Schalter und Hebel sind ohne Verrenkungen bequem und sicher erreichbar.

Das Cockpit ist so konstruiert, daß die Kommunikation zwischen Fahrer, Fahrzeug und Umfeld intensiv und störungsfrei abläuft.





Die Sitze für Fahrer und Beifahrer sind körpergerecht geformt, haben atmungsaktive Vollschaumpolster von angenehmer Straffheit, die die Muskulatur mit stützen. Sie sind im übrigen mit hochwertigen Polsterstoffen überzogen. So gesehen ist das Nissan-Prairie-Pro-Cockpit ein angenehmer „Arbeitsplatz“.

Abbildungen: Automatikgetriebe, Klimaanlage und Radioanlage gegen Aufpreis



# Der Innenraum als Lebensraum.

Im Nissan Prairie Pro sitzt man sozusagen „über den Dingen“. Das verbessert den Überblick über das Verkehrsgeschehen. Man sitzt nicht nur bequem, sondern auch sicher.

Der Fahrgastraum des Prairie Pro ist nicht nur ein Lebensraum, sondern auch eine Sicherheitszelle. Die Karosserie bleibt auch nach einem Überschlag durch die stark profilierten Dachsäulen in sich stabil. Versteifungsprofile in den Türen bieten mehr Flankenschutz und garantieren mehr Sicherheit bei einem eventuellen Seitenaufprall.

Aber reden wir auch von den kleinen Dingen, die zu mehr Sicherheit beitragen, weil sie den Fahrer bei seiner Arbeit entlasten und die Insassen schützen helfen.

Da wäre z. B. die serienmäßige, drehzahlabhängig gesteuerte Servolenkung – mit höhenverstellbarer Lenksäule –, die nicht nur den Komfort erhöht, sondern auch einen guten Kontakt zur Straße vermittelt. Und weil die Möglichkeit der exakten Einstellung des Fahrersitzes auch etwas mit Sicherheit zu tun hat, ist dieser serienmäßig höhenverstellbar.

Beide Vordersitze bieten zudem durch ihre ausgeprägten Wülste an Lehne und Sitzfläche hervorragenden Seitenhalt – auch das ist ein Beitrag zum entspannten, ermüdungsarmen Autofahren.

Die beiden Außenspiegel sind elektrisch zu betätigen. Front- und Heckscheibenwischer haben eine Wisch-Wasch-Anlage mit Intervallschaltung. Die Hupe wird zentral in Lenkradmitte betätigt, weil man dahin – auch in einer Schrecksekunde – automatisch greift.

Bei Nissan werden Automobile zwar von Stylisten entworfen, aber von Praktikern konstruiert und gebaut. Dennoch bleibt der progressive Geist erhalten, was z. B. am Design der Bedienelemente deutlich wird.

Liebe zum Detail – darum gehört auch getöntes Glas ringsum zur Serienausstattung, sind die Sicherheitsgurte vorne höhenverstellbar, gibt es auf den Fondsitzen außen nicht nur automatische Sicherheitsgurte (Beckengurt in der Mitte), sondern auch Kopfstützen in Serie.

Serienmäßig sind auch so luxuriöse Bedienungserleichterungen wie eine Zentralverriegelung, elektrische Fensterheber vorn und eine Tankschloß-Fernbedienung.

Daß weitere nützliche Dinge wie eine Kofferraumabdeckung, eine Quarzuhr und praktische Ablagemöglichkeiten serienmäßig sind, ist – wie der Profi weiß – nicht überall selbstverständlich. Wohl aber für Nissan. So selbstverständlich wie z. B. Liegesitze vorn, der Drehzahlmesser, beleuchtete Bedienschalter, beleuchteter Aschenbecher vorn oder die Vorbereitung für den Einbau einer Stereoanlage mit den vier Lautsprechern.

Noch etwas zum guten Klima: Die Heizungs- und Lüftungsanlage läßt sich im übrigen auch auf Innenluftumwälzung umstellen, so daß beispielsweise bei Fahrten im Stau oder bei Tunnelpassagen der schlechten Außenluft der Zugang zum Innenraum verwehrt bleibt.

# Das Raumerlebnis im Nissan Prairie Pro.

Große Automobile mit viel Platz für Fahrer und Mitfahrer waren bisher immer auch lange Automobile. Doch der Nissan Prairie Pro mißt von der vorderen zur hinteren Stoßstangenkante nur 4,36 Meter. Er benötigt wenig Verkehrsfläche, ist entsprechend leicht zu parken.

Doch er bietet fünf Personen bequem Platz, weil eben der Technik durch den quer eingebauten Motor nicht mehr Platz als unbedingt notwendig zugestanden wird, jeder Zentimeter so gewonnener Raum den Passagieren zugute kommt. Bei einer möglichen Zuladung von 560 Kilogramm (4 x 4 = 550 kg), kann auch noch einiges Urlaubsgepäck zugeladen und untergebracht werden – genug für fünf Personen.

Sie werden gerne mit dem Prairie Pro reisen, weil die großen Fensterflächen und die hohe Sitzposition in Verbindung mit den großzügigen Innenmaßen einfach das Gefühl von noch mehr Raum und Übersicht vermitteln. Weil Sie etwa als Fondpassagier bequem durch die einfach zu öffnenden Schiebetüren ein- und aussteigen.

Aber das ist noch lange nicht alles, was der Prairie Pro kann. Zwar ist er ein Personenwagen, aber eben einer mit vielen Talenten.

Durch seine große Wandlungs- und Anpassungsfähigkeit an die Bedürfnisse seiner Nutzer ist der Prairie Pro auch ein ideales Freizeitautomobil. Mit ihm lassen sich problemlos die unterschiedlichsten Hobby- und Sportgeräte transportieren.

Wie im privaten, so ist die Vielseitigkeit des Prairie Pro auch im gewerblichen Bereich äußerst hilfreich. Er wird blitzschnell von einem komfortablen, bequemen Reisefahrzeug zu einem Schnell-„Transporter“ für kleinere und mittlere Ladegutmengen.

Die Rücksitzbank ist im Verhältnis 1/3 zu 2/3 geteilt. Wenn Sie ein Element umklappen, um Durchlademöglichkeit für sperrige Gegenstände zu schaffen, bleibt also noch genug Platz für einen Fondpassagier bzw. auch für zwei. Außerdem kann die Rücksitzbank auch komplett gegen die vorderen Sitze hochgeklappt werden, so daß mit wenigen Handgriffen in Sekundenschnelle eine großzügige, ebene, nutzbare Ladefläche von fast zwei Quadratmetern entsteht. So erhöht sich das Transportvolumen, nutzt man es bis zum Dach, auf rund 1.500 Liter (VDA-Norm).

Auch im Fond des Nissan Prairie Pro sind komfortable Sitze mit hochwertigen atmungsaktiven Stoffen selbstverständlich. Eine ausklappbare Mittelarmlehne sorgt für noch mehr Bequemlichkeit.

Darüber hinaus wird den Passagieren im Heck nicht nur viel Bewegungsfreiheit geboten, sondern auch ein gutes Klima: Zwei zusätzliche Heizungs- und Lüftungskanäle, die unter Fahrer- und Beifahrersitz verlaufen, sorgen dafür, daß auch die hinten Sitzenden „erster Klasse“ reisen. Auch unter Sicherheitsaspekten. Denn – wie gesagt – auf den Fondsitzen außen sind 3-Punkt-Automatik-Sicherheitsgurte (Beckengurt in der Mitte) serienmäßig und Versteifungsprofile in den Türen sorgen für mehr Flankenschutz.

Nach soviel Theorie folgt am besten die Praxis. Nehmen Sie Platz in einem Ausnahmeautomobil. Starten Sie einen bemerkenswerten Vielkötter – wie Sie es sehen, fühlen und auf einer Probefahrt erleben können. Ihr Nissan-Händler erwartet Sie.





Mineraleffekt-Lackierung gegen Aufpreis

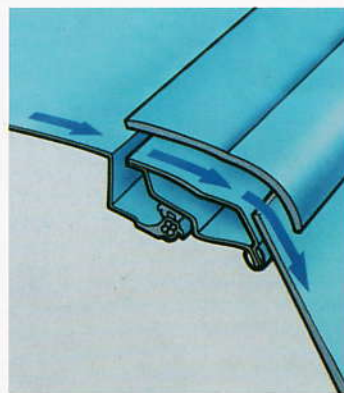

### **Detaillösungen beweisen Kompetenz.**

Erfahrungsgemäß sind es viele Details, die über die Zufriedenheit mit einem Automobil entscheiden.

Die Nissan-Ingenieure haben z. B. daran gedacht, daß der Prairie Pro nicht unbedingt immer waagrecht steht, wenn eine der hinteren Schiebetüren geöffnet wird. Damit in einem solchen Falle die Tür nicht von allein zufällt, gibt's eine zusätzliche Sicherung, die die hintere Schiebetür auch dann noch sicher offen hält, wenn das Fahrzeug auf einer Schräge um 30 Prozent nach vorn geneigt ist.

Der hintere Spoiler – in der Seitenansicht kaum auszumachen – leitet u. a. den Fahrtwind so auf die Heckscheibe, daß auch bei Regenfahrten für eine fast ungetrübte Sicht nach hinten gesorgt ist.

Die karosseriebündig geformte Heckklappe reicht über die gesamte Fahrzeugbreite und verdeckt die hintere Stützstrebe zum Dach (D-Säule). Diese Glas-an-Glas-Optik gibt der ganzen Karosserie eine gewisse ästhetische Leichtigkeit.

# Weil das Beste immer noch die beste Wahl ist.

Der Motor ist das Herz eines Automobils. Und ein Herz sollte zuverlässig schlagen. Aber auch kräftig genug sein, um unvorhersehbaren Belastungen ohne Schaden gewachsen zu sein.

Dem entspricht die Motorisierung des Nissan Prairie Pro in idealer Weise. Das 2,4-l-Vierzylinder-12-Ventil-Triebwerk ist mit 98 kW (133 PS) nicht nur großzügig dimensioniert, sondern verfügt über einen sehr günstigen Drehmomentverlauf ( $192 \text{ Nm}/2800 \text{ min}^{-1}$ ), was in Verbindung mit dem serienmäßigen Fünfganggetriebe auch ein schaltarmes, wirtschaftliches Fahren möglich macht.

Das Triebwerk paßt aber auch hervorragend zu dem auf Wunsch (beim frontgetriebenen Modell) lieferbaren Vierstufen-Automatikgetriebe mit Wandlerüberbrückungskupplung.

Was den Einspritzmotor mit benzinsparender Schubabschaltung zu einem Motor der Extraklasse macht, ist die hochmoderne, elektronische Steuerung. Die kennfeldgeregelte Zündungsanlage erreicht ihre besondere Wirkung im Zusammenspiel mit dem Nissan-E.C.C.S.-Motorkontrollsystem, ein Mikrocomputer, der seine Informationen von unterschiedlichen Sensoren bezieht.

E.C.C.S. überwacht z. B. das richtige Luftverhältnis im Kraftstoffgemisch, damit der serienmäßige 3-Wege-Katalysator optimal arbeiten kann, und sorgt – ob kalt oder warm – für einen konstanten Leerlauf.

Das E.C.C.S.-System ist dazu noch lernfähig. Durch ein ständiges Vergleichen der Aus- und Eingangssignale kann es äußere Einflüsse und Änderungen des Betriebszustands berücksichtigen. So ist es praktisch

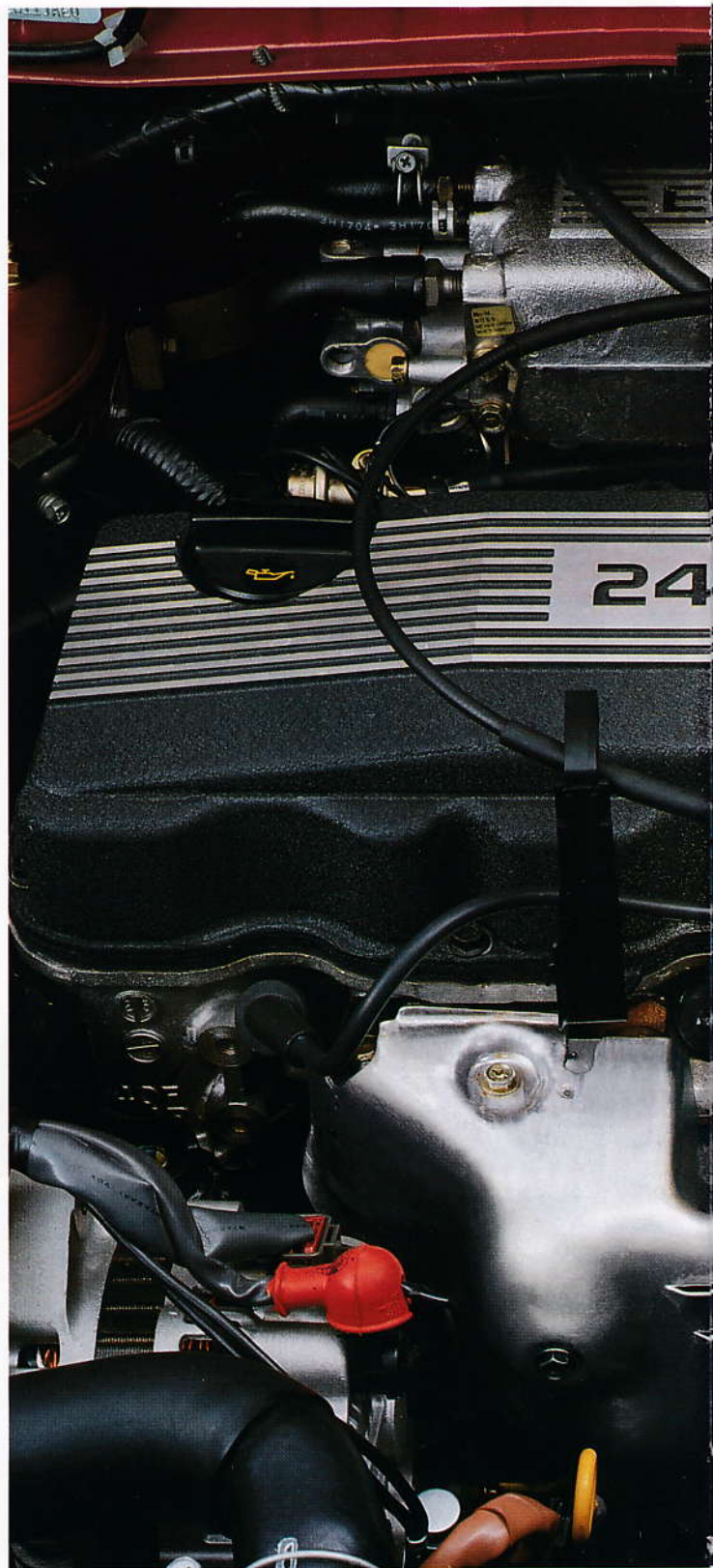

in der Lage, die Folgen des natürlichen Alterungsprozesses im Motor auszugleichen.

Und es vergißt auch nicht, sich selbst zu kontrollieren. Ein Selbstdiagnosesystem speichert eventuell auftretende Unregelmäßigkeiten, die in der Werkstatt nicht gesucht werden müssen, sondern einfach abgerufen werden können.

Fazit: Auch der Motor des Nissan Prairie Pro hält, was das Äußere des Wagens verspricht: Er ist fortschrittlich und zukunftsweisend. Wie alles von Nissan.

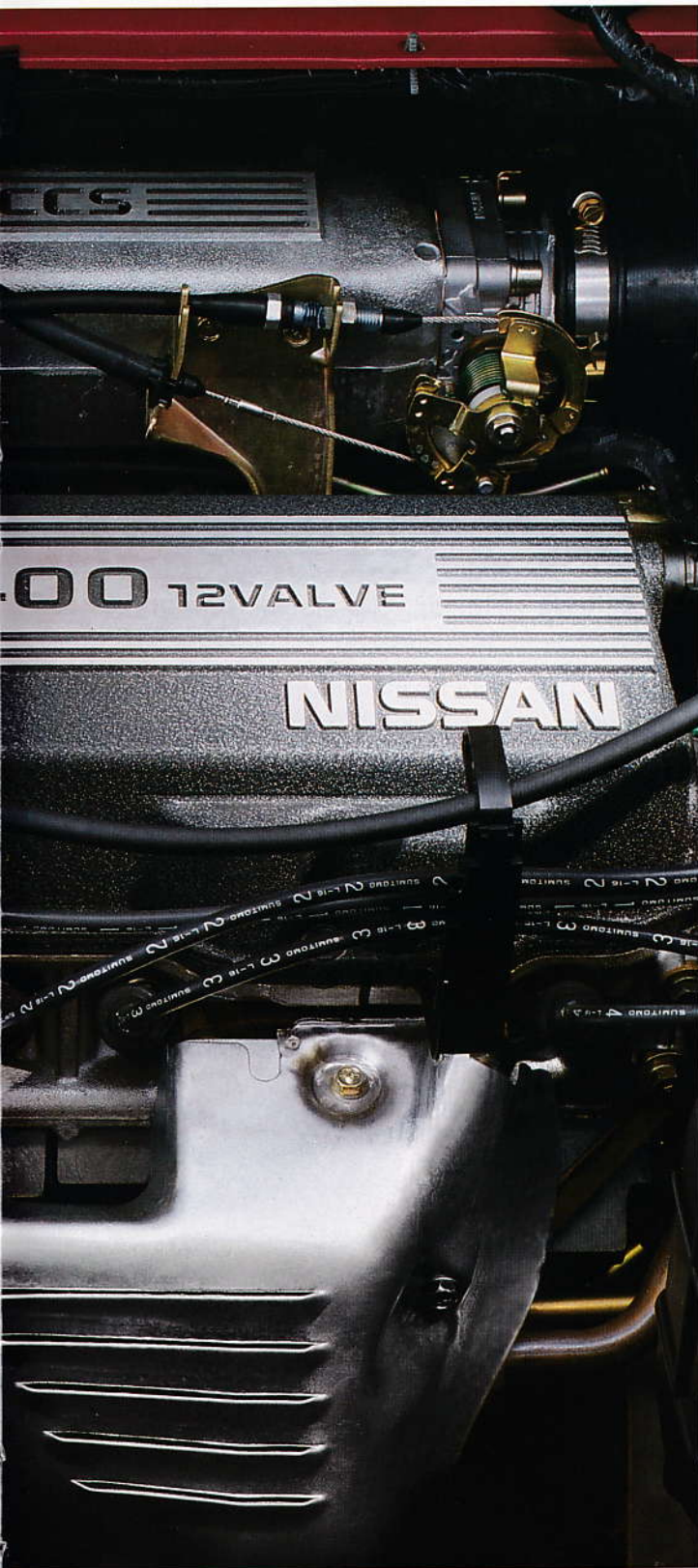

Mineraleffekt-Lackierung gegen Aufpreis

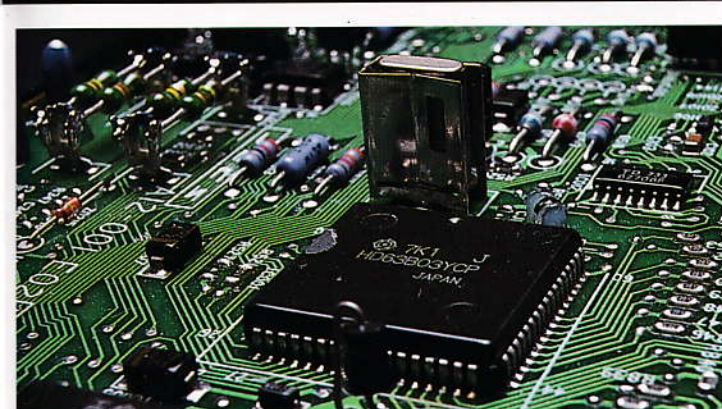
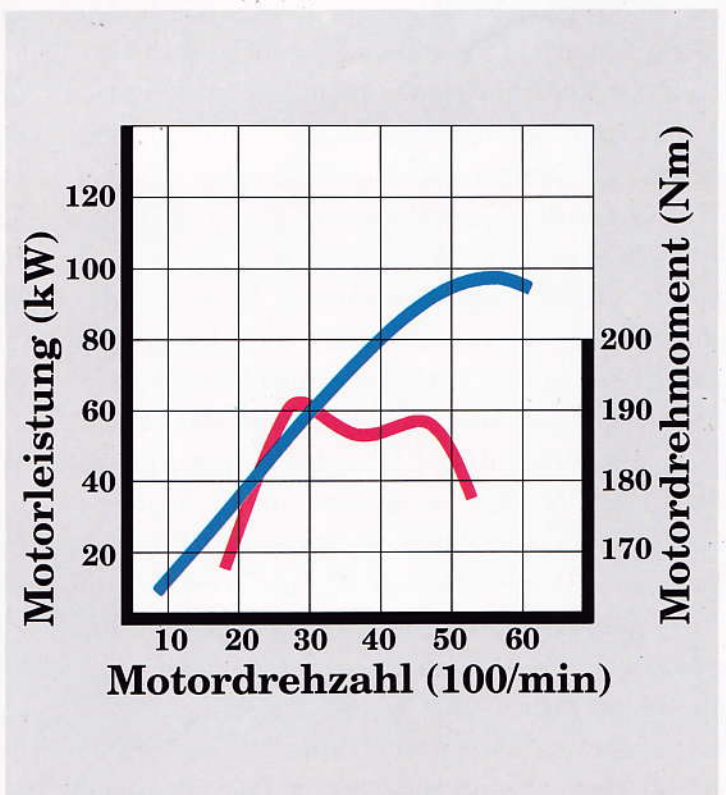

# Unabhängigkeit ist unter allen Umständen garantiert.

Ganz gleich, aus welcher Sicht man das Fahrwerk und die Antriebskonzepte des Prairie Pro betrachtet: Die Technik garantiert Unabhängigkeit. Die aufwendige Fahrwerksauslegung mit Einzelradaufhängung sowohl vorn als auch an der Hinterachse sichert griffigen Bodenkontakt der Räder und einen Fahrkomfort, der dem Niveau aller Detaillösungen dieses ganz besonderen Automobils entspricht.

Und wenn Sie nicht nur den großen Verkehrsadern folgen, sondern sich auch abseits der normalen Verkehrswege bewegen wollen: Es gibt den Prairie Pro nicht nur mit Frontantrieb, sondern auch als 4 x 4 mit dem intelligenten permanenten Allradantrieb und Visco-Technologie. Er bringt problemlos voran, ist wartungsarm und befriedigt so alle Wünsche an ein Allradautomobil.

Sie können beim Nissan Prairie Pro eben immer mit einer speziell auf dieses Automobil abgestimmten Lösung rechnen. Und einer entsprechend abgestimmten Fahrwerksabstimmung. Weil der Prairie Pro eben kein Allerweltsautomobil ist.

Nissan hat Allraderfahrung bei einer ganzen Palette von Serienfahrzeugen mit unterschiedlichen Konzepten und im Motorsport gesammelt. Vom Patrol über den Pick-Up bis hin zum Terrano.

Diese Erfahrungen wurden konsequent für den Prairie Pro genutzt. So kommt es, daß die Motorkraft gleichmäßig (50:50) sowohl auf Vorder- als auf Hinterachse verteilt wurde. Die Verteilung erfolgt über ein Zentraldifferential und eine parallel angeordnete Visco-Kupplung. Diese Visco-Kupplung

arbeitet dabei als automatische und ruckfrei funktionierende Differentialsperre.

Eine zweite Visco-Kupplung sorgt für eine automatische Sperre im Hinterachsdifferential. Sie verhindert das Durchdrehen eines Hinterrads bei unterschiedlicher Griffigkeit der Straßenoberfläche, so daß es im Nissan Prairie Pro mit Allradantrieb unter allen Straßen- und Fahrbahnbedingungen immer vorwärts geht. Ohne daß vom Fahrer irgendein Zu- oder Abschalten verlangt wird. Alles funktioniert automatisch und im richtigen Moment.

Entsteht an einer der Achsen, gleich, ob Vorder- oder Hinterachse, einmal zuviel Schlupf, ändert das Zentraldifferential die Kraftzumessung an die einzelnen Achsen über die Visco-Kupplung. Die Kraft wird dorthin umgeleitet, wo sie auch auf den Boden gebracht werden kann. Selbst wenn sich das von Sekunde zu Sekunde ändert, kann die sensible Visco-Kupplung hier in Bruchteilen von Sekunden die Kraftverteilung ändern.

## Was sie kann, wie sie funktioniert.

Eine Visco-Kupplung braucht keine Wartung. In einem Gehäuse drehen sich in einer hochviskosen (zähen) Flüssigkeit eine Anzahl Lamellen, die abwechselnd der Antriebs- und der Abtriebsseite zugeordnet sind. Kommt es zu einem Drehzahlunterschied, weil z. B. die Vorderachse beim Beschleunigen durchdreht, dann dreht sich die eine Hälfte der Scheiben schneller.

Durch das hochviskose Öl – das nur bei großen Drehzahlunterschieden seine Scherkraft aufbaut – kommt es nun zu einem Kraftschluß zu den langsameren Scheiben; die werden „mitgenommen“ und geben so mehr Kraft an die andere – in diesem Falle –, die Hinterachse ab.

Die Allradlösung im Nissan Prairie Pro ist eine beispielhaft intelligente Lösung, bei der technischer Aufwand, Effektivität und Mehrpreis in vernünftiger Relation zueinander stehen.

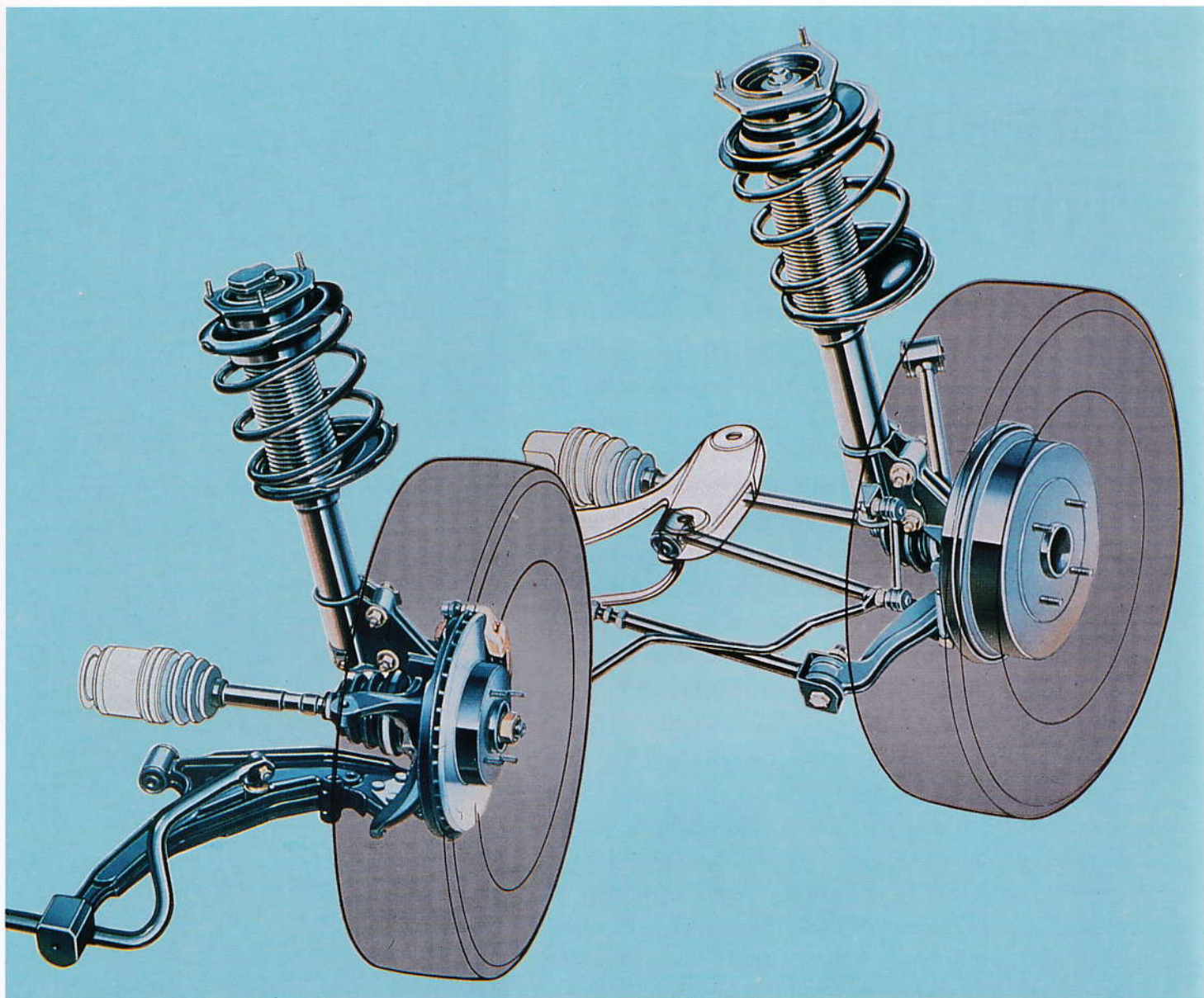

**Großer technischer Aufwand auch beim Fahrwerk.**

Genauso intelligent und mit dem auf diesem Gebiet ebenfalls vorhandenen großen Know-how hat Nissan das Fahrwerk des Prairie Pro entwickelt. Gemeinsame Basis: die unabhängige Radaufhängung vorn und hinten.

Bis auf den Stabilisator bei der frontgetriebenen Ausführung ist die Vorderrad-Aufhängung beider Modelle identisch. Es handelt sich dabei um eine Einzelradaufhängung mit McPherson-Federbeinen und L-förmigen Querlenkern.

Eine entsprechende Auslegung der Achsgeometrie bewirkt, daß der Vorderwagen bei starkem Beschleunigen vorne nicht aushebt (antilift) und beim Bremsen nicht vorne wegtaucht (antidive) und der Hinterwagen sich anhebt.

Die Hinterräder sind bei beiden Versionen, bei Front- und Allradantrieb, einzeln an Quer- und Längslenkern aufgehängt und haben einen kugelgelagerten Querstabilisator.

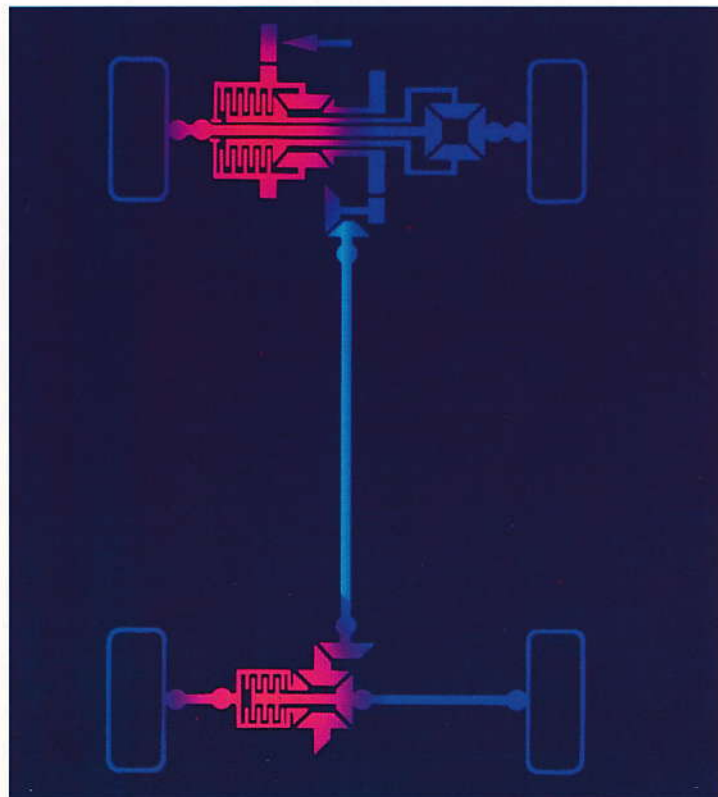

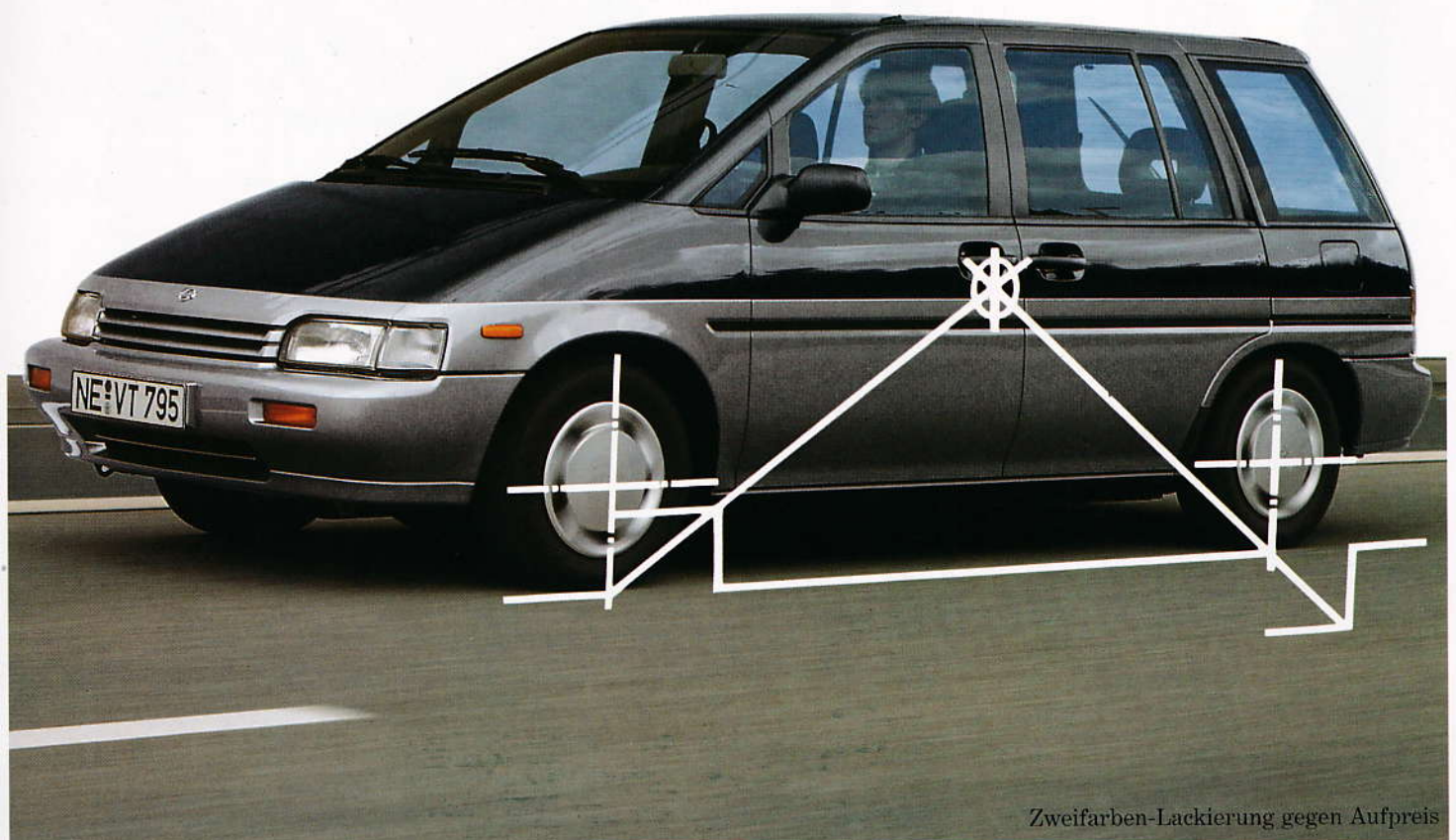

Zweifarbigen-Lackierung gegen Aufpreis

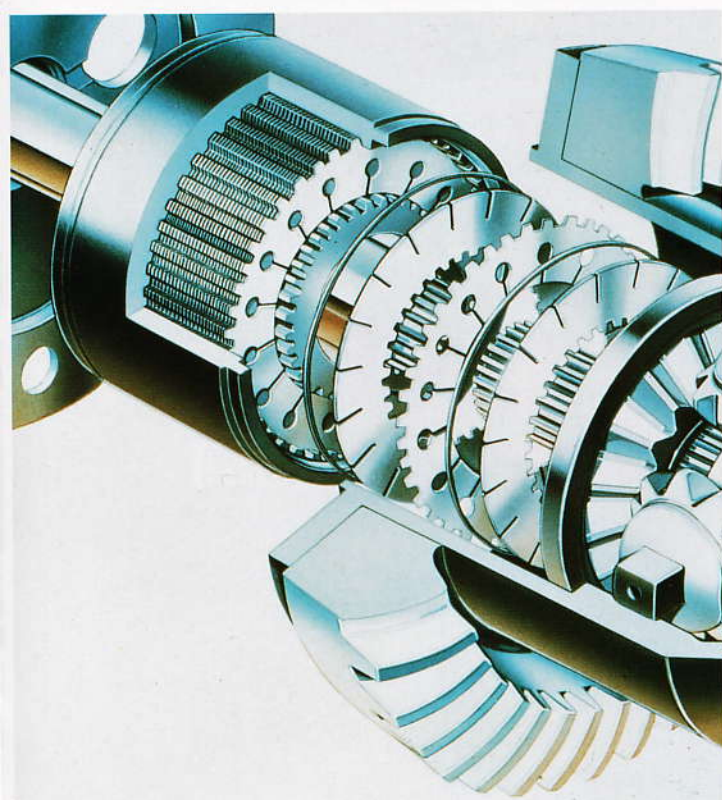

Die Hinterachs-Aufhängung beim 4 x 4 ist so konstruiert, daß sie durch die besondere Anordnung der Lenker und über eine bewußt eingearbeitete Elastizität der Lagerelemente bei Kurvenfahrt die Hinterachse passiv mitlenken läßt – das Rad dreht sich in die Kurve hinein – was der Allradversion ein müheloses Handling sichert.

Innenbelüftete Scheibenbremsen vorn sorgen für ausgezeichnete Verzögerungswerte, ein Bremskraftverstärker für geringe Pedalkraft, und ein Bremskraftregler verhindert das Überbremsen der Hinterachse. Das Zweikreis-Bremssystem stellt sicher, daß bei einem eventuellen Ausfall eines Bremskreises auf jeden Fall an einem Vorderrad und dem diagonal gegenüberliegenden Hinterrad die volle Bremswirkung erhalten bleibt. Man sieht: An Sicherheit wurde nicht gespart.



Mineraleffekt-Lackierung gegen Aufpreis

# Sicherheit als Ergebnis von Top-Qualität.

Sicherheit im Automobil wird durch mehr sichergestellt als durch Knautschzonen, Sicherheitslenksäule, Pralltopf im Lenkrad und Sicherheitsgurte. Nissan-Automobile bieten all das natürlich auch.

Aber Sicherheit entsteht zunächst einmal aus einem Optimierungsprozeß aller Fahrzeugkomponenten. Nissan-Ingenieure bezeichnen dies als „dynamisches Sicherheitskonzept“. Und das wurde auch beim Prairie Pro konsequent umgesetzt: Seine Größe, sein Gewicht, seine Leistung, sein Fahrwerk, seine Bremsen, seine Innenraumgestaltung ergeben eigentlich schon ein ideales Sicherheitspaket, das noch einmal in vielen Computeruntersuchungen und Crash-Tests optimiert und dann abgerundet wurde.

Natürlich muß sich jede Karosserie aufwendigen Crash-Tests unterziehen. Bei Nissan werden im Jahr gut 600 fabrikneue Fahrzeuge den verschiedensten Frontal-Aufprallmöglichkeiten ausgesetzt – z. B. auch der versetzten Kollision (Offset-Crash). Diese Versuche bestätigen, was vorher in vielen hundert Simulationsstunden mit den Cray-Supercomputern vorberechnet wurde. Deren Ergebnisse sind fast deckungsgleich mit den Realversuchen.

Bei der Entwicklung von Karosserien stellte Nissan einen Prioritätenkatalog auf: eine leichte, stabile Karosserie, optimaler Korrosionsschutz, niedriges Geräuschniveau, hohe Reparaturfreundlichkeit und vor allem ein Höchstmaß an Sicherheit für die Passagiere.

Diese entstand durch eine Vielzahl von neuen Lösungen, die einen optimalen Schutz sicherstellen. Versteifungsprofile in den Türen bieten mehr Flankenschutz und garantieren mehr Sicherheit bei einem eventuellen Seitenaufprall.

Weitere Maßnahmen: Durch punktgeschweißte, überlappende Übergänge können sich bei einem schweren Frontalaufprall die oberen Motorraumstreben von der A-Säule lösen – der Überlebensraum bleibt erhalten. Dazu kommen die Sicherheitslenksäule, ein geschützter Tank vor der Hinterachse u. v. m.

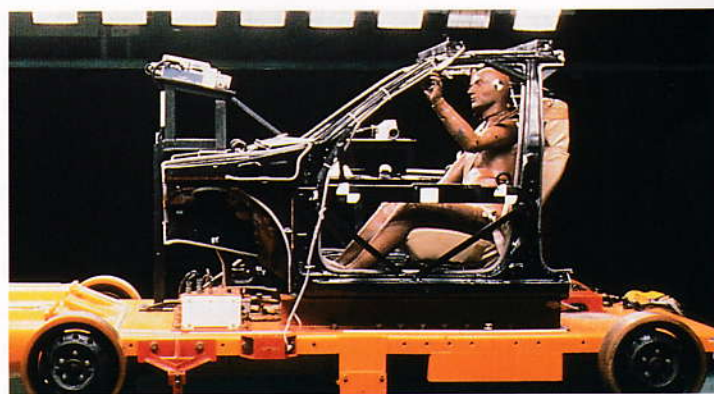
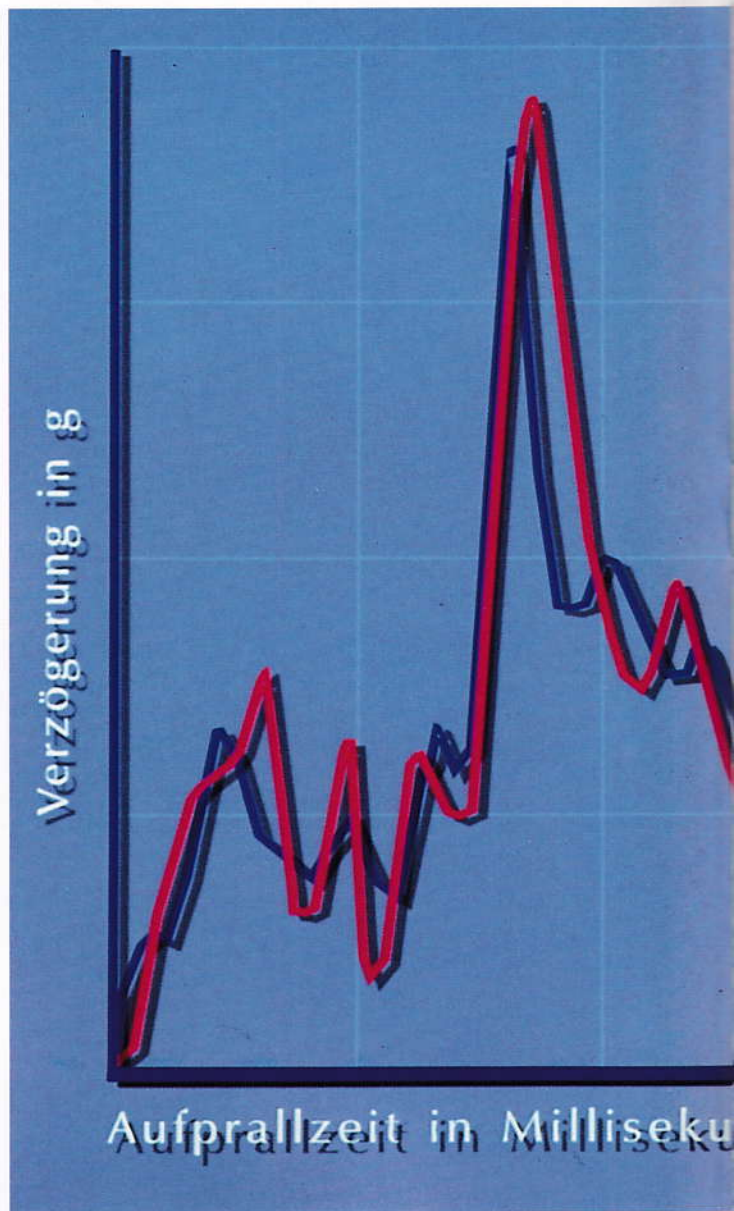

Wie es unter dem Lack eines Automobils aussieht, ist wichtig für seine Wertbeständigkeit und den Wiederverkaufswert. Beim Prairie Pro gehen Sie da kein Risiko ein. Per Garantie! Denn er ist auch unter dem Lack so, wie man es von den Produkten einer der renommiertesten großen Automobilfirmen dieser Welt erwarten kann.

Da gibt es nicht nur die heute üblichen Korrosionsschutzmaßnahmen wie Hohlraumversiegelung, versiegelte Kanten und Ecken, sondern es werden auch Anti-

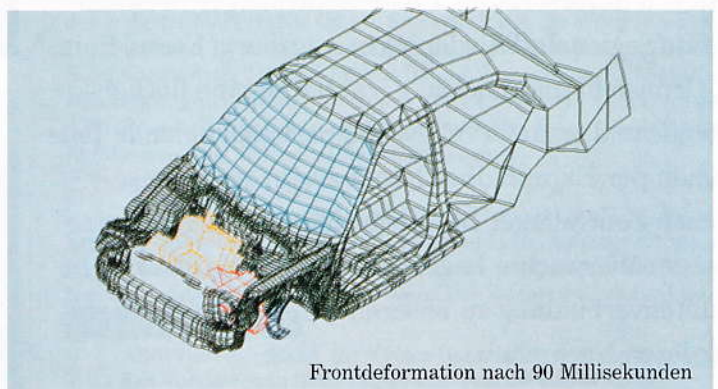
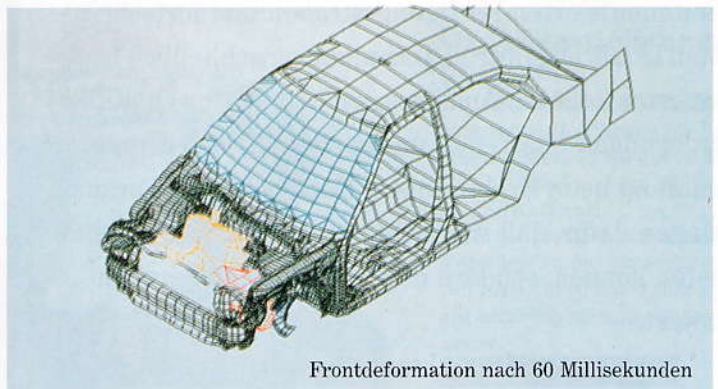
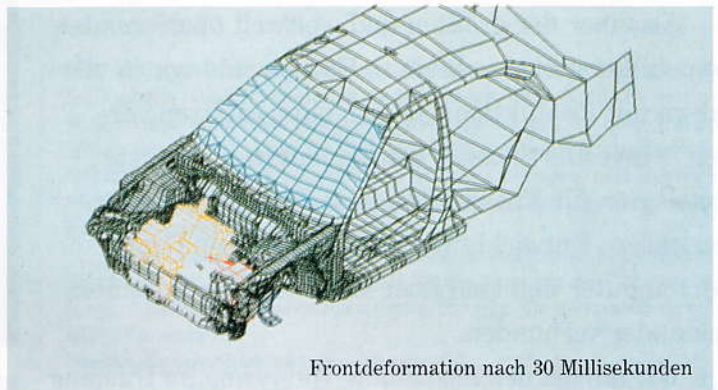
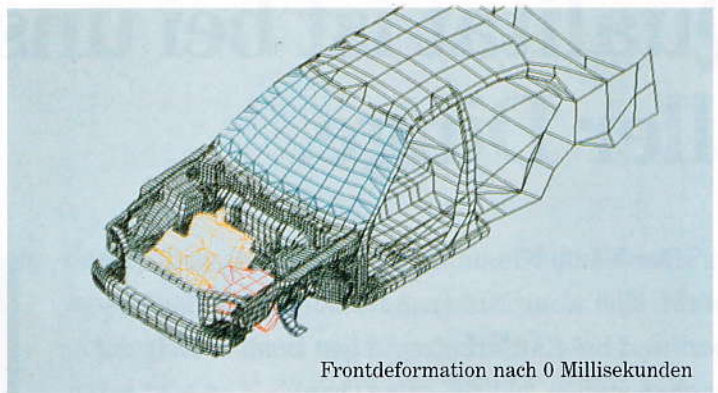
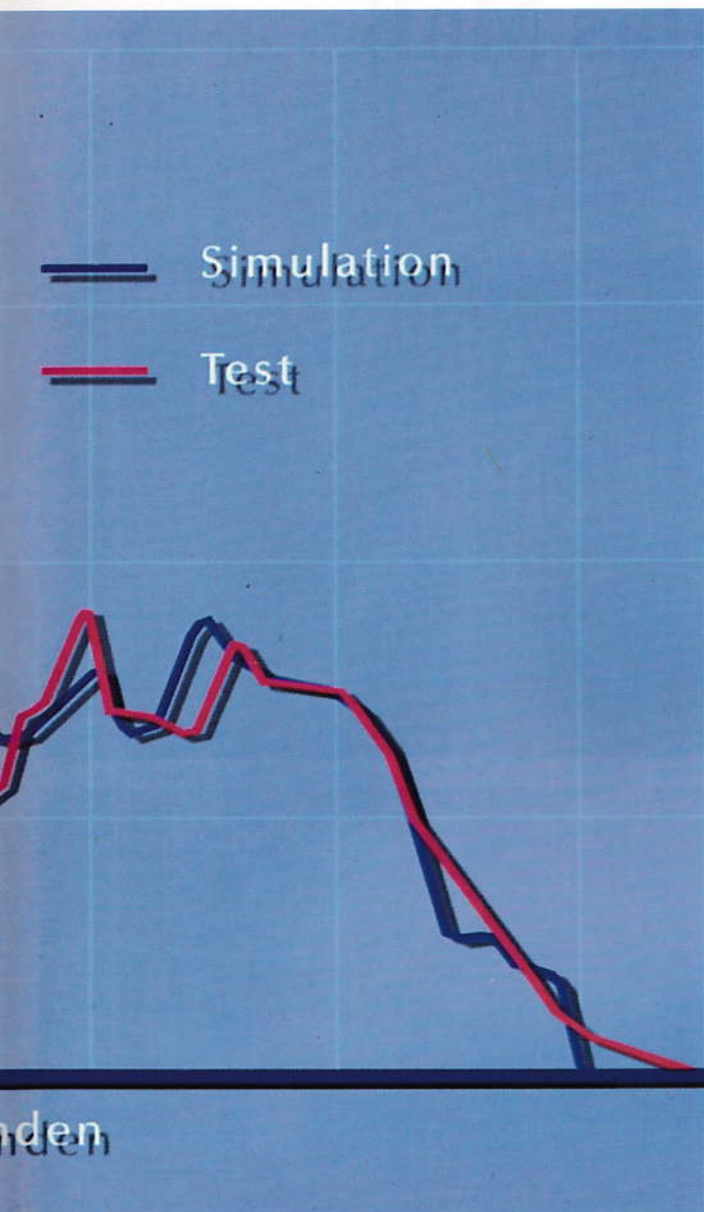

korrosions-Stahlbleche – nach einem von Nissan entwickelten „Durasteel“-Verfahren – verarbeitet, die eine lange Lebensdauer der Karosserie sicherstellen.

Alles in allem höchster Aufwand für Ihre Sicherheit. Und gleichzeitig Garantie für Qualität, Wertbeständigkeit und Gesamtwirtschaftlichkeit. Ein gutes, ein sicheres Gefühl also, einen Nissan zu fahren.

# Qualität ist bei uns das Maß aller Dinge.

Der Name Nissan ist weltweit ein Begriff für Qualität. Und wenn Nissan-Automobile z. B. im TÜV-Report und bei Käuferbefragungen in aller Welt mit ganz oben stehen, hat das viele Gründe.

Als einer der größten und weltweit operierenden Automobilhersteller – allein in Europa sind wir in vier Ländern mit Produktions- oder Montagestätten vertreten – investiert Nissan konsequent in modernste Technologien für Entwicklung und Fertigung. So verfügen unsere Entwicklungszentren über drei Cray-Supercomputer und sind über einen eigenen Satelliten miteinander verbunden.

Wir nutzen den Know-how-Vorsprung im Umgang mit automatisierten Fertigungsstraßen und fortschrittlichsten Qualitätskontroll-Techniken einschließlich laser-gesteuerter Roboter. Auch aus den besonderen Qualitätsanforderungen unserer Raumfahrtprojekte gewinnen wir laufend neue Erkenntnisse. Entscheidende Voraussetzungen dafür, daß wir nicht nur erstklassige Qualität anbieten können, sondern dies auch außerordentlich preiswert.

Hochwertige Produktqualität verdient eine gleichwertige Teileversorgung. Unser Zentrallager in Neuss und fünf regionale Teiledepots in Augsburg, Essen, Reinbek, Grünsfeld und Luckau garantieren eine flächendeckende und schnelle Teilverfügbarkeit. Fehlende Teile kommen per Expresß über Nacht aus unserem europäischen Zentrallager in Amsterdam. Dort sorgen eine computerüberwachte Lagerhaltung und die direkte Satellitenverbindung zu unseren Werken für einen reibungslosen Nachschub.

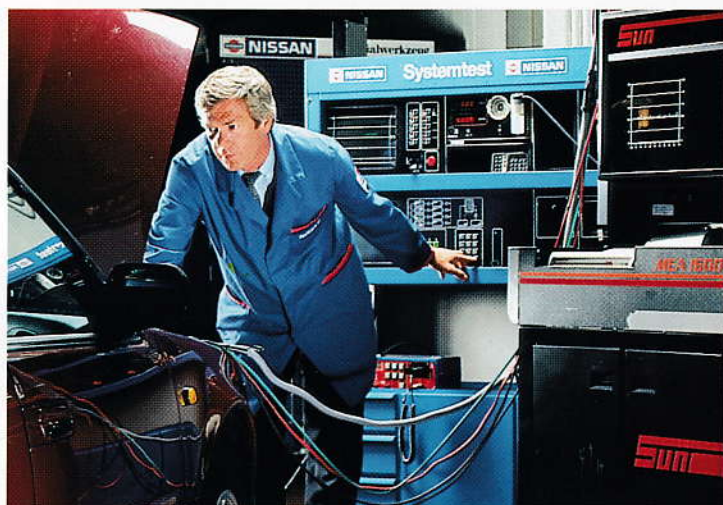

Einen Nissan zu fahren bedeutet, mit einem guten Gefühl unterwegs zu sein. Denn überall begleiten Sie unsere Qualität, unsere Garantien und unser hervorragender Service, damit Sie mobil bleiben.

Mehr als 900 Nissan-Vertragshändler in der Bun-

## Garantien

### Neuwagen-Garantie

Für alle erstmalig zugelassenen Nissan-Fahrzeuge gilt die Nissan-Neuwagen-Garantie ein Jahr ohne Kilometerbegrenzung.

### 3-Jahre-Garantie

Für alle erstmalig zugelassenen Nissan-Fahrzeuge gilt die 3-Jahre-Garantie, begrenzt auf eine Fahrleistung von 100.000 Kilometern.

Wird diese Fahrleistung vor Ablauf von drei Jahren erreicht, so endet diese Garantie. Unabhängig davon hat im ersten Jahr die Neuwagen-Garantie ohne Kilometerbegrenzung Gültigkeit!

### Lack-Garantie

Sie gilt für alle Nissan-Fahrzeuge (außer Urvan, Vanette Van und Pick-Up) drei Jahre nach Erstzulassung für Karosserie-Lackfehler und -Lack-schäden, die nicht auf äußere Beschädigung oder auf Einwirkung chemischer Substanzen zurückzuführen sind.

### Garantie gegen Durchrostung

Die Nissan-Garantie gegen Durchrostung gilt sechs Jahre nach Erstzulassung ohne Verpflichtung des Fahrzeughalters zur Nachbehandlung der Karosserie.

### Werkstatt-Garantie

Die Nissan-Werkstatt-Garantie gilt ein Jahr für alle von einem Nissan-Vertragshändler eingebauten Nissan-Original-Teile inklusive Arbeitslohn.

(Die Garantiebedingungen im einzelnen entnehmen Sie bitte dem Kaufvertrag bzw. dem Kundendienst-Scheckheft.)

## Service

### Inspektionsintervalle

Einmal jährlich oder alle 30.000 km

### Pan Europe Service „Super Plus“

Der Pan Europe Service „Super Plus“ ist gültig für alle Nissan-Fahrzeuge mit Erstzulassung ab 10.9.1991. Dieser Reiseservice beinhaltet eine Kostenbeteiligung für einen Mietwagen der gleichen Klasse inkl. Kilometerberechnung und sonstiger Kosten bis zu drei Tagen (max. DM 500,- pro Tag) oder für Übernachtungskosten des Kunden und seiner Mitfahrer bis zu DM 220,- pro Person/Nacht, für bis zu 4 Übernachtungen bei einer Panne im europäischen Ausland. Der Nissan-Treuepaß „Super Plus“, gültig für alle Nissan-Fahrzeuge mit Erstzulassung ab



**NISSAN**

**PAN EUROPE SERVICE**  
... immer zu Ihren Diensten

☎ **0130/838380** \*  
☎ **02131/32100**

\* nur in den alten Bundesländern

desrepublik Deutschland und über 3.500 Nissan-Partner im europäischen Ausland sind für Sie da. Mit ihrem geschulten Wissen, mit Rat und mit einem Leistungspaket, wie es eben nicht alltäglich ist.

10.9.1991, garantiert außerdem bei allen neuen Nissan-Fahrzeugen, die regelmäßig beim Nissan-Händler gewartet werden, umfassende Pannenhilfe in Westeuropa: wenn erforderlich Abschleppkosten (bis DM 300,-), Mietwagenkosten (bis DM 500,- pro Tag bis zu 3 Tagen), Übernachtungskosten (bis DM 220,- pro Person/Nacht für bis zu 4 Übernachtungen) bei längerer Reparatur (mehr als 6 Stunden) und mindestens 50 km vom Wohnort entfernt.

### Pan-Europe-24-Stunden-Service

Das Nissan-Service-Telefon mit den Rufnummern 0130/838380 („alte“ Bundesländer) bzw. 02131/32100 ist für Sie rund um die Uhr besetzt und sorgt in unvorhersehbaren Situationen für schnelle und unbürokratische Hilfe. Europaweit.

### Nissan-Kundenkontakt-Programm

Alle Nissan-Fahrer werden laufend über alle aktuellen Neuerungen rund um Nissan informiert.

## Das Dienstleistungsprogramm

Sie nutzen die Vorteile der Finanzdienstleistungen für Ihr Nissan-Fahrzeug bei der NISSAN BANK GmbH und der NISSAN LEASING GmbH.

Sie profitieren von unserem Know-how in den Finanzierungsfragen rund um Nissan-Fahrzeuge. Das gilt natürlich auch für Gebrauchtwagen.

### FINANZIEREN

Die Nissan-Finanzierung

durch die NISSAN BANK GmbH. So bietet Ihnen die Nissan-Finanzierung Laufzeiten von 12 bis 72 Monaten, mit und ohne Anzahlung, zu günstigen Konditionen; natürlich auch für den Gebrauchtwagen. Individuelle Restwert-Finanzierungsprogramme haben den Vorteil besonders niedriger Raten.

Fragen Sie Ihren Nissan-Händler nach den vielen Möglichkeiten der Autofinanzierung. Schnell, einfach und bequem.

### LEASEN

Nissan-Leasing durch die NISSAN LEASING GmbH. Sie zahlen die Nutzung des Autos während der Vertragslaufzeit. Das sorgt für niedrige Monatsraten, setzt Geld für andere Dinge frei und schont Ihre Reserven. Und die Sonderzahlung kann mit Ihrem Gebrauchten verrechnet werden.

### VERSICHERN

Alles aus einer Hand. Ihr Nissan-Händler übernimmt die Abwicklung in Sachen Versicherung Ihres neuen oder gebrauchten Nissans.

Mit dem Nissan-Versicherungs-Service sparen Sie Zeit und Geld.

## Zubehör

Mit dem geprüften Original-Nissan-Zubehörprogramm haben Sie die Möglichkeit, Ihr Fahrzeug über die schon außergewöhnlich reichhaltige Serienausstattung hinaus weiter zu individualisieren. Ihr Nissan-Händler hält einen Zubehörprospekt für Sie bereit.

Ihr Nissan-Vertragshändler:

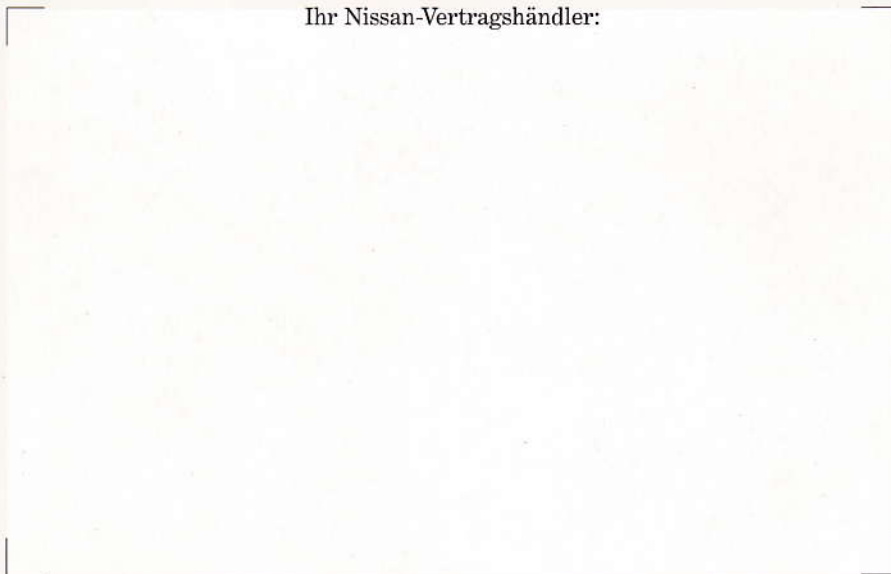

Nissan Motor Deutschland GmbH, 41456 Neuss

Dieser Prospekt wurde auf umweltschonend chlorfrei gebleichtem Papier gedruckt.

Alle Beschreibungen und Abbildungen dieses Prospektes sind unverbindlich. Nissan behält sich das Recht vor, jederzeit und ohne öffentliche Anzeige Änderungen an den beschriebenen Modellen vorzunehmen, die zum Zwecke der Weiterentwicklung oder aus konstruktions- bzw. verkaufstechnischen Gründen als notwendig erachtet werden.