

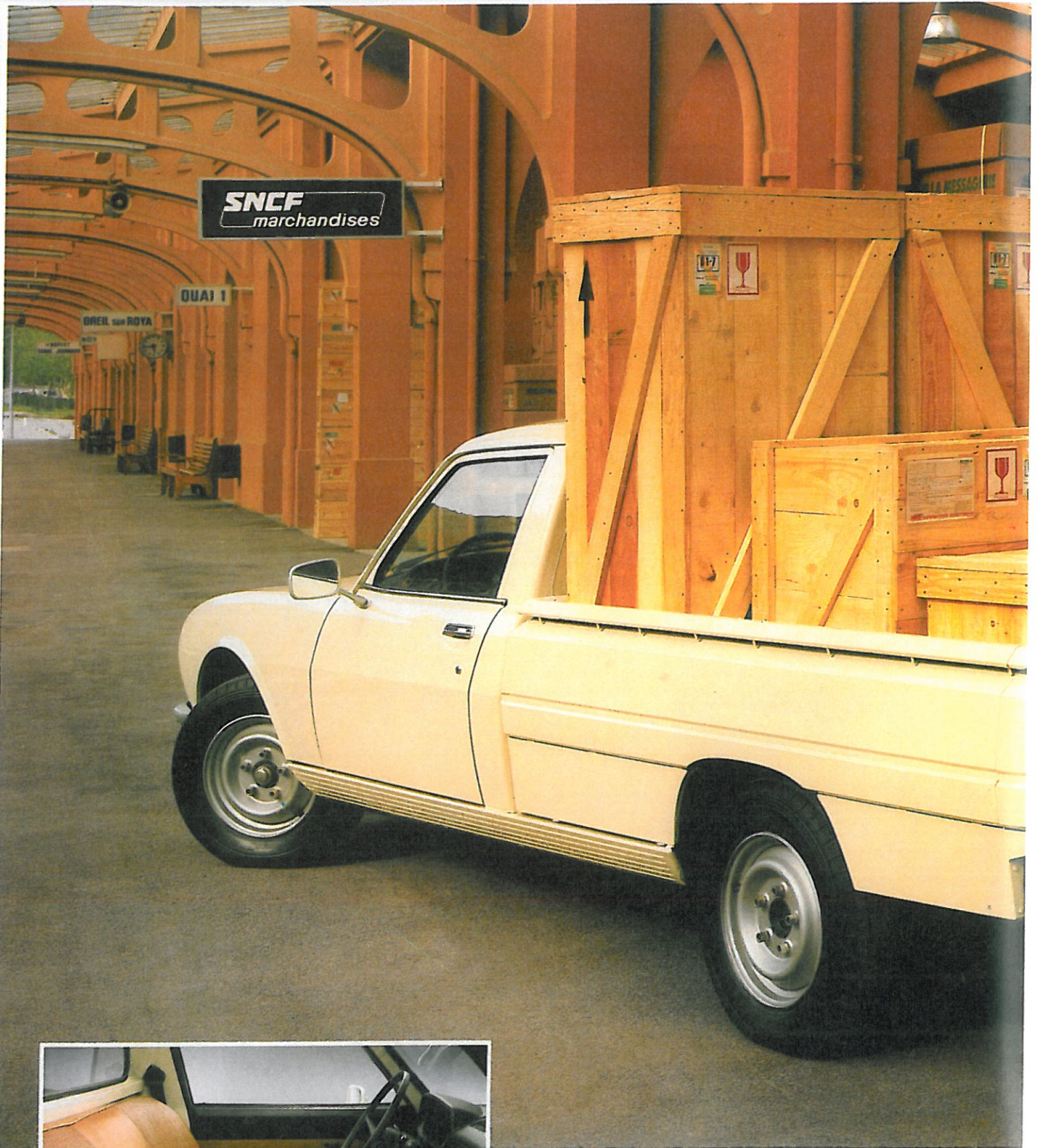

PEUGEOT 504

Pritschenwagen/Fahrgestell mit Fahrerhaus



504 Pritschenwagen

Die Stärke des PEUGEOT 504 Pritschenwagens liegt in seiner Vielseitigkeit. Ihm können Sie alles auf seine „Schultern“ legen, er fährt es weg. Kisten, Steine, Sand, Säcke, Trockenes, Nasses, Kratzendes, Sperriges oder Empfindliches: einfach aufgeladen, abgefahren. Dabei ist er selbst sparsam bis zur Genügsamkeit und praktisch, robust, wendig, zuverlässig – und komfortabel. Denn in seinem Fahrerhaus sitzen Sie so bequem wie in einer Limousine. Vor allem aber sicher getrennt vom Transportgut. So kann Ihnen z. B. weder ein Malerkübel noch eine Obstkiste zwischen die Pedale rutschen. Das „Geschäft“ fährt hinten, Sie bleiben vorne unter sich.

Bemerkenswert ist auch die gute Rundumsicht im Fahrerhaus. Sie sehen exakt, wo Sie fahren oder rangieren, ohne „auf Gehör“ parken zu müssen.

Zwei Triebwerke stehen Ihnen zur Verfügung: ein Benzinmotor und ein Dieselaggregat. Beide extrem sparsam und zuverlässig. Beide mit 4-Gang-Schaltgetriebe. Der Benziner mit 1618 cm³ und 46 kW (62 DIN PS), der Diesel mit 1948 cm³ und 36 kW (49 DIN PS).

Zusatzausstattung gegen Aufpreis:

- abnehmbares Plangestell mit Plane
- verschiebbares Plangestell mit Plane

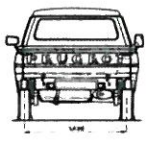
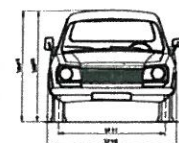
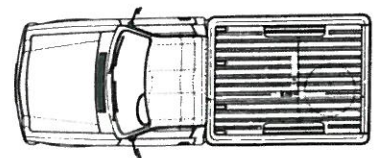
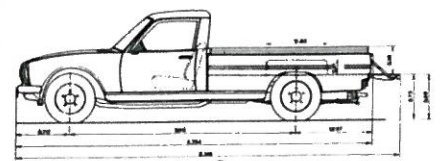



PEUGEOT 504 GR Pritschenwagen

Wenn Sie nicht nur Ihren Beruf, sondern ab und zu auch Ihre Freizeit aufladen wollen, ist dieser Komfort-Pick-up Ihr ideales Gefährt. Mit wenig Handgriffen paßt ein Wohnaufsatz auf die Ladefläche – und schon sind Sie mobil: für das Wochenende im Grünen oder den Urlaub im Süden. Unter der Haube arbeitet im 504 GR eine kräftige Maschine: ein Benzintriebwerk mit 1796 cm³ und 59 kW (80 DIN PS). In jedem Fall ein absolut zuverlässiges, robustes und leises Triebwerk, das seine Tagesarbeit ebenso sparsam verrichtet wie den Wochenend-Ausflug. Vorne am Steuer und daneben genießen Sie die Wohnlichkeit und die komplette Ausstattung, für die alle PEUGEOT-Limousinen seit jeher bekannt sind.

Dazu kommt die GR Mehrausstattung: Verbundglas-Frontscheibe, Breitband-Scheinwerfer, Sitze mit atmungsaktivem Stoffbezug, Teppichboden, Griff-Armlehnen, abblendbarer Innenspiegel, abschließbares Handschuhfach, Ramm-schutzleisten, Radzierkappen.

Zusatzausstattung gegen Aufpreis:

- Metallackierung
- Colorverglasung

Die Zusatzausstattung ist nur als Paket lieferbar.

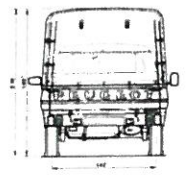
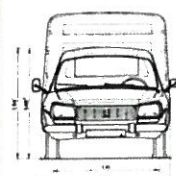
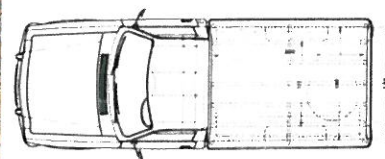
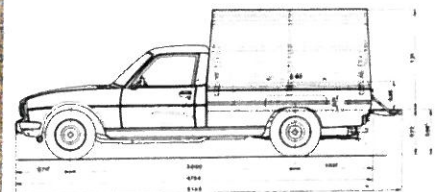

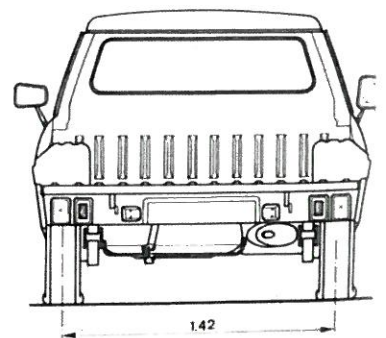
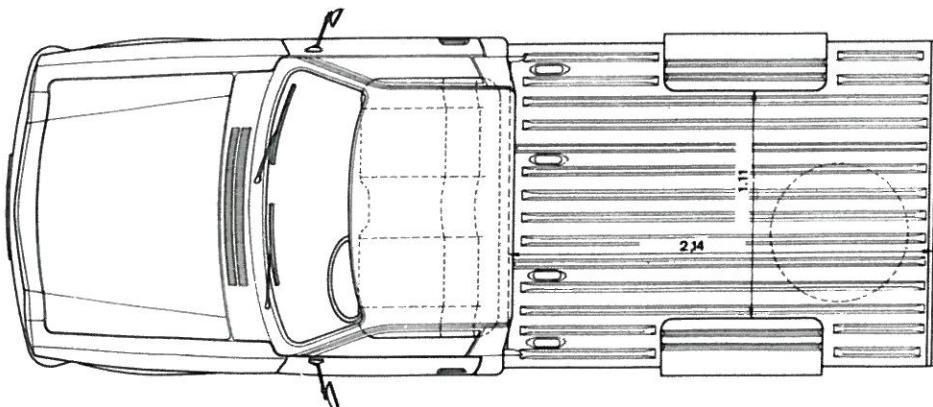
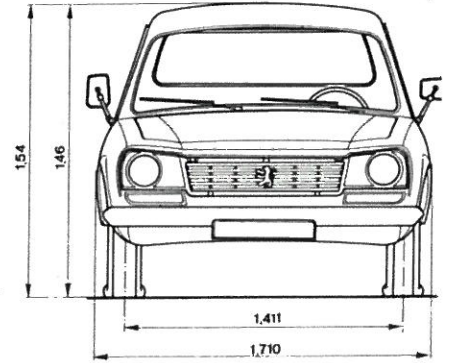
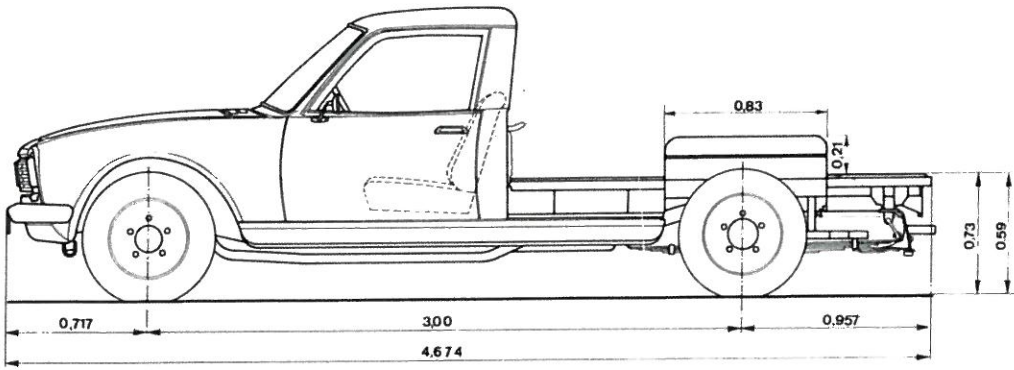
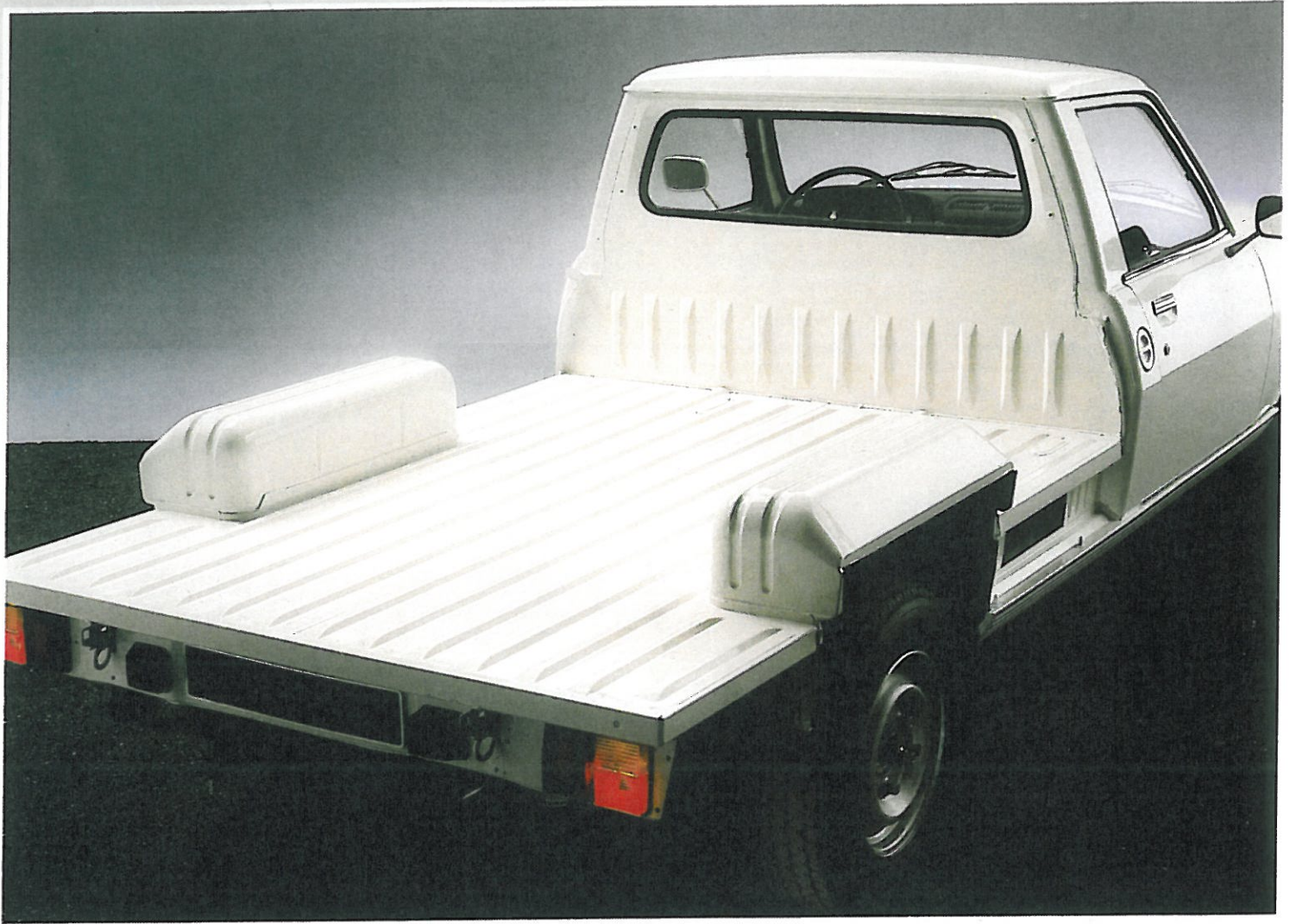

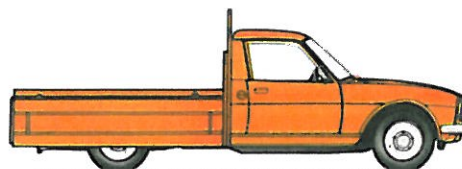
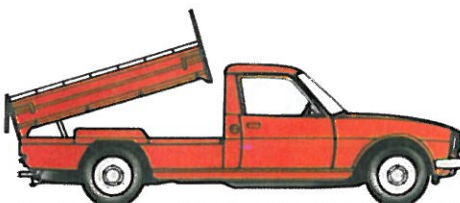
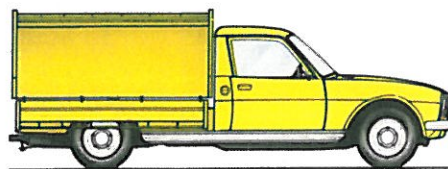
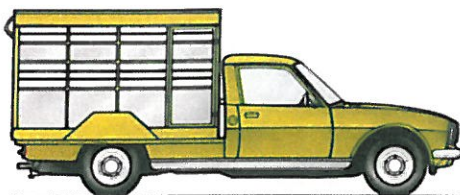
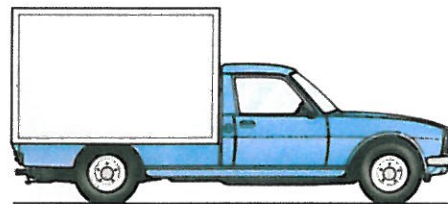
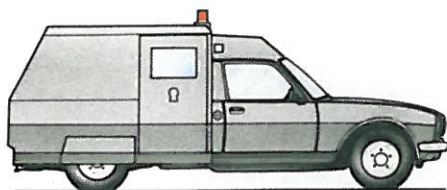
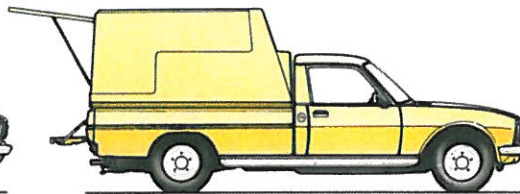
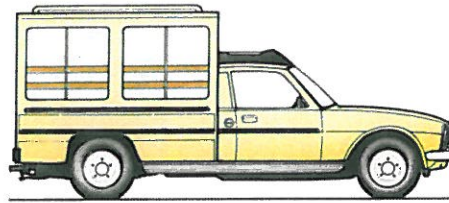
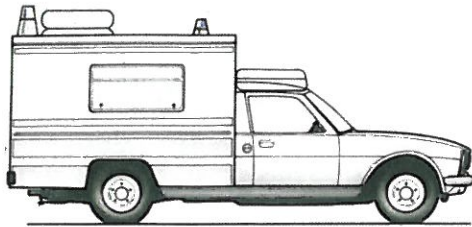
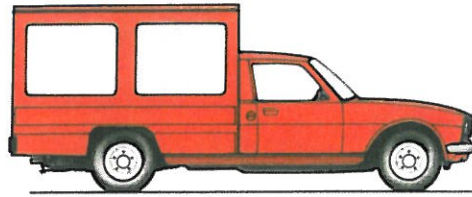
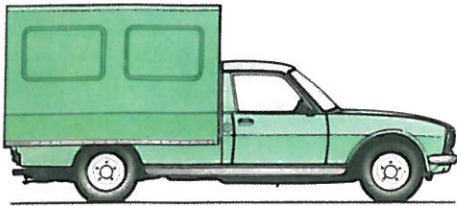
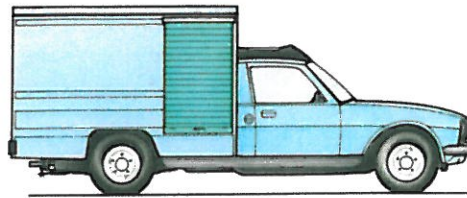
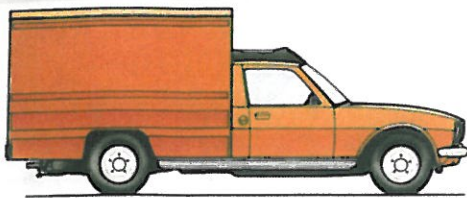

PEUGEOT 504 Fahrgestell mit Fahrerhaus

Die richtige Basis für jeden Einsatz

Welchen Beruf Sie auch ausüben und welche Transportprobleme Sie auch haben, auf diesen PEUGEOT-Unterbau können Sie ganz individuell aufbauen. Für alle Ihre speziellen Wünsche bieten Ihnen unsere autorisierten Karosseriebauer die passenden Aufbauten. Neben den Wohnaufsätzen für Freizeit und Urlaub stehen alle möglichen Aufbauten für jeden Einsatzzweck zur Verfügung. Einige Beispiele:

*Kühlwagen
Kleinlieferwagen
Heckkipper
Hardtop*

Wie gesagt, für die von PEUGEOT autorisierten Karosseriebauer ist kaum ein Wunsch unerfüllbar.

Auch bei diesem Angebot können Sie zwischen 2 wirtschaftlichen Triebwerken wählen: Benzinmotor mit 1618 cm³ und 46 kW (62 DIN PS) oder Diesellaggregat mit 1948 cm³ und 36 kW (49 DIN PS).

Fordern Sie bitte bei Ihrem PEUGEOT-TALBOT-Vertragshändler Sonderprospekte an.

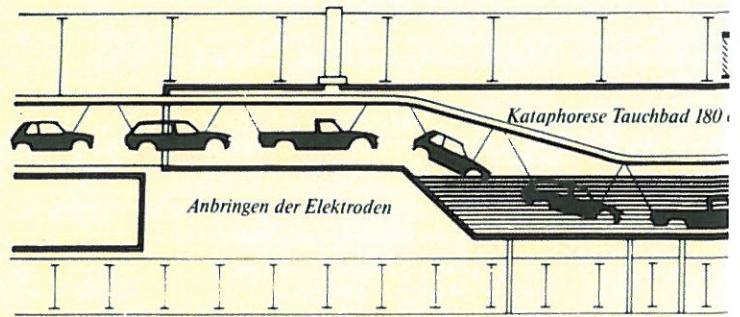
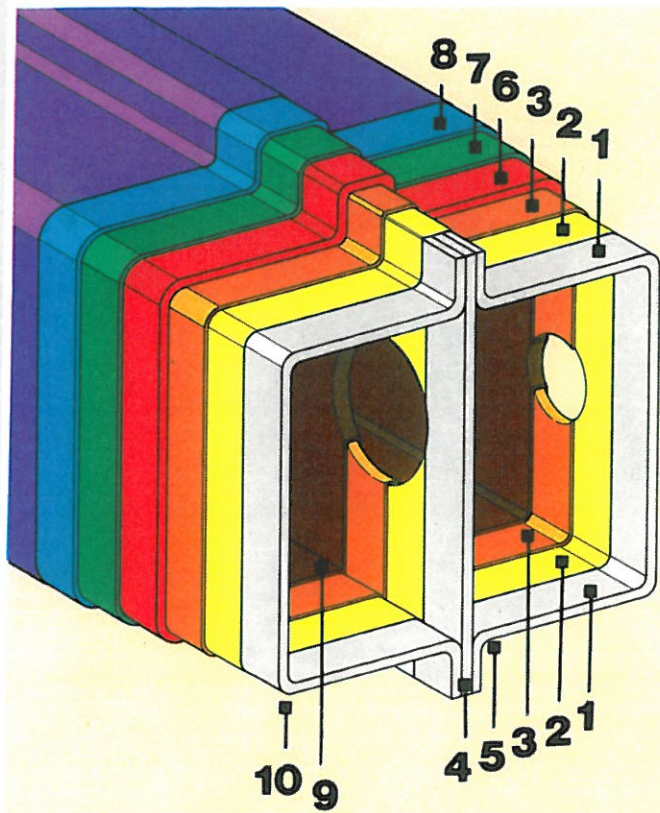

1. BLECH: Bestimmte, stark beanspruchte Teile der Karosserie werden aus elektroverzinktem Blech hergestellt.



6. GRUNDIERUNG: Diese Schicht enthält Pigmente, die oxydationshemmend wirken. Sie sorgen für erhöhten Korrosions- und Steinschlagschutz und verbessern die Haftung der Lackschicht.



7. LACKIERUNG: Hochwertiger Acryl-Lack wird absolut gleichmäßig aufgetragen, mit 130° C eingebrannt und wärmegehärtet. Aufgrund der schnellen Verdampfung der Lösungsmittel entwickeln sich hohe Schutzeigenschaften.

*10-facher Schutz gegen
Korrosion und Rost*

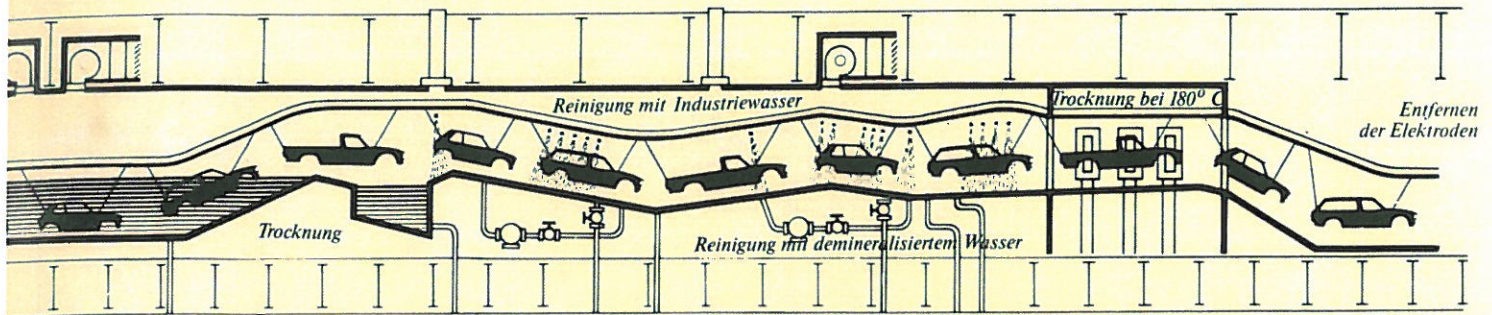

2. PHOSPHATIERUNG: Zink- und Manganphosphatierung der gesamten Karosserie verbessert die Haftung des Harzfilmes im Kataphorese-Tauchbad.



3. KATAPHORESE-TAUCHBAD: Die Karosserie wird elektrolytisch mit einem Epoxidfilm überzogen. Diese Flüssigkeit hat dabei Zugang zu jeder nur denkbaren Metallfläche.



4. DICHTUNGEN: An Verbindungen und Verschweißungen zwischen einzelnen Blechen wird Dichtungsmasse aufgetragen, die das Eindringen von Feuchtigkeit verhindert.



5. STEINSCHLAGSCHUTZ (PVC): Mit ca. 140° eingebrennte PVC-Schicht schützt Karosserieteile, die Steinschlag ausgesetzt sind (vor allem am Unterboden und in den Radkästen).



8. FARBLOSE LACKSCHICHT (bei Metallackierung): Verstärkt den Glanz und erhöht den Schutz der Farbschicht gegen Witterungs- und Waschstraßen-Einflüsse.



9. HOHLRAUM-VERSIEGELUNG: Unter Druck in die Hohlkörper eingespritztes Wachs schützt Innenwände und Innenräume. Eindringen von Wasser und Spritzwasser in Zwischenräume und Nahtstellen wird verhindert.



10. UNTERBODENSCHUTZ: Die auf den gesamten Unterboden des Fahrzeugs aufgebraute Schicht aus Hartwachs und Bitumen vermeidet das Eindringen von Wasser und Feuchtigkeit in die Karosseriehöhlräume.

Jeder PEUGEOT wird einer gründlichen Behandlung gegen den zunehmend aggressiven Rostfraß unterzogen. Die gesamte Karosserie wird in ein Kataphoresebad getaucht und dadurch besonders rostwiderstandsfähig. Aber PEUGEOT hat sich mit diesem technologisch neuen Verfahren des Kataphoresebades noch nicht zufriedengegeben. PEUGEOT wendet auch noch die bewährten, klassischen Rostschutzverfahren vor und nach dem Kataphoresebad an.

Insgesamt werden annähernd 25 kg verschiedener rosthemmender Substanzen auf die vorhandenen Bleche aufgetragen. Das Ziel dieses beispielhaften Verfahrens ist es, die Karosserie gegen Korrosionsschäden immun zu machen, die den Wert Ihres Autos mindern. Dieser Aufwand beweist, daß der Erwerb eines PEUGEOT eine Investition ist, deren Dauerhaftigkeit nicht nur mit Worten garantiert wird.

TECHNISCHE DATEN	Pritschenwagen			Fahrgestell mit Fahrerhaus	
	Benzin	Diesel	GR Benzin	Benzin	Diesel
MOTOR	XC 7	XD 88	XM 7	XC 7	XD 88
Bauart	4-Zylinder-Reihenmotor				
Kühlung	Wasser				
Bohrung/Hub (mm)	84 x 73	88 x 80	84 x 81	84 x 73	88 x 80
Hubraum (ccm)	1618	1948	1796	1618	1948
Verdichtung	7,6 : 1	21,8 : 1	8,8 : 1	7,6 : 1	21,8 : 1
kW (DIN PS) bei 1/min	46(62)/5200	36(49)/4500	59(80)/5500	46(62)/5200	36(49)/4500
Drehmoment Nm bei 1/min	122/2500	110/2100	145/2500	122/2500	110/2100
Kurbelwellenlagerung	5fach				
Nockenwelle	seitlich				
Kraftstoffzufuhr, über Vergaser durch Einspritzung	●	●	●	●	●
Starterklappe handbetätigt	●	●	●	●	●
Vorglüheinrichtung	●	●	●	●	●
Diagnosestecker	●	●	●	●	●
GETRIEBE	4-Gang-Vollsynchron				
Schaltgetriebe					
Lenkradschaltung	●	●	●	●	●
Kupplung	Tellerfederkupplung mit hydraulischer Betätigung				
Differential	mit begrenztem Schlupf				
LENKUNG					
Zahnstangenlenkung	●	●	●	●	●
Anzahl der Lenkradumdrehungen	4,5				
Wendekreis ϕ , m	12				
FAHRWERK					
Antriebsart	Hinterradantrieb				
Aufhängung vorn	Einzelradaufhängung, Spiralfedern, Stabilisator und doppelt wirkende, hydraulische Teleskopstoßdämpfer				
Aufhängung hinten	Starrachse, Längsblattfedern, doppelt wirkende, hydraulische Teleskopstoßdämpfer				
Bereifung	Gürtelreifen 185 R 15 PR 8				
BREMSANLAGE	Zweikreis-System				
vorn: Scheibenbremsen	●	●	●	●	●
hinten: Trommelbremsen	●	●	●	●	●
Bremskraftverstärker	●	●	●	●	●
Bremskraftregler, lastabhängig	●	●	●	●	●
ELEKTRISCHE ANLAGE					
Lichtmaschine, Drehstrom	750 W				
Batterie	12 V/60 Ah	12 V/90 Ah	12 V/60 Ah	12 V/60 Ah	12 V/90 Ah
ABMESSUNGEN, m					
Länge über alles	4,75		4,67		
mit heruntergeklappter Heckklappe	5,14				
Breite über alles	1,71				
Radstand	3,00				
Spur: vorn	1,41				
hinten	1,42				
Nutzlänge der Ladefläche	2,00		2,14		
mit heruntergeklappter Heckklappe	2,58				
Nutzbreite der Ladefläche zwischen den Radkästen	1,11				
über den Radkästen	1,50		1,71		
am Ladeboden	1,64				
Nutzbare Aufbauhöhe				2,43	
Nutzbreite an der Heckklappe	1,44				
Höhe der Bordwände	0,36				
Höhe über alles, unbeladen	1,54				
mit Plane, unbeladen	2,10				
Ladefläche m ²	3,00				
Nutzvolumen unter der Plane, l	3687				
Höhe der Ladefläche, leer	0,73				
beladen	0,60				
Stellfläche, m ²	8,12				
Anzahl der Plätze	3				
GEWICHTE, kg					
Leergewicht	1250	1310	1315	1200	1260
Achslastverteilung, vorn	690	745	710		
hinten	560	565	605		
Nutzlast	1175	1175	1200		
Zulässiges Gesamtgewicht	2425	2485	2515	2425	2485
Höchstzulässige Achslast, vorn	950				
hinten	1750				
Anhängelast, gebremst	1200	650	1400	1200	650
gebremst max. Erhöhung in geprüften Einzelfällen	1400	1200	-	1400	1200
ungebremst	585	615	600	585	615
FASSUNGSVERMÖGEN, l					
Kraftstofftank	64				
Ölwanne	4				
FAHRLEISTUNGEN					
Höchstgeschwindigkeit (km/h) ohne Plane	130	115	140	130	115
Kraftstoffart	Normal	Diesel	Super	Normal	Diesel

AUSSTATTUNG UND EXTRAS 1983	Pritschenwagen		Fahrgestell mit Fahrerhaus
	Benzin/Diesel	GR	Benzin/Diesel
ARMATURENBRETT			
Bremsflüssigkeits-Warnleuchte	●	●	●
Kontrollleuchte für Starterklappe		●	
Handbrems-Kontrollleuchte	●	●	●
Kontrollleuchte für Vorglüheinrichtung (Diesel)	●		●
Kraftstoff-Anzeige	●	●	●
Kühlwasser-Temperaturanzeiger		●	
Ladekontrollleuchte für Batterie	●	●	●
Öldruck-Kontrollleuchte	●	●	●
Quarz-Digital-Uhr		●	
Warnleuchte für vordere Bremsbeläge		●	
Tageskilometerzähler		●	
Warnleuchte Kühlwassertemperatur	●		●
AUSSTATTUNG SICHERHEIT			
Abblendbarer Innenspiegel		●	
2 Außenspiegel	●	●	●
2 Automatikgurte	●	●	●
1 statischer Beckengurt	●	●	●
2 Rückfahrscheinwerfer		●	
seitliche Rammschutzleisten		●	
Verbundglas-Frontscheibe		●	
Zweistufen-Scheibenwischer mit elektr. Scheibenwaschanlage		●	
AUSSTATTUNG FAHRKOMFORT			
Griff-Armlehnen		●	
Aschenbecher	●	●	●
Sitzbank mit verstellbarer Rückenlehne für den Fahrer	●	●	●
Handschuhfach	●		●
Handschuhfach abschließbar		●	
Deckenleuchte	●	●	●
Sitzbezüge: Stoff		●	
Kunstleder	●		●
Radio-Konsole	●	●	●
Heiz- und Frischluftanlage mit Gebläse	●	●	●
Teppichboden		●	
Versenkbare Seitenscheiben	●	●	●
Zigaretten-Anzünder		●	
Metallackierung		○ ¹	
Colorverglasung		○ ¹	
Plangestell mit Plane abnehmbar	○	○	
Plangestell mit Plane verschiebbar	○	○	

● serienmäßige Ausstattung

○ gegen Aufpreis lieferbar

○¹ nur als Paket für GR

BURGHOFF & KÜBBING
4400 MÜNSTER · PEUGEOT
Hauptbetrieb: Westhoffstraße 1
☎ 02 51 / 2110 55

Dieser Katalog enthält Informationen, die nicht unbedingt dem neuesten serienmäßigen Lieferumfang entsprechen, da der Stand zum Zeitpunkt der Drucklegung berücksichtigt ist. So können auch Zusatzausrüstungen aufgenommen sein, die nur gegen Aufpreis erhältlich sind. Maß-, Gewichts- und Leistungsdaten sind als annähernd zu betrachten und gelten für serienmäßig ausgestattete Fahrzeuge. Änderungen in Konstruktion, Ausstattung und Zubehör bleiben ohne vorherige Ankündigung vorbehalten. Bitte informieren Sie sich bei Ihrem PEUGEOT-TALBOT-Vertragshändler.

PEUGEOT TALBOT DEUTSCHLAND GMBH
Postfach 537 · 6600 Saarbrücken

