



PORSCHE



# Der Panamera

Mut verändert alles



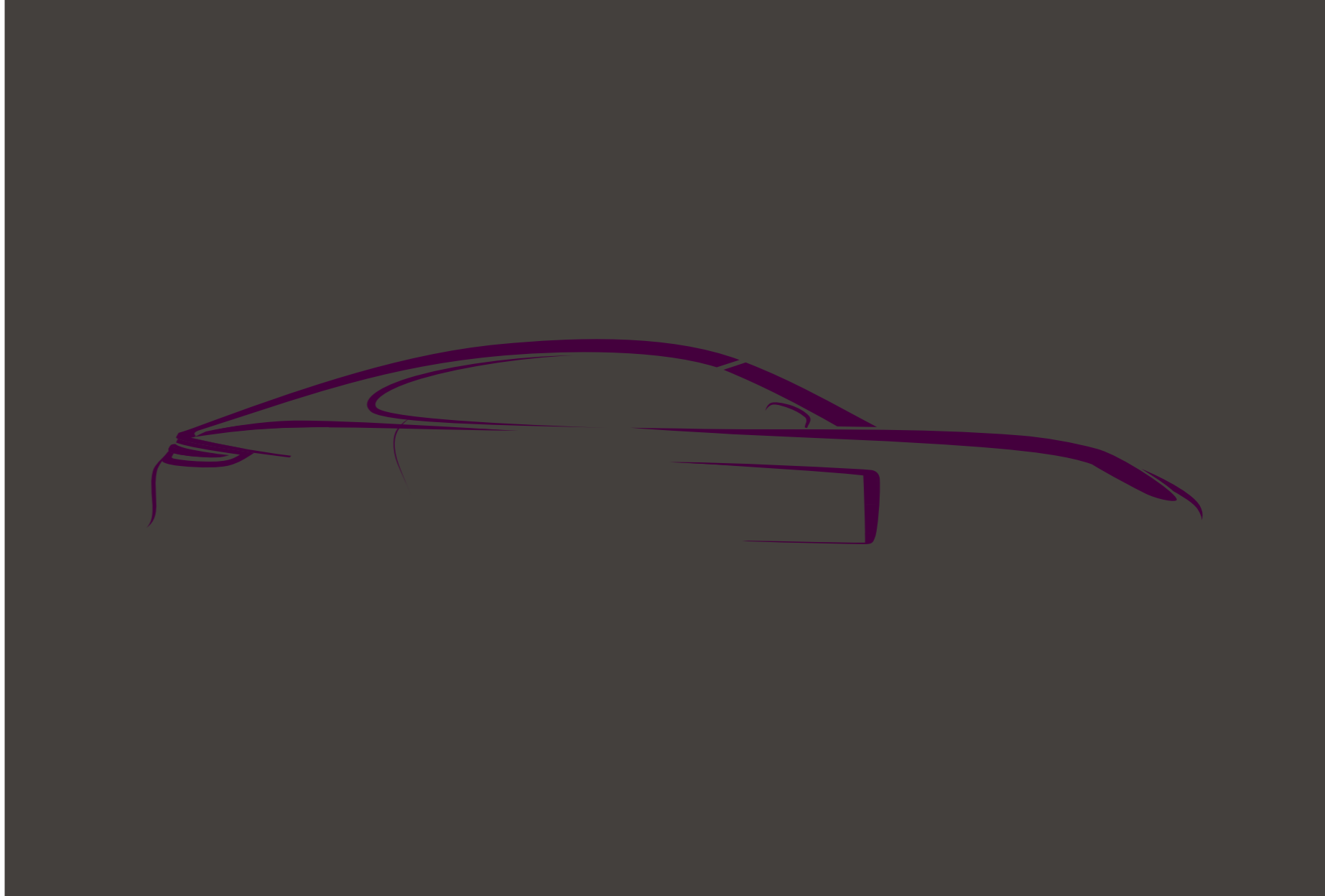



<b>Faszination Sportwagen</b>	<b>6</b>
<b>Idee Panamera</b>	<b>10</b>
<b>Design</b>	<b>24</b>
<b>Antrieb und Fahrwerk</b>	<b>38</b>
<b>Umwelt</b>	<b>64</b>
<b>Komfort und Infotainment</b>	<b>66</b>
<b>Porsche Connect</b>	<b>84</b>
<b>Licht und Sicht</b>	<b>90</b>
<b>Assistenzsysteme</b>	<b>92</b>
<b>Individualisierung</b>	<b>102</b>
<b>Porsche Exclusive Manufaktur</b>	<b>106</b>
<b>Porsche Welt</b>	<b>154</b>
<b>Technische Daten</b>	<b>156</b>
<b>Index</b>	<b>166</b>

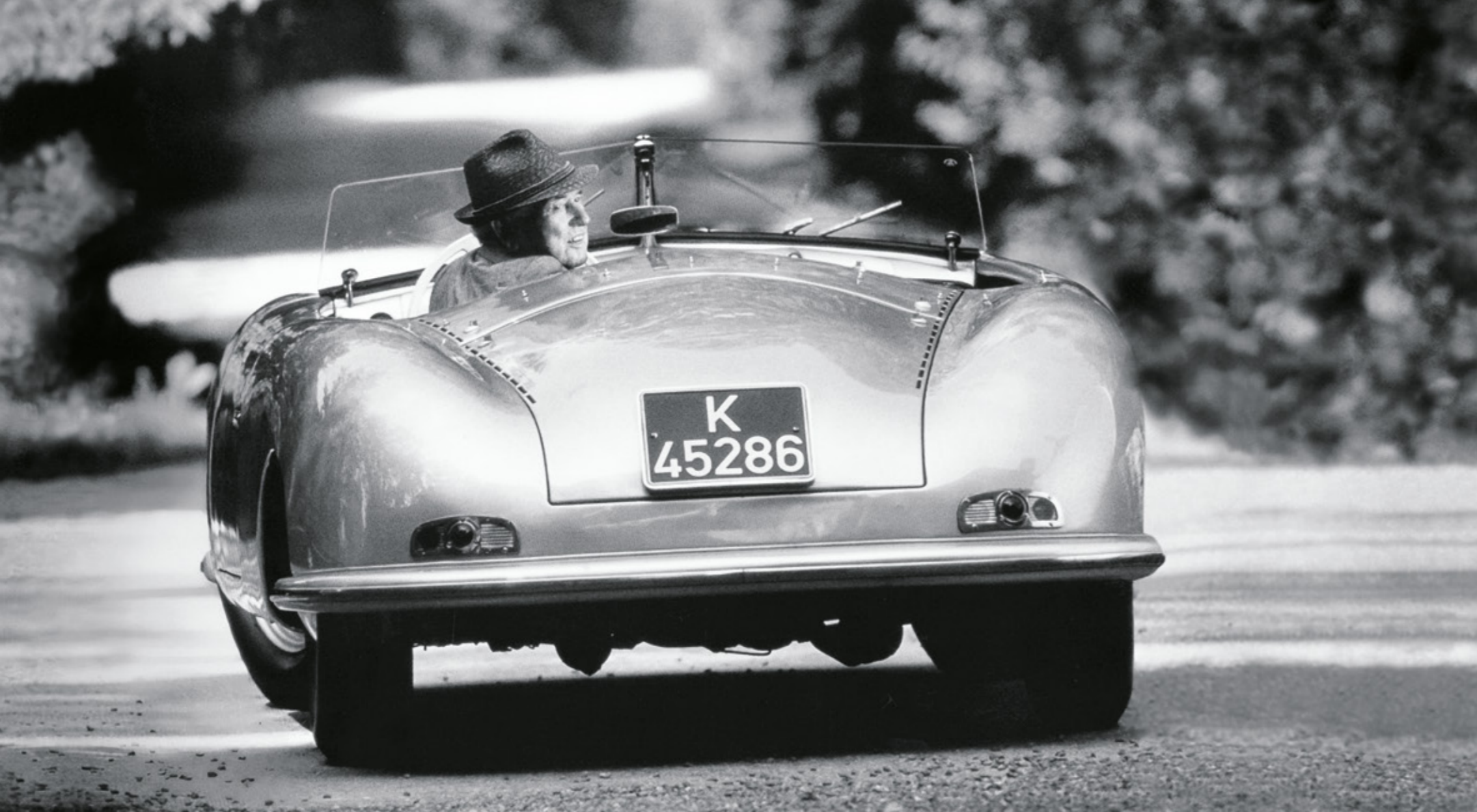

„Am Anfang schaute ich mich um, konnte aber den Wagen, von dem ich träumte, nicht finden. Also beschloss ich, ihn mir selbst zu bauen.“  
Ferry Porsche

### **Der Traum vom Sportwagen.**

Für einen großen Traum muss man kämpfen. Wie auch für eine kühne Vision. Der nächste Sieg? Wird einem selten in den Schoß gelegt. Denn oft muss man zuerst gegen etwas antreten: gegen Widerstände, gegen Konventionen. Und gegen erstarrte Denkmuster.

Egal wofür oder wogegen man sein Herzblut einsetzt, ohne Leidenschaft, Biss und Beharrlichkeit wird man nichts erreichen. Ferry Porsche gab alles für den Sportwagen seiner Träume. Sein Traum wurde wahr – nicht weil er zögerte, abwartete oder Glück hatte. Sondern weil er über sich hinausgewachsen ist.

In jedem Porsche, der seit 1948 gebaut wurde, steckt diese Haltung, dieses Kämpferherz. Es steckt in der kleinsten Schraube und in jedem Rennen, das wir gewonnen haben. Es steckt auch in jeder Idee. Weil unsere Ingenieure mit 100% nicht zufrieden sind. Sondern weil sie alles geben – für das eine entscheidende Prozent mehr. Für diese eine Sekunde, die über Triumph oder Tränen entscheidet. Für das Dr. Ing. in unserem Firmennamen und dafür, die Faszination Sportwagen immer wieder neu zu beleben.

Um mehr PS allein ging es uns dabei noch nie. Sondern um mehr Ideen pro PS. Um Motoren, die effizienter sind, nicht größer. Um ein Design, das Prinzipien folgt, nicht der Mode. Um Sportwagen, die man jeden Tag fahren kann.

Erst wenn all das zusammenkommt, sprechen wir von Intelligent Performance. Dem Kern der Marke Porsche. Und seiner Zukunft. Dafür kämpfen wir. Wie am ersten Tag. Für einen Traum, für den unser Herz immer schlagen wird.

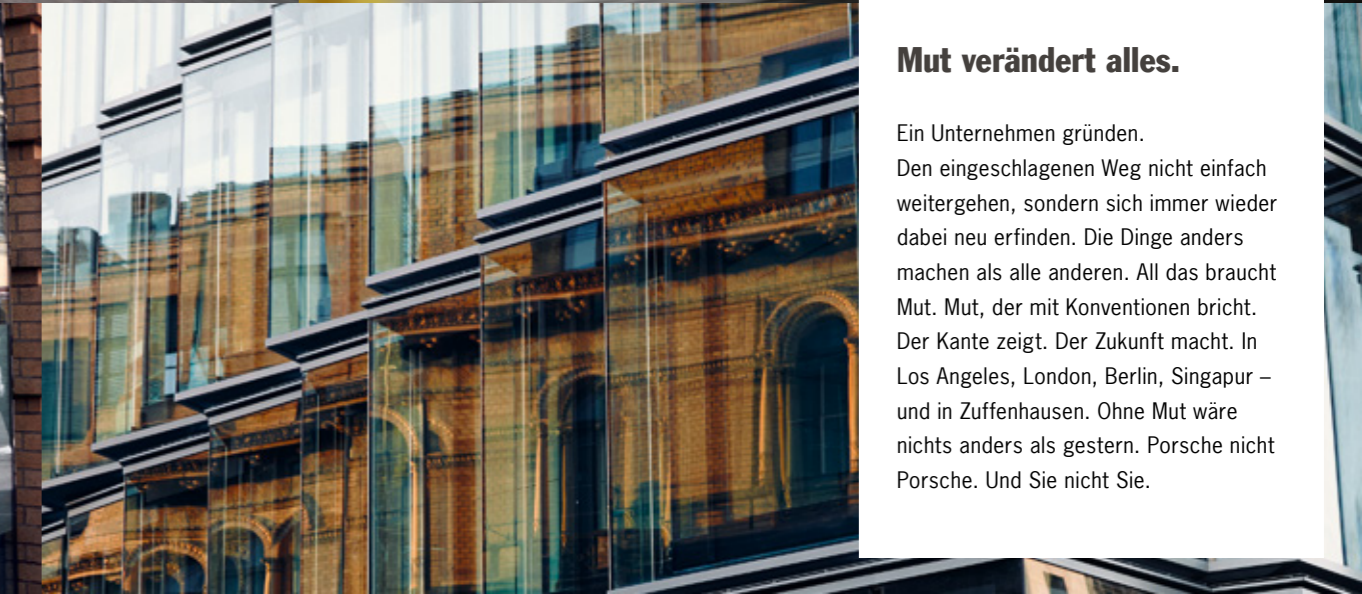

### Mut verändert alles.

Ein Unternehmen gründen. Den eingeschlagenen Weg nicht einfach weitergehen, sondern sich immer wieder dabei neu erfinden. Die Dinge anders machen als alle anderen. All das braucht Mut. Mut, der mit Konventionen bricht. Der Kante zeigt. Der Zukunft macht. In Los Angeles, London, Berlin, Singapur – und in Zuffenhausen. Ohne Mut wäre nichts anders als gestern. Porsche nicht Porsche. Und Sie nicht Sie.



**Eine Vision ist immer nur so mutig wie diejenigen, die sie in die Tat umsetzen.**

**Die Idee Panamera.**

Vor ein paar Jahren war bei Limousinen plötzlich alles anders. Groß und behäbig und dick gepolstert wirkte plötzlich wie von gestern. Auf der Straße tat sich etwas – und das ziemlich schnell und dynamisch: Ein Sportwagen fuhr vor. Ein Sportwagen mit 4 Sitzen, einer unverwechselbaren Silhouette und Fahrleistungen, die man sonst nur von einem Porsche kannte.

Der Panamera. Er veränderte alles. Allem voran die Fahrer von Limousinen. Sportsgeist – geschäftlich wie privat – hat sein automobiles Gegenstück gefunden. Der Mut zur Leistung seine Gegenleistung.

Jetzt geht die Veränderung weiter. Nach vorn. Auf der Straße tut sich wieder etwas. Für sportliche Fahrer – und ihre sportlichen Mitfahrer – haben unsere Ingenieure und Designer den nächsten Panamera gebaut. Mit dem Mut einer neuen Generation.

Der Panamera.  
Mut verändert alles.



Mit der Idee Panamera gehen unsere Ingenieure ihren eigenen Weg. Indem sie scheinbare Gegensätze verbinden: Performance und Komfort, Dynamik und Effizienz, Beruf und Familie. Und dabei unseren Wurzeln treu bleiben, etwa mit dem Zündschloss links und dem mittigen Drehzahlmesser – kurz: mit der typischen Porsche DNA.

Der Panamera ist für die Straße bestens aufgestellt. Und für Ihre Vorstellungen von einem zeitgemäßen Sportwagen. Noch mehr Spielraum, zum Beispiel zum Arbeiten oder zum Entspannen, bieten die Panamera Executive Modelle: mit noch mehr Platzangebot und Komfort im Fond.

Fahrwerkregelsysteme wie Porsche Dynamic Chassis Control Sport (PDCC Sport), Porsche 4D-Chassis Control, 3-Kammer-Luftfederung oder die Hinterachslenkung intensivieren das Fahrerlebnis. Assistenzsysteme wie Porsche

InnoDrive machen es sicherer und spannender. Alle Modelle sind mit Porsche Connect digital vernetzt. Was man eben braucht, wenn man in Richtung Zukunft unterwegs ist.

Beleuchtet wird der Weg bei allen Panamera Modellen mit LED-Hauptscheinwerfern, auf Wunsch zusätzlich mit dem LED-Matrix-Hauptscheinwerfer inklusive Porsche Dynamic Light System Plus (PDLS Plus).

Der Panamera geht mit folgenden Modellen an den Start:

**Panamera**  
3,0-Liter-V6-Turbo-Motor, 243 kW (330 PS), Heckantrieb.

**Panamera 4 und Panamera 4 Executive**  
3,0-Liter-V6-Turbo-Motor, 243 kW (330 PS), Allradantrieb.

**Panamera 4 E-Hybrid und Panamera 4 E-Hybrid Executive**  
2,9-Liter-V6-Biturbo-Motor: 243 kW (330 PS), E-Maschine: 100 kW (136 PS), Systemleistung: 340 kW (462 PS), Allradantrieb.

**Panamera 4S und Panamera 4S Executive**  
2,9-Liter-V6-Biturbo-Motor, 324 kW (440 PS), Allradantrieb.

**Panamera Turbo und Panamera Turbo Executive**  
4,0-Liter-V8-Biturbo-Motor, 404 kW (550 PS), Allradantrieb.

Die Angaben zu Kraftstoffverbrauch, CO<sub>2</sub>-Emissionen, Stromverbrauch und Effizienzklasse finden Sie ab Seite 159.



Die Panamera Executive Modelle verbinden sportliches Fahren – und komfortables Arbeiten im Fond. Dank einer Verlängerung der Karosserie um 15 cm, die vor allem den hinteren Passagieren zugutekommt. Optische Merkmale der Executive Modelle

sind silberfarbene Elemente in den Lamellen der vorderen Lufteinlässe und über den Seitenschwellern. Die Luftauslassblenden in den vorderen Kotflügeln sind in Silber (hochglanz) gehalten.

Die Serienausstattung beinhaltet u. a. die adaptive Luftfederung, ein Panoramadach, Seitenairbags im Fond sowie ein Sonnenrollo hinten. Besonders angenehm: elektrische Komfortsitze im Fond mit Sitzheizung und Komfortkopfstützen.

Panamera 4S Executive und Turbo Executive sind zusätzlich mit der Hinterachslenkung, einem ParkAssistenten inklusive Rückfahrkamera sowie mit Soft-Close-Türen ausgestattet. Serie beim Panamera Turbo Executive: die 4-Zonen-Klimaanlage.

Mehr über weitere Individualisierungsmöglichkeiten, wie z. B. die große Mittelkonsole oder Klapptische, erfahren Sie ab Seite 36.



Singapur – Panamera Turbo



San Francisco – Panamera 4S



Los Angeles – Panamera 4 E-Hybrid



Hamburg – Panamera Turbo

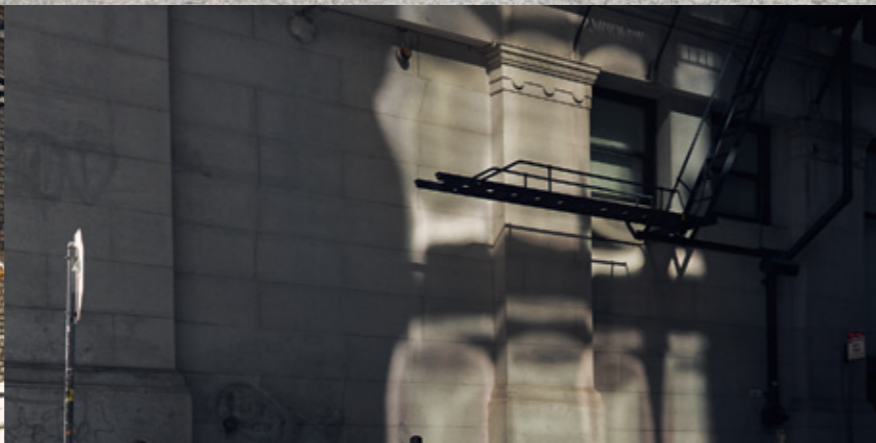

## Design.

Kaum etwas braucht mehr Mut als Veränderung. „Trotzdem“ zu sagen, obwohl der Status quo doch eigentlich funktioniert. Einen eigenen Stil zu pflegen, obwohl der Durchschnitt doch eigentlich einfacher wäre. Aber einer klaren Linie kann man nur folgen, wenn es die eigene ist. Und wenn man diese wieder und wieder schärft.

**Mut gibt es in vielen Formen.  
Wir haben uns für die eines Sportwagens entschieden.**

### **Das Design.**

Muss eine sportliche Limousine eigentlich wie eine Limousine aussehen? Oder doch lieber athletischer? Etwa mit einer straffen Dachlinie, deren flacher und harmonischer Verlauf eher an einen Zweisitzer denken lässt?

Die Silhouette und die Proportionen der Panamera Modelle sind mehr Porsche denn je. Klare Lichtkanten, kraftvolle Muskeln und eine geschärfte Sportwagen-Silhouette betonen die Präzision des Designs.

Der Radstand ist gegenüber dem Vorgänger um 3 cm gewachsen – der kürzere Überhang vorn und der längere hinten erzeugen optische Dynamik. Durch die stärkere Skulpturierung der Seite entsteht eine Porsche typische Taille und Leichtigkeit.

Markantes Erkennungsmerkmal an der Front: die LED-Hauptscheinwerfer mit 4-Punkt-Tagfahrlicht, beim Panamera Turbo inklusive Porsche Dynamic Light System (PDLS).





Der Panamera, die Panamera 4 Modelle sowie die Panamera 4 E-Hybrid-Modelle stehen auf 19-Zoll Panamera Rädern. Ihre Abgasanlage hat 2 Endrohre in Edelstahl gebürstet. Charakteristisches Merkmal der E-Hybrid-Modelle: acidgrüne Bremssättel sowie Schriftzüge mit einer Umrandung in Acidgreen.

Die S-Modelle bringen ihre enorme Kraft über die 19-Zoll Panamera S Räder auf die Straße. Optional sind Räder bis zu 21 Zoll erhältlich. Dahinter: titangraue Bremssättel. Dazu kommen runde Doppelendrohre rechts und links.

Charakteristisch für alle Panamera Modelle: das Leuchtenband am Heck und die schmalen dreidimensionalen Heckleuchten in LED-Technik mit 4-Punkt-Bremsslichtern. Der in die Karosserie integrierte, ausfahrbare Heckspoiler reduziert den Auftrieb an der Hinterachse bei hohen Geschwindigkeiten.

Das Ziel der Panamera Turbo Modelle ist einmal mehr die Spitze des Machbaren. Ein Anspruch, der auf den ersten Blick erkennbar ist. Mit dem dominanten Bugteil und charakteristischen Bugleuchten. Die seitlichen Luftauslässe in den vorderen Kotflügeln sind in Wagenfarbe gehalten, beim Panamera Turbo Executive in silberfarben. Die Doppelendrohre beider Modelle sind Turbo spezifisch, die Bremssättel hinter den 20-Zoll Panamera Turbo Rädern rot. Der Heckspoiler teilt sich nach dem Ausfahren und gewinnt deutlich an Breite – der höheren Leistung angemessen.



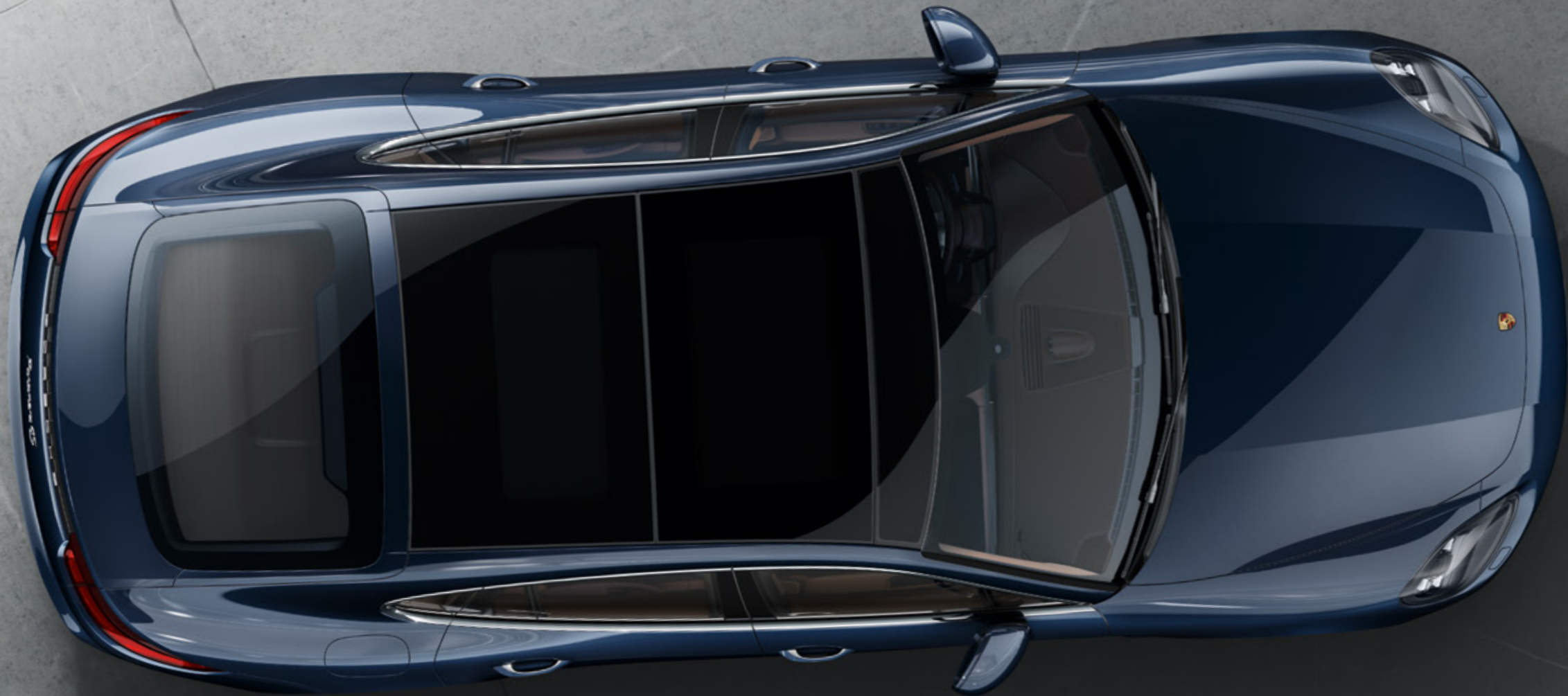

**Das Panoramadach.**

Die getönten Glasflächen des Panoramadachs erzeugen im Inneren der Panamera Modelle eine besonders helle und angenehme Lichtstimmung. Das zweiteilige Panoramadach lässt sich vorn elektrisch ausstellen und öffnen.

Das Interieur ist typisch Porsche: Die Mittelkonsole steigt an. Die Schalttafel ist flach und breitenbetont. Der analoge Drehzahlmesser sitzt in der Mitte des Kombiinstruments.

Fortschrittlich ist das Bedienkonzept Porsche Advanced Cockpit: Die Mittelkonsole mit Direct Touch Control verfügt über eine Oberfläche in Glasoptik mit berührungssensitiven Tasten für direkten Zugriff auf die wichtigsten Funktionen. Dazwischen: der kompakte Wählhebel. In die Schalttafel ist ein hochauflösendes 12-Zoll Touchdisplay integriert. In Verbindung mit der optionalen 4-Zonen-Klimaautomatik steht den Passagieren im Fond ein weiteres Touchdisplay zur Verfügung. Rechts und links vom Drehzahlmesser zeigen hochauflösende Displays virtuelle Instrumente, Karten und weitere Informationen an.

Vor allem aber gibt es viel Platz und Komfort. Untypisch für einen Sportwagen. Aber typisch für den Panamera.



Durch den um 15 cm längeren Radstand bieten die Panamera Executive Modelle im Fond noch mehr Platz und Komfort.

Auf Wunsch erhältliche Individualausstattungen wie die große Mittelkonsole, die Klapptische oder das Rear Seat Entertainment unterstützen Sie beim Arbeiten oder Entspannen.





### **Antrieb und Fahrwerk.**

Es ist eine Sache, den richtigen Moment für große Entscheidungen im Leben zu erkennen. Aber es ist eine ganz andere, in genau diesem Moment zu handeln. Mit vollem Einsatz. Ohne zu zögern. Ohne zu wanken. Dazu braucht es Herz – und einen festen Stand.



## Egal ob im Büro, zu Hause oder auf der Straße: Veränderung braucht Kraft.

### Die Motoren.

„Das haben wir schon immer so gemacht.“ Eigentlich kein Satz, der Veränderung fördert. Außer bei Porsche. Denn wir haben schon immer jede neue Motorengeneration performanter, dynamischer und effizienter gemacht als die vorherige. Die Motorengeneration der Panamera Modelle hat den nächsten deutlichen Schritt nach vorn gemacht.

Die V6-Turbo-Motoren im Panamera und Panamera 4 sowie die V6-Biturbo-Motoren im Panamera 4 E-Hybrid und Panamera 4S und der V8-Biturbo-Motor im Panamera Turbo sind mit VarioCam Plus ausgerüstet: einem System zur Verstellung der Nockenwellen und des Ventilhubes. Ihre Turbolader liegen innen zwischen den Zylinderbänken. Das verkürzt die Wege des Abgasstroms zum Lader – für schnelleres Ansprechverhalten.

Im V8-Biturbo-Motor des Panamera Turbo sind TwinScroll-Turbinen im Einsatz. Mit der durchgehend getrennten Zuführung der Abgasfluten auf das Turbinenlaufrad werden V8 spezifische Ladungswechselnachteile vermieden. Ergebnis: ein hohes Drehmoment bereits bei niedrigen Drehzahlen.

Die adaptive Zylindersteuerung des V8-Biturbo-Motors aktiviert die Zylinder je nach Bedarf. Ein Beispiel: Fahren Sie in der Stadt mit geringer Leistungsanforderung, werden nur 4 Zylinder befeuert. Rufen Sie wieder mehr Leistung ab, schalten sich alle Zylinder sofort wieder zu.

Die Benzindirekteinspritzung erfolgt über einen zentralen Injektor im Brennraum. Das optimiert die Gemischeinspritzung

und -verbrennung. Für mehr Effizienz und höhere Leistungsausbeute.

Apropos hohe Effizienz: Dafür sorgen in allen Motoren auch die Bordnetzrekuperation, das Thermomanagement, Auto Start-Stop, Segelfunktion und aktive Kühlluftklappen. Und der Fahrspaß? Größer denn je.

Die Angaben zu Kraftstoffverbrauch, CO<sub>2</sub>-Emissionen, Stromverbrauch und Effizienzklasse finden Sie ab Seite 159.

**Der 4,0-Liter-V8-Biturbo-Motor im Panamera Turbo.**

Der 4,0-Liter-V8-Biturbo-Motor mit Twin-Scroll-Turbinen und VarioCam Plus mit adaptiver Zylindersteuerung leistet 404 kW (550 PS). Das maximale Drehmoment von 770 Nm wird zwischen 1.960 und 4.500 1/min erreicht. Damit beschleunigt der Panamera Turbo mit kurzem Radstand in nur 3,8 s von 0 auf 100 km/h. Höchstgeschwindigkeit: 306 km/h.

**Der 2,9-Liter-V6-Biturbo-Motor im Panamera 4S und Panamera 4 E-Hybrid.**

Der 2,9-Liter-V6-Biturbo-Motor leistet im Panamera 4S satte 324 kW (440 PS) und ist damit 15 kW (20 PS) stärker als der Motor im Vorgängermodell – bei reduziertem Verbrauch. Drehmoment: 550 Nm bei 1.750–5.500 1/min.

Im Panamera 4 E-Hybrid ist der Verbrennungsmotor auf die Zusammenarbeit mit der elektrischen Maschine abgestimmt und leistet 243 kW (330 PS). Mehr dazu auf den folgenden Seiten.

**Der 3,0-Liter-V6-Turbo-Motor im Panamera und Panamera 4.**

Der effiziente 3,0-Liter-V6-Turbo-Motor im Panamera und Panamera 4 ist mit einem TwinScroll-Turbolader zwischen den Zylinderbänken ausgestattet und leistet 243 kW (330 PS). Das maximale Drehmoment von 450 Nm wird bei 1.340–4.900 1/min erreicht.

Die Angaben zu Kraftstoffverbrauch, CO<sub>2</sub>-Emissionen, Stromverbrauch und Effizienzklasse finden Sie ab Seite 159.

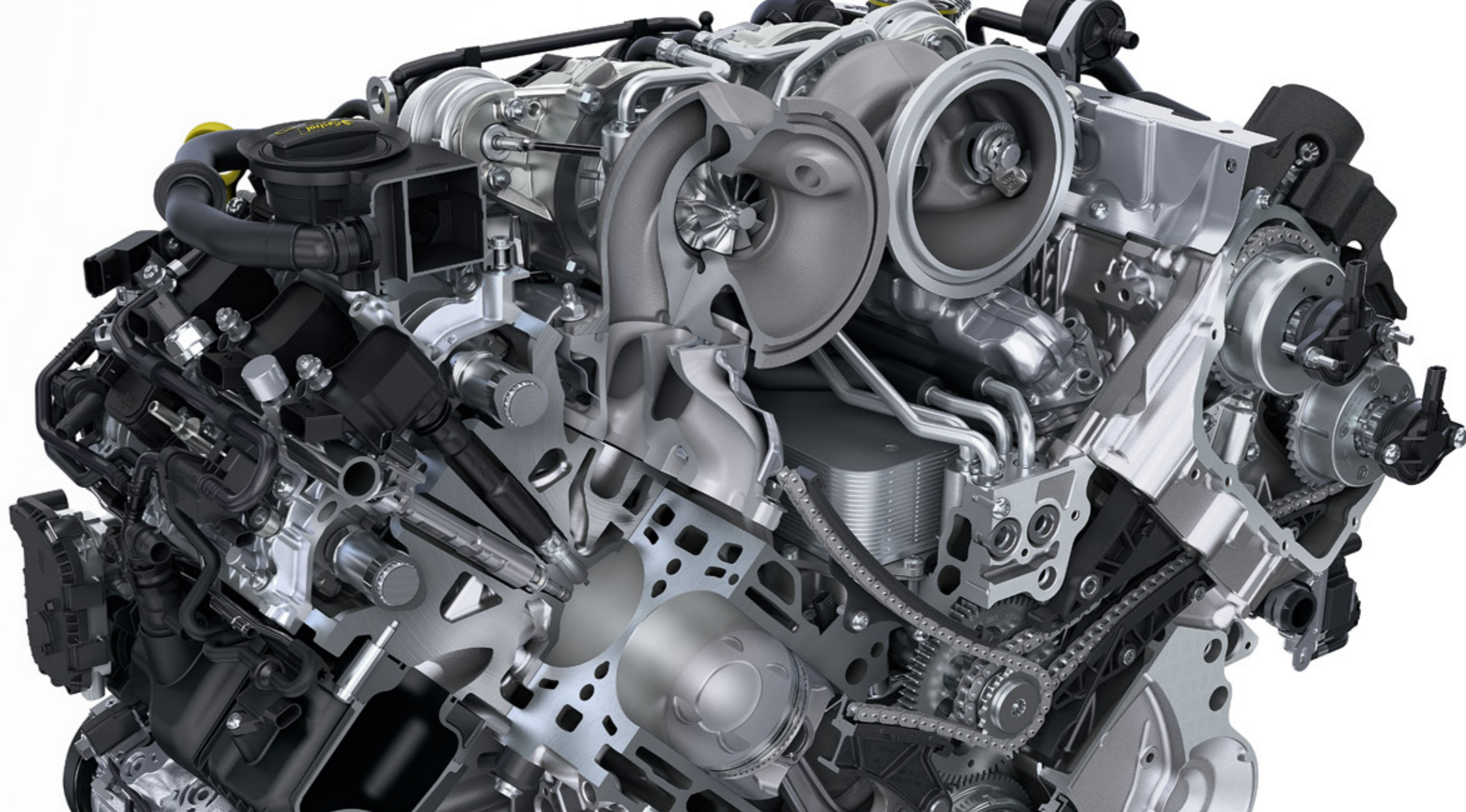

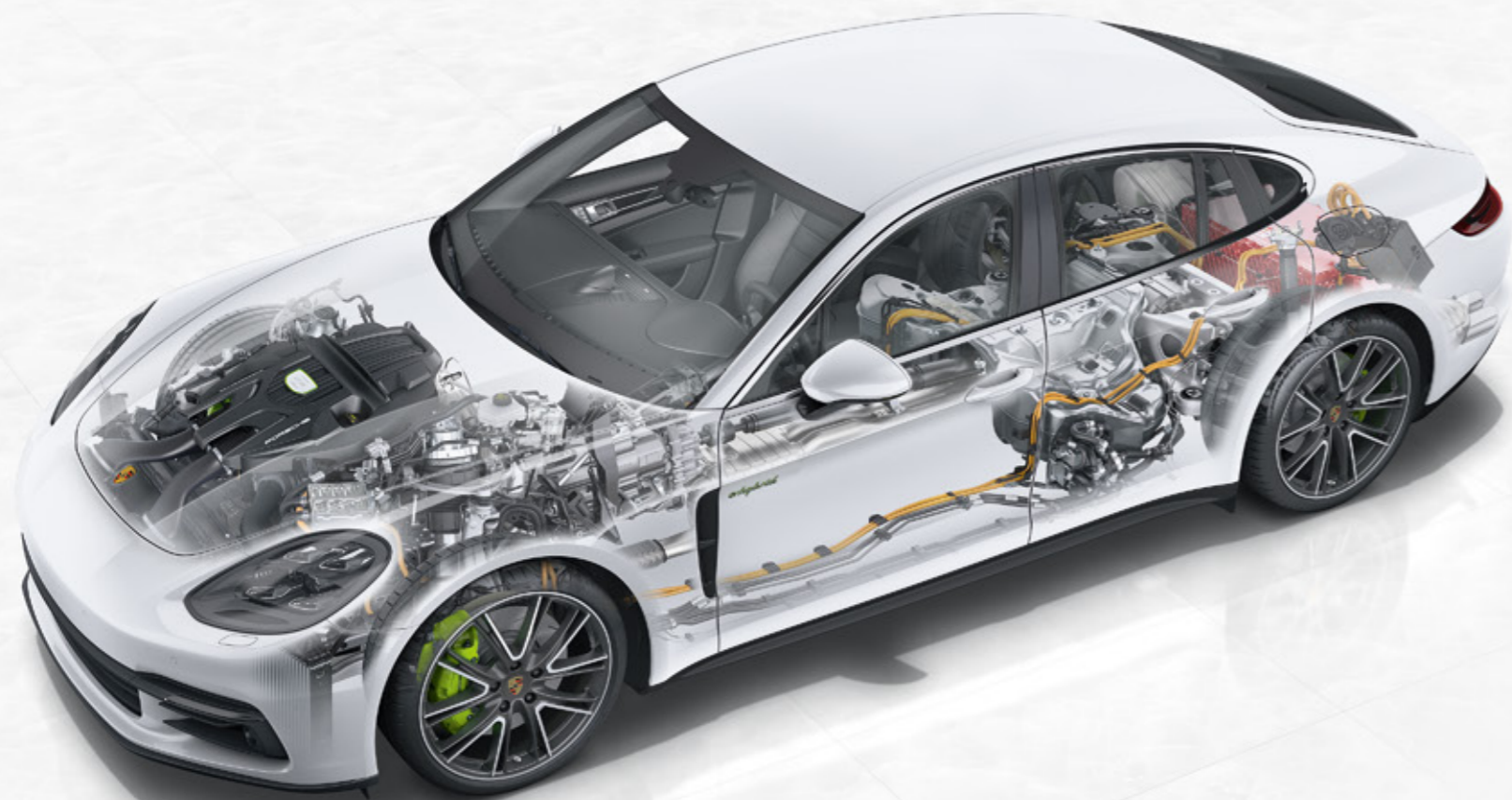

## **Mut verändert den Sportwagen der Zukunft. Und die Zukunft des Sportwagens.**

### **Der Panamera 4 E-Hybrid.**

Es braucht Mut, neue Wege zu beschreiten. Wir gehen diesen Weg mit dem Panamera 4 E-Hybrid. Er wird Ihren Blick auf Hybrid-technologie verändern. Genauso wie Ihren Alltag. Mit einer maximalen Systemleistung von 340 kW (462 PS). Klingt schon gut? Lesen Sie weiter.

Entscheidend für die Performance des Hybrid-Antriebskonzepts ist die Kombination aus Verbrennungsmotor und elektrischer Maschine: Der Verbrennungsmotor baut Leistung und Drehmoment mit steigender Drehzahl auf. Das maximale Drehmoment der elektrischen Maschine hingegen ist sofort abrufbar. Das Ergebnis: Von Beginn an liegen enorme 700 Nm Drehmoment an – für eine unvergleichliche Anfahrperformance und ein neues Maximum für Ihren Adrenalinspiegel.

Pure Sportwagen-Performance also. Die Zahlen sprechen für sich: Beschleunigung von 0 auf 100 km/h in nur 4,6 s und eine Höchstgeschwindigkeit von 278 km/h. Und das bei einem Verbrauch von nur 2,5 l/100 km.

Die Systemleistung wird durch die Zusammenarbeit des 2,9-Liter-V6-Biturbo-Motors mit 243 kW (330 PS) und der elektrischen Maschine mit 100 kW (136 PS) erreicht. Aber eine leistungsfähige elektrische Maschine braucht auch einen starken Energiespeicher: Diese Aufgabe übernimmt die 14-kWh-Lithium-Ionen-Hochvolt-Batterie. Mit einer im Alltag typischen elektrischen Reichweite von 25–51 km. Rein elektrisch gefahren liegt die Höchstgeschwindigkeit bei 140 km/h.

Der Panamera 4 E-Hybrid. Ein mutiger nächster Schritt? Eher ein Sprung. In Richtung Zukunft.

Die Angaben zu Kraftstoffverbrauch, CO<sub>2</sub>-Emissionen, Stromverbrauch und Effizienzklasse finden Sie ab Seite 163.

## Schneller. Der Zukunft entgegen.

### Porsche E-Performance.

#### 6 Fahrmodi.

Über den vom 918 Spyder abgeleiteten Mode-Schalter am Lenkrad und das Porsche Communication Management (PCM) wählen Sie zwischen 6 Fahrmodi – und der Funktion SPORT Response für maximales Ansprechverhalten.

#### 1. E-Power.

Im E-Power Modus fährt das Fahrzeug rein elektrisch. Beim Übertreten eines Druckpunktes im Gaspedal schaltet sich der Verbrennungsmotor dazu und Sie können somit jederzeit die maximal verfügbare Systemleistung abrufen.

#### 2. Hybrid Auto.

Der intelligente Hybrid Auto Modus ermöglicht den effizientesten Betrieb des Fahrzeuges bei Stadt- und Überlandfahrt. Hierbei wird der Panamera 4 E-Hybrid – je nach Fahrsituation – von der elektrischen

Maschine, vom Verbrennungsmotor oder von beiden zusammen angetrieben. Zur bestmöglichen Kombination der beiden Antriebe wird die optimale Betriebsstrategie anhand von Informationen über Fahrprofil, Ladezustand, Topologie und Geschwindigkeit errechnet.

#### 3. E-Hold.

Im E-Hold Modus wird der Ladezustand der Hochvolt-Batterie auf dem aktuellen Niveau gehalten. Die Energie der Batterie kann so zu einem späteren Zeitpunkt genutzt werden, z.B. zum rein elektrischen Fahren oder Boosten.

#### 4. E-Charge.

Bei der Fahrt im E-Charge Modus wird die Hochvolt-Batterie durch den Verbrennungsmotor geladen. So können Sie z.B. einen Streckenabschnitt auf der Autobahn nutzen, um die anschließende Stadtfahrt rein elektrisch zurückzulegen.

#### 5. SPORT.

Der Verbrennungsmotor ist im SPORT Modus standardmäßig aktiviert und beschleunigt den Panamera 4 E-Hybrid zusammen mit der elektrischen Maschine. Antrieb und Fahrwerk wechseln in eine sportliche Abstimmung (siehe auch Seite 60). Zudem steht die gesamte Energie der Hochvolt-Batterie zum Boosten zur Verfügung.

#### 6. SPORT PLUS.

Im SPORT PLUS Modus sind Antrieb und Fahrwerk in der Performance Einstellung. Darüber hinaus ist im SPORT PLUS Modus die Höchstgeschwindigkeit von 278 km/h verfügbar. Mit den Leistungsreserven des Verbrennungsmotors wird die Batterie geladen – diese Energie kann so für Boostvorgänge genutzt werden.

#### Anzeigenkonzept.

Das zentral angeordnete Power-Meter des Kombiinstruments zeigt die aktuell abgerufene Leistung sowie den Boost- und Rekuperationsbereich an und informiert über die Betriebsbereitschaft des Fahrzeugs. Hybrid-Screens bilden u. a. E-Reichweite und Batterieladezustand ab.

Über das 12-Zoll Touchdisplay des PCM nutzen Sie Porsche Connect Dienste, rufen Informationen wie z.B. die Energieflussanzeige auf und wählen zwischen verschiedenen Fahrzeug- und Hybridfunktionen (mehr ab Seite 84).





**Wer Leistung will, darf sie nicht nur verlangen.  
Er muss sie auch weitergeben.**

#### **Die Kraftübertragung.**

#### **Das 8-Gang Porsche Doppelkuppelungsgetriebe (PDK).**

Mehr Kraft aus den Motoren ist nur sinnvoll, wenn man weiß, wohin damit. Und zwar schnell und effektiv. Die Panamera Modelle verfügen deshalb über ein 8-Gang Porsche Doppelkuppelungsgetriebe (PDK),

das die enorme Kraft der Motoren in sportwagenadäquate Beschleunigung umsetzt.

Die Gänge 1 bis 6 sind sportlich ausgelegt, die Höchstgeschwindigkeit wird im 6. Gang erreicht. Der 7. und 8. Gang sind

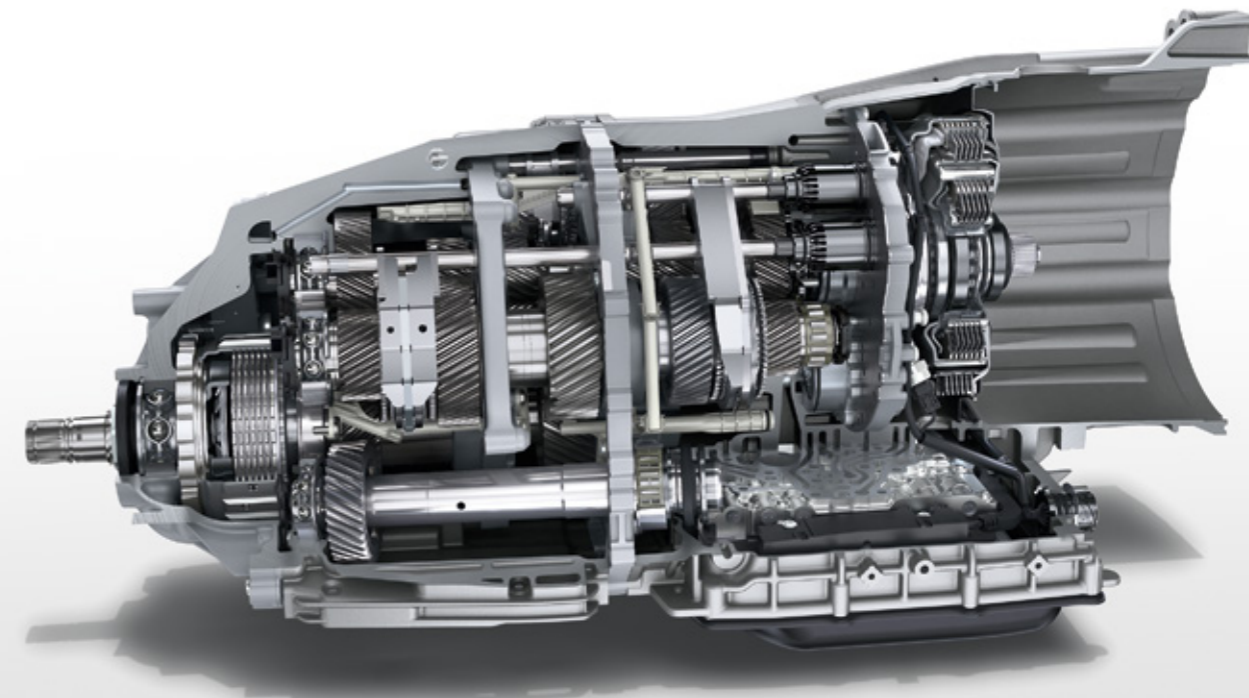

lang übersetzt und sorgen für niedrige Drehzahlen, auch bei höheren Geschwindigkeiten – für effiziente und komfortable Langstreckenfahrten. Die präzisen Gangwechsel erfolgen in Millisekunden ohne spürbare Zugkraftunterbrechung – wie es sich für einen Sportwagen gehört.

**Der Allradantrieb Porsche Traction Management (PTM).**

Alle Panamera Modelle – außer dem Panamera mit 3,0-Liter-V6-Turbo-Motor und Heckantrieb – sind mit dem Porsche Traction Management (PTM) ausgestattet – einem aktiven Allradantrieb mit elektronisch geregelter, kennfeldgesteuerter Lamellenkupplung –, das die Kraft in jeder Fahrsituation optimal verteilt. Für exzellenten Vortrieb auf langen Geraden, in engen Kurven und auf Untergründen mit unterschiedlichen Reibwerten.

Die Lamellenkupplung regelt die Verteilung der Antriebskraft zwischen Hinter- und Vorderachse. Der Fahrzustand wird ständig überwacht. So kann auf unterschiedliche Fahrsituationen reagiert werden. Sensoren kontrollieren unter anderem die Drehzahlen

aller 4 Räder, die Längs- und Querschleunigung des Fahrzeugs sowie den Lenkwinkel. Drehen beim Beschleunigen die Hinterräder durch, wird über einen stärkeren Eingriff der Lamellenkupplung mehr Antriebskraft nach vorn umgelenkt.



**Hauptsache, man geht seinen eigenen Weg.  
Den aber konsequent.**

### **Das Fahrwerk.**

Ganz egal ob auf dem Fahrersitz oder als Passagier vorn oder hinten: In einem Porsche sollte sich Autofahren nach Sport anfühlen, nicht nach Transport. Nach Komfort, nicht nach Kuscheln.

Das Fahrwerk der Panamera Modelle schafft diesen Spagat zwischen Sport und Komfort mühelos – und größtmöglich: durch weiterentwickelte, optionale Fahrwerktechnologien. Beispiele hierfür sind die adaptive Luftfederung mit 3-Kammer-Technologie und 60% mehr Luftvolumen als beim Vorgänger, die Porsche Dynamic Chassis Control Sport (PDCC Sport) und die Hinterachslenkung. Der integrierte Fahrwerksregler Porsche 4D-Chassis Control, der zentral die Fahrsituation in

allen 3 Raumdimensionen – zum Beispiel Nick-, Wank- und Gierbewegungen – analysiert, berechnet daraus optimale Fahrzustände und synchronisiert alle Fahrwerksysteme in Echtzeit: die 4. Dimension. Für eine optimierte Gesamtperformance. Und für die größtmögliche Spreizung zwischen Sportlichkeit und Komfort.

#### **Die Hinterachslenkung.**

Die optionale Hinterachslenkung (Serie im Panamera 4S Executive und Turbo Executive) steigert Performance und Alltagstauglichkeit gleichermaßen.

Bei niedrigen Geschwindigkeiten lenkt das System die Hinterräder entgegen den eingeschlagenen Vorderrädern. Das führt

zu einer virtuellen Radstandsverkürzung. Der Wendekreis wird verkleinert, die Agilität erhöht und das Einparken spürbar erleichtert.

Bei höheren Geschwindigkeiten lenkt das System die Hinterräder in die gleiche Richtung wie die eingeschlagenen Vorderräder. Diese virtuelle Radstandsverlängerung erhöht die Fahrstabilität.

Die Hinterachslenkung macht deutlich, dass Stabilität und Agilität sowie Performance und Alltagstauglichkeit keine Widersprüche sind. Das Ergebnis: höhere Wendigkeit und Fahrsicherheit im Alltag – und eine deutliche Steigerung der maximalen Fahrperformance.





**Das Porsche Active Suspension Management (PASM).**

PASM ist die elektronische Verstellung des Stoßdämpfersystems. Es regelt aktiv und kontinuierlich die Dämpferkraft, abhängig von Fahrbahnzustand und Fahrweise, für jedes einzelne Rad. Für reduzierte Karosseriebewegungen und damit mehr Komfort auf allen 4 Sitzen.

Ihnen stehen 3 Einstellungen zur Verfügung: „Normal“, „SPORT“ und „SPORT PLUS“. Sensoren erfassen die Karosseriebewegungen, wie sie bei starkem Beschleunigen, Bremsen, schneller Kurvenfahrt oder auf unebener Fahrbahn auftreten. Das Steuergerät der Porsche 4D-Chassis Control errechnet daraus den aktuellen Fahrzustand und regelt je nach gewähltem Modus die Dämpferhärte. Mit spürbarem Ergebnis: mehr Fahrstabilität, mehr Komfort, mehr Performance.

**Porsche Dynamic Chassis Control Sport (PDCC Sport) inkl. Porsche Torque Vectoring Plus (PTV Plus).**

Die Porsche Dynamic Chassis Control Sport (PDCC Sport) ist ein Fahrwerkregelsystem zur aktiven Wankstabilisierung mit besonders sportlichem Setup. Es registriert die Seitenneigung bei Kurvenfahrt schon im Ansatz und reduziert sie. Zudem vermindert es ein seitliches Aufschaukeln des Fahrzeugs auf welligem Untergrund.

Die aktiven elektromechanischen Stabilisatoren sind sportlich abgestimmt. Das Ergebnis: verbesserte Performance.

In Kombination mit der PDCC Sport steigert PTV Plus die Fahrdynamik und die Stabilität. Abhängig von Lenkwinkel und -geschwindigkeit, Gaspedalstellung, Gier rate und Geschwindigkeit verbessert es

das Lenkverhalten und die Lenkpräzision durch gezielte Bremsengriffe am linken bzw. rechten Hinterrad. Bei hohen Geschwindigkeiten sowie beim Herausbeschleunigen aus Kurven sorgt die elektronisch geregelte Hinterachs-Quersperre mit vollvariabler Momentenverteilung zusätzlich für mehr Fahrstabilität und Traktion.

Das Gesamtergebnis: hohe querdynamische Fahrzeugstabilisierung und damit Karosserieruhe. Hohe Traktion. Hohe Agilität bei jeder Geschwindigkeit – mit präzisem Einlenk- und ausgeglichenem Lastwechselverhalten. Für noch mehr Spaß in Kurven.

### Die Bremsen.

Seit über 60 Jahren arbeiten wir daran, schneller zu sein. Selbst beim Verlangsamten. Die Panamera Modelle verfügen deshalb über eine Bremsanlage mit 6-Kolben-Aluminium-Monobloc-Festsätteln vorn und 4-Kolben-Aluminium-Monobloc-Festsätteln hinten. Die Bremsscheiben sind innenbelüftet und genutet. Dadurch verbessert sich das Bremsverhalten auch unter extremen Bedingungen und Hitze wird effektiver abgeleitet. Die einteiligen Bremssättel sind geschlossen. Eine sehr hohe Formstabilität und ein niedrigeres Gewicht sind die Folge. Der Pedalweg ist straff, der Druckpunkt präzise, der Bremsweg beeindruckend kurz.

### Die Porsche Ceramic Composite Brake (PCCB).

Motorsporterprobte: die auf Wunsch erhältliche Porsche Ceramic Composite Brake (PCCB). Für die Panamera Modelle haben die gelochten Keramik-Bremsscheiben der PCCB einen Durchmesser von 420 mm vorn bzw. 390 mm hinten – für noch höhere Bremsleistung. Die PCCB verfügt über gelbe 10-Kolben-Aluminium-Monobloc-

Festsättel an der Vorderachse und 4-Kolben-Aluminium-Monobloc-Festsättel an der Hinterachse. Sie sorgen für deutlich gesteigerten und vor allem konstanten Bremsdruck während der Verzögerung. Besonders bei hoher Beanspruchung bestehen günstige Voraussetzungen für einen kurzen Bremsweg. Zudem steigt die Sicherheit beim Abbremsen aus hoher Geschwindigkeit aufgrund der hohen Fadingstabilität der PCCB. Ein weiterer Vorteil der Keramikbremsanlage liegt im extrem niedrigen Gewicht der Bremsscheiben. Die Folge: eine bessere Bodenhaftung sowie gesteigerter Fahr- und Abrollkomfort, vor allem auf unebenen Straßen. Und mehr Agilität sowie ein nochmals verbessertes Handling.

Porsche Ceramic Composite Brake (PCCB)





1



2



3



4



5



6



7

#### Die Räder.

Wir wachsen mit unseren Aufgaben.

Das gilt auch für die Räder des Panamera.

Die Reifen sind breiter geworden, die Aufstandsfläche größer – für mehr Performance beim Beschleunigen und Bremsen. Ab sofort sind optional Dimensionen bis zu 21 Zoll in unterschiedlichen Designs

verfügbar. Für Ihren großen Auftritt. Serienmäßig stehen alle Panamera Modelle auf 19-Zoll-Rädern, der Panamera Turbo auf 20-Zoll-Rädern. Das Material: natürlich Leichtmetall. Das Design: sportlich-klassisch. Auf Wunsch erhalten Sie weitere 19-, 20- und 21-Zoll-Räder.

- 1 21-Zoll 911 Turbo Design Rad
- 2 21-Zoll Exclusive Design Rad lackiert in Schwarz (hochglanz)
- 3 21-Zoll Panamera SportDesign Rad
- 4 20-Zoll Panamera Design Rad
- 5 20-Zoll Panamera Turbo Rad
- 6 19-Zoll Panamera S Rad
- 7 19-Zoll Panamera Rad



#### **Der SPORT Modus.**

Mit dem SPORT Modus wechseln Sie von einer komfortbetonten in eine sportliche Abstimmung. Das elektronische Motormanagement steuert das Triebwerk bissiger. Die Motordynamik wird direkter. Das PDK schaltet im SPORT Modus später hoch und früher zurück. Das Porsche Active

Suspension Management (PASM) und die optionalen Systeme Porsche Dynamic Chassis Control Sport (PDCC Sport) und Hinterachslenkung gehen in den Sport Modus. Für eine sportlichere Dämpfung und direkteres Einlenken. Und damit ein noch agileres Fahrverhalten in Kurven.

#### **Das Sport Chrono Paket inkl. Mode-Schalter.**

Adrenalin auf Knopfdruck: das Sport Chrono Paket für eine noch sportlichere Abstimmung von Fahrwerk, Motor und Getriebe. Bestandteile sind eine digitale und analoge Stoppuhr, die Anzeige der Längs- und Querbeschleunigung im

Kombiinstrument sowie eine Performance-Anzeige für Rundenzeiten im Porsche Communication Management (PCM).

Der Mode-Schalter mit SPORT Response Button am Lenkrad ist aus dem 918 Spyder abgeleitet. Damit können Sie zwischen 4 Fahrmodi wählen: „Normal“, „SPORT“,

„SPORT PLUS“ und „Individual“, mit dem Sie das Fahrzeug noch persönlicher auf Ihren Fahrstil abstimmen können.

Beim Panamera 4 E-Hybrid ist das Sport Chrono Paket Teil der Serienausstattung – und unterschiedlich zu den Modellen mit reinem Verbrennungsmotor speziell auf E-Performance abgestimmt (siehe Seite 46).

Mit dem hybridspezifischen Mode-Schalter wählen Sie zwischen den Modi „E-Power“, „Hybrid Auto“, „SPORT“ und „SPORT PLUS“. „E-Hold“, „E-Charge“ und „Individual“ sind über das Porsche Communication Management (PCM) abrufbar.



Bereits im SPORT Modus reagiert der Panamera mit größerer Dynamik und direkterem Fahrverhalten (siehe Seite 60). Im SPORT PLUS Modus wird der Motor noch bissiger. Ein harter Drehzahlabsteller wird eingestellt. Das Porsche Active Suspension Management (PASM) und die Porsche Dynamic Chassis Control Sport

(PDCC Sport) sind bereit für eine härtere Dämpfung und direkteres Einlenken. Die adaptive Luftfederung senkt sich auf das Tiefniveau und schaltet auf eine härtere Federrate. Die Hinterachslenkung reagiert noch agiler. Eine weitere Funktion: die Launch Control. Zur optimalen Beschleunigung beim Anfahren.

Die Stoppuhr auf der Schalttafel zeigt die gemessene Zeit oder alternativ die aktuelle Uhrzeit an. Für die Anzeige, Speicherung und Auswertung von Rundenzeiten sowie Zeiten anderer Strecken wird das Porsche Communication Management (PCM) um eine Performance-Anzeige erweitert.

#### **SPORT Response.**

Über den Button in der Mitte des Modeschalters werden Motor und Getriebe für eine schnellstmögliche Leistungsentfaltung vorbereitet – zum Beispiel für Überholvorgänge.

Heißt: maximales Ansprechverhalten – für ca. 20 Sekunden.

#### **PSM Sport.**

In Verbindung mit dem Sport Chrono Paket wird das Porsche Stability Management (PSM) um einen Sport Modus erweitert. Er lässt eine deutlich sportlichere Fahrweise zu, das PSM bleibt im Hintergrund aktiv. Für ein nochmals gesteigertes Fahrerlebnis.

**Für andere: das Gebot der Stunde.  
Für uns: das Gebot seit Sekunde 1.**

## **Porsche und die Umwelt.**

In Zeiten des globalen Klimawandels stellt sich jedem Automobilhersteller die Frage, welche Antwort er heute zu bieten hat. Unsere lautet: hohe Performance bei hoher Effizienz.

### **Die Hybridtechnologie.**

Elektromobilität ist in aller Munde. Schließlich sind Antworten auf eine der größten Herausforderungen unserer Zeit gefragt: Wie lassen sich Ressourcen sparen? Wie Energiebedarf und CO<sub>2</sub>-Emissionen senken? Mit Porsche E-Performance geben wir Antworten. Nicht irgendwann, sondern heute. Denn Kraftstoffverbrauch und CO<sub>2</sub>-Emissionen müssen global sinken. Wir glauben, als Sportwagenhersteller sollten wir da ansetzen, wo wir tatsächlich etwas verändern können: im Alltag unserer Fahrer – mit einem durchdachten Gesamtkonzept. Kein Wunder, dass Porsche

E-Performance für uns mehr ist als ein reines Antriebskonzept.

### **Verbrauch und Recycling.**

Die Fahrzeuge von Porsche zeigen, dass selbst leistungsstarke Sportwagen in ihrer jeweiligen Kategorie moderate Verbrauchs- und Emissionswerte erreichen können. Erzielt wird dies zum einen durch die effiziente Nutzung des Kraftstoffs mit Effizienztechnologien wie Auto Start-Stop, Thermomanagement, Bordnetzrekuperation, adaptiver Zylindersteuerung und dem Segeln. Zum anderen sorgen die Katalysatoren mit Stereo-Lambda-Regelung für eine effiziente Abgasreinigung.

Intelligenter Leichtbau ist bei Porsche Teil des Selbstverständnisses. Zum Ausdruck kommt er durch den hohen Anteil an Aluminium, Magnesium, Kunststoffen

und höherfesten Stahlblechen. Alle Werkstoffe werden gezielt ausgewählt, auch werden hauptsächlich umweltfreundliche Wasserbasislacke verwendet. Sämtliche Leichtbauwerkstoffe sind sehr gut recycelbar. Alle Kunststoffbauteile sind für das spätere sortenreine Recycling gekennzeichnet.

### **Der Kraftstoff.**

Alle Porsche Modelle mit Ottomotoren – und damit auch die Panamera Modelle – sind selbstverständlich für Kraftstoffe mit bis zu 10% Ethanol-Anteil ausgelegt, zum Beispiel für „E10“. Ethanol verbessert die CO<sub>2</sub>-Bilanz – denn der Biokraftstoff wird aus Pflanzen hergestellt, die CO<sub>2</sub> aus der Atmosphäre aufnehmen.





**Komfort und Infotainment.**

Wer sich gerne komfortabel zurücklehnt, verändert nichts? Wir widersprechen. Die nächste Herausforderung mit aller Kraft zu meistern, geht entspannt am besten. Denn nur wer ruhig Luft holen kann, hat am Ende den längeren Atem.



**Sich zu Hause fühlen.  
Schon auf dem Heimweg.**

### **Das Interieur.**

Sportlich für einen Abstecher auf die Rundstrecke. Komfortabel für eine lange Reise zu viert. Das ist kein „Entweder-oder“. Sondern Panamera. Seine durchdachte Sportwagenergonomie ist auf den Fahrer und auf Performance ausgerichtet – ohne dabei das Wohl der Passagiere zu vernachlässigen.

Einige Beispiele: ansteigende Mittelkonsole für den schnellen Griff vom Lenkrad zum Wählhebel. Das Bedien- und Anzeigenkonzept Porsche Advanced Cockpit mit einer Mittelkonsole in Glasoptik und berührungssensitiven Tasten in logischen Gruppen. Hochauflösendes 12-Zoll Touchdisplay. Kombiinstrument mit mittigem analogen Drehzahlmesser und 2 hochauflösenden Displays links und rechts davon. Multifunktions-Sportlenkrad.

Bei den Panamera Executive Modellen haben Sie im Fond noch mehr Beinfreiheit. Elektrische Komfortsitze mit speziell ausgeformten Komfortkopfstützen gehören zum Serienumfang. Optionale Ausstattungen wie eine große Mittelkonsole oder ausklappbare Tische machen das Arbeiten im Fond noch angenehmer.

Und sonst? Entscheiden Sie: Sitzvarianten, Leder oder Bi-Color-Ausstattungen? Edle Hölzer, Aluminium oder Carbon? Sportlicher? Luxuriöser? Beides? Die zahlreichen Individualisierungsmöglichkeiten setzen Ihren Wünschen kaum Grenzen. Details zu Farben und Individualisierung finden Sie ab Seite 102.



**Große Mittelkonsole im Fond und Klapptische.**

Optional ist für die Panamera Executive Modelle eine große Mittelkonsole für den Fond erhältlich, die neben zusätzlichem Stauraum auch eine weitere Smartphone-Ablage für optimierten Empfang, weitere USB-Schnittstellen sowie eine 12-V- und eine 230-V-Steckdose bietet.

In Verbindung mit der großen Mittelkonsole sind auf Wunsch Klapptische für den Fond erhältlich. Im eingeklappten Zustand sind sie in der großen Mittelkonsole versenkt. Sie werden – ähnlich wie im Flugzeug – mechanisch ausgeklappt und sind justierbar im Abstand.

**Das Porsche Rear Seat Entertainment.**

Großes Kino in der zweiten Reihe: Das Porsche Rear Seat Entertainment ist speziell für die hohen Anforderungen in einem Porsche entwickelt und bietet voll integriertes und vernetztes Infotainment für unterwegs. Beide Systeme sind entnehmbar und damit sowohl im als auch außerhalb des Fahrzeugs komfortabel nutzbar.

Das Porsche Rear Seat Entertainment verbindet sich per WLAN mit dem Porsche Communication Management (PCM) und erhält dadurch Zugriff auf Radio, Medien, Navigation und Fahrzeugfunktionen Ihres Panamera. Dank 2 separaten 10-Zoll Touchdisplays an den Rückenlehnen der Vordersitze, 32 GB internem Speicher, Micro-SD-Karten-Slot und Micro-USB-Schnittstelle sowie Bluetooth stehen Ihnen viele Entertainment-Möglichkeiten offen. Durch die Verbindung mit dem WLAN-Router des Connect Plus-Moduls (siehe Seite 86) erhalten Sie zudem Zugang zum Internet und damit zu etwa einer Million Apps und Spielen, zu Filmen und Musik, Hörbüchern, E-Books und Office-Anwendungen aus dem GOOGLE® Play Store.

Für ein uneingeschränktes Klangerlebnis ist die Tonausgabe über integrierte Lautsprecher, das Fahrzeug-Sound-System oder die kabellosen Bluetooth® Kopfhörer möglich.

**Das Schönste an der Zukunft?  
Dass sie direkt vor uns liegt.**

**Das Kombiinstrument.**

Analog trifft digital: Das Kombiinstrument der Panamera Modelle erinnert an die Porsche Motorsport-Historie – und ist zugleich hochmodern.

In der Mitte und direkt im Blick des Fahrers liegt der analoge Drehzahlmesser, ganz klassisch mit Nadel. Links und rechts davon befindet sich jetzt jeweils ein hochauflösendes Display. Auf den Displays können Sie je nach Bedarf unterschiedliche Informationen darstellen lassen, etwa die Navigation oder den Nachtsichtassistenten.

Gleich links vom Drehzahlmesser finden Sie den Tachometer. In seinem Zentrum können Sie sich etwa die Daten des Abstandsregeltempostats anzeigen lassen. Das Display links außen können Sie wahlweise mit der Tempolimitanzeige, der Verkehrsschilderkennung oder der Außentemperatur belegen.

Auf der rechten Seite sind die Möglichkeiten noch vielfältiger. Auf dem inneren Display finden die Anzeige des Bordcomputers, die Tankanzeige oder die Restreichweite Platz. Rechts außen können Sie sich die Uhr anzeigen lassen. Zudem haben Sie die Möglichkeit, die Karte des Navigationssystems darzustellen.





**Die Ambientebeleuchtung mit fondorientiertem Innenlicht.**

Auf Wunsch ist die Ambientebeleuchtung mit fondorientiertem Innenlicht erhältlich: eine indirekte Beleuchtung des Innenraums, die den Komfort erhöht. Sie können dabei aus 7 Lichtfarben wählen und die Lichtintensität selbst einstellen.

#### **Die Vordersitze.**

Die Vordersitze sind komfortabel und bieten Halt bei dynamischer Kurvenfahrt, ohne einzuengen. Elektrisch verstellbar sind Sitzhöhe, Sitzkissen- und Lehnenneigung sowie Längsposition.

#### **Die Komfortsitze.**

Der Panamera Turbo ist vorn mit Komfortsitzen (14 Wege, elektrisch) inklusive Memory-Paket ausgestattet. Sie bieten zusätzlich eine Sitzflächenlängenverstellung und eine 4-Wege-Lordosenstütze für Fahrer und Beifahrer. Die Memory-Funktion speichert neben der Position der Sitze zudem die der Lenksäule, beider Außenspiegel sowie weitere individuelle Fahrzeugeinstellungen.

#### **Die adaptiven Sportsitze.**

Die auf Wunsch erhältlichen adaptiven Sportsitze (18 Wege, elektrisch) inklusive Memory-Paket bieten eine noch bessere Seitenführung – dank erhöhter Seitenwangen an Sitzkissen und Lehne. Sie sind

elektrisch verstellbar und sorgen so für Komfort auf langen Strecken und passgenaue Seitenführung in Kurven.

#### **Die Rücksitze.**

Ihr Hauptmerkmal: Es sind 2 einzelne. Mit viel Bein- und Kopffreiheit und sehr gutem Seitenhalt bei dynamischer Kurvenfahrt ohne Komfortverzicht. Auf Wunsch erhalten Sie für den Fond aller Panamera Modelle auch Komfortsitze mit elektrischer Lehnenverstellung, Sitzflächenlängenverstellung und Lordosenstütze. Hinzu kommt – je nach Ausstattung – die Möglichkeit, den Beifahrersitz vom Fond aus zu verstellen. In Verbindung mit den adaptiven Sportsitzen vorn sind auch die Rücksitze als Sportsitze ausgeführt – mit erhöhten Seitenwangen.

Die Panamera Executive Modelle sind hinten serienmäßig mit elektrischen Komfortsitzen inklusive Sitzheizung sowie Komfortkopfstützen mit ausgeformten Seitenwangen ausgestattet.

#### **Die Sitzheizung und die Sitzbelüftung.**

Die Vordersitze der Panamera 4S Modelle sind mit einer Sitzheizung ausgestattet, beim Panamera Turbo auch die Rücksitze. Sie heizt Sitzfläche und Rückenlehne angenehm auf. Die optionale Sitzbelüftung funktioniert über eine aktive Ventilation der perforierten Sitzmittelbahn und der Lehne und sorgt für ein angenehmes Klima – selbst bei großer Hitze.

#### **Die Massagefunktion.**

Auf Wunsch sind die Komfortsitze auch mit Massagefunktion erhältlich – vorn und hinten. Jeweils 10 Luftkissen in den Rückenlehnen massieren die Rückenmuskulatur. Dabei sind 5 Programme in 5 Intensitäten wählbar. Für gesteigerten Sitz- und Langstreckenkomfort.





**Die 4-Zonen-Klimaautomatik inkl. Touchdisplay im Fond.**

Willkommen in Ihrer persönlichen Klimazone. Die 4-Zonen-Klimaautomatik verfügt über eine individuelle Temperaturregelung für Fahrer und Beifahrer sowie eine separate für die beiden Plätze im Fond. Bestandteil der 4-Zonen-Klimaautomatik ist ein zusätzliches Touchdisplay im Fond. Hierüber lassen sich – je nach Ausstattung – neben der Klimatisierung weitere Komfort- und Entertainment-Funktionen bedienen.

Ein Feinstaubfilter mit Aktivkohle hält Partikel, Pollen und Gerüche fern und filtert Feinstaub gründlich aus der Außenluft, bevor dieser in den Innenraum kommen kann.

Die optionale Ionisierung verbessert die Luftqualität im Luftstrom. Dafür wird die Luft der Klimaautomatik, bevor sie ins Fahrzeuginnere strömt, durch einen Ionisator geleitet. Keime und andere Schadstoffe werden reduziert, die Innenraumluft wird merklich aufgefrischt und das Klima noch einmal angenehmer.

**Wir stoßen gerne in Grenzbereiche vor.  
Auch klanglich.**

### **Die Sound-Systeme.**

#### **BOSE® Surround Sound-System.**

Das Surround Sound-System von BOSE® verfügt über 14 Verstärkerkanäle. Die Gesamtleistung: 710 Watt. 14 Lautsprecher inklusive einer 160-Watt-Passiv-Subwooferbox sorgen für ein ausbalanciertes, originalgetreues Klangbild. Die patentierte Störgeräuschkompensation AudioPilot® Noise Compensation Technology misst laufend alle Geräusche im Fahrzeuginnenraum und passt die Musikwiedergabe

automatisch so an, dass ein gleichbleibender, unverfälschter Klangeindruck entsteht. In jeder Fahrsituation. In Echtzeit. Damit Sie jederzeit faszinierenden räumlichen 360°-Klang auf allen 4 Sitzen erleben.

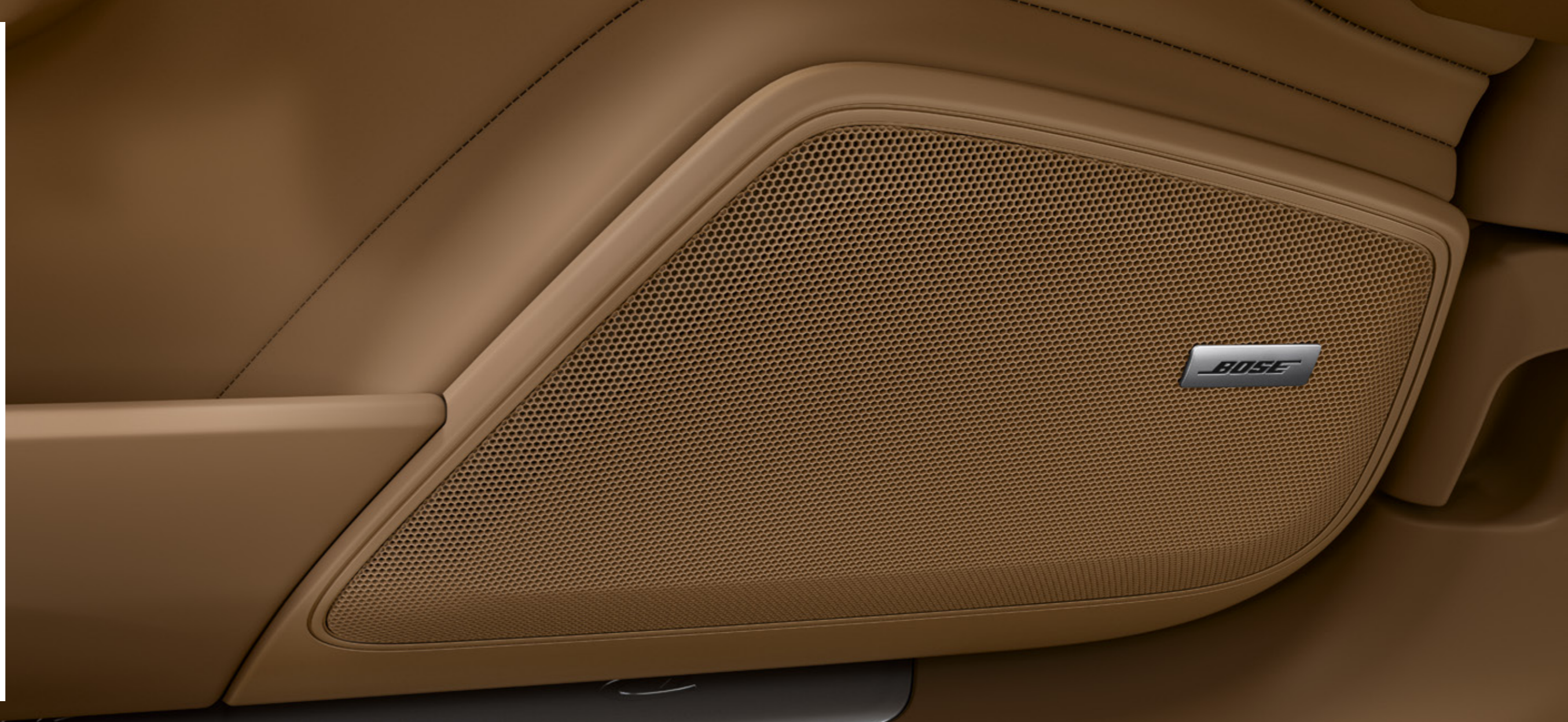

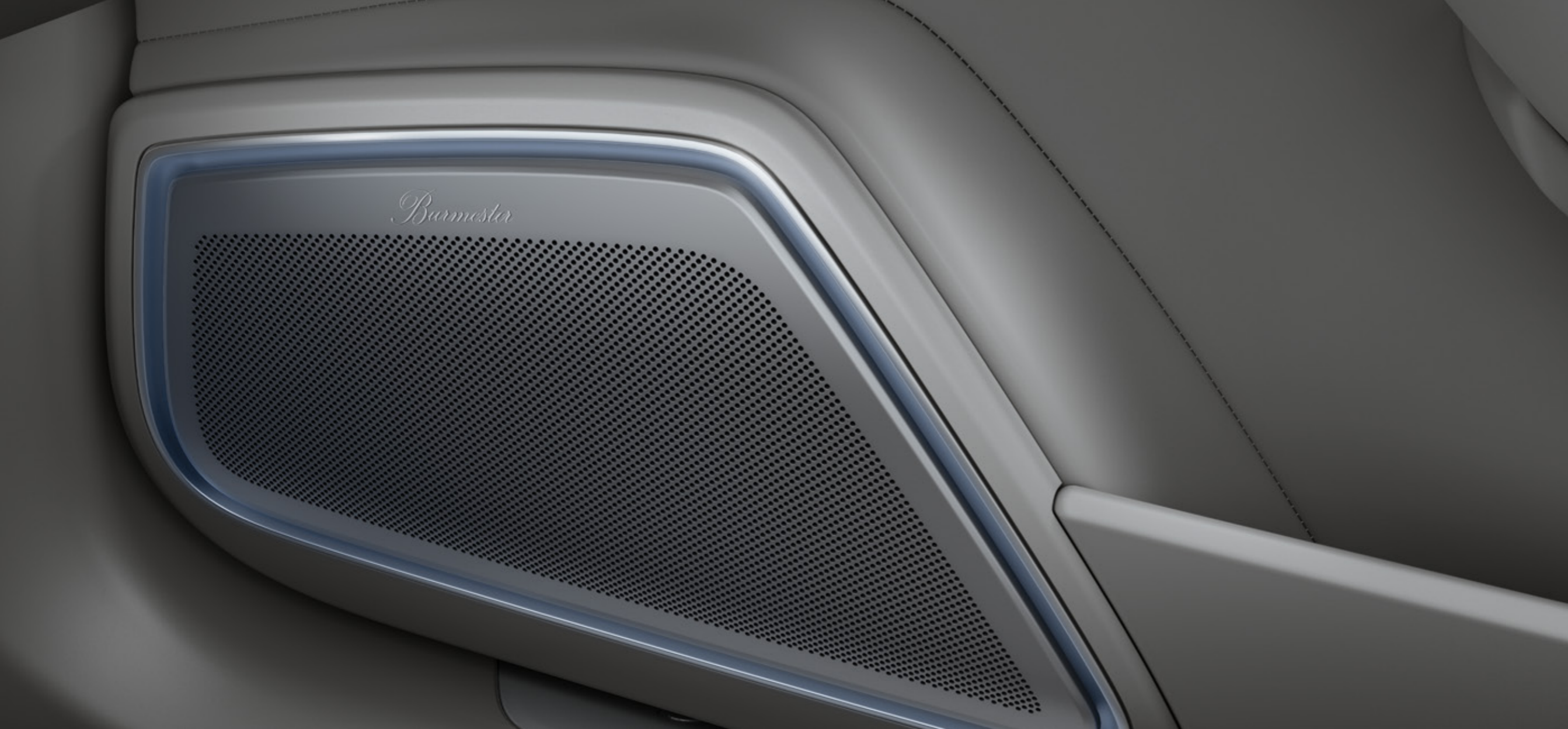

**Burmester® 3D High-End Surround Sound-System.**

Konzerthalle mit 4 optimalen Plätzen? Panamera. Das Burmester® 3D High-End Surround Sound-System inszeniert den Klang wie in einer der besten Konzerthallen der Welt. Die Insassen lauschen der vollen Breite der Bühne mit erkennbarer Instrumentenverteilung im Raum.

Ruhe bitte für 1.455 Watt Gesamtleistung, 21 einzeln angesteuerte Lautsprecher inklusive Aktiv-Subwoofer mit 400-Watt-Class-D-Digitalverstärker, 2-Wege-Centersystem und mehr als 2.500 cm<sup>2</sup> Gesamtmembranfläche. Für unverkennbar feine, klare und unverzerrte, pegelfeste Hochtonwiedergabe sorgen Air-Motion-Transformer (AMT) Hochtöner. Alle Lautsprecherchassis sind exakt aufeinander abgestimmt und

liefern ein Höchstmaß an Bassfundament, Auflösung und Impulsgenauigkeit. Das Ergebnis ist ein natürlicher und substanzreicher Raumklang, selbst bei höchsten Lautstärken. Besonders beeindruckend ist das 3D-Sounderlebnis, das durch in die A-Säulenverkleidungen integrierte Lautsprecher und einen speziellen 3D-Algorithmus erzeugt wird.

Auch optisch auf höchstem Niveau. Die Umrandung der Lautsprecherblenden leuchtet weiß oder – in Verbindung mit der optionalen Ambientebeleuchtung – in 7 wählbaren Farben. Kompromisslos in Sound und Design.

**Holen Sie mehr Tag aus Ihrem Alltag.**

### **Porsche Connect.**

Porsche Connect erweitert die bestehenden Fahrzeugfunktionen um intelligente Dienste und Apps. Alle dazu bestimmt, die Verbindung zwischen Fahrer und Fahrzeug noch enger zu gestalten. Die Faszination Porsche zu steigern. Und die Herausforderungen des Alltags schnell und einfach zu bewältigen.

Während der Fahrt können Sie Ihre Lieblingsmusik über CD-/DVD-Laufwerk, SD-Karten, interne 10GB-Festplatte (Jukebox), AUX-Eingang oder USB-Anschluss, zum Beispiel für Ihr iPhone®, genießen oder einfach nur Radio hören.

### **Das Porsche Communication Management (PCM) inkl. Online-Navigation.**

Das PCM ist Ihre zentrale Steuereinheit für Audio, Navigation und Kommunikation. Die aktuelle Generation mit Handyvorbereitung, Audio-Schnittstellen und Sprachbedienung verfügt über ein hochauflösendes 12-Zoll Touchdisplay, über das die meisten Fahrzeugfunktionen einfach gesteuert werden können.





1

**Connect Plus\*.**

Das Connect Plus-Modul sorgt für Konnektivität in Ihrem Porsche.

Mit dem Connect Plus-Modul integrieren Sie Ihr Smartphone optimal in Ihr Fahrzeug. Eine Smartphone-Ablage in der Mittelkonsole überträgt das Signal Ihres Mobiltelefons akkuschonend auf die

Fahrzeugaußenantenne – für optimierten Handyempfang. Weiterer Bestandteil ist das LTE-Telefonmodul mit SIM-Karten-Leser für hohen Bedienkomfort und optimierte Sprachqualität.

Darüber hinaus ermöglicht das Connect Plus-Modul die Nutzung zahlreicher Porsche Connect Dienste.

Damit holen Sie mehr Tag aus Ihrem Alltag und überlassen das Multitasking Ihrem Panamera – für mehr Zeit zum Porsche Fahren.

**Porsche Connect Dienste.**

Mit dem Connect Plus-Modul haben Sie Zugriff auf hilfreiche Dienste, die in drei Dienste-Paketen angeboten werden:

Navigation and Infotainment Services, Connect App Services und Car Connect Services. Darin enthalten sind zum Beispiel die Echtzeit Verkehrsinformationen. Damit wissen Sie bereits vor Fahrtbeginn, auf welcher Route Sie am schnellsten ans Ziel kommen. Während der Fahrt aktualisieren sich die Echtzeit-Verkehrsinformationen regelmäßig – und optimieren Ihre



2

Route. Zur Nutzung der Porsche Connect Dienste steht in bestimmten Ländern eine im Fahrzeug integrierte LTE-fähige SIM-Karte inklusive Datenvolumen zur Verfügung. Eine eigene SIM-Karte ist damit nicht mehr erforderlich. Zur Nutzung des WLAN-Hotspots sowie der Musikstreamingfunktionen ist darüber hinaus ein WLAN-Datenpaket im Porsche Connect

Store erhältlich. Selbstverständlich nutzen Sie auf Wunsch weiterhin Ihre eigene SIM-Karte. Hierfür ist ein kostenpflichtiger Vertrag über einen Mobilfunkanbieter Ihrer Wahl erforderlich.

\*Die Porsche Connect Dienste (einschließlich der Car Connect Services, aber mit Ausnahme der Safety and Security Services) beinhalten einen kostenlosen Inklusivzeitraum, der pro Dienste-Paket und Land unterschiedlich lang sein kann, aber mindestens 3 Monate beträgt. In bestimmten Ländern sind keine oder nicht alle Porsche Connect Dienste verfügbar. In bestimmten Ländern ist darüber hinaus eine LTE-fähige SIM-Karte inklusive Datenvolumen zur Nutzung ausgewählter Porsche Connect Dienste im Preis enthalten. Zur Nutzung des WLAN-Hotspots sowie der verbleibenden Porsche Connect Dienste wie z.B. Musikstreaming über die integrierte SIM-Karte ist in diesen Ländern zudem ein WLAN-Datenpaket kostenpflichtig im Porsche Connect Store erhältlich. Alternativ kann eine eigene SIM-Karte zum Herstellen einer Datenverbindung verwendet werden. Weitere Informationen zu den kostenlosen Inklusivzeiträumen sowie zu Folgekosten und der Verfügbarkeit einzelner Dienste in Ihrem Land erhalten Sie online unter [www.porsche.com/connect](http://www.porsche.com/connect) oder bei Ihrem Porsche Partner.

**Connect Apps.**

Porsche Connect bietet neben intelligenten Diensten zusätzlich 2 Smartphone-Apps: Porsche Car Connect zur Abfrage von Fahrzeugdaten sowie zur Fernbedienung bestimmter Fahrzeug-Funktionen per Smartphone oder Apple Watch®. Weiterer Bestandteil ist das Porsche Vehicle Tracking System (PVTS) mit Diebstahlerkennung.

Die zweite App ist die Porsche Connect App. Damit senden Sie Ziele vor Fahrtbeginn an Ihren Porsche. Sobald Sie Ihr Smartphone mit dem PCM verbinden, werden Ihre Ziele im Fahrzeug angezeigt und Sie können direkt die Navigation starten. Auch Ihren Smartphone-Kalender sehen Sie direkt am PCM und können mit hinterlegten Adressen eine Navigation starten. Zusätzlich bietet Ihnen die Porsche Connect App dank integrierter Musikstreamingfunktion Zugriff auf Millionen Musiktitel.

Unter [www.porsche.com/connect](http://www.porsche.com/connect) finden Sie weitere Informationen zu den verfügbaren Diensten und Apps.

**Apple® CarPlay.**

Mit Apple® CarPlay verbinden Sie Ihr iPhone® mit Ihrem Porsche und holen sich einige Ihrer Apps direkt auf den Bildschirm des Porsche Communication Managements (PCM). Per Spracherkennung Siri® nutzen Sie Apps bequem während der Fahrt und konzentrieren sich voll auf die Straße.

**Porsche Connect Portal.**

Jeder Porsche lässt sich nach Ihren Vorlieben konfigurieren. Porsche Connect ebenfalls. Im Porsche Connect Portal verwalten Sie Ihren Porsche und personalisieren Ihre Connect Dienste nach Ihren Interessen – etwa mit der Ergänzung neuer Ziele für Ihr Navigationssystem oder der Auswahl von bevorzugten Nachrichtenquellen, die Sie sich im Fahrzeug vorlesen lassen können. Darüber hinaus können Sie im Porsche Connect Portal jederzeit weitere Benutzer anlegen – zum Beispiel Familie oder Freunde.

**Porsche Connect Store.**

Sie möchten Ihren Inklusivzeitraum verlängern? Oder zusätzliche Porsche Connect Dienste kaufen? Besuchen Sie den Porsche Connect Store unter [www.porsche.com/connect-store](http://www.porsche.com/connect-store) und machen Sie sich mit dem Angebot und den Möglichkeiten von Porsche Connect vertraut.



**Die Mutigen haben schon immer weit vorausgeblickt.**

## Licht und Sicht.

Ziele erreicht man besser, wenn man weiß, was auf einen zukommt. Beim Fahren gilt das erst recht. Alle Panamera Modelle verfügen deshalb über LED-Hauptscheinwerfer. Erkennbar Porsche: 4-Punkt-Tagfahrlicht, 4-Punkt-Bremslichter und 3D-Rückleuchten mit charakteristischem Leuchtenband.

**Die LED-Hauptscheinwerfer inkl. Porsche Dynamic Light System (PDLS).** Serie im Panamera Turbo, auf Wunsch für die anderen Panamera Modelle erhältlich: die LED-Hauptscheinwerfer inklusive Porsche Dynamic Light System (PDLS) mit dynamischer Leuchtweitenregulierung, dynamischem Kurvenlicht und geschwindigkeitsabhängiger Fahrlichtsteuerung. Für bessere Nah-, Seiten- und Fernausleuchtung – und mehr Sicherheit.

### **Die LED-Matrix-Hauptscheinwerfer inkl. Porsche Dynamic Light System Plus (PDLS Plus).**

Noch mehr Weitblick bieten die LED-Hauptscheinwerfer mit Matrix-Technologie. Der Matrix-Hauptscheinwerfer deaktiviert gezielt Segmente des permanenten Fernlichtkegels. 84 einzeln angesteuerte LEDs stellen sich dazu durch Abschalten oder Dimmen auf die Situation ein. Fahrzeuge vor Ihnen oder auf der Gegenseite werden ausgeblendet, die Bereiche dazwischen und daneben weiterhin voll ausgeleuchtet. Zur Optimierung der Blickführung werden entgegenkommende Fahrzeuge nicht nur selektiv ausgeblendet, sondern auch der Bereich rechts der Lichtlücke aufgeleuchtet, um den Blick des Fahrers besser zu lenken. Die segmentweise Ausblen-

dung stark reflektierender Verkehrsschilder verhindert eine Blendung des Fahrers. Die LED-Matrix-Hauptscheinwerfer inklusive PDLS Plus: hell, homogen, sicher.

Das PDLS Plus umfasst neben den Funktionen des PDLS zusätzlich erstmals ein elektronisches Kurvenlicht und zudem ein auf Navigationsdaten basierendes Kreuzungslicht. Nähern Sie sich einer Kreuzung oder Einmündung, aktiviert die Kreuzungslicht-Funktion das linke und rechte Abbiegelicht – der Lichtkegel wird breiter und kürzer. Für bessere Ausleuchtung der Umgebung.

### **Der Nachtsichtassistent.**

Der Nachtsichtassistent bietet dem Fahrer bei Nachtfahrten Informationen auch jenseits der Scheinwerferreichweite. Dazu erkennt eine Infrarotkamera Fußgänger oder größere Tiere, schon bevor sie angeleuchtet werden. Ein Wärmedifferenzbild im Kombiinstrument informiert den Fahrer: Das erkannte Lebewesen wird gelb hervorgehoben – bei kritischer Entfernung vor dem Fahrzeug rot und per akustischem Signal. In Kombination mit PDLS Plus blinkt der Scheinwerfer am Fahrbahnrand oder auf der Fahrbahn befindliche Fußgänger durch eine Markierungslichtfunktion sogar dreimal kurz an, um den Fahrer gezielt auf sie aufmerksam zu machen.

LED-Matrix-Hauptscheinwerfer inkl. Porsche Dynamic Light System Plus (PDLS Plus)

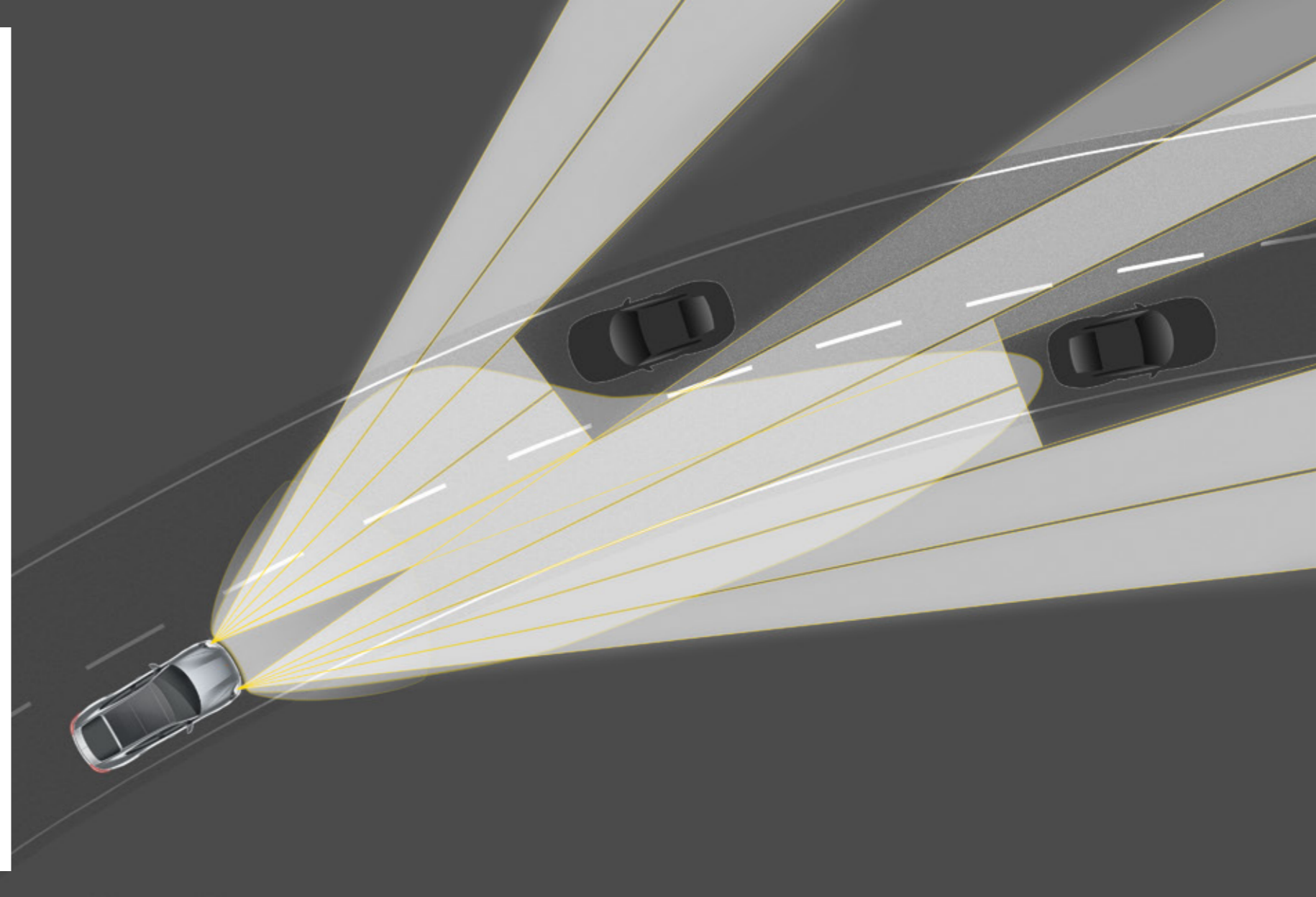



**Gerade in Führungspositionen ist es schön zu wissen, dass man nicht alles allein machen muss.**

### **Die Assistenzsysteme.**

Es ist ein wenig wie im Job: Ein Assistent darf Ihnen Arbeit abnehmen – aber nicht den Spaß daran. Mit den Porsche Assistenzsystemen ist es genauso. Sie sind auf sportliches, aktives Fahren orientiert und lassen Ihnen so den Fahrspaß, den Sie von einem Porsche erwarten.

Ihr Panamera hält nun den Abstand zum vorausfahrenden Fahrzeug. Bremsst dieses weiter ab, verringert der Abstandsregeltempomat ebenfalls das Tempo – bis zum Stillstand. Ist Ihre Fahrstrecke wieder frei, beschleunigt Ihr Panamera wieder auf die ursprünglich eingestellte Geschwindigkeit.

### **Der Abstandsregeltempomat (ACC).**

Das System regelt abhängig vom Abstand zum vorausfahrenden Fahrzeug die Geschwindigkeit Ihres Panamera völlig selbstständig. Dazu überwachen Radarsensoren im Bugteil den Bereich vor Ihrem Fahrzeug. Haben Sie ein bestimmtes Tempo eingestellt und nähern sich einem Fahrzeug vor Ihnen, das langsamer fährt, reduziert das System Ihre Geschwindigkeit durch Gaswegnahme oder sanftes Bremsen. Und zwar so lange, bis ein vorher einstellbarer Abstand erreicht ist.

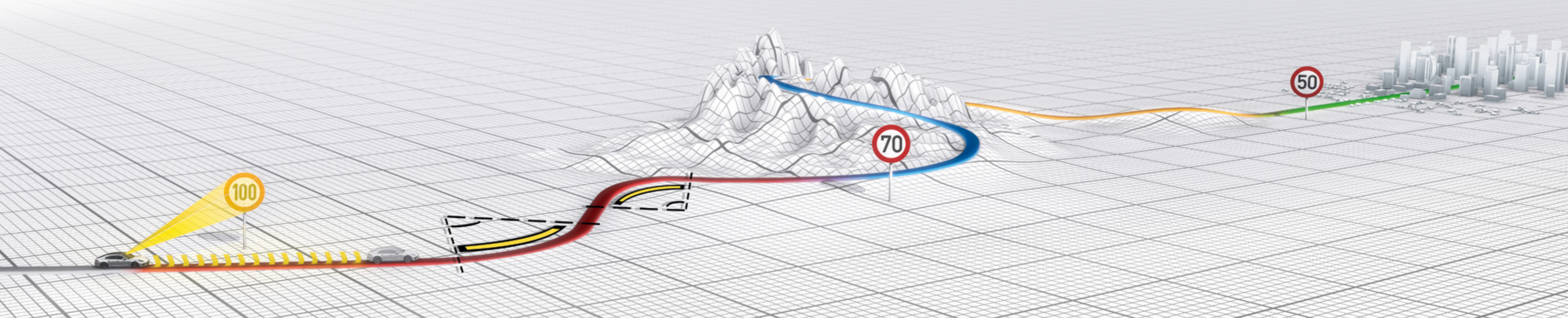

**Porsche InnoDrive inkl. Abstandsregeltempomat.\***

Wer Porsche fährt, will fahren. Je sportlicher, komfortabler, effizienter und sicherer, desto besser. Porsche InnoDrive unterstützt Sie beim Fahren auf eine völlig neue Art.

Das System erweitert den Abstandsregeltempomat um zusätzliche, innovative Funktionen.

Es optimiert Ihre Geschwindigkeit vorausschauend. Mittels hochauflösender Navigationsdaten und Informationen der Radar- und Video-Sensorik kennt Porsche InnoDrive Geschwindigkeitsbegrenzungen und Straßenverläufe wie Steigungen oder

Kurvenradien auf Ihrer Strecke, bevor Sie sie erreichen – und passt die Schaltstrategie und Geschwindigkeit des Panamera daran an. Für intelligentes Fahren und einen deutlichen Effizienzvorteil.

Sie können das Fahrempfinden durch Drücken der SPORT Taste anpassen. Je nach Modus wählt das System die optimalen

Parameter für Motormanagement, Gangwahl inklusive Segeln und Verzögerung.

Das bei Porsche erstmals im Panamera eingesetzte System plant in einem Vorausschauhorizont von bis zu 3 Kilometern Beschleunigungs-, Konstantfahr- und Verzögerungsvorgänge optimal ein und sorgt so für ein harmonisches Fahrerlebnis.

Beispielsweise werden vom Fahrer noch nicht einsehbare Verkehrszeichen wie eine Geschwindigkeitsbeschränkung in einem vorausliegenden Streckenabschnitt früher erkannt und ein Kraftstoff sparendes Segelmannöver initiiert.

Porsche InnoDrive ist die Porsche typische Umsetzung effizienten Fahrens – für mehr Komfort und mehr Fahrspaß.

**Stauassistent.**

Ein weiterer Bestandteil von Porsche InnoDrive inklusive Abstandsregeltempomat ist der Stauassistent. Er unterstützt Sie in Stausituationen auf gut ausgebauten Landstraßen und Autobahnen.

Das System hält dabei das Fahrzeug bei Geschwindigkeiten bis ca. 60 km/h durch sanfte Lenkunterstützung mittig im Fahr-

streifen, regelt den Abstand zu vorausfahrenden Fahrzeugen und folgt der vorausfahrenden Kolonne innerhalb der Systemgrenzen. Dabei orientiert sich der Stauassistent an Fahrbahnmarkierungen und an anderen Fahrzeugen auf der Fahrbahn. Für eine deutlich spürbare Entlastung und mehr Komfort bei langen Fahrten.

\* Porsche InnoDrive unterstützt den Fahrer innerhalb seiner Systemgrenzen. Der Fahrer muss die Fahrweise jederzeit überwachen und im Zweifelsfall eingreifen. Das System kann durch Bremse und Gaspedal zu jedem Zeitpunkt überstimmt werden.

Porsche InnoDrive ist in einigen Ländern nicht verfügbar.



**Spurwechselassistent mit Abbiegeassistent.**

Der Spurwechselassistent überwacht mittels Radarsensoren den Bereich hinter Ihrem Fahrzeug und den toten Winkel. Wechseln Sie die Fahrspur, informiert Sie das System durch ein optisches Signal in den Außenspiegeln über Fahrzeuge, die sich schnell von hinten nähern oder sich im toten Winkel befinden. Die Funktion können Sie im PCM aktivieren. Für mehr Komfort und Sicherheit, insbesondere auf der Autobahn.

Bei Abbiegevorgängen im niedrigen Geschwindigkeitsbereich unterstützt Sie der Abbiegeassistent im Heck. Nach dem Anfahren an einer Kreuzung warnt Sie der Abbiegeassistent optisch vor Objekten, die sich Ihrem Fahrzeug im toten Winkel nähern.

**Spurhalteassistent inkl. Verkehrszeichenerkennung und Kurvenhinweis.**

Der Spurhalteassistent erkennt mittels Kamera die Fahrbahnbegrenzungslinien. Das System entlastet den Fahrer durch eine Lenkunterstützung, die dabei hilft, das Fahrzeug innerhalb der Fahrspur zu halten.

Die integrierte Verkehrszeichenerkennung ermittelt aus Kamerabildern und Navigationsdaten Geschwindigkeitsbegrenzungen, Überholverbote sowie indirekte Gebote wie etwa Ortsschilder und zeigt diese im Kombiinstrument an. Der Vorteil: Im Gegensatz zu den in der Navigationsdatenbank hinterlegten Informationen können auch temporäre Geschwindigkeitsbegrenzungen erfasst werden.

Der Kurvenhinweis erweitert die Verkehrszeichenerkennung: Gestützt auf die Daten des Navigationssystems und die Erkennung von Kurvenschildern über die Kamera, blendet das System vor engen Kurven einen Richtungshinweis im Display Ihres Kombiinstrumentes ein. Lange bevor Sie die Kurve erreichen.

Was Sie von all dem haben? Mehr Komfort. Und mehr Entlastung, zum Beispiel bei längeren Überlandfahrten.

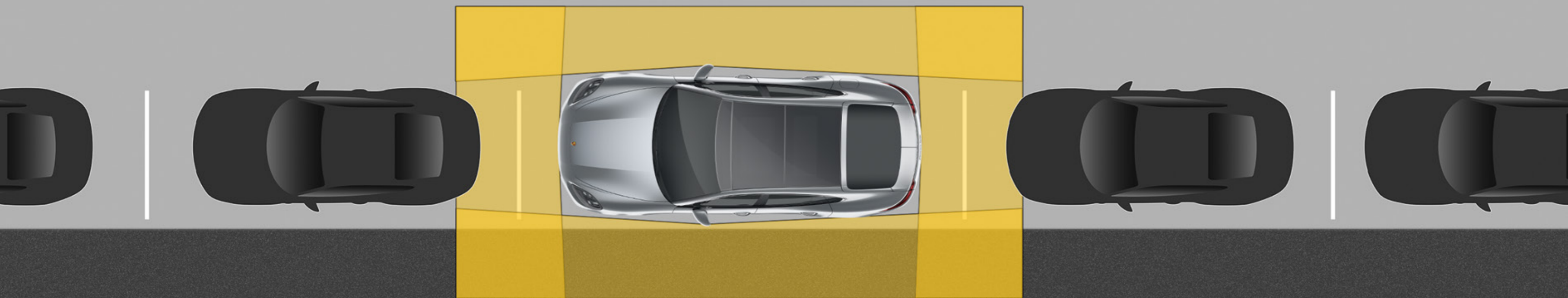

**ParkAssistent inkl. Rückfahrkamera und Surround View.**

Der ParkAssistent warnt in allen Panamera Modellen mit einem akustischen Signal vor Hindernissen vor und hinter dem Fahrzeug. Die Warnung erfolgt akustisch und zusätzlich optisch – durch die

schematische Darstellung des Fahrzeugs im zentralen Display.

Die optional erhältliche Rückfahrkamera erleichtert präzises Rückwärtseinparken und Rangieren sowie das Ankoppeln eines Anhängers. Dabei helfen Kamerabild

sowie dynamische Leitlinien auf dem Bildschirm des PCM, die den Fahrweg mit der aktuellen Lenkradstellung illustrieren. Zum Entfernen von Verschmutzungen verfügt die Rückfahrkamera über eine Reinigungsdüse.

Der optional erhältliche Surround View ergänzt die Rückfahrkamera um 3 weitere hochauflösende Kameras im Bugteil und in den Außenspiegel-Unterschalen. Aus den Informationen aller 4 Kameras errechnet das System eine virtuelle Vogel-

perspektive auf das Fahrzeug und stellt sie auf dem Display des PCM dar. Zudem können Sie zwischen verschiedenen Kameraperspektiven umschalten, um sich zum Beispiel in engen Ausfahrten mehr Übersicht zu verschaffen.



**Fazit.**

Was bleibt, wenn das Ziel erreicht ist? Wenn man Mut bewiesen hat und alle Zweifler widerlegt sind? Lehnt man sich zufrieden zurück und betrachtet stolz das Erreichte? Eher nicht. Am Ende des Tages, am Ende der Straße wartet bereits die nächste Herausforderung. Die nächste Chance. Das nächste Ziel. Wir glauben nicht an den Status quo. Wir glauben – wie Sie – daran, etwas verändern zu können.

Der Panamera.  
Mut verändert alles.



### **Individualisierung.**

Wir treffen jeden Tag Entscheidungen.  
Im Beruf. Im Privaten. Im Herzen.  
Mut erfordern sie alle. Worauf es ankommt?  
Dass wir uns in unseren Entscheidungen  
wiederfinden. Und dass wir uns selbst  
treu bleiben. Kompromisse entstehen so  
keine. Charakter schon.

**Wir glauben an die Liebe zum Sportwagen.  
Und die zum Detail.**

### **Individualisierung.**

Stellen Sie sich einmal vor, alles wäre möglich. Sie könnten den Sportwagen Ihrer Träume bauen. Ohne Einschränkungen. Mit einer großen Vielfalt an Farben und Materialien. Mit gesteigerter Persönlichkeit und Performance. So wie es Ferry Porsche damals bei seinem allerersten Porsche tat: dem 356 Nr. 1.

Wie ein Traumwagen aussehen kann, zeigen wir Ihnen auf den folgenden Seiten. Hier haben wir Ihnen alle Optionen übersichtlich nach Themengebieten zusammengestellt. Die breite Farbpalette sowie

zahlreiche Individualausstattungen bieten Ihnen die Möglichkeit, Ihrem Panamera Persönlichkeit zu verleihen. Lassen Sie sich einfach auf den folgenden Seiten inspirieren – und Ihrem Schöpfergeist freien Lauf.

Möglichkeiten gibt es viele. Grenzen fast keine. In der Porsche Exclusive Manufaktur können Sie Ihren Panamera noch umfangreicher nach Ihren persönlichen Wünschen individualisieren. Auf höchstem Niveau – direkt ab Werk. Und zum Großteil in Handarbeit.

Mehr über diese höchste Form der Individualisierung erfahren Sie auf den folgenden Seiten. Übrigens: Alle Individualisierungsangebote der Porsche Exclusive Manufaktur haben wir entsprechend gekennzeichnet. Sie werden fasziniert sein, was alles möglich ist.





## **Der Übergang von Kunsthandwerk zu Handwerkskunst ist fließend.**

### **Die Porsche Exclusive Manufaktur.**

Unser Erfahrungsschatz reicht weit zurück. Denn von Anfang an hat sich Porsche der Verwirklichung von Kundenwünschen gewidmet. Bis 1986 nannten wir das noch Sonderwunschprogramm – heute Porsche Exclusive Manufaktur. Die Philosophie ist geblieben. Hand drauf.

Wir lieben das, was wir tun. Wir lieben unsere Arbeit. Jeder Naht, jedem Quadratzentimeter Leder, jedem noch so kleinen Detail widmen wir die gleiche Hingabe. So erwecken wir Träume zum Leben. Und so schaffen wir Unikate. Ab Werk.

Das geht nur mit Originalität, Inspiration und Begeisterung – das fängt schon bei der Beratung an. Denn eines haben wir vor allem anderen im Blick: Ihre Wünsche. Mit Ruhe und Sorgfalt setzen wir sie um – in präziser Handarbeit und mit hochwertigen

Materialien wie Leder, edlem Holz oder Aluminium.

Ihr Mehrwert? Ein Produkt aus Hingabe und Handwerkskunst. Oder anders ausgedrückt: die Schnittmenge aus Sportlichkeit, Komfort, Design und Ihrem persönlichen Geschmack. Ein Porsche mit Ihrer Handschrift eben.

Wir bieten Ihnen eine Vielzahl an Individualisierungsmöglichkeiten. Optisch und technisch. Für Exterieur und Interieur. Von der punktuellen Veränderung bis hin zu umfangreichen Modifikationen. Lassen Sie sich von unseren Unikaten auf den folgenden Seiten inspirieren und erfahren Sie unter [www.porsche.com/exclusive](http://www.porsche.com/exclusive) alles über die Konfiguration dieser Unikate.

**Unsere Ingenieurskunst. Ihre Vorstellungskraft.  
Eine einzigartige Verbindung.**

**Der Panamera Turbo Executive in Karminrot.**

Das Prinzip des Panamera Turbo Executive: großer Bewegungsspielraum – und große Entfaltungsfreiheit.

Der Beweis? Dieses Unikat in Karminrot – ein Meisterwerk. Das SportDesign Paket lackiert in Schwarz (hochglanz) verleiht der Limousine ein athletisches Auftreten. Kraftvoll unterstützt wird es durch die 21-Zoll Exclusive Design Räder lackiert in Schwarz (hochglanz) sowie die Sportendrohre in Silber. Die LED-Rückleuchten und das Leuchtenband sind abgedunkelt – für ein gelungenes Finish.

Spannend geht es innen weiter: Hier trifft hochwertiges Leder auf kontrastreiches Karminrot. Das lackierte Interior-Paket sorgt für einen sportlichen Blickfang und harmoniert gleichzeitig perfekt mit dem Exterieur des Fahrzeugs. Auf die Armauflagen der beleuchteten Mittelkonsole ist der Modellschriftzug aufgeprägt. Selbst die Verkleidung der Lenksäule und der Rahmen des Kombiinstrumentes sind beleuchtet und sorgen für Exklusivität. Weiteres Highlight: die beleuchteten Türeinstiegsblenden aus gebürstetem Aluminium. Ein farblich passender Fahrzeugschlüssel mit Schlüsseletui vollendet das Meisterwerk und betont Ihren exzellenten Geschmack.

- 1 Interior-Paket lackiert, Zifferblatt Sport Chrono Stoppuhr bordeauxrot, Modellschriftzug auf Armauflagen Mittelkonsole, Verkleidung Lenksäule und Rahmen Kombiinstrument Leder
- 2 21-Zoll Exclusive Design Räder lackiert in Schwarz (hochglanz), Außenspiegel lackiert, Luftauslassblenden lackiert
- 3 SportDesign Paket lackiert in Schwarz (hochglanz), Sportendrohre silber, LED-Rückleuchten inkl. Leuchtenband abgedunkelt
- 4 Fahrzeugschlüssel lackiert mit Schlüsseletui Leder
- 5 Türeinstiegsblenden Aluminium gebürstet beleuchtet





## Starke Persönlichkeitsentfaltung ist ein innerer Antrieb.

### Der Panamera Turbo in GT-Silbermetallic.

Sich nie zufriedengeben. Die Messlatte immer höher legen. Das liegt einem Sportler in den Genen. Das verkörpert seine innere Haltung, die auch äußerlich zum Ausdruck kommt. So wie beim Panamera Turbo in GT-Silbermetallic.

duell und dynamisch zugleich sind. Selbst die in Schwarz (hochglanz) lackierten Außenspiegel und die Modellbezeichnung am Heck unterstreichen das kraftvolle Äußere dieses Sportlers.

Der Gesamteindruck: athletisch, innovativ und individuell. Die Details: ein Sport-Design Paket, das durch die eigenständige Bugverkleidung, Schwellerverkleidungen und das Heckunterteil Ihren Panamera noch sportlicher erscheinen lässt. Eine Sportabgasanlage, die akustisch und optisch überzeugt – durch in Schwarz lackierte Sportendrohre. Und 21-Zoll Panamera SportDesign Räder, die indivi-

Und innen? Kommt keine Langeweile auf. Das neue Porsche Rear Seat Entertainment sorgt für beste Unterhaltung in der zweiten Reihe. Details wie das Porsche Wappen auf den Kopfstützen und die Sicherheitsgurte in Bordeauxrot runden den individuellen Charakter des Fahrzeugs ab.

Sportlichkeit und Individualität nehmen wir eben wörtlich. Kein Wunder, bei so viel innerem Antrieb.



- 1 Porsche Rear Seat Entertainment, Modellschriftzug auf Armauflagen Mittelkonsole, Interieur-Paket Leder, Zifferblatt Sport Chrono Stoppuhr bordeauxrot
- 2 SportDesign Paket lackiert in Schwarz (hochglanz), Sportabgasanlage inkl. Sportendrohre schwarz, LED-Rückleuchten inkl. Leuchtenband abgedunkelt, Modellbezeichnung lackiert, Türöffner lackiert in Schwarz (hochglanz), 21-Zoll Panamera SportDesign Räder lackiert in Schwarz (hochglanz), Luftauslassblenden lackiert in Schwarz (hochglanz)
- 3 SportDesign Paket lackiert in Schwarz (hochglanz), Außenspiegel lackiert in Schwarz (hochglanz)
- 4 Porsche Wappen auf Kopfstützen, Sicherheitsgurte bordeauxrot

**Mode geht mit der Zeit.  
Eleganz ist zeitlos.**

### **Der Panamera 4S in Schwarz.**

Wahre Eleganz ist keine Modeerscheinung. Sie ist zeitlos. Verbindet man sie mit der Sportlichkeit und Individualität, wie der Panamera 4S in Schwarz sie verkörpert, entsteht ein Sportwagen. Voller Emotionen, frei von Konventionen.

Beim äußeren Erscheinungsbild dominiert edles Schwarz. Während das SportDesign Paket und die Sportabgasanlage mit schwarzen Endrohren ihr ganz eigenes, markantes Zeichen setzen, unterstreichen ausgewählte Details wie die lackierte Modellbezeichnung am Heck den exklusiven Auftritt dieses Panamera 4S. Die edlen, in Schwarz (hochglanz) lackierten 21-Zoll Exclusive Design Räder sowie

abgedunkelte LED-Rückleuchten vollenden den eleganten Gesamteindruck.

Dass wahre Schönheit von innen kommt, beweist das Interieur des Fahrzeugs. Neben der Bi-Color-Lederausstattung vervollständigen das Interieur-Paket Ziernähte in abweichender Farbe luxurbeige und das neue Holz-Dekor Paldao das exklusive Design des Innenraums. Die warme Anmutung des Materials, inklusive Farbverlauf, setzt beim Interieur-Paket und dem Multifunktions-Sportlenkrad stilvolle Akzente. Das Porsche Wappen auf den Armauflagen der Mittelkonsole sowie den Kopfstützen rundet das Bild eines ästhetischen Athleten ab.

- 1 Interieur-Paket Ziernähte in abweichender Farbe (luxurbeige), Porsche Wappen auf Armauflagen Mittelkonsole
- 2 SportDesign Paket, 21-Zoll Exclusive Design Räder lackiert in Schwarz (hochglanz)
- 3 SportDesign Paket, Sportabgasanlage inkl. Sportendrohre schwarz, 21-Zoll Exclusive Design Räder lackiert in Schwarz (hochglanz), LED-Rückleuchten inkl. Leuchtenband abgedunkelt, Modellbezeichnung lackiert
- 4 Interieur-Paket Paldao, Interieur-Paket Ziernähte in abweichender Farbe (luxurbeige), Multifunktions-Sportlenkrad Paldao, Porsche Rear Seat Entertainment, Porsche Wappen auf Armauflagen Mittelkonsole, Porsche Wappen auf Kopfstützen, Verkleidung Lenksäule Leder und Rahmen Kombiinstrument Leder



1



2



3



4

**Uni-Farben Exterieur.**



weiß



schwarz

**Metallic-Farben Exterieur.**



carraraweißmetallic



rhodiumsilbermetallic



saphirblaumetallic



burgunderrotmetallic



ristretto Braunmetallic



mahagonimetallic



nachtblaumetallic



achatgraumetallic



vulkangraumetallic



tiefschwarzmetallic

**Sonderfarben Exterieur.**



GT-silbermetallic



kreide



karminrot



amethystmetallic

**Serienfarben Interieur**  
**Schalttafel/Verkleidung/Sitze.**

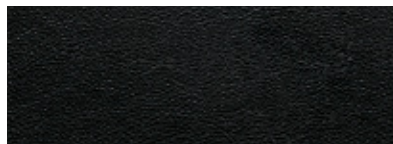

schwarz  
(Dachhimmel: schwarz, Teppich: schwarz)

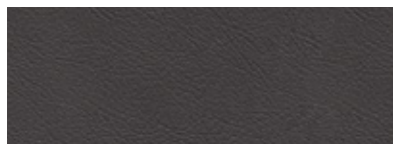

achatgrau  
(Dachhimmel: achatgrau, Teppich: achatgrau)

**Serienfarben Interieur**  
**Teillederausstattung.**  
**Schalttafel/Verkleidung/Sitze.**

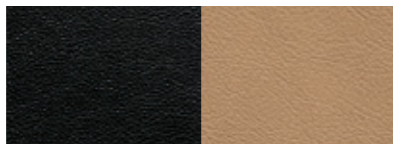

schwarz-luxorbeige  
(Dachhimmel: luxorbeige, Teppich: schwarz)

**Serienfarben Interieur**  
**Lederausstattung.**  
**Schalttafel/Verkleidung/Sitze.**



schwarz  
(Dachhimmel: schwarz, Teppich: schwarz)

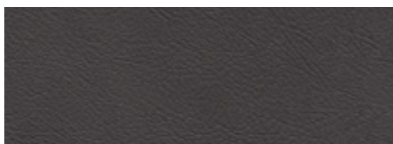

achatgrau  
(Dachhimmel: achatgrau, Teppich: achatgrau)



marsala  
(Dachhimmel: schwarz, Teppich: marsala)

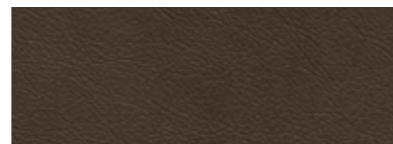

sattelbraun  
(Dachhimmel: schwarz, Teppich: sattelbraun)

**Bi-Color Interieur**  
**Lederausstattung.**  
**Schalttafel/Verkleidung/Sitze.**



schwarz-kreide  
(Dachhimmel: kreide, Teppich: schwarz)



marsala-crema  
(Dachhimmel: crema, Teppich: marsala)



schwarz-bordeauxrot  
(Dachhimmel: schwarz, Teppich: schwarz)

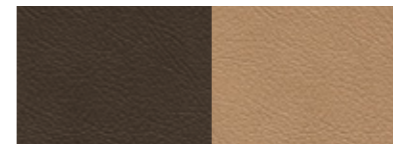

sattelbraun-luxorbeige  
(Dachhimmel: luxorbeige, Teppich: sattelbraun)

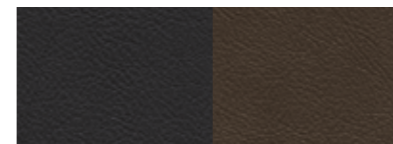

schwarz-sattelbraun  
(Dachhimmel: schwarz, Teppich: schwarz)

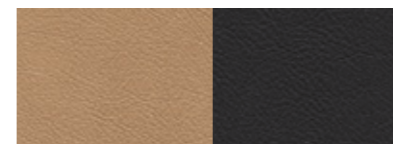

schwarz-luxorbeige  
(Dachhimmel: luxorbeige, Teppich: schwarz)

**Clubleder.<sup>1)</sup>**



cohibabraun  
(Dachhimmel: cohibabraun, Teppich: cohibabraun)

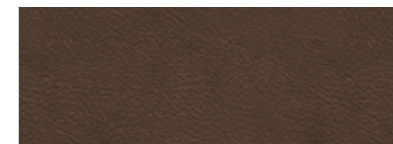

trüffelbraun  
(Dachhimmel: trüffelbraun, Teppich: trüffelbraun)

<sup>1)</sup> Clubleder ist eine sehr hochwertige, neue Walknappaqualität, die durch natürliche Hell-Dunkel-Kontraste und hochwertige Haptik eine besonders luxuriöse Atmosphäre erzeugt.



**Interieur-Pakete.**



Schwarz (hochglanz)



Nussbaumwurzel dunkel<sup>1)</sup>



Paldao<sup>1)</sup>

**Exclusive**

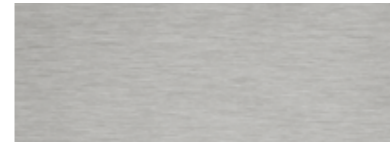

Aluminium, gebürstet



Birke anthrazit<sup>1)</sup>

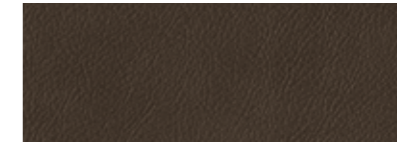

Leder

**Exclusive**

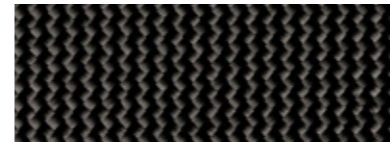

Carbon



Amber<sup>1)</sup>



Lackiert

**Exclusive**

<sup>1)</sup> Holz ist ein Naturprodukt. Abweichungen in Farbe und Maserung sind daher möglich.

Mögliche Interieurfarben.



achatgrau



schwarz-kreide



sattelbraun-luxorbeige



cohibabraun



sattelbraun



marsala-crema



schwarz-sattelbraun



trüffelbraun



marsala



schwarz-bordeauxrot



schwarz-luxorbeige

## Besonders empfohlene Farbkombinationen: Exterieur und Interieur.

	schwarz	achatgrau	sattelbraun	marsala	schwarz-luxorbeige	schwarz-bordeauxrot	schwarz-sattelbraun	schwarz-kreide	sattelbraun-luxorbeige	marsala-crema	cohibabraun (Clubleder) <sup>1)</sup>	trüffelbraun (Clubleder) <sup>1)</sup>
<b>Unifarben</b>												
schwarz	●	○	●	●	●	●	●	●	●	●	●	●
weiß	●	●	●	○	○	●	○	●	○		●	●
karminrot	●				○			●				
kreide	●	●	●	●		●	●	●	●	●	●	●
<b>Metallic-Farben</b>												
tiefschwarzmetallic	●	●	●	●	●	●	●	●	●	●	●	●
mahagonimetallic	●			○					○	●		
achatgraumetallic	●	●	●	○	●	●	○	●	○	○		○
rhodiumsilbermetallic	●	●	●	○		●	●					●
GT-Silbermetallic	●	●	●	●	●	●	●		○		●	●
saphirblaumetallic	●	○						○			○	●
nachtblaumetallic	●	●	○		○			○	○		●	○
carraraweißmetallic	●	●	●	●	○	●	○	●	○		○	○

<sup>1)</sup> Clubleder ist eine sehr hochwertige, neue Walknappaqualität, die durch natürliche Hell-Dunkel-Kontraste und hochwertige Haptik eine besonders luxuriöse Atmosphäre erzeugt.



Porsche Exclusive Manufaktur

Interieur-Paket Paldao



Interieur-Paket Amber

● besonders empfohlene Farbkombination  
○ empfohlene Farbkombination

## Besonders empfohlene Farbkombinationen: Exterieur und Interieur.

	schwarz	achatgrau	sattelbraun	marsala	schwarz-luxorbeige	schwarz-bordeauxrot	schwarz-sattelbraun	schwarz-kreide	sattelbraun-luxorbeige	marsala-crema	cohibabraun (Clubleder) <sup>2)</sup>	trüffelbraun (Clubleder) <sup>2)</sup>
<b>Metallic-Farben</b>												
amethystmetallic	●			○				●		○		
vulkangraumetallic	●	○	●	●		○	○	●	○	○	●	○
burgunderrotmetallic	●					○		○				
ristrettobraunmetallic	○		●				●		○		●	●
<b>Interieur-Pakete</b>												
schwarz (hochglanz)	●	●	●	●	●	●	●	●	●	●	●	●
Aluminium gebürstet	●	●	●	●	●	●	●	○				○
Carbon	●	○		●	●	●	●	●				○
Nussbaumwurzel dunkel <sup>1)</sup>	●		●	○	●		●		●	○	○	○
Birke anthrazit <sup>1)</sup>	●				○			○				○
Amber <sup>1)</sup>	○		●	●			●		○	●	●	●
Paldao <sup>1)</sup>	●		○		○		○	○				

<sup>1)</sup> Holz ist ein Naturprodukt. Abweichungen in Farbe und Maserung sind daher möglich.

<sup>2)</sup> Clubleder ist eine sehr hochwertige, neue Walkappaqualität, die durch natürliche Hell-Dunkel-Kontraste und hochwertige Haptik eine besonders luxuriöse Atmosphäre erzeugt.



Interieur-Paket Birke anthrazit



Interieur-Paket Nussbaum-Wurzel dunkel

● besonders empfohlene Farbkombination  
○ empfohlene Farbkombination

## Gestaltungsfreiheit durch die Porsche Exclusive Manufaktur: Interieur-Pakete Ziernähte und Sitzmittelbahnen Leder in abweichender Farbe.

Sie wünschen sich noch mehr Gestaltungsfreiheit im Fahrzeuginneren? Die Interieur-Pakete Ziernähte und Sitzmittelbahnen Leder in abweichender Farbe von Porsche Exclusive ermöglichen es, Ihren Panamera ganz individuell zu gestalten und zusätzliche Akzente im Interieur zu setzen. Die Pakete sind in allen Serienfarben verfügbar. Egal, ob einzeln oder in Kombination – das Ergebnis ist immer ein harmonisches Gesamtbild, das aus Ihrem Panamera vor allem eines macht: ein Einzelstück.

Genau wie Sie. Lassen Sie sich von unseren Farbkombinationen inspirieren. Oder besuchen Sie zur Fahrzeugkonfiguration unter [www.porsche.com](http://www.porsche.com) den Porsche Car Configurator.



- Interieur-Paket Ziernähte in abweichender Farbe
- Sitzmittelbahnen Leder in abweichender Farbe



Leder kreide,  
Ziernäht bordeauxrot

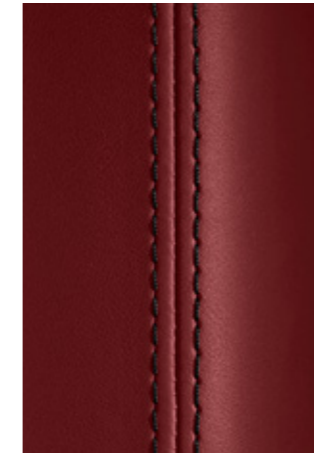

Leder bordeauxrot,  
Ziernäht schwarz



Leder luxorbeige,  
Ziernäht sattelbraun



Leder achatgrau,  
Ziernäht bordeauxrot



Leder sattelbraun,  
Ziernäht kreide



Leder schwarz,  
Sitzmittelbahn Leder sattelbraun,  
Ziernäht luxorbeige



Leder achatgrau,  
Sitzmittelbahn Leder bordeauxrot,  
Ziernäht kreide



Leder schwarz,  
Sitzmittelbahn Leder kreide,  
Ziernäht bordeauxrot



Leder sattelbraun,  
Sitzmittelbahn Leder schwarz,  
Ziernäht luxorbeige



Leder schwarz,  
Sitzmittelbahn Leder marsala,  
Ziernäht crema

Im Grunde sind schon Details bei Ihrem Porsche ein Highlight.

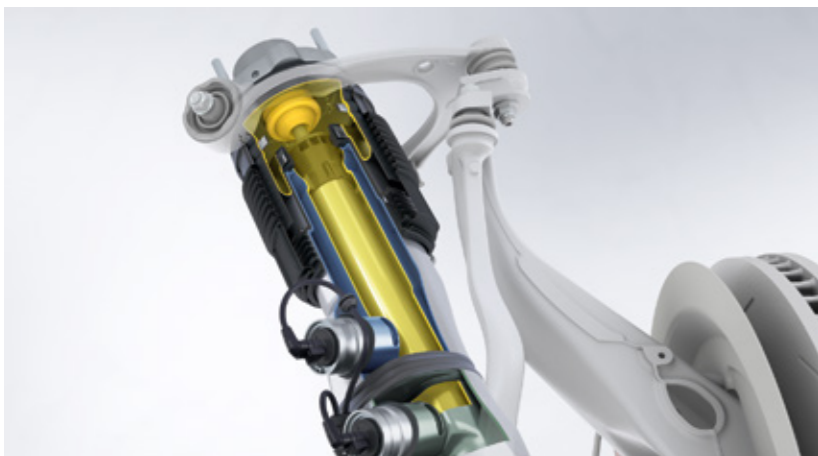

Adaptive Luftfederung mit 3-Kammer-Technologie



Porsche Ceramic Composite Brake (PCCB)



Ambientebeleuchtung mit fondorientiertem Innenlicht



Panoramadach



Adaptive Sportsitze vorn (18 Wege, elektrisch) mit Memory-Paket



4-Zonen-Klimaautomatik



Hinterachslenkung

Wo man Außergewöhnliches noch außergewöhnlicher macht? In der Porsche Exclusive Manufaktur.



Porsche Exclusive Manufaktur SportDesign Paket, SportDesign Paket lackiert in Schwarz (hochglanz)



Porsche Exclusive Manufaktur Sitzmittelbahnen Leder in abweichender Farbe



Porsche Exclusive Manufaktur Porsche Wappen auf Kopfstützen und Sicherheitsgurte bordeauxrot



Porsche Exclusive Manufaktur Porsche Rear Seat Entertainment



Porsche Exclusive Manufaktur Sportendrohre silber



Porsche Exclusive Manufaktur 21-Zoll Panamera SportDesign Räder lackiert in Tiefschwarzmetallic



Porsche Exclusive Manufaktur Modellschriftzug auf Armauflagen Mittelkonsole



Porsche Exclusive Manufaktur Modellbezeichnung lackiert



Sport Chrono Paket



**Porsche Exclusive Manufaktur** Sportabgasanlage inkl. Sportendrohre Edelstahl gebürstet



**Porsche Exclusive Manufaktur** Sportabgasanlage inkl. Sportendrohre schwarz (hochglanz)

Bezeichnung	Panamera	Panamera 4	Panamera 4 E-Hybrid	Panamera 4S	Panamera Turbo	Panamera 4 Executive	Panamera 4 E-Hybrid Executive	Panamera 4S Executive	Panamera Turbo Executive	I-Nr.
<b>Motor.</b>										
Sport Chrono Paket	○	○	●	○	○	○	○	○	○	QR5
Sportabgasanlage inkl. Sportendrohre Edelstahl gebürstet <b>Porsche Exclusive Manufaktur</b>	-	-	○	○	○	-	○	-	○	0P8
Sportabgasanlage inkl. Sportendrohre schwarz (hochglanz) <b>Porsche Exclusive Manufaktur</b>	-	-	○	○	○	-	○	-	○	0P9
Sportendrohre silber <b>Porsche Exclusive Manufaktur</b>	○	○	○	○	○	○	○	○	○	0P3
Sportendrohre schwarz <b>Porsche Exclusive Manufaktur</b>	○	○	○	○	○	○	○	○	○	0P6
90-l-Kraftstofftank	○	○	-	○	●	○	-	○	●	OM4
<b>Fahrwerk.</b>										
Servolenkung Plus	○	○	○	○	○	○	○	-	-	1N3
Adaptive Luftfederung inkl. Porsche Active Suspension Management (PASM) <sup>1)</sup>	○	○	●	○	●	●	●	●	●	1BK
Porsche Dynamic Chassis Control Sport (PDCC Sport) inkl. Porsche Torque Vectoring Plus (PTV Plus)	-	-	-	○	○	-	-	○	○	1P7
Hinterachslenkung inkl. Servolenkung Plus	○	○	○	○	○	○	○	●	●	0N5
Porsche Ceramic Composite Brake (PCCB)	○	○	○	○	○	○	○	○	○	1LV

- nicht erhältlich ○ als I-Nummer/Option gegen Mehrpreis erhältlich ● Serie □ wahlweise, ohne Mehrpreis erhältlich  
 Detaillierte Informationen zu den einzelnen Individualausstattungen und Ausstattungspaketen finden Sie in der separaten Preisliste.

Bezeichnung	Panamera	Panamera 4	Panamera 4 E-Hybrid	Panamera 4S	Panamera Turbo	Panamera 4 Executive	Panamera 4 E-Hybrid Executive	Panamera 4S Executive	Panamera Turbo Executive	I-Nr.
<b>Räder.</b>										
19-Zoll Panamera Räder	●	●	●	○	-	●	●	○	-	V57
19-Zoll Panamera S Räder	○	○	○	●	-	○	○	●	-	V58
20-Zoll Panamera Turbo Räder	○	○	○	○	●	○	○	○	●	44G
20-Zoll Panamera Design Räder	○	○	○	○	○	○	○	○	○	44H
21-Zoll 911 Turbo Design Räder	○	○	○	○	○	○	○	○	○	44E
21-Zoll Exclusive Design Räder <b>Porsche Exclusive Manufaktur</b>	○	○	○	○	○	○	○	○	○	44F
21-Zoll Exclusive Design Räder lackiert in Schwarz (hochglanz) <b>Porsche Exclusive Manufaktur</b>	○	○	○	○	○	○	○	○	○	44A
21-Zoll Exclusive Design Räder lackiert in Platinum (seidenglanz) <b>Porsche Exclusive Manufaktur</b>	○	○	○	○	○	○	○	○	○	44C

<sup>1)</sup> Aktuell und bis voraussichtlich 08/2017 können die Porsche Panamera Modelle Panamera, Panamera 4, Panamera 4S nur mit der Sonderausstattung Adaptive Luftfederung inkl. Porsche Active Suspension Management (PASM) bestellt werden. Hierdurch erhöht sich der Fahrzeugpreis.



**Porsche Exclusive Manufaktur** 21-Zoll Exclusive Design Räder



**Porsche Exclusive Manufaktur** 21-Zoll Exclusive Design Räder lackiert in Schwarz (hochglanz)



**Porsche Exclusive Manufaktur** 21-Zoll Exclusive Design Räder lackiert in Platinum (seidenglanz)



Porsche Exclusive Manufaktur 21-Zoll Exclusive Design Räder lackiert



Porsche Exclusive Manufaktur 21-Zoll Panamera SportDesign Räder lackiert in Schwarz (hochglanz)



Porsche Exclusive Manufaktur 21-Zoll Panamera SportDesign Räder lackiert

Bezeichnung	Panamera	Panamera 4	Panamera 4 E-Hybrid	Panamera 4S	Panamera Turbo	Panamera 4 Executive	Panamera 4 E-Hybrid Executive	Panamera 4S Executive	Panamera Turbo Executive	I-Nr.
<b>Räder.</b>										
21-Zoll Exclusive Design Räder lackiert <sup>1)</sup> <b>Porsche Exclusive Manufaktur</b>	<input type="checkbox"/>	<input type="checkbox"/>	<input type="checkbox"/>	<input type="checkbox"/>	<input type="checkbox"/>	<input type="checkbox"/>	<input type="checkbox"/>	<input type="checkbox"/>	<input type="checkbox"/>	43W
21-Zoll Exclusive Design Räder lackiert in Tiefschwarzmetallic <b>Porsche Exclusive Manufaktur</b>	<input type="checkbox"/>	<input type="checkbox"/>	<input type="checkbox"/>	<input type="checkbox"/>	<input type="checkbox"/>	<input type="checkbox"/>	<input type="checkbox"/>	<input type="checkbox"/>	<input type="checkbox"/>	44B
21-Zoll Panamera SportDesign Räder	<input type="checkbox"/>	<input type="checkbox"/>	<input type="checkbox"/>	<input type="checkbox"/>	<input type="checkbox"/>	<input type="checkbox"/>	<input type="checkbox"/>	<input type="checkbox"/>	<input type="checkbox"/>	44D
21-Zoll Panamera SportDesign Räder lackiert in Schwarz (hochglanz) <b>Porsche Exclusive Manufaktur</b>	<input type="checkbox"/>	<input type="checkbox"/>	<input type="checkbox"/>	<input type="checkbox"/>	<input type="checkbox"/>	<input type="checkbox"/>	<input type="checkbox"/>	<input type="checkbox"/>	<input type="checkbox"/>	43S
21-Zoll Panamera SportDesign Räder lackiert in Platinum (seidenglanz) <b>Porsche Exclusive Manufaktur</b>	<input type="checkbox"/>	<input type="checkbox"/>	<input type="checkbox"/>	<input type="checkbox"/>	<input type="checkbox"/>	<input type="checkbox"/>	<input type="checkbox"/>	<input type="checkbox"/>	<input type="checkbox"/>	43T
21-Zoll Panamera SportDesign Räder lackiert <sup>1)</sup> <b>Porsche Exclusive Manufaktur</b>	<input type="checkbox"/>	<input type="checkbox"/>	<input type="checkbox"/>	<input type="checkbox"/>	<input type="checkbox"/>	<input type="checkbox"/>	<input type="checkbox"/>	<input type="checkbox"/>	<input type="checkbox"/>	43V
21-Zoll Panamera SportDesign Räder lackiert in Tiefschwarzmetallic <b>Porsche Exclusive Manufaktur</b>	<input type="checkbox"/>	<input type="checkbox"/>	<input type="checkbox"/>	<input type="checkbox"/>	<input type="checkbox"/>	<input type="checkbox"/>	<input type="checkbox"/>	<input type="checkbox"/>	<input type="checkbox"/>	43U
Radnabenabdeckung mit farbigem Porsche Wappen	<input type="checkbox"/>	<input type="checkbox"/>	<input type="checkbox"/>	<input type="checkbox"/>	<input type="checkbox"/>	<input type="checkbox"/>	<input type="checkbox"/>	<input type="checkbox"/>	<input type="checkbox"/>	1NP

Bezeichnung	Panamera	Panamera 4	Panamera 4 E-Hybrid	Panamera 4S	Panamera Turbo	Panamera 4 Executive	Panamera 4 E-Hybrid Executive	Panamera 4S Executive	Panamera Turbo Executive	I-Nr.
<b>Exterieur.</b>										
Metallic-Lackierung	<input type="checkbox"/>	<input type="checkbox"/>	<input type="checkbox"/>	<input type="checkbox"/>	<input checked="" type="checkbox"/>	<input type="checkbox"/>	<input type="checkbox"/>	<input type="checkbox"/>	<input checked="" type="checkbox"/>	Code
Sonderfarben	<input type="checkbox"/>	<input type="checkbox"/>	<input type="checkbox"/>	<input type="checkbox"/>	<input type="checkbox"/>	<input type="checkbox"/>	<input type="checkbox"/>	<input type="checkbox"/>	<input type="checkbox"/>	Code
Individual-Lackierung	<input type="checkbox"/>	<input type="checkbox"/>	<input type="checkbox"/>	<input type="checkbox"/>	<input type="checkbox"/>	<input type="checkbox"/>	<input type="checkbox"/>	<input type="checkbox"/>	<input type="checkbox"/>	Code
Seitenscheibenleisten silber (hochglanz)	<input type="checkbox"/>	<input type="checkbox"/>	<input type="checkbox"/>	<input checked="" type="checkbox"/>	<input checked="" type="checkbox"/>	<input type="checkbox"/>	<input type="checkbox"/>	<input checked="" type="checkbox"/>	<input checked="" type="checkbox"/>	QJ2
Seitenscheibenleisten schwarz (hochglanz)	<input type="checkbox"/>	<input type="checkbox"/>	<input type="checkbox"/>	<input type="checkbox"/>	<input type="checkbox"/>	<input type="checkbox"/>	<input type="checkbox"/>	<input type="checkbox"/>	<input type="checkbox"/>	QJ4
SportDesign Paket <sup>2)</sup> <b>Porsche Exclusive Manufaktur</b>	<input type="checkbox"/>	<input type="checkbox"/>	<input type="checkbox"/>	<input type="checkbox"/>	<input type="checkbox"/>	<input type="checkbox"/>	<input type="checkbox"/>	<input type="checkbox"/>	<input type="checkbox"/>	2D1
SportDesign Paket lackiert in Schwarz (hochglanz) <sup>3)</sup> <b>Porsche Exclusive Manufaktur</b>	<input type="checkbox"/>	<input type="checkbox"/>	<input type="checkbox"/>	<input type="checkbox"/>	<input type="checkbox"/>	<input type="checkbox"/>	<input type="checkbox"/>	<input type="checkbox"/>	<input type="checkbox"/>	2D5
SportDesign Schwellerverkleidungen <sup>1)</sup> <b>Porsche Exclusive Manufaktur</b>	<input type="checkbox"/>	<input type="checkbox"/>	<input type="checkbox"/>	<input type="checkbox"/>	<input type="checkbox"/>	<input type="checkbox"/>	<input type="checkbox"/>	<input type="checkbox"/>	<input type="checkbox"/>	VR4

<sup>1)</sup> Lackierung in Exterieurfarbe.

<sup>2)</sup> Lackierung in Exterieurfarbe. Lamellen Lufteinlassgitter Bugverkleidung, C-Blades Bugverkleidung und Diffusor Heckunterteil in Schwarz (seidenglanz).

<sup>3)</sup> Lackierung in Exterieurfarbe. Lamellen Lufteinlassgitter Bugverkleidung, C-Blades Bugverkleidung und Diffusor Heckunterteil in Schwarz (hochglanz).

– nicht erhältlich     als I-Nummer/Option gegen Mehrpreis erhältlich     Serie     wahlweise, ohne Mehrpreis erhältlich  
 Detaillierte Informationen zu den einzelnen Individualausstattungen und Ausstattungspaketen finden Sie in der separaten Preisliste.



Porsche Exclusive Manufaktur SportDesign Paket



Porsche Exclusive Manufaktur SportDesign Paket lackiert in Schwarz (hochglanz)



Porsche Exclusive Manufaktur SportDesign Schwellerverkleidungen



Porsche Exclusive Manufaktur Außenspiegel lackiert



Porsche Exclusive Manufaktur Außenspiegel lackiert in Schwarz (hochglanz)



Porsche Exclusive Manufaktur Türöffner lackiert in Schwarz (hochglanz)

Bezeichnung	Panamera	Panamera 4	Panamera 4 E-Hybrid	Panamera 4S	Panamera Turbo	Panamera 4 Executive	Panamera 4 E-Hybrid Executive	Panamera 4S Executive	Panamera Turbo Executive	I-Nr.
<b>Exterieur.</b>										
Außenspiegel lackiert <sup>1)</sup> <b>Porsche Exclusive Manufaktur</b>	○	○	○	○	○	○	○	○	○	6FU
Außenspiegel lackiert in Schwarz (hochglanz) <b>Porsche Exclusive Manufaktur</b>	○	○	○	○	○	○	○	○	○	6FH
Türöffner lackiert in Schwarz (hochglanz) <b>Porsche Exclusive Manufaktur</b>	○	○	○	○	○	○	○	○	○	6JA
Luftauslassblenden lackiert <sup>1)</sup> <b>Porsche Exclusive Manufaktur</b>	○	○	○	○	●	○	○	○	○	VK5
Luftauslassblenden lackiert in Schwarz (hochglanz) <b>Porsche Exclusive Manufaktur</b>	●	●	●	●	○	○	○	○	○	VK4
Modellbezeichnung lackiert <sup>2)</sup> <b>Porsche Exclusive Manufaktur</b>	○	○	○	○	○	○	○	○	○	AAV
Entfall Modellbezeichnung	□	□	□	□	□	□	□	□	□	ONA
Vorrüstung Anhängzugvorrichtung	○	○	–	○	○	–	–	–	–	1D7
Elektrisch ausklappbare Anhängzugvorrichtung	○	○	–	○	○	–	–	–	–	1D3

<sup>1)</sup> Lackierung in Exterieurfarbe.

<sup>2)</sup> Lackierung in Exterieurfarbe oder in Schwarz (hochglanz).

Bezeichnung	Panamera	Panamera 4	Panamera 4 E-Hybrid	Panamera 4S	Panamera Turbo	Panamera 4 Executive	Panamera 4 E-Hybrid Executive	Panamera 4S Executive	Panamera Turbo Executive	I-Nr.
<b>Licht und Sicht.</b>										
LED-Hauptscheinwerfer inkl. PDLs und Scheinwerferreinigungsanlage	○	○	○	○	●	○	○	○	○	8IS
LED-Matrix-Hauptscheinwerfer inkl. PDLs Plus	○	○	○	○	○	○	○	○	○	8IU
LED-Rückleuchten inkl. Leuchtenband abgedunkelt <b>Porsche Exclusive Manufaktur</b>	○	○	○	○	○	○	○	○	○	8SB
Ambientebeleuchtung	○	○	○	○	○	○	○	○	–	QQ1
Ambientebeleuchtung mit fondorientiertem Innenlicht	○	○	○	○	○	○	○	○	○	QQ2
Heckscheibenwischer	○	○	○	○	○	○	○	○	○	8M1
<b>Klimatisierung und Verglasung.</b>										
4-Zonen-Klimaautomatik	○	○	○	○	○	○	○	○	○	9AH
Panorama Dachsystem	○	○	○	○	○	●	●	●	●	3FU
Privacy-Verglasung	○	○	○	○	○	○	○	○	○	4KF

– nicht erhältlich ○ als I-Nummer/Option gegen Mehrpreis erhältlich ● Serie □ wahlweise, ohne Mehrpreis erhältlich  
 Detaillierte Informationen zu den einzelnen Individualausstattungen und Ausstattungspaketen finden Sie in der separaten Preisliste.



LED-Matrix-Hauptscheinwerfer inkl. PDLs Plus



Porsche Exclusive Manufaktur LED-Rückleuchten inkl. Leuchtenband abgedunkelt



Privacy-Verglasung



Sonnenrollo für Fond hinten elektrisch



Komfortsitze vorn (14 Wege, elektrisch) mit Memory-Paket

Bezeichnung	Panamera	Panamera 4	Panamera 4 E-Hybrid	Panamera 4S	Panamera Turbo	Panamera 4 Executive	Panamera 4 E-Hybrid Executive	Panamera 4S Executive	Panamera Turbo Executive	I-Nr.
<b>Klimatisierung und Verglasung.</b>										
Geräusch- und Wärmeschutzverglasung	○	○	○	○	○	○	○	○	○	VW5
Geräusch- und Wärmeschutz inkl. Privacy-Verglasung	○	○	○	○	○	○	○	○	○	VW6
Sonnenrollo für Fond hinten, elektrisch	○	○	○	○	○	●	●	–	–	3Y2
Sonnenrollo für Fondseitenfenster, elektrisch	○	○	○	○	○	–	–	–	–	3Y7
Sonnenrollo für Fond hinten, elektrisch und Sonnenrollo für Fondseitenfenster, elektrisch	○	○	○	○	○	○	○	●	●	3Y8
Standheizung mit Fernbedienung	○	○	–	○	○	–	○	○	○	9M9
Standklimatisierung	–	–	●	–	–	–	●	–	–	Serie
Ionisator	○	○	○	○	○	○	○	○	○	2V4
<b>Sitze.</b>										
Fahrermemory-Paket	○	○	○	○	–	○	○	○	–	3L4
Komfortsitze vorn (14 Wege, elektrisch) mit Komfort-Memory-Paket	○	○	○	○	●	○	○	○	●	Q2J
Adaptive Sportsitze vorn (18 Wege, elektrisch) mit Memory-Paket	○	○	○	○	○	–	–	–	–	Q1J
Komfort-Einzelsitze hinten (8 Wege, elektrisch) mit Memory-Paket <sup>1)</sup>	○	○	○	○	○	●	●	●	●	3KK
Komfort-Einzelsitze hinten (8 Wege, elektrisch) mit Memory-Paket (in Verbindung mit adaptiven Sportsitzen)	○	○	○	○	○	–	–	–	–	3KL



Komfortsitze hinten (8 Wege, elektrisch) mit Memory-Paket

Bezeichnung	Panamera	Panamera 4	Panamera 4 E-Hybrid	Panamera 4S	Panamera Turbo	Panamera 4 Executive	Panamera 4 E-Hybrid Executive	Panamera 4S Executive	Panamera Turbo Executive	I-Nr.
<b>Sitze.</b>										
Sitzheizung Vordersitze	○	○	○	●	–	–	–	–	–	4A3
Sitzheizung Vorder- und Fondsitze	○	○	○	○	●	●	●	●	●	4A4
Sitzbelüftung Vordersitze	○	○	○	○	○	○	○	○	○	4D3
Sitzbelüftung Vorder- und Fondsitze	○	○	○	○	○	○	○	○	○	4D1
Massagefunktion vorn	○	○	○	○	○	○	○	○	○	4D7
Massagefunktion vorn mit Sitzbelüftung vorn	○	○	○	○	○	○	○	○	○	4D5
Massagefunktion vorn mit Sitzbelüftung vorn und hinten	○	○	○	○	○	○	○	○	○	4D9
Massagefunktion vorn und hinten mit Sitzbelüftung vorn und hinten	○	○	○	○	○	○	○	○	○	4D2
<b>Sicherheit.</b>										
Porsche Vehicle Tracking System Plus (PVTS Plus)	○	○	○	○	○	○	○	○	○	7I2
ISOFIX-Befestigung für Kindersitz auf Beifahrersitz	○	○	○	○	○	○	○	○	○	3B9
Seiten-Airbags im Fond	○	○	○	○	○	●	●	●	●	4X4
Feuerlöscher	○	○	○	○	○	○	○	○	○	6A7

<sup>1)</sup> Bei Executive Modellen bzw. in Verbindung mit Sitzbelüftung vorn und hinten mit Komfortkopfstütze.

– nicht erhältlich ○ als I-Nummer/Option gegen Mehrpreis erhältlich ● Serie □ wahlweise, ohne Mehrpreis erhältlich  
 Detaillierte Informationen zu den einzelnen Individualausstattungen und Ausstattungspaketen finden Sie in der separaten Preisliste.

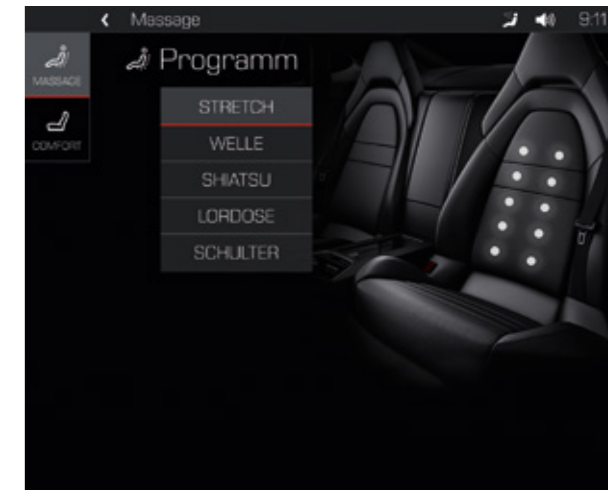

Massagefunktion vorn und hinten

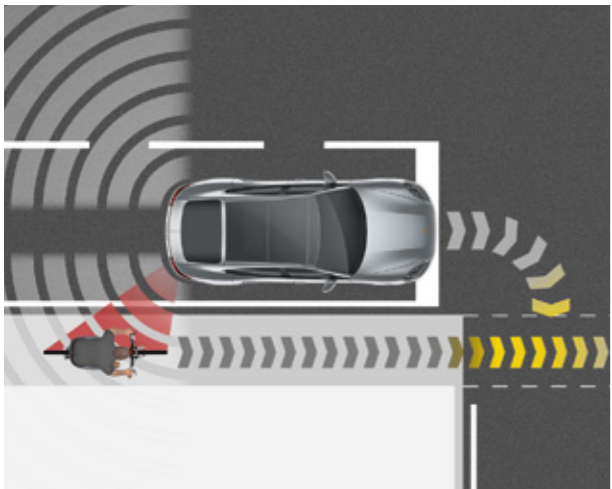

Spurwechselassistent mit Abbiegeassistent



Spurhalteassistent inkl. Verkehrszeichenerkennung

**Bezeichnung**

**Komfort- und Assistenzsysteme.**

	Panamera	Panamera 4	Panamera 4 E-Hybrid	Panamera 4S	Panamera Turbo	Panamera 4 Executive	Panamera 4 E-Hybrid Executive	Panamera 4S Executive	Panamera Turbo Executive	I-Nr.
ParkAssistent inkl. Rückfahrkamera	<input type="checkbox"/>	<input type="checkbox"/>	<input type="checkbox"/>	<input type="checkbox"/>	<input type="checkbox"/>	<input type="checkbox"/>	<input type="checkbox"/>	<input checked="" type="checkbox"/>	<input checked="" type="checkbox"/>	7X8
ParkAssistent inkl. Surround View	<input type="checkbox"/>	<input type="checkbox"/>	<input type="checkbox"/>	<input type="checkbox"/>	<input type="checkbox"/>	<input type="checkbox"/>	<input type="checkbox"/>	<input type="checkbox"/>	<input type="checkbox"/>	8A4
Spurwechselassistent	<input type="checkbox"/>	<input type="checkbox"/>	<input type="checkbox"/>	<input type="checkbox"/>	<input type="checkbox"/>	<input type="checkbox"/>	<input type="checkbox"/>	<input type="checkbox"/>	<input type="checkbox"/>	7Y1
Spurhalteassistent inkl. Verkehrszeichenerkennung	<input type="checkbox"/>	<input type="checkbox"/>	<input type="checkbox"/>	<input type="checkbox"/>	<input type="checkbox"/>	<input type="checkbox"/>	<input type="checkbox"/>	<input type="checkbox"/>	<input type="checkbox"/>	P8A
Abstandsregeltempomat	<input type="checkbox"/>	<input type="checkbox"/>	<input type="checkbox"/>	<input type="checkbox"/>	<input type="checkbox"/>	<input type="checkbox"/>	<input type="checkbox"/>	<input type="checkbox"/>	<input type="checkbox"/>	8T3
Porsche InnoDrive inkl. Abstandsregeltempomat	<input type="checkbox"/>	<input type="checkbox"/>	<input type="checkbox"/>	<input type="checkbox"/>	<input type="checkbox"/>	<input type="checkbox"/>	<input type="checkbox"/>	<input type="checkbox"/>	<input type="checkbox"/>	P8D
Nachtsichtassistent	<input type="checkbox"/>	<input type="checkbox"/>	<input type="checkbox"/>	<input type="checkbox"/>	<input type="checkbox"/>	<input type="checkbox"/>	<input type="checkbox"/>	<input type="checkbox"/>	<input type="checkbox"/>	9R1
Komfortzugang <sup>1)</sup>	<input type="checkbox"/>	<input type="checkbox"/>	<input type="checkbox"/>	<input type="checkbox"/>	<input checked="" type="checkbox"/>	<input type="checkbox"/>	<input type="checkbox"/>	<input type="checkbox"/>	<input checked="" type="checkbox"/>	4F2
Soft-Close-Türen	<input type="checkbox"/>	<input type="checkbox"/>	<input type="checkbox"/>	<input type="checkbox"/>	<input type="checkbox"/>	<input type="checkbox"/>	<input type="checkbox"/>	<input checked="" type="checkbox"/>	<input checked="" type="checkbox"/>	GZ2
HomeLink® (Garagentoröffner)	<input type="checkbox"/>	<input type="checkbox"/>	<input type="checkbox"/>	<input type="checkbox"/>	<input type="checkbox"/>	<input type="checkbox"/>	<input type="checkbox"/>	<input type="checkbox"/>	<input type="checkbox"/>	VC1

**Interieurausstattung.**

Lenkradheizung	<input type="checkbox"/>	<input type="checkbox"/>	<input type="checkbox"/>	<input type="checkbox"/>	<input type="checkbox"/>	<input type="checkbox"/>	<input type="checkbox"/>	<input type="checkbox"/>	<input type="checkbox"/>	2ZH
----------------	--------------------------	--------------------------	--------------------------	--------------------------	--------------------------	--------------------------	--------------------------	--------------------------	--------------------------	-----

– nicht erhältlich     als I-Nummer/Option gegen Mehrpreis erhältlich     Serie     wahlweise, ohne Mehrpreis erhältlich  
 Detaillierte Informationen zu den einzelnen Individualausstattungen und Ausstattungspaketen finden Sie in der separaten Preisliste.

**Bezeichnung**

**Interieurausstattung.**

	Panamera	Panamera 4	Panamera 4 E-Hybrid	Panamera 4S	Panamera Turbo	Panamera 4 Executive	Panamera 4 E-Hybrid Executive	Panamera 4S Executive	Panamera Turbo Executive	I-Nr.
Cupholderabdeckung vorn	<input type="checkbox"/>	<input type="checkbox"/>	<input type="checkbox"/>	<input type="checkbox"/>	<input type="checkbox"/>	<input type="checkbox"/>	<input type="checkbox"/>	<input type="checkbox"/>	<input type="checkbox"/>	4M1
Raucher-Paket	<input type="checkbox"/>	<input type="checkbox"/>	<input type="checkbox"/>	<input type="checkbox"/>	<input type="checkbox"/>	<input type="checkbox"/>	<input type="checkbox"/>	<input type="checkbox"/>	<input type="checkbox"/>	9JB
Interieur-Paket schwarz (hochglanz)	<input checked="" type="checkbox"/>	<input checked="" type="checkbox"/>	<input checked="" type="checkbox"/>	<input checked="" type="checkbox"/>	<input type="checkbox"/>	<input checked="" type="checkbox"/>	<input checked="" type="checkbox"/>	<input checked="" type="checkbox"/>	<input type="checkbox"/>	5TL
Interieur-Paket lackiert										
<b>Porsche Exclusive Manufaktur</b>										
– in Exterieurfarbe	<input type="checkbox"/>	<input type="checkbox"/>	<input type="checkbox"/>	<input type="checkbox"/>	<input type="checkbox"/>	<input type="checkbox"/>	<input type="checkbox"/>	<input type="checkbox"/>	<input type="checkbox"/>	7TL
– in abweichender Exterieurfarbe <sup>2)</sup>	<input type="checkbox"/>	<input type="checkbox"/>	<input type="checkbox"/>	<input type="checkbox"/>	<input type="checkbox"/>	<input type="checkbox"/>	<input type="checkbox"/>	<input type="checkbox"/>	<input type="checkbox"/>	APC
Sicherheitsgurte farbig										
<b>Porsche Exclusive Manufaktur</b>										
– kreide	<input type="checkbox"/>	<input type="checkbox"/>	<input type="checkbox"/>	<input type="checkbox"/>	<input type="checkbox"/>	<input type="checkbox"/>	<input type="checkbox"/>	<input type="checkbox"/>	<input type="checkbox"/>	FI8
– bordeauxrot	<input type="checkbox"/>	<input type="checkbox"/>	<input type="checkbox"/>	<input type="checkbox"/>	<input type="checkbox"/>	<input type="checkbox"/>	<input type="checkbox"/>	<input type="checkbox"/>	<input type="checkbox"/>	FI6
Große Mittelkonsole im Fond	<input type="checkbox"/>	<input type="checkbox"/>	<input type="checkbox"/>	<input type="checkbox"/>	<input type="checkbox"/>	<input type="checkbox"/>	<input type="checkbox"/>	<input type="checkbox"/>	<input type="checkbox"/>	3Z7
Klapptische im Fond	<input type="checkbox"/>	<input type="checkbox"/>	<input type="checkbox"/>	<input type="checkbox"/>	<input type="checkbox"/>	<input type="checkbox"/>	<input type="checkbox"/>	<input type="checkbox"/>	<input type="checkbox"/>	1U1

<sup>1)</sup> Der Komfortzugang entspricht dem aktuellen Stand der Technik. Wir können jedoch nicht vollständig ausschließen, dass die Schlüsselcodes der Funkschlüssel abgefangen und dafür verwendet werden, das Fahrzeug zu öffnen oder dieses zu entwenden.  
<sup>2)</sup> Freie Farbwahl (ohne Aufpreis) aus allen Serien- und Sonderfarben.



Porsche Exclusive Manufaktur    Interieur-Paket lackiert



Cupholder mit Abdeckung



Porsche Exclusive Manufaktur    Sicherheitsgurte kreide



Porsche Exclusive Manufaktur Zifferblatt Sport Chrono Stoppuhr weiß



Porsche Exclusive Manufaktur Zifferblatt Sport Chrono Stoppuhr bordeauxrot



Porsche Exclusive Manufaktur Zifferblatt Drehzahlmesser bordeauxrot

Bezeichnung	Panamera	Panamera 4	Panamera 4 E-Hybrid	Panamera 4S	Panamera Turbo	Panamera 4 Executive	Panamera 4 E-Hybrid Executive	Panamera 4S Executive	Panamera Turbo Executive	I-Nr.
<b>Interieurausstattung.</b>										
Fußmatten	<input type="checkbox"/>	<input type="checkbox"/>	<input type="checkbox"/>	<input type="checkbox"/>	<input checked="" type="checkbox"/>	<input type="checkbox"/>	<input type="checkbox"/>	<input type="checkbox"/>	<input checked="" type="checkbox"/>	OTD
Fahrzeugschlüssel lackiert mit Schlüsselui Leder <sup>1)</sup>	<input type="checkbox"/>	<input type="checkbox"/>	<input type="checkbox"/>	<input type="checkbox"/>	<input type="checkbox"/>	<input type="checkbox"/>	<input type="checkbox"/>	<input type="checkbox"/>	<input type="checkbox"/>	BFL
<b>Porsche Exclusive Manufaktur</b>										
Zifferblatt Sport Chrono Stoppuhr farbig										
<b>Porsche Exclusive Manufaktur</b>										
– weiß	<input type="checkbox"/>	<input type="checkbox"/>	<input type="checkbox"/>	<input type="checkbox"/>	<input type="checkbox"/>	<input type="checkbox"/>	<input type="checkbox"/>	<input type="checkbox"/>	<input type="checkbox"/>	UP3
– luxorbeige	<input type="checkbox"/>	<input type="checkbox"/>	<input type="checkbox"/>	<input type="checkbox"/>	<input type="checkbox"/>	<input type="checkbox"/>	<input type="checkbox"/>	<input type="checkbox"/>	<input type="checkbox"/>	UP4
– bordeauxrot	<input type="checkbox"/>	<input type="checkbox"/>	<input type="checkbox"/>	<input type="checkbox"/>	<input type="checkbox"/>	<input type="checkbox"/>	<input type="checkbox"/>	<input type="checkbox"/>	<input type="checkbox"/>	UP6
Zifferblatt Drehzahlmesser farbig										
<b>Porsche Exclusive Manufaktur</b>										
– weiß	<input type="checkbox"/>	<input type="checkbox"/>	<input type="checkbox"/>	<input type="checkbox"/>	<input type="checkbox"/>	<input type="checkbox"/>	<input type="checkbox"/>	<input type="checkbox"/>	<input type="checkbox"/>	7V3
– luxorbeige	<input type="checkbox"/>	<input type="checkbox"/>	<input type="checkbox"/>	<input type="checkbox"/>	<input type="checkbox"/>	<input type="checkbox"/>	<input type="checkbox"/>	<input type="checkbox"/>	<input type="checkbox"/>	7V4
– bordeauxrot	<input type="checkbox"/>	<input type="checkbox"/>	<input type="checkbox"/>	<input type="checkbox"/>	<input type="checkbox"/>	<input type="checkbox"/>	<input type="checkbox"/>	<input type="checkbox"/>	<input type="checkbox"/>	7V2
<b>Interieur Leder.</b>										
Innenausstattung in Serienfarben	<input checked="" type="checkbox"/>	<input checked="" type="checkbox"/>	<input checked="" type="checkbox"/>	<input checked="" type="checkbox"/>	<input checked="" type="checkbox"/>	<input checked="" type="checkbox"/>	<input checked="" type="checkbox"/>	<input checked="" type="checkbox"/>	<input checked="" type="checkbox"/>	Serie
Teillederausstattung in Bi-Color	<input type="checkbox"/>	<input type="checkbox"/>	<input type="checkbox"/>	<input type="checkbox"/>	<input type="checkbox"/>	<input type="checkbox"/>	<input type="checkbox"/>	<input type="checkbox"/>	<input type="checkbox"/>	Code
LederAusstattung Panamera in Serienfarben, Glattleder	<input type="checkbox"/>	<input type="checkbox"/>	<input type="checkbox"/>	<input checked="" type="checkbox"/>	<input type="checkbox"/>	<input type="checkbox"/>	<input type="checkbox"/>	<input type="checkbox"/>	<input checked="" type="checkbox"/>	Code
LederAusstattung in Bi-Color, Glattleder	<input type="checkbox"/>	<input type="checkbox"/>	<input type="checkbox"/>	<input type="checkbox"/>	<input type="checkbox"/>	<input type="checkbox"/>	<input type="checkbox"/>	<input type="checkbox"/>	<input type="checkbox"/>	Code

Bezeichnung	Panamera	Panamera 4	Panamera 4 E-Hybrid	Panamera 4S	Panamera Turbo	Panamera 4 Executive	Panamera 4 E-Hybrid Executive	Panamera 4S Executive	Panamera Turbo Executive	I-Nr.
<b>Interieur Leder.</b>										
Interieur-Paket Leder										
<b>Porsche Exclusive Manufaktur</b>										
– in Interieurfarbe	<input type="checkbox"/>	<input type="checkbox"/>	<input type="checkbox"/>	<input type="checkbox"/>	<input type="checkbox"/>	<input type="checkbox"/>	<input type="checkbox"/>	<input type="checkbox"/>	<input type="checkbox"/>	7TM
– in abweichender Interieurfarbe <sup>2)</sup>	<input type="checkbox"/>	<input type="checkbox"/>	<input type="checkbox"/>	<input type="checkbox"/>	<input type="checkbox"/>	<input type="checkbox"/>	<input type="checkbox"/>	<input type="checkbox"/>	<input type="checkbox"/>	APL
Interieur-Paket Ziernähte in abweichender Farbe	<input type="checkbox"/>	<input type="checkbox"/>	<input type="checkbox"/>	<input type="checkbox"/>	<input type="checkbox"/>	<input type="checkbox"/>	<input type="checkbox"/>	<input type="checkbox"/>	<input type="checkbox"/>	AZD
<b>Porsche Exclusive Manufaktur</b>										
Sitzmittelbahnen Leder in abweichender Farbe	<input type="checkbox"/>	<input type="checkbox"/>	<input type="checkbox"/>	<input type="checkbox"/>	<input type="checkbox"/>	<input type="checkbox"/>	<input type="checkbox"/>	<input type="checkbox"/>	<input type="checkbox"/>	AZB
<b>Porsche Exclusive Manufaktur</b>										
Interieur-Paket Ziernähte und Sitzmittelbahnen Leder in abweichender Farbe	<input type="checkbox"/>	<input type="checkbox"/>	<input type="checkbox"/>	<input type="checkbox"/>	<input type="checkbox"/>	<input type="checkbox"/>	<input type="checkbox"/>	<input type="checkbox"/>	<input type="checkbox"/>	AZE
<b>Porsche Exclusive Manufaktur</b>										
Sitzkonsolen Leder										
<b>Porsche Exclusive Manufaktur</b>										
– Sitzkonsolen vorn	<input type="checkbox"/>	<input type="checkbox"/>	<input type="checkbox"/>	<input type="checkbox"/>	<input type="checkbox"/>	<input type="checkbox"/>	<input type="checkbox"/>	<input type="checkbox"/>	<input type="checkbox"/>	ALS
– Sitzkonsolen vorn und hinten (in Verbindung mit Komfort-Einzelsitzen hinten (Bestell-Nr. 3KK / 3KL))	<input type="checkbox"/>	<input type="checkbox"/>	<input type="checkbox"/>	<input type="checkbox"/>	<input type="checkbox"/>	<input type="checkbox"/>	<input type="checkbox"/>	<input type="checkbox"/>	<input type="checkbox"/>	ALV
Feste Gepäckraumabdeckung Leder	<input type="checkbox"/>	<input type="checkbox"/>	<input type="checkbox"/>	<input type="checkbox"/>	<input type="checkbox"/>	<input type="checkbox"/>	<input type="checkbox"/>	<input type="checkbox"/>	<input type="checkbox"/>	AGZ
<b>Porsche Exclusive Manufaktur</b>										

<sup>1)</sup> Lackierung in Exterieurfarbe, Belederung in Interieurfarbe.

<sup>2)</sup> Freie Farbwahl (ohne Aufpreis) aus allen Serienfarben.

– nicht erhältlich     als I-Nummer/Option gegen Mehrpreis erhältlich     Serie     wahlweise, ohne Mehrpreis erhältlich  
 Detaillierte Informationen zu den einzelnen Individualausstattungen und Ausstattungspaketen finden Sie in der separaten Preisliste.



Porsche Exclusive Manufaktur Interieur-Paket Leder



Porsche Exclusive Manufaktur Sitzkonsole Leder



Porsche Exclusive Manufaktur Sitzmittelbahn Leder in abweichender Farbe



Porsche Exclusive Manufaktur Porsche Wappen auf Armauflage Mittelkonsole



Porsche Exclusive Manufaktur Verkleidung Lenksäule und Rahmen Kombiinstrument Leder



Porsche Exclusive Manufaktur Türeinstiegsblenden Aluminium gebürstet beleuchtet

Bezeichnung	Panamera	Panamera 4	Panamera 4 E-Hybrid	Panamera 4S	Panamera Turbo	Panamera 4 Executive	Panamera 4 E-Hybrid Executive	Panamera 4S Executive	Panamera Turbo Executive	I-Nr.
<b>Interieur Leder.</b>										
Verkleidung Lenksäule und Rahmen Kombiinstrument Leder <b>Porsche Exclusive Manufaktur</b>	○	○	○	○	○	○	○	○	○	ALK
Porsche Wappen auf Armauflagen Mittelkonsole <b>Porsche Exclusive Manufaktur</b>	○	○	○	○	○	○	○	○	○	6E2
Modellschriftzug auf Armauflagen Mittelkonsole <b>Porsche Exclusive Manufaktur</b>	○	○	○	○	○	○	○	○	○	6E3
Porsche Wappen auf Kopfstützen <b>Porsche Exclusive Manufaktur</b>	○	○	○	○	○	○	○	○	○	5ZF
<b>Interieur Alcantara®.</b>										
Dachhimmel Alcantara®	○	○	○	○	●	○	○	○	●	6NN
<b>Interieur Aluminium.</b>										
Interieur-Paket Aluminium gebürstet	○	○	○	○	□	○	○	○	□	5TE
Türeinstiegsblenden Aluminium gebürstet beleuchtet <b>Porsche Exclusive Manufaktur</b>	○	○	○	○	○	○	○	○	○	VT2
Individuelle Türeinstiegsblenden Aluminium gebürstet beleuchtet <b>Porsche Exclusive Manufaktur</b>	○	○	○	○	○	○	○	○	○	ATV



Interieur-Paket Carbon



Porsche Exclusive Manufaktur Türeinstiegsblenden Carbon



Porsche Exclusive Manufaktur Individuelle Fußmatten Carbon mit Ledereinfassung

Bezeichnung	Panamera	Panamera 4	Panamera 4 E-Hybrid	Panamera 4S	Panamera Turbo	Panamera 4 Executive	Panamera 4 E-Hybrid Executive	Panamera 4S Executive	Panamera Turbo Executive	I-Nr.
<b>Interieur Carbon.</b>										
Interieur-Paket Carbon	○	○	○	○	○	○	○	○	○	5MH
Multifunktions-Sportlenkrad mit Schalt paddles Carbon inkl. Lenkradheizung	○	○	○	○	○	○	○	○	○	2FX
Individuelle Fußmatten Carbon mit Ledereinfassung <sup>1)</sup> <b>Porsche Exclusive Manufaktur</b>	○	○	○	○	○	–	–	–	–	ACJ
Türeinstiegsblenden Carbon <b>Porsche Exclusive Manufaktur</b>	○	○	○	○	○	○	○	○	○	7M3
Türeinstiegsblenden Carbon beleuchtet <b>Porsche Exclusive Manufaktur</b>	○	○	○	○	○	○	○	○	○	7M8
Individuelle Türeinstiegsblenden Carbon beleuchtet <b>Porsche Exclusive Manufaktur</b>	○	○	○	○	○	○	○	○	○	ADY

<sup>1)</sup> Ledereinfassung und Naht in allen Serienfarben verfügbar.

– nicht erhältlich ○ als I-Nummer/Option gegen Mehrpreis erhältlich ● Serie □ wahlweise, ohne Mehrpreis erhältlich  
Detaillierte Informationen zu den einzelnen Individualausstattungen und Ausstattungspaketen finden Sie in der separaten Preisliste.



**Porsche Exclusive Manufaktur** Interior-Paket Paldao und Multifunktions-Sportlenkrad Paldao



**Porsche Exclusive Manufaktur** Türeinstiegsblenden Paldao beleuchtet

Bezeichnung	Panamera	Panamera 4	Panamera 4 E-Hybrid	Panamera 4S	Panamera Turbo	Panamera 4 Executive	Panamera 4 E-Hybrid Executive	Panamera 4S Executive	Panamera Turbo Executive	I-Nr.
<b>Interior Holz<sup>1)</sup>.</b>										
Interior-Paket Nussbaum-Wurzel dunkel	○	○	○	○	●	○	○	○	●	5MP
Multifunktions-Sportlenkrad mit Schaltpaddles inkl. Lenkradheizung in Nussbaum-Wurzel dunkel	○	○	○	○	○	○	○	○	○	1XG
Interior-Paket Birke anthrazit	○	○	○	○	□	○	○	○	□	5MB
Multifunktions-Sportlenkrad mit Schaltpaddles inkl. Lenkradheizung in Birke anthrazit	○	○	○	○	○	○	○	○	○	1XE
Interior-Paket Amber	○	○	○	○	□	○	○	○	□	7TD
Multifunktions-Sportlenkrad mit Schaltpaddles inkl. Lenkradheizung in Amber	○	○	○	○	○	○	○	○	○	2FF
Interior-Paket Paldao	○	○	○	○	○	○	○	○	○	7TC
<b>Porsche Exclusive Manufaktur</b>										
Multifunktions-Sportlenkrad mit Schaltpaddles inkl. Lenkradheizung in Paldao	○	○	○	○	○	○	○	○	○	2FG
<b>Porsche Exclusive Manufaktur</b>										
Türeinstiegsblenden Paldao beleuchtet	○	○	○	○	○	○	○	○	○	ATP
<b>Porsche Exclusive Manufaktur</b>										

<sup>1)</sup> Holz ist ein Naturprodukt. Abweichungen in Farbe und Maserung sind daher möglich.  
<sup>2)</sup> Siehe Hinweis auf Seite 87.

Bezeichnung	Panamera	Panamera 4	Panamera 4 E-Hybrid	Panamera 4S	Panamera Turbo	Panamera 4 Executive	Panamera 4 E-Hybrid Executive	Panamera 4S Executive	Panamera Turbo Executive	I-Nr.
<b>Audio und Kommunikation.</b>										
Porsche Communication Management (PCM) inkl. Online-Navigation	●	●	●	●	●	●	●	●	●	Serie
Connect Plus inkl. Online-Navigation, Apple® CarPlay, LTE-Telefonmodul mit SIM-Kartenleser, Smartphone-Ablage, drahtlosem Internetzugang, Porsche Car Connect sowie zahlreichen Porsche Connect Diensten <sup>2)</sup>	●	●	●	●	●	●	●	●	●	Serie
BOSE® Surround Sound-System	○	○	○	○	●	○	○	○	●	9VL
Burmester® 3D High-End Surround Sound-System	○	○	○	○	○	○	○	○	○	9VJ
CD-/DVD-Wechsler, sechsfach	○	○	○	○	○	○	○	○	○	6G2
Digitalradio	○	○	○	○	○	○	○	○	○	QV3
Vorrüstung Porsche Rear Seat Entertainment	○	○	○	○	○	○	○	○	○	9WU
<b>Porsche Exclusive Manufaktur</b>										
Porsche Rear Seat Entertainment	○	○	○	○	○	○	○	○	○	9WY
<b>Porsche Exclusive Manufaktur</b>										
USB-Schnittstelle hinten	○	○	○	○	○	○	○	○	○	UI2

– nicht erhältlich ○ als I-Nummer/Option gegen Mehrpreis erhältlich ● Serie □ wahlweise, ohne Mehrpreis erhältlich  
 Detaillierte Informationen zu den einzelnen Individualausstattungen und Ausstattungspaketen finden Sie in der separaten Preisliste.



Connect Plus



Digitalradio



Ladekabel (Mode 3)



Ladesäule mit Porsche Lade-Dock

Bezeichnung	Panamera	Panamera 4	Panamera 4 E-Hybrid	Panamera 4S	Panamera Turbo	Panamera 4 Executive	Panamera 4 E-Hybrid Executive	Panamera 4S Executive	Panamera Turbo Executive	I-Nr.
<b>Gepäckraum und Ablagen.</b>										
Ablagepaket	<input type="checkbox"/>	<input type="checkbox"/>	<input type="checkbox"/>	<input type="checkbox"/>	<input type="checkbox"/>	<input type="checkbox"/>	<input type="checkbox"/>	<input type="checkbox"/>	<input type="checkbox"/>	QE1
Skisack	<input type="checkbox"/>	<input type="checkbox"/>	<input type="checkbox"/>	<input type="checkbox"/>	<input type="checkbox"/>	<input type="checkbox"/>	<input type="checkbox"/>	<input type="checkbox"/>	<input type="checkbox"/>	3X1
Feste Gepäckraumabdeckung	<input type="checkbox"/>	<input type="checkbox"/>	<input type="checkbox"/>	<input type="checkbox"/>	<input type="checkbox"/>	<input checked="" type="checkbox"/>	<input checked="" type="checkbox"/>	<input checked="" type="checkbox"/>	<input checked="" type="checkbox"/>	3U7
<b>Werksabholung.</b>										
Werksabholung Zuffenhausen	<input type="checkbox"/>	<input type="checkbox"/>	<input type="checkbox"/>	<input type="checkbox"/>	<input type="checkbox"/>	<input type="checkbox"/>	<input type="checkbox"/>	<input type="checkbox"/>	<input type="checkbox"/>	SZ8
Werksabholung Leipzig inkl. dynamischer Fahrweisung	<input type="checkbox"/>	<input type="checkbox"/>	<input type="checkbox"/>	<input type="checkbox"/>	<input type="checkbox"/>	<input type="checkbox"/>	<input type="checkbox"/>	<input type="checkbox"/>	<input type="checkbox"/>	S9Y
<b>E-Performance.</b>										
On-board Lader mit 7,2 kW	-	-	<input type="checkbox"/>	-	-	-	<input type="checkbox"/>	-	-	KB2
Porsche Lade-Dock zum Einhängen des Porsche Universal-Ladegeräts (AC)	-	-	<input type="checkbox"/>	-	-	-	<input type="checkbox"/>	-	-	NJ1
Fahrzeugkabel	-	-	<input checked="" type="checkbox"/>	-	-	-	<input checked="" type="checkbox"/>	-	-	Serie
Netzkabel für Haushaltssteckdose	-	-	<input checked="" type="checkbox"/>	-	-	-	<input checked="" type="checkbox"/>	-	-	Serie
Netzkabel für Industriesteckdose	-	-	<input checked="" type="checkbox"/>	-	-	-	<input checked="" type="checkbox"/>	-	-	Serie
Ladekabel (Mode 3) für das Laden an öffentlichen Ladesäulen	-	-	<input type="checkbox"/>	-	-	-	<input type="checkbox"/>	-	-	TEQ
Ladesäule	-	-	<input type="checkbox"/>	-	-	-	<input type="checkbox"/>	-	-	TEQ

- nicht erhältlich     als I-Nummer/Option gegen Mehrpreis erhältlich     Serie     wahlweise, ohne Mehrpreis erhältlich  
 Detaillierte Informationen zu den einzelnen Individualausstattungen und Ausstattungspaketen finden Sie in der separaten Preisliste.



## Porsche Tequipment – Zubehör, entwickelt für 365 Tage voller Leben.

Mit speziell für Ihren Panamera entwickelten Produkten von Porsche Tequipment gestalten Sie Ihr Fahrzeug ganz nach Ihren Wünschen. Dabei gelten für die Produkte von Porsche Tequipment von Beginn an die gleichen Richtlinien wie für die Fahrzeuge: entwickelt, getestet und geprüft im Entwicklungszentrum in Weissach. Von denselben Porsche Ingenieuren und Designern, die auch die Fahrzeuge kreieren. Im Hinblick auf das Gesamtfahrzeug konzipiert und genau auf Ihren Porsche zugeschnitten.

Und die Garantie? Sie bleibt in vollem Umfang erhalten. Ganz gleich welche Tequipment Produkte Sie von Ihrem Porsche Partner nachrüsten lassen.

Mehr über Porsche Tequipment erfahren Sie bei Ihrem Porsche Zentrum/Händler. Mit dem Tequipment Zubehörfinder unter [www.porsche.com/tequipment](http://www.porsche.com/tequipment) finden Sie sämtliche Produkte auch online.

### [1] Pflegesets

Optimal auf Ihren Porsche abgestimmte Pflegeserien für Interieur und Exterieur.

### [2] Kindersitze

Speziell für Porsche Fahrzeuge getestet und freigegeben. In eigenständigem Design.

### [3] Porsche Charge-o-mat Pro

Verkürzt die Ladezeit Ihrer Batterie durch erhöhte Ladeleistung.

### [4] Dachboxen

Abschließbare Kunststoffboxen in Schwarz (hochglanz) oder Platinum-Optik, mit ca. 320 bzw. 520 Liter Volumen.

### [5] Winterkomplettradsätze

Für hohe Individualität, Agilität und Sicherheit. Und: noch mehr Fahrspaß.

### [6] Car-Cover

Passgenaue Indoor- oder Outdoor-Fahrzeugabdeckung mit Porsche Wappen.



## Porsche Car Configurator.

Geschmack, Persönlichkeit, Stil. Sie entscheiden, in welcher Form der Panamera zu Ihnen passt. Mit dem Porsche Car Configurator können Sie sich sofort einen Eindruck davon verschaffen – auf Ihrem Computer. 4 einfache Schritte genügen, um sich Ihren Porsche zusammenzustellen.

Dabei können Sie Ihre gewünschten Optionen ganz einfach zu- und abwählen. Der Preis wird immer direkt mitberechnet. Die Optik? Sehr ansprechend, dank einer Visualisierung aller Ausstattungen in 3D. So können Sie Ihre Konfiguration aus allen Blickwinkeln betrachten, abspeichern und direkt ausdrucken.

Den Porsche Car Configurator und noch mehr über die Faszination Porsche finden Sie unter [www.porsche.com](http://www.porsche.com) im Internet.

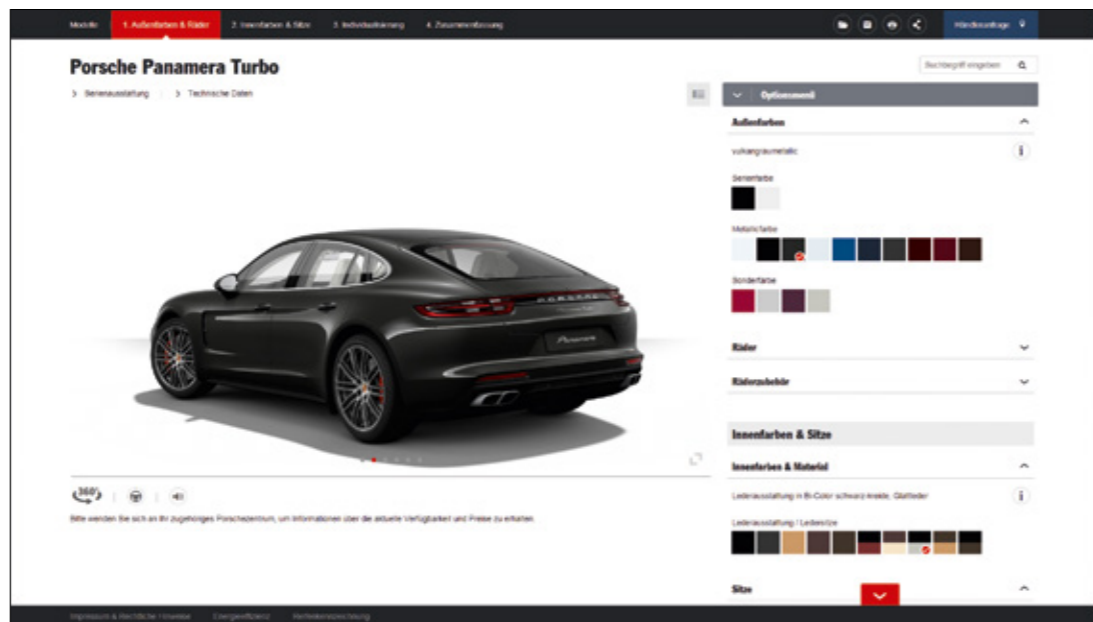

## Der Weg zu Ihrem Porsche.

### Beratung.

In Ihrem Porsche Zentrum stehen wir Ihnen bei allen Fragen rund um Ihren neuen Porsche hilfreich zur Seite. Selbstverständlich auch, was die Individualisierungsmöglichkeiten der Porsche Exclusive Manufaktur betrifft. In unserem Kundenzentrum in Zuffenhausen und den internationalen Standorten in Atlanta, Los Angeles, Dubai und Shanghai zeigen wir Ihnen, was darüber hinaus machbar ist. Hier können Sie Materialien sowie Lackfarben auswählen und Ihr Fahrzeug am Porsche Car Configurator detailliert planen.

### Werksabholung.

Nach der Planung beginnt die Vorfreude – auf den Tag der Auslieferung. Mit der Porsche Werksabholung lässt sich dieses Ereignis nochmals steigern. Stuttgart oder Leipzig? Beide Standorte besitzen ihren besonderen Reiz. In Stuttgart-Zuffenhausen können Sie den Mythos Porsche in jedem Winkel spüren – und erleben. Denn neben einer ausführlichen Fahrzeugerklärung erhalten Sie einen Einblick in die gesamte Porsche Historie – beim Besuch des Porsche Museums. Mit legendären

Fahrzeugtypen aus über 6 Jahrzehnten Sportwagengeschichte. An unserem Standort in Leipzig gehen Sie selbst an den Start. Mit einem baugleichen Porsche, an der Seite eines erfahrenen Instrukteurs. Während der Fahrt zeigt er Ihnen alle Funktionen. Und natürlich welches Potenzial in Ihrem neuen Porsche steckt. Onroad, auf unserer Rundstrecke. Oder offroad auf unserer Geländestrecke. An beiden Standorten Teil Ihres Programms: eine Werksführung sowie ein stilvolles Mittagessen. Der krönende Abschluss: natürlich die

Auslieferung. Einen Termin zur Werksabholung vereinbaren Sie mit Ihrem Porsche Zentrum/Händler. Dabei erhalten Sie alle weiteren relevanten Informationen zur aktuellen Verfügbarkeit, über Formalitäten und länderspezifische Bestimmungen.





## Porsche Welt.

### Porsche Zentrum/Händler

Hier werden Sie von erfahrenen Fachleuten absolut zuverlässig betreut. Sie bieten Ihnen eine Vielfalt an Serviceleistungen, Original-Ersatzteilen, Zubehör und Accessoires von höchster Qualität.



### Porsche Exclusive Manufaktur

Hier finden Sie viele Anregungen, wie Sie einen Porsche ab Werk nach Ihren persönlichen Vorstellungen veredeln lassen können. Optisch, technisch oder beides. Auf jeden Fall aber in Handarbeit.

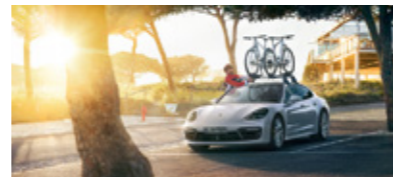

### Porsche Tequipment

Das Zubehörprogramm von Porsche, mit dem Sie Ihr Fahrzeug ganz individuell nachrüsten lassen können. Das gesamte Produktprogramm steht Ihnen auch online unter [www.porsche.com/tequipment](http://www.porsche.com/tequipment) im Tequipment Zubehörfinder zur Verfügung.

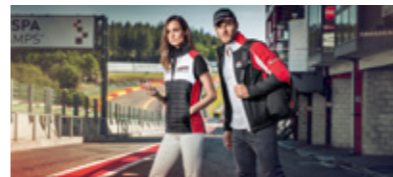

### Porsche Driver's Selection

Mit sportlicher Freizeitmode, intelligenten Accessoires oder speziell für die Porsche Kofferräume optimiertem Gepäck macht das umfangreiche Sortiment die Faszination Porsche bis weit über die Straße hinaus erlebbar.

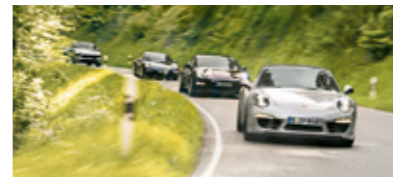

### Porsche Travel Club

Erfahren Sie die Faszination Porsche auf spannenden Routen mit erstklassigen Hotels und Restaurants – an den schönsten Orten der Welt. Infos unter +49 711 911-23360. E-Mail: [info@porschetravelclub.de](mailto:info@porschetravelclub.de)



### Porsche Sport Driving School

Verbessern Sie Ihre Fahrsicherheit auf internationalen Rennstrecken und lernen Sie Ihren Porsche besser kennen. Infos unter +49 711 911-23364. E-Mail: [info@porscheporstdrivingsschool.de](mailto:info@porscheporstdrivingsschool.de)



### Porsche Clubs

Seit 1952 leben und vermitteln weltweit 660 Porsche Clubs mit 195.000 Mitgliedern die Werte und die Faszination der Marke Porsche. Nähere Informationen erhalten Sie unter [www.porsche.com/clubs](http://www.porsche.com/clubs) oder unter +49 711 911-23250. E-Mail: [communitymanagement@porsche.de](mailto:communitymanagement@porsche.de)

### Porsche Service

Ihr kompetenter Ansprechpartner für alle aktuellen Porsche Modelle sowie Young- und Oldtimer. Egal ob Wartung, Pflege oder spezielle Reparaturverfahren.

### Porsche Assistance

Sie bietet Ihnen einen hochwertigen, zuverlässigen und exklusiven Mobilitätsservice. Sie erhalten sie automatisch beim Kauf eines Neuwagens.

### Porsche Approved Gebrauchtwagen

Damit Zuverlässigkeit und Wertbeständigkeit für Ihren Neu- oder Gebrauchtwagen erhalten bleiben, sind höchste Porsche Qualitätsstandards garantiert. Und zwar weltweit. Besiegelt mit der Porsche Approved Garantie.

### Porsche Financial Services

Entdecken Sie unsere Finanzdienstleistungen und erfüllen Sie sich mit unseren Lösungen Ihren Traum vom Sportwagen. Unkompliziert. Persönlich. Maßgeschneidert.

### „Christophorus“

Unser Kundenmagazin, das fünfmal jährlich erscheint. Mit Neuigkeiten, interessanten Berichten und Interviews rund um die Marke Porsche. Unter [www.porsche.com/christophorus](http://www.porsche.com/christophorus) stehen Ihnen ausgewählte Artikel zur Verfügung.

### Porsche Classic

Ihr Partner für Originalteile und Reparatur sowie für die Restaurierung von klassischen Porsche Fahrzeugen. Unter [www.porsche.com/classic](http://www.porsche.com/classic) können Sie mehr über Porsche Classic erfahren.

### Porsche Museum

Mehr als 80 Fahrzeuge entführen Sie am Stammsitz Stuttgart-Zuffenhausen in die beeindruckende Porsche Historie. Hier präsentieren sich Meilensteine wie der 356, 911 und 917 in einzigartiger Atmosphäre.

### Porsche im Internet

Unter [www.porsche.com](http://www.porsche.com) erleben Sie die Faszination Porsche auch im Internet.

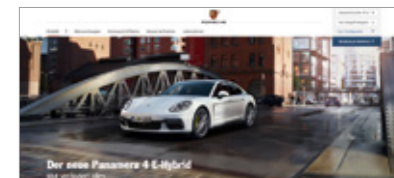
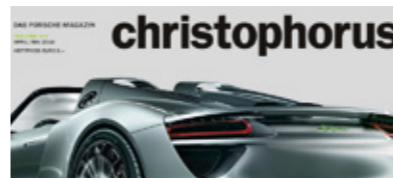

Die neuen Kataloge von Porsche Driving Experience, Porsche Driver's Selection sowie Porsche Tequipment erhalten Sie bei Ihrem Porsche Zentrum/Händler.

# Technische Daten.

	Panamera/Panamera 4/Panamera 4 Executive	Panamera 4S/Panamera 4S Executive
<b>Motor</b>		
Bauart	V6-Turbo	V6-Biturbo
Zylinderzahl	6	6
Hubraum	2.995 cm <sup>3</sup>	2.894 cm <sup>3</sup>
Max. Leistung (DIN) Verbrennungsmotor bei Drehzahl	243 kW (330 PS) zwischen 5.400–6.400 1/min	324 kW (440 PS) zwischen 5.650–6.600 1/min
Max. Drehmoment Verbrennungsmotor bei Drehzahl	450 Nm zwischen 1.340–4.900 1/min	550 Nm zwischen 1.750–5.500 1/min
<b>Kraftübertragung</b>		
Antrieb	Heckantrieb/Allrad/Allrad	Allrad
8-Gang PDK	Serie	Serie
<b>Fahrwerk</b>		
Vorderachse	Aluminium-Doppelquerlenkerachse, Einzelradaufhängung	Aluminium-Doppelquerlenkerachse, Einzelradaufhängung
Hinterachse	Aluminium-Mehrlenkerachse mit Fahrschemel, Einzelradaufhängung	Aluminium-Mehrlenkerachse mit Fahrschemel, Einzelradaufhängung
Lenkung	Servolenkung, elektromechanisch	Servolenkung, elektromechanisch
Bremsen	6-Kolben-Aluminium-Monobloc-Festsattelbremsen vorn, 4-Kolben-Aluminium-Monobloc-Festsattelbremsen hinten	6-Kolben-Aluminium-Monobloc-Festsattelbremsen vorn, 4-Kolben-Aluminium-Monobloc-Festsattelbremsen hinten
Räder	VA: 9 J x 19 ET 64, HA: 10,5 J x 19 ET 62	VA: 9 J x 19 ET 64, HA: 10,5 J x 19 ET 62
Reifen	VA: 265/45 ZR 19, HA: 295/40 ZR 19	VA: 265/45 ZR 19, HA: 295/40 ZR 19

	Panamera Turbo/Panamera Turbo Executive
<b>Motor</b>	
Bauart	V8-Biturbo
Zylinderzahl	8
Hubraum	3.996 cm <sup>3</sup>
Max. Leistung (DIN) Verbrennungsmotor bei Drehzahl	404 kW (550 PS) zwischen 5.750–6.000 1/min
Max. Drehmoment Verbrennungsmotor bei Drehzahl	770 Nm zwischen 1.960–4.500 1/min
<b>Kraftübertragung</b>	
Antrieb	Allrad
8-Gang PDK	Serie
<b>Fahrwerk</b>	
Vorderachse	Aluminium-Doppelquerlenkerachse, Einzelradaufhängung
Hinterachse	Aluminium-Mehrlenkerachse mit Fahrschemel, Einzelradaufhängung
Lenkung	Servolenkung, elektromechanisch
Bremsen	6-Kolben-Aluminium-Monobloc-Festsattelbremsen vorn, 4-Kolben-Aluminium-Monobloc-Festsattelbremsen hinten
Räder	VA: 9,5 J x 20 ET 71, HA: 11,5 J x 20 ET 68
Reifen	VA: 275/40 ZR 20, HA: 315/35 ZR 20

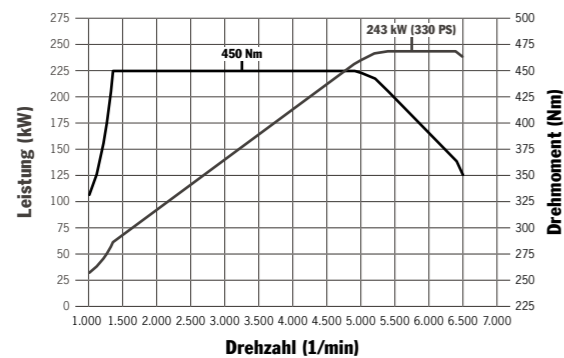

Panamera/Panamera 4/Panamera 4 Executive: 243 kW (330 PS) zwischen 5.400–6.400 1/min, 450 Nm zwischen 1.340–4.900 1/min

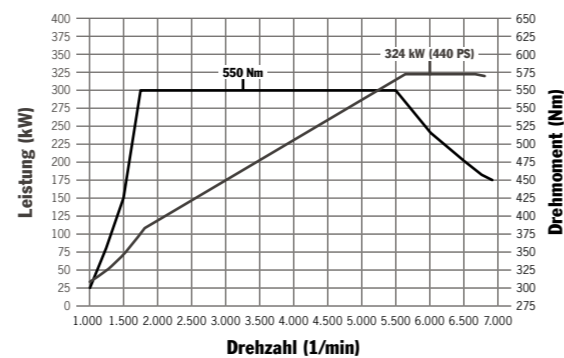

Panamera 4S/Panamera 4S Executive: 324 kW (440 PS) zwischen 5.650–6.600 1/min, 550 Nm zwischen 1.750–5.500 1/min

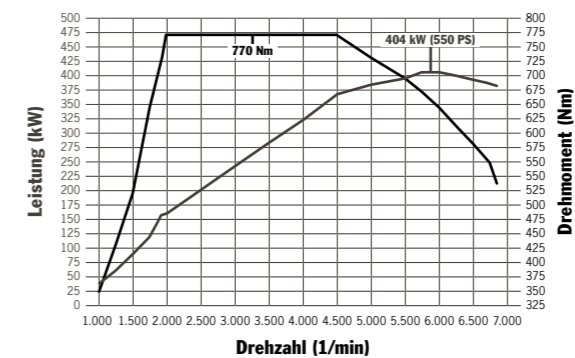

Panamera Turbo/Panamera Turbo Executive: 404 kW (550 PS) zwischen 5.750–6.000 1/min, 770 Nm zwischen 1.960–4.500 1/min

# Technische Daten.

	Panamera 4 E-Hybrid/Panamera 4 E-Hybrid Executive
<b>Motor</b>	
Bauart	V6-Biturbo
Zylinderzahl	6
Hubraum	2.894 cm <sup>3</sup>
Max. Leistung (DIN) Verbrennungsmotor bei Drehzahl	243 kW (330 PS) zwischen 5.250–6.500 1/min
Max. Drehmoment Verbrennungsmotor bei Drehzahl	450 Nm zwischen 1.750–5.000 1/min
Maximale Leistung elektrische Maschine bei Drehzahl	100 kW (136 PS) bei 2.800 1/min
Max. Drehmoment elektrische Maschine bei Drehzahl	400 Nm bei 2.300 1/min
Max. Systemleistung bei Drehzahl	340 kW (462 PS) bei 6.000 1/min
Max. Systemmoment bei Drehzahl	700 Nm zwischen 1.100–4.500 1/min
<b>Kraftübertragung</b>	
Antrieb	Allrad
8-Gang PDK	Serie
<b>Fahrwerk</b>	
Vorderachse	Aluminium-Doppelquerlenkerachse, Einzelradaufhängung
Hinterachse	Aluminium-Mehrlenkerachse mit Fahrschemel, Einzelradaufhängung
Lenkung	Servolenkung, elektromechanisch
Bremsen	6-Kolben-Aluminium-Monobloc-Festsattelbremsen vorn, 4-Kolben-Aluminium-Monobloc-Festsattelbremsen hinten
Räder	VA: 9 J x 19 ET 64, HA: 10,5 J x 19 ET 62
Reifen	VA: 265/45 ZR 19, HA: 295/40 ZR 19

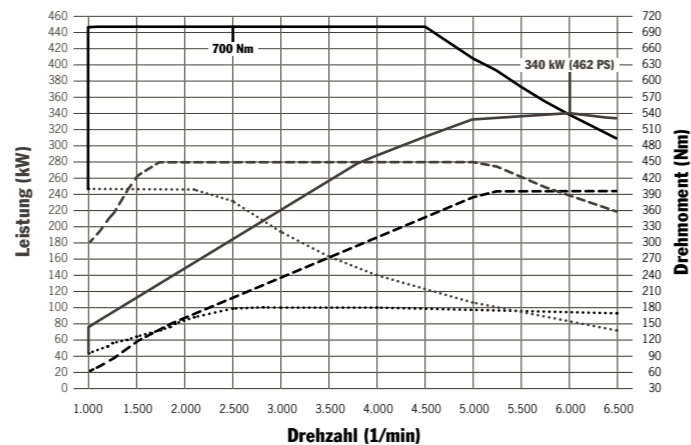

- Panamera 4 E-Hybrid/Panamera 4 E-Hybrid Executive System: 340 kW (462 PS) bei 6.000 1/min, 700 Nm zwischen 1.100 und 4.500 1/min
- Panamera 4 E-Hybrid/Panamera 4 E-Hybrid Executive elektrische Maschine: 100 kW (136 PS) bei 2.800 1/min, 400 Nm bis 2.300 1/min
- Panamera 4 E-Hybrid/Panamera 4 E-Hybrid Executive Verbrennungsmotor: 243 kW (330 PS) zwischen 5.250 und 6.500 1/min, 450 Nm zwischen 1.750 und 5.000 1/min

	Panamera	Panamera 4
<b>Leergewicht</b>		
DIN	1.815 kg	1.850 kg
Nach EG-Richtlinie <sup>1)</sup>	1.890 kg	1.925 kg
Zul. Gesamtgewicht	2.390 kg	2.430 kg
Max. Zuladung	575 kg	580 kg
<b>Fahrleistungen</b>		
Höchstgeschwindigkeit	264 km/h	262 km/h
Beschleunigung 0–100 km/h	5,7 s	5,5 s
Beschleunigung 0–100 km/h mit Launch Control <sup>2)</sup>	5,5 s	5,3 s
Beschleunigung 0–200 km/h	22,0 s	22,5 s
Beschleunigung 0–200 km/h mit Launch Control <sup>2)</sup>	21,7 s	22,2 s
<b>Verbrauch/Emission<sup>3)/Effizienzklassen<sup>4)</sup></sup></b>		
Kraftstoffart	Super Plus unverbleit (ROZ 98)	Super Plus unverbleit (ROZ 98)
Innerorts in l/100 km	9,8–9,7	9,9–9,8
Außerorts in l/100 km	6,3	6,5–6,4
Kombiniert in l/100 km	7,6–7,5	7,8–7,7
CO <sub>2</sub> -Emissionen kombiniert g/km <sup>5)</sup>	173–171	177–175
Effizienzklasse Deutschland <sup>4)</sup>	C	C
Effizienzklasse Schweiz <sup>4)</sup>	G	G
CO <sub>2</sub> -Emissionen aus Treibstoffbereitstellung Schweiz in g/km	40	41
<b>Abmessungen</b>		
Länge	5.049 mm	5.049 mm
Breite (mit Außenspiegeln)	1.937 mm (2.165 mm)	1.937 mm (2.165 mm)
Höhe	1.423 mm	1.423 mm
Radstand	2.950 mm	2.950 mm
Kofferraumvolumen (VDA)/bei umgeklappten Rücksitzen	500 l/1.340 l	500 l/1.340 l

<sup>1)</sup> Nach EG-Norm gilt das Leergewicht für Fahrzeuge in serienmäßiger Ausstattung. Sonderausstattungen erhöhen den Wert. Im angegebenen Wert sind 68 kg für den Fahrer und 7 kg für Gepäck berücksichtigt.

<sup>2)</sup> In Verbindung mit optionalem Sport Chrono Paket.

<sup>3)</sup> Die angegebenen Werte wurden nach dem vorgeschriebenen Messverfahren (Verordnung [EG] 715/2007 bzw. ECE R 101.1 in der gegenwärtig geltenden Fassung) ermittelt. Die Angaben beziehen sich nicht auf ein einzelnes Fahrzeug und sind nicht Bestandteil des Angebotes, sondern dienen allein Vergleichszwecken zwischen den verschiedenen Fahrzeugtypen. Ermittlung des Verbrauchs auf Grundlage der Serienausstattung. Sonderausstattungen können Verbrauch und Fahrleistungen beeinflussen. Der Kraftstoffverbrauch und die CO<sub>2</sub>-Emissionen eines Fahrzeugs hängen nicht nur von der effizienten Ausnutzung des Kraftstoffs durch das Fahrzeug ab, sondern werden auch vom Fahrverhalten und anderen nichttechnischen Faktoren beeinflusst. Die aktuellen Porsche Modelle mit Ottomotoren sind für Kraftstoffe mit bis zu 10% Ethanol-Anteil ausgelegt. Weitere Informationen zu den einzelnen Fahrzeugen erhalten Sie bei Ihrem Porsche Partner.

<sup>4)</sup> Nur gültig in den genannten Ländern.

<sup>5)</sup> Der Durchschnittswert der CO<sub>2</sub>-Emissionen aller in der Schweiz verkauften Neuwagen beträgt 133 g/km.

## Technische Daten.

	Panamera 4 Executive	Panamera 4S
<b>Leergewicht</b>		
DIN	1.935 kg	1.870 kg
Nach EG-Richtlinie <sup>1)</sup>	2.010 kg	1.945 kg
Zul. Gesamtgewicht	2.470 kg	2.495 kg
Max. Zuladung	535 kg	625 kg
<b>Fahrleistungen</b>		
Höchstgeschwindigkeit	262 km/h	289 km/h
Beschleunigung 0–100 km/h	5,6 s	4,4 s
Beschleunigung 0–100 km/h mit Launch Control <sup>2)</sup>	5,4 s	4,2 s
Beschleunigung 0–200 km/h	23,0 s	16,2 s
Beschleunigung 0–200 km/h mit Launch Control <sup>2)</sup>	22,7 s	15,9 s
<b>Verbrauch/Emission<sup>3)/Effizienzklassen<sup>4)</sup></sup></b>		
Kraftstoffart	Super Plus unverbleit (ROZ 98)	Super Plus unverbleit (ROZ 98)
Innerorts in l/100 km	10,0–9,9	10,2–10,1
Außerorts in l/100 km	6,7–6,6	6,8–6,7
Kombiniert in l/100 km	7,9–7,8	8,2–8,1
CO <sub>2</sub> -Emissionen kombiniert g/km <sup>5)</sup>	180–178	186–184
Effizienzkategorie Deutschland <sup>4)</sup>	C	C
Effizienzkategorie Schweiz <sup>4)</sup>	G	G
CO <sub>2</sub> -Emissionen aus Treibstoffbereitstellung Schweiz in g/km	42–41	43
<b>Abmessungen</b>		
Länge	5.199 mm	5.049 mm
Breite (mit Außenspiegeln)	1.937 mm (2.165 mm)	1.937 mm (2.165 mm)
Höhe	1.428 mm	1.423 mm
Radstand	3.100 mm	2.950 mm
Kofferraumvolumen (VDA)/bei umgeklappten Rücksitzen	500 l/1.490 l	500 l/1.340 l

	Panamera 4S Executive
<b>Leergewicht</b>	
DIN	1.980 kg
Nach EG-Richtlinie <sup>1)</sup>	2.055 kg
Zul. Gesamtgewicht	2.545 kg
Max. Zuladung	565 kg
<b>Fahrleistungen</b>	
Höchstgeschwindigkeit	289 km/h
Beschleunigung 0–100 km/h	4,5 s
Beschleunigung 0–100 km/h mit Launch Control <sup>2)</sup>	4,3 s
Beschleunigung 0–200 km/h	16,7 s
Beschleunigung 0–200 km/h mit Launch Control <sup>2)</sup>	16,4 s
<b>Verbrauch/Emission<sup>3)/Effizienzklassen<sup>4)</sup></sup></b>	
Kraftstoffart	Super Plus unverbleit (ROZ 98)
Innerorts in l/100 km	10,4–10,3
Außerorts in l/100 km	6,9–6,8
Kombiniert in l/100 km (Benzinäquivalent Schweiz)	8,3–8,2
CO <sub>2</sub> -Emissionen kombiniert g/km <sup>5)</sup>	189–187
Effizienzkategorie Deutschland <sup>4)</sup>	C
Effizienzkategorie Schweiz <sup>4)</sup>	G
CO <sub>2</sub> -Emissionen aus Treibstoffbereitstellung Schweiz in g/km	44–43
<b>Abmessungen</b>	
Länge	5.199 mm
Breite (mit Außenspiegeln)	1.937 mm (2.165 mm)
Höhe	1.428 mm
Radstand	3.100 mm
Kofferraumvolumen <sup>6)</sup> (VDA)/bei umgeklappten Rücksitzen	500 l/1.490 l

<sup>1)</sup> Nach EG-Norm gilt das Leergewicht für Fahrzeuge in serienmäßiger Ausstattung. Sonderausstattungen erhöhen den Wert. Im angegebenen Wert sind 68 kg für den Fahrer und 7 kg für Gepäck berücksichtigt.

<sup>2)</sup> In Verbindung mit optionalem Sport Chrono Paket.

<sup>3)</sup> Die angegebenen Werte wurden nach dem vorgeschriebenen Messverfahren (Verordnung [EG] 715/2007 bzw. ECE R 101.1 in der gegenwärtig geltenden Fassung) ermittelt. Die Angaben beziehen sich nicht auf ein einzelnes Fahrzeug und sind nicht Bestandteil des Angebotes, sondern dienen allein Vergleichszwecken zwischen den verschiedenen Fahrzeugtypen. Ermittlung des Verbrauchs auf Grundlage der Serienausstattung. Sonderausstattungen können Verbrauch und Fahrleistungen beeinflussen. Der Kraftstoffverbrauch und die CO<sub>2</sub>-Emissionen eines Fahrzeugs hängen nicht nur von der effizienten Ausnutzung des Kraftstoffs durch das Fahrzeug ab, sondern werden auch vom Fahrverhalten und anderen nichttechnischen Faktoren beeinflusst. Die aktuellen Porsche Modelle mit Ottomotoren sind für Kraftstoffe mit bis zu 10% Ethanol-Anteil ausgelegt. Weitere Informationen zu den einzelnen Fahrzeugen erhalten Sie bei Ihrem Porsche Partner.

<sup>4)</sup> Nur gültig in den genannten Ländern.

<sup>5)</sup> Der Durchschnittswert der CO<sub>2</sub>-Emissionen aller in der Schweiz verkauften Neuwagen beträgt 133 g/km.

<sup>6)</sup> Die genannten Werte können länder- und ausstattungsabhängig abweichen.

## Technische Daten.

	Panamera Turbo	Panamera Turbo Executive
<b>Leergewicht</b>		
DIN	1.995 kg	2.100 kg
Nach EG-Richtlinie <sup>1)</sup>	2.070 kg	2.175 kg
Zul. Gesamtgewicht	2.585 kg	2.635 kg
Max. Zuladung	590 kg	535 kg
<b>Fahrleistungen</b>		
Höchstgeschwindigkeit	306 km/h	306 km/h
Beschleunigung 0–100 km/h	3,8 s	3,9 s
Beschleunigung 0–100 km/h mit Launch Control <sup>2)</sup>	3,6 s	3,7 s
Beschleunigung 0–200 km/h	13,0 s	13,4 s
Beschleunigung 0–200 km/h mit Launch Control <sup>2)</sup>	12,7 s	13,1 s
<b>Verbrauch/Emission<sup>3)</sup>/Effizienzklassen<sup>4)</sup></b>		
Kraftstoffart	Super Plus unverbleit (ROZ 98)	Super Plus unverbleit (ROZ 98)
Innerorts in l/100 km	12,9–12,8	13,1–12,9
Außerorts in l/100 km	7,3–7,2	7,4–7,3
Kombiniert in l/100 km	9,4–9,3	9,5–9,4
CO <sub>2</sub> -Emissionen kombiniert g/km <sup>5)</sup>	214–212	217–215
Effizienzklasse Deutschland <sup>4)</sup>	D	D
Effizienzklasse Schweiz <sup>4)</sup>	G	G
CO <sub>2</sub> -Emissionen aus Treibstoffbereitstellung Schweiz in g/km	50–49	50
<b>Abmessungen</b>		
Länge	5.049 mm	5.199 mm
Breite (mit Außenspiegeln)	1.937 mm (2.165 mm)	1.937 mm (2.165 mm)
Höhe	1.427 mm	1.432 mm
Radstand	2.950 mm	3.100 mm
Kofferraumvolumen (VDA)/bei umgeklappten Rücksitzen	500 l/1.340 l	500 l/1.490 l

<sup>1)</sup> Nach EG-Norm gilt das Leergewicht für Fahrzeuge in serienmäßiger Ausstattung. Sonderausstattungen erhöhen den Wert. Im angegebenen Wert sind 68 kg für den Fahrer und 7 kg für Gepäck berücksichtigt.

<sup>2)</sup> In Verbindung mit optionalem Sport Chrono Paket (Serienausstattung bei Panamera 4 E-Hybrid/Panamera 4 E-Hybrid Executive).

<sup>3)</sup> Die angegebenen Werte wurden nach dem vorgeschriebenen Messverfahren (Verordnung [EG] 715/2007 bzw. ECE R 101.1 in der gegenwärtig geltenden Fassung) ermittelt. Die Angaben beziehen sich nicht auf ein einzelnes Fahrzeug und sind nicht Bestandteil des Angebotes, sondern dienen allein Vergleichszwecken zwischen den verschiedenen Fahrzeugtypen. Ermittlung des Verbrauchs auf Grundlage der Serienausstattung. Sonderausstattungen können Verbrauch und Fahrleistungen beeinflussen. Der Kraftstoffverbrauch und die CO<sub>2</sub>-Emissionen eines Fahrzeugs hängen nicht nur von der effizienten Ausnutzung des Kraftstoffs durch das Fahrzeug ab, sondern werden auch vom Fahrverhalten und anderen nichttechnischen Faktoren beeinflusst. Die aktuellen Porsche Modelle mit Ottomotoren sind für Kraftstoffe mit bis zu 10 % Ethanol-Anteil ausgelegt. Weitere Informationen zu den einzelnen Fahrzeugen erhalten Sie bei Ihrem Porsche Partner.

<sup>4)</sup> Nur gültig in den genannten Ländern.

<sup>5)</sup> Der Durchschnittswert der CO<sub>2</sub>-Emissionen aller in der Schweiz verkauften Neuwagen beträgt 133 g/km.

<sup>6)</sup> Die Bandbreite ergibt sich aus Fahrweise, Verkehrssituation, Streckenprofil, Außentemperatur, Nutzungsgrad der elektrischen Nebenverbraucher (z. B. Heizung) und Anzahl der Mitfahrer bzw. Zuladung.

Hierbei kann die Bandbreite auch unterschritten werden. Der obere Wert wurde im Normzyklus NEFZ ermittelt, der einen herstellereübergreifenden Vergleich erlaubt.“

	Panamera 4 E-Hybrid	Panamera 4 E-Hybrid Executive
<b>Leergewicht</b>		
DIN	2.170 kg	2.250 kg
Nach EG-Richtlinie <sup>1)</sup>	2.245 kg	2.325 kg
Zul. Gesamtgewicht	2.710 kg	2.775 kg
Max. Zuladung	540 kg	525 kg
<b>Fahrleistungen</b>		
Höchstgeschwindigkeit	278 km/h	278 km/h
Beschleunigung 0–100 km/h	–	–
Beschleunigung 0–100 km/h mit Launch Control <sup>2)</sup>	4,6 s	4,7 s
Beschleunigung 0–200 km/h	–	–
Beschleunigung 0–200 km/h mit Launch Control <sup>2)</sup>	16,9 s	17,4 s
<b>Verbrauch/Emission<sup>3)</sup>/Effizienzklassen<sup>4)</sup></b>		
Kraftstoffart	Super Plus unverbleit (ROZ 98)	Super Plus unverbleit (ROZ 98)
Innerorts in l/100 km	–	–
Außerorts in l/100 km	–	–
Kombiniert in l/100 km (Benzinäquivalent Schweiz)	2,5 (4,4)	2,5 (4,4)
CO <sub>2</sub> -Emissionen kombiniert g/km <sup>5)</sup>	56	56
Effizienzklasse Deutschland <sup>4)</sup>	A+	A+
Effizienzklasse Schweiz <sup>4)</sup>	D	D
CO <sub>2</sub> -Emissionen aus Treibstoff- und Strombereitstellung Schweiz in g/km	35	35
Stromverbrauch in kWh/100 km	15,9	15,9
Typische elektrische Reichweite im Alltag <sup>6)</sup>	25–51 km	25–51 km
<b>Abmessungen</b>		
Länge	5.049 mm	5.199 mm
Breite (mit Außenspiegeln)	1.937 mm (2.165 mm)	1.937 mm (2.165 mm)
Höhe	1.423 mm	1.428 mm
Radstand	2.950 mm	3.100 mm
Kofferraumvolumen (VDA)/bei umgeklappten Rücksitzen	405 l/1.245 l	405 l/1.395 l

## Technische Daten.

Reifentyp	Größe	Kraftstoffeffizienzklasse/ Rollwiderstand	Nasshaftungsklasse	Externes Rollgeräusch* Klasse	Externes Rollgeräusch (dB)
<b>Panamera</b>					
Sommerreifen	265/45 ZR 19	C–B	B–A	🔊–🔊	73–69
	295/40 ZR 19	C–B	B–A	🔊–🔊	75–70
	275/40 ZR 20	C	A	🔊	73–71
	315/35 ZR 20	C–B	A	🔊–🔊	73–70
	275/35 ZR 21	C	B–A	🔊	73–71
	315/30 ZR 21	C	B–A	🔊–🔊	75–70

Die gezielte Bestellung eines bestimmten Reifenfabrikats ist aus logistischen und produktionstechnischen Gründen nicht möglich.

\* 🗣️ Rollgeräusch gering, 🗣️ Rollgeräusch mittel, 🗣️ Rollgeräusch hoch.



# Index.

<b>A</b>	<b>C</b>	<b>H</b>	<b>L</b>	<b>P</b>	Porsche Dynamic Chassis Control Sport (PDCC Sport)	Reifentabelle	164	Spurwechselassistent	97
Abbiegeassistent	CD-/DVD-Laufwerk	Handyvorbereitung	Lamellenkupplung	Panoramadach	(PDCC Sport)	Rückfahrkamera	98	Stauassistent	95
Abstandsregeltempomat (ACC)	Connect Apps	Hinterachslenkung	Launch Control	ParkAssistent	Porsche Dynamic Light System (PDLS)			Surround View	98
Adaptive Luftfederung	Connect Dienste		LED-Hauptscheinwerfer inkl. Porsche Dynamic Light System (PDLS)	Performance-Anzeige	(PDLS)	<b>S</b>			
Adaptive Zylindersteuerung	Connect Plus-Modul	<b>I</b>	LED-Matrix Hauptscheinwerfer inkl. Porsche Dynamic Light System Plus (PDLS Plus)	Porsche 4D-Chassis Control	Porsche Dynamic Light System Plus (PDLS Plus)	Scheinwerfer	90, 137	<b>T</b>	
Allradantrieb		Individualisierung	Porsche Active Suspension Management (PASM)	Porsche Active Suspension Management (PASM)	Porsche InnoDrive	Segeln	64	Technische Daten	156
Ambientebeleuchtung	<b>D</b>	Infotainment	Porsche Advanced Cockpit	Porsche Advanced Cockpit	Porsche Rear Seat Entertainment	Sicherheit	139	Telefonmodul	86
Antrieb	Design	Innenraumbelichtung	Porsche Car Configurator	Porsche Car Configurator	Porsche Stability Management Sport (PSM Sport)	Sitze	76, 139	Tempolimitanzeige	72
Apple® CarPlay	Diebstahlerkennung	Interieur	Porsche Car Connect	Porsche Car Connect	Porsche Torque Vectoring Plus (PTV Plus)	Sitzheizung und -belüftung	76	Touchdisplay	34, 46, 69, 79
Assistenzsysteme	Digitalradio	Interieur-Pakete	Porsche Ceramic Composite Brake (PCCB)	Porsche Ceramic Composite Brake (PCCB)	Porsche Traction Management (PTM)	Sound-Systeme	80	TwinScroll-Turbinen	41
Audio-Schnittstelle	Direct Touch Control	Ionisierung	Porsche Communication Management (PCM)	Porsche Communication Management (PCM)	Porsche Vehicle Tracking System (PVTS)	Sport Chrono Paket inkl. Mode-Schalter	60	<b>U</b>	
Audiosysteme	Doppelendrohre	<b>K</b>	Porsche Connect	Porsche Connect	Privacy-Verglasung	SPORT Modus	46, 60, 62	Umwelt	64
Auto Start-Stop-Funktion		Klapptische	Porsche Connect Portal	Porsche Connect Portal		SPORT PLUS Modus	46, 62		
	<b>E</b>	Klimatisierung	Porsche Connect Store	Porsche Connect Store	<b>R</b>	SPORT Response	63	<b>V</b>	
<b>B</b>	Echtzeit-Verkehrsinformationen	Kombiinstrument	Porsche Doppelkupplungsgetriebe (PDK)	Porsche Doppelkupplungsgetriebe (PDK)	Räder	Sprachbedienung	84	VarioCam Plus	41
Benzindirekteinspritzung (DFI)	Exterieur	Komfort			Radio	Spurhalteassistent	97	Verkehrszeichenerkennung	77
Bordcomputer		Kraftstoff			Recycling				
BOSE® Surround Sound-System	<b>F</b>	Kraftübertragung						<b>W</b>	
Bremsen	Fahrmodi	Kurvenhinweis						Werksabholung	148, 153
Burmester® 3D High-End Surround Sound-System	Fahrwerk								
	Farben	<b>O</b>						<b>Z</b>	
		Online-Navigation						Zuladung	159, 160, 161, 162, 163



Die dargestellten Fahrzeugmodelle zeigen die Ausstattung für die Bundesrepublik Deutschland. Sie enthalten zum Beispiel auch Individualausstattungen, die nicht zum serienmäßigen Lieferumfang gehören und nur gegen Aufpreis erhältlich sind. In verschiedenen Ländern sind aufgrund länderspezifischer Bestimmungen und Auflagen nicht alle Modelle bzw. Ausstattungen verfügbar. Bitte informieren Sie sich über den genauen Ausstattungsumfang bei Ihrem Porsche Zentrum/Händler oder Ihrem Importeur. Die Angaben über Konstruktion, Lieferumfang, Aussehen, Leistung, Maße, Gewicht, Kraftstoffverbrauch und Betriebskosten entsprechen dem Kenntnisstand zum Zeitpunkt der Drucklegung (03/17). Änderungen von Konstruktion, Ausstattung und Lieferumfang sowie Abweichungen im Farbton und Irrtümer bleiben vorbehalten.

© Dr. Ing. h.c. F. Porsche AG, 2017  
Alle Texte, Bilder und sonstigen Informationen in diesem Katalog unterliegen dem Urheberrecht der Dr. Ing. h.c. F. Porsche AG.

Jede Vervielfältigung, Wiedergabe oder sonstige Nutzung ohne vorherige schriftliche Zustimmung der Dr. Ing. h.c. F. Porsche AG ist unzulässig.

Die Dr. Ing. h.c. F. Porsche AG unterstützt die Verwendung von Papieren aus nachhaltiger Waldbewirtschaftung. Das Papier dieses Verkaufsprospekts ist nach den strengen Regeln des PEFC (Programme for the Endorsement of Forest Certification) zertifiziert.

Porsche, das Porsche Wappen, Panamera, 911, PCCB, PCM, PSM, PDK, Tequipment und weitere Kennzeichen sind eingetragene Marken der Dr. Ing. h.c. F. Porsche AG.

Dr. Ing. h.c. F. Porsche AG  
Porscheplatz 1  
70435 Stuttgart  
Germany  
[www.porsche.com](http://www.porsche.com)

Gültig ab: 03/17  
Printed in Germany  
WSLP1801000110 DE/WW

