

Der Toyota Corolla.



**Bevor Sie sich für eines
der beliebtesten Autos
der Welt entscheiden...**







Felgenabdeckung:
Sonderausstattung

... lesen Sie, was Sie davon haben.

Der Name Corolla steht für eines der erfolgreichsten Modell-Programme in der Geschichte des Automobils: Bereits über 12 Millionen mal haben sich überall auf der Welt Autofahrer für einen Toyota Corolla entschieden.

Einer der Hauptgründe für seine außergewöhnliche Beliebtheit: Das Corolla-Programm hält für unterschiedliche Wünsche unterschiedliche Modelle bereit, bietet aber in jeder Version den aktuellen Stand der Technik. Und das bedeutet: 12-Ventil-Motoren serienmäßig im Corolla Compact, im Corolla Liftback und in der Corolla Limousine. Sowie 16 Ventile für sportliche Hochleistung im Corolla GT 16 V.

Die Vorteile der Toyota Mehrventil-Technik:

1. Der 12-Ventil-Motor – mit je zwei Einlaß- und einem Auslaßventil pro Zylinder – wird nicht nur besser beatmet, er bewirkt auch eine effektivere Verbrennung, bei der weniger Schadstoffe anfallen. Darüber hinaus ist der Corolla jetzt in allen drei Modellvarianten mit dem Toyota Euro-Kat erhältlich – das bedeutet eine Steuerersparnis von bis zu DM 560.– in zwei Jahren.

2. Der Basis-Corolla kann ohne jede Umrüstmaßnahme mit dem umweltfreundlichen und preiswerteren Bleifrei-Normalbenzin betankt werden, aber jederzeit auch mit verbleitem Kraftstoff. Sie haben die freie Wahl.

3. Die Toyota Mehrventil-Technik verbessert die Leistungsausbeute ebenso spürbar wie kostensenkend: Waren für 74 PS (55 kW) wie herkömmlich Hubräume von 1,5 bis 1,6 Liter notwendig, so realisiert der hochmoderne 12-

Ventiler diese Leistung aus nur 1,3 Liter Hubraum. – Und am Hubraum wird die Kfz-Steuer bemessen.

4. Trotz seiner kräftigen Motorisierung begnügt sich der Corolla 12-Ventiler mit erstaunlich geringen Kraftstoffmengen, ebenfalls ein Ergebnis wirksamerer Energiebenutzung.

Ganz gleich, welche Corolla Version Sie fahren: Sie kommen in den Genuß genannter Vorzüge, ohne sich um Zuverlässigkeit und Langlebigkeit Ihres Autos sorgen zu müssen. Denn hier führt der Erfahrungsvorsprung von über einer Million gebauten Toyota Mehrventil-Motoren zu praktischen Vorteilen: hohe Laufleistungen und längere Service-Intervalle. In der Summe niedrigere Autokosten.

Wie schon erwähnt, eröffnet Ihnen das Corolla-Programm selbstverständlich auch die Möglichkeit, steuerbegünstigt und umweltbewußt zu fahren: mit einem 1,8-l-Diesel-, einem 1,3-l-Euro-Kat- oder einem 1,6-l-Katalysator-Motor. Oder auch besonders komfortbewußt mit Automatikgetriebe.

Es lohnt sich also, mit der modernen Corolla-Familie nähere Bekanntschaft zu schließen.



Corolla Compact. Der dynamische 12-Ventiler.

Auf der Basis moderner Technik - Mehrventil-Motor mit Euro-Kat, 5-Gang-Getriebe, Frontantrieb, McPherson-Einzelradaufhängung - liefert der Corolla Compact ein Beispiel für praxisgerechten Komfort bei city-freundlichen Außenmaßen.

Wahlweise mit 3 oder 5 Türen. Mit viel Bewegungsfreiheit vorn wie hinten. Mit einzeln umlegbaren Rücksitzlehnen zum Durchladen. Und mit einer ganzen Reihe sinnvoller Details: vom



klar gezeichneten Drehzahlmesser bis zur heizbaren Heckscheibe mit Wisch-/Waschanlage. In einem 50.000-Kilometer-Testbericht urteilt auto, motor und sport (Ausgabe 7/86): „Funktionalität ist ein gewichtiger Pluspunkt des Interieurs. Die klar gezeichneten Instrumente lassen sich leicht ablesen.“ Und wie steht es mit der Langzeit-Qualität?

„Ansonsten waren die 50.000 km an der Karosserie nahezu spurlos vorbeigegangen!“



Abbildungen: SR-Version.

Angenehme Reise. Zum Beispiel im Corolla Compact SR.

Gleich, ob Sie in einem Toyota Corolla vorne oder hinten Platz nehmen: Es geht komfortabel zu. Sie genießen viel Bewegungsfreiheit, viel Kopf- und Beinraum. Die Sitze haben Langstrecken-Qualität, sind körpergerecht geformt und mit atmungsaktiven Stoffen bezogen. In denselben geschmackvollen Farben: die sauber verarbeiteten Türverkleidungen. Für Ihre Reise-Utensilien hält der Corolla zahlreiche Ablagen bereit. Zusätzlich zum Handschuhfach





beispielsweise eine praktische Ablagebox in der Mittelkonsole. Griffgünstig in der Mitte des Armaturenbretts ist das Bedienungsfeld für Belüftung und Heizung. Dazu auto, motor und sport (Ausgabe 7/86): „Daß das Gebläse mit vier Stufen arbeitet und die Insassen dank der insgesamt sechs Lüftungsrosetten die Frischluftzufuhr ganz individuell einstellen können, macht auch längere Tagesetappen in wärmere Gefilde zu einer erträglichen Angelegen-

heit.“ Und weiter: „Funktionalität ist ein gewichtiger Pluspunkt des Interieurs. Die klar gezeichneten Instrumente lassen sich leicht ablesen, wobei besonders die relativ exakt anzeigende Tankuhr immer wieder positiv auffiel.“

Ein weiteres Beispiel für sinnvollen Ausstattungskomfort liefert der kleine Fernriegelungshebel für die Tankklappe – in jedem Corolla ebenso Standard wie die Heckklappen-Fernbedienung am Fahrersitz.



Corolla Liftback. Der familien- freundliche 12-Ventiler.

Die positiven Eigenschaften des Corolla Compact kennzeichnen auch den 5türigen Corolla Liftback. Mit seinem besonders geräumigen, variablen Heckabteil wird er auch dem Platzbedarf größerer Familien gerecht. Aber bevor Sie sich von seiner Vielseitigkeit auf den beiden folgenden Seiten überzeugen, ein paar Worte zu einer Gemeinsamkeit aller Corolla Versionen: Alle Mitglieder der Corolla Familie vermitteln ihren Passagieren nicht nur das

Gefühl besonderer Sicherheit, sie gewährleisten dies konsequent bis ins Detail.

Um nur ein paar Merkmale zu nennen: Scheibenbremsen vorn, eine Frontscheibe aus Verbundglas, leuchtstarke Halogenscheinwerfer, eine integrierte Nebelschlußleuchte. Vorbildlich sind in jedem Corolla die vorderen Gurt-schlösser direkt an den Sitzen montiert, und in jedem Corolla Cockpit finden Sie Warnleuchten für versehentlich nicht richtig





geschlossene Türen sowie für Handbremse und Bremsflüssigkeit. Doch nicht nur Sicherheit wird großgeschrieben im Corolla. Auch im Liftback ist für Bequemlichkeit gesorgt. Sein Innenraum bietet reichlich Platz und Komfort. Bis zu fünf Personen können es sich auf den köpergerecht geformten Sitzen bequem machen. Und der Fahrer wird ein sinnvolles Ausstattungsdetail zu schätzen wissen: den höhenverstellbaren Fahrersitz.



Felgenabdeckung
und Metallic-Lack
Sonderausstattung.

Die Vielseitigkeit des Corolla Liftback. Mal Reisewagen, mal Einkaufswagen.

Das Raumangebot des Corolla Liftback ist im doppelten Sinne familiengerecht. Für lange Strecken bietet er seinen Passagieren einen großzügig bemessenen, komfortabel ausgestatteten Innenraum. Für die kurzen Einkaufsfahrten – oder auch für den Winterurlaub ohne Skiträger – hat er serienmäßig den erweiterten Gepäckraum. Denn auch im Corolla Liftback lassen sich die Rücksitzlehnen einzeln nach vorn klappen. Damit erweitert sich das Ladevolumen von





reisegerechten 525 Litern bei dachhoher Beladung bis auf stattliche 1.162 Liter.

Auch sonst macht der Corolla Liftback einen höchst einladenden Eindruck: Wer schwere Lasten einzuladen hat, wird sich über die besonders niedrig angesetzte Ladekante freuen. Und auch darüber, daß die Heckklappe von zwei starken Teleskop-Armen weit genug geöffnet wird, um Ihnen beim Ein- und Ausladen auch genügend Kopffreiheit zu bieten.



Corolla Limousine. Der elegante 12-Ventiler.

Wer der Eleganz einer Limousine den Vorzug gibt, genießt auch mit dem Corolla 4-Türer die Vorteile der Toyota 12-Ventil-Technik.

Das Styling der Corolla Limousine: modern, gradlinig, übersichtlich. Die Innenmaße sind auf den Platzbedarf einer fünfköpfigen Familie zugeschnitten. Auch die Bequemlichkeit kommt nicht zu kurz.

Ein Beispiel für sinnvollen Ausstattungskomfort: der Fahrersitz. Er ist serienmäßig stufenlos





höhenverstellbar. So finden Fahrer unterschiedlichster Statur mühelos die ideale Sitzposition.

Der über eine niedrige Ladekante bequem beladbare Kofferraum ist mit einem Volumen von mehr als 400 Litern ausgesprochen reisegerecht. Dasselbe Prädikat verdient das Fahrwerk mit Frontantrieb, Einzelradaufhängung und McPherson-Federbeinen. Es sorgt für leichtes Handling und erweist sich in jeder Situation als spurtreu.



Metalle-Lack und Felgenabdeckung Sonderausstattung

Corolla GT 16 V. Der rassige 16-Ventiler.

Als einer der ersten Automobil-Hersteller hat Toyota 16-Ventil-Motoren zur Groß-Serienreife gebracht. Millionenfach haben sich die leistungsstarken Sporttriebwerke mit vier Ventilen pro Zylinder schon bewährt. Mit dem Ergebnis, daß der Corolla GT 16 V nicht nur durch seine hochkarätige Sporttechnik begeistert, sondern auch durch seine Zuverlässigkeit überzeugt.

Das Spezialfahrwerk des Corolla GT 16 V ist ganz auf die



Leistungsfreude seiner 16-Ventil-Maschine mit 121 PS/89 kW ausgelegt: Breitreifen, Frontantrieb und Einzelradaufhängung, Gasdruckstoßdämpfer und 4 Scheibenbremsen, vorn innenbelüftet.

Front- und Heckspoiler sowie Seitenschweller verstärken die Bodenhaftung und prägen die markante Optik. Nur 8,9 Sekunden vergehen von 0 bis 100 km/h, und zügig beschleunigt der drehmomentstarke Sportler weiter bis nahezu Tempo 200.

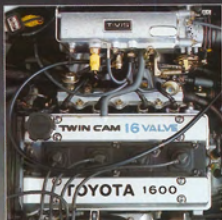

Dabei steuert ein zentraler Mikrocomputer über die elektronische Kraftstoffeinspritzung mit Schubabschaltung sowie über die kennfeldgesteuerte Transistorzündanlage die Gemischzufuhr des 16-Ventilers. Gleichzeitig überwacht das Toyota Computer-Regelsystem sämtliche Motorfunktionen. Bei dieser Selbstdiagnose wird jede Abweichung sofort erfaßt, gespeichert und dem Fahrer über die Motor-Kontrollleuchte mitgeteilt.



Wie es sich für einen Sportler gehört: das Cockpit des Corolla GT 16 V.

Die Sportlichkeit des Corolla 16-Ventilers ist echte Konsequenz. Das merken Sie schon, wenn Sie Ihre Sitzposition in den straffen Sportsitzen wählen. Die Fahrersitz-Höhe ist variabel, die breiten Seitenpolster lassen sich exakt anpassen, und selbst die integrierte Bandscheibenstütze können Sie individuell einstellen.

Ein weiterer Griff, und Sie haben den für Sie optimalen Neigungswinkel des Lederlenkrads justiert.





Übersichtlich und klar ablesbar liegen die Instrumente in Ihrem Blickfeld.

Drehzahlmesser, Öldruckmesser, Kühlwasser-Thermometer. Sowie die Warnleuchten für Handbremse und Bremsflüssigkeit und die Motor-Kontrollleuchte.

Alles klar. Sie müssen nur noch starten. 5 sportlich abgestimmte Gänge bringen den Corolla GT 16 V in begeisternder Weise auf Touren.

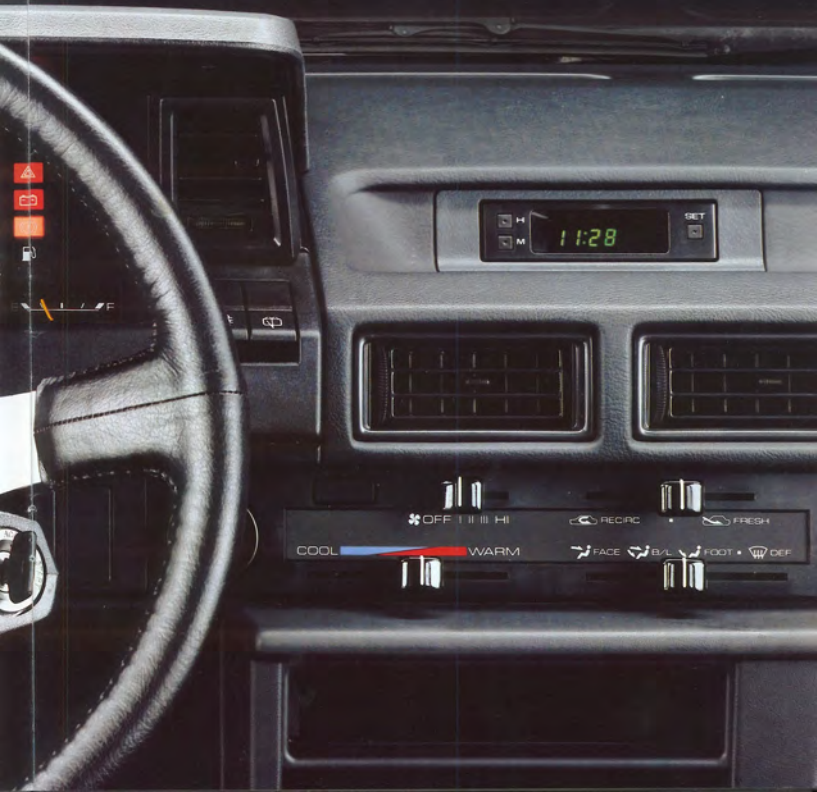

Die Steuerfreien von Corolla: Euro-Kat, Kat und Diesel.

Zu den steuerbegünstigten Corolla 12-Ventilern gibt es drei steuerfreie Alternativen:

Erstens: den neuentwickelten Euro-Kat für den Compact SR, die Limousine und den Liftback. Dieser Oxydations-Katalysator schont die Umwelt und hilft Ihnen Steuern sparen: bis zu DM 560,-. Zeitraum der Steuerersparnis: bis zu zwei Jahren.

Zweitens: den geregelten 3-Wege-Katalysator. Als 1,6-Liter-Motor für den vielseitigen Corolla

Liftback und die elegante Corolla Limousine. Mit seinen 73 PS/54 kW bietet er fast dieselbe Leistung wie der 1,3-l-Motor mit 12 Ventilen, befreit Sie aber völlig von der Kfz-Steuer. Die Steuer-Gesamteinsparung beträgt bei beiden Corolla Katalysator-Modellen jeweils bis zu DM 1.670,- in 4 Jahren und 10 Monaten.

Drittens: den 1,8-l-Dieselmotor für den Stürigen Corolla Compact und den familienfreundlichen Corolla Liftback. Er leistet 64 PS/



Geregelter Toyota 3-Wege-Katalysator

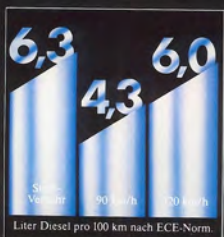
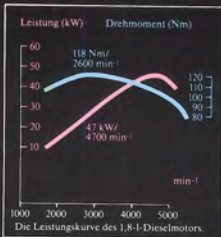

47 kW und gefällt durch seine Drehmomentstärke (118 Nm bei nur 2.600 min⁻¹) ebenso wie durch seine Sparsamkeit.

Nur 6,3/4,3/6,0 l verbraucht er in der Compact-Version auf 100 Kilometern im Stadtverkehr/bei 90/120 km/h.

Die Testfahrer der „Auto Zeitung“ beurteilen den Corolla Diesel in der Ausgabe 8/86 u. a. so: „Auch mit Diesel-Triebwerk

erreicht der Corolla gute Fahrleistungen: Das Höchsttempo liegt bei 155 km/h.“ - „Doch auch im Stadtverkehr zeigt sich der Selbstzünder von der flotten Seite. Bevor der Beifahrer einmal ruhig durchgeatmet hat, ist der Corolla schon bei Tempo 50.“

Mit den Corolla Diesel-Modellen sparen Sie jeweils bis zu DM 775,- in einem Zeitraum von zwei Jahren.

Das Corolla- Programm: fortschrittliche Technik, hochwertige Ausstattung.

In jedem Corolla wird Ihnen hohe Sicherheit und überdurchschnittlicher Fahrkomfort geboten. Beides ist nicht zuletzt das Ergebnis durchdachter technischer Detaillösungen. Um nur ein Beispiel zu nennen: Die gute Kurvenstabilität hat ihre Ursache nicht allein im Frontantriebs-Prinzip, sondern beim Corolla auch in seiner besonderen Hinterachs-Konstruktion. Die einzeln aufgehängten Hinterräder mit McPherson-Federbeinen werden an

Doppelquerlenkern und Längszugstreben geführt, unterstützt durch einen Stabilisator. Die Fahrwerksgeometrie bewirkt in Kurven den „Mitlenkeffekt“ der Hinterräder, so daß starke Lastwechsel-Reaktionen besser aufgefangen werden. Autotester bescheinigen dem Corolla deshalb immer wieder ein neutrales Fahrverhalten und gutes Handling. Ein Eindruck, der nicht zuletzt auch durch die hervorragenden Qualitäten der Corolla Bremsanlage unterstützt wird.

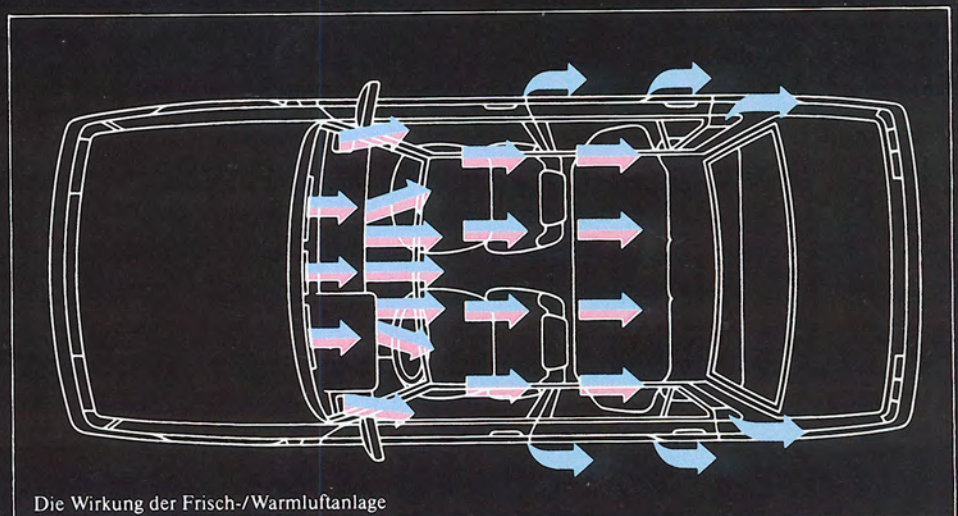
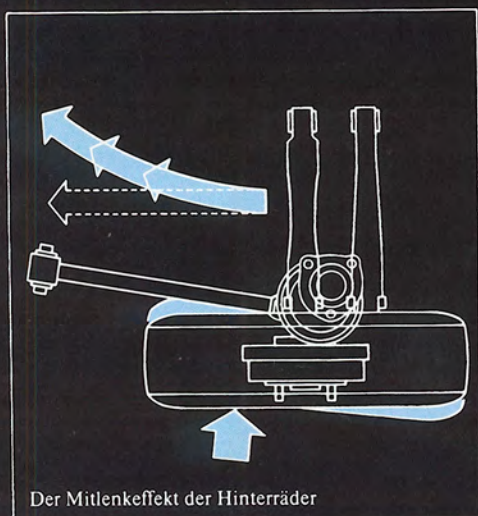
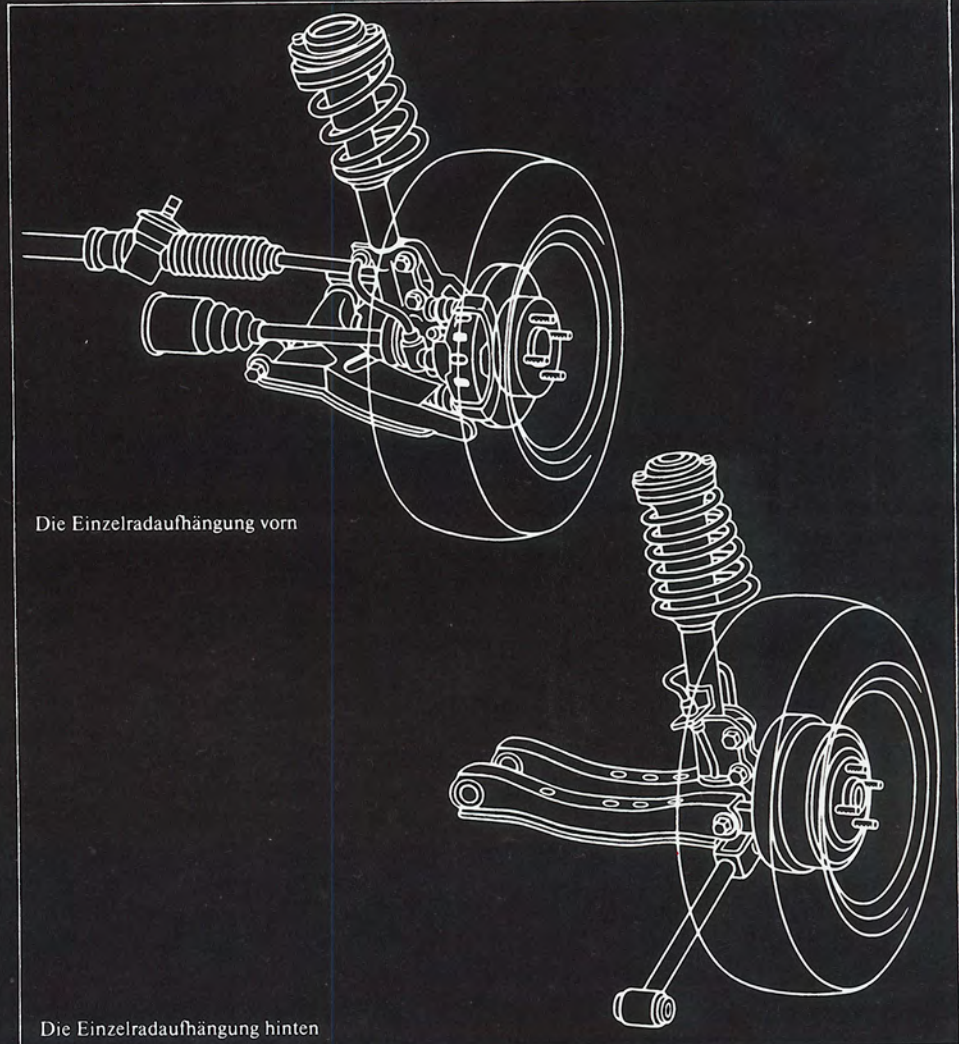
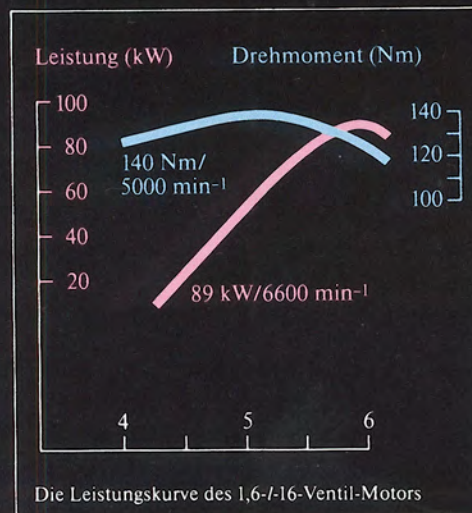
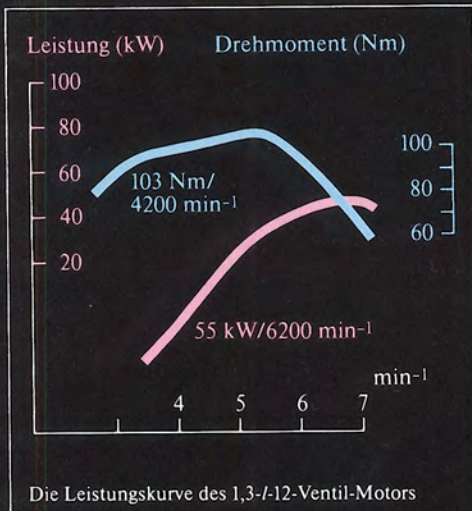

Ausstattung und technische Daten.

Serienmäßige Ausstattung	Corolla Compact			Corolla Liftback			Corolla Limousine		Corolla GT 16 V
	DX1,3	SR 1,3	DX1,8 Diesel	DX1,3	DX1,6 Kat	DX1,8 Diesel	DX1,3 Kat	DX1,6 Kat	
Verbundglas-Frontscheibe	•	•	•	•	•	•	•	•	•
Getönte Scheiben	•	•	•	•	•	•	•	•	•
Zahnstangenlenkung	•	•	•	•	•	•	•	•	•
Zweikreisbremsanlage	•	•	•	•	•	•	•	•	•
Bremskraftregler	•	•	•	•	•	•	•	•	•
Bremskraftverstärker	•	•	•	•	•	•	•	•	•
4 Scheibenbremsen, vorn innenbelüftet	•	•	•	•	•	•	•	•	•
Scheibenbremsen vorn	•	•	•	•	•	•	•	•	•
5-Gang-Getriebe	•	•	•	•	•	•	•	•	•
Startautomatik	•	•	•	•	•	•	•	•	•
Transistorzündung, kennfeldgesteuert	•	•	•	•	•	•	•	•	•
Elektronische Benzineinspritzung	•	•	•	•	•	•	•	•	•
Ölkühler	•	•	•	•	•	•	•	•	•
Halogenscheinwerfer	•	•	•	•	•	•	•	•	•
Rückfahrcheinwerfer	•	•	•	•	•	•	•	•	•
Nebelschlußleuchte	•	•	•	•	•	•	•	•	•
Außenspiegel, innen verstellbar	•	•	•	•	•	•	•	•	•
2. Außenspiegel, von innen verstellbar	•	•	•	•	•	•	•	•	•
Kunststoffstoßfänger, Seiten-Schutzleisten	•	•	•	•	•	•	•	•	•
Integrierte Automatik-Sicherheitsgurte vorn + hinten	•	•	•	•	•	•	•	•	•
Sportsitze vorn	•	•	•	•	•	•	•	•	•
Sitzhöhenverstellung Fahrersitz	•	•	•	•	•	•	•	•	•
Fahrersitz mit Bandscheibenstütze	•	•	•	•	•	•	•	•	•
Kopfstützen verstellbar	•	•	•	•	•	•	•	•	•
Rücksitzlehnen einzeln umlegbar	•	•	•	•	•	•	•	•	•
Veloursitze	•	•	•	•	•	•	•	•	•
Ablage in Fahrertür	•	•	•	•	•	•	•	•	•
Sportlenkrad	•	•	•	•	•	•	•	•	•
Lenkrad höhenverstellbar	•	•	•	•	•	•	•	•	•
Elektrische Scheibenwaschanlage	•	•	•	•	•	•	•	•	•
Scheibenwischer 2stufig, mit Intervall	•	•	•	•	•	•	•	•	•
Gebläse 4stufig, Innenluftumwälzung	•	•	•	•	•	•	•	•	•
Drehzahlmesser	•	•	•	•	•	•	•	•	•
Öldruckanzeige	•	•	•	•	•	•	•	•	•
Beleuchteter Aschenbecher	•	•	•	•	•	•	•	•	•
Tank- und Heckklappenverriegelung am Fahrersitz	•	•	•	•	•	•	•	•	•
Handbrems-, Bremsflüssigkeits-warnleuchte	•	•	•	•	•	•	•	•	•
Warnleuchte für nicht geschlossene Türen	•	•	•	•	•	•	•	•	•
Kühlwasser-temperaturanzeige	•	•	•	•	•	•	•	•	•
Tageskilometerzähler	•	•	•	•	•	•	•	•	•
Regelbare Instrumentenbeleuchtung	•	•	•	•	•	•	•	•	•
Digital-Quarzuhr	•	•	•	•	•	•	•	•	•
Sonnenblende schwenkbar	•	•	•	•	•	•	•	•	•
Mittelkonsole	•	•	•	•	•	•	•	•	•
Heckscheibenheizung	•	•	•	•	•	•	•	•	•
Heckscheibenwischer	•	•	•	•	•	•	•	•	•
Check engine Warnleuchte	•	•	•	•	•	•	•	•	•
Frontspoiler	•	•	•	•	•	•	•	•	•
Heckspoiler/Seitenschweller	•	•	•	•	•	•	•	•	•
Felgenvollabdeckung	•	•	•	•	•	•	•	•	Leichtm.
Euro-Kat auf Bestellung	•	•	•	•	•	•	•	•	•
Auf Wunsch									
Metallic-Lackierung	•	•	•	•	•	•	•	•	•
Ganz-Lackierung weiß	•	•	•	•	•	•	•	•	•
Elektrisches Schiebedach	•	•	•	•	•	•	•	•	•
Leichtmetallfelgen	•	•	•	•	•	•	•	•	•
Automatikgetriebe	•**	•	•	•	•	•	•	•	•
Lackfarben:									
weiß	•	•	•	•	•	•	•	•	•
rot	•	•	•	•	•	•	•	•	•
anthrazitmetallic	•	•	•	•	•	•	•	•	•
rosémetallic	•	•	•	•	•	•	•	•	•
hellgrünmetallic	•	•	•	•	•	•	•	•	•
Polsterstoff:									
braun	•	•	•	•	•	•	•	•	•
grau	•	•	•	•	•	•	•	•	•
grau-schwarz	•	•	•	•	•	•	•	•	•

* Bei SR-Version Grundausstattung.
** Nur als 5-Türer lieferbar.

Fakten, Maße und Gewichte	Corolla Compact			Corolla Liftback			Corolla Diesel		Corolla Limousine		Corolla GT 16 V
	DX	DX** Automatic	SR Euro-Kat	DX*	DX Automatic	DX Katalysat.	DX** Compact	DX Liftback	DX*	DX Katalysat.	
Motor	4-Zylinder-Otto-Reihenmotor			4-Zylinder-Otto-Reihenmotor			4-Zylinder-Diesel-Reihenmotor		4-Zylinder-Otto-Reihenmotor		4-Zylinder-Otto-Reihenmotor
SOHC	SOHC	SOHC	SOHC	SOHC	SOHC	OHC	SOHC	SOHC	OHC	OHC	D.O.H.C.
Hubraum gem. Steuervormel, cm³	12	12	12	12	12	8	8	12	8	8	16
Leistung kW (PS)/min⁻¹	73,0/77,4	73,0/77,4	73,0/77,4	73,0/77,4	73,0/77,4	81,0/77,0	83,0/85,0	73,0/77,4	81,0/77,0	81,0/77,0	89(121)/600
Drehmoment max., Nm/min⁻¹	103/4.200	103/4.200	103/4.200	103/4.200	103/4.200	122/3.400	118/2.600	103/4.200	122/3.400	140/5.000	
Getriebeübersetzungen											
1. Gang	3,545	3,545	3,545	3,545		3,166	3,538	3,545	3,166	3,166	
2. Gang	1,905	1,905	1,905	1,905		1,904	2,041	1,905	1,904	1,904	
3. Gang	1,310	1,310	1,310	1,310		1,310	1,322	1,310	1,310	1,310	
4. Gang	0,969	0,969	0,969	0,969		0,969	0,945	0,969	0,969	0,969	
5. Gang	0,815	0,815	0,815	0,815		0,815	0,731	0,815	0,815	0,815	
Rückwärtsgang	3,250	3,250	3,250	3,250		3,250	3,153	3,250	3,250	3,250	
Automatik											
3-Stufen-Automatik-Getriebe mit Lock-up-Übersetzungen											
1. Stufe		2,810			2,810						
2. Stufe		1,549			1,549						
3. Stufe		1,000			1,000						
R-Bereich		2,296			2,296						
Anfahrwindlung		2,100			2,100						
Vorgelegeübersetzung		0,945			0,945						
Fahrleistungen											
Höchstgeschwindigkeit, km/h	160	155	160	160	155	160	155	160	160	195	
Beschleunigung 0-100 km/h, sec.	14,1	18,0	14,1	14,1	18,0	11,6	14,5	14,1	11,6	8,9	
Kraftstoffe		Normal bleifrei + verbleit wahlweise	Normal bleifrei	Normal bleifrei + verbleit wahlweise	Normal bleifrei + verbleit wahlweise	Normal bleifrei	Dieselmotorkraftstoff	Normal bleifrei + verbleit wahlweise	Normal bleifrei	Super verbleit	
Kraftstoffverbrauch											
konstant 90 km/h, l	5,1	5,7	5,1	5,0	5,5	5,7	4,3	5,2	5,8	6,0	
konstant 120 km/h, l	7,2	8,0	7,2	7,2	8,3	7,9	6,2	7,6	8,2	8,2	
Stadtzyklus, l	7,4	7,5	7,4	7,3	7,5	8,2	6,2	7,3	8,3	8,8	
Füllmengen											
Kraftstoffbehälter, l	50	50	50	50	50	50	50	50	50	50	
Motoröl, l (Wechselmenge inkl. Filter)	3,2	3,2	3,2	3,2	3,2	3,2	3,2	3,2	3,2	3,7	
Kühlsystem inkl. Heizung, l	4,9	4,8	4,9	4,9	4,8	4,9	7,3	4,9	4,9	6,0	
Gewichte											
Zul. Gesamtgewicht, kg	1.385	1.385	1.385	1.385	1.385	1.385	1.470	990	1.385	1.385	1.420
Leergewicht, kg				880	900	880			860	860	960
3-Türer (DX)	855	855	855								
3-Türer (SR)	870	870	870								
5-Türer (DX Autom.)	870	890	870								
5-Türer (SR)	885	885	885								
zul. Achslast, vorn, kg	770	770	770	770	770	770	835	770	770	790	
zul. Achslast, hinten, kg	785	785	785	785	785	785	780	785	785	780	
zul. Anhanglast bis 12% Steigung											
gebremst, kg	1.000	1.000	1.000	1.000	1.000	1.000	1.000	1.000	1.000	1.200	
ungebremst, kg	400	400	400	400	400	400	450	400	400	400	
zul. Anhängelast, kg	75	75	75	75	75	75	75	75	75	75	
zul. Dachlast, kg	50	50	50	50	50	50	50	50	50	50	
Gepäckrauminhalt (VDA) (dachhohe Beladung in Klammern)											
4- bzw. 5-Sitzer, l	246(366)	246(366)	246(366)	352(525)	352(525)	352(525)	wie Bemannungsmodelle	412	412	246(366)	
3-Sitzer, l	401(611)	401(661)	401(661)	567(821)	567(821)	567(821)		-	-	401(661)	
2-Sitzer, l	556(956)	556(956)	556(956)	782(1.162)	782(1.162)	782(1.162)		-	-	556(956)	
Räder/Bereifung											
Stahlscheibenräder, Zoll	5 J x 13	5 J x 13	5 J x 13	5 J x 13	5 J x 13	5 J x 13	5 J x 13	5 J x 13	5 J x 13	5,5 J x 14	
Stahlgurteireifen	155 SR 13	155 SR 13	155 SR 13	155 SR 13	155 SR 13	155 SR 13	155 SR 13	155 SR 13	155 SR 13	185/60 R 14	
Service-Intervalle Mon./km	12/20.000	12/20.000	12/20.000	12/20.000	12/20.000	12/20.000	12/20.000	12/20.000	12/20.000	12/20.000	
SchnelSERVICE Mon./km	6/10.000	6/10.000	6/10.000	6/10.000	6/10.000	6/10.000	6/10.000	6/10.000	6/10.000	6/10.000	
6 Jahre Garantie gegen Durchrostung ohne Nachbehandlung	+	+	+	+	+	+	+	+	+	+	

* Auch mit Euro-Kat lieferbar. Kraftstoff dann Normal bleifrei.

** Auch mit SR-Ausstattung lieferbar.

Geräumigkeit in Zahlen.

Drei Karosserie-Formen, ein Radstand. Deshalb macht Ihnen der Corolla in allen drei Versionen ein gleichermaßen großzügiges Platzangebot. Mit viel Kopf- und Beinraum vorne wie hinten. Die klassische Limousine bietet dabei mit 400 Litern Volumen großzügigen Gepäckraum. Der Liftback läßt sich durch Umlegen der Rückbank aber von 525 bis auf 1.162 Liter steigern. Der Corolla Compact bietet Variationsmöglichkeiten zwischen 246 und 956 Litern.

1 Die Maße des Corolla Compact

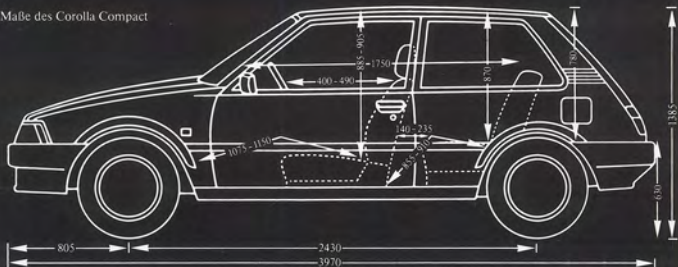

2 Die Maße des Corolla Liftback

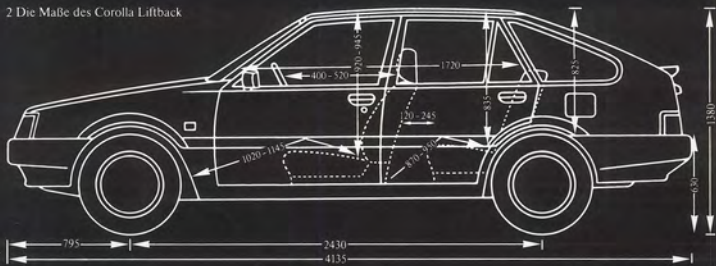

3 Die Maße der Corolla Limousine

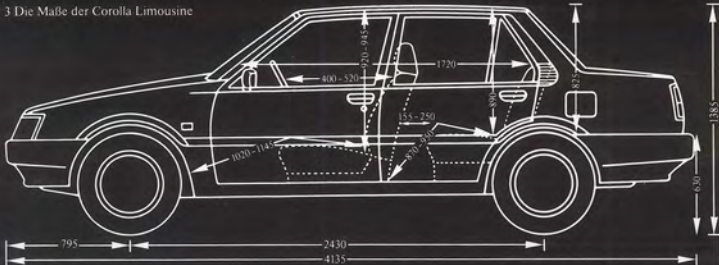

Die Farben.



Rot 3E6*



Weiß 041*



Rosemetallic 3C7*



Hellgrünmetallic 6J5*



Anthrazitmetallic 155*

* Radabdeckungen Sonderausstattung (außer SR)



Leichtmetallfelgen und weiße
Ganzlackierung Sonderausstattung nur für GT 16V.

Die Entscheidung, einen Toyota zu fahren, soll sich für Sie auch nach dem Kauf bezahlt machen.

Wie ernst wir es damit meinen, wird schon bei der Entwicklung neuer technischer Lösungen deutlich: Innovationen gelten nur dann als sinnvoll, wenn sie dem Autofahrer praktische Vorteile bringen. Wie zum Beispiel die Toyota Mehrventil-Technologie. Ein entscheidender Beitrag zu Leistungssteigerung, Verbrauchsreduzierung und mehr Umweltfreundlichkeit. So ist z. B. das Corolla-Programm jetzt durch eine Reihe von steuersparenden Euro-Kat-Versionen sinnvoll erweitert worden.

Daß Sie von der Fertigungspräzision bei Toyota profitieren, zeigen die verlängerten Service-Intervalle. Dazu kommt die 6-Jahres-Garantie gegen Durchrostung. Und wiederholte Klassensiege in der Pannenstatistik des ADAC geben Ihnen die Sicherheit, eines der zuverlässigsten Automobile zu fahren: So ermittelte der ADAC 1986 mit Starlet und Corolla sogar einen Doppelsieg für Toyota. Zudem sind in Europa über 3.000 Toyota Vertragshändler für Sie in Service-Bereitschaft, davon über 800 allein in Deutschland.

TOYOTA

*Nichts ist
unmöglich*

Ihr Toyota Vertragshändler: