



**Kompromißloser 2-Sitzer**

**MR2**



 **TOYOTA**



# 1

---

## Die Idee

**Auf den ersten Blick ist der MR2 ein ziemlich unvernünftiges Auto. Schließlich fehlen ihm so praktische Dinge wie eine Rückbank, ein großer Kofferraum oder ein festes Dach. Doch dafür bietet er mehr Dynamik statt mehr Sitze. Mehr Freiraum statt mehr Kofferraum. Und den Himmel auf Erden statt ein festes Dach über dem Kopf. So gesehen ist der MR2 wirklich nur auf den ersten Blick ein unvernünftiges Auto. Und auf den zweiten ein rassiger Sportwagen, wie er im Buche steht. Oder bei Ihrem Toyota Händler.**





**Augen auf:** Die voll versenkbaren Halogen-Klapp-scheinwerfer machen jedem schöne Augen. Sogar, wenn sie geschlossen sind.

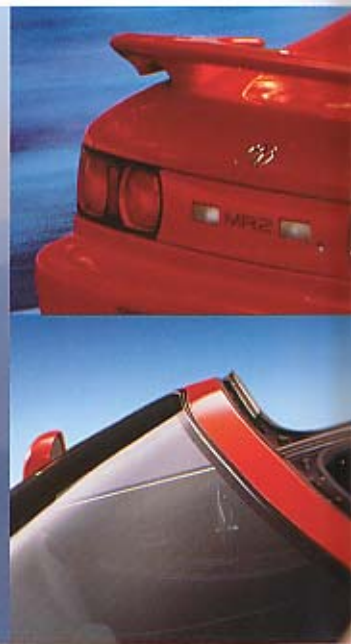

**Alle Wetter!** Ob durchgehend geöffnet oder vorübergehend geschlossen: Durch die T-Bar-Dachgestaltung mit den herausnehmbaren Glasdachhälften aus getöntem Sicherheitsglas ist der Fahrspaß immer pur – bei jedem Wetter.

**Detailgetreu:** Viele Einzelheiten formen das Gesamtbild. Wie zum Beispiel der formschöne Heckspoiler oder die Sportfelgen.



## **Beim Betrachten des MR2 haben Sie einen klassischen Sportwagen vor Augen. Und eine ganze Welt im Kopf.**

Es gibt Augenblicke, die die Phantasie beschleunigen. Und dazu gehört sicherlich die erste Begegnung mit einem MR2. Denn neben seiner individuellen und rassigen Karosserieform besitzt er viele charakteristische Stylingelemente: wie vorne die tief heruntergezogene Frontpartie mit integrierten Klappscheinwerfern oder hinten der elegant-dezente Heckspoiler.

Nach oben offen wird der Spaß an der Form durch das besondere Dachkonzept. Die beiden Glasdachhälften können einfach und schnell herausgenommen und hinter den Sitzen verstaut werden. Das einzige, was dann noch zwischen Ihnen und dem schönen Wetter steht, ist die solide, stabilisierende T-Form-Dachstrebe. Offensichtlich begeistert der MR2 also nicht nur von vorne bis hinten, sondern auch von unten bis oben.



# 3

## Das Cockpit

**Sportabzeichen:** Die roten Nähte an Lederlenkrad und Lederschaltknauf unterstreichen die sportliche Optik.



### Sportliches Fahren heißt: schnelle Blicke, kurze Griffe. Und nie Langeweile.

Das Prinzip der Cockpit-Gestaltung des MR2 liegt auf der Hand: Ergonomie und Funktionalität lassen Sie hier schalten und walten, wie Sie wollen. So haben Sie von Tacho bis Drehzahlmesser alle Instrumente schnell im Blick. Und alles andere fest im Griff: Das höhenverstellbare Lederlenkrad liegt gut in der Hand, und mit dem griffigen Lederschaltknauf legt man gerne einen Gang zu. Was bei einem Sportwagen wie dem MR2 in der Natur der Sache liegt.

#### Blick vor die Kulisse:

Ergonomie und Funktionalität arbeiten hier Hand in Hand. Und Auge in Auge.

(Klimaanlage auf Wunsch)





**Greifen Sie zu!** Ob Bedienelemente oder Ablagefächer: Alles Wichtige lässt sich bequem und einfach erreichen. (Klimaanlage auf Wunsch)



**Guter Stoff:** Passend zum Auto haben die Polsterstoffe ein sportliches Design.

## Die Berg- und Talfahrt vor sich, 170

Es gibt Dinge, die sich beim MR2 an z...  
Sitze. Und bei einem echten Sportwagen...  
Sportsitze. Hier sitzen Fahrer und Beifahrer...  
immer optimalen Halt.

Damit Sie auch bei der Bedienung Ha...  
bequem erreichen können. Wie etwa die S...  
trisch verstellbaren Außenspiegel, die dir...  
Ihr Blick immer frei fürs Wesentliche sein...



# 4

## Der Innenraum



**0 PS hinter sich. Und selbst immer mittendrin.**

zwei Fingern abzählen lassen: zum Beispiel die Zahl der  
n wie dem MR2 sind das natürlich ergonomisch geformte  
rer nicht nur bequem, sondern haben in jeder Situation

haltung wahren, ist alles so angeordnet, daß Sie es  
e Schalter für die elektrischen Fensterheber und die elek-  
direkt in die Türarmlehne integriert sind. Schließlich soll  
n: die Straße.



**Ein Fall für zwei:** Die ergo-  
nomischen Sportsitze bieten  
festen Halt – egal, mit wem  
Sie den Spaß teilen wollen.  
(Lederausstattung auf Wunsch)

# 5

## Fahrwerk und Sicherheit



### **Dynamisch in Kurven, spritzig auf Geraden. Und sicher für alle Fälle.**

Sportliches Fahren im MR2 ist ein Gefühl zum Abheben. Und das liegt nicht zuletzt an seiner perfekten Bodenhaftung. Denn durch die tiefe Anordnung von Motor und Getriebe liegt der Schwerpunkt des MR2 nahe an der Straße. Ein weiterer gewichtiger Punkt ist das Fahrwerk, das für ein sportlich-straffes Fahrverhalten sorgt.

Und damit die Sicherheit nicht außen vor bleibt, hat er vier innenbelüftete Scheibenbremsen – unterstützt von dem elektronisch geregelten 4-Sensoren-Antiblockiersystem. Nur für den Fall, daß Sie Ihren Fahrspaß mal bremsen müssen.

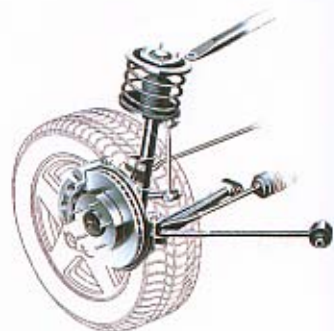

#### **Hart im Nehmen:**

Für höchste Fahrsicherheit sorgt die Einzelradaufhängung an McPherson-Federbeinen sowie die servounterstützte 2-Kreis-Bremsanlage.



**Verborgene Stärke:** Der stabile Seitenaufprallschutz ist nur eine seiner starken Seiten.



## Der MR2 macht immer eine gute Figur. Selbst wenn es nicht auf Äußerlichkeiten ankommt.

Im MR2 gibt es Ausstattungsmerkmale, die Sie hoffentlich nie zu Gesicht bekommen. Zum Beispiel den Airbag: Bei einem Frontalaufprall wird er durch die doppelt gesicherte Auslöse-Sensorik aktiviert und vermindert so das Verletzungsrisiko von Kopf und Oberkörper erheblich.

Nicht unerheblich ist auch der Seitenaufprallschutz: Denn bei seitlichen Zusammenstößen verringert die stabile Rohrkonstruktion in den Türen die Gefahr für Fahrer und Beifahrer.

So haben Sie im MR2 nicht nur ein Mehr an Sicherheit, sondern auch mit Sicherheit mehr Spaß.

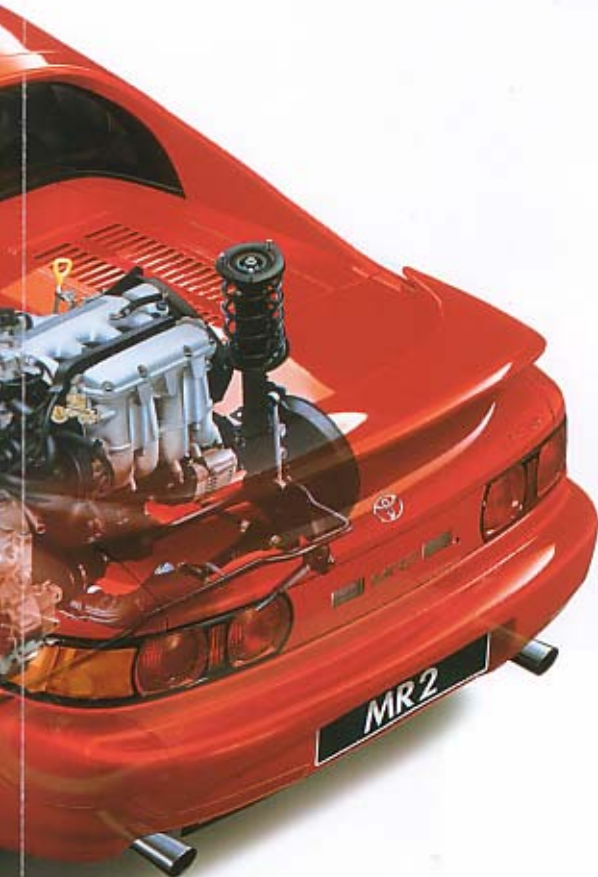

**Macht Eindruck:** Im Fall der Fälle füllt sich der Airbag in Sekundenbruchteilen.

**Ab durch die Mitte:** Die Motorlage vor der Hinterachse sorgt für eine gleichmäßige Gewichtsverteilung.

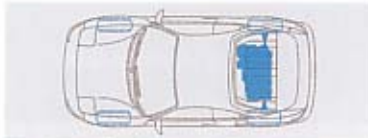

6

Der Motor



## Beim MR2 besitzt der Motor besonderes Gewicht. Schon allein wegen seiner Lage.

Ein Sportwagen soll halten, was er verspricht. Aus diesem Grund haben wir den Motor des MR2 auch dahin gesetzt, wo er hingehört: in die Mitte. So verteilt sich das Gewicht nahezu gleichmäßig, und die Kraft wird optimal umgesetzt. Und davon haben wir ihm reichlich mit auf den Weg gegeben: in Form des 4-Zylinder-D.O.H.C.-Reihenmotors mit starken 125 kW (170 PS) für die 2-l-Maschine des 16-Ventilers.

Doch auch die größte Kraft ist nichts ohne Kontrolle. Deshalb regelt das computergesteuerte Motor-Management des MR2 Zündung und Benzineinspritzung und analysiert zudem blitzschnell die optimale Gemischzusammenstellung – für eine extrem hohe Drehfreudigkeit. Ohne daß Ihnen beim Verbrauch schwindelig wird.



**Immer abgefüllt:** Das variable Luftansaugsystem gewährleistet eine optimale Füllung der Zylinder.

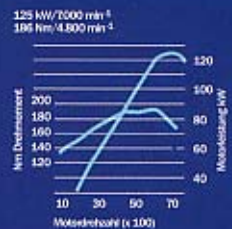





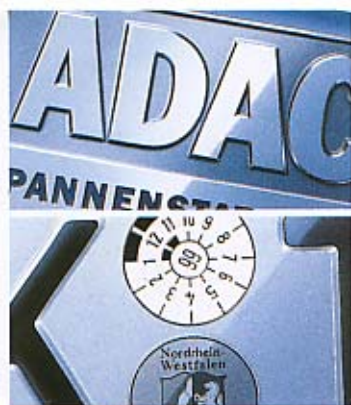

# 7

## Die Qualität

### **Wir scheuen bei der Qualitätssicherung keine Kosten und Mühen ...**

Toyota Fahrer in aller Welt wissen: Auf einen Toyota ist Verlaß. Kein Wunder, denn Qualitätssicherung hat in unseren Fertigungshallen höchste Priorität.

Beim Karosseriebau kommen nur Excelite®-Spezialbleche zum Einsatz, der Garant für Korrosionsbeständigkeit. Hohlräume im Fahrzeugboden werden mit synthetischem Wachs versiegelt, anschließend wird ein Unterbodenschutz aufgetragen, und die Radhäuser werden plastifiziert. Präzisionsgeräte prüfen und vermessen die Rohkarosserie auf 1/100 mm genau, nach der Lackierung wird die gesamte Oberfläche von Spezialisten noch einmal kritisch begutachtet. Jeder Wagen muß am Ende eine Anforderung erfüllen: unseren hohen Ansprüchen zu genügen.

**Hand in Hand:** Unsere hoch- qualifizierten Spezialisten und modernste Präzisions- maschinen sorgen für eine gleichbleibend hohe Fertigungsqualität.



### **... damit Sie mit Ihrem Toyota auch nach vielen Jahren kaum Kosten und Mühen haben.**

Das Ergebnis dieser Zielsetzung ist eine ausgezeichnete Qualität der Toyota Automobile. Das kann man bei vielen Modellen nachlesen (s. TÜV Auto Report 98 und ADAC motorwelt 5/97). Und bei allen Modellen lange erfahren. Denn erstklassige Qualität bedeutet: Ihr Toyota hat ein langes, zuverlässiges Autoleben vor sich. Was wiederum für Sie bedeutet: wenig Kosten und noch weniger Streß. Denn Ihr Toyota wird weder Ihrem Tankwart noch Ihrem Mechaniker viel Arbeit machen – aber Ihnen um so mehr Vergnügen.



# 8

## Das Recycling

### Recycling ist für viele nur ein Schlagwort. Für uns ist es ein Programm.

Als drittgrößter Automobilhersteller der Welt tragen wir Verantwortung. Unseren Kunden gegenüber. Und nachfolgenden Generationen. Deshalb geht Toyota besonders sparsam mit Ressourcen um. FCKWs wurden aus Pro-

duktion und Fahrzeugen verbannt. Und schon seit über zehn Jahren werden Teile aus Altfahrzeugen recycelt. Das von Toyota entwickelte „Bumper-to-Bumper-System“, das Vollrecycling von Kunststoffstoßfängern, ist vorbildlich in seiner Art. Und ein weiterer Schritt zu einem großen Ziel: dem 100%igen Auto-Recycling.

**Hier geht's rund:** Der Toyota Recycling-Kreislauf ermöglicht die sortenreine Trennung und Aufarbeitung vieler Kunststoffteile. Ihr Toyota Händler nimmt Ihr Altfahrzeug, gleich welcher Marke, gerne zur Verwertung an.

**1. Entwicklung**  
Bei der Planung eines neuen Fahrzeugs ist Recycling ein wichtiges Thema.

**2. Produktion**  
Vor dem Zusammenbau werden die recyclingfähigen Kunststoffteile gekennzeichnet.

**3. Nutzung**  
Die Toyota Spitzenqualität begleitet Sie zuverlässig viele Jahre lang.

**4. Rückführung**  
Schon heute können Sie Ihr Altfahrzeug bei jedem Toyota Händler zur Verwertung abgeben.

**5. Trennung**  
Alle recyclingfähigen Teile werden ausgebaut, sortiert und an einen Verwerterbetrieb weitergeleitet.

**6. Rohstoff-Rückgewinnung**  
Die ausgebauten Kunststoffstoßfänger werden zu Granulat verarbeitet, und dieses wird später zur Herstellung neuer Teile verwendet.

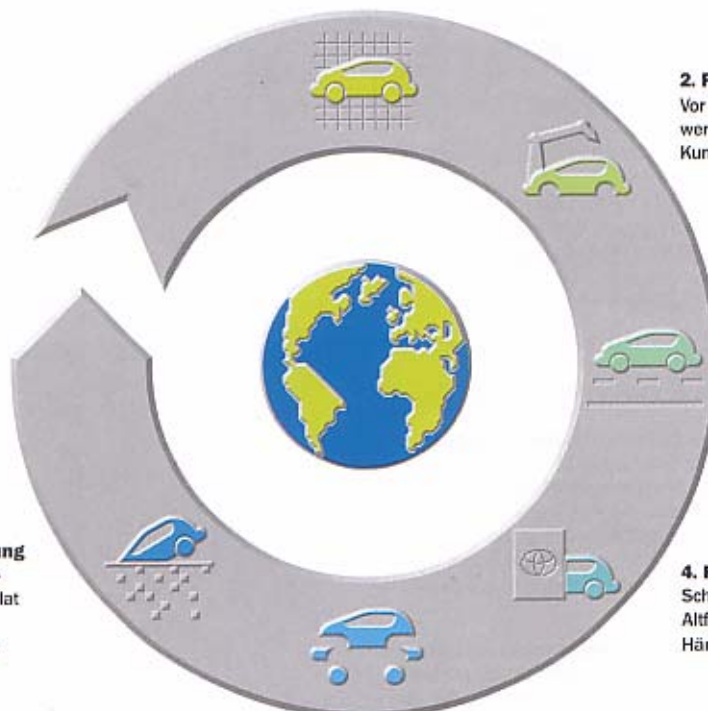

9

## D i e G a r a n t i e n

## D e r S e r v i c e



Bei einer Panne rufen Sie uns an: innerhalb Deutschlands gebührenfrei unter 01 30/82 29 01, im Ausland unter (0) 89/55 98 72 73. Den Rest regelt Toyota EUROCARE.



Ihr Auto bleibt liegen. Wir schleppen es ab in die nächste Toyota Werkstatt. Einstellkosten bis DM 150,- übernimmt Toyota EUROCARE.



Ein Ersatzteil ist nicht vorrätig. Kein Problem. Toyota EUROCARE besorgt es und übernimmt die Frachtkosten.<sup>1)</sup>



Kann die Fahrtüchtigkeit Ihres Toyota nicht wiederhergestellt werden, setzen Sie die Fahrt in einem adäquaten Leihwagen fort (max. 3 Tage)<sup>2)</sup> auf Wunsch auch mit Bahn (1. Klasse) oder Flugzeug (Business Class).<sup>3)</sup> Die Kosten trägt Toyota EUROCARE.



Die Reparatur dauert länger. Sie und Ihre Begleiter ruhen sich in einem Hotel Ihrer Wahl aus. Die Kosten bis zu DM 225,- pro Nacht und Person (max. 4 Nächte) übernimmt Toyota EUROCARE.<sup>2)</sup>



Der Fahrer ist erkrankt. Toyota EUROCARE hilft Ihnen mit einem Fahrer aus.<sup>1)</sup> Sie setzen dann die Reise gemeinsam fort oder lassen sich nach Hause chauffieren.



Toyota Keycare: Sie haben Ihren Schlüssel verloren. Der Schlüsselcode auf dem TOYOTA FAIR! Anhänger und der Hinweis, daß der Finder diesen Schlüssel in den nächsten Briefkasten werfen möchte, vereinfachen vieles. Sie ausfindig zu machen ist dann für den Toyota Kundenservice (im Auftrag der Toyota Händler) nicht schwer.



Für ein Fahrzeug mit diesen Qualitäten und dieser Zuverlässigkeit sind weitreichende Garantien selbstverständlich. So gilt die Fahrzeuggarantie 3 Jahre oder bis maximal 100.000 km. Die Garantie gegen Durchrostung (von innen nach außen) 6 Jahre und die Lackgarantie 3 Jahre jeweils ohne Kilometerbegrenzung.

<sup>1)</sup> Gilt nur im Ausland.

<sup>2)</sup> Gilt nur ab 50 km Entfernung vom Wohnort.

<sup>3)</sup> Wenn die Bahnfahrt 6 Std. überschreitet.



## Mit einem Toyota eine Panne zu haben ist ein Kunststück. Trotzdem mobil zu bleiben ist TOYOTA FAIR!

Bei Toyota sind Sie nicht nur in Ihrem Fahrzeug gut aufgehoben. Denn TOYOTA FAIR! bedeutet: Wenn ein Problem auftaucht, helfen wir. Mit dem umfangreichen Kundenservice Ihres Toyota Händlers. Dem Teile- und Zubehörservice, der in der Regel in 24 Stunden jedes Original-Ersatzteil liefert. Oder auch mit Toyota EUROCARE, das Ihnen die ersten 3 Jahre europaweit\* hilft, wenn Sie mal stehenbleiben. Denn auch beim Service gilt: Nichts ist unmöglich.

\* außer Albanien und Rußland

**TOYOTA**  
**KREDITBANK**  
**TOYOTA**  
**LEASING**

**Immer günstig:** die Angebote der TOYOTA KREDITBANK und der TOYOTA LEASING GMBH.

3E5 magmarot



202 onyxschwarz



3L1 nevadarot mica metallic



4N3 ferritsilber mica metallic



943 tiefblau mica

**Alles andere als eintönig:**

Der MR2 brilliert mit einer bunten Auswahl an Farbtönen. Die hochwertigen Lacke schützen die Karosserie – und schonen die Umwelt: Sie werden auf Wasserbasis hergestellt.

Erfahrungsgemäß können Druckfarben den Farbton von Lackierungen und Polsterungen nicht originalgetreu wiedergeben.



Ihr Toyota Vertragshändler:

 **TOYOTA**  
**Automobile Tiengen**  
Automarkt 2000 GmbH · WT-Tiengen · B 34  
Tel. 0 77 41 / 68 02 - 0

Da Toyota ständig um Produktverbesserungen bemüht ist, sind Änderungen gegenüber den hier beschriebenen und gezeigten Modellen möglich. Zum Vorteil des Kunden – und ohne daß dies mit einer unzumutbaren Wertminderung Ihres Toyota verbunden ist. Zum Vorteil der Umwelt: Papier chlorfrei gebleicht. Stand: 03/1998

Art.- Nr. 10075

 **TOYOTA**

*Nichts ist  
unmöglich*

**Der MR2.  
Technische Daten und  
Ausstattungen.**

# Die Ausstattung. MR2.

<b>Sicherheitsausstattung</b>	<b>MR2</b>
Aufprallenergieabsorbierende Sicherheitskarosserie	•
Seitenaufprallschutzsystem	•
Fahrerairbag	•
3-Punkt-Automatikgurte, höhenverstellbar	•
Kopfstützen, höhen- und neigungsverstellbar	•
Antiblockiersystem (A.B.S.), elektronisch geregelt mit 4 Sensoren	•
Halogenhauptscheinwerfer, klappbar, mit akustischer Licht-an-Warnung	•
Nebelscheinwerfer	•
Nebelschlußleuchten	•
Seitliche Blinkleuchten	•
3. Bremsleuchte	•
Warnleuchten in den Türen	•

<b>Komfortausstattung</b>	<b>MR2</b>
3-Speichen-Sport-Lederlenkrad, rot abgenäht, höhenverstellbar	•
Servolenkung	•
Lederschaltknäuf, rot abgenäht	•
Lederhandbremsgriff	•
Elektrische Fensterheber, mit Abwärtsautomatik an der Fahrertür	•
Sportsitze	•
Fahrersitz mit Neigungsverstellung, einstellbarer Lendenwirbelstütze und Sitzwangenverstellung	•
Stereo-Cassetten-Radio mit 6 Lautsprechern	•
Zentralverriegelung	•
Kartenleseleuchten (2)	•

<b>Außenausstattung</b>	<b>MR 2</b>
Stoßfänger in Wagenfarbe lackiert	•
Frontspoiler, integriert und in Wagenfarbe lackiert	•
Heckspoiler in Wagenfarbe lackiert	•
2 Außenspiegel, elektrisch verstell- und beheizbar, in Wagenfarbe lackiert	•
Türgriffe in Wagenfarbe lackiert	•
Seitenschutzleisten in Wagenfarbe lackiert	•
Frontscheibenwischer mit variabler Intervallschaltung und Wisch-Wasch-Automatik	•
2 herausnehmbare Dachhälften aus getöntem Sicherheitsglas mit Sonnenschutzabdeckungen und Windabweisern (Verstaumöglichkeit hinter den Sitzlehnen)	•
Wärmeschutzverglasung, getönt	•
Antenne, elektrisch	•

<b>Innenausstattung</b>	<b>MR2</b>
Instrumenteneinsatz mit	
- Tachometer	•
- Tageskilometerzähler	•
- Drehzahlmesser	•
- Öldruckkontrollleuchte	•

# Die Technik.

**Der Motor.** Der MR2 zeichnet sich durch einen 4-Zylinder-D.O.H.C.-Mittelmotor mit geregelterm 3-Wege-Katalysator aus. Das leistungsstarke Triebwerk verfügt über 16 Ventile, 5 Kurbelwellenlager und eine EFI-D-Jetronic-Gemischaufbereitung. Der Motor ist mit einem Hubraum von 1.998 cm<sup>3</sup> ausgestattet. Seine maximale Leistung beträgt 125 kW (170 PS) bei 7.000 min<sup>-1</sup>. Er erreicht ein maximales Drehmoment von 186 Nm bei 4.800 min<sup>-1</sup>. Das Verhältnis Bohrung/Hub beträgt 86,0/86,0 mm, das Verdichtungsverhältnis 10,3:1.

**Die Kraftübertragung.** Beim MR2 erfolgt die Kraftübertragung über eine Einscheibentrockenkupplung und ein sportlich ausgelegtes, manuelles 5-Gang-Getriebe auf die Hinterachse.

**Die Bremsanlage.** Der MR2 besitzt eine servounterstützte 2-Kreis-Bremsanlage mit innenbelüfteten Scheibenbremsen vorne und hinten. Für optimale Bremsleistung sorgt darüber hinaus das elektronisch geregelte 4-Sensoren-Antiblockiersystem. Die Handbremse wirkt beim MR2 auf die Hinterachse und ist selbstnachstellend.

**Das Fahrwerk.** Für höchste Fahr-sicherheit sorgt beim MR2 die Einzelradauf-hängung vorne und hinten an McPherson-Federbeinen. Zusätzliche Stabilität gewähr-leisten vorne Zugstreben und ein Quer-stabilisator sowie Längs- und Querlenker, Gasdruck-Teleskop-Stoßdämpfer und eben-falls ein Querstabilisator hinten.

**Der Service.** Alle Toyota Modelle sind ausgesprochen wartungsarm. Selbst-verständlich gilt das auch für den MR2. Deshalb sind für sie die Service-Intervalle auf alle 12 Monate beziehungsweise alle 15.000 km festgesetzt.

**Die Garantien.** Die erreichte Qualität und Zuverlässigkeit erlauben uns, weitreichende Garantien zu gewähren. So gilt die Fahrzeuggarantie 3 Jahre oder max. 100.000 km, die Garantie gegen Durchrostung (von innen nach außen) 6 Jahre und die Lackgarantie 3 Jahre (jeweils ohne Kilometerbegrenzung).

# Die Technik.

<b>Fakten, Maße und Gewichte</b>	<b>MR2</b>
<b>Fahrleistung</b>	
Höchstgeschwindigkeit, km/h	225
Hubraum in ccm	1.998
Motorleistung in kW (PS)	125 (170)
Beschleunigung 0 – 100 km/h/sec	7,5
<b>Kraftstoff</b>	
	Super bleifrei
Verbrauch nach 93/116/EG* in l/100 km	
außerorts	7,0
innerorts	12,8
gesamt	9,1
CO <sub>2</sub> -Emission g/km	216
<b>Kraftstoffbehälter in Liter</b>	
	55
<b>Elektrische Ausrüstung</b>	
Batterie, V/Ah	12/40
Drehstromgenerator, A	70
<b>Gewichte in kg</b>	
Leergewicht**	1.280 – 1.390
zulässiges Gesamtgewicht	1.570
Zuladung**	180 – 290
Achslast vorne	690
Achslast hinten	980
Stützlast	50
<b>Kofferraum</b>	
Beladung nach VDA in Liter	219
<b>Türen/Sitzplätze</b>	
	2/2
<b>Räder/Bereifung</b>	
	6 JJ x 15"
	195/95 R 15"

\* Als Basis für die Verbrauchsermittlung gilt seit 1996 der EG-Fahrzyklus. Dieser setzt sich aus ca. zwei Dritteln Stadtfahrt und einem Drittel Überlandfahrt zusammen. Die Werte bei konstanter Geschwindigkeit entfallen, die Beschleunigungsphasen werden höher gewichtet. Außerdem beginnt die Messung mit kaltem Motor. Durch diese Verbrauchsermittlung erhöhen sich die Angaben im Vergleich zu den alten Werten nach 80/1268/EWG. Zusätzlich zum Verbrauch wird die CO<sub>2</sub>-Emission gemessen.

\*\* Ausstattungsabhängig, Leergewicht inkl. 75 kg für den Fahrer.

<b>Innenausstattung</b>	<b>MR2</b>
Instrumenteneinsatz mit	
– Kühlmitteltemperaturanzeige	•
– Voltmeter	•
– Kraftstoffvorratsanzeige mit Warnleuchte	•
– Nebelleuchtenkontrolleuchte	•
– Bremskontrollleuchten	•
– Digitaluhr	•
Instrumentenbeleuchtung, regelbar	•
Heizung/Lüftung mit Umluftschtaltung und vierstufigem Gebläse	•
Innenspiegel abblendbar	•
Sonnenblenden mit Make-up-Spiegel auf der Beifahrerseite	•
Fußstütze für Fahrer	•
Haltegriff auf der Beifahrerseite	•
Handschuhfach, abschließbar	•
Ablagetasche, Rückenlehne Beifahrersitz	•
Ablagefächer (2) in der Turmkonsole	•
Ablagefächer in den Türen	•
Kleiderhaken, hinten	•
Aschenbecher beleuchtet	•
Zigarettenanzünder beleuchtet	•
Fermentriegelung für Kofferraum	•
Fermentriegelung für Motorhaube	•
Fermentriegelung für Tankklappe	•
Teppichboden im Fahrgast- und Gepäckraum	•
Türverkleidungen mit Stoffeinsatz	•
Gepäckraumbeleuchtung	•

<b>Sonderausstattung</b>	<b>MR2</b>
Klimaanlage, manuell regelbar	S
Lederausstattung (Sitze, Einsätze in den Türverkleidungen)	S

<b>Lackfarben</b>	<b>MR2</b>
3E5 magmarot	•
202 onyxschwarz	S
3L1 nevadarot mica metallic	S
4N3 ferritsilber mica metallic	S
943 tiefblau mica	S

<b>Polsterfarben</b>	<b>MR2</b>
anthrazit	•
Leder schwarz	S

• = Serienausstattung S = Sonderausstattung, auf Wunsch, gegen Aufpreis

# Die Abmessungen.

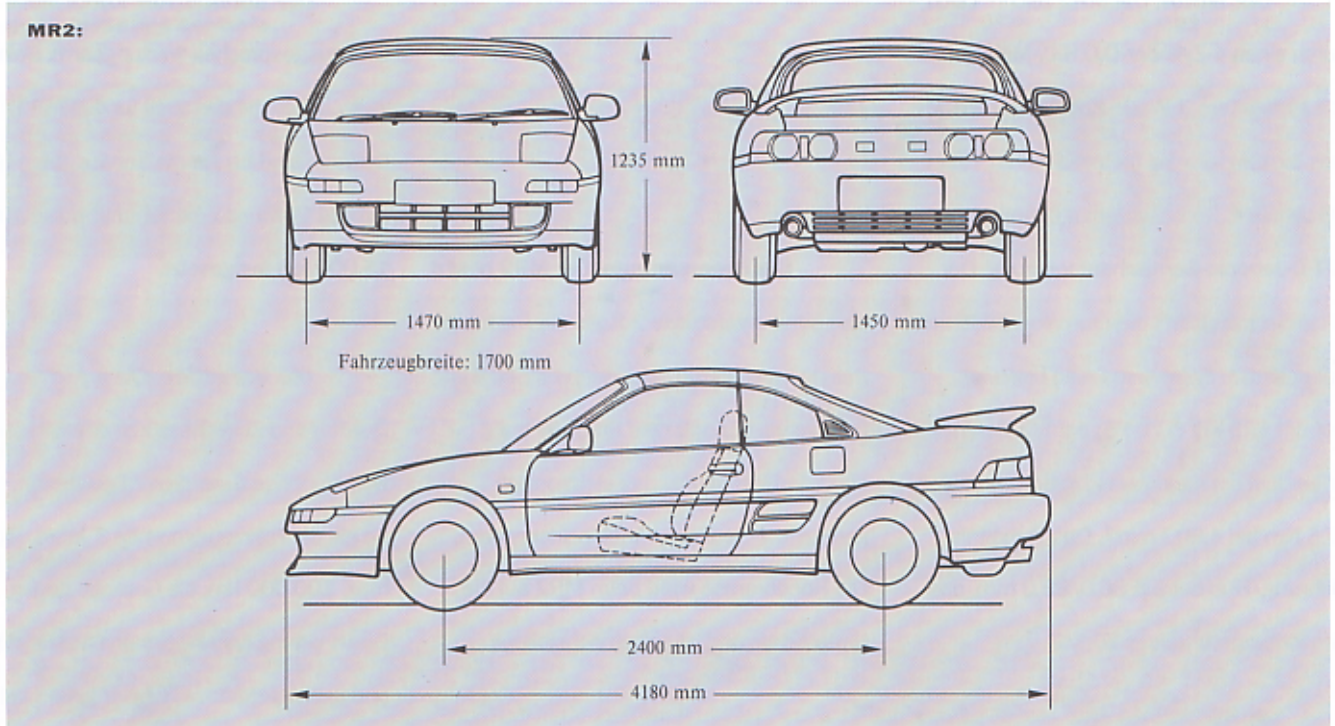

Wendekreis: 10,6 m

Farben Couleurs Colori	Modelle Modèle Modello	Innenraum Intérieur Interno
<b>040 Super White II</b>	<b>MR 2 2,0</b>	<b>black</b>

Farben Couleurs Colori	Modelle Modèle Modello	Innenraum Intérieur Interno
<b>576 Super Bright Yellow</b>	<b>MR 2 2,0</b>	<b>black</b>

Farben Couleurs Colori	Modelle Modèle Modello	Innenraum Intérieur Interno
<b>199 Silver Metallic</b>	<b>MR 2 2,0</b>	<b>black</b>



Farben Couleurs Colori	Modelle Modèle Modello	Innenraum Intérieur Interno
<b>3E5 Super Red II</b>	<b>MR 2 2,0</b>	<b>black</b>

Farben Couleurs Colori	Modelle Modèle Modello	Innenraum Intérieur Interno
<b>8K9 Purplish Blue Mica Metallic</b>	<b>MR 2 2,0</b>	<b>black</b>



Farben Couleurs Colori	Modelle Modèle Modello	Innenraum Intérieur Interno
<b>202 Black</b>	<b>MR 2 2,0</b>	<b>black</b>

Farben Couleurs Colori	Modelle Modèle Modello	Innenraum Intérieur Interno
<b>6M1 Dark Green Mica</b>	<b>MR 2 2,0</b>	<b>black</b>

Die Farben haben aus drucktechnischen Gründen keinen Anspruch auf Verbindlichkeit. Sie können jederzeit und ohne Voranzeige geändert werden. Pour des raisons de technique d'impression, les teintes ne peuvent avoir force obligatoire. Elle peuvent être modifiées à tout moment et sans préavis. Per ragioni tecniche tipografiche, i colori riprodotti non hanno carattere vincolante. Possono essere modificati senza preavviso.