



Nutzfahrzeuge

# Der neue Amarok



# DISTANCE CHECK.



**Über 1.000 Kilometer mit einer Tankfüllung. Nicht nur auf der Straße.**

Das 2,0-l-TDI® Biturbo Aggregat leistet 120 kW bei einem maximalen Drehmoment von 400 Nm und minimalem Verbrauch: ab 7,6 l/100 km.

**POWER CHECK**



**1.000 kg Zuladung bei 100 Prozent Steigung.  
Oder 100 Prozent Gefälle.**

Hart, aber herzlich. Die Heavy Duty-Blattfedern ermöglichen den Transport von mehr als einer Tonne – und verwöhnen mit erstklassigem Fahrkomfort.

PERFORMANCE CHECK.



**Zuverlässige Leistung auf jedem Untergrund. Und in jeder Kurve.**

Insbesondere in Verbindung mit dem 4MOTION Allradantrieb sorgt das serienmäßige ESP für ein stets souveränes und sicheres Fahrverhalten.

## Die Amarok Idee.

Der neue Amarok<sup>1)</sup> von Volkswagen vereint Arbeit und Freizeit wie kein Pick-up zuvor. Drei zur Wahl stehende Antriebskonzepte machen ihn zum idealen Begleiter für nahezu jeden Einsatz: Ein Höchstmaß an Fahrkomfort und Dynamik bei herausragender Geländegängigkeit ermöglicht der permanente Allradantrieb mit Torsion Differential. Für eine optimale Traktion selbst auf unwegsamem Gelände wird die Antriebskraft variabel auf die Räder verteilt. Speziell für schweres Gelände konzipiert ist der zuschaltbare Allradantrieb mit Untersetzungsstufe, und als dritte Variante ist der Amarok auch mit Hinterradantrieb erhältlich. Zusätzlich haben Sie die Wahl zwischen zwei unterschiedlichen Federelementen: Heavy-Duty Blattfedern sind besonders robust konstruiert während die Komfortblattfedern das Fahren noch angenehmer machen. Doch für welches Antriebskonzept Sie sich auch entscheiden: Herausragende Nutz- und Anhängelastwerte sind stets mit an Bord, ebenso wie die breiteste Ladefläche seiner Klasse – für ein besonders einfaches Beladen. Bei soviel Bestwerten verwundert es kaum, dass der Amarok mit 7,6 l/100 km auch in puncto Effizienz die Nase vorn hat.



Das markante Äußere verdankt der Amarok nicht nur seinen ausgestellten Radkästen. Der verchromte Heckstoßfänger<sup>2)</sup> und die Rückleuchten unterstützen seine imposante Wirkung. Ergänzend steht eine große Auswahl an Farben und Lackierungen zur Verfügung.



Die Fahrerassistenzsysteme. Nebelscheinwerfer mit Chromelementen verbessern Sicht und Optik. Das serienmäßige ESP mit Gespannstabilisierung und Berganfahrassistent arbeitet auch bei zugeschaltetem Allradantrieb. Außerdem: ABS mit Offroad-Funktion.



Drei Antriebskonzepte für jedes Gelände: Heckantrieb, der permanente und der zuschaltbare 4MOTION Allradantrieb. Zudem sind zwei Blattfedern erhältlich: Heavy Duty und Komfort. Das Fahrwerk wird abgerundet durch optionale Leichtmetallräder von 16 bis 19 Zoll.

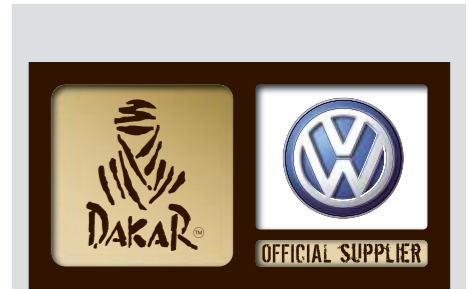

Für die meisten die härteste Rallye der Welt. Für den neuen Amarok ein Job wie jeder andere – die Teilnahme an der Rallye Dakar. Als offizielles Begleitfahrzeug unterstützt er die Teams auf der Strecke, wo er kann: überall.



Kann eine Menge transportieren – und einiges einstecken. Der Amarok ist aufgrund seines äußerst robusten Leiterraumens bestens für den rauen Arbeitseinsatz gerüstet. Und auch die 2,8 t Anhängelast bei 12 Prozent Steigung und 1 t Nutzlast bei 100 Prozent Steigung sprechen für sich. Die vier Verzurrösen indes sorgen dafür, dass auf der größten Ladefläche seiner Klasse auch garantiert nichts verrutscht. Wie zum Beispiel Europaletten, die er als Einziger in diesem Segment sogar quer transportiert. Für noch leichteres Beladen sorgt die mit 780 mm Ladekantenhöhe besonders tief liegende Ladefläche. Und die hochstabile Ladeklappe kann als praktische Verlängerung eingesetzt werden.



Das Exterieur strahlt bereits von weitem aus, was den Amarok im Kern auszeichnet. Die Linienführung der Frontschürze, die sich von der Motorhaube bis zu den Türen erstreckt, wirkt kraftvoll und offensiv. Verchromte Querstreben im Kühlergrill setzen sich in den Scheinwerfern fort und prägen das neue Volkswagen Gesicht. Dahinter verbirgt sich ein 2,0-l-TDI<sup>®</sup> Biturbo Aggregat mit 120 kW (163 PS) und einem maximalen Drehmoment von 400 Nm, das seinem imposanten Auftritt den würdigen Antritt verleiht. Und auch mit der 90 kW Motorisierung wird er Maßstäbe setzen – mit einem maximalen Drehmoment von 340 Nm.



Im Innenraum treffen hohe Sicherheit, niedriges Innengeräusch, viel Beinfreiheit und – dank der außergewöhnlichen Innenraumhöhe – die größte Kopffreiheit dieser Klasse aufeinander. Ausstattungshighlights, mit denen Sie hoffentlich nie in Berührung kommen, sind die ausgefeilten Sicherheitssysteme, wie beispielsweise die Fahrer- und Beifahrer-Airbags oder Kopf- und Thorax-Airbags<sup>3)</sup>. Und damit auch die Ladung selbst im Dunkeln sicher befestigt werden kann, ist die Ladeflächenbeleuchtung praktisch und platzsparend in die dritte Bremsleuchte integriert.



Das Interieur lässt keine Wünsche offen. Die Climatronic sorgt dank Kugelausströmern stets für angenehmes Klima im Innenraum. Die hochwertige Kunstleder-/Leder Ausstattung in zwei Farben, elegante Chromelemente und das Soundsystem runden das Wohlfühlerlebnis ab.

1) Abbildung zeigt Amarok Highline. 2) Serienausstattung im Amarok Highline. 3) Fahrer-Airbag ist Serie im Amarok Highline, alle weiteren Airbags sind nur in Europa Serie.

## Der neue Amarok – Technische Daten.

Dieselmotor	2,0-l-BiTDI-Motor (120 kW)
Gemischaubereitung/Einspritzverfahren	BiTurbo-Common-Rail-Direkteinspritzung
Anzahl der Zylinder	4
Hubraum, cm <sup>3</sup>	1.968
Leistung, kW bei Drehzahl, min <sup>-1</sup>	120 bei 4.000
Drehmoment, max., Nm/Drehzahl, min <sup>-1</sup>	400/1.500–2.000
EU-Abgasvorschrift	nach EG-Verordnung 715/2007 Euro 5
Dieselpartikelfilter (DPF)	Serie
Heckantrieb	Serie
4MOTION zuschaltbar	Kombination möglich
4MOTION permanent	Kombination möglich
Kraftstoffart	Diesel, gem. DIN EN 590

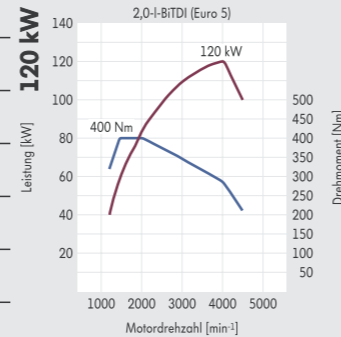

Dieselmotor		2,0-l-BiTDI (120 kW) Heckantrieb	2,0-l-BiTDI (120 kW) 4MOTION zuschaltbar <sup>1)</sup>	2,0-l-BiTDI (120 kW) 4MOTION permanent <sup>1)</sup>
Kraftstoffverbräuche <sup>2)</sup> , l/100 km <sup>3)</sup>	mit Schaltgetriebe:	6-Gang	6-Gang	6-Gang
	innerorts	9,7 – 9,8	9,9 – 10,0	9,9 – 10,0
	außerorts	6,3 – 6,4	6,5 – 6,6	6,5 – 6,6
	kombiniert	7,6 – 7,7	7,8 – 7,9	7,8 – 7,9
CO <sub>2</sub> -Emissionen kombiniert <sup>2)</sup> , g/km		199 – 203	206 – 209	206 – 209

Fahrleistungen	Motor	Leistung (kW)	Beschleunigung (km/h, s) 0 – 80	Beschleunigung (km/h, s) 0 – 100	Elastizität (km/h, s) 80 – 120 (5. Gang)	Höchstgeschwindigkeit (km/h) (wird im 5. Gang erreicht)
	2,0-l-BiTDI	120	7,5	10,8	10,5	182
	2,0-l-BiTDI 4MOTION zuschaltbar	120	7,7	11,1	11,0	181
	2,0-l-BiTDI 4MOTION permanent	120	7,7	11,1	11,0	181

1) Als Sonderausstattung erhältlich. 2) Vorläufige Werte. 3) Tankvolumen ca. 80 l.

Die Fahrleistungswerte sind auf Basis der Fahrzeuge ohne Zusatzausstattungen ermittelt.

Der Kraftstoffverbrauch und die CO<sub>2</sub>-Emissionen eines Fahrzeugs hängen nicht nur von der effizienten Ausnutzung des Kraftstoffs durch das Fahrzeug ab, sondern werden auch vom Fahrverhalten und von anderen nichttechnischen Faktoren beeinflusst. CO<sub>2</sub> ist das für die Erderwärmung hauptsächlich verantwortliche Treibhausgas.

## Gewichte

Zul. Gesamtgewicht (kg)	Motor	Leistung (kW)	Sitze	Leergewicht mit Fahrer (kg)* von – bis	Nutzlast bzw. Zuladung (kg)* von – bis	Zul. Achslast vorn/hinten (kg)	Anhängelast gebremst, bei 12 % Steigung/ungebremst (kg)	Zul. Zuggewicht, bei 12 % Steigung (kg)
2.820	2,0-l-BiTDI	120	5	1.882 – 2.052	938 – 768	1.325/1.600	2.800/750	5.500
	2,0-l-BiTDI 4MOTION zuschaltbar/permanent	120	5	1.958 – 2.157	862 – 663	1.385/1.600	2.800/750	5.500
3.040	2,0-l-BiTDI	120	5	1.903 – 2.074	1.137 – 966	1.335/1.860	2.800/750	5.500
	2,0-l-BiTDI 4MOTION zuschaltbar	120	5	1.993 – 2.178	1.047 – 862	1.385/1.860	2.800/750	5.500

Zul. Dachlast (kg)	Zul. Stützlast (kg)
100	120

## Maßzeichnung Amarok DoubleCab

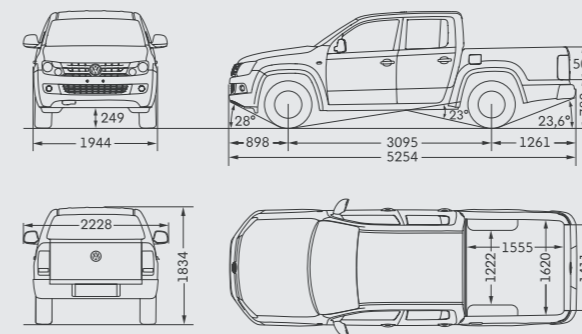

## Maßzeichnung Amarok DoubleCab Highline

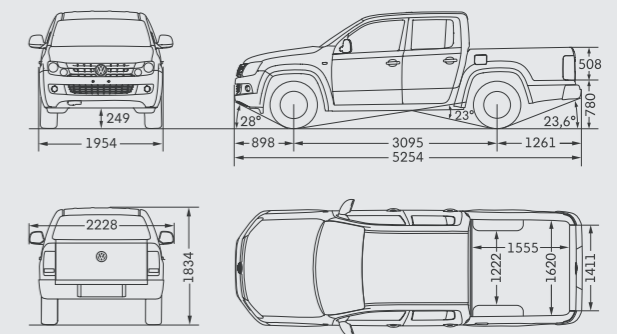

Ladefläche	2,52 m <sup>2</sup>	Ladefläche	2,52 m <sup>2</sup>
Wattiefe	500 mm	Wattiefe	500 mm
Wendekreis	12,95 m	Wendekreis	12,95 m

\*Ausstattungen können die Nutzlast bzw. Zuladung durch Erhöhung/Verringerung des Leergewichts beeinflussen. Bitte fragen Sie hierzu Ihren Volkswagen Partner.

Die hier abgebildeten Nutzlastbereiche wurden unter Berücksichtigung von wähl- oder abwählbaren Ausstattungen oder sonstigen Umfängen, die nicht zum serienmäßigen Liefer- oder Leistungsumfang gehören, ermittelt. Die tatsächliche Nutzlast eines Fahrzeugs, die sich aus der Differenz zwischen zulässigem Gesamtgewicht und Leergewicht errechnet, ist nur durch Wiegen eines individuellen Fahrzeugs ermittelbar.

Aufgrund von Fertigungstoleranzen/Reifengrößen/Art des Fahrwerks können die tatsächlichen Maße geringfügig von den hier angegebenen Werten abweichen. Die Fahrzeugzeichnungen sind nicht maßstabgerecht.

# Der neue Amarok

065.1191.34.01 · Printed in Germany

Änderungen vorbehalten

Ausgabe: März 2010

Internet: [www.volkswagen-nutzfahrzeuge.de](http://www.volkswagen-nutzfahrzeuge.de)