



Der Corrado.





Der Corrado. Ein Sportwagen gibt sich die Ehre. Er ist die gelungene Kombination aus fortschrittlichster Technik, Komfort und unverwechselbarem Styling. Angefangen bei der weit heruntergezogenen Motorhaube mit den breiten Scheinwerfern, der klaren Seitenlinie, die dyna-

misch zum Spoiler hin verläuft, über die kraftvolle Heckpartie mit der tief heruntergezogenen Stoßfängerschürze bis hin zu den Leichtmetallrädern mit den breiten Reifen – der Corrado signalisiert schon auf den ersten Blick Kraft und Dynamik.



Dementsprechend auch die Motorisierung: Ein serienmäßig schadstoffarmer 1,8 l/118 kW (160 PS)-Motor mit G-Lader, der den Motor bis zur Höchstgeschwindigkeit leistungsstark unterstützt, und ABS serienmäßig lassen das Herz eines jeden Sportwagenfreundes höher schlagen.

Sitzen Sie erst einmal hinterm Steuer, werden Sie merken, wie einfach sein Handling ist. Der Sitzkomfort erstreckt sich über alle Sitze, und auch der übrige Ausstattungskomfort ist bemerkenswert großzügig.



Der Corrado. Sein Name kommt nicht von ungefähr. Corrado ist abgeleitet von dem spanischen Wort „correr“, was soviel wie laufen, sprinten, spurten heißt. Ein Name, der für das Sportwagenprogramm von Volkswagen steht. Der Corrado bereitet Fahrspaß durch sportliche

Höchstleistung und einen extrem drehfreudigen Motor. Seine Beschleunigungswerte sprechen für sich.

Der G-Lader sorgt bereits bei niedrigen Drehzahlen dafür, daß der Motor aufgeladen wird. Dadurch wird schon vom unteren Drehzahlbereich



an die Luft wirkungsvoll verdichtet, die der Motor zur verzögerungs- und unterbrechungsfreien Leistungssteigerung braucht. Die G-Lader-Technik trägt aktiv zu Ihrer Sicherheit bei, etwa beim Überholen. Da der Motor nicht ständig „hochgejubelt“ werden muß, ist er erstaunlich ver-

brauchsfreundlich und wirtschaftlich. Katalysator und Lambda-Regelung sind selbstverständlich serienmäßig.

Der Corrado ist die Summe unseres technischen Know-hows. Er ist dynamisch und kraftvoll. Corrado – er macht seinem Namen alle Ehre.



Der Corrado fährt seinen Flügel nicht zum Fliegen aus. Im Gegenteil. Sportwagenfahren heißt Spaß haben an Styling, an Design und an einer kraftvollen Motorleistung. Mit dem G-Lader-Motor haben wir einen zukunftsweisenden Beitrag geleistet. Doch es ging uns nicht nur um

überlegene Motorleistung, sondern auch um eine dementsprechende Fahrsicherheit. Daher ist der Corrado serienmäßig mit ABS ausgestattet. Das verschafft ein beruhigendes Gefühl bei kritischen Bremsmanövern und unsicheren Straßenverhältnissen.



Dann der Heckspoiler des Corrado. Bei Tempo 120 fährt er automatisch aus, was den Heckauftrieb bei höheren Geschwindigkeiten deutlich reduziert. Damit Sie beim Einparken den nötigen Rückblick haben, fährt der Heckspoiler des Corrado bei Tempo 20 automatisch wieder ein.



Der Corrado. Die gelungene Kombination aus Fahrspaß und Fahrsicherheit. Die bereits beschriebene sportliche Leistung des Corrado wird unterstützt durch das strömungsgünstige Styling: die großflächige Verglasung bündig mit der Karosserie, die flachen Türgriffe und die

halbversenkt angeordneten Scheibenwischer.

Sein souveränes Fahrverhalten läßt sich am eindrucksvollsten in engen, sportlich gefahrenen Kurven erproben. Kein Schlingern, kein Mitlenken der Hinterachse unter Seitenkraft. Dafür sorgen die spurkorrigierenden Hinterachslager.



Der spurstabilisierende Lenkrollradius verhindert beim Bremsen ein Ausbrechen des Fahrzeugs selbst dann, wenn die Räder auf unterschiedliche Fahrbahnverhältnisse geraten.

Zu Fahrsicherheit und Fahrvergnügen gehört natürlich auch ein problemloses Handling.

Darunter verstehen wir die griffgerechte und funktionale Anordnung aller Bedienteile und z. B. für das 5-Gang-Schaltgetriebe ein müheloses, exaktes und sportliches Schalten.

Mit dem Corrado fahren heißt: problemlos, entspannt und sicher ans Ziel gelangen.

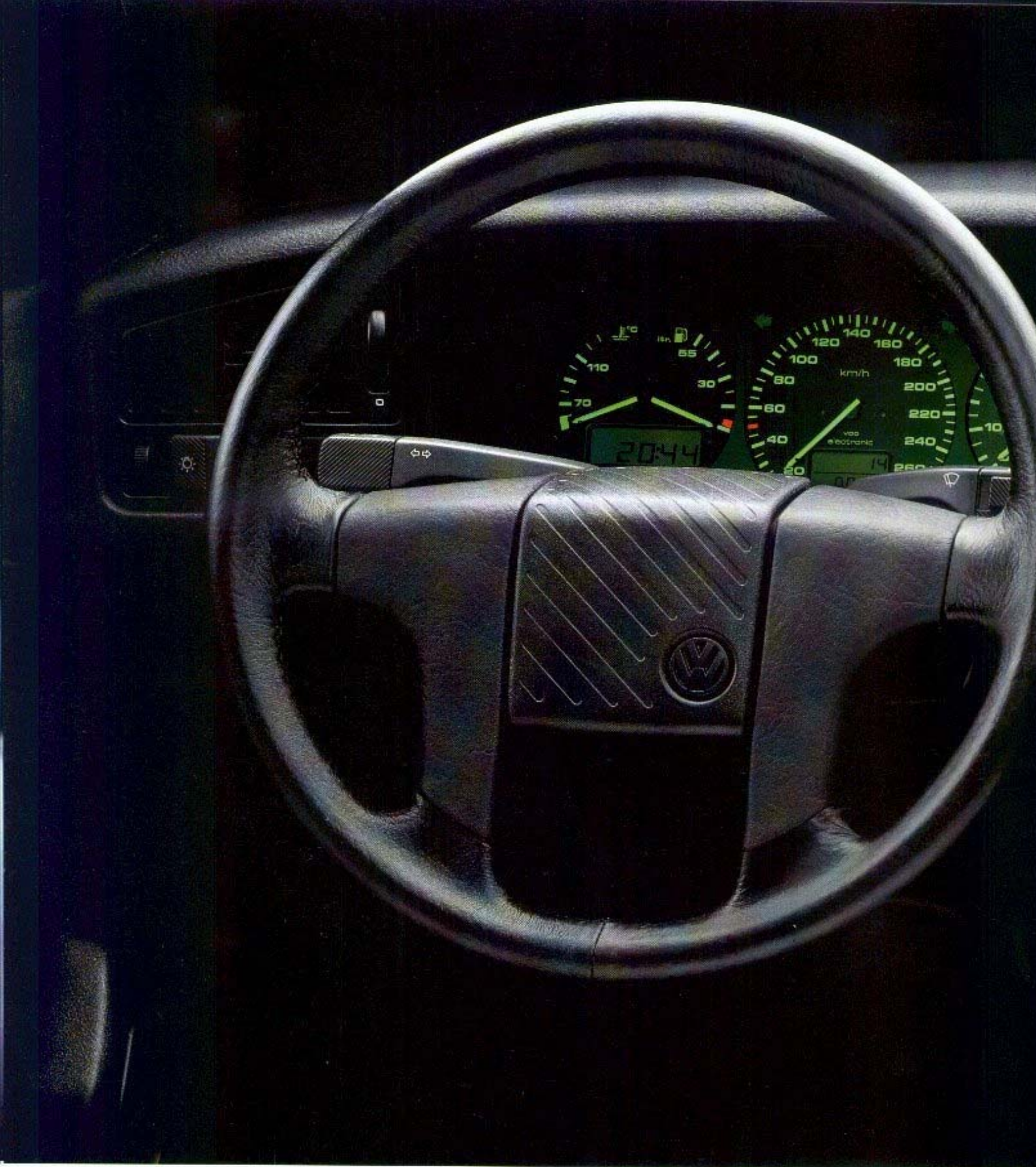

Sonderausstattung: das Radio-Cassettensystem.

Der Corrado. Sportlichkeit aus ergonomischer Sicht. Unsere sportlichen Maßstäbe haben natürlich vor dem Innenraum nicht haltgemacht.

Alle Instrumente sind blend- und spiefelfrei konzipiert, alles ist in Griffnähe bzw. ergonomisch

richtig plaziert. Die drei großen Rundinstrumente befinden sich direkt im Blickfeld.

Die Multifunktionsanzeige hält Sie auf dem laufenden über Uhr- und Fahrzeit, Fahrstrecke, Durchschnittsgeschwindigkeit und -verbrauch, Öl- und Außentemperatur. Die Instrumenten-



beleuchtung ist regelbar.

Für sportliches Fahren sorgen die Servolenkung und das handliche Vierspeichen-Sportlenkrad in Leder-Ausführung, und in der Mittelkonsole befindet sich das feinfühlig und individuell einstellbare Heizungs- und Belüftungssystem.



Sonderausstattung: das Radio-Cassettensystem.

Beim Corrado sind Sportlichkeit und Komfort keine Gegensätze. Dafür haben wir viel Platz in Höhe, Länge und Breite geschaffen. Die körpergerecht geformten Sportsitze vorn bieten auch in schnell gefahrenen Kurven einen sicheren Seitenhalt. Sie sind serienmäßig höhen-

einstellbar, mit in Höhe und Neigung einstellbaren Kopfstützen. Die Fondsitze mit angeformten Kopfstützen sind als Einzelsitze konzipiert. Variabel nutzbar wird die klappbare Rücksitzlehne durch die asymmetrische ($\frac{1}{3}$ zu $\frac{2}{3}$) Teilung.

Der Corrado hat eine Menge sinnvoller Details

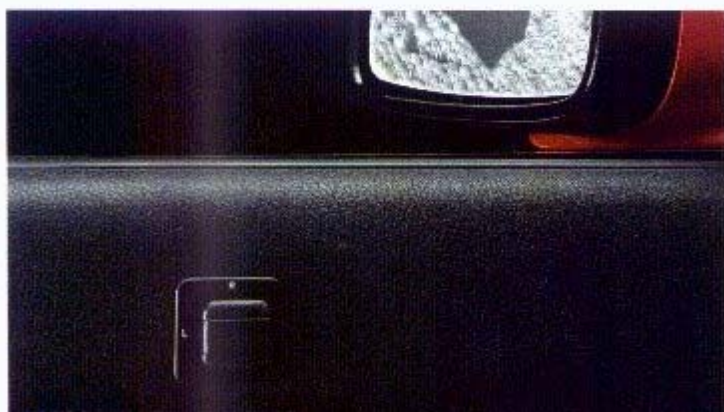

serienmäßig, wie z.B. Zentralverriegelung, elektrische Fensterheber, von innen einstellbare und beheizbare Außenspiegel, höheneinstellbare Sicherheitsgurte, Verbandkastenhalterung in der Mittelarmlehne der Rücksitzbank, Leseleuchte, Innenbeleuchtung mit Zeitschaltverzögerung.



Der Corrado. Dreihundertsiebzig Liter.

Wer bietet mehr? Der Corrado wartet mit einem Gepäckraumvolumen von sage und schreibe dreihundertsiebzig Litern auf (nach Kugelmessung). Überzeugen Sie sich selbst, wie bequem sich die breite, tief heruntergezogene Heckklappe

öffnen läßt und wie mühelos dadurch das Beladen ist. Werfen Sie einen Blick auf den serienmäßigen Ausstattungskomfort mit rutschfestem Bodenbelag und separater Gepäckraumbeleuchtung. Sollten Ihnen dreihundertsiebzig Liter dennoch zu wenig sein, dann klappen Sie einfach die



asymmetrisch geteilte Rücksitzlehne zu einem oder zu zwei Dritteln oder komplett um. So haben Sie in jedem Fall den nötigen Platz – egal, ob es zum Einkaufen oder in den Urlaub geht oder ob Sie Ihre Sportausrüstung unterbringen wollen. Der Corrado. Er setzt Maßstäbe.

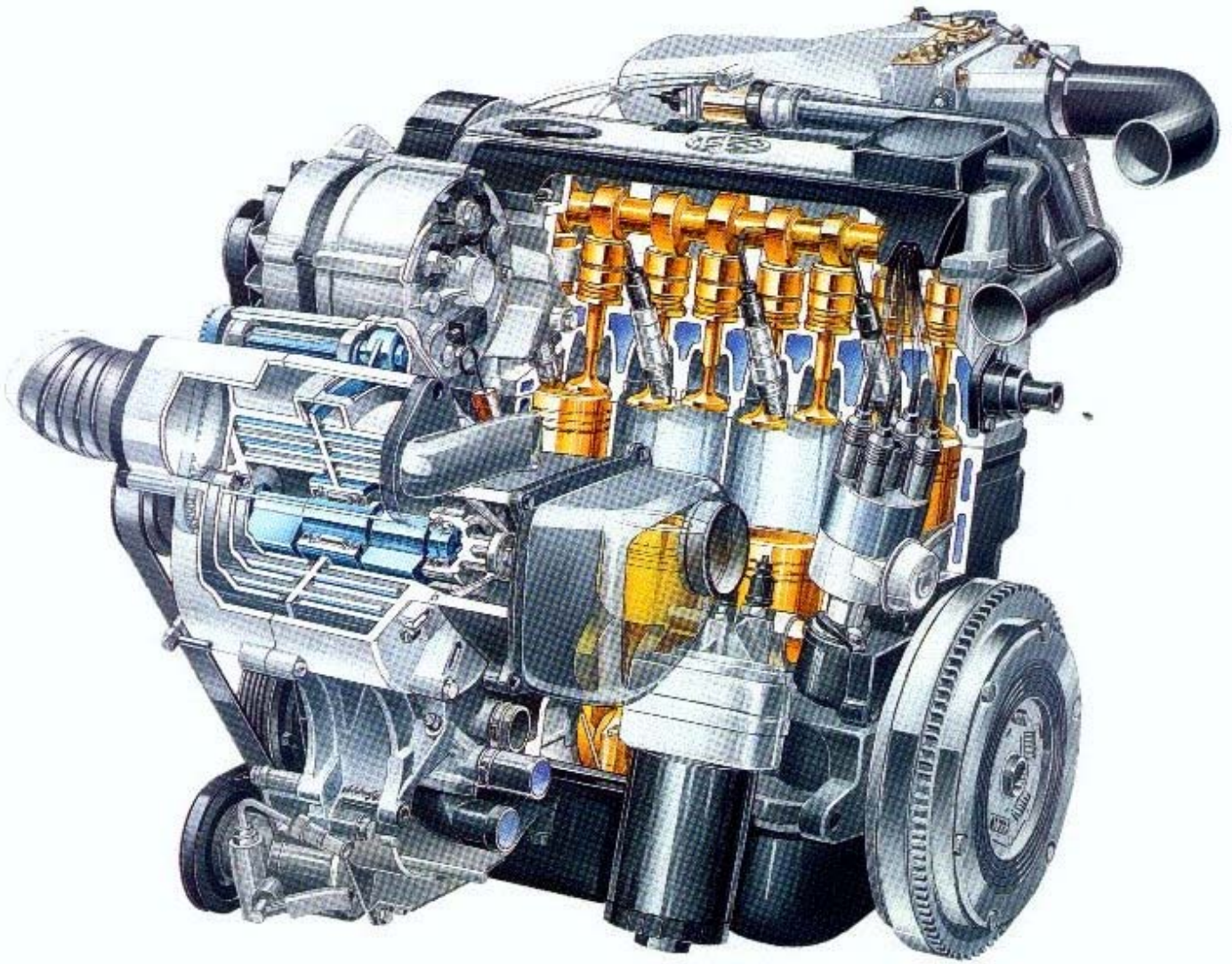

Die Motorleistung. Herzstück des neuen Corrado ist sein 1,8 16-Zylinder-Einspritzmotor mit Katalysator und Lambda-Regelung. Die Gemischnbildung erfolgt durch eine vollelektronische Einspritzanlage (Digifant) mit Konnektzündung, Klooffregelung und Leerlauf-Füllungsregelung. Seine hervorragende Elastizität und sein hoher Drehmomentverlauf werden wirkungsvoll unterstützt von dem neuen G 60-Lader.

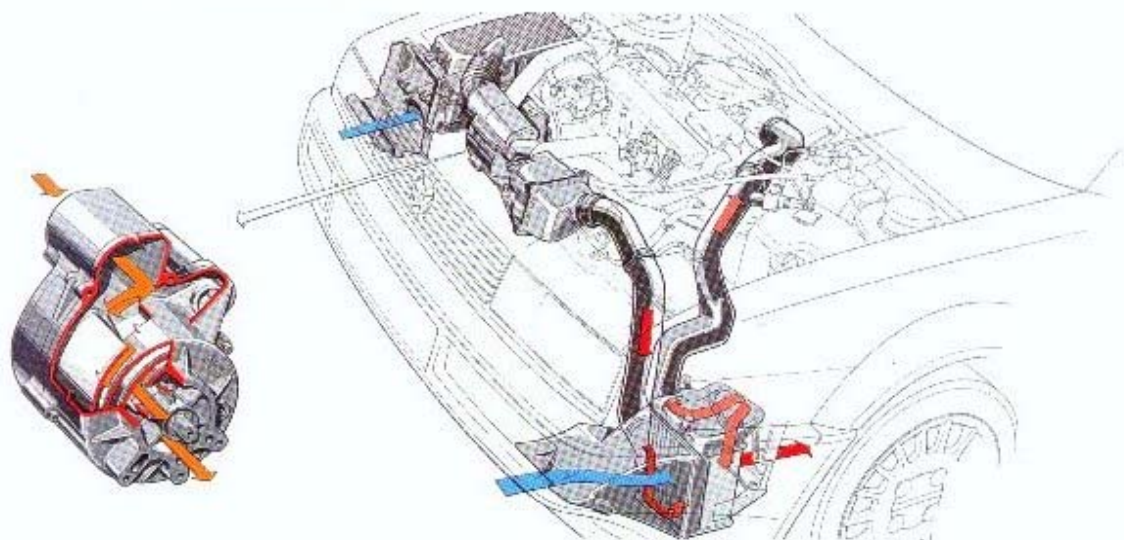

Der G 60-Lader. Der G Lader, ein sogenannter Spirallader, wird direkt vom Motor über einen Zahnriemen angetrieben. Er verdichtet bereits im unteren Drehzahlbereich wirkungsvoll die Luft, die der Motor zur Leistungssteigerung benötigt. Das heißt sportliche Beschleunigung von Anfang an und über den gesamten Drehzahlbereich. Und das bei wirtschaftlichem Verbrauch.

Typisch Volkswagen: der Korrosionsschutz

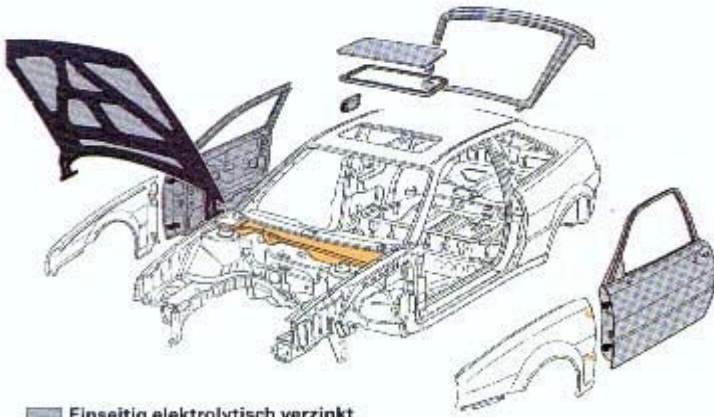

- Einseitig elektrolytisch verzinkt
- Beidseitig elektrolytisch verzinkt
- Galvanneal

Die oberflächengeschützten Bleche. Besonders korrosionsgefährdete Karosserieteile werden aus ein- bzw. beidseitig verzinktem Blech hergestellt.

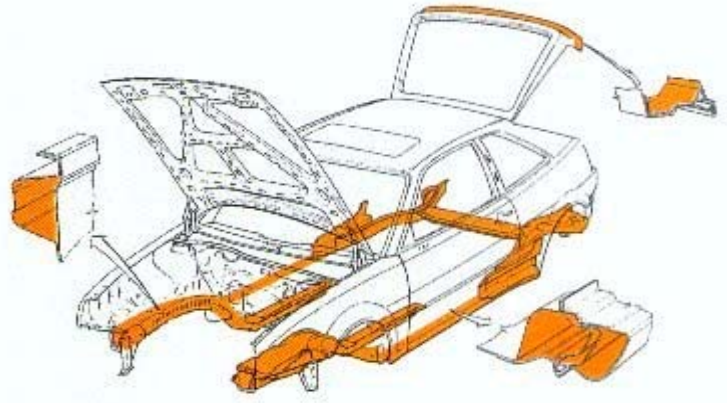

Die Hohlraumkonservierung. Die Hohlräume der Karosserie werden in einem automatischen Verfahren mit Heißwachs gefüllt. Dadurch gelangt konservierendes Wachs auch in die entferntesten und kleinsten Spalten und Winkel.

- Deck-Lackierung
- Füller-Lackierung
- Kathodische Grundierung
- Zink-Phosphatierung
- Blech

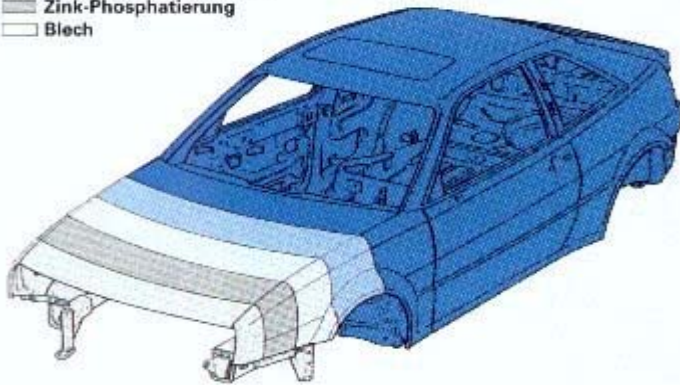

Der Lackaufbau. Die Rohkarosserie wird in einem Tauchbad gründlich gereinigt. Danach wird in einem weiteren Tauchbad eine schützende Zink-Phosphatierung aufgetragen. Im nächsten Schritt wird die Karosserie durch kathodische Tauchgrundierung vor Unterrostungsgefahr geschützt. Dann sorgt eine Schicht Füller für einen gleichmäßig glatten Untergrund. Zum Schluß wird in der Lackiererei der Decklack aufgetragen.

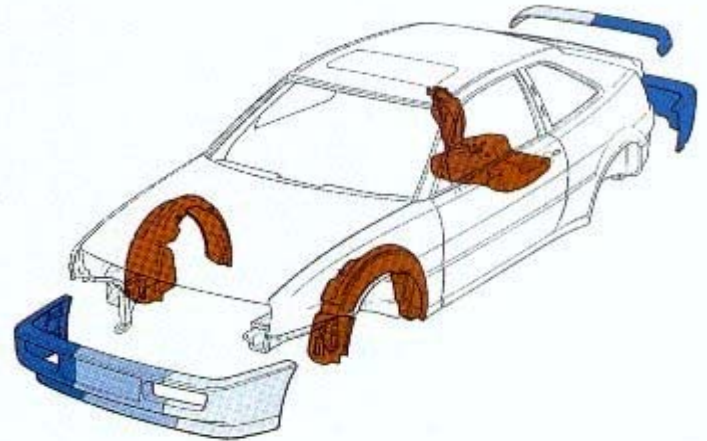

Die Kunststoff-Anbauteile. Besonders steinschlaggefährdete Teile wie die Stoßfänger, die vorderen Radhäuser und der Tank sind aus Kunststoff bzw. werden durch Radhausschalen aus Kunststoff geschützt.

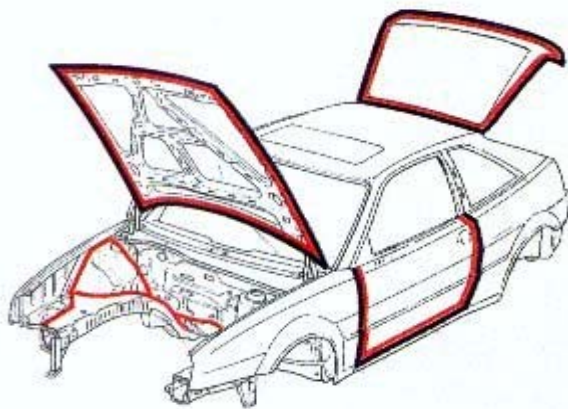

- Verklebung
- PVC-Feinabdichtung

Die Karosserieabdichtung. An den stark belasteten Einsparungen von Motorhaube, Türen und Heckklappe werden die Bleche miteinander verklebt. Anschließend erhalten die Kanten und Falze eine PVC-Feinabdichtung, die Fugen werden versiegelt und dadurch Feuchtigkeit ausgesperrt.

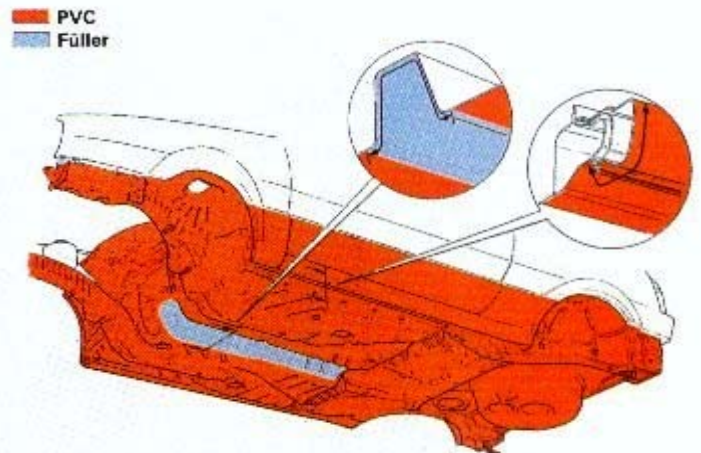

Der Unterbodenschutz. Der gesamte Unterboden einschließlich der Radhäuser wird besonders vor Steinschlag und Nässe geschützt. Dazu erhalten zunächst Nähte und Falze eine Versiegelung durch einen Füller. Anschließend wird der Unterboden mit einer dicken, dauerelastischen PVC-Beschichtung versehen.

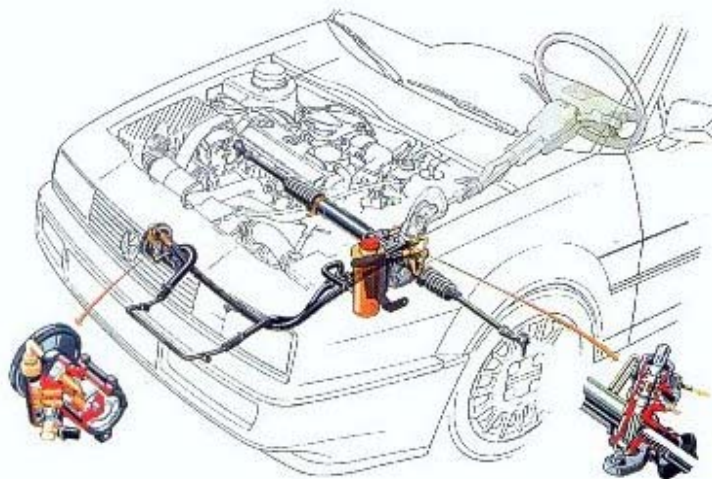

Die Servolenkung. Servolenkung für noch mehr Handlichkeit. Die Zahnstangenanlenkung mit tief liegendem Lenkgestänge ist wartungsfrei und direkt am Fahrschemel montiert. Durch optimale Lenkkinematik deutliche Minderung der Lenkkräfte und Erhöhung des Straßenkontaktes.

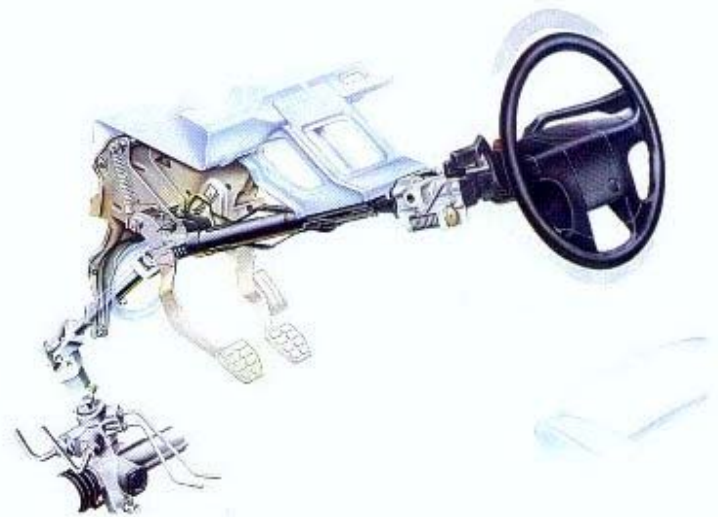

Die höheinstellbare Lenksäule. Ein handlicher Beitrag zur Ergonomie. Die höheinstellbare Lenksäule sorgt für mehr Bequemlichkeit und besseren Fahrkomfort. Als Sonderausstattung lieferbar.

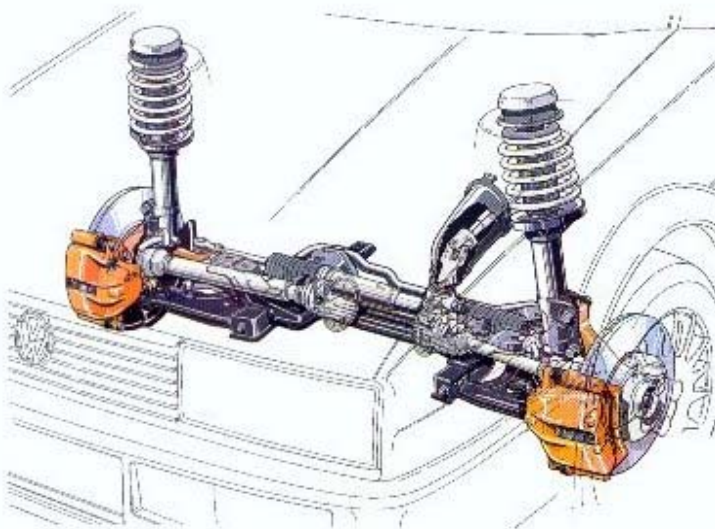

Die Vorderachse. Auch bei hohen Geschwindigkeiten garantiert die Radauflage mit gezielter Elastizitätsaufteilung einen hervorragenden Geradeschlauf. Daraus resultieren auch die exakte Spurhaltung und hohe Lenkpräzision und die deutlich verminderten Abrollgeräusche. Der spurstabilisierende Lenkrollradius ermöglicht beim Bremsen das Beibehalten der Fahrtrichtung auch bei unterschiedlichen Fahrbahnverhältnissen.

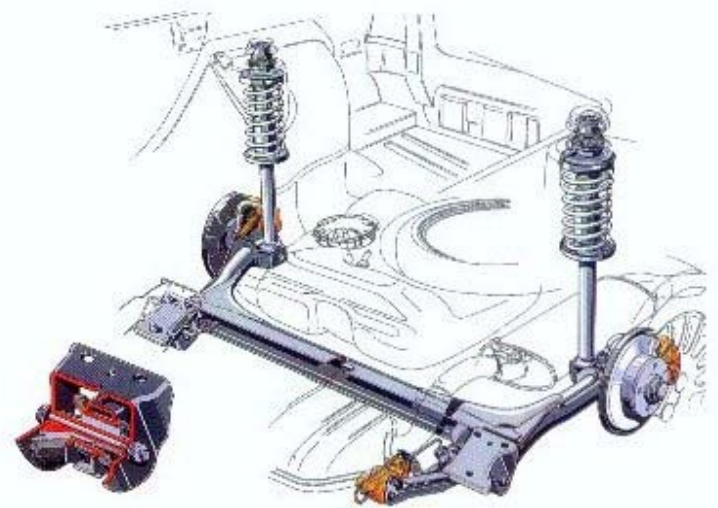

Die Verbundlenker-Hinterachse. Große Federwege sorgen für hohen Fahrkomfort. Die großvolumigen, spunkförmigen Hinterachsleger vermindern die Abrollgeräusche und bewirken zusammen mit dem langen Radstand hervorragende Richtungsstabilität und weitgehende Seitenwindempfindlichkeit. Auch in schnell gefahrenen Kurven in ländlichem Straßenbelag.

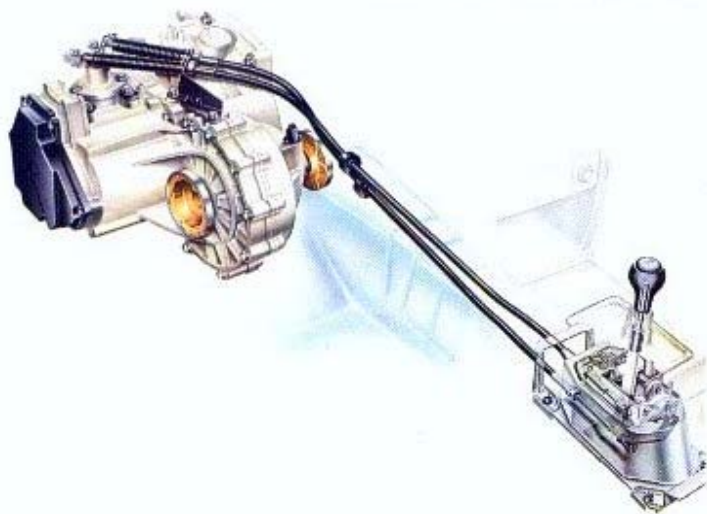

Die Seilzugschaltung. Das neue, wartungsfreie Seilzuggetriebe mit Seilzugschaltung zeichnet sich unter anderem aus durch präzise, leichtgängige Schalteinwirkung, geringe Geräuschübertragung und Vermeidung von Schalthebelbewegungen bei Lastwechsel.

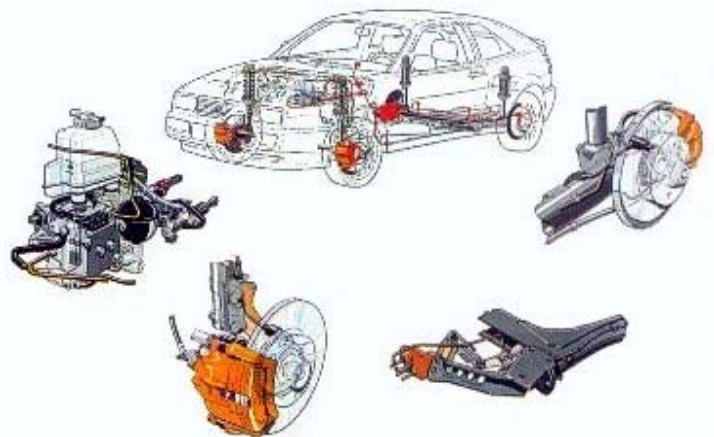

Das Bremssystem. Scheibenbremsen vorne mit innenbelüfteten Bremsscheiben und Scheibenbremsen hinten. Mit elektronisch gesteuertem Anti-Blockier-System und lastabhängigem Bremskraftregler. Bremsicherheit gewährleistet darüber hinaus das Dreikreis Bremssystem. Seine Vorteile: Beim Ausfall eines Bremskreises bleiben die Bremsstabilität und Lenkfähigkeit weitgehend erhalten.

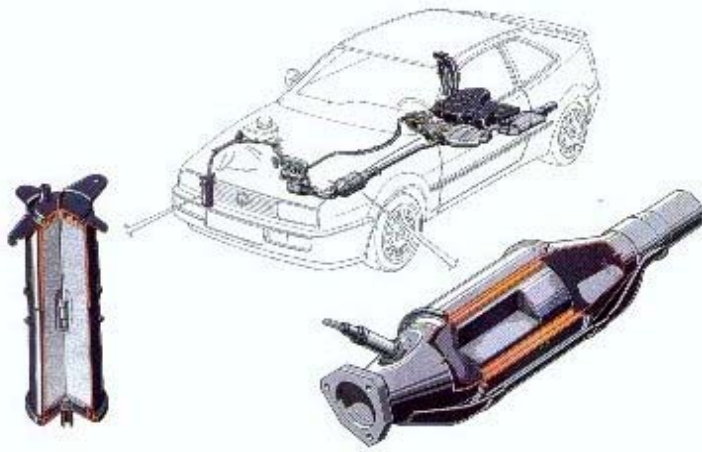

Die Abgasanlage. Hohe Geräuschdämmung durch drei Schalldämpfer. Lange Lebensdauer durch Verarbeitung hochwertiger, korrosionsschutzter Materialien und Edelstahl-Werkstoffe. Reparaturfreundlich durch schnell lösbare Verbindungsstellen. Hier die Abgasreinigung mit 3-Wege-Katalysator und Lambda-Regelung.

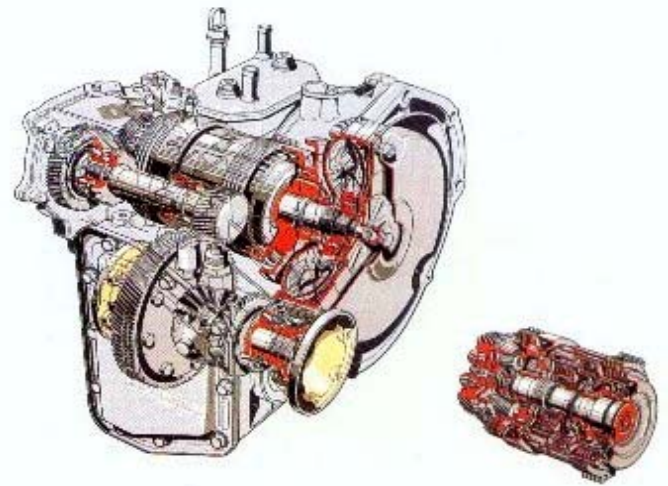

Die elektronisch/hydraulisch gesteuerte 4-Stufen-Automatic. Mit Wandlerumgebung in der dritten (ab 60 km/h) und vierten Fahrstufe. Zwei Fahrprogramme (Sport/Economy). Bessere Beschleunigung und geringerer Kraftstoffverbrauch. Sicherung gegen unbeabsichtigtes Anfahren durch „Shift-Lock“.



Die Karosserie. Hochwertige Qualität und lange Wertemhaltung durch aufwendige Konstruktionsdetails. Die Gesamtgenauigkeit der Karosserie wird gewährleistet durch ein computergesteuertes Maßverfahren.

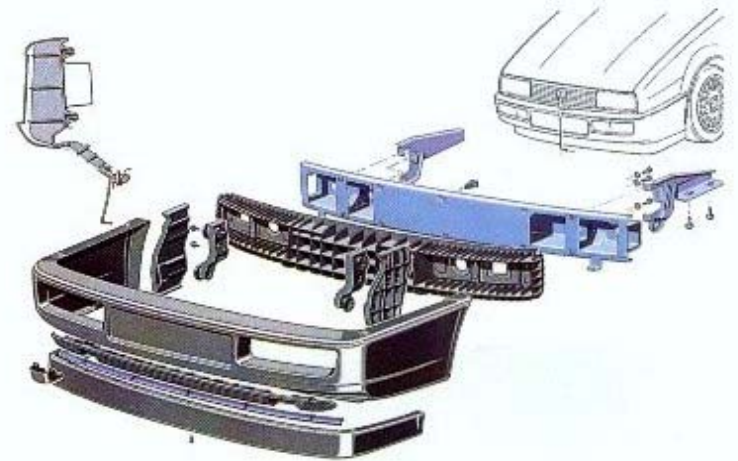

Der kunststoffummantelte Stoßfänger. Hohe Sicherheit durch die aufwendige Konstruktion des Stoßfängers. Hinter dem in die Frontpartie integrierten Stoßfänger aus Kunststoff verbirgt sich ein Kunststoff-Wabenelement mit anschließendem Stahlblechträger. Eine Konstruktion, die kleine Stöße elastisch auffängt.

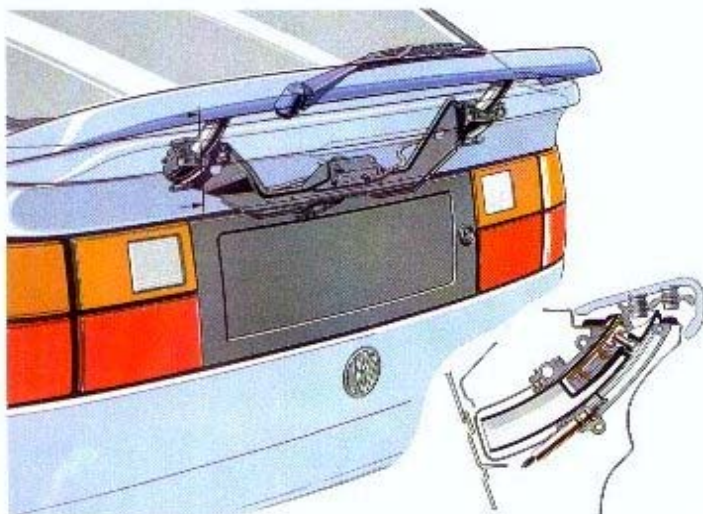

Der automatische Heckspoiler. Der bei Tempo 120 km/h automatisch ausfahrende Heckspoiler reduziert den Hebrauftrieb bei höherer Geschwindigkeit um mehr als die Hälfte. Bei Tempo 20 km/h fährt der Heckspoiler automatisch ein. Zum Wagenwaschen kann er durch Schalterdruck ausgefahren werden.

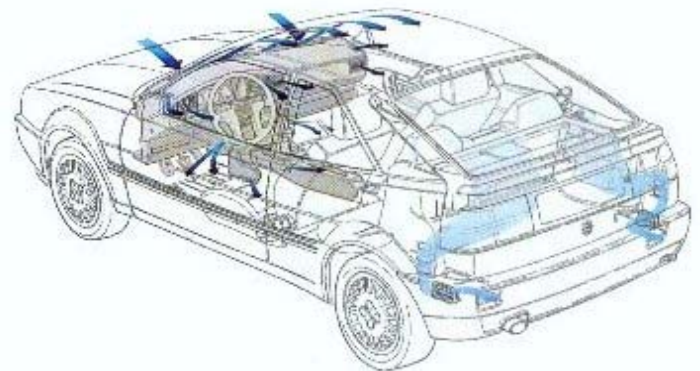

Die Be- und Entlüftung. Gutes Klima durch das Heizungs- und Belüftungssystem mit vierstufigem Gebläse. Mit vier Ausströmern in der Armaturentafel läßt sich die Heiz- und Frischluftzufuhr noch individueller und feinfühlinger regeln. Obwohl leistungstark, sind die Strömungsgeräusche sehr gering.



Das Radio-Cassettengerät „gamma“. Mit UKW-Stereo-/MW-Empfangsteil, Sendersuchlauf, 4 Stationstasten für je 4 MW-/JKW-WF-Sender, Radio-Data-System (RDS), incl. Verkehrsfunkeinrichtung, getrennter Höhen- und Tiefenregulierung, Tipptastenbedienung, Display in Punktmatrix-Darstellung, Antidiebstahl-Codierung, Stereo-Cassettenteil mit schnellem Vor- und Rücklauf, elektronischem Autoreverse-Cassettenein-

laufwerk mit Laufrichtungsanzeige, motorischem Cassettenein-/auschub, Musiksuch-System (MSS), automatischer Bandsortenerkennung, Dolby B, 4 + 2 Lautsprecher, 4 Vorverstärkerausgänge für aktives Mehrwege-Sound-System, Fader, 4 x 7 Watt an 3 Ohm und geschwindigkeitsabhängiger Lautstärkenanpassung (GALA). Bei Nutzung des Sound Systems 8 Aktiv-Lautsprecher mit insgesamt 150 W Musikleistung.



Das Radio-CD-Gerät „gamma CD“. Mit UKW-Stereo-/MW-Empfangsteil, Sendersuchlauf, 4 Stationstasten für je 4 MW-/JKW-WF-Sender, Radio-Data-System (RDS) incl. Verkehrsfunkeinrichtung, getrennter Höhen- und Tiefenregulierung, Tipptastenbedienung, Display in Punktmatrix-Darstellung, Antidiebstahl-Codierung, CD-Laufwerk mit 1" Strahl

Laser-Abtastsystem, Titelwahl und Stücknummeranzeige, mit aktivem Mehrwege-Sound-System mit 6 Lautsprechern und insgesamt 150 W Musikleistung, Fader und geschwindigkeitsabhängiger Lautstärkenanpassung (GALA).



Die beleuchtete Cassettenablage. Mit optischer Belegungsanzeige und Spulenansteuerung gegen Bandsalat.

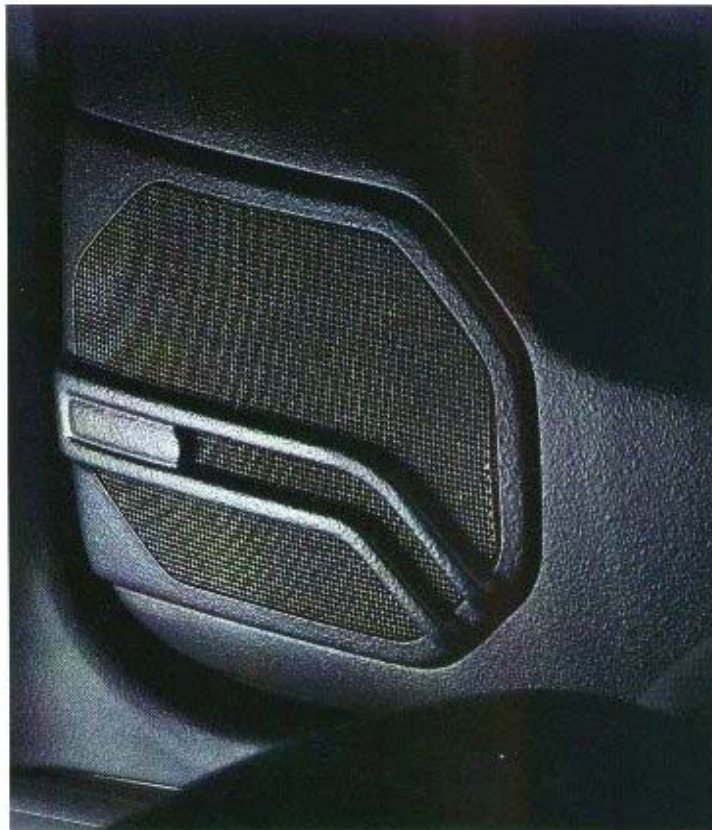

Die Aktiv-Lautsprecher. Die 2 Aktiv-Lautsprecher in der Armaturentafel, den Türablagekästen und hinten geben dem Radio-Cassettengerät den akustisch perfekten Klang.



Das mehrteilige BBS-Leichtmetallrad 6½ J x 15. Mit Breitreifen der Größe 195/50 R 15 V. Sportliches Design, geringes Gewicht.



Das Leichtmetallrad Le Castellet 6½ J x 15. Mit Breitreifen der Größe 195/50 R 15 V. Geschmiedet, eloxiert und poliert. Geringes Gewicht, starke Optik.

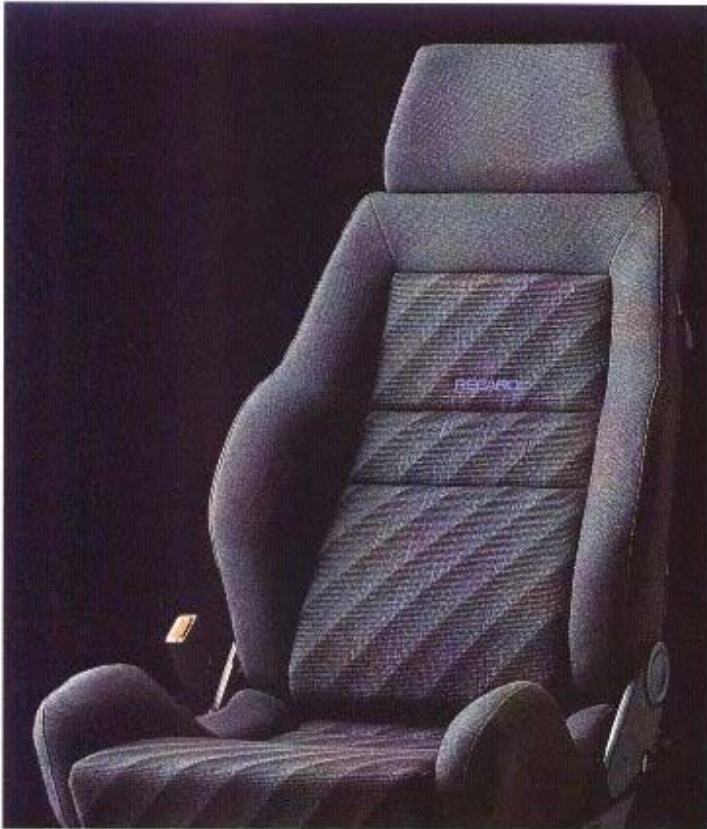

Die Recaro Sportsitzausstattung. Noch mehr Sitz- und Bedienungskomfort mit elektrischer Sitzhöhen- und Lehnenstellung. Tür- und Seitenverkleidungen werden auf das Dessin der Sitzbezüge abgestimmt.



Die Leder-Innenausstattung. Besonders wertvoll: Leder für Sitzmittelbahn und Sitzwangen sowie Kopfstützevorderteile, Ledereinsatz für Tür- und Seitenverkleidungen.



Die höhenstellbare Lenksäule. Ein handlicher Beitrag zur Ergonomie. Die höhenstellbare Lenksäule sorgt für mehr Behaglichkeit und besseren Fahrkomfort.



Die Geschwindigkeits-Regelanlage. Zur Programmierung der gewünschten Geschwindigkeit. Der Fahrer kann jede Geschwindigkeit ab 40 km/h als Konstante eingeben.

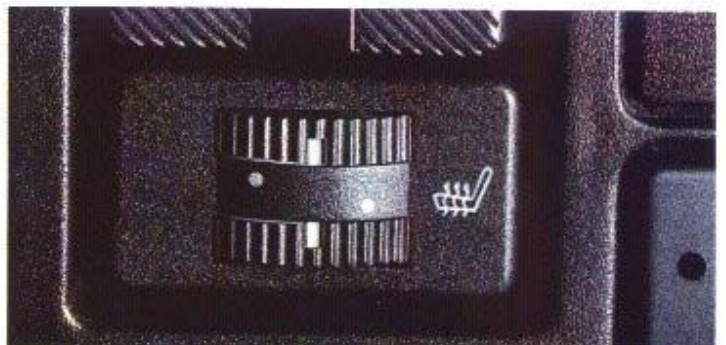

Die Sitzheizung. Spricht besonders schnell ein, dadurch behagliches Sitzen, insbesondere bei Kaltstart im Winter. Temperatur kann für beide Vordersitze getrennt geregelt werden.



Das Schiebe-/Ausstelldach. Elektrisch zu betätigen. Öffnen oder aufsteigen des hinteren Teils. Mit selbstaufstellendem Windschleier gegen Zugluft.



Die Klimaanlage. Besonders hohe Kühlleistung. Wahlweise Frischluft- oder z.B. im Stau, Umluftbetrieb. Wirkungsvoller Zusatzeffekt: Die Scheiben bleiben beschlagfrei.

Auf einen Blick: die Lacke



Schwarz

A1



Kuggelgelb

D4



Tornado rot

G2

Alpinweiß

P1

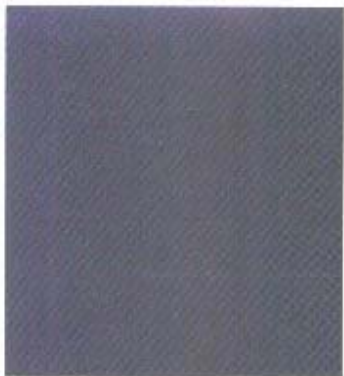

Lightgrey metallic

C4

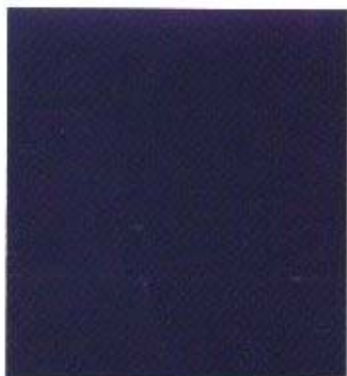

Aquablau perlfeffekt

U8

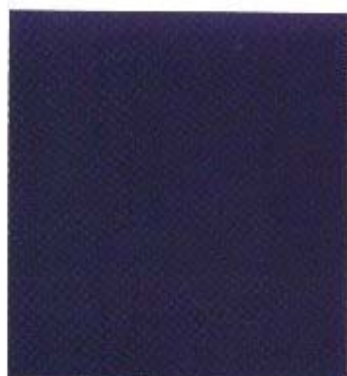

Inksblau metallic

K9

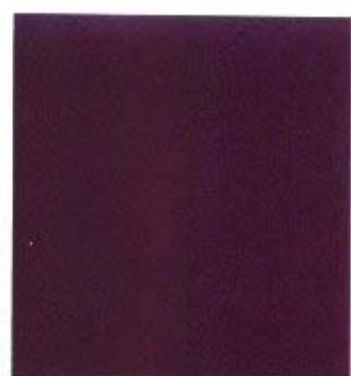

Bordeaux perlfeffekt

L6

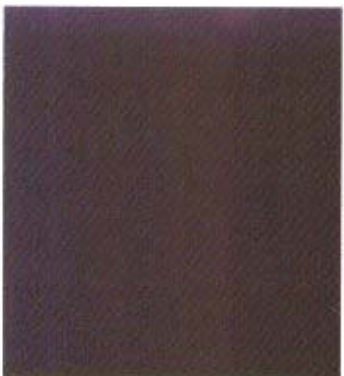

Nischgrün perlfeffekt

M7

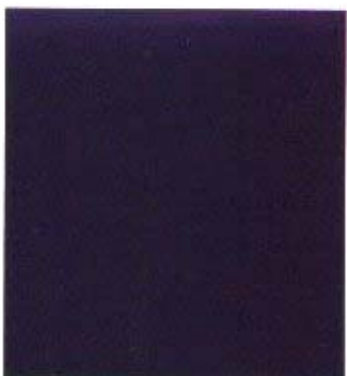

Dark Burgundy perlfeffekt

R2

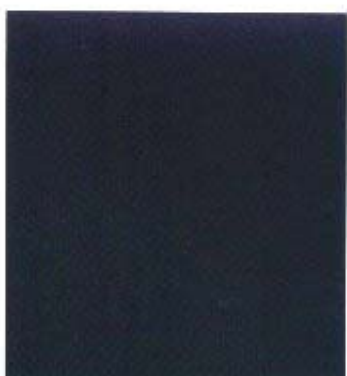

Grün perlfeffekt

R6

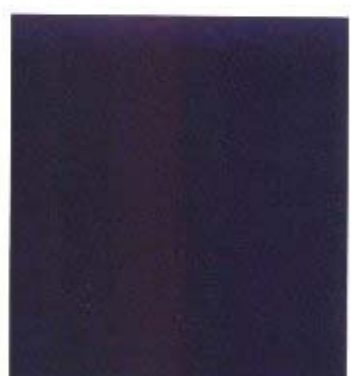

Börsenschwarz metallic

R8

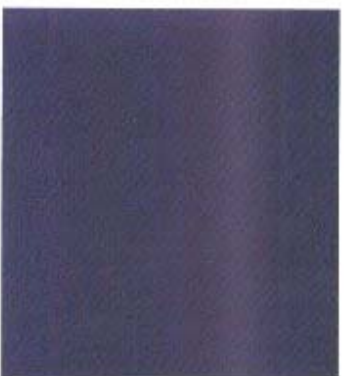

Perlgrün metallic

Z1

Die Abbildungen auf diesen Seiten können nur Anhaltspunkte sein, weil Druckfarben die Lackierungen nicht so satt und brillant und die Polsterstoffe nicht so schön und gemütlich wiedergeben können, wie sie in Wirklichkeit sind.

Auf einen Blick: die Polster

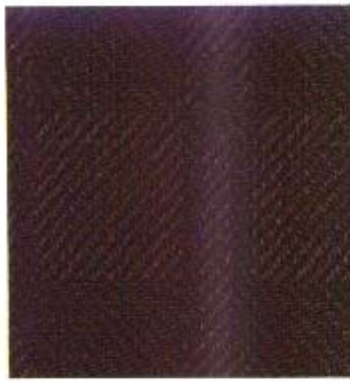

Blaupetrol XF
Sportsitzbezüge Corrado, Schattenkaro



Platin XW



Grauschwarz-Blaugrün XT
Recaro Sportsitzbezug Corrado, Flock-Rippe

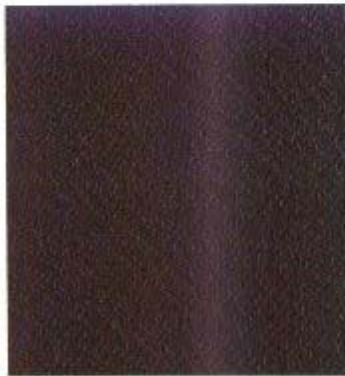

Schwarz TQ
Leder-Ausstattungen, Corrado

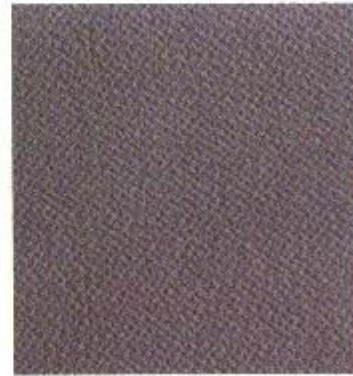

Platin TR

Mögliche Farbkombinationen

				Lackierungen																										
	Sportsitzbezüge	Armaturentafeln	Teppiche	A1	Schwarz	D4	Nuggetgelb	G2	Tornadorot	P1	Alpinweiß	C4	Lightgrey metallic	J9	Aquablau perl-effekt	K9	Inkablau metallic	L6	Bordeaux perl-effekt	M7	Inschgrün perl-effekt	R2	Dark Burgundy perl-effekt	R6	Grün perl-effekt	R8	Brillantschwarz metallic	Z3	Perlgrau metallic	
	Schattenkaro ●			Corrado																										
XF	Blaupetrol	Schwarz	Schwarz	●	●	●	●	●	○	○	○	○	○	○	○	○	○	○	○	○	○	○	○	○	○	○	○	○	○	○
XW	Platin	Platin	Platin	●	●	●	●	●	○	○	○	○	○	○	○	○	○	○	○	○	○	○	○	○	○	○	○	○	○	○
	Leder-Ausstattungen ○			Corrado																										
TQ	Schwarz	Schwarz	Schwarz	●	●	●	●	●	○	○	○	○	○	○	○	○	○	○	○	○	○	○	○	○	○	○	○	○	○	○
TR	Platin	Platin	Platin	●	●	●	●	●	○	○	○	○	○	○	○	○	○	○	○	○	○	○	○	○	○	○	○	○	○	○
	Recaro Sportsitzbezug			Corrado																										
	Flock-Rippe ○			Corrado																										
XT	Grauschwarz-Blaugrün	Schwarz	Schwarz	●	●	●	●	○	○	○	○	○	○	○	○	○	○	○	○	○	○	○	○	○	○	○	○	○	○	○

Die Zuordnung in der Tabelle zeigt an, ob eine Lackierung serienmäßig (●) oder als Sonderausstattung (○) oder mit einem bestimmten Sitzbezug nicht erhältlich ist (). Welche Sitzbezüge serienmäßig (●) oder als Sonderausstattung (○) geliefert werden, steht jeweils bei der Bezeichnung des Sitzbezug-Designs.

Motor, Getriebe, Elektrik

Motor-Bauart	118 kW (160 PS) 4-Zylinder-Ottomotor
Hubraum, Liter/cm ³	1,8/1781
Bohrung/Hub, mm	81,0/86,4
Max. Leistung, kW (PS) bei 1/min	118 (160)/5600
Max. Drehmoment, Nm bei 1/min	225/4000
Verdichtung	8,0
Gemischaufbereitung	Vollelektronisch geregelte Einspritzanlage (Digifant)
Abgasreinigungsmaßnahmen	Katalysator, Lambda-Regelung
Getriebe, serienmäßig	5-Gang-Schaltgetriebe
Getriebe, Extra gegen Mehrpreis	4-Stufen-Automaticgetriebe
Generator, A max./Batterie A (Ah)	65/220 (45)

Steuerbefreiung⁶⁾

ca. DM 1.100,-

Abmessungen

Länge, mm	4048
Breite, mm	1674
Höhe, mm	1318
Radstand, mm	2470
Spurweite vorn/hinten, mm	1435/1428
Wendekreis, m	ca. 10,5
Komfortmaß, mm	1830
Ellbogenbreite vorn, mm	1414
Sitzraumfläche, m ²	2,59
Gepäckraumvolumen, Liter ¹⁾	300/838
Gepäckraumvolumen, Liter ²⁾	370/1006
Kraftstoffbehältervolumen, l	ca. 55
Rädergröße	6 1/2 J x 15
Reifengröße	195/50 R 15 V

Gewichte³⁾

Leergewicht, kg	1115
Zulässiges Gesamtgewicht, kg	1505
Zulässige Achslasten vorn/hinten, kg	865/710
Zulässige Anhängelasten, kg ⁴⁾	
gebremst bei 12% Steigung	1200
ungebremst	520

Höchstgeschwindigkeit, km/h

mit 5-Gang-Schaltgetriebe	225
mit 4-Stufen-Automaticgetriebe	222

Beschleunigung, s von 0-80/0-100 km/h

mit 5-Gang-Schaltgetriebe	5,7/8,3
mit 4-Stufen-Automaticgetriebe	5,9/8,5

Kraftstoffverbrauch, Liter/100 km⁵⁾

nach DIN 70030		Superbenzin ¹⁾ , bleifrei, mind. 95 ROZ
mit 5-Gang-Schaltgetriebe	bei konstant 90 km/h	6,4
	bei konstant 120 km/h	8,4
	im Stadtzyklus	12,1
mit 4-Stufen-Automaticgetriebe	bei konstant 90 km/h	6,9
	bei konstant 120 km/h	8,7
	im Stadtzyklus	12,4

Motor

Vorn angeordneter, quer eingebauter Reihenmotor. Fünffach gelagerte Kurbelwelle. Ventilsteuerung über Zahnriemen durch obenliegende Nockenwelle (OHC) und Tassenstößel mit wartungsfreiem, hydraulischem Ventilspielausgleich. Flüssigkeitskühlung als geschlossenes Überdrucksystem mit Pumpe, Kühler, Ausgleichsbehälter und elektrisch angetriebenem, thermostatisch geregeltem Kühlventilator. Druckumlaufschmierung mit Ölpumpe und Wechsellöfilter. In den Kühlmittelkreislauf integrierter Ölkühler. Mechanischer Spirallader IG 60-Lader mit Ladedruckregelung, Luftdurchströmter Ladeluftkühler, Leerlauf-Füllungsregelung, Schubabschaltung, Drehzahlbegrenzung. Elektrik: 12-Volt-System mit Drehstromgenerator, Wartungsarme Batterie, Vollerlektronische Kennfeldzündung mit Longlife-Zündkerzen, Klopfregelung.

Kraftübertragung

Frontantrieb über Einscheiben-Trockenkupplung. Hydraulische Kupplungsbetätigung. Vollsynchronisiertes Schaltgetriebe mit Doppelgelenk-Halbachsen.

Fahrwerk/Lenkung

Federung: durch Schraubenfedern mit Teleskopstoßdämpfern (alle Elemente in Federbeinen kombiniert). Radführung: vorn durch Federbeine und (hintere) Dreiecksquerlenker (spurstabilisierender Lenkrollradius), hinten durch Verbundlenkerachse mit großvolumigen, spurkorrigierenden Lagern. Wartungsfreie Servolenkung, Sicherheitslenksäule.

Bremsanlage

Dreikreis-Bremssystem mit Scheibenbremsen vorn (innenbelüftet) und hinten. Elektronisch geregeltes Anti-Blockier-System. Lastabhängiger Bremskraftregler. Asbestfreie Bremsbeläge.

Aufbau

Selbsttragende Karosserie mit formstabilem Sicherheits-Fahrgastraum.

Aerodynamik

Luftwiderstandsbeiwert $c_w = 0,32$, $c_w \times F = 0,58 \text{ m}^2$.

Hinweise

- ¹ Messung nach VDA-Methode mit Quadern von 200 x 100 x 50 mm Kantenlänge bei aufgestellter/umgeklappter Rücksitzlehne (bei dachhoher Beladung).
- ² Nach üblicher Messung mit Kugeln von 50 mm Durchmesser bei aufgestellter/umgeklappter Rücksitzlehne (bei dachhoher Beladung).
- ³ Durch Extras kann sich das Leergewicht des Fahrzeuges erhöhen, wodurch die mögliche Nutzlast entsprechend verringert wird.
- ⁴ Mit zunehmender Höhe verringert sich zwangsläufig die Motorleistung. Ab 1000 m über Meereshöhe und je weitere 1000 m sind daher jeweils 10% von dem Gesamtgewicht (zul. Anhangelaast + zul. Gesamtgewicht des Zugfahrzeuges) abzuziehen.
- ⁵ Je nach Fahrweise, Straßen- und Verkehrsverhältnissen, Umwelteinflüssen und Fahrzeugzustand können sich in der Praxis Verbrauchswerte ergeben, die von den in dieser Norm ermittelten Werten abweichen.
- ⁶ Steuerbefreiung bei Neuzulassung bis 31. 7. 1991. Steuersatz nach der Befreiung: DM 13,20/100 cm³ anstelle DM 21,60/100 cm³.
- ⁷ Durch die selektive Klopfgrenzenregelung kann die Klopfestigkeit des Kraftstoffes voll ausgenutzt werden. Wir empfehlen deshalb die Verwendung von bleifreiem Kraftstoff mit 98 ROZ.

Wichtiger Hinweis

Der technische Fortschritt ermöglichte es, den Wartungsumfang erheblich zu reduzieren. Ein V.A.G Inspektions-Service erfolgt alle 12 Monate einschließlich Ölwechsel-Service und ASU-Service (Abgas-Sonderuntersuchung). Nur alle 30.000 km fallen noch einige Zusatzarbeiten an. Hiervon abweichend ist alle 15.000 km ein Ölwechsel-Service erforderlich, wenn die jährliche Fahrleistung wesentlich mehr als 15.000 km beträgt.

Außenausstattung

Vorbundglas-Windschutzscheibe
Grüne Wärmeschutzverglasung
Elektrisch einstell- und beheizbarer Außenspiegel auf Fahrer- und Beifahrerseite
Kunststoffummantelte, großflächige Stoßfänger vorn und hinten, in Wagenfarbe lackiert
Schwarzer Frontspoiler
VW-Emblem am Kühlergrill und Fahrzeugheck
Schwarze Türgriffe
Schwarze Zierrahmen um Windschutz-, Seiten- und Heckscheiben
Seitliche Stoßschutzleisten
Schwarze, integrierte Regenrinnen im Dach
Außen Spiegelgehäuse in Wagenfarbe lackiert
Schwarzes Kennzeichenfeld hinten
Luftleiterschaukel am Scheibenwischer der Fahrerseite
Elektrisch ausfahrender Heckspoiler (geschwindigkeitsabhängig), in Wagenfarbe lackiert
Große Heckklappe
Ovales Abgasendrohr

Innenausstattung

Gepolsterte Armaturentafel
Vierspeichen-Sportlenkrad mit Lederkranz
Schaltnebelknopf, -stulpe und Handbremshebelgriff mit Leder bezogen
Höheneinstellbare Sportsitze vorn mit Liegesitzeinrichtung
Kopfstützen vorn in Höhe und Neigung einstellbar, mit Stoff bezogen
Rücksitzbank als Einzelsitze ausgebildet, mit angeformten Kopfstützen
Rücksitzlehne klappbar, asymmetrisch geteilt (1/3 links - 2/3 rechts)
Mittelarmlehne in Rücksitzbank, mit Unterbringungsmöglichkeit für Verbandskasten
Dreipunkt-Automatic-Sicherheitsgurte für die Vordersitze mit Höheneinstellung
Zwei Dreipunkt-Automatic-Sicherheitsgurte für die Rücksitzplätze
Abdeckung des Mittelunnels von Mittelkonsole bis Rücksitzbank, integrierter Ascher hinten
Türverkleidung mit Stoffspiegel und weicher Armauflage
Seitenverkleidung mit integrierter Armauflage
Formhimmel mit integrierten Sonnenblenden und Innenleuchte
Make-up-Spiegel in Fahrersonnenblende mit Abdeckung, in Beifahrersonnenblende mit Beleuchtung
Abblendbarer Sicherheitsinnenspiegel
Ablagekasten auf Beifahrerseite mit Beleuchtung, abschließbar
Ablagefach unter der Armaturentafel auf Fahrer- und Beifahrerseite
Türablagekästen
Fußraumauskleidung in tufting-Velours mit Trittschutz auf der Fahrerseite
Halterung für Wärmdreieck in Rücksitzlehne
Gepäckraumabdeckung mit Teppich bezogen
Gepäckraumauskleidung
Rutschfester Gepäckraumbodenbelag
Lacekantenabdeckung

Elektrik/Funktionsausstattung

Halogen-Hauptscheinwerfer mit zusätzlichen Fernscheinwerfern
Nebelscheinwerfer in Stoßfänger integriert
2 Rückfahrleuchten
Nebelschlußleuchte
Beheizbare Heckscheibe
Elektrische Scheibenwaschanlage vorn mit Zweistufenschaltung und Tipp Wisch-Kontakt für Scheibenwischer,
Scheibenwischer Intervallschaltung und Wasch-Wisch-Automatic, 2 Doppeldüsen
Kombiniertes Belüftungs- und Heizungssystem mit 4stufigem Gebläse, Fußraumausströmern vorn
und einstellbaren Ausströmern in der Armaturentafel
Defrosterdüsen für die Windschutzscheibe und die Seitenscheiben
Zwangsentlüftung
Instrumenteneinsatz mit Tachometer, Kilometerzähler, Tageskilometerzähler, Drehzahlmesser, Digitaluhr,
Kraftstoffvorratsanzeige, Temperaturanzeige für Kühlmittel mit zusätzlicher Warnleuchte
Kontrollleuchten für Generator, Blinkleuchten, Fernlicht, angezogene Handbremse, Bremsflüssigkeitsstand, Öldruck
Regelbare Instrumentenbeleuchtung
Doppeltonfanfare
Leuchtkennzeichnung der Schalter und der Heizungs- und Frischluftbetätigung
Multifunktionsanzeige mit Abfragemöglichkeit von Uhrzeit, Fahrzeit, Fahrstrecke, Durchschnittsgeschwindigkeit,
Durchschnittsverbrauch, Öl- und Außentemperatur
Warnblinkanlage
Parklichtschaltung

Stereo-Radio-Vorbereitung mit 4 Lautsprechern, Entstörung und elektronisch verstärkender Dachantenne
Zigarettenanzünder vorn in der Mittelkonsole, beleuchtet
Beleuchtung des Aschers in der Mittelkonsole vorn
Gasdruckfedern zur leichteren Bedienung der Heckklappe
Zentralverriegelung mit Safe-Sicherung
Heckscheiben-Wasch-Wisch-Anlage mit Intervallschaltung
Elektrisch betätigte Leuchtweitenregulierung
Elektronisch gesteuertes Anti-Blockier-System (ABS)
Elektrisch betätigte Fensterheber mit Komfortschaltung
1 Innenleuchte mit Kontaktschaltern an beiden Türen und Ausschaltverzögerung sowie Leseleuchte
Gepäckraumbeleuchtung über Kontaktschalter
Dauerschuttkonservierung für Unterboden und Radhäuser
Langzeit-Hohlraumkonservierung
Korrosionsschützende Radhausschaalen vorn

Fahrwerk/Räder/Reifen

Servolenkung
Stabilisator vorn und hinten
Leichtmetallräder 6½ J x 15
Stahlgürtelreifen 195/50 R 15 V
Platzsparendes Notrad

Interessante Sonderausstattungen

Elektrisch betätigtes Schiebe-/Ausstelldach mit selbstaufliegender Windabweiser
Klimaanlage
4-Stufen-Automatic-Getriebe
Elektrisch beheizbare Scheibenwaschdüsen für die Windschutzscheibe
Beheizbarer Fahrersitz
Beheizbare Vordersitze
Höheneinstellbare Lenksäule
Recaro Sportsitze vorn mit elektrischer Sitzhöhen- und Lehneinstellung
Leder-Innenausstattung: Sitzmittelbahn und Sitzwangen sowie Kopfstützenvorderteil in Leder, Ledereinsatz in Tür- und Seitenverkleidungen
Elektronisch gesteuerte Differentialsperre (EDS)
Seitliche Blinkleuchten
Metallic- und Perleffekt-Lackierung
Geschwindigkeitsregelanlage
Mehrteilige BBS-Leichtmetallräder 6½ J x 15 mit Reifen 195/50 R 15 V
Leichtmetall-Schmiederäder 6½ J x 15 mit Reifen 195/50 R 15 V
Reserverad in Fahrbereifung
Cassettenablage mit beleuchteter Belegungsanzeige und Spulenarretierung
Stereo-Radioanlage „gamma“ mit Cassettenteil
Stereo-Radioanlage „gamma CD“ mit integriertem CD-Abspieltell und aktivem Mehrwege-Sound System

Teilweise sind die Sonderausstattungen nicht uneingeschränkt verfügbar. Über die genauen Möglichkeiten, das Automobil Ihrer Wahl individuell auszustatten, informiert Sie gern Ihr V.A.G Partner.

Die V.A.G. Organisation ist mit 3.300 V.A.G. Partnern das größte Servicenetz für Autos in Deutschland.

Welche Leistungen die V.A.G. Partner bieten und welche Vorteile Sie davon haben, das haben wir hier aufgeschrieben.

Ihr Corrado hat 1 Jahr Gewährleistung ohne Kilometergrenze.

Sie haben sich für den neuen Corrado entschieden.

Egal, wie viele Kilometer Sie fahren werden, egal, wohin Sie fahren werden: unsere Neuwagen-Gewährleistung gilt 1 Jahr lang. Weltweit!

Ihr Corrado hat 3 Jahre Gewährleistung auf den Lack.

Die Lackierung ist so gut, daß in den ersten 3 Jahren keine Lackschäden auftreten dürften.

Sollte es in dieser Zeit trotzdem Probleme geben, bringt Ihr V.A.G. Partner das fachmännisch, schnell und kostenlos in Ordnung.

Davon ausgenommen sind Schäden, die durch äußere Einwirkung oder unsachgemäße Pflege entstehen.

Ihr Corrado hat 6 Jahre Karosserie-Gewährleistung gegen Durchrostung.

Ihr neuer Corrado hat neben der guten Lackierung Dauerschutzkonservierung für Unterboden, Radhäuser und Radhausschalen. Obendrein verhindern wirksame Maßnahmen Kontaktkorrosion zwischen den Blechen.

An korrosionsgefährdeten Stellen wurden verzinkte Bleche verarbeitet. Die Hohlräume sind wachgeflutet.

Darum ist es so gut wie ausgeschlossen, daß Ihr Corrado in den ersten 6 Jahren Durchrostungen aufweist.

Sollten solche Schäden dennoch auftreten, beheben wir sie, ohne daß Ihnen dadurch Kosten entstehen.

Dabei setzen wir lediglich voraus, daß Sie Ihren Corrado während der Gewährleistung nach der Betriebsanleitung pflegen.

1 Jahr Gewährleistung auf Original Teile und Werkstattarbeit der V.A.G. Partner.

Ob Sie Ihren neuen Corrado zusätzlich mit dem interessanteren Original Volkswagen Zubehör ausstatten oder ob bei einer Inspektion Ihres Wagens einmal ein neues Original Volkswagen Ersatzteil eingebaut werden muß: wir geben 1 Jahr Gewährleistung. Denn Original Volkswagen Ersatzteile und Original Volkswagen Zubehör haben die gleiche gute Qualität wie Ihr neuer Corrado. Dafür und für die Qualität unserer Arbeit stehen wir gerade 1 Jahr lang und ohne Kilometergrenze.

Der V.A.G. Inspektions Service.

Fortschrittliche, hochmoderne Fahrzeug- und Fertigungstechniken stellen sicher, daß Ihr neuer Corrado besonders wartungsarm ist. Deshalb braucht er nur einmal im Jahr einen Inspektions Service. Der ist äußerst gründlich und schließt den Ölwechsel Service, die Abgas-Sonderuntersuchung samt Einstellarbeiten und Prüfplakette mit ein.

Mit jedem V.A.G. Inspektions Service verlängern wir Ihre Mobilitätsgarantie um weitere 12 Monate – mehr darüber im nächsten Punkt.

Die V.A.G. Mobilitätsgarantie.

Sie gilt zunächst für 1 Jahr, verlängert sich um weitere 12 Monate, wenn Sie Ihren Corrado zum jährlichen V.A.G. Inspektions Service bringen.

Mit der V.A.G. Mobilitätsgarantie kann Ihnen eigentlich nichts mehr passieren. Denn bei einer Panne helfen Ihnen die V.A.G. Partner rund um die Uhr.

Das kann bedeuten, daß Ihnen vor Ort direkt geholfen wird oder daß Sie bis zur nächsten V.A.G. Werkstatt abgeschleppt werden. Falls die Panne nicht innerhalb von 3 Stunden behoben werden kann, bekommen Sie einen Ersatzwagen bis zu 2 Tagen oder wahlweise 1 Übernachtung für Sie und Ihre Mitfahrer.

Das alles zu Lasten des V.A.G. Betriebs, der die letzte Inspektion durchgeführt hat.

Der V.A.G. Express Service.

Bei kleineren Mängeln braucht niemand zu warten, denn dafür gibt es den V.A.G. Express Service.

Dort werden die notwendigen Reparaturen schnell ausgeführt. Ohne Voranmeldung und zum Draufwarten.

Wenn Ihr Auto bei uns ist, ist ein Ersatzwagen bei Ihnen.

Selbst ein Volkswagen muß mal in die Werkstatt. Aber als Volkswagen-Fahrer brauchen Sie währenddessen nicht aufs Auto zu verzichten. Wir geben Ihnen preiswert einen Ersatzwagen.

So bleiben Sie immer mobil.

Der V.A.G. Notdienst.

Sollte Ihr neuer Corrado wider Erwarten doch einmal liegenbleiben, rufen Sie einfach den nächsten V.A.G. Partner an. Er wird Ihnen umgehend helfen. Falls eine Panne mal außerhalb der normalen Öffnungszeiten der Betriebe eintritt und Sie Ihren V.A.G. Partner nicht erreichen können, dann rufen Sie den zentralen V.A.G. Notdienst unter der Rufnummer 0130/9900 an. Der nächstliegende V.A.G. Partner wird sofort informiert und sich um Sie kümmern.

Termintreue, verbindliche Kostenvoranschläge, klare Rechnungen.

Wir wissen, wie kostbar Ihre Zeit ist. Wenn wir Ihnen also sagen, der Service für Ihr Auto ist um 5 Uhr fertig, dann ist er auch um 5 Uhr fertig. Andernfalls geben wir Ihnen rechtzeitig Nachricht, damit wir gemeinsam disponieren können.

Wir stimmen mit Ihnen ab, welche Arbeiten wir an Ihrem Auto ausführen, und sagen Ihnen, was es kosten wird. Da wird nichts über den Daumen gepeilt.

Wir erklären Ihnen auf Mark und Pfennig, was wir für Ihr Geld an Ihrem Auto gemacht haben. Wir zeigen Ihnen die Teile, die wir auswechseln mußten.

Klare Rechnungen – klare Verhältnisse.

Der V.A.G. Zubehör Service.

Auch wenn Sie den neuen Corrado in der kompletten Serienausstattung fahren, dürfen Sie ruhig noch Sonderwünsche haben. Alle V.A.G. Partner bieten Ihnen interessantes Original-Volkswagen Zubehör.

Es ist getestet, erprobt, auf die Modellvarianten abgestimmt und hat 1 Jahr Gewährleistung.

Auf Wunsch werden Einbauarbeiten von Ihrem V.A.G. Partner ausgeführt – fachgerecht.

V.A.G. Versicherungs Service (VVD): der sichere Weg mit dem neuen Corrado.

Ihr neuer Corrado ist beim V.A.G. Versicherungs Service (VVD) bestens aufgehoben.

Erstens, weil die Beiträge günstig sind.

Zweitens, weil Sie jederzeit auf das dichte Kundennetzwerk mit umfassender Betreuung durch den bewährten V.A.G. Service bei 3.300 V.A.G. Partnern in Deutschland zurückgreifen können.

Drittens, weil 8.800 V.A.G. Partner in Europa darauf eingestellt sind, Ihnen schnell und unbürokratisch z. B. helfen.

Und viertens, weil Sie den „Reparatur-Scheck“ für Haftpflichtschäden bekommen.

Klar, daß alle Formalitäten von den V.A.G. Partnern erledigt werden. VVD – der Versicherungsdienst, der da ist, wo Sie ihn brauchen.

Die V.A.G. Finanzierung: der einfache Weg zum neuen Corrado.

Sie können sich Ihren Wunsch nach einem neuen Corrado sofort erfüllen. Wir sagen Ihnen gern, welche Vorteile dabei die V.A.G. Finanzierung über die V.A.G. Kredit Bank bietet.

Aus den vielfältigen Finanzierungsprogrammen können Sie Ihren ganz individuellen Kredit wählen, ein Angebot, das genau auf Ihre Wünsche zugeschnitten ist.

Ob Sie Ihren neuen Corrado privat oder gewerblich nutzen wollen, ob Sie Mehrausstattungen, Zubehör oder Versicherungsprämien mitfinanzieren möchten, stets können Sie die V.A.G. Finanzierung als „Leichten Weg zum neuen Auto“ nutzen.

So fahren Sie schon bald in Ihrem neuen Corrado und bezahlen ihn in bequemen gleichem Raten oder in ganz besonders niedrigen Monatsraten und einem Restbetrag.

Das V.A.G. Leasing: der zeitgerechte und wirtschaftliche Weg zum neuen Corrado.

Wenn Sie Ihr Geld nicht beim Kauf eines neuen Corrado festlegen wollen, bieten wir Ihnen eine vorteilhafte Alternative: Auto-Leasing über die V.A.G. Leasing GmbH.

Da zahlen Sie nur für das, was Sie nutzen. Also nicht den vollen Kaufpreis, sondern lediglich niedrige monatliche Leasing-Raten. So haben Sie genügend finanziellen Spielraum für andere Anschaffungen. Außerdem fahren Sie immer das neueste Modell.

Am Vertragsende geben Sie Ihren Corrado einfach zurück und leasen einen neuen. Das ist günstig und bequem. Das Gebrauchtwagenrisiko können Sie ausschließen.

Selbstverständlich kann auch die Kfz-Versicherung gleich mit in den Leasing-Vertrag eingeschlossen werden. Dabei wird Ihr Schadensfreiheitsrabatt übernommen.

Wenn Sie konkrete Zahlen mehr überzeugen, rechnen wir Ihnen gerne aus, was es Sie kostet, wenn Sie den neuen Corrado jetzt leasen. Egal, ob privat oder geschäftlich.

Sie haben sich für den neuen Corrado entschieden. Und was wird aus Ihrem Gebrauchten?

Den nehmen wir selbstverständlich zu einem günstigen Preis herein. Und zwar unabhängig davon, ob Sie Ihren neuen Corrado über einen günstigen V.A.G. Kredit finanzieren, ob Sie ihn leasen oder sofort bezahlen.

Und natürlich spielt es keine Rolle, ob Ihr Gebrauchter ein Volkswagen ist oder nicht.



**Volkswagen –
da weiß man, was man hat.**

Die Angaben über Lieferumfang, Aussehen, Leistungen, Maße und Gewichte, Kraftstoffverbrauch und Betriebskosten der Fahrzeuge entsprechen den zum Zeitpunkt der Drucklegung vorhandenen Kenntnissen. Sie können sich bis zum Fahrzeugkauf ändern. Ihr V.A.G. Partner wird Sie gern über etwaige Änderungen informieren.

Bei Ihrem V.A.G. Partner: