



**Der Golf „Function“.**





**So jung wie am ersten Tag: der Golf.** Der Golf ist ein gutes Beispiel dafür, daß man an ein Auto sein Herz verlieren kann. Es sind wohl seine vielen hochgerühmten Eigenschaften, die ihn für so viele Autofahrer zu einem zuverlässigen Wegbegleiter werden ließen.

Zu einem Wegbegleiter, über den manche sagen: „Den und keinen anderen.“

Eigentlich nicht sehr verwunderlich. Schließlich sind auch wir stolz auf unseren Bestseller, mit dem uns gelungen ist, wovon andere träumen: fast 13millionenmal wurde er bisher

gekauft.

Viele seiner Fahrer haben sich so sehr an ihn gewöhnt, daß sie ihn nicht mehr missen möchten.

Für uns ist das Grund genug, diesen Golf weiterhin als festen Bestandteil unseres

Programms zu erhalten. Wir werden ihn weiter bauen. Unter der Bezeichnung Golf „Function“.

Dieser Golf ist so, wie Sie ihn schätzen- und kennengelernt haben. So, wie Sie es von einem Volkswagen gewohnt sind: zuverlässig, wirtschaftlich, langlebig. So wie am ersten Tag.



**Da können Sie sicher sein.** All unsere Sicherheitsmaßnahmen dienen nur einem Zweck: dem effektiven Schutz der Fahrzeuginsassen. Dafür tun wir einiges. Wir führen heute zum Beispiel eine Vielzahl unterschiedlicher Unfallsimulationen durch - vom Seitencrash über den Frontalcrash bis hin zum Heckaufprall. Durch Nach unseren eigenen Sicherheitsstandards, Standards, die weit über denen des deutschen und der

europäischen Gesetzgeber liegen. Standards, die der strengen US-Norm entsprechen. Wir bauen z.B. formstabile Fahrgastzellen mit energieabsorbierenden Verformungszonen. Überprüfen Funktion und unfalmmildernde Wirkungen aller sicherheitsrelevanten Bauteile. Versehen den Golf mit Verstärkungsprofilen in den Türen. Was die seitliche Kollisionssicherheit erhöht. Statten ihn z.B. mit einer teleskopierenden Lenksäule,

einem energieabsorbierenden Sicherheitslenkrad, optimal positionierten Sicherheitsgurten aus. Das sind nur einige Maßnahmen, mit denen wir das Verletzungsrisiko entscheidend reduzieren. Maßnahmen, nach denen unsere Autos alle auf der Welt geltenden Sicherheitsgesetze erfüllen. Da können Sie sicher sein.



**Kunststoff-Anbauteile und Unterbodenschutz.** Die vorderen Radhäuser sind mit Kunststoffschalen ausgekleidet. Nahte, Fugen und Falze werden mit Kunststoff versiegelt. Zuletzt wird der Unterboden mit einer dicken, dauerelastischen Beschichtung versehen. Diese und weitere Maßnahmen tragen dazu bei, daß Sie 3 Jahre Lackgarantie und 6 Jahre Garantie gegen Durchrostung bekommen.

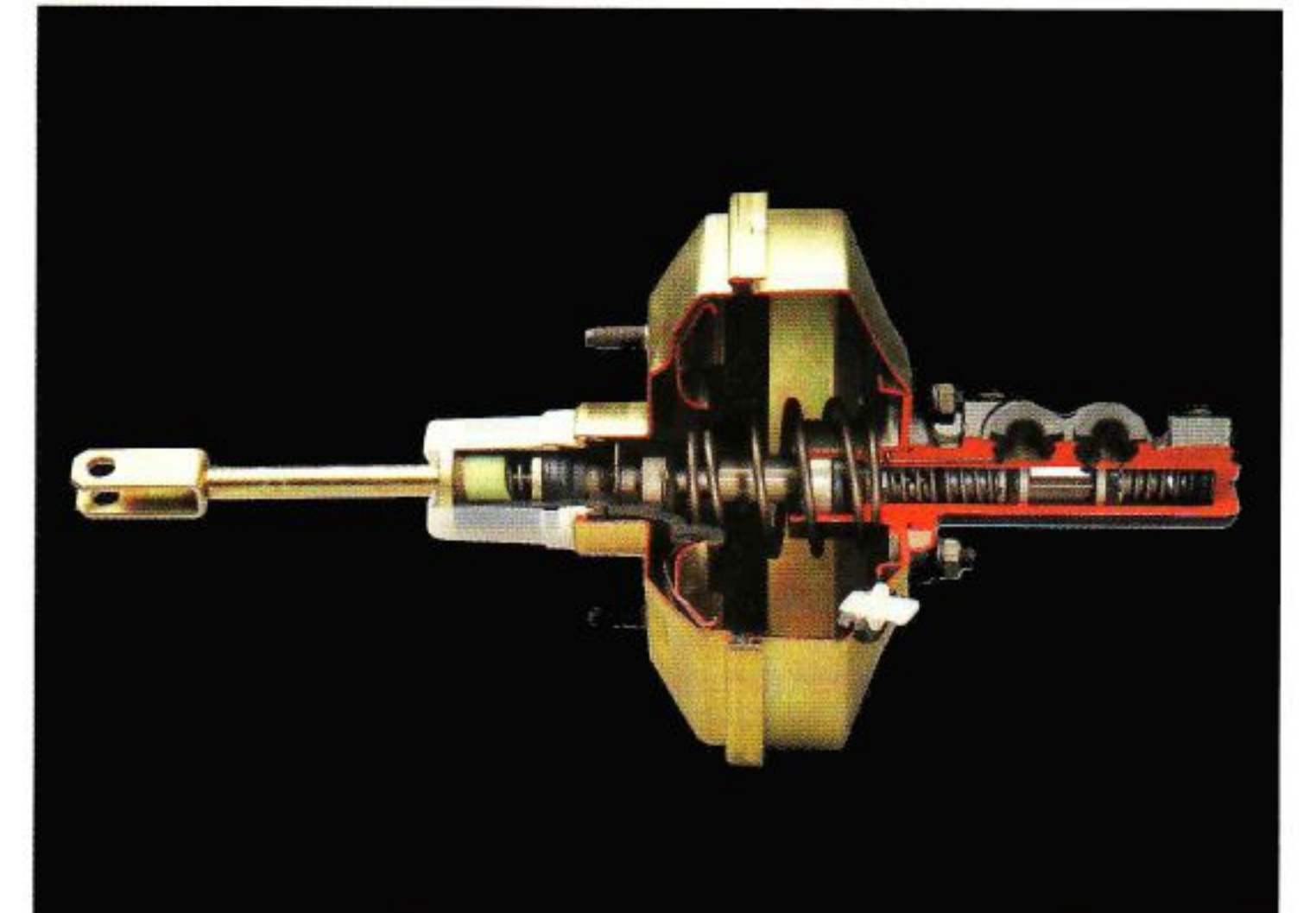

**Der Bremskraftverstärker.** Mit geringem Kraftaufwand sanft und zuverlässig bremsen. Der vom Motor im Ansaugrohr erzeugte Unterdruck wird durch den Bremskraftverstärker zur Unterstützung der Pedalkraft genutzt.

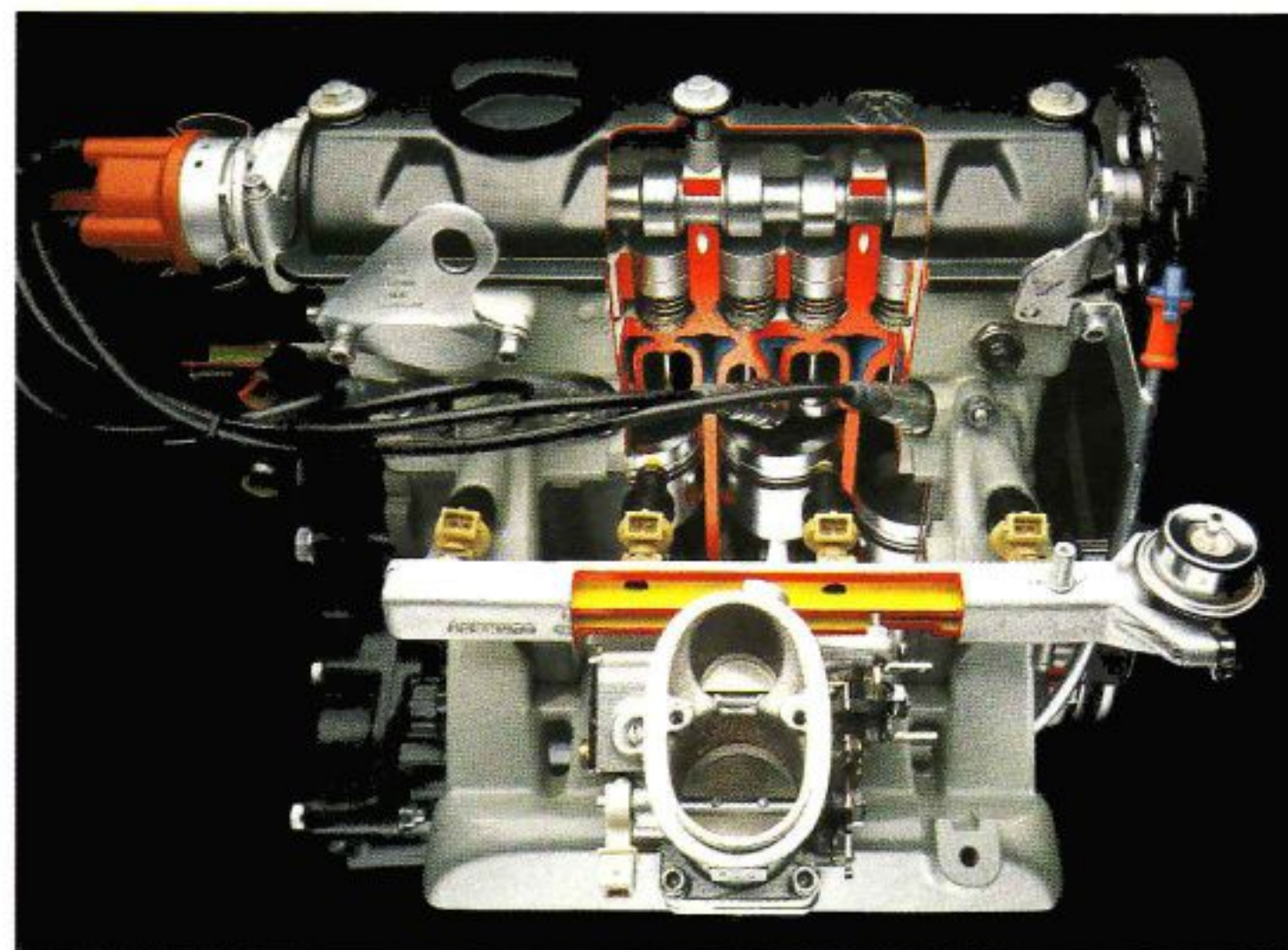

**Der Digijet-Motor.** Dieser elektronisch geregelte Einspritzmotor ist besonders schadstoffarm durch Lambda-Regelung und Katalysator. Besonderes Kennzeichen: hohes Drehmoment bei niedrigen Drehzahlen.

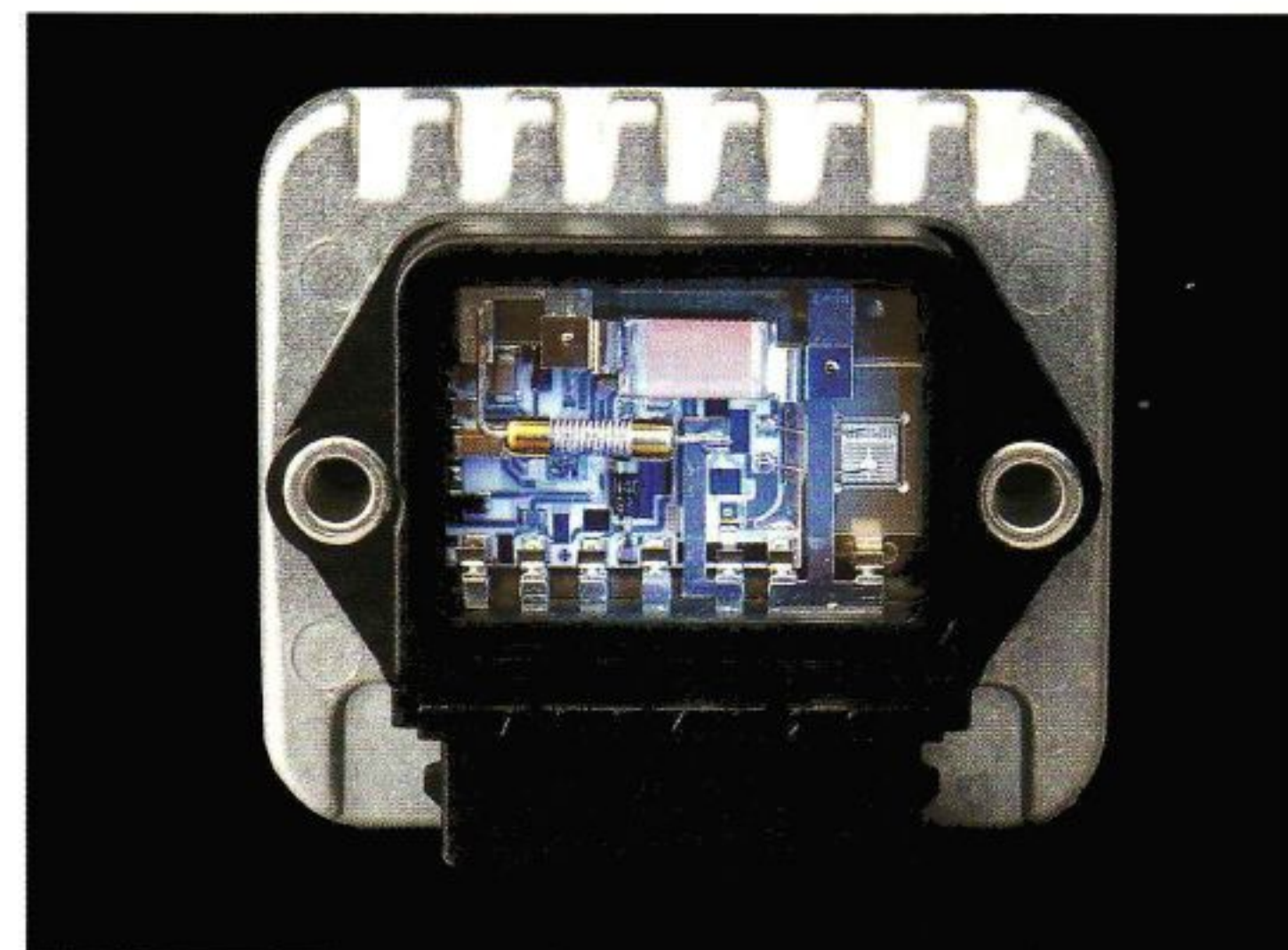

**Das Schaltgerät der elektronischen Zündanlage.** Zuverlässig starten mit der Transistorzündung (TSZ), auch bei ungünstigen Witterungsverhältnissen. Die Zündanlage arbeitet kontaktlos und ist damit, abgesehen von den Longlife Zündkerzen, wartungsfrei. Der kräftige Zündfunke sorgt für sichere Verbrennung und damit gute Ausnutzung des Kraftstoff-Luft-Gemisches.

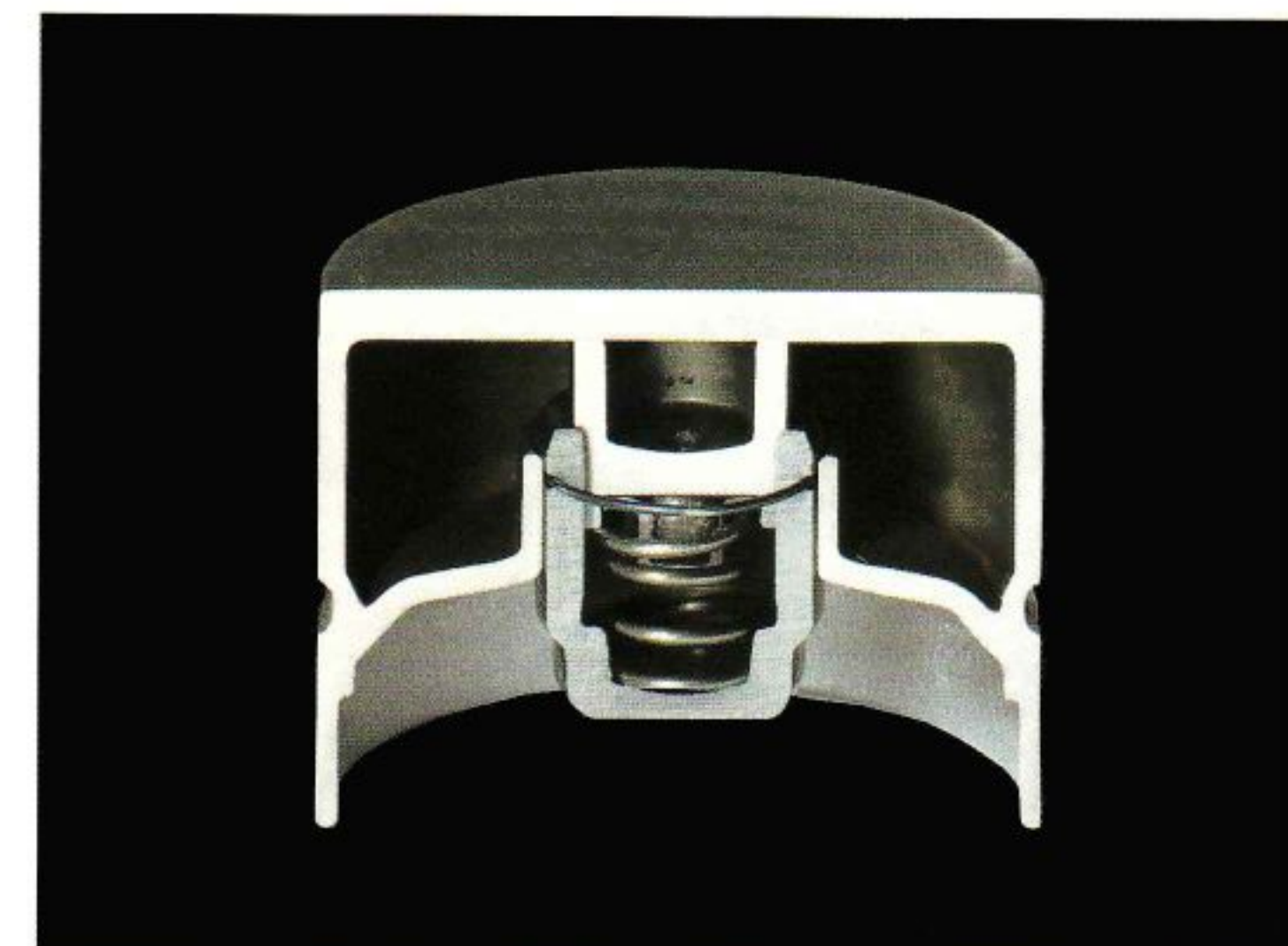

**Die hydraulischen Tassenstößel.** Diese Tassenstößel sind wartungsfrei und bewirken praktisch bei jeder Nockenwellenumdrehung ein korrektes Ventilspiel mit allen sich daraus ergebenden Vorteilen.



**Der Katalysator.** Schadstoffarm fahren mit Katalysator. Er vermindert die Schadstoffe im Abgas und ist besonders wirksam in Verbindung mit der Lambda-Regelung.

## Die Technik des Golf Function

<b>Motor, Getriebe, Elektrik</b>	<b>44 kW (60 PS) Kat-Diesel US-Norm</b>
Motor Bauart	4-Zylinder-Dieselmotor
Hubraum, Liter/cm <sup>3</sup>	1,6/1588
Bohrung/Hub, mm	76,5/86,4
Max. Leistung, kW (PS) bei 1/min	44 (60)/4500
Max. Drehmoment, Nm bei 1/min	110/2400
Verdichtung	23,0
Gemischaufbereitung	Verteiler Einspritzpumpe
Abgasreinigungsmaßnahmen	Abgas-Turbolader
Getriebe, serienmäßig	Oxydationskatalysator
Generator, A/Batterie A (Ah)	5-Gang-Schaltgetriebe
	45/380 (63)

**Steuerbefreiung<sup>2)</sup>** ca DM 550,

### Abmessungen

Länge, mm	3985
Breite, mm	1680
Höhe, mm	1415
Radstand, mm	2475
Spurweite vorn/hinten, mm	1427/1422
Wendekreis, m	ca 10,5
Komfortmaß, mm	1837
Eilbogenbreite vorn, mm	1417
Sitzraumfläche, m <sup>2</sup>	2,60
Gepackraumvolumen, Liter <sup>3)</sup>	330/1145
Kraftstoffbehältervolumen, l	55
Radergröße	6J x 14
Reifengröße	185/60 R 14 H

### Gewichte<sup>4)</sup>

Leergewicht 2türig, kg	960
Leergewicht 4türig, kg	985
Zulässiges Gesamtgewicht, kg	1465
Zulässige Achslasten vorn/hinten, kg	790/710
Zulässige Anhängelasten, kg <sup>5)</sup>	
gebremst bei 12% Steigung	850
gebremst bei 10% Steigung	1000
ungebremst	480

### Höchstgeschwindigkeit, km/h

mit 5-Gang Schaltgetriebe 151

### Beschleunigung, s

von 0–80/0–100 km/h  
mit 5-Gang Schaltgetriebe 10,7/16,9

### Kraftstoffverbrauch, Liter/100 km<sup>6)</sup>

nach DIN 70030	Diesel,	mind. 45 CZ
mit 5-Gang Schaltgetriebe bei konstant 90 km/h		4,6
bei konstant 120 km/h		6,6
im Stadtzyklus		6,5

Hinweise zu den Bemerkungen<sup>1)</sup> finden Sie auf Seite 15

### Motor/Elektrik

Vorn angeordneter, quer eingebauter Reihenmotor. Fünffach gelagerte Kurbelwelle. Ventilsteuerung über Zahnriemen durch obliegende Nockenwelle (OHC) und Tassenstoßel mit wartungsfreiem, hydraulischem Ventilspielausgleich. Flüssigkeitskühlung als geschlossenes Überdrucksystem mit Pumpe, Kühler, Ausgleichsbehälter und elektrisch angetriebenem, thermostatisch geregeltem Kühlventilator. Druckumlaufschmierung mit Ölpumpe und Wechsel-Ölfilter. Ottomotoren: elektronische Zündanlage, Longlife-Zündkerzen, Vergasermotor, last- bzw. temperaturgesteuerte Ansaugluftvorwärmung und elektrische Gemischvorwärmung („Igel“ plus kuhlwasserbeheiztes Saugrohr), Schubabschaltung. Dieselmotor: Schnellvorglühanlage, Abgas-Turbolader, Ölkühler, Oxydationskatalysator, Filtervorwärmanlage, 12-Volt-System mit Drehstromgenerator und wartungsarmer Batterie. Zentralelektrik.

### Kraftübertragung

Frontantrieb über Einscheiben-Trockenkupplung, vollsynchronisiertes Schaltgetriebe, Differential und Doppelgelenk-Haibachsen.

### Fahrwerk/Lenkung

Federung durch Schraubenfedern mit Teleskopstoßdämpfern und progressiven Gummipuffern – alle Elemente in Federbeinen kombiniert. Radführung: vorn durch Federbeine und (untere) Dreiecksquerlenker (spurstabilisierender Lenkrollradius), hinten durch Verbundlenkerachse mit spurkorrigierenden Lagern. Wartungsfreie Zahnstangenlenkung mit zusammenschiebbarer Sicherheitslenksäule.

### Bremsanlage/Räder/Bereifung

Diagonal-Zweikreis-Bremssystem mit Scheibenbremsen vorn und selbstnachstellenden Trommelbremsen hinten, Bremskraftverstärker. Stahlräder mit Tiefbettfelge, Stahlgurtelreifen, platzsparendes Notrad.

### Aufbau

Selbsttragende Karosserie mit formstabilem Sicherheits-Fahrgastraum. Zusätzliches Versteifungsprofil in den Türen zur Erhöhung der seitlichen Kollisionssicherheit. Verformungszone vorn und hinten.

### Korrosionsschutz

Besonders korrosionsgefährdete Karosserieteile werden aus ein- oder beidseitig verzinktem Blech hergestellt. Alle Hohlräume werden in einem automatischen Verfahren mit Heißwachs geflutet. Nach der Reinigung im Tauchbad erfolgt die Zink-Phosphatierung der Rohkarosserie. Um deren Unterrostung zu vermeiden, wird diese Schicht durch kathodische Tauchgrundierung verstärkt. An den stark belasteten Innenkanten der Motorhaube, Türen und Heckklappe werden die Bleche miteinander verklebt. Dadurch wird ihre Kontaktkorrosion verhindert. Die Kanten und Falze erhalten eine PVC-Feinabdichtung. Steinschlaggefährdete Teile wie die vorderen Radhäuser sind mit Kunststoff-Schalen ausgekleidet. Nahte, Fugen und Falze werden mit einem Spezial-Fuller versiegelt. Der gesamte Unterboden wird mit einer dauerelastischen PVC-Beschichtung versehen.

### Hinweise

- <sup>1</sup> Fünfgang-Schaltgetriebe mit langübersetztem 5. Gang. Die Höchstgeschwindigkeit wird im 4. Gang erreicht.
- <sup>2</sup> Steuerbefreiung bei Neuzulassung bis 31.7.1992. Steuersatz nach der Befreiung: DM 29,60 anstelle DM 38,- /100 cm<sup>3</sup> Steuerbefreiung entsprechend der aktuellen Gesetzgebung.
- <sup>3</sup> Messung nach VDA-Methode mit Quadern von 200×100×50 mm. Kantenlänge mit aufgestellter/umgeklappter Rucksitzbank (letzter Wert bei dachhoher Beladung).
- <sup>4</sup> Durch Extras kann sich das Leergewicht des Fahrzeuges erhöhen, wodurch die mögliche Nutzlast entsprechend verringert wird.
- <sup>5</sup> Mit zunehmender Höhe verringert sich zwangsläufig die Motorleistung. Ab 1000 m über Meereshöhe und je weitere 1000 m sind daher jeweils 10% von dem Gesamtgewicht (zul. Anhangelaast + zul. Gesamtgewicht des Zugfahrzeuges) abzuziehen.
- <sup>6</sup> Je nach Fahrweise, Straßen- und Verkehrsverhältnissen, Umwelteinflüssen und Fahrzeugzustand können sich in der Praxis Verbrauchswerte ergeben, die von den in dieser Norm ermittelten Werten abweichen.

### Wichtiger Hinweis

Der technische Fortschritt ermöglichte es, den Wartungsumfang erheblich zu reduzieren. Ein Inspektions-Service erfolgt alle 12 Monate einschließlich Ölwechsel-Service und ASU-Service (Abgas-Sonderuntersuchung). Nur alle 30.000 km fallen noch einige Zusatzarbeiten an. Ein hiervon abweichender Ölwechsel-Service ist erforderlich alle 7500 km für Fahrzeuge mit Dieselmotor und alle 15.000 km für Fahrzeuge mit Ottomotor, wenn die jährliche Fahrleistung wesentlich mehr als 15.000 km beträgt.

## Unser Service. Und was Sie davon haben.

Die Volkswagen Organisation ist mit 3 700 Partnern das größte Servicenetz für Autos in Deutschland

Welche Leistungen die Volkswagen Partner bieten und welche Vorteile Sie davon haben, das haben wir hier aufgeschrieben

### **Ihr Golf hat 1 Jahr Gewährleistung ohne Kilometergrenze.**

Sie haben sich für den neuen Golf entschieden

Egal, wie viele Kilometer Sie fahren werden, egal, wohin Sie fahren werden, unsere Neuwagen-Gewährleistung gilt 1 Jahr lang Weltweit!

### **Ihr Golf hat 3 Jahre Gewährleistung auf den Lack.**

Die Lackierung ist so gut, daß in den ersten 3 Jahren keine Lackschäden auftreten dürfen

Sollte es in dieser Zeit trotz dem Probleme geben, bringt Ihr Volkswagen Partner das fachmännisch, schnell und kostenlos in Ordnung

Davon ausgenommen sind Schäden, die durch äußere Einwirkung oder unsachgemäße Pflege entstehen

### **Ihr Golf hat 6 Jahre Gewährleistung gegen Durchrostung der Karosserie.**

Ihr neuer Golf hat neben der guten Lackierung Dauerschutz konservierung für Unterboden, Radhäuser und Radhausschalen Obendrein verhindern wirksame Maßnahmen Kontaktkorrosion zwischen den Blechen

An korrosionsgefährdeten Stellen wurden verzinkte Bleche verarbeitet Die Hohlräume sind wachsefflutet

Darum ist es so gut wie ausgeschlossen, daß Ihr Golf in den ersten 6 Jahren Durchrostungen aufweist

Sollten solche Schäden dennoch auftreten, beheben wir sie, ohne daß Ihnen dadurch Kosten entstehen

Dabei setzen wir lediglich voraus, daß Sie Ihren Golf nach den Angaben der Betriebsanleitung pflegen

### **1 Jahr Gewährleistung auf Original Zubehör, Original Teile und Werkstattarbeit der Volkswagen Partner.**

Ob Sie Ihren neuen Golf zusätzlich mit dem interessanten Original Volkswagen Zubehör ausstatten oder ob bei einer Inspektion Ihres Wagens einmal ein neues Original Volkswagen Teil eingebaut werden muß, Wir geben 1 Jahr Gewährleistung Denn Original Volkswagen Teile und Original Volkswagen Zubehör haben die gleiche gute Qualität wie Ihr neuer Golf. Dafür und für die Qualität unserer Arbeit stehen wir gerade 1 Jahr lang und ohne Kilometergrenze

### **Die Volkswagen Mobilitäts-garantie.**

Sie gilt zunächst für 1 Jahr, verlängert sich um weitere 12 Monate, wenn Sie Ihren Golf zum jährlichen Inspektions Service bringen

Mit der Mobilitäts-garantie kann Ihnen eigentlich nichts mehr passieren. Denn bei einer Panne helfen Ihnen die Volkswagen Partner rund um die Uhr

Das kann bedeuten, daß Ihnen vor Ort direkt geholfen wird oder daß Sie bis zur nächsten Werkstatt abgeschleppt werden Falls die Panne nicht innerhalb von 3 Stunden behoben werden kann, bekommen Sie einen Ersatzwagen bis zu 2 Tagen oder wahlweise 1 Übernachtung für Sie und Ihre Mitfahrer

Das alles zu Lasten des Volkswagen Betriebes, der den letzten Inspektions-Service durchgeführt hat

### **Der Inspektions-Service.**

Fortschrittliche, hochmoderne Fahrzeug- und Fertigungstechniken stellen sicher, daß Ihr neuer Golf besonders wartungsarm ist. Deshalb braucht er nur einmal im Jahr einen Inspektions-Service. Der schließt den Ölwechsel-Service, die Abgas-Sonderuntersuchung samt Einstellarbeiten und Prüfplakette mit ein

Mit jedem Volkswagen Inspektions-Service verlängern wir Ihre Mobilitäts-garantie um weitere 12 Monate

### **Der Express-Service.**

Bei kleineren Mängeln braucht niemand zu warten, denn dafür gibt es den Express-Service

Dort wird Ihnen schnell und unbürokratisch geholfen. Ohne Voranmeldung und zum Draufwarten.

### **Der Zubehör-Service.**

Auch wenn Sie den neuen Golf in der kompletten Serienausstattung fahren, dürfen Sie ruhig noch Sonderwünsche haben. Alle Volkswagen Partner bieten Ihnen interessantes Original Volkswagen Zubehör

Es ist getestet, erprobt, auf die Modellvarianten abgestimmt und hat 1 Jahr Gewährleistung

Auf Wunsch werden Einbauarbeiten sofort mit ausgeführt, alles fachgerecht

### **Wenn Ihr Auto bei uns ist, ist ein Ersatzwagen bei Ihnen.**

Selbst ein Volkswagen muß mal in die Werkstatt. Aber als Volkswagen Fahrer brauchen Sie währenddessen nicht aufs Auto zu verzichten. Wir geben Ihnen preiswert einen Ersatzwagen

So bleiben Sie immer mobil

### **Termintreue, verbindliche Kostenvoranschläge, klare Rechnungen.**

Wir wissen, wie kostbar Ihre Zeit ist. Wenn wir Ihnen also sagen, der Service für Ihr Auto ist um 5 Uhr fertig, dann ist er auch um 5 Uhr fertig. Andernfalls geben wir Ihnen rechtzeitig Nachricht, damit wir gemeinsam disponieren können

Wir stimmen mit Ihnen ab, welche Arbeiten wir an Ihrem Auto ausführen, und sagen Ihnen, was es kosten wird. Da wird nichts über den Daumen gepeilt

Wir erklären Ihnen auf Mark und Pfennig, was wir für Ihr Geld an Ihrem Auto gemacht haben. Wir zeigen Ihnen die Teile, die wir auswechseln mußten

Klare Rechnungen, klare Verhältnisse

### Der Notdienst.

Sollte Ihr neuer Golf wider Erwarten doch einmal liegenbleiben, rufen Sie einfach den nächsten Volkswagen Partner an. Er wird Ihnen umgehend helfen. Falls eine Panne mal außerhalb der normalen Öffnungszeiten der Betriebe eintritt und Sie Ihren Volkswagen Partner nicht erreichen können, dann rufen Sie zum Nulltarif den zentralen Notdienst für Volkswagen unter der Rufnummer 0130/9900 an. Der nächstliegende dienstbereite Volkswagen Partner wird sofort informiert und sich um Sie kümmern.

### Volkswagen Versicherungs-Dienst (VVD): der sichere Weg mit dem neuen Golf.

Ihr Golf ist beim Volkswagen Versicherungs-Dienst (VVD) bestens aufgehoben.

Erstens, weil die Beiträge günstig sind.

Zweitens, weil Sie jederzeit auf das dichte Kundendienstnetz mit umfassender Betreuung durch den bewährten Service bei 3.700 Volkswagen Partnern in Deutschland zurückgreifen können.

Drittens, weil 9.300 Volkswagen Partner in Europa darauf eingestellt sind, Ihnen schnell und unbürokratisch zu helfen.

Und viertens, weil Sie den „Reparatur-Scheck“ für Haftpflichtschaden bekommen.

Klar, daß alle Formalitäten von den Volkswagen Partnern erledigt werden. VVD – der Versicherungsdienst, der da ist, wo Sie ihn brauchen.

### Die Volkswagen Finanzierung: der einfache Weg zum neuen Golf.

Sie können sich Ihren Wunsch nach einem neuen Golf sofort erfüllen. Wir sagen Ihnen gern, welche Vorteile dabei die Volkswagen Finanzierung über die V A G Bank bietet.

Aus den vielfältigen Finanzierungsprogrammen können Sie Ihren ganz individuellen Kredit wählen, ein Angebot, das genau auf Ihre Wünsche zugeschnitten ist.

Ob Sie Ihren neuen Golf privat oder gewerblich nutzen wollen, ob Sie Mehrausstattungen, Zubehör oder Versicherungsprämien mitfinanzieren möchten, stets können Sie die Volkswagen Finanzierung als „leichten Weg zum neuen Auto“ nutzen.

So fahren Sie schon bald in Ihrem neuen Golf und bezahlen ihn in bequemen gleichen Raten oder in ganz besonders niedrigen Monatsraten und einem Restbetrag.

### Volkswagen Leasing: der bequeme und wirtschaftliche Weg zum neuen Golf.

Wenn Sie Ihr Geld nicht beim Kauf eines neuen Golf festlegen wollen, bieten wir Ihnen eine vorteilhafte Alternative: Volkswagen Leasing über die V A G Leasing GmbH.

Da zahlen Sie nur für das, was Sie nutzen. Also nicht den vollen Kaufpreis, sondern lediglich niedrige monatliche Leasing-Raten. So haben Sie genügend finanziellen Spielraum für andere Anschaffungen. Außerdem fahren Sie immer das neueste Modell mit modernster und zuverlässigster Technik.

Am Vertragsende geben Sie dann Ihren Golf einfach zurück und leasen einen neuen. Das ist günstig und bequem. Das Gebrauchtwagenrisiko können Sie ausschließen.

Selbstverständlich kann auch die Kfz-Versicherung gleich mit in den Leasing-Vertrag eingeschlossen werden. Dabei wird Ihr Schadenfreiheitsrabatt übernommen.

Wenn Sie konkrete Zahlen mehr überzeugen, rechnen wir Ihnen gerne aus, wie günstig es für Sie ist, wenn Sie den neuen Golf jetzt leasen. Egal, ob privat oder geschäftlich.

### Sie haben sich für den neuen Golf entschieden.

#### Und was wird aus Ihrem Gebrauchten?

Den nehmen wir selbstverständlich zu einem günstigen Preis herein. Und zwar unabhängig davon, ob Sie Ihren neuen Golf über einen günstigen Volkswagen Kredit finanzieren, ob Sie ihn leasen oder sofort bezahlen.

Und natürlich spielt es keine Rolle, ob Ihr Gebrauchter ein Volkswagen ist oder nicht.

### Das Volkswagen Card System.

Unser Angebot: zwei Kreditkarten in einem System, EURO-CARD/MasterCard und VISA.



Mit unserem Card System verfügen Sie über ein in 170 Ländern akzeptiertes Zahlungsmittel und können bei über 8 Millionen Vertragsunternehmen weltweit bargeldlos zahlen. Bequemer und sicherer geht's kaum.

Ferner sind Sie bei über 7000 Volkswagen Partnern europaweit ein ebensogern gesehener Kunde wie bei InterRent Europcar, wo auch Sie sich als Card System-Inhaber einen Volkswagen zum günstigen Partnertarif mieten können.

Gleichzeitig schließt das Volkswagen Card System ein speziell auf Autofahrer zugeschnittenes Versicherungspaket sowie das moderne PlusMinus Konto bei der Volkswagen Bank – Zweigniederlassung der V A G Bank GmbH – mit attraktiven Guthabenzinsen und einem individuellen Kreditrahmen ein.

Mit Telebanking im Volkswagen Card System wird jedes Telefon für Sie\* praktisch zum Bankschalter. Sie\* können bequem von zu Hause aus Geldbeträge von Ihrem Girokonto auf das PlusMinus Konto transferieren oder umgekehrt.

Sprechen Sie mit Ihrem Volkswagen Partner. Er informiert Sie gern. Oder rufen Sie uns einfach unter 0130/31 88 kostenlos an.

\* Haupt-Card System-Inhaber

Hinweis: In den neuen Bundesländern wird zur Zeit ein umfassendes Servicenetz aufgebaut. Wir bitten um Verständnis, daß einige der hier genannten Serviceleistungen nur teilweise erbracht werden können.

Wenn Sie hierzu Fragen haben, wenden Sie sich bitte an Ihren Volkswagen Partner. Er informiert Sie gern.