



Der Golf syncro.



...der Golf syncro.



Der Golf syncro CL.

Na bitte. Allrad mit Gefühl.

Der Golf ist unbestritten eines der erfolgreichsten Autos der Welt. Nicht zuletzt, weil eine seiner Stärken seit jeher innovative und zuverlässige Technik war und ist. So ist es nicht verwunderlich, daß der Golf syncro auch in puncto Allradantrieb mit einem ausgereiften technischen

Konzept aufwartet, das seinesgleichen sucht.

Allrad steht generell für mehr Sicherheit, auch in schwierigen Fahrsituationen. Beim Golf syncro steht Allrad für noch mehr Sicherheit. Denn der Golf syncro hat einen permanenten Allradantrieb, der sich automatisch in



Bruchteilen von Sekunden jeder Fahrsituation anpaßt. Und so stets für optimale Traktion und Fahrsicherheit sorgt.

Wer behauptet, daß Hochleistungstechnik nicht auch was fürs Auge sein kann, muß sich vom Golf syncro wohl eines Besseren belehren lassen. Denn

auch seine mit Golf-typischem Understatement gestylte Verpackung läßt an Funktionalität und Attraktivität nichts zu wünschen übrig: großer Frontspoiler, Stoßfänger, Kühlergrill und Schweller ganz in Schwarz. Seitliche Blinkleuchten. Und jetzt: bitte umblättern.

Das Cockpit. Extra: Audio-System.



Der Golf syncro.

Na prima. Die günstigste Art, Golf syncro zu fahren.

Wer primär Wert auf Funktion legt, sollte den oben abgebildeten Golf syncro in Grundausstattung ins Auge fassen. Denn hier ist es gelungen, die Anschaffung eines Golf syncro noch preisgünstiger zu gestalten, als sie es ohnehin schon ist. Die Ausstattung ist funktional-

komplett. Die Unterschiede können Sie in der Ausstattungsliste nachlesen.

Fest steht: Auch hier fahren Sie ein Auto, das die legendäre Wirtschaftlichkeit und Zuverlässigkeit des Golf mit der Mobilität des permanenten Allradantriebs ideal verbindet.



Auch im Innenraum – ein typischer Golf. Gepolsterte Armaturentafel, Mittelkonsole, Türablagekästen vorn, Fußraumauskleidung in velouriertem Vlies, Gepäckraumvollauskleidung, Von innen einstellbarer Fahreraußenspiegel, Scheibenwischer-Intervallschaltung und

Wusch-Wisch-Automatic. Dazu Stoffe in schickem Dessin. Und so weiter.

Aber zunächst wollen Sie sicherlich erst mal wissen, was es mit der fortschrittlichen Allradtechnik des Golf syncro auf sich hat. Auf den nächsten Seiten steht's.

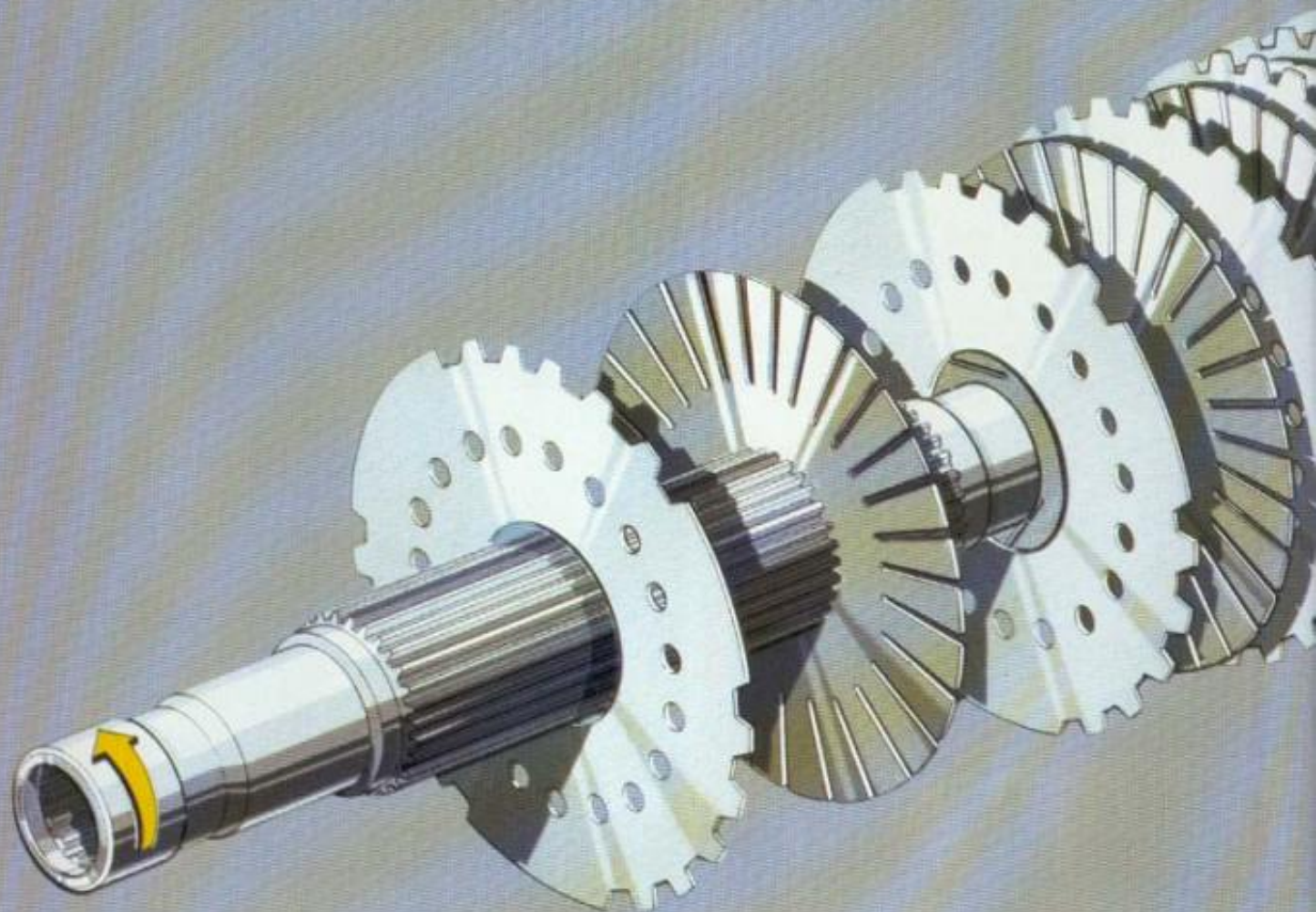

Die Stahllamellen der Visco-Kupplung.

Kein Wunder. Perfekt bis ins Detail.

Hier sehen Sie das Kernstück des Allradantriebs beim Golf syncro. Ein richtungweisendes Stück Technik von Volkswagen: die Visco-Kupplung. In ihr befinden sich eng aneinander liegende Stahllamellen, zwischen denen keine mechanische Verbindung besteht, weshalb

die Visco-Kupplung auch wartungsfrei ist. Die Lamellen sind abwechselnd mit dem Kupplungsgehäuse – und damit mit der Kardanwelle – und der Antriebswelle zur Hinterachse verbunden. Der Kraftschluß entsteht durch zähflüssiges Silikonöl, das auf Drehzahlunterschiede

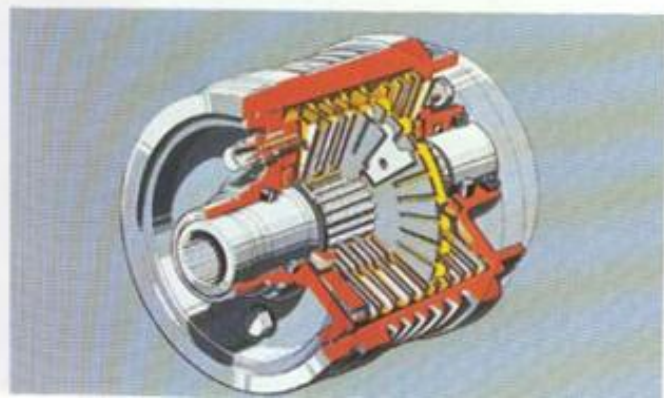
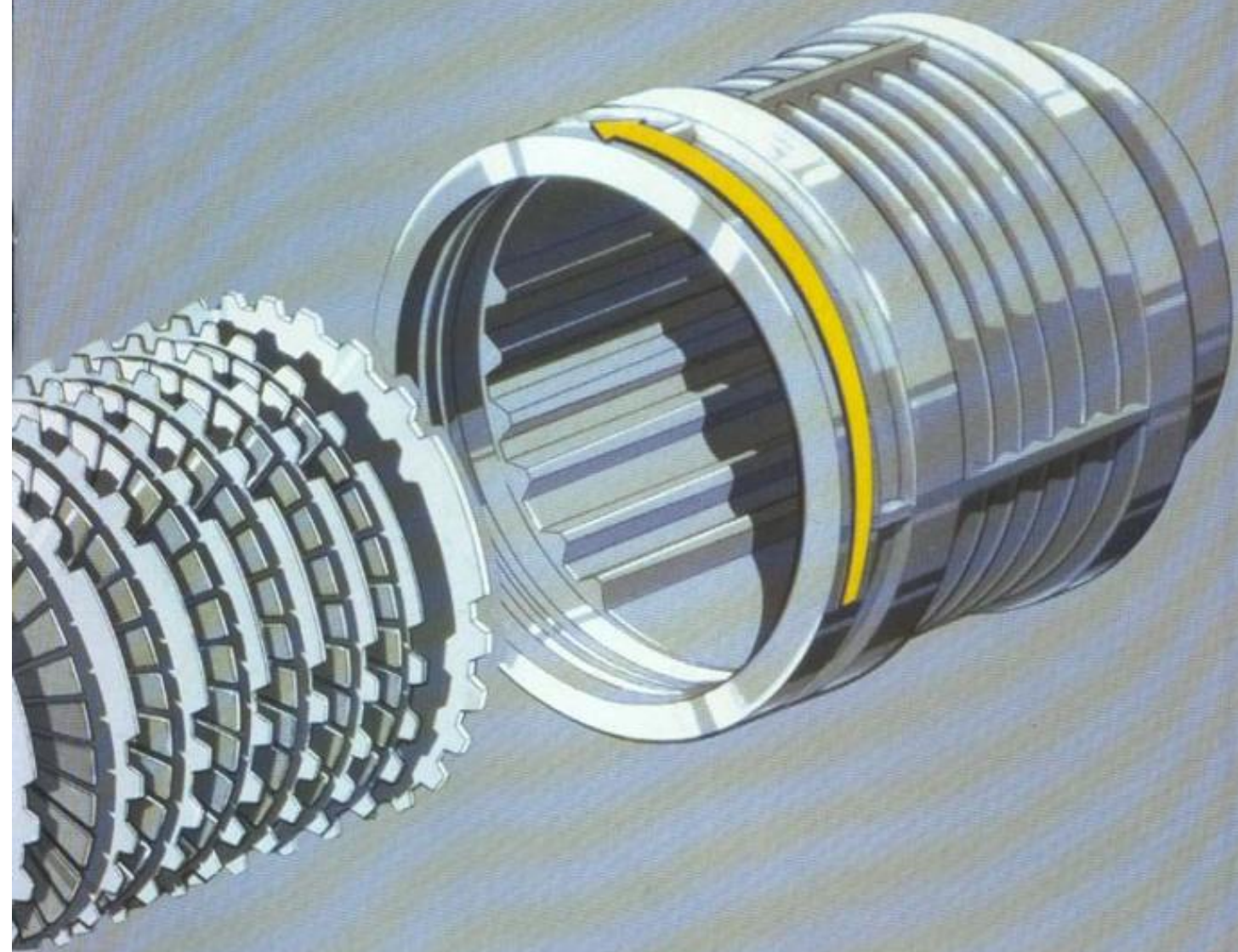

zwischen den Lamellen reagiert.

Eine Drehzahldifferenz zwischen Vorder- und Hinterachse bewirkt einen ebenso hohen Drehzahlunterschied zwischen den Lamellen. Je nach Drehzahlunterschied wird entsprechend mehr oder weniger Kraft von der Vorderachse auf die

Hinterachse abgegeben.

Für den kraftvollen Antrieb sorgt beim Golf syncro der bewährte, drehmomentstarke 1,8-l-Vergasermotor mit 66 kW (90 PS), der als Motor mit elektronischer Einspritzanlage auch mit Katalysator und Lambda-Technik zu haben ist.

Die Visco-Kupplung

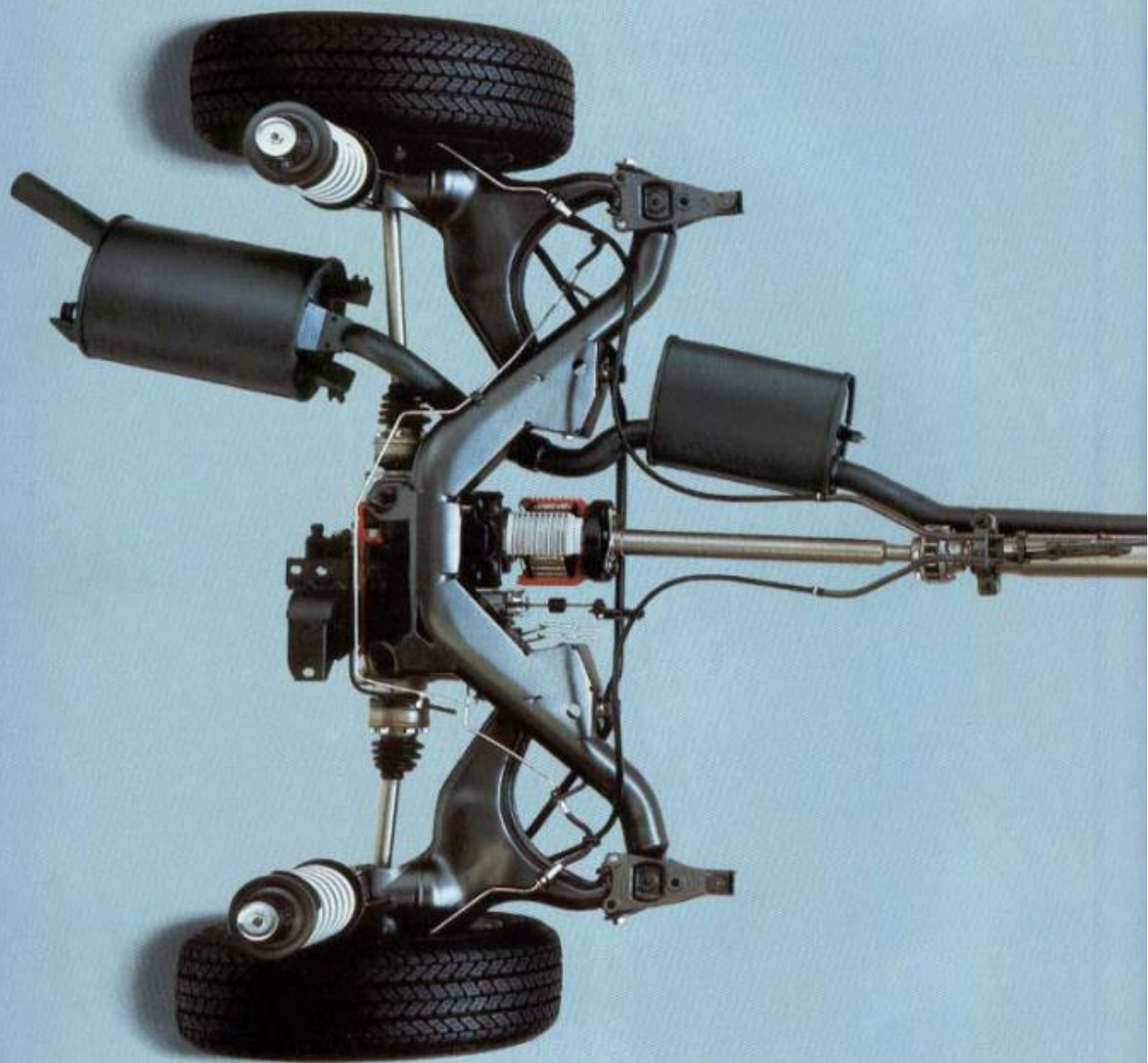

Das Fahgerüst des Golf syncro CL.

Aber sicher. Gespür, auf das Sie sich verlassen können.

Und so funktioniert das Ganze in der Praxis: Auf normaler, trockener Straße drehen sich alle Räder mit nahezu gleicher Geschwindigkeit. Hier wird der überwiegende Teil der Antriebskraft von der Vorderachse übertragen. Geringe Drehzahlunterschiede zwischen den Achsen,

wie sie z. B. bei Kurvenfahrten auftreten, werden von der Visco-Kupplung ausgeglichen. Das vermeidet Verspannungen im Antriebsstrang.

Vergrößert sich jedoch der Schlupf an der Vorderachse – durch hohe Antriebskraft oder schlechten Untergrund – über-

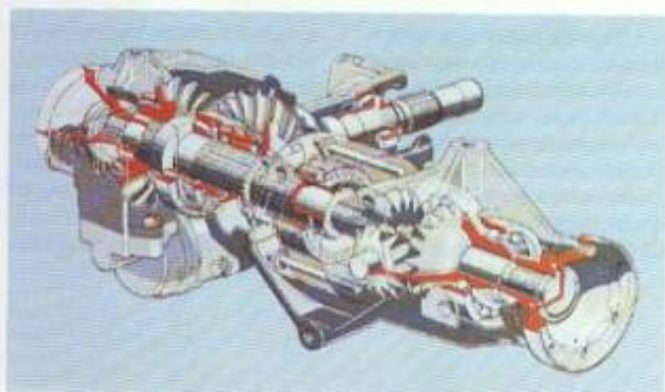
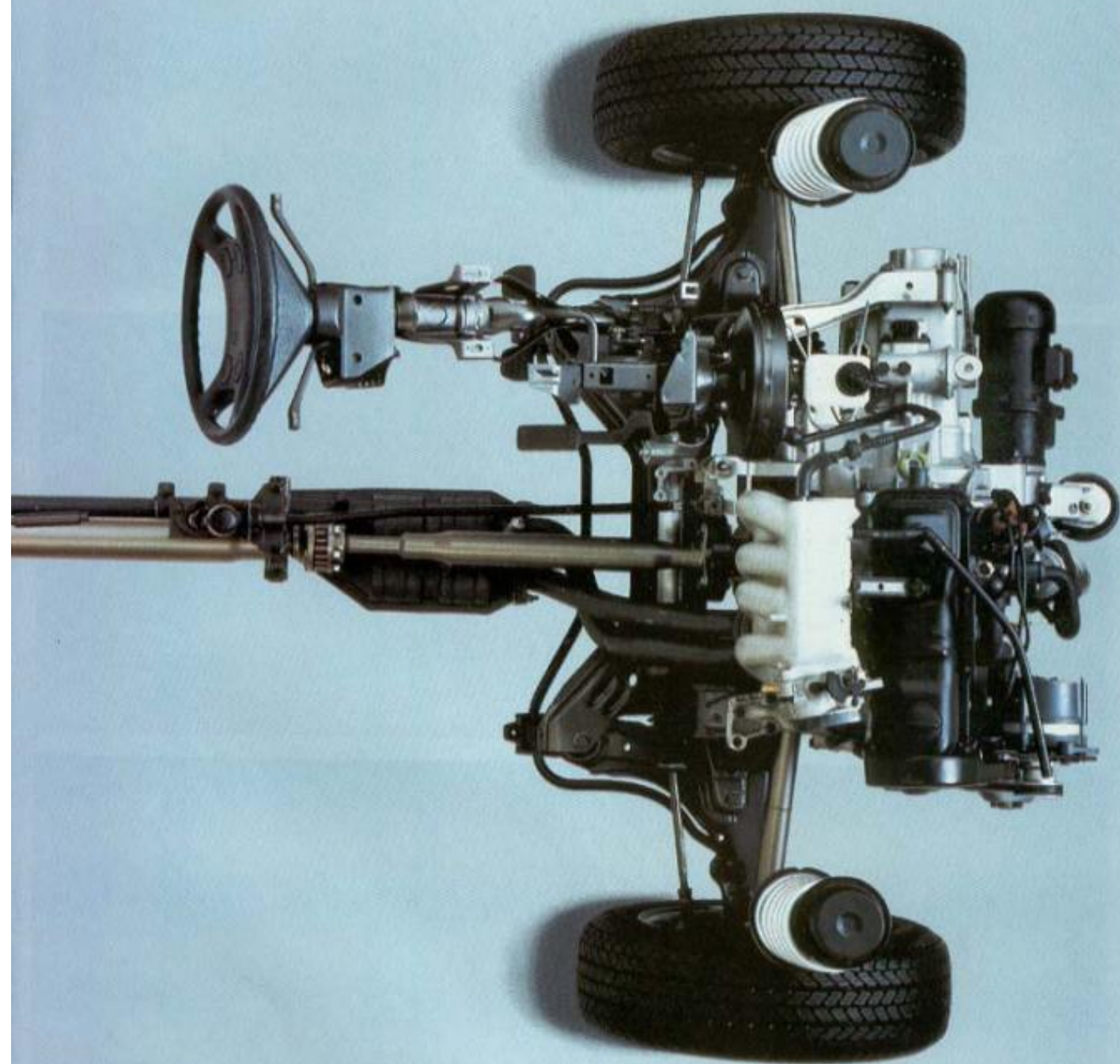

trägt die Visco-Kupplung sofort mehr Kraft auf die Hinterachse. Drohen die Vorderräder durchzudrehen, wird praktisch der gesamte Antrieb von den Hinterrädern übernommen. Damit hat der Golf syncro immer optimale Traktion. Beim Bremsen tritt automatisch ein Freilauf im

Hinterachsdifferential in Funktion und unterbricht den Kraftfluß zur Hinterachse. Dadurch können die Hinterräder nicht vorzeitig blockieren und das Fahrzeug bleibt fahrstabil.

Dieser Freilauf wird beim Rückwärtsfahren durch eine Kupplung überbrückt.

Das Hinterachsgetriebe mit integriertem Freilauf.



Egal, was kommt. Er meistert alle Straßen.

Der Golf syncro garantiert Ihnen auch in extremen Situationen Mobilität und Fahrsicherheit. Zum Beispiel beim Anfahren auf nasser Straße. Sobald die Vorderräder durchdrehen, übernehmen die Hinterräder in Bruchteilen von Sekunden einen Teil der Antriebskraft.

Im Schiebetrieb tritt automatisch der Freilauf an der Hinterachse in Funktion. Da die Hinterachse nicht mehr angetrieben wird, können die Hinterräder nicht vorzeitig blockieren. Deshalb bremsst der Golf syncro ganz genauso sicher wie der Golf mit Vorderradtrieb.



Beim Kurvenfahren verhindert die Visco-Kupplung Ver-
spannungen im Antriebsstrang.
Die Reifen können nicht radieren,
und der hohe Lenkkomfort bleibt
jederzeit erhalten. Ein Vorteil des
permanenten Allradantriebs,
der sich auch beim Rangieren
positiv bemerkbar macht.

Hochprozentige Steigungen
können bei einachsgetriebenen
Fahrzeugen problematisch
werden. Erst recht, wenn außer-
dem die Fahrbahn auch noch
rutschig ist. Der Golf syncro ist
hier ganz in seinem Element.

Auch wechselnde Straßen-
verhältnisse steckt der Golf

syncro spielend weg. Eis, Schnee,
teilweise abgetaute, nasse und
wieder trockene Fahrbahn. Egal,
was kommt. Der Golf syncro
stellt sich selbsttätig darauf ein.
Er meistert alle Straßen. Und Sie
haben immer optimale Traktion,
ohne sich um den Allradantrieb
kümmern zu müssen.

Und schließlich hat der Golf
syncro eine Anhängelast von
sage und schreibe 1.500 kg.
Womit er auch als Zugpferd für
Wohnwagen, Bootsanhänger
und ähnliches die allerbesten
Empfehlungen mitbringt.



Das Schiebedach.



Das Grundträgerelement für Ski-, Surfbrett- und Fahrradhalter.



Der elektrisch einstellbare und beheizbare Außenspiegel.



Der Recaro Sportsitz mit elektrischer Höheneinstellung.

Aber gerne. Sonderwünsche inbegriffen.

Extrawünsche? Kein Problem. Beim Golf syncro steht Ihnen jede Menge Extras zur Verfügung. Damit es ein Auto ganz nach Ihren Vorstellungen wird. Die Entscheidung liegt bei Ihnen: noch komfortabler, noch sportlicher, noch funktioneller, noch individueller – ganz wie's beliebt.

Da wären z. B. die Sportsitze. Mit besserer Seitenführung. Oder der Dachgepäckträger. Mit dem braucht Ihr Golf syncro auch aufwendigere Transportaufgaben keineswegs zu scheuen.

Wenn Sie mit sportlichem Auftreten liebäugeln, dürften Leichtmetallräder ganz Ihr Fall



Das Leichtmetallrad 6 J x 14.



Das Leichtmetallrad 5 1/2 J x 13.



Die elektrischen Fensterheber.



Das Audio-System „gamma“ und die Klimaanlage.

sein. Die beheizbaren Außen-
spiegel sind besonders sinnvoll,
wenn Sie und Ihr Golf syncro
auch bei höheren Kältegraden
allen Wettern trotzen.

Aber auch zusätzlicher Kom-
fort ist beim Golf syncro natür-
lich Teil des Programms. Z. B. das
Schiebedach mit selbstauf-

stellendem Windabweiser für
alle, die es etwas luftiger lieben.

Wenn Sie die frische Brise
zudem noch sehr bequem ge-
nießen wollen: ein Druck auf die
elektrischen Fensterheber und
der Golf syncro zeigt sich sofort
von seiner offenen Seite.

Das Ganze mit Musik? Bei

unseren Audio-Systemen stehen
Ihnen sämtliche Spielarten
zur freien Verfügung. Wie Sie in
unserem Audio-Katalog nach-
lesen können.

Und wer's besonders wohl-
temperiert mag, kann seinem
Golf syncro sogar eine Klima-
anlage spendieren.

Natürlich ist das nur eine
kleine Kostprobe von vielen
Extras für einen Golf syncro.

Mehr zu diesem Thema er-
fahren Sie in der separaten Aus-
stattungsliste oder bei Ihrem
V.A.G. Partner.

Mögliche Farbkombinationen

			Außenlackierungen													
	Stoffsitzbezüge	Armaturentafeln	B6	G2	H2	J2	P1	C7	C8	R4	W4	X8	Y9	Z2	Z4	Z5
	Perlmelange -Streifen		Golf syncro													
CT	Schwarzweiß	Schwarz														
	Köper -Streifen		Golf syncro CL													
DN	Grauschwarz	Schwarz														
DP	Saiga	Sattelbraun														
	Kunstleder -Sitzbezug*															
	Ledernarbe L		Golf syncro													
NN	Schwarz	Schwarz														
	Ledernarbe L		Golf syncro CL													
PE	Schwarz	Schwarz														
	Echtleder -Ausstattungen*															
	Nappanarbe		Golf syncro													
TA	Schwarz	Schwarz														
	Nappanarbe		Golf syncro CL													
TA	Schwarz	Schwarz														
TH	Beduin	Sattelbraun														
	Sportsitzbezug*															
	Großkaro		Golf syncro/syncro CL													
RP	Grausilber	Schwarz														
	Recaro Sportsitz*															
	Sunset -Streifen		Golf syncro/syncro CL													
XT	Schwarzgrau/Rot	Schwarz														

* Extra: Sonderfarbe Tornadorot und Metallic-Lackierungen, Sportsitze, Kunstleder-Sitzbezüge, Recaro Sportsitz-Ausstattung und Echtleder-Ausstattung. Echtleder-Ausstattung nur in Verbindung mit Sportsitzern und geteilter Rücksitzbank.

Die Abbildungen auf der gegenüberliegenden Seite können nur Anhaltspunkte sein, weil Druckfarben die Lackierung nicht so satt und brillant und die Polsterstoffe nicht so schön und gemütlich wiedergeben können, wie sie in Wirklichkeit sind.

Auf einen Blick: die Lacke



Nevada beige B8



Tomadorot G2



Gambiseot H2



Männelblau J2

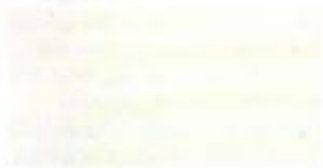

Alpinweiß P1



Dunkelbraun metallic C7



Antilope metallic C8



Atlasgrau metallic R4



Tizianrot metallic W4



Jadegrün metallic X8



Srazosblau metallic Y8



Biskaya blau metallic Z2



Damantsilber metallic Z4



Polarisilber metallic Z5



Schwarzweiß CT/CX¹⁾

Stoffsitzebezug Golf syncro, Permelange-Streifen



Grauschwarz DN/DV¹⁾

Stoffsitzebezüge Golf syncro CL, Körper-Streifen



Sage DP



Schwarz NN

Kunstleder-Sitzebezug Golf syncro, Ledernarbe L



Schwarz PE

Kunstleder-Sitzebezug Golf syncro CL, Ledernarbe L



Schwarz TA

Echtleder-Ausstattung Golf syncro, Nappanarbe



Schwarz TA

Echtleder-Ausstattungen Golf syncro CL, Nappanarbe



Beduin TH



Grausilber RP

Sportsitzebezug Golf syncro/syncro CL, Großkaro



Schwarzgrau/rot XT

Recaro Sportsitzebezug Golf syncro/syncro CL, Sunset-Streifen

¹⁾CX bzw. DV bei Tür- und Seitenverkleidung in Kunstleder.

Die V.A.G. Organisation ist mit 3.320 V.A.G. Partnern das größte Servicenetz für Autos in Deutschland. Welche Leistungen und Vorteile wir V.A.G. Partner bieten, haben wir hier aufgeschrieben.

1 Jahr: Gewährleistung ohne Kilometergrenze.

Wir meinen, mit dieser Gewährleistung erhalten Sie mehr als nur einen Qualitätsbeweis. Nämlich die Sicherheit, die richtige Wahl getroffen zu haben. Die Jahresgewährleistung gilt weltweit.

1 Jahr: Gewährleistung auf Original-Teile.

Auf alle Original-Volkswagen-Ersatzteile gibt es 1 Jahr Gewährleistung ohne Kilometergrenze.

1 Jahr: Gewährleistung auf Werkstattdarbeit.

Alle Arbeiten werden bei uns mit dem besten Wissen und Gewissen des Experten erledigt. Sollte sich trotz allem ein Fehler, den wir abgestellt haben, noch einmal einschleichen, bringen wir das innerhalb des ersten Jahres wieder in Ordnung, ohne daß es Sie auch nur einen Pfennig kostet.

3 Jahre: Gewährleistung auf Lack.

Die Lackierung eines neuen Volkswagen ist so perfekt, daß er die ersten drei Jahre lang keinen Schaden haben dürfte. Wenn trotzdem mit dem Lack Ihres Volkswagen etwas nicht in Ordnung sein sollte (ausgenommen Schäden durch äußere Einwirkung oder unzureichende Pflege), reparieren wir das schnell, unbürokratisch und kostenlos.

6 Jahre: Karosserie-Gewährleistung gegen Durchrostung.

Sollten in den ersten 6 Jahren bei Ihrem Volkswagen Durchrostungen an der Karosserie auftreten – was bei der Volkswagen-Qualität unwahrscheinlich ist –, dann entstehen Ihnen keine Kosten. Bedingung: Während der Gewährleistungszeit muß der Wagen gemäß der Betriebsanleitung normal gepflegt werden.

Der V.A.G. Inspektions-Service alle 12 Monate.

Ihr wartungsarmer Volkswagen ab Modelljahr 1988 erfordert deutlich weniger Wartung. Deshalb braucht nur noch alle 12 Monate ein Inspektions-Service durchgeführt werden. Erschließt ein: den Ölwechsel-Service sowie die Abgas-Sonderuntersuchung (ASU) mit Einstellarbeiten und Erteilen der Prüfplakette. Durch das neue System können bis zu 50% der bisherigen Wartungskosten eingespart werden.

V.A.G. Express-Service.

Unser Express-Service behebt kleine Mängel besonders schnell. Ohne Voranmeldung und zum Draufwarten.

Hilfe beim Selbermachen.

Wenn Sie Ihren Volkswagen selber reparieren wollen, helfen wir Ihnen. Mit Original-Teilen für Volkswagen. Die passen immer. Mit gutem Rat, welches Teil wo wie hingehört. Und wenn trotz alledem was nicht klappt, haben Sie immer noch uns. Wir schaffen es.

Klare Rechnungen.

Unser Kundendienst verpflichtet uns, Ihnen auf Mark und Pfennig genau zu erklären, was

wir für Ihr Geld gemacht haben. Wir sagen Ihnen, warum eine Reparatur notwendig war, warum sie wie lange gedauert hat und wofür die 50 Pfennig hinter dem Komma sind.

Termintreue.

Wenn wir Ihnen sagen, Ihr Auto ist um 5 Uhr fertig, dann ist es auch um 5 Uhr fertig. Und wenn irgend etwas Unvorhergesehenes dazwischenkommt, geben wir Ihnen Bescheid. Ein „Heute nicht, vielleicht morgen“ gibt es bei uns nicht.

Die V.A.G. Finanzierung: einfach, schnell, bequem.

Wir beraten Sie gern über eine Käuferleichterung durch die V.A.G. Kredit Bank. Die Bedingungen sind günstig, die Formalitäten unkompliziert. Auch Zubehör und Reparaturen können Sie bequem finanzieren.

Der V.A.G. Versicherungs-Service: VVD.

Von der Doppelkarte bis zur Schadenregulierung wickeln alle deutschen V.A.G. Partner Auto-Versicherungsdinge über den VVD einfach und bequem für Sie ab. Im Kasko-Schadenfall sogar alle 7.500 V.A.G. Partner bargeldlos im In- und Ausland.

Die Beiträge sind günstig.

Hilfe rund um die Uhr.

Wenn Sie nachts mit Ihrem Volkswagen mal liegenbleiben sollten, holen wir Sie raus. Rufen Sie einfach den nächsten V.A.G. Partner an, und Sie bekommen Hilfe. Sofort. An Werktagen, Wochenenden, Feiertagen, rund um die Uhr.

Das V.A.G. Leasing: Autofahren statt Autokaufen.

Wenn Sie mit Ihrem Geld mehr anfangen können, als es in einem Auto festzulegen, sollten Sie über uns leasen. Das bedeutet, daß Sie nicht das Auto bezahlen, sondern nur das Fahren damit. Fragen Sie uns.

Der V.A.G. Zubehör-Service.

Über die kompletten Serienausstattungen hinaus bieten alle V.A.G. Partner interessantes Original-Volkswagen-Zubehör. Original-Volkswagen-Zubehör ist getestet und erprobt und auf die Modellvarianten abgestimmt. 1 Jahr Gewährleistung ist selbstverständlich. Darüber hinaus finden Sie im erweiterten V.A.G. Zubehörprogramm zusätzliche attraktive Möglichkeiten für eine individuellere Gestaltung Ihres Volkswagen-Modells. Auf Wunsch wird alles gleich fachgerecht eingebaut.

Ihr V.A.G. Partner berät Sie gern.

Die V.A.G. Mobilitätsgarantie.

Diese Garantie erwerben Sie bei jeder Durchführung eines V.A.G. Inspektions-Service, und sie gilt bis zum nächsten V.A.G. Inspektions-Service, maximal 1 Jahr. Dann helfen wir Ihnen im Falle einer unverschuldeten Panne rund um die Uhr weiter, damit Sie mobil bleiben. Falls nötig: abschleppen zur nächsten V.A.G. Werkstatt, einen vergleichbaren Mietwagen für zwei Tage oder wahlweise eine Übernachtung, wenn die Panne in drei Stunden nicht behoben werden kann. Das alles zu Lasten des V.A.G. Betriebs, der die Inspektion durchgeführt hat – in der Regel also zu Lasten Ihres V.A.G. Partners.



Volkswagen – da weiß man, was man hat.

Bei Ihrem V.A.G. Partner:

Die Angaben über Lieferumfang, Aussehen, Leistungen, Maße und Gewichte, Kraftstoffverbrauch und Betriebskosten der Fahrzeuge entsprechen den zum Zeitpunkt der Drucklegung vorhandenen Kenntnisse. Sie können sich bis zum Fahrzeugkauf ändern. Ihr V.A.G. Partner wird Sie gern über etwaige Änderungen informieren.