



**VOLVO V60**



# WILLKOMMEN BEI VOLVO.

*Bei uns dreht sich alles um  
eines: um Sie.*

Wir sind Schweden. Skandinavien. Wir sind anders. Wir denken anders. Wir designen und entwickeln anders. Wie sich das zeigt? Ganz einfach: Bei all unserem Tun stellen wir stets den Menschen in den Mittelpunkt und beginnen unser Denken bei denen, die unsere Autos fahren sollen. Dabei treibt uns stets nur die eine Frage an: „Was können wir tun, um das Leben der Menschen besser, leichter und bequemer zu machen?“ Bevor wir an das technisch Machbare denken, denken wir an das für den Menschen Sinnvolle und entwickeln dafür perfekte technische Lösungen. Alles immer mit dem Ziel, Ihr Leben einfacher, besser, sicherer und schöner zu machen. Dabei folgt die Form der Funktion: Wir sind überzeugt: Wenn das Design innen wie außen stets den Menschen im Blick behält, wird das Ergebnis von Natur aus schön. Das Ergebnis sind Autos, mit denen der Mensch förmlich eins wird und in denen er sich wohlfühlt – jeden Tag aufs Neue. Diese Philosophie hat uns in unserer

fast 90-jährigen Geschichte zu vielen Innovationen geführt. Jedes Auto auf der Welt besitzt heute ganz selbstverständlich einen Drei-Punkt-Sicherheitsgurt. Wir haben ihn im Jahr 1959 erfunden. Heute arbeiten wir weiterhin an unserer Vision von Fahrzeugen, die gar nicht erst in einen Unfall verwickelt werden. Unser Anspruch ist daher, dass bis 2020 niemand mehr in einem oder durch einen neuen Volvo ernsthaft verletzt oder getötet wird. Natürlich können Sie in Ihrem aktuellen Volvo schon heute von unserer Forschung und Entwicklung für morgen profitieren. Aber neben unseren Sicherheitssystemen sind wir auch Vorreiter beim Thema Umwelt. Wir haben im Jahr 1976 die Lambdasonde entwickelt: einen Sensor, der den Schadstoffausstoß reduziert und neben der Leistung auch die Wirtschaftlichkeit des Motors steigert. Sie ist heute ganz selbstverständlich in jedem Auto mit Benzinmotor zu finden. Wie Sie sehen, stecken in jedem Volvo zahlreiche Innovationen – und das schon immer.

## Inhalt

IHR NEUES AUTO | 02

STEIGEN SIE EIN | 08

UNSERE DESIGN VISION | 10

SENSUS | 12

INTELLISAFE | 16

DRIVE-E | 20

VOLVO V60 DIESEL PLUG-IN  
HYBRID | 24

VERLEIHEN SIE  
IHRER INDIVIDUALITÄT  
AUSDRUCK | 26

R DESIGN | 28

VOLVO OCEAN RACE | 30

LACKIERUNGEN | 32

LEICHTMETALLFELGEN | 34

INDIVIDUALISIEREN  
SIE IHREN INNENRAUM | 36

POLSTERUNG | 38

ZUBEHÖR | 40

DATEN UND FAKTEN | 46

VOLVO ERLEBEN | 48







Wir wissen: Bei einem prall gefüllten Alltag wie dem Ihren sind Flexibilität und Platz gefordert. Wir wissen auch, dass Sie den Fahrspaß dafür nicht opfern möchten. Also haben wir den Volvo V60 kreiert – einen auf Sportlichkeit ausgelegten Kombi. Der Volvo V60 präsentiert sich jetzt noch eleganter und gleichzeitig sportlicher und praktischer. Was wir damit meinen, werden Sie spätestens dann verstehen, wenn Sie gezielt nur noch Umwege fahren – stets mit einem Lächeln auf den Lippen.

Herzstück des dynamischen und natürlichen Fahrerlebnisses beim Volvo V60 ist dessen großartiges Fahrwerk. Wir sind wirklich stolz auf unser serienmäßiges Dynamic-Fahrwerk, haben wir doch Tausende von Arbeitsstunden in die Abstimmung und Perfektionierung gesteckt. Das Ergebnis: ein direktes Fahrgefühl mit agilem Handling.

Sobald Sie sich hinter das Lenkrad Ihres Volvo gesetzt haben, werden Sie aber noch ein weiteres Beispiel für herausragendes skandinavisches Design entdecken, das Sie als Fahrer komplett in den Mittelpunkt stellt. Bereits seit den 1970er Jahren ist Volvo berühmt für seine Autositze. Damals haben wir Orthopäden gebeten, uns bei der Entwicklung einer ergonomisch unterstützenden Form zu helfen, damit Sie Ihr Ziel selbst nach langen Autofahrten immer frisch und entspannt erreichen. Einen Kom-

fort, den wir Ihnen auch im Volvo V60 bieten können. Allerdings in etwas sportlicherer Form – wie es sich für einen echten Traumwagen gehört.

Aber auch an der Verarbeitungsqualität und den vielen Details lässt sich die wahre Handwerkskunst erkennen: So präsentiert sich der Volvo V60 mit wunderschönen integrierten Endrohren, die sowohl eine physische als auch eine visuelle Verbindung zu unserer technisch ausgereiften und hocheffizienten neuen Antriebsgeneration herstellen.

Unserer Meinung nach muss ein dynamisches Fahrzeug auch für entsprechendes Aufsehen sorgen: Genau deshalb hinterlässt die Optik des Volvo V60 jede Menge Eindruck. Mit seinen kräftigen Schultern und der V-förmigen Motorhaube ist er ganz klar ein Volvo und sichtlich stolz darauf. Sein breiter Kühlergrill scheint es kaum erwarten zu können, es mit der Straße aufzunehmen. Und selbst die ausdrucksstarken Scheinwerfer wirken wie im Windkanal geformt. Um den Eindruck der stabilen Straßenlage des Volvo V60 noch zu verstärken, haben wir das Tagfahrlicht ganz nah am Boden angebracht. Zusammen mit der Coupé-ähnlichen Silhouette vermitteln all diese Designelemente ein Gefühl von absoluter Kraft und purer Dynamik, das den Charakter des Volvo V60 auch optisch untermalt.





*„Die Vielseitigkeit eines Kombis kombiniert  
mit dem spritzigen Fahrverhalten eines Sportwagens.“*

## VOLVO V60

# *Viel platz und noch mehr Fahrspass? Ja, das geht!*

Der Volvo V60 ist die perfekte Symbiose aus Vielseitigkeit, Leistung und Komfort – sowohl in seinem Stil als auch in seiner Optik. Dennoch haben wir unserem Mittelklasse-Kombi für 2015 mit einer ganzen Reihe von Upgrades ausgestattet. In unserem ständigen Bemühen um mehr Leistung bei zugleich niedrigerem Verbrauch stellen wir Ihnen jetzt noch mehr Varianten unserer hocheffizienten Drive-E Motoren zur Auswahl – sei es als Benzin- oder Dieselvariante. Und wenn Sie noch einen Schritt weiter gehen wollen, verbindet unser revolutionärer Volvo V60 Plug-in Hybrid

die Leistung eines Sportwagens mit einem ultraniedrigen Schadstoffausstoß. Und mit den Schaltwippen am Lenkrad wechseln Sie die Gänge ganz bequem per Fingerdruck, sobald sich das optionale Automatikgetriebe im manuellen Modus befindet – ohne dass Sie dafür auch nur einmal die Hände vom Steuer nehmen müssen. Im Innenraum werden Sie der absolute Komfort und die Vielseitigkeit des sportlichen Kombis begeistern, wenn Sie bspw. die Rückenlehne im Verhältnis 40/20/40 umklappen. Sensus Connect sorgt zudem dafür, dass Sie auch unterwegs niemals

offline sind: Denn dank einer stabilen Verbindung stehen Ihnen jederzeit Internet, Apps und die Online-Navigation auf Fingerdruck zur Verfügung. Fehlt nur noch das Premium Sound System von Harman Kardon®, mit dem Sie Ihre Lieblingsmusik auf besonders intensive Weise erleben. Damit nicht genug: Ab sofort steht Ihnen eine noch größere Auswahl an Farben und Felgendesigns zur Verfügung. Gründe genug also, sich noch öfter hinter das Steuer zu setzen oder um Ihren Volvo V60 einfach nur in der Auffahrt zu parken, damit Ihre Nachbarn ihn bewundern können.







## Alles andere als ein gewöhnlicher Kombi.

Wir haben hart daran gearbeitet, die Vielseitigkeit und das erweiterte Raumangebot des Volvo V60 mit einem dynamischen Fahrverhalten zu kombinieren. Dadurch reagiert der Volvo V60 sofort und präzise auf Ihre Wünsche und steht der Volvo S60 Limousine in nichts nach.

Auch der Volvo V60 denkt für Sie mit: Beschleunigen Sie aus einer engen Kurve heraus, wird er Ihnen auf ganzer Linie folgen.

Für ein perfektes Handling ist vor allem ein gutes Fahrwerk erforderlich, das optimal zu Ihrem gewünschten Fahrstil passt. Beim Volvo V60 können Sie gleich zwischen vier Fahrwerkstypen wählen: unserem dynamisch abgestimmten Serienfahrwerk, dem Touringfahrwerk, dem adaptiven Fahrwerk mit Four-C-Technologie und unserem Sportfahrwerk.

Der Volvo V60 ist mindestens so vielseitig und variabel wie Ihr Alltag. Sein intelligentes Raumkonzept passt sich problemlos an Ihre Wünsche an: 430 Liter Stauraum, die dank der im Verhältnis 40/20/40 dreigeteilten Rückenlehne beliebig erweitert werden können. Noch mehr Platz lässt sich schaffen, wenn Sie auch noch die Rückenlehne des Beifahrersitzes umklappen. Und auch an die Kinder haben wir gedacht: Die integrierten, zweistufigen Kindersitze in den äußeren Fondsitzen sorgen für eine optimale Sitzhöhe und einen effektiven Schutz für Kinder, die für den Kindersitz zu groß und für den Sicherheitsgurt allein noch zu klein sind.



*„Wir sind berühmt für unsere Sitze  
– sie sind Teil einer stolzen Tradition bei Volvo.“*

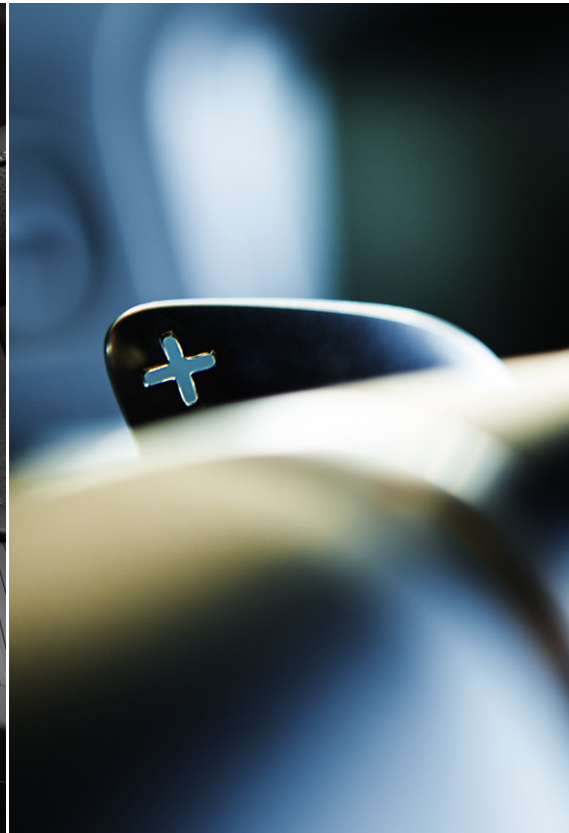

Auch das Cockpit des Volvo V60 haben wir ganz auf die Bedürfnisse des Fahrers zugeschnitten. Steigen Sie ein und spüren Sie, wie einfach, bequem und sicher Sie das Fahrzeug steuern und auf die einzelnen Bedienelemente zugreifen können. Bei der Entwicklung unserer runden Instrumententafel mit den beiden kleineren, seitlich platzierten Anzeigen haben wir uns von leistungsstarken Motorrädern inspirieren lassen. Mit viel Sorgfalt haben wir auch das Lenkrad im Drei-Speichen-Design geformt, damit Sie in Ihrem Volvo V60 eine ganz natürliche Verbindung zu Ihrem Fahrzeug und zur Straße aufbauen können. Mindestens genauso wichtig ist uns, wo und wie Sie sitzen. „Wir sind berühmt für unsere Sitze“, sagt Volvo V60 Produktmanager Stefan

Sällqvist. „Sie sind eine Komponente, bei der wir niemals Kompromisse eingehen würden. Auf unseren neuen Sportsitz sind wir dabei besonders stolz. Er sieht nicht nur fantastisch aus, sondern umschließt Sie förmlich von den Oberschenkeln bis zu den Schultern. Wie Sie es von Volvo Sitzen schon immer gewohnt sind, werden Sie darin stundenlang ermüdungsfrei fahren können.“

Und weil's ein Volvo ist, haben wir die Sitze so designt, dass auch Ihre Passagiere jede Fahrt in vollen Zügen genießen können. Hier reist jeder in der ersten Klasse und mit unserer integrierten zweistufigen Sitzerrhöhung können sogar Kinder über 3-4 Jahren sicher, komfortabel und in der richtigen Sitzposition mitgenommen werden.

Noch mehr Kontrolle über Ihr Fahrzeug erhalten Sie über unsere neuen optionalen Schaltwippen am Lenkrad, mit denen Sie die Gänge des Automatikgetriebes ganz einfach per Fingertipp wechseln – ohne dass Sie dabei auch nur einmal die Hände vom Steuer nehmen müssen. Und wollen Sie doch einmal etwas sportlicher unterwegs sein, versprechen die schnelleren Gangwechsel garantiert noch mehr Fahrspaß.



*„Typisch skandinavisch: Das zeitgenössische Design des Volvo V60 besticht durch eine Schönheit, deren Wurzeln in der Natur liegen.“*

## WAS MACHT EINEN KOMBI ATTRAKTIV?

*Man designt ihn.*

Der Volvo V60 ist die perfekte Symbiose aus Vielseitigkeit und Leistung. „Allein durch den resoluten Ausdruck der Scheinwerfer gelingt dem Volvo V60 ein kraftvoller Auftritt auf der Straße“, erklärt Senior Exterior Designer Peter Reuterberg. „Bereits beim Entwurf der Frontpartie hatten wir an die Augen eines Wolfs gedacht. Dadurch erhält er die selbstbewusste und konzentrierte Ausstrahlung von einem Tier, das sich seiner Stärke vollkommen bewusst ist.“ Vor allem die abfallende Dachlinie und die zum Heck hin spitz zulaufenden

Fenster erinnern eher an ein Coupé als an ein praktisches Alltagsauto. Zugleich betont das wellenförmige Profil auf der Motorhaube die klassische, bis zu den Frontscheinwerfern verlaufende V-Form eines Volvo, die ihm den Respekt einflößenden Ausdruck verleiht. Typisch skandinavisch: Das zeitgenössische Design des Volvo V60 besticht durch eine Schönheit, deren Wurzeln in der Natur liegen. „Gerade diese klaren Oberflächen und Konturen verleihen ihm einen ausgesprochen skandinavischen Charakter“, so Peter Reuterberg.

„Die Art und Weise, wie die Oberflächen des Volvo V60 sich ausformen und verändern, ist von den Schneewehen in der schwedischen Landschaft inspiriert – eine Kombination aus weichen Formen und harten Brüchen.“ Auch die kräftigen Schultern sind ein typisches Designmerkmal von Volvo. Ebenso wie der markante Kühlergrill mit dem berühmten Volvo Emblem. All diese Elemente betonen die selbstbewusste Optik und sind Ausdruck der stolzen Haltung von Volvo.



*„Sensus bietet Ihnen die einzigartige Möglichkeit,  
auf intuitive Weise mit Ihrem Fahrzeug und der Außenwelt zu interagieren.  
Daher können Sie auch während der Fahrt jederzeit und überall online bleiben.“*

## SENSUS

# Interagieren Sie mit Ihrem Fahrzeug – völlig intuitiv.

Mit Volvo Sensus bieten wir Ihnen einen ganzheitlichen Ansatz, der Sie auf intuitive Weise mit Ihrem Fahrzeug und der Außenwelt verbindet. Dadurch bleiben Sie auch unterwegs jederzeit online. Verwandeln Sie mit Sensus Connect den im Armaturenbrett Ihres Volvo integrierten 7-Zoll-Bildschirm in eine Infotainment-Schnittstelle mit Internetzugang. Surfen Sie im Netz und laden Sie sich praktische Apps herunter – von Rdio über Stitcher bis Tuneln. Doch Sensus Connect bietet Ihnen noch mehr: So haben Sie für die Routenführung neben Internetkarten und Routendaten auch Zugriff auf 3D-Ansichten und Navigations-Apps wie unser optionales Sensus Navigationssystem. Und wenn Sie besonderen Wert auf noch mehr Konnektivität legen, steht Ihnen unser Volvo on Call zur Verfügung. Eine Option, mit deren Hilfe Sie

über die Dachantenne Ihres Fahrzeugs eine optimale 3G-Internetverbindung herstellen und einen Wi-Fi-Hotspot für all Ihre mobilen Endgeräte herstellen können. Mit Connected Service Booking können Sie zudem Service- oder Wartungstermine ganz bequem vom Auto aus vereinbaren.

Sensus bietet Ihnen aber auch ein hochwertiges Audio-Erlebnis: Steigen Sie ein und gleiten Sie durch die Klangwelten unseres gemeinsam mit Harman Kardon® entwickelten State-of-the-Art Premium Sound-Multimedia-Systems. Das leistungsstarke System besteht aus zwölf Hi-Fi-Lautsprechern und einem Verstärker mit Dirac Live®, einer der modernsten Softwarelösungen zur Klangoptimierung. Mit dem unglaublich realitätsnahen Konzertsound und der verbesserten Basswiedergabe sorgt dieses Sound-System für ein

einmaliges Hörvergnügen auf allen Plätzen und spielt Ihre Lieblingsongs auch problemlos von externen Geräten ab.

Ein weiteres Highlight ist unsere schön gestaltete, hochauflösende digitale Instrumentierung. Diese präsentiert Ihnen nicht nur alle benötigten Informationen in übersichtlicher Form, auch die drei Hintergrundmodi „Elegance“, „Eco“ und „Performance“ sind mit dem zentralen Display synchronisiert.

Wir bei Volvo lieben Design, das stets Funktion und Ästhetik harmonisch miteinander verbindet. Sei es die unverkennbare, nahezu freischwebende Mittelkonsole mit den einzigartigen Schaltelementen für die Klimaanlage oder der im Dunkeln leuchtende Schalthebel bei der Automatikversion – alles erstrahlt im Volvo Design.



**Eine ganz besondere Verbindung.** Volvo on Call bietet Ihnen weitaus mehr Möglichkeiten, sich mit Ihrem Fahrzeug und der Außenwelt zu verbinden als jemals zuvor.

Herzstück unseres innovativen Systems ist eine Smartphone-App, mit der Sie von jedem beliebigen Ort aus Zugriff auf Ihr Fahrzeug haben. Vor allem im Winter kann diese Option überaus praktisch sein, wenn Sie die optionale Standheizung in Ihrem Auto noch vor Verlassen Ihrer Wohnung einschalten möchten. Und für die Internetverbindung enthält die Option Sensus Connected Pro mit Volvo on Call ein eingebautes Modem sowie einen speziellen SIM-Karten-Slot. Volvo on Call kann aber noch mehr: So sorgt unser System für die nötige Hilfe, wenn Sie diese am dringendsten brauchen. Ebenso stellt Ihr Fahrzeug durch einfaches Drücken auf den Volvo on Call- bzw. SOS-Knopf im Notfall entweder eine Verbindung zur Pannenhilfe her oder verbindet Sie bei Bedarf auch sofort mit einem Krisenmanagement-Team von Volvo. Und um wirklich alle Eventualitäten abzudecken, rufen wir Sie bei Anzeichen für einen Unfall (z. B. ausgelöste Airbags) sogar direkt selbst an. Sollten wir keine Antwort von Ihnen erhalten, schicken wir sofort Rettungskräfte los – schließlich sind Ihre Sicherheit und Ihre Gesundheit für uns das Wichtigste.

MEHR ERFAHREN SIE UNTER [VOLVOCARS.DE](http://VOLVOCARS.DE)

SENSUS



*„Unsere Vision: Fahrzeuge, die gar nicht erst  
in einen Unfall verwickelt werden.“*

## INTELLISAFE

# Intuitive Sicherheitstechnologien von Volvo. Für Sie und Ihre Mitmenschen.

Sicherheit ist und war schon immer ein fester Teil unserer Philosophie. Kein Wunder also, dass wir einige der innovativsten lebensrettenden Technologien der Welt erfunden haben – z. B. den Drei-Punkt-Sicherheitsgurt, der als eine der wichtigsten Erfindungen im Automobilbereich gilt.

Doch damit geben wir uns natürlich längst noch nicht zufrieden. Wir bei Volvo verfolgen eine ganz eigene Vision: Fahrzeuge zu entwickeln, die erst gar nicht in Unfälle verwickelt werden. Wir haben es uns daher zur Aufgabe gemacht, bis 2020 das Risiko für schwere oder tödliche Verletzungen in einem oder durch einen neuen Volvo auf ein Minimum zu reduzieren.

Dieses Ziel verfolgen wir mit unserem Ansatz IntelliSafe, mit dem wir die Beziehung zwischen Mensch und Auto noch harmonischer gestalten wollen. Hierfür haben wir Ihren Volvo mit intelligenten und intuitiven Lösungen ausgestattet, die für mehr Sicherheit im Straßenverkehr sorgen. Dadurch sollen aber nicht nur die Insassen besser geschützt werden, auch an die Verkehrsteilnehmer außerhalb des Fahrzeugs haben wir gedacht – z. B. mit einer Technologie, die Fußgänger und Zweiradfahrer automatisch erkennt.

Bei einer Geschwindigkeit von bis zu 50 km/h bremst unser Kollisionswarnsystem

City Safety automatisch und reduziert die Folgen eines Aufprallunfalls erheblich oder kann diesen bestenfalls sogar verhindern. Und bei höheren Geschwindigkeiten warnt Sie jederzeit unser optionales aktives Geschwindigkeits- und Abstandsregelsystem mit Bremsassistent Pro sowie Fußgänger und Radfahrererkennung vor einer möglichen Kollision. Tagsüber reagiert das System sogar, wenn ein Fußgänger Ihren Weg kreuzt oder ein Radfahrer in derselben Richtung vorausfährt.

Und sollten Sie auf die Warnung nicht reagieren, bremst Ihr Fahrzeug selbständig ab, um einen Zusammenstoß zu verhindern oder zumindest den Schaden so gering wie möglich zu halten. Und falls Sie doch einmal die Fahrbahn überqueren, helfen Ihnen unsere Spurhalteassistenten (motorabhängig) Lane Keeping Aid und Lane Departure Warning die Spur zu halten. Ebenso erinnert Sie unsere Driver-Alert-Technologie daran, eine Pause einzulegen, wenn Ihr Fahrverhalten erste Anzeichen von Müdigkeit aufweist. Unser IntelliSafe-Konzept unterstützt Sie aber nicht nur in Risikosituationen. Die Verkehrsschilderkennung (RSI) erinnert Sie bspw. auch an Geschwindigkeitsbegrenzungen oder wichtige Verkehrsschilder. Bei Nacht sorgt unser Fernlichtassistent zudem jederzeit für optimale Sicht, ohne dass andere Verkehrsteilnehmer

dadurch geblendet werden. Bleiben Sie also ruhig entspannt. Unser aktives Geschwindigkeits-/Abstandsregelsystem (ACC) hält automatisch die von Ihnen gewünschte Geschwindigkeit und die nötige Distanz zum vorausfahrenden Fahrzeug. Ebenfalls sorgt es im Fall von zähfließendem Verkehr für ausreichend Abstand zum Vordermann – bis zu einer Geschwindigkeit von 30 km/h. Damit Sie auch Fahrzeuge im toten Winkel schneller erkennen, hält unser Blind Spot Information System (BLIS) jederzeit die Augen offen. Währenddessen achtet der Cross Traffic Alert (CTA) auf Fahrzeuge, die Sie z. B. beim Rückwärtsfahren aus einer engen Parklücke nicht sehen können.

Wir wissen, dass Sie Ihren Volvo mit viel Leidenschaft fahren. Daher sorgen die aktiven IntelliSafe-Technologien wie die elektronische Differentialsperre Corner Traction Control (CTC) dafür, dass Ihr Fahrzeug unter allen Bedingungen stabil bleibt – ohne dass Sie dafür auf Ihr sportliches Fahrvergnügen verzichten müssen. Uns geht es lediglich darum, Ihnen exakt jenes Fahrerlebnis zu bieten, das Sie sich schon immer gewünscht haben.



**Es werde Licht:** Autofahrten bei Nacht oder in der Dämmerung wird ab sofort noch angenehmer und sicherer für Sie. Mit dem intelligenten Fernlichtassistenten mit adaptiver Leuchtweitenregulierung können Sie dauerhaft mit eingeschaltetem Fernlicht fahren. Kommt Ihnen ein anderes Fahrzeug entgegen oder schließen Sie zu einem vorausfahrenden auf, blendet der Assistent automatisch ab, während die Straße weiterhin ausgeleuchtet bleibt. Selbst Fußgänger und Radfahrer werden erkannt und das Fernlicht schaltet automatisch ab, sobald dies der Fall ist – genauso wie beim Passieren des Ortseingangs.

MEHR ERFAHREN SIE UNTER [VOLVOCARS.DE](http://VOLVOCARS.DE)



City Safety wurde entwickelt, um im Stadtverkehr zu verhindern, dass Sie auf ein plötzlich vor Ihnen haltendes oder bremsendes Fahrzeug auffahren. Unser hochentwickeltes IntelliSafe-System bremst in diesem Fall automatisch für Sie, um einen Zusammenstoß zu vermeiden bzw. dessen Folgen erheblich zu verringern. Das System ist aktiv bei einer Geschwindigkeit von bis zu 50 km/h und einer Differenz von bis zu 15 km/h zum vorausfahrenden Fahrzeug.

Ihre Sicherheit liegt uns am Herzen, genauso wie die aller anderen Verkehrsteilnehmer auch. Daher scannt die Fußgänger- und Radfahrerererkennung mit Notbremsassistent die Umgebung und behält Passanten und vorausfahrende Radfahrer jederzeit im Blick. Und sollten diese unvermittelt Ihren Weg kreuzen, bremst Ihr Volvo notfalls sogar automatisch für Sie ab, falls Sie nicht mehr rechtzeitig reagieren können.

Unser Blind Spot Information System (BLIS) behält mithilfe von Radartechnologie jederzeit den Überblick und warnt Sie vor Fahrzeugen, die sich Ihnen auf der Nebenspur oder im toten Winkel nähern. So kann Ihr Volvo verhindern, dass Sie im falschen Moment die Spur wechseln.

Wenn Sie rückwärts aus einer engen Lücke ausparken, warnt Sie unser Cross Traffic Alert (CTA) rechtzeitig vor Fahrzeugen, die Sie selbst nicht sehen können.

MEHR ERFAHREN SIE UNTER [VOLVOCARS.DE](http://VOLVOCARS.DE)



INTELLISAFE





*„Unser fortwährendes Streben nach mehr Leistung bei zugleich immer niedrigerem Verbrauch hat zur Entwicklung einer neuen Generation hocheffizienter 2,0-Liter-Vierzylindermotoren geführt.“*

## DRIVE-E

# Mehr Vergnügen. Weniger Verbrauch.

Drive-E steht bei Volvo nicht nur für eine neue Generation effizienter Antriebssysteme. Ebenso handelt es sich um einen allumfassenden Ansatz für nachhaltigen Fahrspaß. Während wir uns also stets darum bemühen, immer intelligentere und innovativere Technologien für eine Verbesserung der Umweltbilanz unserer Modelle zu entwickeln, verlieren wir das Fahrvergnügen dennoch niemals aus den Augen. Vielmehr sind wir davon überzeugt, dass man aufgrund von mehr Effizienz und weniger CO<sub>2</sub>-Ausstoß nicht automatisch auch auf Leistung und Fahrerlebnis verzichten muss.

Deshalb bieten wir Ihnen mit Drive-E eine umfangreiche Auswahl an hocheffizienten 2,0-Liter-Vierzylindermotoren – sowohl als Benzin- als auch als Dieselve Variante. Diese leichten, reibungsarmen Turbo-Antriebssysteme mit Geartronic®-Technologie haben wir

mit unserem brandneuen 8-Gang-Automatikgetriebe kombiniert, damit Ihnen in jedem Drehzahlbereich jederzeit die optimale Leistung zur Verfügung steht.

Darüber hinaus haben wir Ihren Volvo mit der nachhaltigen Technologie ECO+ ausgestattet, die den Kraftstoffverbrauch des Fahrzeugs je nach Fahrstil zusätzlich um weitere 5 % reduziert. ECO+ optimiert hierfür nicht nur Getriebechaltpunkte, Motorkontrolle und Ansprechverhalten, sondern umfasst auch ein Start-Stopp-System sowie eine ECO-Leerlauf-funktion. Diese Funktion sorgt dafür, dass der Gang immer dann ausgekuppelt wird, wenn Sie das Gaspedal bei Geschwindigkeiten über 65 km/h loslassen. Dadurch wird der sonst entstehende Kraftstoffverbrauch der Motorbremse umgangen und Ihr Volvo gleitet ausschließlich mit der eigenen kinetischen Energie weiter.

Unsere Drive-E Dieselantriebe verfügen aber noch über weitere Technologien, die den Kraftstoffverbrauch sowie den Schadstoffausstoß nachhaltig senken. Hierzu zählen u. a. der Twin-Turbolader und die revolutionäre i-ART-Einspritzung. Diese Technologien ermöglichen, dass unsere intelligenten Motoren reaktionsschnell, sauber und effizient die optimale Leistung bringen. Indem jeder Zylinder über einen eigenen Mikrochip bzw. Drucksensor verfügt, fällt die Messung für den tatsächlichen Kraftstoffbedarf möglichst präzise aus.

Natürlich achten wir auch im Innenraum Ihres Volvo auf höchste Umweltfreundlichkeit. Noch einen Schritt weiter gehen Sie mit unserem Luftqualitätssystem, dessen Aktivkohlefilter schädliche Gase bzw. kleinste Partikel absorbiert und dadurch jederzeit für reine Luft im Innenraum sorgt – selbst bei stickigem Smog im Stadtverkehr.

**Der Volvo V60 ist mit einer Vielzahl bahnbrechender Benzin- und Dieselmotoren erhältlich, die alle optimal auf Ihre Wünsche hin abgestimmt werden können. Diese bieten Ihnen maximalen Fahrspaß und minimalen Kraftstoffverbrauch sowie geringsten CO<sub>2</sub>-Ausstoß.**

Ihnen ist ein geringer Kraftstoffverbrauch ganz besonders wichtig? Dann entscheiden Sie sich für unseren D2-Motor mit 120 PS, der nur 3,7 l/100 km verbraucht und 98 g CO<sub>2</sub>/km ausstößt. Und wenn Sie das Beste aus beiden Welten verbinden wollen, verfügt unser Diesel Plug-in Hybrid über eine kombinierte Ausgangsleistung von 288 PS bei einem Schadstoffausstoß zwischen 48 und 0 g CO<sub>2</sub>. Damit nicht genug: Unsere Benzin-Palette reicht vom T3-Motor mit 152 PS bis zum hocheffizienten T6-Antrieb mit Turbolader und Kompressor sowie einer Leistung von 306 PS und einem CO<sub>2</sub>-Ausstoß von 157 g.

Die Angaben zum Kraftstoffverbrauch und CO<sub>2</sub>-Ausstoß gelten für alle Fahrzeuge mit Schaltgetriebe.

MEHR ERFAHREN SIE UNTER [VOLVOCARS.DE](http://VOLVOCARS.DE)



*DRIVE-E*



Intelligenter Antrieb für kluge Köpfe.



Wir sind der Überzeugung, dass mehr Umweltbewusstsein nicht automatisch auch weniger Fahrspaß bedeutet. Das perfekte Beispiel: unser Volvo V60 Plug-in Hybrid. Er beschleunigt in nur 6,0 Sekunden von 0 auf 100 km/h, bei extrem niedrigen CO<sub>2</sub>-Emissionen von nur 48 g/km\*. Damit nicht genug, verfügt er über gleich drei verschiedene Antriebsmodi. Während Sie im PURE-Modus ausschließ-

lich mit Strom und ohne jeglichen lokalen CO<sub>2</sub>-Ausstoß fahren, arbeiten Diesel- wie auch Elektromotor in der HYBRID-Einstellung effizient und schadstoffarm zusammen – bei einem Verbrauch von gerade einmal 1,8 l/100 km. Gebündelte Kräfte wirken auch im POWER-Modus, wenn Dieselaggregat und Elektromotor per Allradantrieb ganze 220 + 68 PS sowie ein kombiniertes Drehmoment von

640 Nm auf die Straße bringen. Und wenn Sie die ohnehin sehenswerte Leistung des Volvo V60 Plug-in Hybrid noch zusätzlich mit einem sportlicheren Look verbinden möchten, gibt es von ihm natürlich auch noch eine Version mit **R**Design.

\* im Hybrid-Zyklus.



Unser schönster Beitrag zu mehr Nachhaltigkeit beim Fahren: der Volvo V60 Diesel Plug-in Hybrid. Einmal an das Stromnetz Ihres Zuhauses angeschlossen, ist er je nach Stromstärke innerhalb von 3,5 bis 7,5 Stunden vollständig geladen und wieder für Sie einsatzbereit. Und während der Fahrt können Sie die Leistung des Volvo V60 Plug-in Hybrid jederzeit an Ihre Wünsche anpassen – zur Wahl stehen Ihnen die drei Modi: PURE, HYBRID und POWER.



# Welcher Volvo V60 sind Sie?

Glückwunsch! Sie haben sich für einen Volvo V60 entschieden. Idealerweise haben Sie sogar bereits Ihre bevorzugte Motorisierung gewählt. Jetzt müssen Sie sich nur noch für ein Ausstattungsniveau entscheiden, das optimal

zu Ihren Ansprüchen passt. Um Ihnen die Wahl zu erleichtern, haben wir für Sie vier unterschiedliche Ausstattungslinien zusammengestellt – eine davon entspricht ganz sicher auch Ihrer Wunschausstattung.

## V60

Serienausstattung:

16" Stahlfelgen | 3-Punkt-Sicherheitsgurte mit Gurtkontrolle auf allen 5 Sitzen | Rückbank mit 40/20/40-Aufteilung | Fahrer- und Beifahrer-Airbag | AUX-Eingang | anthrazitfarbene Dekoinlays | City Safety | 2 Getränkehalter | elektrische Feststellbremse | Elektronische Klimaautomatik (ECC) mit Belüftungsdüsen in den B-Säulen | 12V-Stromanschluss vorne | Höhenverstellung für Frontscheinwerfer | beleuchteter Kosmetikspiegel für Beifahrer | Kopf-/Schulterairbags (IC) | ISOFIX-Aufnahmen für die Rücksitze | LED-Tagfahrlicht (DRL) | Laderaumabdeckung | Sitzbezüge Textil Mellbystrand | Außentemperaturanzeige | ferngesteuerte Zentralverriegelung | Sensus Infotainment-System mit 5"-Farbdisplay in der Mittelkonsole und Performance-Audiosystem mit CD-Player | in die Vordersitze integrierte Seitenairbags | Bordcomputer | Reifendichtmittel-Set | in die Vordersitze integriertes Schleudertrauma Schutzsystem (WHIPS) | Reifendruckkontrollsystem | Reifendruck-Überwachungssystem (TPMS)

## KINETIC

Beinhaltet die Serienausstattung plus folgende Sonderausstattung:

16" Leichtmetallfelgen „HERA“ | Audio-Steuerelemente im Lenkrad | Geschwindigkeitsregelanlage | beleuchteter Kosmetikspiegel auf der Fahrerseite | Lederschaltel | Lederlenkrad | Textil-Fußmatten | Türverriegelung auf der Beifahrerseite

## MOMENTUM

Beinhaltet Ausstattungslinie KINETIC plus folgende Sonderausstattung:

17" Leichtmetallfelgen „PANDORA“ | rahmenloser Innenspiegel mit Abblendautomatik | Bluetooth® fensterrahmen | Textil-/T-Tech-Sitzbezüge | Hochleistungs-Audiosystem | Lederlenkrad mit seitenmattem Inlay | Einparkhilfe hinten | Regensensor | einklappbare Außenspiegel mit Bodenbeleuchtung | Aluminiumeinlage Shimmer Graphite

## SUMMUM

Beinhaltet Ausstattungslinie MOMENTUM plus folgende Sonderausstattung:

17" Leichtmetallfelgen „REX“ | hochauflösende digitale Instrumentierung | Ledersitzbezüge | elektrisch einstellbarer Fahrersitz mit Memoryfunktion für Sitz- und Außenspiegeleinstellungen | Armlehne hinten mit Staufach und Getränkehalter | Dachreling, glänzend | Kühlergrill verchromt | Digitale Instrumentierung

## VOLVO OCEAN RACE EDITION

Kann zu der Ausstattungslinie Kinetic hinzugefügt werden.

18" Leichtmetallfelgen „PORTUNUS“ | Volvo Ocean Race Logo auf den Vordersitzen | Volvo Ocean Race Emblem am vorderen Kotflügel | Volvo Ocean Race Fußmatten | maritim inspirierte sportliche Ledersitzbezüge | Abbildung der Volvo Ocean Race Streckenkarte auf der Gepäckraumabdeckung | Dachreling | einzigartiges Volvo Ocean Race Dekoinlay | ausgefallene Ziernähte an der Türverkleidung | Volvo Ocean Race Einstiegsleisten | Fensterrahmen in Chrom | Silberne Dachreling | Start-Logoanzeige in der digitalen Instrumentierung

## RDESIGN

Kann zur Ausstattungslinie Kinetic oder Momentum und zum Plug-In Hybrid hinzugefügt werden.

18" Leichtmetallfelgen „IXION“ | perforiertes Lederlenkrad im Drei-Speichen-Design mit RDesign-Intarsie aus Metall | hochauflösende digitale Instrumentierung mit RDesign Logo | Doppelendrohre | Inscription Dachhimmel in Anthrazit | LED-Tagfahrlicht (RDesign) | Leder-Sportschalthebel | Nubuk-Textil-/Ledersitzbezüge | RDesign Dekoleisten im Innenraum | Außenspiegel in seidenmatter Metall optik | Sportfahrwerk | Sportfußmatten | Sportpedale | Sportsitze | Edelstahl-Einstiegsleisten mit RDesign Logo | Front im einzigartigen RDesign sportlicher Heckdiffusor im RDesign | Außenspiegelkappen in Silber-Metalllic

**R**DESIGN



Auch im Innenraum wird das Styling des Volvo V60 fortgesetzt: Sportsitze mit verstärktem Seitenhalt aus Nubuk-Textil/Nappaleder bzw. aus Nappaleder, unser exklusives **R**Design Lenkrad und dynamische Sportpedale. Die Schalthebelmanschette mit Kontrastnähten, unsere einzigartige digitale **R**Design Instrumentierung, die LED-Innenbeleuchtung und der Inscription-Dachhimmel in Anthrazit runden das Gesamtbild noch zusätzlich ab.



*„Unser optionales Sportfahrwerk verfügt über ein tiefergelegtes und strafferes Fahrwerk, das ein noch präziseres Kurvenverhalten sicherstellt – für noch mehr Dynamik und ein deutlich sportlicheres Fahrvergnügen.“*



Möchten Sie den dynamischen Charakter Ihres Volvo V60 noch deutlicher unterstreichen? Dann ist **RDesign** mit einem breiten Angebot an Sonderausstattungen genau die richtige Wahl, um Ihrem Volvo ein unverwechselbar sportliches Profil zu verleihen. **RDesign** geht jedoch weit über rein kosmetische Stilelemente hinaus. Wie für gutes skandinavisches Design üblich: Die Form folgt der Funktion. Ein Volvo V60 **RDesign** verfügt daher über ein straffes Sportfahrwerk und eine spürbar direktere Lenkung – für noch mehr Dynamik und sportlicheres Fahrvergnügen.

Für ein noch individuelleres, sportlicheres Erscheinungsbild bietet **RDesign** zahlreiche Außendetails wie z. B. aufwendig gestaltete Leichtmetallräder und Außenspiegel in Silber-Metallic. Am Heck unterstreicht der Heckdiffusor im Motorsportdesign die selbstbewusste Dynamik, während die verchromten Doppelendrohre für ein perfekt abgerundetes Außendesign des Volvo V60 **RDesign** sorgen. Und das Beste kommt wie immer zum Schluss: **RDesign** ist für alle Motorvarianten des Volvo V60 erhältlich – inkl. des Volvo V60 Plug-in Hybrid.



*"Um als Erster über die Ziellinie zu fahren,  
muss man das Ziel überhaupt erst einmal erreichen."*

# Begegnen Sie menschlichen Herausforderungen. Mit dem Komfort eines ganz besonderen Volvo.

Neun Monate und 70.000 Kilometer auf See. Mörderische Stürme mit einer Geschwindigkeit von über 40 Knoten, bis zu 16 Meter hohe Wellen und extremste Wetterbedingungen rund um die Uhr. Beim anspruchsvollsten Yachtbootrennen der Welt ist jeder Einzelne von den eigenen Fähigkeiten, dem Rest der Crew und der Ausrüstung abhängig. Den Naturgewalten vollkommen schutzlos ausgeliefert, werden die körperlichen und seelischen Grenzen extrem ausgereizt. Hin- und hergerissen zwischen Hoffnung und Verzweiflung – immer mit dem Wissen, dass ein einziger Fehler die jahrelange Vorbereitung binnen Sekunden zunichtemachen kann.

Vermutlich hat all das nichts mit Ihrem normalen Alltag zu tun, sofern Sie nicht selbst auf einem der Boote am härtesten Segel-

wettkampf der Erde teilnehmen. Die gute Nachricht: Es gibt eine Möglichkeit für Sie, am Geiste dieses epischen Wettkampfs teilzuhaben – selbst in den eher weniger spannenden Momenten des täglichen Feierabendverkehrs. Die Volvo V60 Ocean Race Edition ist eine Hommage an die mutigen Frauen und Männer an Bord der Volvo Ocean 65 Hightech-Segelboote – ein Volvo V60 mit ganz besonderen Designelementen, die das Außergewöhnliche dieses einzigartigen Abenteuers zum Ausdruck bringen sollen.

Bereits von außen werden Sie sofort bemerken, was dieses Modell so einzigartig macht: die besondere Gestaltung der 18-Zoll-PORTUNUS-Leichtmetallfelgen, die formschöne Dachreling sowie die Fenstereinfassungen aus glänzendem Chrom. Gehen

Sie an Bord und kommen Sie mitsamt Ihrer Crew in den Genuss einer aufwändig gefertigten Lederinnenausstattung mit einzigartigen Details wie Ledersportsitzen mit orangen Kontrastnähten, Volvo Ocean Race Fußmatten und einer Gepäckraumabdeckung mit der offiziellen Streckenkarte. Doch damit nicht genug: Beim Starten Ihres Fahrzeugs erscheint jedes Mal das Volvo Ocean Race Logo auf dem zentralen Sensus-Display. Zugegeben, das macht Sie noch längst nicht zum Teilnehmer am Volvo Ocean Race. Aber während Sie den Komfort und die Allwetterfähigkeit Ihres Volvo genießen, können Sie von einem der größten Abenteuer träumen – der Umrundung der Erde.



Die einzigartigen 18-Zoll-PORTUNUS-Leichtmetallfelgen bestechen vor allem durch ihr windschnittiges 7-Speichen-Design. Dadurch vermittelt Ihr Volvo den Eindruck, dass er jederzeit zu einer Fahrt hinein ins pralle Leben für Sie bereitsteht. Und dann ist da noch das Volvo Ocean Race-Logo auf den Frontflügeln: Ein zusätzlicher Hinweis darauf, dass dieses Auto wirklich etwas ganz Besonderes sein muss.



Die Ledersitze in Anthrazit sind mit einer einzigartigen Kontrastnaht sowie einem gestickten Volvo Ocean Race-Logo in Orange verziert.



Die Einstiegsleisten mit eingraviertem Volvo Ocean Race Logo vermitteln immer auch einen Hauch von Abenteuer, wann immer Sie in Ihren Volvo steigen.

Die von Ihnen gewählte Farbe des Autolacks wirkt sich enorm auf den Charakter Ihres Volvo aus. Doch ganz egal, für welche Sie sich letztendlich entscheiden, jede einzelne verleiht Ihrem Fahrzeug einen Hauch von Luxus und Stil.

„Unsere Farbpalette ist sehr skandinavisch“, erklärt Ebba Maria Thunberg, die für die Farb- und Materialauswahl des Volvo V60 verantwortlich ist. „Ein Blick auf unsere Palette

genügt – sie beinhaltet sowohl sanfte und natürliche Farbtöne als auch einige mutige Farbtupfer.“ Unsere Designer sind Schweden und lassen sich daher bevorzugt von Meer und Himmel inspirieren. Aber auch die Küste und die Art und Weise, wie sich das Licht mit den Jahreszeiten verändert, dienen als ganz natürliche Inspirationsquellen. Aus diesem Grund ist jeder Farbton einzigartig und vermittelt sowohl Qualität als auch jede Menge Charisma.



**614** Polar Weiß  
(Auch erhältlich für **R**Design)



**707** Inscription Crystal Weiß-Perleffekt  
(Auch erhältlich für **R**Design und Volvo Ocean Race Edition)



**477** Inscription Electric Silber-Metallic  
(Auch erhältlich für **R**Design)



**713** Power Blau-Metallic  
(Auch erhältlich für **R**Design)



**487** Inscription Ember Schwarz-Metallic



**717** Onyx Schwarz-Metallic  
(Auch erhältlich für **R**Design und Volvo Ocean Race Edition)



**484** Inscription Seashell Silber-Metallic



**702** Flamenco Rot-Metallic



**711** Bright Silber-Metallic  
(Auch erhältlich für Volvo Ocean Race Edition)



**467** Magic Blau-Metallic



**706** Ocean Blau-Metallic  
(Nur erhältlich für Volvo Ocean Race edition)



**019** Schwarz



**492** Savile Grau-Metallic  
(Auch verfügbar für RDesign)



**714** Osmium Grau-Metallic  
(Auch verfügbar für RDesign)



**612** Signal Rot  
(Auch erhältlich für RDesign)

VOLVO V60



PALLENE, 7×17"  
Silber



ARTIO, 8×19"  
Diamantschnitt/Graphitoptik



REX, 7×17"



FREJA, 8×18"  
Diamantschnitt



MODIN, 8×18"  
Diamantschnitt oder  
Diamantschnitt/Iron Stone Matt oder  
Diamantschnitt/Terra Bronze Matt



SADIA, 8×17"



PORTIA, 8×19"  
Diamantschnitt



PORTIA, 8×19"  
Top Diamantschnitt/Glanz-Schwarz



YMIR, 8×18"  
Diamantschnitt/Schwarz



Inscription BOR, 8×19"  
Diamantschnitt/Graphitoptik



HERA, 7×16"  
Silber



TITANIA, 8×18"  
Diamantschnitt



IXION, 8×18"  
Diamantschnitt  
(RDesign)



SKADI, 8×18"



**Von ausdrucksstark bis diskret, von elegant bis sportlich – verleihen Sie Ihrem Volvo V60 mit ausgewählten Felgen einen einzigartigen Look.**

Bevorzugen Sie den großen Auftritt oder suchen Sie doch etwas mehr Understatement? Setzen Sie eher auf den sportlichen Look oder lieber auf raffinierte Eleganz? Wählen Sie in unserem Online-Konfigurator einfach die verschiedenen Felgen aus und entscheiden Sie sich für die Optik, die optimal zu Ihnen passt.

---

IXION II, 8x19"  
Diamantschnitt/Mattschwarz  
(RDesign)

Unterwegs ist der  
Volvo V60 Ihr Zuhause.  
Geben Sie ihm Ihre  
persönliche Note.



Wenn Sie einen Volvo V60 wählen, erhalten Sie bereits serienmäßig einen elegant gestalteten Innenraum mit einer sorgfältigen Verarbeitung in allen Details – von den Applikationen in seidenmatter Chromoptik um die Lüftungsdüsen bis hin zu den feinen Stoffen der Seitenverkleidungen. Unsere Komfortsitze können in den Ausführungen Textil, Textil/T-Tech oder Leder bestellt werden. Die neuen Sportsitze verbinden hingegen den

legendären Volvo Komfort mit zusätzlichem Seitenhalt, damit Sie auch bei schnellen Kurvenfahrten optimalen Halt finden. Und mit den Schaltwippen am Lenkrad wechseln Sie die Gänge ganz bequem per Fingerdruck, sobald sich das optionale Automatikgetriebe im manuellen Modus befindet – ohne dafür auch nur einmal die Hände vom Steuer nehmen zu müssen. Zur weiteren Steigerung des Komforts steht Ihnen ein beheizbares Lenk-

rad zur Verfügung, das Ihre Hände an kalten Wintertagen angenehm warm hält. Auch die Frontscheibenheizung werden Sie lieben lernen, denn sie erspart Ihnen lästiges Eiskratzen in der winterlichen Kälte. Und kaum haben Sie auf dem Fahrersitz Platz genommen, werden Sie die neu gestaltete leicht ablesbare analoge Instrumentierung oder alternativ die neue hochauflösende digitale Instrumentierung zu schätzen wissen.





Sportsitz



Komfortsitz

**DEKOREINLAGEN**



Echtholzeinlage  
URBANE WOOD

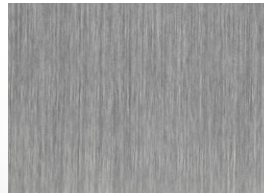

Aluminiumeinlage



Aluminiumeinlage  
SHIMMER GRAPHITE



Echtholzeinlage  
PIANO BLACK

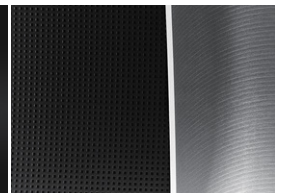

Aluminiumeinlage  
RDESIGN



**Textil**

**Textil/T-Tech**

**Leder**

**Sportleder**

**R Design Nubuk-  
Textil/Nappaleder**

**R Design/Nappaleder  
Inscription Softleder**



NE

START  
STOP  
ENGINE



RADIO MEDIA TEL MY CAR

1 2 ABC 3 DEF

OK  
MENU

*„Unsere Frontkamera lässt Sie in engen Ausfahrten gewissermaßen um die Ecke blicken.“*

## JEDER HAT SEINEN EIGENEN STIL.

*Sorgen Sie dafür, dass Ihr Volvo perfekt zu Ihrem Lifestyle passt.*

Der schönste Teil beim Kauf eines neuen Volvo ist die individuelle Zusammenstellung des eigenen Traumwagens. Dabei können Sie auch aus einem umfangreichen Zubehörangebot wählen, mit dem Sie Ihren ganz persönlichen Geschmack und Ihren ganz eigenen Stil zum Ausdruck bringen können. Nichts ist anstrengender, als durch unübersichtliche Ausfahrten und Kreuzungen zu navigieren. In solchen Situationen nimmt Ihnen unsere Frontkamera einfach die Anstrengung ab. Denn auf dem 7-Zoll-Display in Ihrer Mittelkonsole können Sie mit einem 180°-Blickfeld nach vorne links oder rechts „um die Ecke blicken“. So wissen Sie jederzeit, wer oder was sich gerade nähert.

Unsere in den Kofferraumdeckel integrierte Rückfahrkamera erledigt dieselbe Aufgabe, wenn Sie zurücksetzen. Dadurch wird Ihr Sichtfeld nach hinten immens vergrößert. Auf Ihrem 7-Zoll-Display erkennen Sie beim

Manövrieren jedes auch noch so niedrige Hindernis. Es gibt sogar einen Zoom-Modus, mit dem Sie ihren Anhänger perfekt auf die Kupplung bekommen. So gut, dass Sie sich vielleicht schon bald auf ein paar Situationen freuen, vor denen Ihnen heute noch graut.

Für die kleinsten Fahrgäste haben wir zudem drei von Volvo zugelassene Kindersitze im Programm. So reisen Säuglinge bis zu einem Jahr (oder 13 kg) am sichersten in unserem rückwärts gerichteten Kindersitz, der leicht tragbar ist und auch als Babytragetasche eingesetzt werden kann. Der Kindersitz verfügt über verstärkte Seitenteile für den optimalen Schutz bei einem Seitenaufprall sowie eine leicht verstellbare gepolsterte Kopfstütze sowie einen Fünf-Punkt-Gurt. Auch ein Sonnenschutz ist vorhanden.

Unser flexibel anpassbarer Kindersitz eignet sich hingegen für Kinder mit einem Gewicht von 9 bis 25 kg. Dieser weiterentwi-

ckelte, flexible und entgegen der Fahrtrichtung ausgerichtete Kindersitz ist für die jüngsten Mitfahrer von neun Monaten bis sechs Jahren geeignet. Er wird mithilfe des Sicherheitsgurts befestigt und ist einfach einzustellen, um optimalen Komfort und beste Sicherheit zu bieten.

Bleibt noch unser Kindersitzkissen, mit dem Sie kleine Passagiere mit einem Gewicht von 15 bis 36 kg in der richtigen Höhe für den Sicherheitsgurt positionieren können. Zugleich bietet es optimalen Seitenaufprallschutz sowie eine verstellbare Kopfstütze und Breite für den perfekten Komfort. Und sollte Ihr Kind doch einmal müde werden, lässt sich die Rückenlehne ganz einfach nach hinten neigen.

Um die dynamischen Formen Ihres Volvo V60 noch zu betonen, können Sie ihn mit unserem umfangreichen Angebot an Zubehörteilen für das Außendesign ganz individuell ausstatten: Diese sind in Matt Terra Bronze, Mattsilber oder Matt Iron Stone erhältlich.

Der auffällige Unterfahrschutz verleiht Ihrem Volvo V60 einen noch präsenteren Look, seine Metallic-Lackierung fängt wunderschöne Lichtakzente ein. Darüber hinaus betonen die seitlich platzierten Schutzleisten die schlanken, Coupé-ähnlichen Linien des Volvo V60 und stellen auf diese Weise eine optische Verbindung zur Straße her. Der Heckschürzeneinsatz mit den wunderschönen integrierten Doppelendrohren unterstreicht dabei noch zusätzlich seinen sportlichen Charakter.

MEHR ERFAHREN SIE AUF [VOLVOCARS.DE](http://VOLVOCARS.DE)

**Die Felgen sind die Juwelen** Ihres Autos. Unsere fantastischen 18" Leichtmetallfelgen MODIN- präsentieren sich mit 5-Doppelspeichen und einer Diamantschnittoptik, sind sie ebenfalls in Matt Terra Bronze, Mattsilber oder Matt Iron Stone erhältlich.







Wie auch immer Sie Ihre Freizeit gestalten möchten, wir haben eine Vielzahl an praktischen Pack- und Ladelösungen für Sie im Programm. Hierzu zählt u. a. auch unsere exklusive und aerodynamische „Space Design“-Dachbox. Diese sieht nicht nur großartig aus, sondern bietet Ihnen obendrein auch noch ein enormes Ladevolumen und eine äußerst windschnittige Form. Darüber hinaus kann sie von beiden Seiten geöffnet werden und ist sowohl in den Farben Titan Silber als auch Schwarz bzw. in zwei Größen (320 oder 430 Liter) mit einer maximalen Ladekapazität von 75 kg erhältlich.



*„Mithilfe der praktischen Hundetür können Sie die Heckklappe problemlos öffnen, ohne dass Ihr Hund Ihnen entweichen kann.“*



Für den Gepäckraum gibt es alternativ zum Standard-Sicherheitsnetz auch ein Sicherheitsgitter aus Stahl. Farblich auf Ihren Innenraum abgestimmt, ist es mit einer Gasfederung ausgestattet und schützt Sie sowie alle anderen Insassen bei einer Vollbremsung vor ungesicherten Gepäckstücken. Und sollten Sie es doch einmal nicht mehr brauchen, kann es ganz bequem unter das Dach geklappt werden. Auch unser Gepäckraumteiler ist äußerst praktisch. In Kombination mit dem Sicherheitsgitter teilt er den Gepäckraum in zwei Bereiche – besonders praktisch, wenn Sie

Hund und Gepäck gleichzeitig bzw. schmutzige oder zerbrechliche Fracht getrennt von der restlichen Ladung transportieren möchten.

Und damit Ihr Haustier einen Platz ganz für sich hat, können Sie das Sicherheitsgitter und den Gepäckraumteiler bei Bedarf mit einer Hundetür ergänzen. Dadurch können Sie problemlos die Heckklappe Ihres Volvo öffnen, ohne dass Ihr Hund Ihnen entweichen kann – Details, die Ihr Leben vereinfachen.

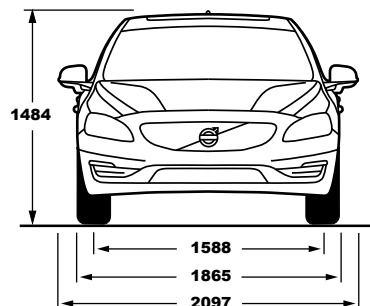
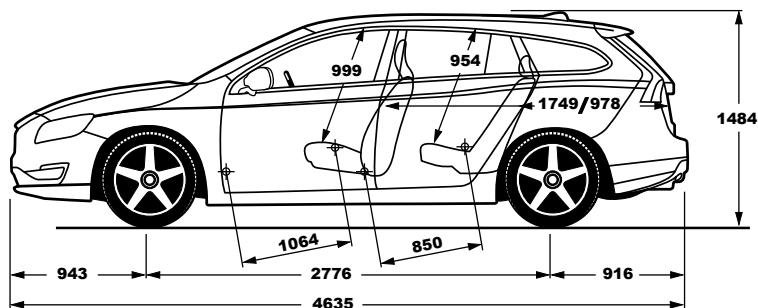

	T6	T5	T4
Motor:	2,0 I 4-Zylinder, Benzin, Turbo	2,0 I 4-Zylinder, Benzin, Turbo	2,0 I 4-Zylinder, Benzin, Turbo
Getriebe:	8-Gang Geartronic® Automatikgetriebe	8-Gang Geartronic® Automatikgetriebe	6-Gang manuell oder 6-Gang Powershift Doppelkupplungsgetriebe Geartronic®
Kraftstoffverbrauch, l/100 km, kombiniert, man./auto.:	-/6,7	-/6,4 <sup>1)</sup>	5,8/5,8
CO <sub>2</sub> g/km, man./auto.:	-/157	-/149 <sup>1)</sup>	135/136
Max. Leistung kW (PS), bei Motordrehzahl Umin <sup>-1</sup> :	225 (306) 5700	180 (245) 5500	140 (190) 4700
Max. Drehmoment Nm, bei Motordrehzahl Umin <sup>-1</sup> :	400/2100 – 4800	350/1500 – 4800	300/1300 – 4000
Beschleunigung, 0–100 km/h in s, man./auto.:	-/6,0	-/6,4	7,3/7,3
Höchstgeschwindigkeit, km/h, man./auto.:	-/230	-/230	225/225
Kraftstofftank, l:	67,5	67,5	67,5
Schadstoffstufung:	Euro 6	Euro 6	Euro 6

	T3	T3
Motor:	2,0 I 4-Zylinder, Benzin, Turbo	1,5 I 4-Zylinder, Benzin, Turbo
Getriebe:	6-Gang Schaltgetriebe	6-Gang Powershift Doppelkupplungsgetriebe Geartronic®
Kraftstoffverbrauch, l/100 km, kombiniert, man./auto.:	5,8/-	-/5,9
CO <sub>2</sub> g/km, man./auto.:	135/-	-/138
Max. Leistung kW (PS), bei Motordrehzahl Umin <sup>-1</sup> :	112 (152) 5000	112 (152) 5000
Max. Drehmoment Nm, bei Motordrehzahl Umin <sup>-1</sup> :	250/1300 – 4000	250/1700 – 4000
Beschleunigung, 0–100 km/h in s, man./auto.:	8,7/-	-/8,7
Höchstgeschwindigkeit, km/h, man./auto.:	205/-	-/205
Kraftstofftank, l:	67,5	67,5
Schadstoffstufung:	Euro 6	Euro 6

- 1) Wert gilt für Fahrzeuge in der Eco-Variante. Wert für Fahrzeuge in der normalen Variante (und Bereifung ab 235er Breite): kombiniert 6,2; CO<sub>2</sub>-Massenemission 144.
- 2) Werte gelten für Fahrzeuge in der Eco-Variante. Werte für Fahrzeuge in der normalen Variante (und Bereifung ab 235er Breite): kombiniert 3,9/4,3; CO<sub>2</sub>-Massenemission 103/112.
- 3) Werte gelten für Fahrzeuge in der Eco-Variante. Werte für Fahrzeuge in der normalen Variante (und Bereifung ab 235er Breite): kombiniert 4,5/4,5; CO<sub>2</sub>-Massenemission 119/119.

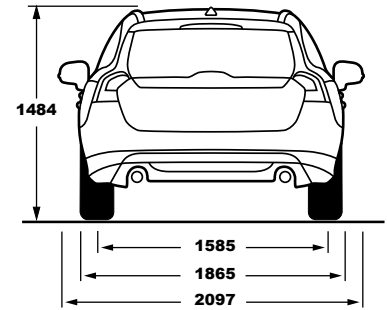
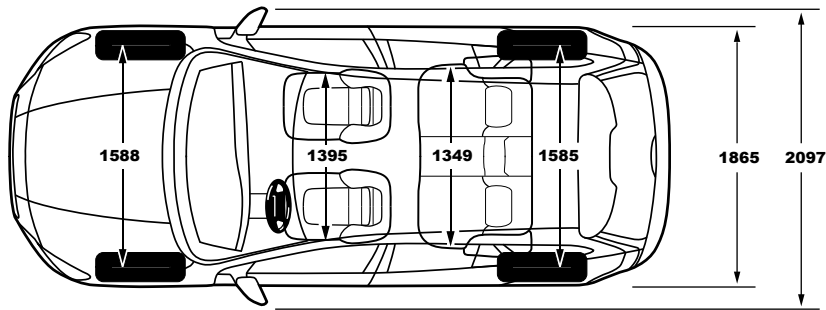

	D6 AWD (Plug-in Hybrid)	D5	D4 AWD
Motor:	2,4 l 5-Zylinder, Common-Rail Turbodiesel	2,0-l-14-Common-Rail Twin-Turbodiesel	2,4 l 5-Zylinder, Common-Rail Turbodiesel
Getriebe:	6-Gang Geartronic® Automatikgetriebe	8-Gang-Geartronic® Automatikgetriebe	6-Gang Geartronic® Automatikgetriebe
Kraftstoffverbrauch, l/100 km, kombiniert, man./auto.:	-/1,8	-/4,8	-/5,5
CO <sub>2</sub> g/km, man./auto:	-/48	-/125	-/146
Max. Leistung kW (PS), bei Motordrehzahl Umin <sup>-1</sup> :	Diesel: 162 (220) 4000 Elektro: 50 (68) 2400	165 (225) 4250	140 (190) 4000
Max. Drehmoment Nm, bei Motordrehzahl Umin <sup>-1</sup> :	Diesel: 440/1500 - 3000 Elektro: 200/320 - 1700	470 /1750 - 2500	420/1500 - 3000
Beschleunigung, 0-100 km/h in s, man./auto:	-/6,0	-/6,5	-/8,9
Höchstgeschwindigkeit, km/h, man./auto:	-/230	-/230	-/225
Kraftstofftank, l:	45	67,5	67,5
SchadstoffEinstufung:	Euro 6	Euro 6	Euro 6

	D4	D3	D2
Motor:	2,0 l 4-Zylinder, Common-Rail Turbodiesel	2,0 l 4-Zylinder, Common-Rail Turbodiesel	2,0 l 4-Zylinder, Common-Rail Turbodiesel
Getriebe:	6-Gang Schaltgetriebe oder 8-Gang Geartronic® Automatikgetriebe	6-Gang Schaltgetriebe oder 6-Gang Geartronic® Automatikgetriebe	6-Gang Schaltgetriebe oder 6-Gang Powershift Doppelkupplungsgetriebe Geartronic®
Kraftstoffverbrauch, l/100 km, kombiniert, man./auto.:	3,8/4,3	3,9/4,2	3,7/4,2
CO <sub>2</sub> g/km, man./auto:	101/112	102/109	98/109
Max. Leistung kW (PS), bei Motordrehzahl Umin <sup>-1</sup> :	140 (190) 4250	110 (150) 3750	88 (120) 3750
Max. Drehmoment Nm, bei Motordrehzahl Umin <sup>-1</sup> :	400/1750 - 2500	320/1750 - 3000	280 /1500 - 2250
Beschleunigung, 0-100 km/h in s, man./auto:	7,7/7,7	9,1/9,1	11,5/11,7
Höchstgeschwindigkeit, km/h, man./auto:	225/225	210/210	195/195
Kraftstofftank, l:	67,5	67,5	67,5
SchadstoffEinstufung:	Euro 6	Euro 6	Euro 6

Alle technischen Daten sind unverbindlich. Änderungen sowie technische Verbesserungen vorbehalten. Bitte fragen Sie Ihren Volvo Händler nach den aktuellsten Informationen.

**Hinweis:** Einige der Informationen in dieser Broschüre können aufgrund von Produktänderungen, die seit dem Druck vorgenommen wurden, nicht mehr aktuell sein. Die in dieser Broschüre gezeigten und beschriebenen Ausstattungen und Zubehörteile können u. U. nur mit Aufpreis erhältlich sein. Sprechen Sie daher bitte vor Ihrer Fahrzeugbestellung Ihren Volvo Händler auf die aktuellsten Informationen an. Der Hersteller behält sich das Recht vor, jederzeit und ohne Ankündigung bei Preisen, Farben, Materialien, Spezifikationen und Modellen Änderungen vorzunehmen.



# Die unbeschwerteste Art, ein Auto zu besitzen.

Wir sind zufrieden, wenn Sie glücklich sind. Wenn Dinge einfacher sind, als Sie es erwarten, schneller gehen und besser werden. Wenn Sie sich also für einen Volvo entscheiden, wird Ihnen die unbeschwerteste Art, ein Auto zu besitzen, quasi gleich mitgeliefert. Finanzierung, Versicherung, Service und Wartung, Reifenwechsel, Fahrzeugpflege – all diese eher selten im Fokus stehenden Aspekte automobiler Mobilität machen wir

für Sie einfacher und besser. Daher wird Ihnen Ihr Volvo Partner immer auch eine Vielzahl an Services anbieten, die genau auf Ihre Bedürfnisse zugeschnitten sind.

Und das ist erst der Anfang: Dank unseres einzigartigen schwedischen Innovationsansatzes finden wir immer neue Wege, um das Leben mit Ihrem Volvo so einfach und sorglos wie möglich zu machen. Zum Beispiel unser Connected Service Booking, das per Knopf-

druck einen Service-Termin für Ihr Fahrzeug vereinbart. Oder unser Volvo Personal Service, den wir nach und nach in allen Volvo Werkstätten für Sie einführen werden. Ähnlich einem Boxenstopp etablieren wir damit eine neue Form des Teamworks, das Ihnen kürzere Werkstattbesuche garantiert und Service-Termine in Zukunft noch einfacher und angenehmer gestalten soll.

## FAHRZEUGKAUF & -HALTUNG

- Garantie
- Finanzierung
- Leasing
- Versicherung
- Service-Vertrag
- My Volvo Website

## SERVICE & WARTUNG

- Volvo Service
- Mietwagen
- Volvo Professional Car Care
- Reifenservice

## WENN ETWAS PASSIERT

- Volvo Assistance
- Reparaturen
- Volvo Glas-Service
- Volvo Beulenreparatur
- Klimatechnik

## MY VOLVO

My Volvo ist eine personalisierte Website, die Ihnen alles im Zusammenhang mit dem Besitz Ihres Fahrzeugs so einfach und bequem wie möglich machen soll. Dort finden Sie:

- eine Übersicht über Ihre Fahrzeugdaten
- individuelle Angebote
- relevante Neuigkeiten und Updates
- direkten Zugang zu Ihrem Volvo Händler
- Online-Terminvergabe für Services
- nützliche Informationen zum Fahren und Pflegen Ihres Volvo
- interessante Artikel und Videos von und über Volvo

## ONLINE-SERVICEBUCHUNG\*

Kein anderes Auto macht es Ihnen so einfach wie Ihr Volvo. Mit unserem Connected Service Booking – über Sensus Connect – macht Ihr Volvo Sie darauf aufmerksam, wann der nächste Termin für eine Inspektion ansteht. Und wenn Sie sich auf den Weg zur Werkstatt machen, leitet Ihr Volvo Sie mithilfe des Navigationssystems direkt dorthin. Währenddessen informiert uns Ihr Volvo darüber, was konkret gemacht werden muss. Dadurch können wir garantieren, dass Ihr Fahrzeug den gewünschten Service erhält, sobald es da ist. Natürlich können Sie Ihre Wartungstermine bei Bedarf auch selbst organisieren – direkt von Ihrem Fahrzeug aus oder online über Ihre My Volvo Website.

\*Erhältlich ab Markteinführung.  
Bitte wenden Sie sich an Ihren Volvo Händler.

**V O L V O**