

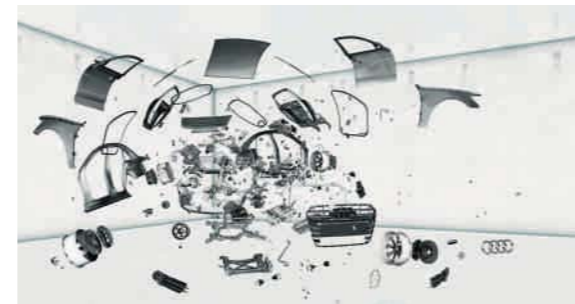

S1

 Audi S1 | S1 Sportback

Audi 
A la vanguardia de la técnica

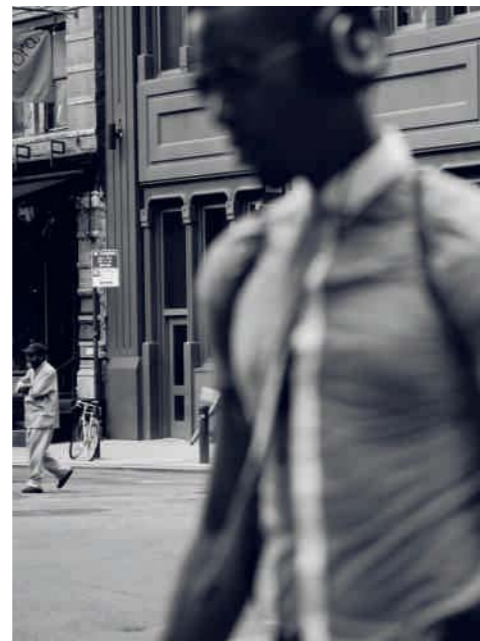

Responsabilidad

Vivir de un modo responsable es uno de los principios más enraizados en la estrategia de Audi. En la misma medida que el éxito comercial y la competitividad internacional, juegan un papel destacado la responsabilidad de los empleados y de la empresa, así como la protección del medio ambiente y los recursos naturales. Tanto a nivel concreto – los catálogos se imprimen en papel con certificado FSC – como general: Audi desarrolla automóviles que, además de ser deportivos y emocionales, ofrecen cada vez mayor eficiencia. A largo plazo, el objetivo de Audi es que sus productos hagan posible desplazarse sin

emisiones de CO₂. Con esta misma finalidad global, Audi trabaja paso a paso para conseguir que sus procesos de producción dejen totalmente de producir CO₂. Audi también está comprometida con la sociedad, principalmente en los ámbitos educativo, técnico y social. En Audi, la sostenibilidad también está estrechamente relacionada con una visión de futuro. En el marco de la Audi Urban Future Initiative (Iniciativa de Futuro Urbano de Audi), Audi trabaja mano a mano con expertos internacionales para analizar a fondo las exigencias y tendencias que en un futuro se plantearán en las ciudades en torno a la movilidad.

El mundo de Audi.



Quien se decide por un Audi, está eligiendo una marca que ofrece mucho más a sus clientes. Más individualidad. Más exclusividad. Más fascinación.

Espíritu de equipo

El deporte del motor es uno de las fuerzas que impulsan nuestra marca. Desde hace años, Audi se ha contado entre los ganadores de distintas carreras, por ejemplo, las 24 Horas de Le Mans o la DTM. Los valores propios de muchos deportes también son relevantes para Audi: la precisión, la pasión y la técnica. No es ninguna coincidencia que, desde hace años, Audi se involucre en muchas disciplinas deportivas mediante la esponsorización. En los deportes de invierno, por ejemplo, hace casi

treinta años que Audi es el principal patrocinador de la Federación Alemana de Esquí (DSV), además de colaborar con 14 selecciones nacionales de esquí alpino. Y en el ámbito del fútbol, patrocina distintos equipos, tanto alemanes como internacionales. Además, colabora con la Deutschen Olympischen Sportbundes (Federación Alemana de Deportes Olímpicos).

Equipamientos Audi S1/S1 Sportback

Accesorios Originales Audi	68	Botiquín y triángulos de emergencia	78
Airbags	64	Caja de herramientas	74
Airbags laterales delanteros y sistema de airbag de cabeza	64	Calefacción de asientos delantera	62
Ajuste de la altura del cinturón	77	Cambio de marchas manual de 6 velocidades	58
Ala del techo de la línea Competition	60	Carcasa de los retrovisores exteriores	59
Alarma antirrobo	64	Carrocería	75
Alerón en el canto del techo S	59	CD con cargador	65
Alfombrillas delanteras y traseras	77	Cinturones de seguridad	77
Anclaje ISOFIX para asientos infantiles y Top Tether para asientos traseros exteriores	64	Climatizador automático	62
Aplicación Audi MMI connect	66	Columna de dirección de seguridad	77
Apoyabrazos central delantero	62	Compartimentos	63
Apoyo lumbar de 2 posiciones para los asientos delanteros	62	Consola central con compartimento	76
Arcos del techo en color de contraste	48	Control automático de la velocidad	64
Armellas de amarre en el maletero	77	Control de colocación de cinturones	77
Aro del volante de cuero Audi exclusive	61	Control electrónico de estabilización (ESC)	75
Asideros	77	Control electrónico de tracción (ASR)	75
Asientos delanteros con regulación de altura con entrada de confort incluida	62	Cristales antitérmicos	77
Asientos deportivos delanteros	53	Cuadro de instrumentos	65
Asientos deportivos S delanteros	53	Cúpula del techo en color de contraste	48
Asistente de arranque en cuesta	64	Dirección asistida	58
Asistente de frenado en colisión en cadena	64	Eje trasero de 4 brazos	58
Asistente de luces largas	58	Elementos de color en el interior ampliados en cuero Audi exclusive	60
Audi drive select	58	Elementos de color en el interior ampliados mono.pur	60
Audi exclusive	46	Elevalunas	76
Audi music interface	66	Encendedor y cenicero	76
Audi music interface online	66	Equipamiento de cuero (paquete 1) en cuero napa fina Audi exclusive	55
Audi parking system plus	64	Equipamientos de tela/cuero	54
Audi parking system trasero	64	Equipo de radio Chorus	65
Audi phone box	66	Equipo de radio MMI	65
Audi Sound System	66	Garantía adicional Audi	66
Banqueta trasera	65	Gato	74
Bloqueo electrónico del diferencial (EDS)	75	Guantera iluminada	77
Bolsa para esquís/snowboards	63	Indicación de control de presión Inmovilizador electrónico	77
		Inscripción del modelo	59

www.audi.es

Encontrará información sobre los mencionados temas en nuestro sitio web: www.audi.es



www.audi.es



www.audi.es/driving



www.audi.es/configurador



www.audi.com/cr



www.audi.es/alavanguardialetecnica

Página

Fascinación

4 Audi S1/Audi S1 Sportback

Técnica

26 Innovaciones	34 Performance inteligente
28 Audi ultra	36 Dinámica
30 Audi connect	38 Sistemas de asistencia
32 quattro®	40 Simplicidad

Equipamientos

44 Paquete óptico quattro	59 Diseño
46 Audi exclusive	61 Mandos
48 Pinturas de la carrocería/ arcos de techo/cúpula del techo	62 Confort
50 Llantas/neumáticos	63 Transporte
52 Asientos/tapicerías de los asientos	64 Seguridad
55 Paquetes de cuero/ Revestimiento interior del techo	64 Sistemas de asistencia
56 Revestimientos de las salidas de aire	65 Infotainment
58 Luces	67 Extensión de la garantía Audi
58 Técnica	

Otros

68 Accesorios Originales Audi	74 Índice
70 Datos técnicos	80 Fascinación Audi
72 Dimensiones	

En diálogo: El código QR de Audi
Experimente el mundo Audi de un modo aún más directo: Incorpore una aplicación QR a su Smartphone y escanee el código QR o clique el link mencionado en su navegador.



Los equipamientos de los automóviles mostrados en las imágenes del apartado Fascinación se encuentran en la pág. 79.
Los valores de consumo de combustible y emisiones de CO₂, así como la clase de eficiencia se encuentran en la pág. 70.



Máxima deportividad/

**Conquistar
la ciudad día
tras día.**

Tener la carretera bajo control. Con la tracción integral permanente quattro®. El poder de atracción está incluido de serie. La agilidad es innovadora. La sensación es incomparable. Y además, un diseño que conquista el corazón. Deportivo. Específico S. Avanzado. El Audi S1 y el Audi S1 Sportback. La ciudad les pertenece.

Los valores de consumo de combustible y emisiones de CO₂ así como la clase de eficiencia, se encuentran en la pág. 70.







Los valores de consumo de combustible y emisiones de CO₂ así como la clase de eficiencia, se encuentran en la pág. 70.



Máxima tracción /

Utilizar todas las ruedas.

Una fuerza que se agarra al suelo. Permanentemente. Con las cuatro ruedas. Gracias a la tracción integral permanente quattro®. Para conseguir una tracción visiblemente mayor. Una increíble estabilidad de marcha y un comportamiento excelente en las curvas. Una sensación extrema. Una dinámica impresionante. Controlada con gran dominio. Apasionante. De serie.

Los valores de consumo de combustible y emisiones de CO₂ así como la clase de eficiencia, se encuentran en la pág. 70.









Si desea experimentar el Audi S1 y el Audi S1 Sportback en acción, escanee este código QR con su Smartphone (los costes de conexión dependen del contrato de móvil). O clique el siguiente link en su navegador: www.audi.com/s1film



Máxima diversión /

Disfrutar de todos los sprints.

231 CV (170 kW), que seducen al momento. En 5,8 segundos, de 0 a 100 km/h. Con un sonido de motor específico S. Par máximo de 370 Nm. Y 250 km/h de velocidad máxima. Un rendimiento impresionante. Una sensación de conducción fascinante. Apoyada por un tren de rodaje deportivo S con amortiguador conmutable. Y un ajuste del automóvil personalizado mediante el Audi drive select.

Los valores de consumo de combustible y emisiones de CO₂ así como la clase de eficiencia, se encuentran en la pág. 70.



Máxima presencia /

Atraer todas las miradas.

Hacer visibles la potencia y el rendimiento. A primera vista. Un modelo S de principio a fin. Carcasa de los retrovisores exteriores en óptica de aluminio. Pinzas de freno en negro. O en rojo de modo opcional. Las delanteras con insignia S1. Irradiando pura dinámica. Acentuada por los parachoques S delanteros con entradas de aire. Y taloneras típicamente S. Una imagen que lleva intrínseca la S.

Los valores de consumo de combustible y emisiones de CO₂ así como la clase de eficiencia, se encuentran en la pág. 70.



NO STANDING
EXCEPT AUTHORIZED
VEHICLES
←
NYSOIG





Así lo ven los demás. Difusor S. Sistema de escape de dos flujos específico S con dos salidas ovales a cada lado. Alerón en el perfil del techo S. Detalles deportivos, se mire donde se mire.

Los valores de consumo de combustible y emisiones de CO₂ así como la clase de eficiencia, se encuentran en la pág. 70.





Máxima exigencia /

Todas sus piezas entusiasman.









Un interior fascinante. Deportividad integral. Calidad convincente. De modo opcional, con MMI® navegación plus y pantalla de color de 6,5" y alta definición. Con servicios Audi connect integrados como opción. Infotainment de alto nivel. Información en un minuto. El mejor entretenimiento. Si lo desea, incluso con Bose Surround Sound. 14 altavoces.

Los valores de consumo de combustible y emisiones de CO₂ así como la clase de eficiencia, se encuentran en la pág. 70.



Su puesto personal en la parrilla de salida. Pole-Position en los asientos deportivos S delanteros opcionales. Emblema S1 en el respaldo de los asientos delanteros. Dorso del respaldo de los asientos en rojo. Los pies sobre las tapas de los pedales de acero. Las manos sobre el volante multifunción deportivo de cuero. Conteniendo la respiración. La cuenta atrás ha empezado.

Los valores de consumo de combustible y emisiones de CO₂ así como la clase de eficiencia, se encuentran en la pág. 70.



Apasionante desde el primer momento. Una dinámica con una tracción excelente. quattro®. Más que una tecnología innovadora. Un estilo de vida. Una misión. Vivir la ciudad de otro modo. Y usted en el centro de todo. Con el Audi S1 y el Audi S1 Sportback.

Los valores de consumo de combustible y emisiones de CO₂ así como la clase de eficiencia, se encuentran en la pág. 70.

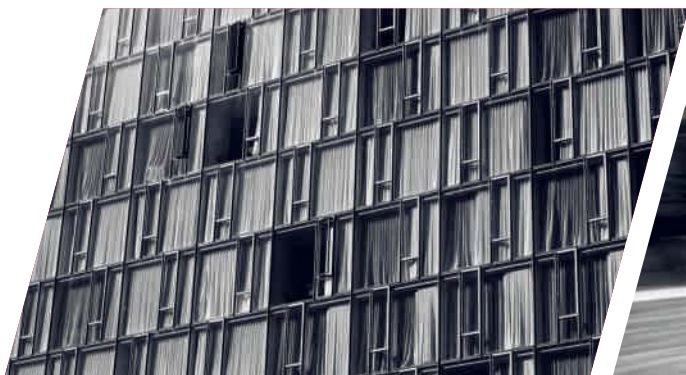





>>> **Audi connect**
El futuro de la movilidad conectada.

>>> **quattro®**
El futuro de la tracción integral.

>>> **Audi tron**
El futuro de la movilidad con emisiones de CO₂ reducidas.



runo

>>> Audi ultra

El futuro de unas tecnologías más eficientes.

>>> Diseño

Dar nuevas formas al futuro.

... durch Technik. A la vanguardia de la técnica.

El mundo cambia constantemente. El desarrollo tecnológico avanza cada vez más rápido. Y gracias a él, se abren ante usted cada vez más posibilidades, igual que sucede con su movilidad. Con el lema "A la vanguardia de la técnica" damos forma a este avance tecnológico de un modo significativo. Para que usted disponga de una tecnología que enriquezca su vida. No solo para satisfacer sus exigencias presentes y futuras en materia de movilidad, sino incluso para superarlas.

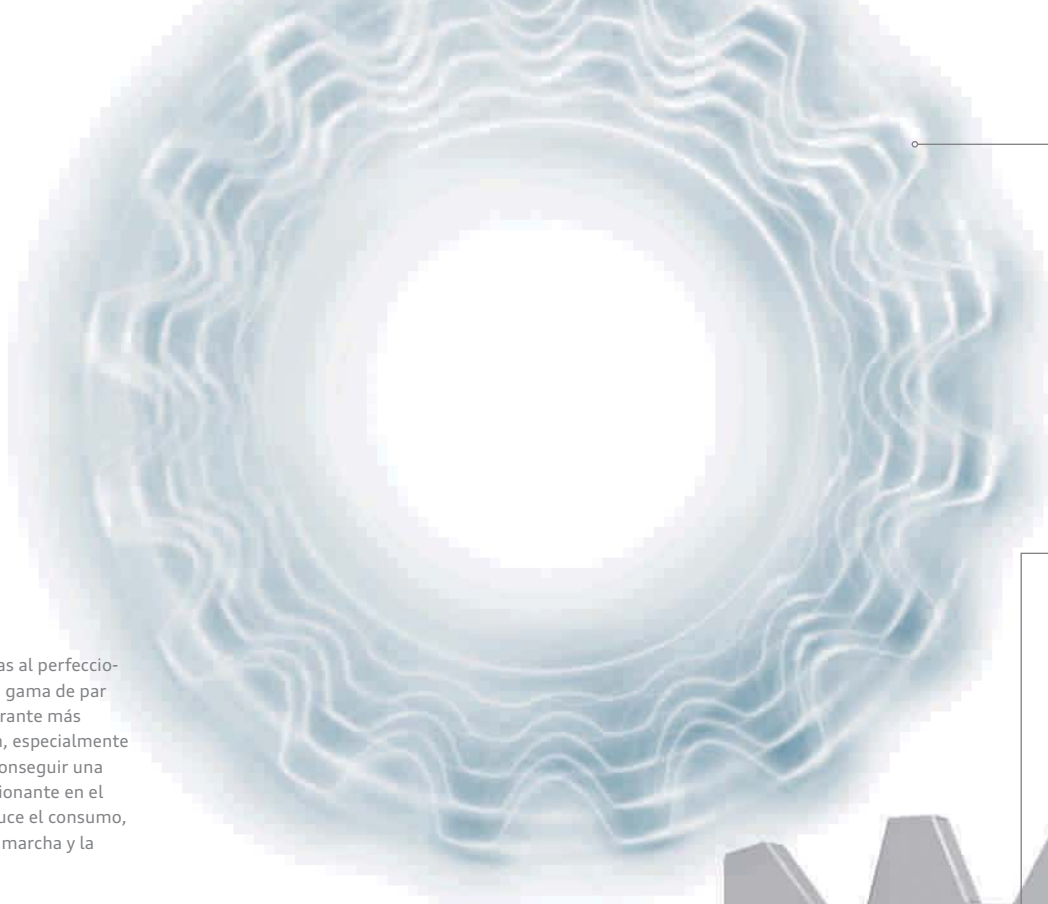

>>> Aerodinámica

Menor resistencia al rodamiento, mayor eficiencia. Mediante un diseño totalmente aerodinámico de las líneas del automóvil, la parte inferior del chasis y los cantos del alerón, para conseguir una línea que produzca la mayor eficiencia aerodinámica posible. Pero también, disminuyendo la resistencia al rodamiento de los neumáticos. Todo, comprobado en el túnel de viento de Audi hasta los 300 km/h.

>>> Construcción ligera

Menos peso. Más ahorro, fuerza y resistencia. La construcción ligera de Audi. Tras aplicarse, en un principio a la carrocería, hoy la construcción ligera se utiliza en casi todos los componentes, combinando materiales innovadores -como el aluminio, la fibra de carbono y el magnesio- inteligentes principios constructivos así como procesos de producción respetuosos con los recursos para crear un concepto global.

>>> Transmisión

Mejores valores de eficacia gracias al perfeccionamiento de la transmisión. Una gama de par más amplia permite sostener durante más tiempo la relación de transmisión, especialmente en las marchas más altas. Para conseguir una capacidad de aceleración impresionante en el espectro de giro bajo, lo que reduce el consumo, pero sin sacrificar la potencia de marcha y la deportividad.



>>> Recuperación

Frenar para conseguir aún mayor eficiencia durante la marcha. Aprovechando la energía de frenado (Recuperación). Una parte de la energía cinética creada al frenar o en una fase propulsada se almacena momentáneamente en la batería del circuito del vehículo, y posteriormente se utiliza en las fases de aceleración, de a bordo, con lo que el ciclo de marcha puede llegar a ahorrar un 3% de combustible.

Audi ultra

Una combinación óptima.

El futuro de las tecnologías más eficientes.

Crear un Audi no es nada fácil. Y sin embargo, para todos los modelos rige un principio muy simple: Todos los componentes del automóvil se unen entre sí de un modo preciso a fin de producir sinergias que reduzcan las emisiones. Siguiendo este principio, a partir de finales de los años ochenta, con la construcción ligera de Audi, empezó la revolucionaria Audi Space Frame (ASF), que hoy es lo que se denomina la inversión de la espiral del peso. Cada uno de los componentes de construcción ligera repercute en otros componentes, ya que las dimensiones de estos últimos también pueden reducirse. De este modo, se mejora constantemente el proceso de producción de las formas y materiales existentes en cuanto a funcionalidad, dándoles el menor peso posible. Para que nuestros automóviles sean cada vez más eficientes y respetuosos con los recursos naturales. Además, en un Audi se van incorporando tecnologías cada vez más eficientes. Como, por ejemplo, la recuperación y el sistema start-stop. O avanzados y eficientes motores "hightech". Para aumentar la dinámica de marcha, obtener una elevada compresión, una combustión más eficiente y unos valores de emisiones mínimos. Todo esto es Audi ultra. Ahora y en el futuro, por el camino de la movilidad con emisiones de CO₂ reducidas.

>>> Motores

Tracción potente y eficiente. De Audi ultra con tecnologías eficientes en el sector del motor.

Movilidad y navegación

POI **Búsqueda de puntos de interés (POI) con control por voz**
En la base de datos de Google™*.

Información sobre el tráfico online
Complementa la guía de ruta dinámica mediante información de la intensidad del tráfico en un tramo concreto de carretera.

Precios de carburante
Las gasolineras más económicas en su lugar de destino o en las cercanías.

P **Información sobre aparcamientos**
Le ayuda a buscar plazas de aparcamiento y p rquings, incluida la indicaci n de los precios disponibles. Adem s, siempre que est n disponibles, representaci n de las plazas de aparcamiento libres en ese momento.

Comunicaci n

Hotspot WLAN
Conecta a Internet sus terminales m viles.



Informaci n sobre el pa s
En cualquier momento, pulsando un bot n, se puede solicitar al MMI las disposiciones legales espec ficas del pa s, por ejemplo, obligaci n de llevar chaleco y velocidades m ximas.



Navegaci n mediante Google Earth™* y Google Street View™*
Navegue con mayor facilidad hasta su destino gracias a im genes a reas y v a sat lite de alta definici n, fotograf as y direcciones.



myAudi

Introducci n del destino mediante myAudi o Google Maps*

Desde su propia casa puede introducir su lugar de destino. Como opci n, podr  planificar su itinerario de navegaci n c modamente desde el ordenador de su casa. myAudi y Google Maps* le permiten enviar a su autom vil los lugares de destino. Cuando entre en el autom vil, se cargar n en el MMI® navegaci n plus.



*Google y el logo Google son marcas registradas de Google Inc.

La disponibilidad, la representaci n en la pantalla y el coste de los servicios varian seg n el pa s, el modelo, el terminal y la tarifa. Encontrar  informaci n legal e instrucciones de uso en la p gina 66 o en www.audi.com/connect. Los valores de consumo de combustible y emisiones de CO₂ as  como la clase de eficiencia, se encuentran en la p g. 70.

Audi connect.

Con Audi connect, opcional...

El futuro de la movilidad conectada.

El mundo le ofrece innumerables posibilidades. Con el Audi connect opcional, puede incorporar muchas de estas posibilidades en su Audi tanto digital como directamente. Pulsando un botón. Adaptado especialmente para usted. Gracias a myAudi y a los servicios de Audi connect incorporados a su vehículo. En muchos lugares del mundo. Intuitivo, fácil y cómodo.

Infotainment



Información meteorológica

Predicciones y mapas meteorológicos del lugar deseado.



Audi music stream

Acceso a emisoras de radio de todo el mundo mediante la aplicación para Smartphone y conexión WLAN más acceso a la mediateca del Smartphone.



Noticias online

Textos e imágenes sobre lo que está sucediendo en el mundo.



City Events

Infórmese sobre distintos eventos actuales, por ejemplo, en su lugar de destino.



Información sobre viajes

Proporciona información sobre lugares turísticos, con función de adopción como destino de navegación.



quattro®
**Sentir las
carreteras.**

Con quattro®.

El Audi S1 y Audi S1 Sportback: con quattro de serie. Tener la carretera bajo control. Porque la fuerza de tracción se distribuye constantemente a las cuatro ruedas. Mediante embrague de discos ajustado hidráulicamente dosificado de modo variable. Siempre ajustándose a la situación. Con quattro, la estabilidad de marcha, la dinámica y la agilidad se renuevan cada día y se contrarrestan los subvirajes y sobrevirajes. Para aumentar la tracción y mejorar la propulsión. Dominar todos los trayectos. Y tener ante sus ojos el próximo destino. En las curvas. En las rectas. Sobre cualquier superficie. Consiguiendo una fascinación que se queda fijada. A la carretera. Y en la memoria.



Los valores de consumo de combustible y emisiones de CO₂ así como la clase de eficiencia, se encuentran en la pág. 70.

Performance inteligente

Máxima fuerza. Aprovechada al máximo.

Todo movimiento tiene un origen. Algo que lo ha puesto en marcha, una idea. también el motor de tu Audi S1 y Audi S1 Sportback parte de un principio inicial: mayor rendimiento con menor consumo de combustible. Y conciliamos esta aparente contradicción en la revolucionaria tecnología de tracción TFSI®. Se la presentaremos: la tracción con la que conseguirá un movimiento impresionante.





TFSI®

Los motores TFSI de Audi alcanzan una compresión especialmente elevada. El resultado: una eficiencia espectacular junto a una capacidad de potencia óptima. Compensando la cilindrada con la alimentación, el tamaño y el peso del motor se reducen claramente, mientras que la dinámica sigue siendo tan impresionante como siempre. Para conseguir un despliegue de potencia que le convencerá de inmediato.

>>> Tren de rodaje deportivo S incluido

Amortiguador conmutable
Aumento de la dinámica de marcha mediante dos configuraciones del amortiguador a elegir.

>>> Ancho de vía ampliado

Para una estabilidad de marcha elevada, una conducción ágil y una dinámica en curvas impresionante.

>>> Eje trasero de 4 brazos

Con disposición separada de muelles y amortiguadores.

>>> Conducción específica S

Transmite una sensación de marcha extraordinaria mediante la asistencia a la dirección electromecánica ajustada a la dinámica de marcha.

>>> Audi drive select

Con el Audi drive select podrá adaptar las características de marcha de su Audi a sus necesidades personales. Pulsando un botón. Podrá hacerlo más deportivo, más equilibrado o más económico. Usted decide.

>>> Cambio de 6 velocidades

Para una aceleración potente en las marchas bajas y un marcha eficiente con un número de revoluciones mínimo en las altas.

>>> quattro®

La tracción integral permanente distribuye las fuerzas de tracción a cada rueda en función de la situación de marcha, para conseguir una tracción y una dinámica mayores.



Dinámica

Una dinámica,

que nunca le abandona.

Subir al automóvil. Ponerse el cinturón. Encender el motor. Vaya donde vaya, deje que le guíe una dinámica fascinante. Porque usted sabe que, en su Audi, están abiertos todos los caminos. Determinar la dirección. El ritmo. La velocidad. Y de paso, disfrute de la libertad de disponer de buenos recursos. Más que suficiente para sacar lo mejor de cada trayecto.

Los valores de consumo de combustible y emisiones de CO₂, así como la clase de eficiencia se encuentran en la pág. 70. Encontrará en el Índice, a partir de la página 74, qué equipamientos son de serie y cuáles opcionales en su modelo.

**>>> Asistente en subidas**

Permite arrancar cómodamente en casi todas las pendientes.

>>> Limitador de velocidad

Mantiene constante cualquier velocidad introducida a partir de aprox. 30 km/h para, de este modo, avanzar de un modo seguro y relajado.

>>> Asistente de frenado en colisión en cadena

En caso de accidente, en determinadas situaciones evita que el automóvil siga rodando de forma incontrolada y, en consecuencia, las colisiones en cadena.

>>> ESC con gestión del par motor de modo selectivo en cada rueda

Mejora la tracción y la dinámica en curvas, proporciona un comportamiento de marcha preciso y ofrece más agilidad durante la conducción.

Sistemas de asistencia

Vaya donde vaya. Una buena sensación para acompañarle en su viaje.

Con los sistemas de asistencia de su Audi.

Cada trayecto es distinto. Pero todos los trayectos tienen algo en común: la sensación que transmiten todos los Audi: protección. Todos los sistemas de asistencia al conductor de su Audi le asisten en su trayecto proporcionando aún mayor confort durante sus viajes. Le invitamos a conocer los sistemas de asistencia al conductor más destacados.

>>> Audi parking system trasero

Ofrece asistencia al aparcarse en marcha atrás. Mediante una señal acústica, advierte de la existencia de obstáculos no visibles e informa de la distancia respecto al obstáculo.

>>> Audi parking system plus

Proporciona una mejor visión general al aparcarse y hacer maniobras gracias a la representación óptica del espacio alrededor del automóvil. La medición se lleva a cabo por sensores de ultrasonidos, discretamente integrados en el parachoques.

Por favor, téngalo en cuenta: los sistemas sólo trabajan dentro de sus propios límites. Pueden ayudar al conductor, pero, por descontado, sigue siendo imprescindible que éste preste la máxima atención.

>>> Audi connect

Con el MMI Navegación plus podrá utilizar todos los servicios opcionales basados en Audi connect, de un modo rápido y cómodo. Gracias al intuitivo manejo del MMI, el acceso a muchas funciones basadas en Internet es sorprendentemente sencillo.

>>> Navegación

Navigate aún más cómodamente hasta su destino mediante el MMI Navegación plus a través de mapas 3D y una representación tridimensional de los lugares turísticos y edificios famosos.

>>> Car

Mediante el equipo de radio MMI, controlará y cambiará, cómodamente y con pocas maniobras, los sistemas de asistencia al conductor, las configuraciones del vehículo, y las funciones de la climatización y el Service.

>>> Teléfono

Con el dispositivo de manos libres realizará llamadas telefónicas de un modo seguro y simple, eligiendo cómodamente alguno de sus contactos almacenados en el MMI.

>>> Media

Mediante la función Cover, podrá hojear su colección de música en todos los reproductores multimedia disponibles, como el Jukebox, tarjetas SD introducidas, Audi Music Interface o CDs y, en combinación con MMI Navegación plus, también DVDs.

U



Simplemente sofisticado

EL MMI®: inteligente, individual, intuitivo.

Reducido. Fácil. Lógico. El mundo del infotainment móvil tiene una nueva definición: el Multi Media Interface (MMI) opcional. Telefonar, navegar o, mediante el Audi connect disponible de modo opcional, utilizar Internet: altamente intuitivo, altamente funcional y cómodo, gracias, y no en último lugar, al control por voz. Con el equipo de radio MMI o el MMI navegación plus, opcional, dentro de su Audi lo tendrá todo al alcance de la mano sin problemas.

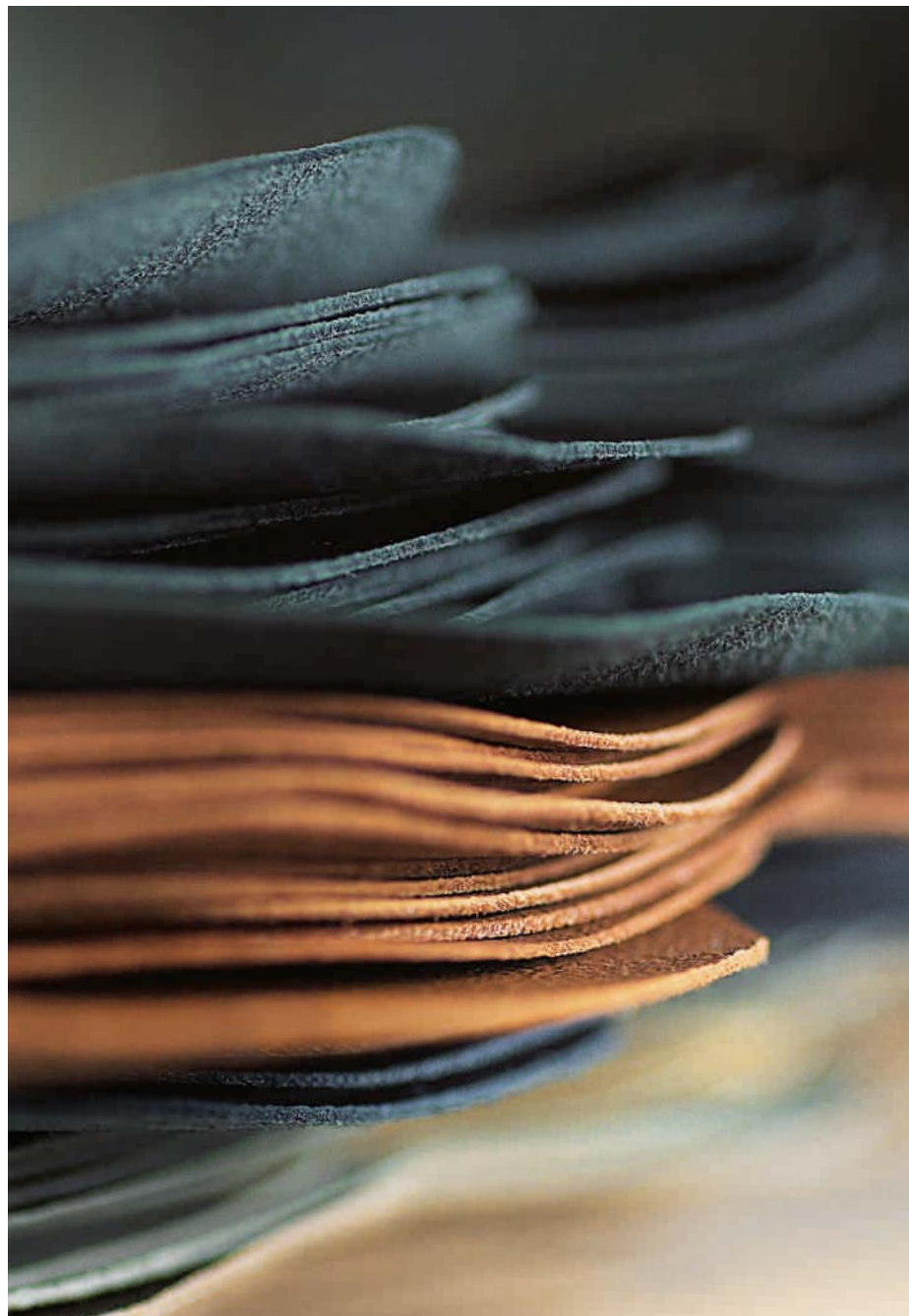



Tan únicas como usted. Las posibilidades de equipamiento.

Deportividad, confort, diseño, funcionalidad... no importa las exigencias que plantee a su Audi, pues este le ofrece una amplia gama de posibilidades de personalización. Las variantes de equipamiento de Audi son tan versátiles y selectas que pueden adaptarse perfectamente a todas sus necesidades.

Tener la carretera bajo control. Y también la apariencia. El paquete óptico quattro exterior e interior para el Audi S1 y Audi S1 Sportback.

La deportividad sin concesiones se hace visible. Desde lejos, mediante un impactante spoiler y unos faros con franjas rojas. De cerca, mediante unas llantas de aleación de 18" en diseño de 5 brazos facetados con pinzas de freno rojas. En el habitáculo, mediante numerosos detalles espectaculares. El paquete óptico quattro exterior e interior para el Audi S1 y Audi S1 Sportback: dinámica se mire por donde se mire.

Paquete óptico quattro exterior

Disponibles en 8 colores exteriores distintos.

Faros Xenón plus con franja roja.

Pinzas de freno pintadas en rojo con insignia S1.

Llantas de aleación en diseño de 5 brazos facetados (diseño S) en negro mate, parcialmente pulidas^{1, 2}.

Impactante spoiler.

Inscripción quattro en el lateral.

Parachoques con rebordes en óptica de aluminio.





Paquete óptico quattro interior

Consola central en negro, rojo o amarillo.

Asientos deportivos S de cuero napa fina con recubrimiento del respaldo en negro, rojo o amarillo con inscripción quattro.

Apoyabrazos de las puertas de cuero napa fina en el color de los asientos con costuras en contraste.

Volante multifunción deportivo de cuero en diseño de 3 radios achatado en su parte inferior con costuras específicas S.

Carcasas de las salidas de aire en negro con aro interior en rojo; como opción, en óptica de aluminio con aro interior en rojo.

Alfombrillas en negro con ribete doble.

Las imágenes muestran el Audi S1 Sportback con paquete óptico quattro exterior e interior en rojo.



Usted tiene una personalidad exclusiva. ¿Por qué no iba a tenerla también su Audi?

Esta opción combina un cuero de color con una pintura de la carrocería personalizada a elegir entre la amplia oferta de Audi exclusive, exactamente como usted desee.





Audi S1 Sportback en pintura de la carrocería personalizada verde.

Paquete brillo negro.

Llantas de aleación en diseño de 5 brazos (diseño S) en gris de contraste, parcialmente pulidas^{2,3}

Equipamiento de cuero (Paquete 1) en cuero napa fina Audi exclusive en Gris Nube y Gris Jet con costuras en color de contraste.

Elementos de color en el interior ampliados en cuero Audi exclusive.

Mandos de cuero Audi exclusive.

Carcasas de las salidas de aire en óptica de aluminio Audi exclusive.



¹ Consulte a su Servicio Oficial Audi a partir de qué fecha exactamente estará disponible. ² Los datos sobre las características técnicas de los neumáticos se encuentran en la página 71. ³ Por favor, consulte las características de las llantas en la página 70.

Su Audi no está pintado una vez, sino cuatro.

Elija el color de la carrocería que mejor refleje su personalidad. Independientemente del color por el que se decida, puede estar seguro de que durante el proceso de pintura seguiremos unos estándares de calidad elevadísimos, pues aunque la pintura de un Audi ni siquiera llega a tener el grosor de un cabello humano, consta de cuatro capas. Y lo hacemos para que dentro de su Audi usted se vea radiante, pero también para que su automóvil esté protegido contra las agresiones ambientales y el desgaste que produce el uso. Durante toda la vida del automóvil.



| Arcos de techo/cúpula del techo

**Arcos de techo en
Color de contraste**

Negro Brillante								
Blanco Glaciar metalizado								
Plata Florete metalizado								
Gris Daytona efecto perla								
Pintura de la carrocería	Amarillo Vegas	Blanco Glaciar metalizado	Plata Florete metalizado	Azul Scuba metalizado	Negro Mitos metalizado	Gris Daytona efecto perla	Azul Sepang efecto perla	Rojo Misano efecto perla

**Cúpula del techo en
Color de contraste**

Negro Brillante								
Plata Florete metalizado								
Gris Daytona efecto perla								
Pintura de la carrocería	Amarillo Vegas	Blanco Glaciar metalizado	Plata Florete metalizado	Azul Scuba metalizado	Negro Mitos metalizado	Gris Daytona efecto perla	Azul Sepang efecto perla	Rojo Misano efecto perla



La imagen muestra el Audi S1 en Plata Florete metalizado con arcos del techo en Gris Daytona.



La imagen muestra el Audi S1 Sportback en Azul Sepang efecto perla con cúpula del techo en Negro Brillante.

Consulte en el Índice, a partir de la página 74, qué equipamientos son de serie y cuáles opcionales en cada modelo.

| Pinturas de la carrocería lisas

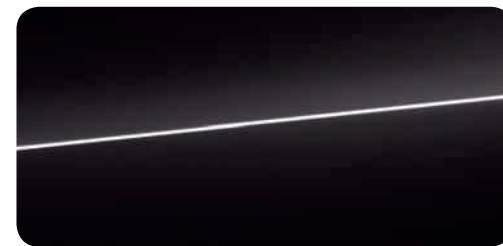

Negro Brillante



Amarillo Vegas

| Pinturas de la carrocería metalizadas

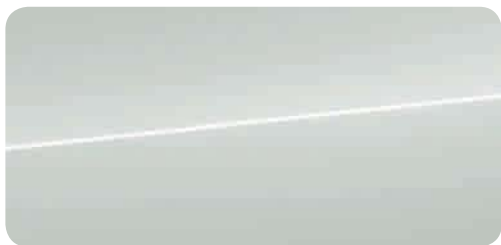

Blanco Glaciar metalizado

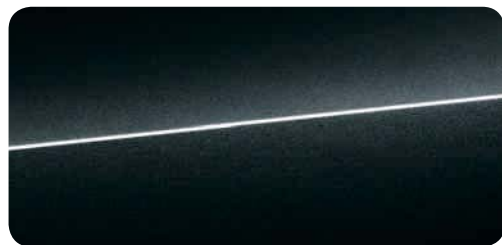

Negro Mito metalizado

| Pinturas de la carrocería efecto perla

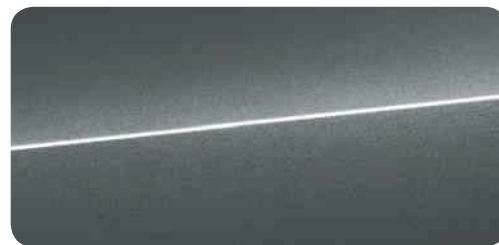

Gris Daytona efecto perla

| Audi exclusive

Pinturas personalizadas Audi exclusive*
Una oferta de quattro GmbH.

Plata Florete metalizado



Azul Sepang efecto perla



Azul Scuba metalizado

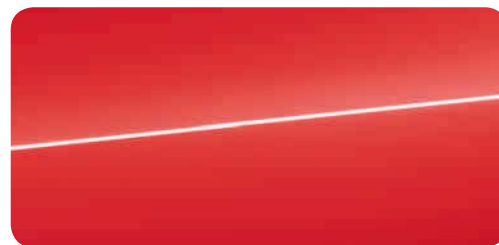

Rojo Misano efecto perla



La conexión ideal entre un Audi y la carretera: Llantas y neumáticos Audi.

Para proporcionarle a usted una buena sensación durante la marcha, en Audi sometemos nuestras llantas y neumáticos al banco de pruebas. Un neumático debe superar una serie de comprobaciones antes de convertirse en un neumático Audi. Solo así puede estar seguro de que todos los neumáticos cumplen con los elevados estándares de calidad de Audi y de que se adaptan perfectamente a las características específicas de cada modelo. Para que usted pueda confiar que encontrará, tanto en las llantas como en los neumáticos, un elevado nivel de calidad, vida útil y seguridad. Independientemente del modelo por el que se decida.

| Llantas



Llantas de aleación en diseño de 5 radios paralelos (diseño S)
tamaño 7,5 J x 17 con neumáticos 215/40 R 17¹.

| Llantas de invierno



Llantas de invierno de aleación en diseño de 7 brazos "Dynamic"
tamaño 6 J x 16 con neumáticos 195/50 R 16¹,
velocidad máxima tolerable 210 km/h,
aptas para cadenas. (no disponible para España)



Llantas de aleación en diseño de 5 brazos (diseño S)
gris contrastado, parcialmente pulidas²,
tamaño 7,5 J x 18 con neumáticos 225/35 R 18¹.



Llantas de invierno de aleación en diseño de 5 radios paralelos (diseño S)
tamaño 7,5 J x 17 con neumáticos 215/40 R 17¹,
velocidad máxima tolerable 240 km/h,
no aptas para cadenas. (no disponible para España)



Llantas de aleación en diseño de 5 brazos (diseño S)
negro mate, parcialmente pulidas²
tamaño 7,5 J x 18 con neumáticos 225/35 R 18¹.
Solo en combinación con paquete óptico quattro exterior.



Llantas de invierno de aleación en diseño de 5 brazos
con elementos decorativos en negro ultrabrillante,
tamaño 7,5 J x 17 con neumáticos 215/40 R 17¹,
velocidad máxima tolerable 240 km/h,
no aptas para cadenas. (no disponible para España)

Consulte en el índice, a partir de la página 74, qué equipamientos son de serie y cuáles opcionales en cada modelo.

¹ Los datos sobre las características técnicas de los neumáticos se encuentran en la página 71.

² Por favor, consulte las características de las llantas en la página 70.



Calidad cinco estrellas en cualquier opción.

En el interior de su Audi, usted ocupa un lugar muy especial. Tanto en los asientos delanteros como en los traseros se percibe un confort exclusivo, gracias a los excelentes materiales y a un trabajo de elaboración de primerísima calidad. No importa qué tapicería elija para sus asientos ni que estos sean deportivos o deportivos S para una marcha más dinámica: en cualquier caso disfrutará de un asiento excelente.



Asientos deportivos delanteros 1

La imagen muestra un asiento deportivo delantero en tela Sektor/cuero negro.



Asientos deportivos S delanteros 2

La imagen muestra un asiento deportivo S delantero en cuero napa fina negro.

| Tela/cuero

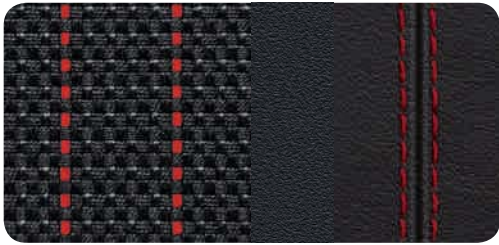

Tela Sektor/cuero negro

| Cuero



1 Cuero napa fina negro

| Audi exclusive

1 2 Equipamientos de cuero Audi exclusive¹
Colores cuero/costuras a elegir.
Una oferta de quattro GmbH.

| Variantes de asiento

- 1 Asientos deportivos delanteros
- 2 Asientos deportivos S delanteros



Cuero napa fina gris acero

1 2

| Tapicerías de los asientos

Tela Sektor/cuero

Franja central de los asientos de tela Sektor negro, resaltes laterales en cuero negro, elementos de diseño en el asiento en mono.pur negro, costura de contraste en rojo, inserciones en el revestimiento de las puertas en mono.pur negro, apoyabrazos central (si se solicita así) en mono.pur negro.

Cuero napa fina

Un cuero elástico de la mejor calidad con una capa de barniz uniforme. Gracias a su superficie natural, es transpirable, por lo que contribuye a crear una temperatura de asiento agradable. Es un cuero muy fuerte, duradero y resistente a la luz. Su fino grabado subraya el carácter exclusivo. Para asientos deportivos delanteros: franja central de los asientos, resaltes laterales de los asientos y franja central de los reposacabezas en cuero napa fina negro (costura de contraste plata) o gris acero (costura de contraste rojo), inserciones en las puertas y en el revestimiento de los laterales en mono.pur negro, apoyabrazos central delantero (si se ha pedido) en mono.pur negro, con inscripción S en el respaldo de los asientos delanteros para asientos deportivos S delanteros: franja central de los asientos, resaltes laterales de los asientos y franja central de los reposacabezas en cuero napa fina negro (costura de contraste plata o amarilla) o gris acero (costura de contraste rojo), recubrimiento del respaldo negro brillante, inserciones en las puertas y en el revestimiento de los laterales en mono.pur negro, apoyabrazos central delantero (si se ha pedido) en mono.pur negro, con inscripción S en el respaldo de los asientos delanteros.

| Paquetes de cuero

Equipamiento de cuero (paquete 1) de cuero napa fina Audi exclusive^{1, 2}

Tapicería asientos, reposacabezas e inserciones en el revestimiento de las puertas de cuero napa fina. Alfombrillas negras con ribete de cuero de color.

| Revestimiento interior del techo

Revestimiento interior del techo de tela negro

Piezas estructurales en negro.

Gris titanio

En función del color de habitáculo elegido.

¹ Consulte a su Servicio Oficial Audi a partir de qué fecha exactamente estará disponible. ² Una oferta de quattro GmbH.

Dar su toque al interior. Para conferir el máximo carisma.

Los detalles son decisivos para la personalidad. Reavivan la fascinación. Determinan el carácter de un automóvil. Y dejan patentes el nivel de exigencia del conductor. Decida usted mismo el color de los recubrimientos de las salidas de aire de su Audi S1 y Audi S1 Sportback, y confiera a su automóvil aún más carisma.



Consulte en el índice, a partir de la página 74, qué equipamientos son de serie y cuáles opcionales en cada modelo.

| Recubrimientos de las salidas de aire



Negro brillante

Negro brillante con aro interior rojo¹Óptica de aluminio Audi exclusive²Óptica de aluminio con aro interior rojo¹

¹Solo disponible en combinación con paquete óptico quattro interior. ²Una oferta de quattro GmbH.

| Técnica



Audi drive select

Ajuste de una característica concreta del vehículo en los modos disponibles: automático, dinámico, eficiente mediante el ajuste curva característica del acelerador, el sonido del motor y el tren de rodaje deportivo S con amortiguador regulable. El modo eficiencia aplica en algunos sistemas (por ej., el motor y el climatizador), una configuración básica que mejora el consumo.

Sistema Start-Stop

Ayuda a disminuir el consumo de combustible y las emisiones de CO₂ desconectando el motor en periodos de parada, por ejemplo, en los semáforos. Al pisar el embrague se vuelve a arrancar el motor (cambios de marchas manuales). Puede desactivarse en cualquier momento mediante un pulsador.

Recuperación

Permite ahorrar carburante gracias al aprovechamiento de la energía de frenado. Conversión de energía cinética en energía eléctrica utilizable mediante el aumento de la tensión del alternador durante una fase propulsada o una fase de frenado y descarga del alternador durante una aceleración posterior.

Cambio de marchas manual de 6 velocidades

6 velocidades, completamente sincronizadas, con embrague monodisco en seco de accionamiento hidráulico con pastillas de freno sin amianto, volante de inercia de 2 masas.

quattro®

Tracción y seguridad de marcha extraordinarias mediante distribución de las fuerzas de tracción a cada rueda en función de la situación de marcha. Con distribución del par motor de modo selectivo. La distribución de la fuerza de tracción se realiza mediante el embrague de discos controlado electrónicamente en el eje trasero y accionamiento del frenado selectivo mediante el bloqueo electrónico del diferencial (EDS).

Tren de rodaje deportivo S con amortiguador regulable incluido

Reglaje dinámico de la suspensión-amortiguación específico S. Mejora el confort y la dinámica de marcha mediante 2 curvas características de la amortiguación independientes (automático/dinámico).

Eje trasero de 4 brazos

Con suspensión independiente en cada rueda y disposición separada de muelles y amortiguadores.

Dirección asistida

De ajuste deportivo y directo con modo de funcionamiento de ahorro de energía con asistencia a la dirección electromecánica en función de la velocidad. Radio estabilizador de giro.



Pinzas de freno pintadas de negro

Las delanteras con inscripción S1; subrayan el carácter dinámico del automóvil mediante una estética deportiva del sistema de freno.



Pinzas de freno pintadas de rojo

| Luces



Faros de Xenón plus, instalación lavafaros incluida.

Los faros con tecnología de descarga de gas de gran durabilidad para luces de cruce y largas permiten una iluminación intensa de la calzada, una buena uniformidad y un largo alcance. La regulación automática y dinámica del alcance luminoso evita cegar a los conductores que circulan en sentido contrario. Franja de luz de marcha diurna de tecnología LED homogénea e instalación lavafaros integradas. En combinación con el paquete óptico quattro exterior, se incluye además una franja roja.

Sensor de lluvia/luz

Control automático de las luces de marcha, los limpiaparabrisas y la función Coming-Home-/Leaving-Home. Apagado retardado y encendido automático de los faros principales, luces traseras y de matrícula así como, en combinación con Xenón plus, la luz de marcha diurna de tecnología LED, al aparcar o abrir el vehículo. Parabrisas con franja de color gris en el margen superior.

Asistente de luces largas¹

Según la situación de circulación, las luces largas se encenderán o apagarán automáticamente. Reconoce por sí mismo, dentro de los límites del sistema, los faros de los automóviles que circulan en sentido contrario, las luces traseras de los automóviles de su mismo sentido y las luces de las zonas urbanizadas.



Luces traseras de tecnología LED

Avisa con celeridad a los conductores que circulan por detrás gracias a la rápida activación de las luces de freno, piloto posterior, intermitentes y luces del portamatrícula en tecnología LED, con un mínimo consumo de energía. Con luces de marcha atrás y luces antiniebla. Nuevo estilo de diseño con efecto suspensión tridimensional homogéneo de los conductos de luz.

Luz de freno adaptativa

La luz de freno parpadea ante una frenada de emergencia, para avisar a los automovilistas que circulan por detrás. Además, se produce la activación automática de una luz de aviso en parada.



Paquete iluminación interior de tecnología LED

Iluminación antideslumbramiento del interior del automóvil en tecnología LED de bajo consumo y larga duración; consta de:

- Iluminación interior con luces de lectura delante y detrás.
- Espejos de cortesía iluminados para conductor y acompañante.
- Iluminación de entrada y zona pies delantera, así como pomos de las puertas iluminados.
- Iluminación cenital de la consola central y de las superficies interiores de las puertas.
- Iluminación del maletero.

| Diseño



Singleframe Audi

Parrilla del radiador en Gris Platino con tirantes horizontales cromados. Con los aros Audi cromados situados en el centro.

Carcasa de los retrovisores exteriores en óptica de aluminio

a elegir:

- En el color de los arcos de techo
- En el color de la cúpula del techo
- En color de la carrocería

Parachoques S

En un llamativo diseño deportivo con entradas de aire laterales acentuadas y solapas laterales en óptica de aluminio, listones laterales de los umbrales y difusor S trasero.

Alerón en el canto del techo S

En impactante diseño deportivo y pintados en el color de la carrocería.

Salidas de escape

Sistema de escape de 2 flujos con 2 salidas ovales cromadas a la derecha y 2 a la izquierda.

Inscripción del modelo

Inscripción del modelo S1 en la tapa del maletero y en la parrilla del radiador. Como opción, también sin inscripción del modelo en la zaga. Inscripción del modelo S1 en el cuentarrevoluciones y en la pantalla del MMI. Inscripción quattro en el salpicadero del lado del acompañante.

Paquete estilo negro Audi exclusive²

Marco de la parrilla del radiador, tirantes horizontales de la parrilla del radiador y solapas en los laterales de las entradas de aire en negro ultrabrillante, portamatrícula y parrilla del radiador en negro mate.

Molduras de entrada S

En los umbrales de las puertas con inserción de aluminio e inscripción S1.



Pedales y reposapiés de acero

Subrayan el carácter deportivo.

¹Solo en combinación con retrovisor interior antideslumbrante automático con sensor de lluvia/luz. ²Una oferta de quattro GmbH.



Óptica de aluminio en el interior

Elementos en óptica de aluminio en pulsadores en el interior de las puertas, las manecillas de las puertas, la guantera, el botón de ajuste del climatizador, el interruptor giratorio de luz, incluye molduras de entrada en óptica de aluminio.

Elementos de color en el interior ampliados mono.pur

Apoyabrazos de las puertas y zona inferior de la consola central en mono.pur.

Elementos de color en el interior ampliados en cuero Audi exclusive^{1,2}

Apoyabrazos de las puertas y zona inferior de la consola central de cuero. Color del cuero y de las costuras a elegir libremente entre todos los colores Audi exclusive.



Juego de láminas adhesivas de la línea Competition en color de contraste³

Así convertirá su Audi S1 o Audi S1 Sportback en una auténtica pieza única. Consta de un juego de láminas para la tapa del maletero, un juego de láminas con franjas dinámicas para la línea de los hombros y una carcasa para los retrovisores exteriores, todos ellos en color de contraste (Blanco Amalfi, Gris Daytona efecto perla o Plata Florete metalizado).

Línea Competition R18³

Siguiendo las huellas de un campeón: con la línea Competition R18 grey, que consta de películas adhesivas decorativas mate en los colores plata hielo y gris Daytona para los arcos del techo, la línea de los hombros y el yugo de la zaga. También disponible como línea Competition R18 red: con láminas adhesivas decorativas en plata hielo y rojo Misano.



Ala del techo de la línea Competition³

Con su atlético diseño, aporta a la zaga un acabado impactante, en el color de la carrocería o en pintura de contraste. Armoniza perfectamente con el diseño del Audi S1 o Audi S1 Sportback (la imagen muestra el Audi S1 Sportback).

Juego de láminas adhesivas para arcos de techo y zaga⁴

Póngale un toque personal al techo de su Audi S1 Sportback. El juego de láminas adhesivas en los colores de contraste brillantes blanco Amalfi, gris Daytona efecto perla o plata florete metalizado destaca los arcos del techo de un modo único. Además, la zaga también aporta un contraste de color.

Juego de láminas adhesivas para arcos de techo³

Subraye el carácter deportivo de su Audi S1 o Audi S1 Sportback con un juego de láminas adhesivas mate en color de contraste. Disponible en negro brillante o gris Daytona mate

Juego de láminas adhesivas para la zaga³

Aportan unos toques dinámicos. Con el juego de láminas adhesivas en color de contraste para el yugo de la zaga pondrá un toque personal a su Audi S1 o Audi S1 Sportback. Solo disponible en combinación con el paquete óptico quattro exterior (del color de la inscripción quattro en negro brillante o plata florete) o el juego láminas adhesivas para los arcos de techo (negro brillante o gris Daytona mate).

| Mandos

**Volante multifunción deportivo de cuero en diseño de 3 radios**

Con emblema S1 y costuras en color de contraste específicas S. Concepto de mando multifunción para controlar los elementos de Infotainment disponibles. Con airbag fullsize, regulable en altura y profundidad, y empuñadura de la palanca de cambio de cuero.

**Volante multifunción deportivo de cuero en diseño de 3 radios, achatado en su parte inferior****Volante deportivo de cuero en diseño de 3 radios**

Con airbag fullsize, regulable en altura y profundidad.

Aro del volante de cuero Audi exclusive^{1,2}

Tapicería del aro del volante disponible en todos los colores Audi exclusive. Costura a elegir individualmente en distintos colores Audi exclusive con diseño de costura específica Audi exclusive.

Mandos de cuero Audi exclusive^{1,2}

Tapizado del aro del volante y pomo y fuelle de la palanca de cambio disponibles en todos los colores Audi exclusive. Costura a elegir individualmente en distintos colores Audi exclusive. Costura del aro del volante en diseño específico Audi exclusive.

**Pomo de la palanca de cambio específico S**

De cuero con aro en rojo.

**Llave de confort**

Sistema de reconocimiento en acceso y salida, simplemente llevando la llave consigo. Enciende y pone en marcha el motor con una simple pulsación del botón Start Stop. Bloquea y desbloquea el automóvil desde el exterior mediante unos sensores situados en las manecillas de las puertas de conductor y acompañante. También es posible abrir por separado el portón del maletero incluso con el vehículo bloqueado.

**Pomo de la palanca de cambio de aluminio Audi exclusive²****Llave con control remoto**

Bloquea y desbloquea las puertas, el portón del maletero y la tapa del depósito. Con apertura/cierre de confort de las ventanas y del techo panorámico de cristal opcional.

¹ Consulte a su Servicio Oficial Audi a partir de qué fecha exactamente estará disponible. ² Una oferta de quattro GmbH. ³ Una oferta de Accesorios Originales Audi: disponible de fábrica como equipamiento opcional o para incorporar posteriormente en su Servicio Oficial Audi. Encontrará más información sobre otras posibilidades de combinación en el configurador de www.audi.com. ⁴ Una oferta de Accesorios Originales Audi: disponible como equipamiento opcional incorporado de fábrica obligatoriamente para el Audi S1 Sportback o para incorporar posteriormente en su Servicio Oficial Audi para el Audi S1 y Audi S1 Sportback. Encontrará más información sobre otras posibilidades de combinación en el configurador de www.audi.es.

| Confort

**Banqueta trasera**

De 2 asientos, de la misma estética que los asientos delanteros. 2 reposacabezas traseros en forma de L, regulables en altura manualmente, para una mejor visibilidad hacia atrás. Abatible en la proporción 40:60 o completamente.

**Apoyabrazos central delantero**

Incluye compartimiento con tapa; inclinación regulable.

**Climatizador automático**

Regula electrónicamente la temperatura, la cantidad y la distribución del aire, con regulación en función de la altura del sol. Cuatro salidas de aire en el salpicadero y salidas de aire en la zona de los pies delantera y trasera. Botón antiescarcha para eliminar rápidamente el hielo de las lunetas laterales y el limpiaparabrisas. Incluye filtro combi y recirculación de aire.

Asientos delanteros con regulación de altura

Incluida entrada de confort. Además del asiento del conductor, asiento del acompañante regulable en altura manualmente. Para acceder cómodamente a la parte posterior del Audi S1 gracias a la función de plegado ampliada de los asientos delanteros.

Apoyo lumbar de 2 posiciones para los asientos delanteros

Manual, con ajuste horizontal.

Calefacción de asientos delantera

Calienta la franja central del asiento y el respaldo y los resaltes. Regulable en 2 niveles individualmente para lado del conductor y del acompañante.

Parabrisas con franja de color gris

En el margen superior. Cristales antitérmicos, tintados en verde.

Lunas tintadas oscuras (lunas Privacy)

Luneta trasera, lunetas de las puertas y lunetas laterales tintadas oscuras.



Techo panorámico de cristal*

Accionamiento eléctrico para abatir y abrir el elemento de cristal, funcionamiento automático al abrir y cerrar. Con cristal tintado y parasol de regulación continua manual, así como cierre de confort desde el exterior mediante la llave de contacto. Gracias a la gran superficie de cristal, se crea en el habitáculo un agradable y luminoso ambiente. Buena acústica tanto con el techo cerrado como completamente abierto; deflector de viento integrado que reduce el ruido del viento con el techo abierto.

| Transporte

Compartimentos

Compartimento en el revestimiento de las puertas y laterales y en la consola central.

Paquete portaobjetos

Consta de bolsa portaobjetos en el dorso del respaldo de los asientos delanteros, compartimento bajo el asiento del conductor y red junto a los pies del acompañante. 2 puntos multifijación detrás a derecha e izquierda, guantera con llave y bandeja con 3 posavasos entre los asientos traseros.

Paquete maletero

Consta de una red de maletero para fijar en las armetas de amarre del suelo del maletero, compartimentos bajo el suelo de carga, cinta elástica lateral, punto multifijación adicional, luces de maletero adicionales, toma de corriente de 12 voltios.

Paquete portaobjetos con paquete maletero

Transporte de objetos flexible y comodidad en los viajes. Consta de los elementos del paquete portaobjetos y del paquete maletero.



Techo panorámico de cristal con techo negro*

Incluye alerón del borde del techo en negro y elimina los arcos de techo en color de contraste.

Bolsa para esquís/snowboards

Para transportar de un modo práctico objetos largos, por ejemplo, hasta 4 pares de esquís o 2 snowboards. Es extraíble y se fija mediante correa.

*Solo disponible para Audi S1.

| Seguridad

Retrovisor exterior con intermitente LED integrado

De ajuste eléctrico, espejo izquierdo esférico y derecho convexo. Carcasa en óptica de aluminio.

Calefactables

Incluye eyectores calefactables.

Calefactable y escamoteable eléctricamente

Incluye eyectores del limpiaparabrisas calefactables e inclinación automática hacia el lado del retrovisor del acompañante. Mediante la inclinación automática, el retrovisor del acompañante se orienta hacia abajo cuando la marcha atrás está activada, permitiendo al conductor una mejor visión del bordillo.

Retrovisor interior antideslumbrante

En el color del interior del techo a elegir:

Antideslumbrantes automáticos

Con sensor de lluvia y luz y parabrisas con franja de color gris.

Alarma antirrobo

Vigila las puertas, el capó y el portón del maletero, así como el interior del habitáculo. Vigilancia del interior desconectable y bocina independiente de la tensión de a bordo. Con protección antirremolcado mediante sensor del ángulo de inclinación.

Airbags

Airbags de gran tamaño para conductor y acompañante. Interruptor opcional de desactivación del airbag del acompañante.

Airbags laterales delanteros y sistema de airbag de cabeza

Protege a los pasajeros delanteros y traseros en un impacto lateral. Airbags laterales integrados en el respaldo de los asientos y sistema de airbag de cabeza adicional que se despliega por toda la superficie lateral de las ventanas.

Sistema de reposacabezas integral

Incrementa la acción protectora o reduce el riesgo de un traumatismo por "latigazo". En caso de una colisión por alcance, y gracias a la forma del asiento delantero, el tronco queda más sujeto y la cabeza mejor apoyada que con los sistemas tradicionales.

Anclaje ISOFIX para asientos infantiles y Top Tether¹ para los asientos traseros

Dispositivo homologado para sujetar de un modo práctico los asientos infantiles con anclaje ISOFIX. Incluye puntos de sujeción adicionales (Top Tether). Encontrará los asientos infantiles recomendados en su Servicio Oficial Audi.

| Sistemas de asistencia

Audi parking system trasero² (APS)

Facilita el aparcamiento hacia atrás, dentro de los límites del sistema, mediante indicaciones acústicas de la distancia respecto a un objeto reconocido situado detrás del automóvil. Medición por sensores de ultrasonidos, discretamente integrados en el parachoques.

Asistente de frenado en colisión en cadena²

En caso de accidente, en determinadas situaciones se evita que el automóvil siga rodando de forma incontralada. De este modo, en dichos casos pueden evitarse colisiones en cadena.

Hill assist²

Mediante la intervención automática del freno ayuda a arrancar cómodamente en casi todas las pendientes. Tras un accionamiento prolongado del freno de pie en parada, la presión de frenado generada se mantiene brevemente tras soltar el pedal.

Control automático de la velocidad²

Mantiene constante cualquier velocidad deseada a partir de aprox. 30 km/h, en la medida en que lo permita la potencia o el efecto de frenado del motor. Se maneja mediante una palanca de mando independiente. Indicación de la velocidad seleccionada en el sistema de información al conductor.



Audi parking system plus² (APS)

Facilita el aparcamiento y las maniobras hacia delante y hacia atrás mediante señales ópticas y acústicas. Con indicaciones ópticas en la pantalla.

| Infotainment

**Sistema de información al conductor (FIS)**

Visualización de una gran variedad de información útil del vehículo en una pantalla monocroma de 3,5 pulgadas en el campo de visión directo del conductor. El programa de eficiencia integrado asiste al conductor mostrándole los datos de consumo.

Cuadro de instrumentos

Con cifras en gris e iluminación regulable, cuentarrevoluciones y tacómetro con indicación resaltada.

**Equipo de radio Chorus**

- Pantalla monocroma de 3".
- Reproductor de CDs (apto para MP3).
- 24 presintonías, recepción de FM y AM y regulación del volumen en función de la velocidad.
- 4 altavoces pasivos, potencia total 40 vatios.

Receptor de radio digital

Mejor calidad de sonido según el estándar DAB, incluye audio DAB+ y DMB mediante la sintonización de emisoras de radio digitales³, indicación de la información adicional asociada al programa, por ejemplo, intérprete, título, cubierta (en función de los datos que facilite la emisora de radio correspondiente), en forma de presentación en imágenes y otros servicios de datos independientes del programa (por ej., información meteorológica, tráfico o noticias). En combinación con el MMI navegación plus, un segundo sintonizador DAB busca permanentemente frecuencias alternativas, al mismo tiempo que actualiza la lista de emisoras.

**Equipo de radio MMI**

- Concepto de manejo MMI integrado con pantalla de color de 6,5" y menú Car.
- Lector de CD y lector de tarjetas SDHC (32 GB), ambos aptos para MP3 y WMA y AAC y conexión AUX-IN.
- 50 presintonías con lista de emisoras dinamizada, recepción de FM y AM, incluye antenas Diversity y regulación del volumen en función de la velocidad.
- Memoria TP durante la marcha.
- 8 altavoces pasivos delanteros y traseros, potencia total de 80 vatios.

Audi Sound System

Sonido contundente mediante amplificador de 6 canales y una potencia total de 180 vatios así como 10 altavoces incluidos Centerspeaker y Subwoofer.

**Surround Sound de BOSE**

Impresionante reproducción surround-sound mediante amplificador de 10 canales con una potencia total de 465 vatios y 14 altavoces incluido Centerspeaker y Subwoofer. Regulación del volumen según la velocidad mediante AudioPilot® y reproducción de 5.1 Surround Sound (en combinación con MMI navegación plus). Reproducción de bajos potente y precisa. Un diseño de luces especial crea un efecto de suspensión en los altavoces delanteros, mediante una iluminación indirecta de tecnología LED.

Reproductor de CD

Reproduce CDs (apto para MP3 y WMA). Para 6 CDs que se cambian por separado. No permite reproducir archivos protegidos contra copia (DRM). Colocado en la guantera, protegido contra sacudidas.

¹ Consulte a su Servicio Oficial Audi a partir de qué fecha exactamente estará disponible. ² Por favor, téngalo en cuenta: los sistemas sólo funcionan dentro de sus propios límites. Asisten al conductor en todas las operaciones propias de la conducción. La responsabilidad y la atención necesaria para realizar las operaciones necesarias para la conducción siguen siendo tarea del conductor. ³ La recepción depende de la disponibilidad de la red digital local.

Audi music interface¹

Mediante unos cables adaptadores especiales de Accesorios Originales Audi, pueden utilizarse reproductores audiovisuales portátiles, como por ejemplo, un iPod o un iPhone de Apple (funcionalidad musical), memorias USB y reproductores MP3. Situado en la guantera. Se maneja mediante el MMI o el mando de la radio o el volante multifunción deportivo de cuero. Componente del paquete Connectivity o el MMI Navegación plus.



Audi music interface online¹

El Audi music interface online amplía las funciones del Audi music interface. Mediante su red Wi-Fi doméstica, puede grabar emisoras de radio web o podcasts y reproducirlos en el vehículo. Las emisoras de radio online pueden oírse en directo dentro del vehículo. Mediante el Audi music interface online es posible establecer un punto de acceso Wi-Fi dentro del vehículo. Encontrará información sobre compatibilidades en www.audi.de/mp3. Una oferta de quattro GmbH.

Juego de cables adaptadores para Audi music interface

Consta de 2 cables adaptadores para conectar un iPod/iPhone de Apple con conector Dock (por ej., para iPhone 4) así como memorias de datos/reproductores audiovisuales con conexión USB (Tipo A). En Accesorios Originales Audi tiene disponibles otros cables adaptadores.

Juego de cables adaptadores plus para Audi music interface

En combinación con un iPhone de Apple así como los iPod de Apple de última generación¹ – en función del aparato utilizado –, son posibles la representación de Cover Arts y funciones de vídeo.

MMI® navegación plus

- Con datos de navegación² (disco duro).
- Pantalla de color de 6,5 pulgadas de alta resolución con representación de mapas de gran calidad y topografía coloreada, indicación de muchos lugares turísticos y maquetas de las ciudades en 3D; elección entre 3 rutas alternativas.
- Información de ruta en representación pantalla dividida (puntos de maniobra, puntos de interés en la autopista, TMC-pro en ruta), mapas detallados de cruces y recomendación de carril.
- Guía de ruta dinámica hasta el destino mediante TMC-pro y lectura en voz alta de los avisos de tráfico.
- Sistema de control por voz (introducción de dirección mediante palabra completa en una frase).
- Representación adicional por flechas en el sistema de información al conductor.
- Radio con triple sintonizador y antenas Diversity.
- Disco duro utilizable para almacenar música (20 GB).
- Reproductor de DVD (apto para MP3, WMA, AAC y MPEG-4), apto también para DVDs de música y vídeo.
- 2 lectores de tarjetas SDHC (hasta 32 GB).
- Audi music interface.
- Instalación básica manos libres “Bluetooth” para teléfono móvil con Bluetooth-Audiostreaming.
- 8 altavoces pasivos con una potencia total de 80 vatios.
- Utilización de los servicios basados en Audi connect³.

Teléfono Audi bluetooth online para Audi connect

Cómoda conexión de su automóvil a Internet para utilizar el Audi connect mediante un módulo de datos integrado. Para la tarjeta SIM dispone de un lector de tarjetas SIM en la visera del MMI navegación plus. En la actualidad, en su modelo están disponibles los siguientes servicios basados en Audi connect:

Comunicación

- Hotspot WLAN

Movilidad y navegación

- Búsqueda de puntos de interés (POI) mediante control por voz
- Información sobre el tráfico online
- Navegación mediante Google Earth™⁴ y Google Street View™⁴
- Introducción del destino mediante myAudi o Google Maps™⁴
- Información sobre el país
- Precios de carburante
- Información sobre aparcamientos

Infotainment

- Audi music stream
- Información meteorológica
- Noticias online
- City Events
- Información sobre viajes

Los servicios basados en Audi connect sólo pueden utilizarse mediante los equipamientos opcionales MMI navegación plus y Teléfono Audi bluetooth online. Además, necesitará una tarjeta SIM con opción de datos – con teléfono para automóvil, una tarjeta SIM con opción de datos y teléfono o un Smartphone apto para Bluetooth con Remote SIM Access Profile (rSAP). Los servicios solo pueden utilizarse mediante un contrato de telefonía móvil ya disponible o un contrato independiente, y solo dentro de la cobertura de la red de móvil. Recibir bloques de datos a través de Internet puede generar costes adicionales, en función de la tarifa de móvil y especialmente si se utiliza desde el extranjero. Debido al elevado volumen de datos, se recomienda encarecidamente un contrato de telefonía con tarifa plana para datos.

La disponibilidad de los servicios basados en Audi connect depende de cada país. Los servicios estarán disponibles como mínimo durante un año a partir de la entrega del vehículo. El servicio de información sobre el tráfico online requiere una activación inicial en el automóvil. A partir de ese momento, este servicio tendrá una limitación de su plazo de vigencia de 36 meses (siempre que se haya activado dentro de los 6 meses siguientes a la entrega del vehículo; en caso contrario, los derechos de utilización se reducirán en consecuencia).

Si desea mayor información sobre Audi connect, consulte www.audi.es/connect o a su Servicio Oficial Audi; para información sobre las tarifas de utilización, consulte a su proveedor de telefonía móvil.

App Audi MMI connect

La aplicación Audi MMI connect disponible para algunos smartphones facilita los siguientes servicios Audi connect:

- Audi music stream
- Búsqueda de puntos de interés (Point-of-Interest)
- Introducción del destino mediante myAudi o Google Maps⁴
- City Events
- Información sobre el tráfico online

Instalación básica manos libres “Bluetooth” para teléfono móvil⁵

Permite hablar libremente en el automóvil mediante micrófono y – en función del modelo de teléfono móvil y la compatibilidad – Bluetooth-Audiostreaming. Los teléfonos móviles que dispongan de Bluetooth pueden conectarse al automóvil mediante esta interficie.



Audi phone box⁵

Permite llamar por teléfono en el interior del automóvil colocando el teléfono móvil en la base prevista para ello en el apoyabrazos central delantero; consta de una antena de acoplamiento integrada para conectar el móvil con la antena exterior, de este modo, se reduce la radiación en el interior del vehículo y se mejora la calidad de recepción; incluye un dispositivo manos libres y control por voz para las funciones del teléfono; se maneja mediante el sistema de navegación o el volante multifunción deportivo de cuero. Los adaptadores de corriente USB, disponibles por separado para muchos modelos de teléfono móvil disponibles en Accesorios Originales Audi, permiten cargar fácilmente la batería del móvil.

Paquete Connectivity

Combina los siguientes elementos:

- Audi music interface
- Instalación básica manos libres "Bluetooth" para conectar teléfonos móviles por Bluetooth.
- Preinstalación de navegación (la función de navegación y los mapas pueden incorporarse posteriormente mediante Accesorios Originales Audi).
- Control por voz.

Paquete de navegación

Incluye los elementos del paquete Connectivity así como la función y datos de navegación en la tarjeta SD.² Representación de los mapas en la pantalla de color de 6,5". Se maneja mediante el equipo de radio MMI, el volante multifunción deportivo de cuero o el sistema de control por voz.

| Garantía adicional Audi

Garantía adicional Audi

La garantía adicional Audi ofrece alargar la protección contra un gran número de riesgos y un control de costes cuando vence la primera garantía de 2 años del fabricante. Se contrata directa y exclusivamente al comprar un vehículo nuevo. Existen 9 combinaciones de duración de la garantía y kilometraje total a elegir. Si desea mayor información, diríjase a su concesionario Audi.

¹Para mayor información sobre reproductores audiovisuales compatibles, diríjase a su concesionario Audi o consulte www.audi.es/connect. Al pedir el Audi music interface, se elimina la conexión AUX-IN independiente. ²Los datos de navegación no están disponibles para algunos países o regiones. Si desea mayor información, diríjase a su Servicio Oficial Audi local. ³Requiere el equipamiento opcional Audi connect. ⁴Google y el logo de Google son marcas registradas de Google Inc. ⁵Para información sobre teléfonos móviles compatibles, consulte a su Servicio Oficial Audi o en www.audi.es/bluetooth.

Accesorios originales Audi. Tan personal como su propia vida.

Una diversión detrás de otra. Y luego, pura fascinación. Con su Audi S1 y Audi S1 Sportback, está preprogramado. Entre otras cosas, porque está preparado para muchas exigencias personales, de la A a la Z. Gracias a Accesorios Originales Audi: unos productos que inspiran continuamente nuevos destinos. Y cada día, vuelven a cumplir nuestra promesa de calidad. Saque partido de unas soluciones a medida que convencen por su diseño y funcionalidad. Porque la creatividad en su desarrollo y los elevados estándares durante la producción así como el gran número de tests de control son tan decisivos a la hora de crear los Accesorios Originales Audi como cada uno de los automóviles Audi. Descubra qué ideas de Accesorios Originales Audi hechas a medida puede encajar en su estilo de vida. A continuación encontrará algunos de los más destacados, pero para mayor información sobre la gama completa, puede dirigirse a su Servicio Oficial Audi.



Barras de transporte con soporte para esquís y snowboards

Para transportar cómodamente hasta 6 pares de esquís o 4 snowboards. Solo pueden utilizarse en combinación con barras de transporte, que también son adecuadas, entre otros, para un baúl portaequipajes de 370 l. Las barras, realizadas en tubo de aluminio anodizado, son fáciles de montar y disponen de cierre con llave. La carga máxima total, incluyendo soporte, piezas y carga, es de 75 kg.





Llanta de aleación en diseño de 5 brazos "Polígono", torneado brillante¹, negro mate

Un extraordinario diseño para su Audi S1 o Audi S1 Sportback en las dimensiones 7,5 J x 18 para neumáticos tamaño 225/35 R 18². Unos laboriosos procesos de aleación, un excelente lacado de varias capas y numerosos tests de control son la mejor garantía de que nuestra elevada exigencia de calidad respecto a las llantas de aleación se verá cumplida, así como de la comunión entre diseño y funcionalidad.

Acceso a Internet sin cables Audi

Para montar una conexión a Internet gratuita en el automóvil mediante WLAN. Sirve como Hotspot (punto de acceso) para hasta 8 dispositivos portátiles, como por ejemplo, tablets, ordenadores portátiles o smartphones, en un radio de hasta 100 m incluso en el exterior del vehículo. Gracias al router integrado en el automóvil, independiente de la duración de la batería. Con función roaming, incluso para tarjetas prepago.

Los valores de consumo de combustible y emisiones de CO₂, así como la clase de eficiencia se encuentran en la pág. 70.

¹ Por favor, consulte las características de las llantas en la página 70.

² Los datos sobre las características técnicas de los neumáticos se encuentran en la página 71.

Set de cables adaptadores para Audi music interface

Permiten conectar distintos modelos de iPod y otros reproductores audiovisuales portátiles. Se maneja a través del sistema MMI, si este permite la función de reproducción de audiovisuales. Si desea mayor información, diríjase a su concesionario Audi.



Funda para llaves pintada

Funda de material plástico pintado de gran calidad para la llave a distancia plegable. Disponible en los colores naranja Samoa metalizado, rojo Misano efecto perla, blanco Amalfi, plata hielo metalizado y blanco glaciador metalizado. También disponibles fundas para llaves de cuero en distintos colores.



Modelo	S1 2.0 TFSI (170 kW)			
Tipo de motor	Motor de gasolina de 4 cilindros en línea con inyección directa de gasolina, turboalimentación y refrigeración del aire de admisión			
Cilindrada, cm ³ (válvulas por cilindro)	1.984 (4)			
Potencia máx. ¹ , CV a rpm	170/6.000			
Par máximo, Nm a rpm	370/1.600–3.000			
Transmisión/Llantas				
Tipo de tracción	Tracción integral permanente quattro®			
Tipo de cambio	Manual de 6 marchas			
Llantas	Llantas de aleación, 7,5 J x 17			
Neumáticos	215/40 R 17 ² [225/35 R 18 ²]			
Peso/Volumen	S1	S1 Sportback		
Peso en vacío ³ en kg	1.390	1.415		
Peso máximo admisible en kg	1.765	1.790		
Peso máximo en baca/apoyo carga en kg	75	75		
Capacidad aprox. del depósito en l	45	45		
Prestaciones de marcha/Consumo⁴				
Velocidad máxima en km/h	250	250		
Aceleración 0–100 km/h en s	5,8	5,9		
Tipo de combustible	Gasolina Súper sin azufre, 95 OTC ⁵			
Consumo de combustible ⁶ en l/100 km				
urbano	9,1	[9,2]	9,2	[9,3]
interurbano	5,8	[5,9]	5,9	[6,0]
promedio	7,0	[7,2]	7,1	[7,3]
Emisiones de CO ₂ ⁶ en g/km				
urbano	210	[214]	214	[216]
interurbano	134	[138]	137	[140]
promedio	162	[166]	166	[168]
Clase de eficiencia/Norma de emisiones	E/EU6			

Notas explicativas

- ¹ El valor indicado se ha determinado conforme al método de medición especificado (directiva 80/1269/CE en la versión actualmente vigente).
- ² Los datos sobre las características técnicas de los neumáticos se encuentran en la tabla contigua.
- ³ Peso del vehículo en vacío con conductor (68 kg), equipaje (7 kg) y depósito del combustible lleno en un 90 %, según la directiva 92/21/CE en la versión actualmente vigente. Los equipamientos opcionales pueden aumentar el peso en vacío del vehículo, así como su coeficiente de resistencia al aire, por lo que la carga útil admisible y la velocidad máxima se reducen proporcionalmente.
- ⁴ El consumo de combustible y las emisiones de CO₂ de un vehículo dependen no sólo del aprovechamiento eficiente del combustible por parte del vehículo, sino también del estilo de conducción y de otros factores ajenos a la técnica. El CO₂ es el gas que produce el efecto invernadero, principal responsable del calentamiento terrestre.
- ⁵ Se recomienda utilizar carburante sin plomo “Gasolina súper sin azufre de 95 OCT” según la norma DIN EN 228. Si no fuera posible: carburante sin plomo “Gasolina Normal sin azufre 91 OCT” según la norma DIN EN 228 con una mínima disminución de la potencia. Es particularmente recomendable el tipo de carburante sin plomo de 95 OCT con un contenido máximo de etanol del 10 % (E10). Los datos de consumo se refieren al funcionamiento con carburante de 95 OCT según la norma 692/2008/CE.
- ⁶ Los valores indicados se han determinado conforme al método de medición especificado. Los datos no se refieren a un vehículo concreto ni forman parte de la oferta, sino que sirven únicamente para fines comparativos entre los distintos tipos de vehículo.



Nota importante

Service: La revisión de mantenimiento se realizará conforme al aviso del indicador del servicio.

Características de las llantas: Las llantas cromadas, ya sean torneadas brillantes, pulidas o galvanizadas, no deben usarse por carretera en invierno. La superficie de la llanta no se suministra de fábrica con una protección anticorrosión suficiente y podría sufrir daños permanentes en contacto con la sal de deshielo u otros productos parecidos.

Clasificación de los parámetros de los neumáticos

En la siguiente tabla encontrará la clasificación de los distintos tamaños de neumático del Audi S1 y Audi S1 Sportback según la eficiencia de consumo de carburante, la adherencia en superficie mojada y el ruido de rodadura exterior.

	Tamaño de los neumáticos	Clase de eficiencia de consumo de carburante	Clase de adherencia en superficie mojada	Clase de ruido de rodadura exterior	
Neumáticos para verano	215/40 R 17	F-E	C-B	72-71	
	225/35 R 18	F	C-B	73-68	

No es posible pedir un neumático en concreto. Consulte a su Servicio Oficial Audi para conocer la oferta de neumáticos específica de su país.

Audi S1

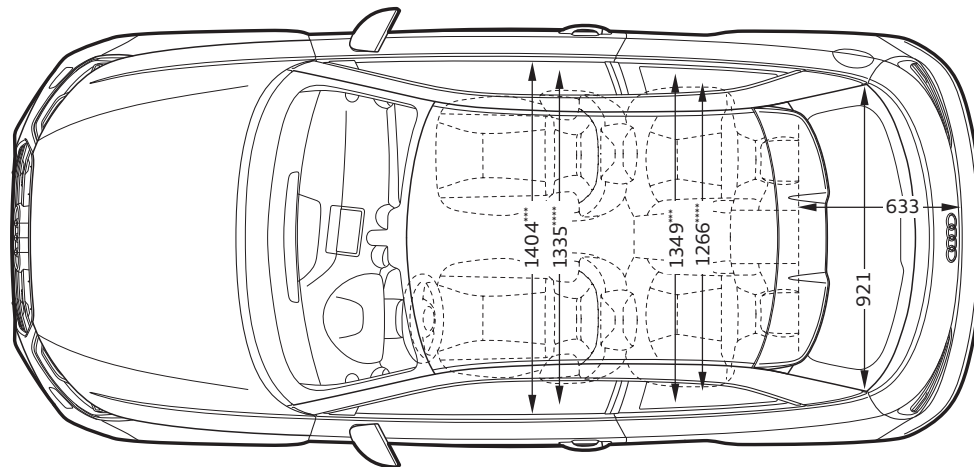
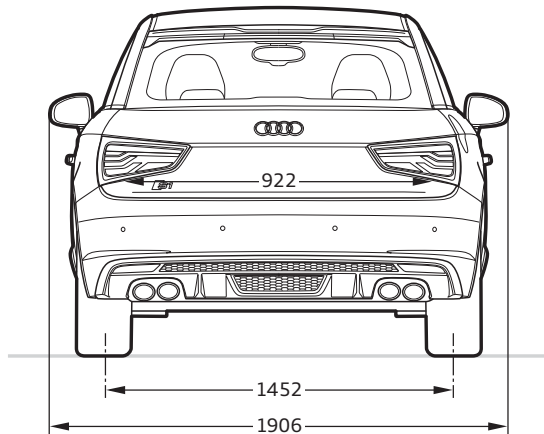
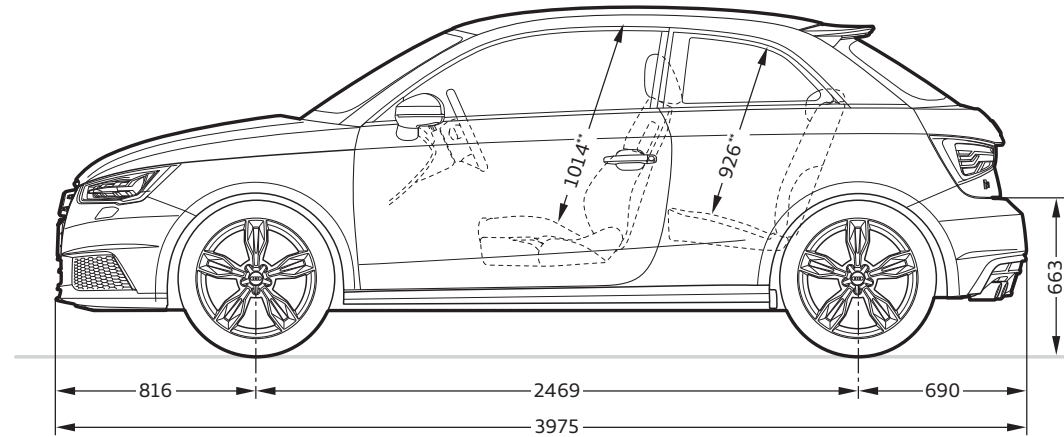
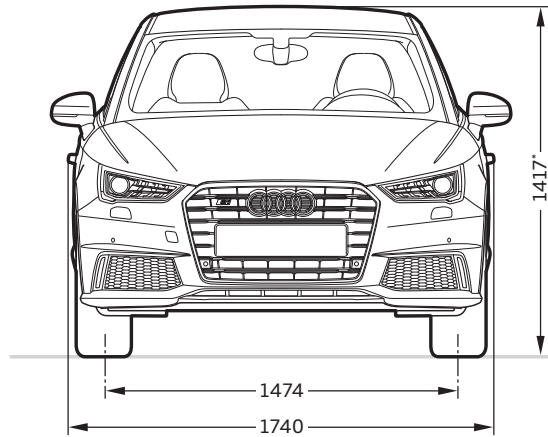
**Dimensiones en milímetros.**

Las dimensiones indicadas corresponden al vehículo en vacío.

Capacidad del maletero en litros: 210/860 l (medición según el método VDA con bloques de 200 x 100 x 50 mm de arista);

Segundo valor: (con el respaldo del asiento trasero abatido y carga hasta el techo).

Radio de giro aprox. 10,6 m.

* Con antena de techo, la altura del automóvil alcanza los 1.409 mm. ** Maletero máximo. *** Anchura del espacio para los codos.

**** Anchura del espacio para los hombros.

Audi S1 Sportback

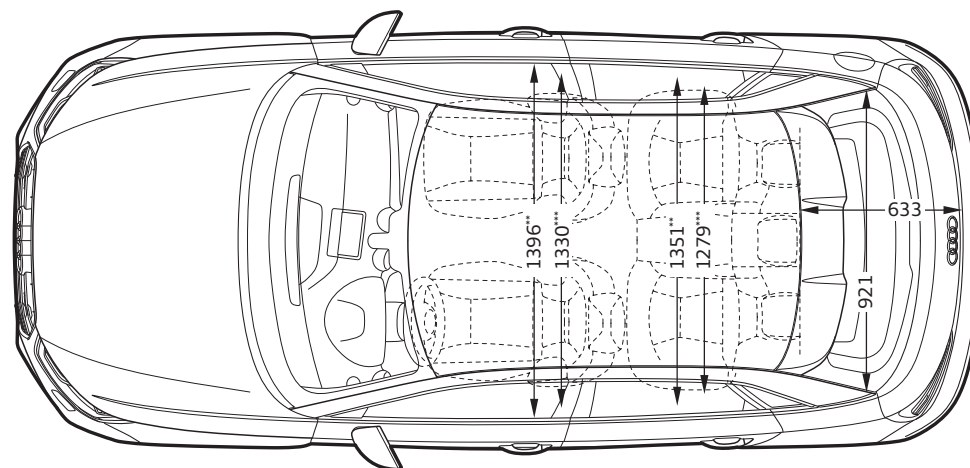
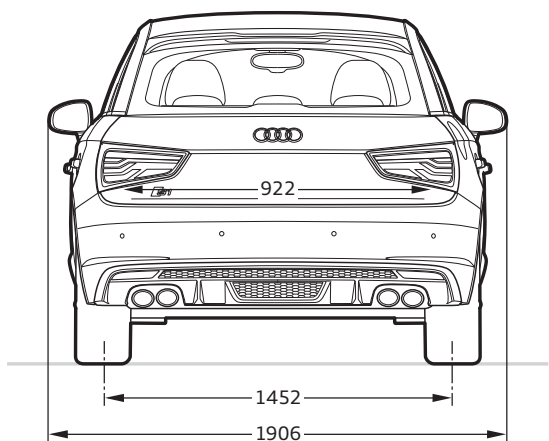
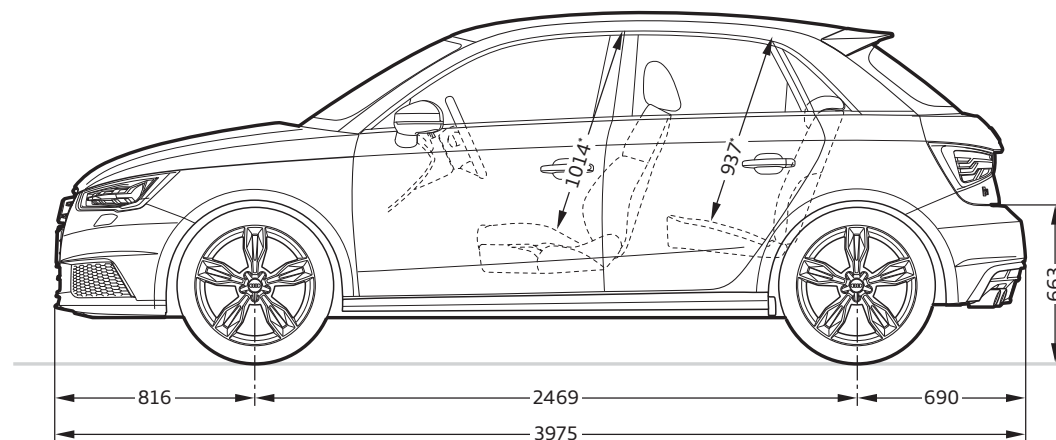
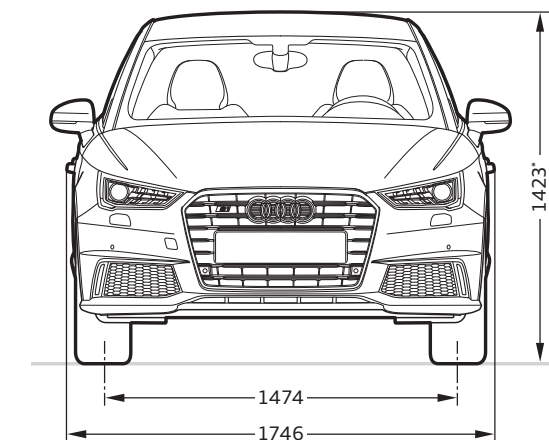
**Dimensiones en milímetros.**

Las dimensiones indicadas corresponden al vehículo en vacío.











Capacidad del maletero en litros: 210/860 l (medición según el método VDA con bloques de 200 x 100 x 50 mm de arista);





Segundo valor: (con el respaldo del asiento trasero abatido y carga hasta el techo).

Radio de giro aprox. 10,6 m.

* Con antena de techo, la altura del automóvil alcanza los 1.414 mm. ** Maletero máximo. *** Anchura del espacio para los codos.







**** Anchura del espacio para los hombros.

	Página	S1	S1 Sportback
Paquetes de equipamiento	44		
Paquete óptico quattro exterior		■	■
Paquete óptico quattro interior		■	■
Pinturas de la carrocería lisas	48		
 Negro Brillante		□	□
 Amarillo Vegas		■	■
Pinturas de la carrocería metalizadas	49		
 Blanco Glaciar metalizado		■	■
 Plata Florete metalizado		■	■
 Azul Scuba metalizado		■	■
 Negro Mito metalizado		■	■
Pinturas de la carrocería efecto perla	49		
 Gris Daytona efecto perla		■	■
 Azul Sepang efecto perla		■	■
 Rojo Misano efecto perla		■	■
Pinturas de la carrocería personalizadas	49		
 Pinturas de la carrocería personalizadas Audi exclusive ¹		■	■
Arcos del techo/cúpula en color de contraste	48		
Arcos del techo en color de contraste		■	—
Cúpula del techo en color de contraste		—	■

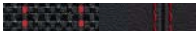
	Página	S1	S1 Sportback
Llantas/neumáticos	50		
 Llantas de aleación de 17" en diseño de 5 radios paralelos (diseño S)		□	□
 Llantas de aleación de 18" en diseño de 5 brazos (diseño S), gris contrastado, parcialmente pulidas ²		■	■
 Llantas de aleación de 18" en diseño de 5 brazos (diseño S), negro mate· parcialmente pulidas ^{2,3}		■	■
 Llantas de invierno de aleación de 16" en diseño de 7 brazos "Dinámico" (no disponible en España)		■	■
Tornillos de ruedas con seguro antirrobo		■	■
Set de reparación de neumáticos		□	□
Sistema de control de presión de neumáticos		□	□
Caja de herramientas		□	□
Gato		□	□

□ Equipamiento de serie ■ Equipamiento opcional — no disponible

Pueden existir variaciones según el país. Su Servicio Oficial Audi local le informará sobre qué equipamientos son de serie y cuáles opcionales en su país.

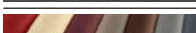
	Página	S1	S1 Sportback
Asientos	52		
Asientos deportivos delanteros		<input type="checkbox"/>	<input type="checkbox"/>
Asientos deportivos S delanteros		<input checked="" type="checkbox"/>	<input checked="" type="checkbox"/>
Tapicerías de los asientos deportivos delanteros	54		
 Tela/cuero Sektor negro		<input type="checkbox"/>	<input type="checkbox"/>
 Cuero napa fina negro		<input checked="" type="checkbox"/>	<input checked="" type="checkbox"/>
 Cuero napa fina gris acero		<input checked="" type="checkbox"/>	<input checked="" type="checkbox"/>
 Equipamiento de cuero (paquete 1) en cuero napa fina Audi exclusive¹		<input checked="" type="checkbox"/>	<input checked="" type="checkbox"/>
Tapicerías para los asientos deportivos S delanteros	54		
 Cuero napa fina negro		<input checked="" type="checkbox"/>	<input checked="" type="checkbox"/>
 Cuero napa fina gris acero		<input checked="" type="checkbox"/>	<input checked="" type="checkbox"/>
 Equipamiento de cuero (paquete 1) en cuero napa fina Audi exclusive¹		<input checked="" type="checkbox"/>	<input checked="" type="checkbox"/>
Revestimiento interior del techo	55		
Revestimiento interior del techo de tela color negro		<input type="checkbox"/>	<input type="checkbox"/>
Revestimiento interior del techo de tela color gris titanio		<input checked="" type="checkbox"/>	<input checked="" type="checkbox"/>
Revestimientos de las salidas de aire	56		
Negro brillante		<input type="checkbox"/>	<input type="checkbox"/>
Negro brillante con aro interior en rojo⁴		<input checked="" type="checkbox"/>	<input checked="" type="checkbox"/>
Óptica de aluminio Audi exclusive		<input checked="" type="checkbox"/>	<input checked="" type="checkbox"/>
Óptica de aluminio con aro interior en rojo⁴		<input checked="" type="checkbox"/>	<input checked="" type="checkbox"/>

	Página	S1	S1 Sportback
Técnica	58		
Audi drive select		<input type="checkbox"/>	<input type="checkbox"/>
Carrocería		<input type="checkbox"/>	<input type="checkbox"/>
Sistema Start-Stop		<input type="checkbox"/>	<input type="checkbox"/>
Recuperación		<input type="checkbox"/>	<input type="checkbox"/>
Cambio de marchas manual de 6 velocidades quattro®		<input type="checkbox"/>	<input type="checkbox"/>
Tren de rodaje deportivo S con amortiguador conmutable incluido		<input type="checkbox"/>	<input type="checkbox"/>
Eje trasero de 4 brazos		<input type="checkbox"/>	<input type="checkbox"/>
Dirección asistida		<input type="checkbox"/>	<input type="checkbox"/>
Pinzas de freno pintadas de negro		<input type="checkbox"/>	<input type="checkbox"/>
Pinzas de freno pintadas de rojo		<input checked="" type="checkbox"/>	<input checked="" type="checkbox"/>
Control electrónico de tracción (ASR)		<input type="checkbox"/>	<input type="checkbox"/>
Bloqueo electrónico del diferencial (EDS)		<input type="checkbox"/>	<input type="checkbox"/>
Control electrónico de estabilización (ESC)		<input type="checkbox"/>	<input type="checkbox"/>
Luces	58		
Faros de Xenón plus, instalación lavafaros incluida		<input type="checkbox"/>	<input type="checkbox"/>
Sensor de lluvia/luz		<input type="checkbox"/>	<input type="checkbox"/>
Asistente de luces largas⁵		<input checked="" type="checkbox"/>	<input checked="" type="checkbox"/>
Luces traseras de tecnología LED		<input type="checkbox"/>	<input type="checkbox"/>

¹ Consulte a su Servicio Oficial Audi a partir de qué fecha exactamente estará disponible. ² Por favor, consulte las características de las llantas en la página 70. ³ Solo en combinación con paquete óptico quattro exterior.

⁴ Solo en combinación con paquete óptico quattro interior. ⁵ Solo en combinación con retrovisor interior antideslumbrante automático con sensor de lluvia/luz.

	Página	S1	S1 Sportback
Luces (continuación)	58		
Luz de freno adaptativa		<input type="checkbox"/>	<input type="checkbox"/>
Paquete iluminación interior de tecnología LED		<input type="checkbox"/>	<input type="checkbox"/>
Diseño	59		
Singleframe Audi		<input type="checkbox"/>	<input type="checkbox"/>
Carcasa de los retrovisores exteriores en óptica de aluminio		<input type="checkbox"/>	<input type="checkbox"/>
Carcasa de los retrovisores exteriores pintados en el color de la carrocería		<input checked="" type="checkbox"/>	<input checked="" type="checkbox"/>
Carcasa de los retrovisores exteriores en el color de los arcos del techo		<input checked="" type="checkbox"/>	—
Carcasa de los retrovisores exteriores en el color de la cúpula del techo		—	<input checked="" type="checkbox"/>
Parachoques S		<input type="checkbox"/>	<input type="checkbox"/>
Alerón en el canto del techo S		<input type="checkbox"/>	<input type="checkbox"/>
Salidas de escape		<input type="checkbox"/>	<input type="checkbox"/>
Inscripción del modelo		<input type="checkbox"/>	<input type="checkbox"/>
Sin inscripción del modelo		<input checked="" type="checkbox"/>	<input checked="" type="checkbox"/>
Paquete estilo negro Audi exclusive		<input checked="" type="checkbox"/>	<input checked="" type="checkbox"/>
Molduras de entrada S		<input type="checkbox"/>	<input type="checkbox"/>
Revestimiento zona pies		<input type="checkbox"/>	<input type="checkbox"/>
Pedales y reposapiés de acero		<input type="checkbox"/>	<input type="checkbox"/>
Óptica de aluminio en el interior		<input type="checkbox"/>	<input type="checkbox"/>
Elementos de color en el interior ampliados mono.pur		<input type="checkbox"/>	<input type="checkbox"/>
Elementos de color en el interior ampliados en cuero Audi exclusive ¹		<input checked="" type="checkbox"/>	<input checked="" type="checkbox"/>

	Página	S1	S1 Sportback
Juego de láminas adhesivas de la línea Competition en color de contraste ²		<input checked="" type="checkbox"/>	<input checked="" type="checkbox"/>
Línea Competition R18 ²		<input checked="" type="checkbox"/>	<input checked="" type="checkbox"/>
Ala del techo de la línea Competition ²		<input checked="" type="checkbox"/>	<input checked="" type="checkbox"/>
Juego de láminas adhesivas para arcos de techo y zaga ²		—	<input checked="" type="checkbox"/>
Juego de láminas adhesivas para arcos de techo ²		<input checked="" type="checkbox"/>	<input checked="" type="checkbox"/>
Juego de láminas adhesivas para la zaga ²		<input checked="" type="checkbox"/>	<input checked="" type="checkbox"/>
Mandos	61		
Volante deportivo de cuero en diseño de 3 radios		<input checked="" type="checkbox"/>	<input checked="" type="checkbox"/>
Volante multifunción deportivo de cuero en diseño de 3 radios		<input type="checkbox"/>	<input type="checkbox"/>
Volante multifunción deportivo de cuero en diseño de 3 radios achatado en su parte inferior		<input checked="" type="checkbox"/>	<input checked="" type="checkbox"/>
Aro del volante de cuero Audi exclusive ¹		<input checked="" type="checkbox"/>	<input checked="" type="checkbox"/>
Mandos de cuero Audi exclusive ¹		<input checked="" type="checkbox"/>	<input checked="" type="checkbox"/>
Pomo de la palanca de cambio específico S		<input type="checkbox"/>	<input type="checkbox"/>
Pomo de la palanca de cambio de aluminio Audi exclusive		<input checked="" type="checkbox"/>	<input checked="" type="checkbox"/>
Llave de confort		<input checked="" type="checkbox"/>	<input checked="" type="checkbox"/>
Llave con control remoto		<input type="checkbox"/>	<input type="checkbox"/>
Elevalunas		<input type="checkbox"/>	<input type="checkbox"/>
Confort	62		
Banqueta trasera abatible		<input type="checkbox"/>	<input type="checkbox"/>
Apoyabrazos central delantero		<input type="checkbox"/>	<input type="checkbox"/>
Consola central con compartimento		<input type="checkbox"/>	<input type="checkbox"/>
Encendedor y cenicero		<input type="checkbox"/>	<input type="checkbox"/>

Equipamiento de serie Equipamiento opcional — no disponible

Pueden existir variaciones según el país. Su Servicio Oficial Audi local le informará sobre qué equipamientos son de serie y cuáles opcionales en su país.

	Página	S1	S1 Sportback
Toma de corriente de 12 voltios		<input type="checkbox"/>	<input type="checkbox"/>
Alfombrillas delanteras y traseras		<input type="checkbox"/>	<input type="checkbox"/>
Climatizador automático		<input type="checkbox"/>	<input type="checkbox"/>
Asientos delanteros con regulación de altura		<input type="checkbox"/>	<input type="checkbox"/>
Asientos delanteros con entrada de confort		<input type="checkbox"/>	–
Apoyo lumbar de 2 posiciones para los asientos delanteros		<input type="checkbox"/>	<input type="checkbox"/>
Calefacción de asientos delantera		<input checked="" type="checkbox"/>	<input checked="" type="checkbox"/>
Parasoles		<input type="checkbox"/>	<input type="checkbox"/>
Asideros		<input type="checkbox"/>	<input type="checkbox"/>
Parabrisas con franja de color gris		<input type="checkbox"/>	<input type="checkbox"/>
Sistema limpiaparabrisas		<input type="checkbox"/>	<input type="checkbox"/>
Cristales antitéticos		<input type="checkbox"/>	<input type="checkbox"/>
Luneta trasera calefactable		<input type="checkbox"/>	<input type="checkbox"/>
Lunas tintadas oscuras (lunas Privacy)		<input checked="" type="checkbox"/>	<input checked="" type="checkbox"/>
Techo panorámico de cristal		<input checked="" type="checkbox"/>	–
Techo panorámico de cristal con techo negro ³		<input checked="" type="checkbox"/>	–
Transporte	63		
Guantera iluminada		<input type="checkbox"/>	<input type="checkbox"/>
Compartimentos		<input type="checkbox"/>	<input type="checkbox"/>
Paquete portaobjetos		<input checked="" type="checkbox"/>	<input checked="" type="checkbox"/>
Paquete maletero		<input checked="" type="checkbox"/>	<input checked="" type="checkbox"/>

	Página	S1	S1 Sportback
Paquete portaobjetos con paquete maletero		<input checked="" type="checkbox"/>	<input checked="" type="checkbox"/>
Bolsa para esquís/snowboards		<input checked="" type="checkbox"/>	<input checked="" type="checkbox"/>
Armellas de amarre en el maletero		<input type="checkbox"/>	<input type="checkbox"/>
Seguridad	64		
Retrovisores exteriores con intermitente LED integrado		<input type="checkbox"/>	<input type="checkbox"/>
Retrovisores exteriores calefactables		<input checked="" type="checkbox"/>	<input checked="" type="checkbox"/>
Retrovisores exteriores calefactables y escamoteables eléctricamente		<input checked="" type="checkbox"/>	<input checked="" type="checkbox"/>
Retrovisor interior antideslumbrante		<input type="checkbox"/>	<input type="checkbox"/>
Retrovisor interior antideslumbrante automático		<input checked="" type="checkbox"/>	<input checked="" type="checkbox"/>
Inmovilizador electrónico		<input type="checkbox"/>	<input type="checkbox"/>
Alarma antirrobo		<input checked="" type="checkbox"/>	<input checked="" type="checkbox"/>
Preinstalación para asistente de localización		<input checked="" type="checkbox"/>	<input checked="" type="checkbox"/>
Airbags		<input type="checkbox"/>	<input type="checkbox"/>
Airbags laterales delanteros y sistema de airbag de cabeza		<input type="checkbox"/>	<input type="checkbox"/>
Protección contra impactos laterales		<input type="checkbox"/>	<input type="checkbox"/>
Columna de dirección de seguridad		<input type="checkbox"/>	<input type="checkbox"/>
Reposacabezas delanteros		<input type="checkbox"/>	<input type="checkbox"/>
Reposacabezas traseros		<input type="checkbox"/>	<input type="checkbox"/>
Sistema de reposacabezas integral		<input type="checkbox"/>	<input type="checkbox"/>
Cinturones de seguridad		<input type="checkbox"/>	<input type="checkbox"/>
Regulación de altura del cinturón		<input type="checkbox"/>	<input type="checkbox"/>
Control de uso del cinturón		<input type="checkbox"/>	<input type="checkbox"/>

¹ Consulte a su Servicio Oficial Audi a partir de qué fecha exactamente estará disponible. ² Una oferta de Accesorios Originales Audi: disponible de fábrica como equipamiento opcional o para incorporar posteriormente en su Servicio Oficial Audi. Encontrará más información sobre otras posibilidades de combinación en el configurador de www.audi.es. ³ Solo puede pedirse con arcos de techo en el color de la carrocería.

	Página	S1	S1 Sportback
Seguridad (continuación)	64		
Anclaje ISOFIX y Top Tether ¹ para asientos infantiles en los asientos traseros exteriores		<input type="checkbox"/>	<input type="checkbox"/>
Interruptor de desactivación del airbag del acompañante		<input checked="" type="checkbox"/>	<input checked="" type="checkbox"/>
Pilotos de aviso y control		<input type="checkbox"/>	<input type="checkbox"/>
Triángulos de emergencia		<input type="checkbox"/>	<input type="checkbox"/>
Sistemas de asistencia	64		
Audi parking system trasero		<input checked="" type="checkbox"/>	<input checked="" type="checkbox"/>
Audi parking system plus		<input checked="" type="checkbox"/>	<input checked="" type="checkbox"/>
Asistente de frenado en colisión en cadena		<input type="checkbox"/>	<input type="checkbox"/>
Asistente en subidas		<input checked="" type="checkbox"/>	<input checked="" type="checkbox"/>
Limitador de velocidad		<input checked="" type="checkbox"/>	<input checked="" type="checkbox"/>
Infotainment	65		
Sistema de información al conductor		<input type="checkbox"/>	<input type="checkbox"/>
Cuadro de instrumentos		<input type="checkbox"/>	<input type="checkbox"/>
Pantalla central		<input type="checkbox"/>	<input type="checkbox"/>
Receptor de radio digital		<input checked="" type="checkbox"/>	<input checked="" type="checkbox"/>
Equipo de radio MMI		<input type="checkbox"/>	<input type="checkbox"/>
Audi sound system		<input checked="" type="checkbox"/>	<input checked="" type="checkbox"/>
Surround Sound de BOSE		<input checked="" type="checkbox"/>	<input checked="" type="checkbox"/>
Reproductor de CD		<input checked="" type="checkbox"/>	<input checked="" type="checkbox"/>
Audi music interface		<input checked="" type="checkbox"/>	<input checked="" type="checkbox"/>
Audi music interface online		<input checked="" type="checkbox"/>	<input checked="" type="checkbox"/>

	Página	S1	S1 Sportback
Juego de cables adaptadores para Audi music interface		<input checked="" type="checkbox"/>	<input checked="" type="checkbox"/>
Juego de cables adaptadores plus para Audi music interface		<input checked="" type="checkbox"/>	<input checked="" type="checkbox"/>
MMI® navegación plus		<input checked="" type="checkbox"/>	<input checked="" type="checkbox"/>
Teléfono Audi bluetooth online para Audi connect		<input checked="" type="checkbox"/>	<input checked="" type="checkbox"/>
Aplicación Audi MMI connect		<input checked="" type="checkbox"/>	<input checked="" type="checkbox"/>
Bluetooth		<input checked="" type="checkbox"/>	<input checked="" type="checkbox"/>
Audi phone box		<input checked="" type="checkbox"/>	<input checked="" type="checkbox"/>
Paquete Connectivity		<input checked="" type="checkbox"/>	<input checked="" type="checkbox"/>
Paquete de navegación		<input checked="" type="checkbox"/>	<input checked="" type="checkbox"/>
Garantía adicional Audi	67		
Garantía adicional		<input checked="" type="checkbox"/>	<input checked="" type="checkbox"/>

Equipamiento de serie Equipamiento opcional — no disponible

Pueden existir variaciones según el país. Su Servicio Oficial Audi local le informará sobre qué equipamientos son de serie y cuáles opcionales en su país.

Equipamiento del Audi S1 mostrado en las imágenes (pág. 4-25):

Pintura de la carrocería: Amarillo Vagas con arcos del techo en negro brillante

Llantas/neumáticos: Llantas de aleación en diseño de 5 brazos (diseño S) en gris de contraste, parcialmente pulidas²

Asientos/tapicerías de los asientos: Asientos deportivos en cuero napa fina negro con costuras en contraste plateadas e inscripción S1

Revestimientos de las salidas de aire: óptica de aluminio Audi exclusive.

Equipamiento del Audi S1 Sportback mostrado en las imágenes (pág. 4-25):

Pintura de la carrocería: Rojo Misano efecto perla con cúpula del techo en negro brillante

Llantas/neumáticos: Llantas de aleación en diseño de 5 brazos (diseño S) en negro mate, parcialmente pulidas²

Asientos/tapicerías de los asientos: Asientos deportivos S en cuero napa fina gris acero con costuras de contraste en rojo y recubrimiento del respaldo en rojo e inscripción S1

Revestimientos de las salidas de aire: negro brillante con aro interior en rojo.

¹ Consulte a su Servicio Oficial Audi a partir de qué fecha exactamente estará disponible. ² Por favor, consulte las características de las llantas en la página 70.



Descubra



Experiencia Audi

La fascinación Audi puede experimentarse bajo distintas facetas. En el Audi City London, por ejemplo, tiene a su disposición un acceso digital a todos los modelos a tamaño real y en tiempo real. Por supuesto, también merece una visita cualquiera de los grandes salones del automóvil. Pues en ellos, Audi siempre presenta sus nuevos modelos y, con mucho gusto, le invita a echar un vistazo a las formas en que se personificará en un futuro nuestro lema "A la vanguardia de la técnica". Quien quiera experimentar cómo las presenta Audi actualmente, puede encontrar unas fascinantes versiones online de "A la vanguardia de la técnica" en www.audi.es. Sin embargo, también puede merecer la pena echar la vista atrás: en

el Museo del Automóvil Audi, ubicado en Ingolstadt, la historia y la alta tecnología se dan la mano. En total, se exponen 130 modelos históricos en las formas de presentación más modernas creando una interesantísima simbiosis. Además, con la Audi driving experience podrá vivir una experiencia de conducción con los modelos actuales de Audi tan emocionante como variada. El puro placer de conducción se combina con un gratificante aprendizaje. De ello se encarga un equipo de instructores especialmente entrenados y altamente cualificados que, con sus consejos prácticos, le ayudarán a perfeccionar sus conocimientos de conducción.



AUDI AG
85045 Ingolstadt
www.audi.com
Válido a partir de Febrero
de 2014

Printed in Germany
433/1133.18.61

Las variantes de modelo y los equipamientos mostrados y descritos en este catálogo, así como algunos de los servicios mencionados, no están disponibles en todos los países. Los vehículos mostrados en las imágenes incluyen en algunos casos equipamientos opcionales que incrementan su precio. Las indicaciones sobre suministro, exterior, prestaciones, dimensiones y pesos, consumo de combustible y gastos de gestión de los vehículos se corresponden con la información disponible en el momento de la impresión. Pueden existir diferencias en cuanto a forma y color de las imágenes respecto al original, así como errores y erratas.

Modificaciones reservadas. Se prohíbe cualquier reimpresión, incluso en versión reducida, sin autorización previa por escrito de AUDI AG.

El papel de este catálogo ha sido fabricado con celulosa blanqueada sin utilizar cloro.

