



A3 Cabrio

Audi A3 Cabrio

A la vanguardia de la técnica **Audi** 



Página	
Fascinación	
4	Audi A3 Cabrio
Técnica	
18	Eficiencia Audi
20	TFSI®
22	TDI®
24	S tronic®
26	Trenes de rodaje
28	Seguridad
Equipamiento	
32	Líneas de equipamiento
34	Audi exclusive
36	S line
40	Guías de estilo
42	Pinturas de la carrocería
43	Colores de la capota, revestimiento interior de la capota
44	Llantas/neumáticos
46	Asientos/tapicerías de los asientos
51	Inserciones decorativas
52	Luces y retrovisores
53	Equipamientos de exterior
55	Equipamientos de interior
58	Infotainment
60	Sistemas de asistencia
61	Técnica
62	Garantía adicional Audi
Otros	
64	Accesorios originales Audi
68	Datos técnicos
71	Dimensiones
72	Índice
78	Fascinación Audi

Los equipamientos de los automóviles mostrados en las imágenes del apartado “Fascinación” se encuentran en la página 77.

Los valores de consumo de combustible y emisiones de CO₂ se encuentran a partir de la pág. 68.



Los valores de consumo de combustible y emisiones de CO₂ se encuentran a partir de la pág. 68.



Vivir y conducir, más, al aire libre.

La imagen del Audi A3 Cabrio entusiasma y transmite libertad. Su diseño emocional se combina con la deportividad propia de Audi. Una apariencia que se traduce en pura dinámica y una experiencia de marcha extraordinaria. Admírelo. Y luego experimentelo.

La inteligente tecnología TFSI® aplicada en el Audi A3 Cabrio combina las ventajas de la tecnología FSI®, extraordinariamente eficiente, con las de la turboalimentación. Lo que significa: mayor fuerza de tracción y menor consumo.

Audi es una de las primeras marcas que combina en el motor 2.0 TDI el sistema inteligente Start-Stop con el deportivo S tronic, para conseguir una marcha eficiente y dinámica. Con la evolución de la avanzada tecnología diesel common-rail, la sonoridad del motor es aún más suave y silenciosa.

Además de los motores, otros componentes técnicos se ocupan de proporcionarle un elevado placer de conducción. El tren de rodaje dinámico incorporado en el Audi A3 Cabrio transmite los movimientos del volante a la carretera de un modo totalmente directo. Además, la dirección electromecánica ayuda al conductor a ajustar los movimientos del volante a la velocidad de conducción. El resultado es un control ágil y preciso y una experiencia de conducción única.









El Audi A3 Cabrio es un amplio cuatro plazas con unas dimensiones compactas y deportivas. Al primer vistazo la brillante Singleframe Audi disipa las dudas: dentro le espera mucha diversión.

Además de atractivos, los arcos de la capota, realizados en tubo de acero de alta resistencia, aportan seguridad. De serie son de color negro. El paquete óptica de aluminio incluye los dorsos de los arcos, las molduras de las ventanas y los listones de las manecillas de las puertas. La pintura exterior en Gris Dakota metalizado es uno de los elementos que, entre otros muchos, confiere su elegancia al Audi A3 Cabrio.

Los valores de consumo de combustible y emisiones de CO₂ se encuentran a partir de la pág. 68.





Los faros delanteros de Xenón plus opcionales pueden equiparse, si lo desea, con iluminación de curvas adaptive light, para iluminar las curvas incluso antes de entrar en ellas. La luz de marcha diurna de tecnología LED incorpora siete luces de larga vida. Los faros delanteros se han desplazado hacia fuera hasta al límite, para dotar al Audi A3 Cabrio de una apariencia más corpulenta y deportiva.

Los retrovisores exteriores, con su impactante línea dinámica, añaden un toque especial en los laterales. Y gracias a los intermitentes LED integrados, mejorará su seguridad, y también la del resto de conductores.

Los valores de consumo de combustible y emisiones de CO₂ se encuentran a partir de la pág. 68.









El Audi A3 Cabrio ofrece más espacio del que parece a primera vista. La banqueta trasera puede abatirse en la proporción 50 : 50 o completamente. Otro aspecto práctico: Al tumbar el asiento del acompañante, se consigue una superficie casi plana ideal para depositar objetos largos.

La clásica capota de tela refuerza el aspecto de coupé del Audi A3 Cabrio. Esta capota se integra por completo en la línea del automóvil ofreciendo, además, un óptimo aislamiento del calor y el ruido. Gracias a su práctico plegado en Z, es innecesario utilizar una tela impermeable.

La capota acústica totalmente automática puede abrirse en 9 segundos y cerrarse en 11, hasta una velocidad de 30 km/h. Basta con pulsar un botón. La capota garantiza siempre una sonoridad agradable dentro del habitáculo, ofreciendo además una excelente amortiguación del calor.

Los valores de consumo de combustible y emisiones de CO₂ se encuentran a partir de la pág. 68.



Tan atractivo por dentro como por fuera: su amplio espacio y un puesto de conducción bien estructurado le están esperando. En la versión con S tronic, el volante multifunción deportivo de cuero en diseño de tres radios¹ con aplicaciones de aluminio puede incluir, como opción, levas de cambio, para hacer el cambio de marchas aún más cómodo. El navegación plus con control MMI[®] se integra en la consola central con total armonía. El sistema de sonido BOSE le ofrece una experiencia de sonido muy especial: si lo desea, puede escuchar su música preferida en los ocho² o diez³ altavoces con una potencia total de 222 vatios. Un subwoofer, dos altavoces de agudos, un Centerspeaker y un amplificador DSP externo de 74 vatios completan una experiencia musical impecable, que convierte cada viaje en un concierto.

Los valores de consumo de combustible y emisiones de CO₂ se encuentran a partir de la pág. 68.





También su Audi luce nuestro distintivo de eficiencia extraordinaria:

Nuestros automóviles simbolizan deportividad, vanguardismo e innovaciones técnicas, pero también representan un uso inteligente de los recursos.

Como ejemplo, los motores TDI con tecnología common-rail. Gracias a la combinación de inyección directa y turboalimentación, consiguen una combustión del carburante diésel altamente eficiente. Los motores TFSI trabajan según el mismo principio y también impresionan por su mayor

potencia y par motor junto con un menor consumo. Desde hace años, los motores Audi se han ido desarrollando en esta línea. Eso significa que en la actualidad son más potentes que nunca, y al mismo tiempo también más ligeros, lo que revierte en un menor consumo. Una impresionante prueba de nuestra estrategia de obtener mayor potencia de una menor cilindrada. Por su parte, el sistema start-stop y la recuperación, incorporados en muchos modelos Audi A3 Cabrio, contribuyen también a mejorar la eficiencia. La direc-

ción asistida electromecánica, el sistema de información al conductor con modo eficiencia y la indicación de la marcha le ayudan a aprovechar otros potenciales de ahorro.

Como puede verse, los modelos Audi A3 cabrio incorporan numerosas tecnologías que le permitirán viajar no solo con mayor comodidad y dinámica, sino también de un modo más eficiente. Encontrará más información al respecto en las páginas siguientes.



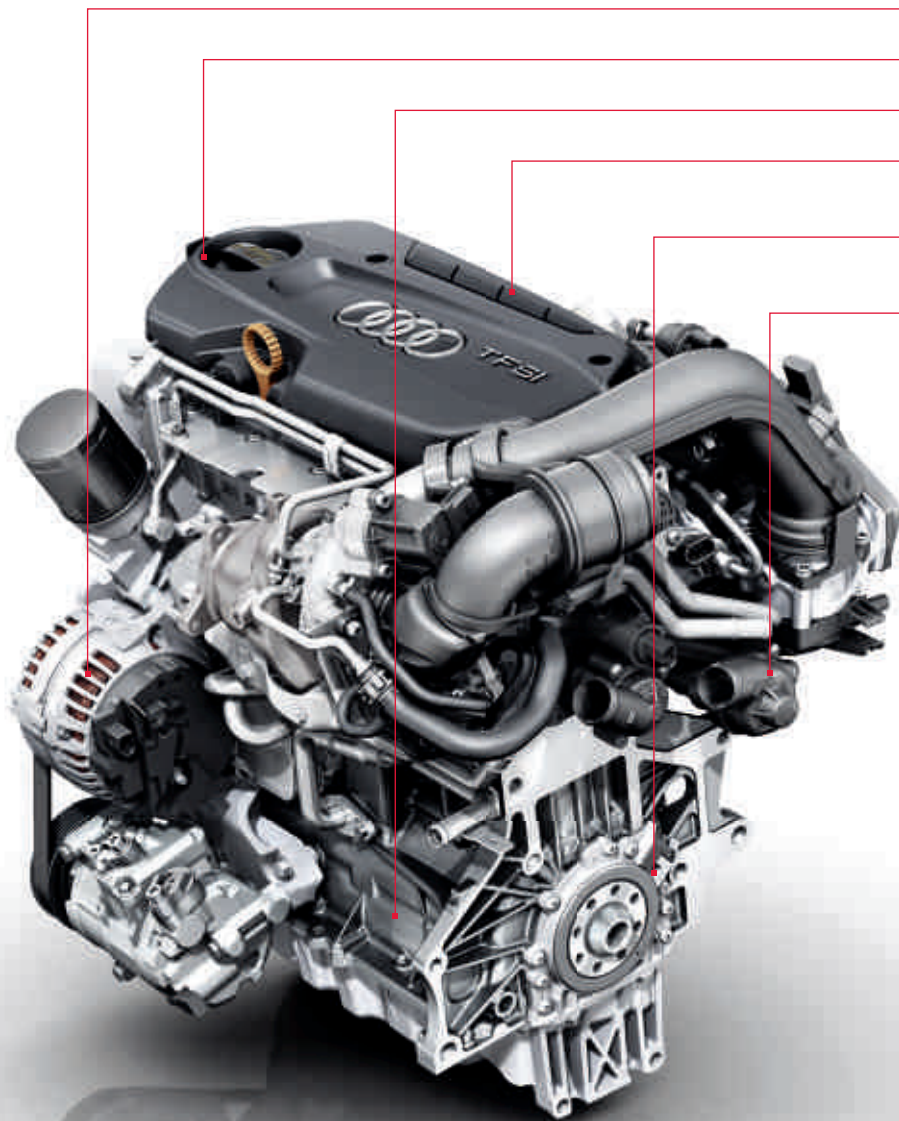

- Generador con conexión LIN
- Motor del árbol de levas con peso optimizado
- Mecanismo propulsor con capacidad de fricción reducida
- Aire de carga refrigerado con agua en el tubo de aspiración
- Transmisor de revoluciones con reconocimiento de giro para el sistema Start-Stop
- Refrigeración de dos circuitos

Cientos de horas de investigación.
Miles de kilómetros de prueba.
Y todo, ¿para qué?

Curva de la potencia del motor 1.4 TFSI (92 kW)

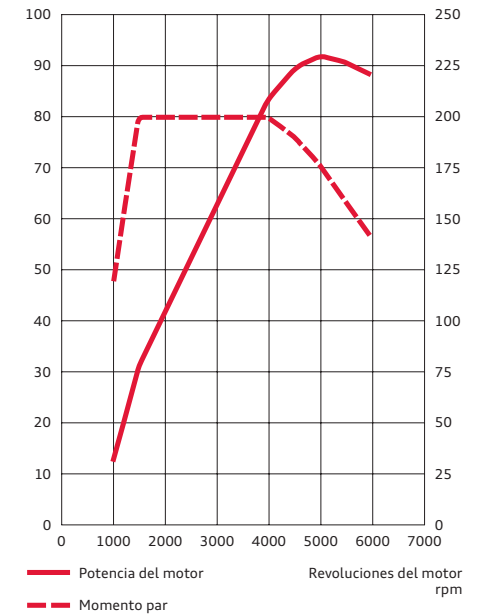

Bastan unos segundos para entenderlo.

El Audi A3 Cabrio incorpora la tecnología TFSI®. O lo que es lo mismo, combina las ventajas del FSI con una turboalimentación que proporciona un despliegue de potencia aún mayor.

Esta tecnología ha sido probada con gran éxito en las carreras deportivas; gracias a ella, el motor sólo consume el combustible que necesita y responde más espontánea y deportivamente. Lo demuestran, por ejemplo, los datos de rendimiento

del 1.4 TFSI: su deportivo motor genera 125 CV (92 kW) de potencia, es decir, una elevada potencia y, al mismo tiempo, unos valores de consumo muy adecuados. Con un momento de giro de 200 Nm a partir de 1.500 rpm, este motor propulsa el Audi A3 Cabrio hasta los 200 km/h. Su intercooler refrigerado por agua está integrado en el tubo de aspiración, lo que reduce el volumen del sistema de carga y le proporciona un mayor dinamismo en la conducción.

Entre otros motores, en el Audi A3 Cabrio el motor 1.8 TFSI de 160 CV (118 kW) le lleva en sólo 8,2 segundos de 0 a 100 km/h (en la versión S tronic de 7 marchas, en 8,0 segundos), el motor 2.0 TFSI de 200 CV (147 kW) en combinación con el cambio con doble embrague de 6 marchas S tronic sólo necesita 7,3 segundos. Y con un par máximo de 250 (motor 1.8 TFSI) o 280 Nm (motor 2.0 TFSI) se ha preprogramado una conducción deportiva.

Los valores de consumo de combustible y emisiones de CO₂ se encuentran a partir de la pág. 68.



Los inyectores se abren y cierran en fracciones de milésimas de segundo inyectando combustible varias veces en la cámara de combustión a una presión de hasta 1.800 bar. En una fase de inyección, solo se inyectan ínfimas cantidades, inferiores a una milésima de gramo.



La preinyección comporta una combustión “blanda” y, en consecuencia, una excelente acústica de combustión y un agradable rodamiento del motor.

TDI®

En otras palabras: ¿Dónde está el depósito de carburante?

La mitad de los Audi que se venden actualmente son diesel. Lo que ahora parece normal, hace 20 años causó la mayor sensación: Audi revolucionó el mercado con el primer motor TDI de 2,5 litros. En el tiempo transcurrido desde entonces, innovaciones como la tecnología common-rail han aumentado la eficiencia del TDI. Los inyectores proporcionan una distribución del carburante sutil y precisa. Así, en comparación con los primeros motores TDI, los actuales consumen menos y su potencia ha aumentado. Por lo tanto, era perfectamente previsible que la tracción diesel llegara

al deporte del motor. Y con gran éxito: en 2006, el Audi R10 TDI fue el primer automóvil de carreras diesel en vencer en Las 24 h de Le Mans, una victoria que repitió después en varias ocasiones, la última en 2012.

Los motores TDI en el Audi A3 Cabrio convencen por su eficiencia y espontaneidad. Sus propulsores incorporan la tecnología common-rail que, junto con la turboalimentación, crean las mismas prestaciones de marcha que muchos motores de mayor cilindrada, pero con un consumo muy inferior.

El motor 1.6 TDI incorporado en el Audi A3 Cabrio necesita en promedio sólo 4,3 litros a los 100 km. El motor TDI 2.0 mantiene constante su par motor máximo de 320 Nm en todo el espectro de velocidades de giro entre 1.750 y 2.500 rpm y con el S tronic acelera de 0 a 100 km/h en 9,4 segundos.

Turbocargador con geometría de turbinas regulable optimizada

Propulsor con rozamiento reducido

Sistema de inyección a alta presión de 1.800 bar

Bomba de aceite de presión regulada



Propulsor 2.0 TDI (140 CV/103 kW)

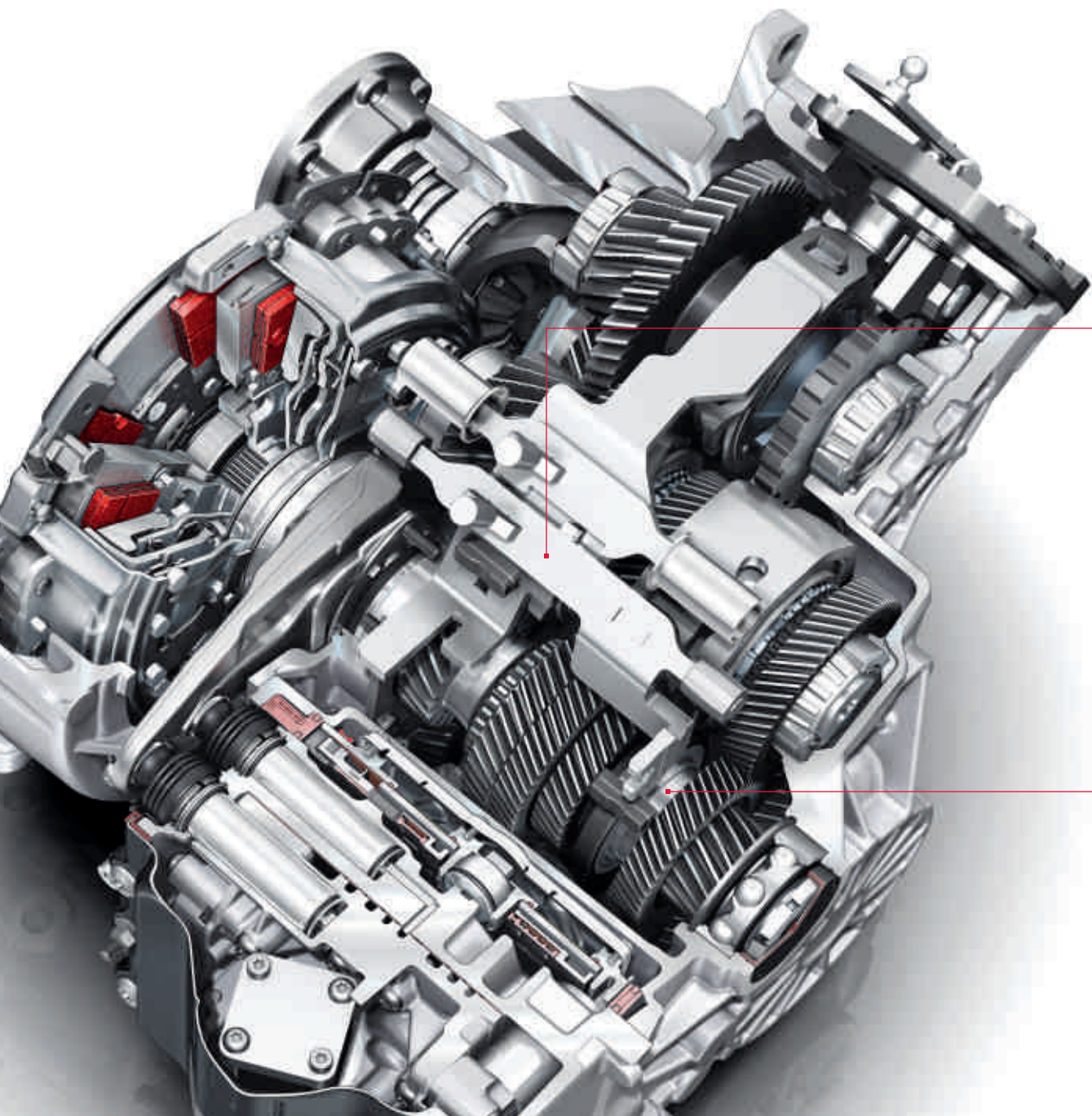

S tronic: 2 embragues de discos proporcionan una dinámica deportiva y un elevado grado de eficacia.

¿Qué aportan dos embragues?

Doble ahorro: tiempo y energía.

El cambio de doble embrague de 6 o 7 velocidades permite realizar el cambio sin apenas interrupción de la fuerza de tracción, lo que le hace especialmente eficiente.

En 1985, Walter Röhrl probó esta técnica en el Sport quattro S1, y se mostró entusiasmado. Un entusiasmo que los conductores de un Audi han compartido con él hasta hoy. Pues el moderno S tronic cambia las marchas con la mayor rapidez. Para ello, incorpora dos embragues de discos que sirven para los distintos cambios de marcha. Un gran embrague transmite el par de rotación, mediante un árbol macizo, a los piñones de las marchas impares.

Un segundo embrague proporciona, mediante un árbol hueco, las marchas pares. Ambos subcambios se mantienen permanentemente activos, pero en cada momento solo hay uno conectado por presión al motor mediante el embrague cerrado. Cuando el conductor acelera, por ejemplo en tercera marcha, el segundo subcambio ya tiene preparada la cuarta marcha. El cambio de marchas se produce rápidamente al cambiar de embrague (el primer embrague se abre mientras el segundo embrague se cierra muy rápidamente). El cambio de marcha dura sólo unas centésimas de segundo y se realiza casi sin interrupción de la fuerza de tracción. Tan rápido y fluido, que el conductor apenas lo percibe.

No importa si el conductor selecciona el modo completamente automático con los programas D (Drive) y S (Sport) o bien cambia de marcha manualmente mediante las levas de cambio: la sensación es precisa y extremadamente deportiva. Además, gracias al alto grado de eficacia del S tronic, el consumo de combustible descende y las emisiones de sustancias contaminantes se reducen.

Dinámico. Deportivo. Superior.

Su tren de rodaje demuestra carácter.

Tanto en un recorrido largo como en un sprint corto: El tren de rodaje adecuado proporciona a su Audi A3 Cabrio un excelente comportamiento en carretera.

El tren de rodaje dinámico combina la agilidad deportiva con una extraordinaria estabilidad de marcha con un elevado confort de marcha. La suspensión y la amortiguación del eje delantero McPherson reaccionan rápidamente a las exigencias de la carretera. Gracias a la desmultiplicación directa de la dirección se consigue una respuesta espontánea a cada orden del volante. Mediante la

suspensión independiente en cada rueda, la fuerza se distribuye longitudinal y lateralmente, y eso a usted le proporciona mayor estabilidad de marcha y una elevada rigidez transversal. Y la corrección automática de la marcha en líneas rectas permite una conducción más relajada en el caso de viento lateral o de calzada inclinada.

En la línea de equipamiento Ambition, el tren de rodaje deportivo se incluye de serie. Su altura se ha rebajado en 15 mm, ofreciendo así un alto confort de marcha y una conducción más deportiva en la carretera.

La dirección asistida electromecánica incluida en todos los modelos Audi A3 Cabrio trabaja en función de la velocidad con asistencia variable de la fuerza de dirección.

Al aparcar, gracias a la ayuda de la dirección asistida electromecánica, usted solo deberá realizar un esfuerzo mínimo para dirigir el automóvil. En cambio, a velocidades altas, la dirección proporciona un elevado grado de precisión.

Al aparcar, gracias a la ayuda de la dirección asistida electromecánica, usted solo deberá realizar

un esfuerzo mínimo para dirigir el automóvil. En cambio, a velocidades altas, la dirección proporciona un elevado grado de precisión. La caja de dirección, colocada en un emplazamiento bajo, transmite las fuerzas de dirección a los tirantes de separación en un corto recorrido hacia las ruedas, proporcionando una reacción de la dirección espontánea y repuestas precisas a las condiciones de la calzada.



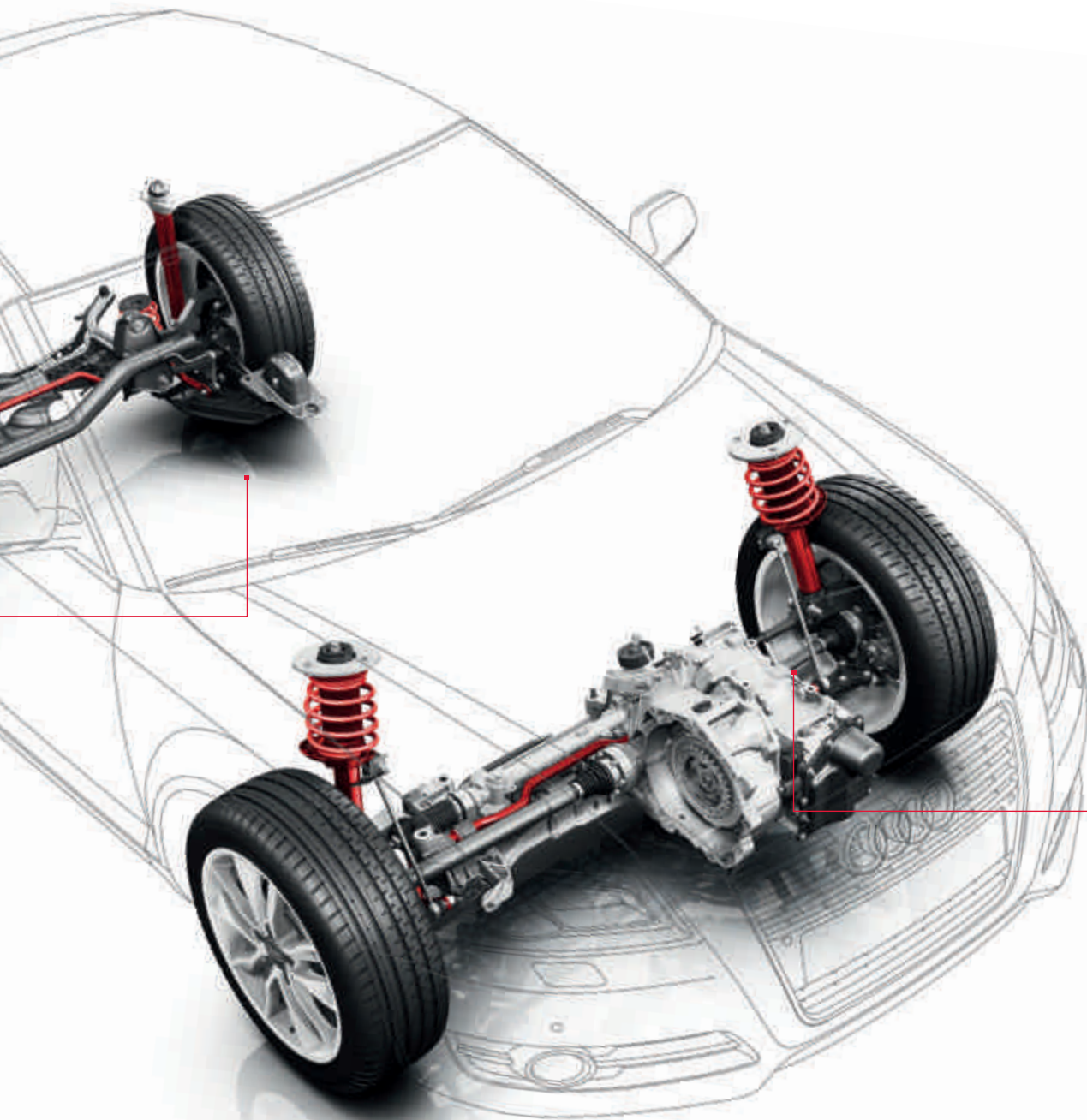

El tren de rodaje deportivo, con la altura de la carrocería rebajada 15 mm aprox. y un reglaje más rígido de la suspensión y la amortiguación para un contacto más directo con la calzada y un comportamiento deportivo.

Hemos confiado la protección de lo más valioso a nuestros colaboradores más especiales.



Para desarrollar un automóvil nuevo hay que realizar un gran número de tests de impacto. Primero, de modo virtual en el ordenador, y finalmente con automóviles reales en la nave de seguridad de Audi. Nuestros ingenieros no sólo tienen en cuenta los resultados de las pruebas, sino también los datos de los accidentes reales, que les proporcionan los investigadores de accidentes y los científicos de la Audi Accident Research Unit (AARU). Esta unidad, fundada en 1998, trabaja

conjuntamente con médicos y policías para disponer de los más exactos conocimientos sobre los accidentes. Gracias a esta información, nuestros tests de control se perfeccionan continuamente.

En los modelos Audi A3 Cabrio trabajan muchos dispositivos de seguridad coordinados de un modo racional. Los automóviles están equipados con sistemas de airbag de gran tamaño para conductor y acompañante más los airbag laterales de ca-

beza tórax delanteros, refuerzos en las puertas y acolchado de protección lateral.

El control electrónico de estabilización (ESC) con bloqueo transversal electrónico proporciona mayor estabilidad en situaciones de marcha críticas mediante el frenado selectivo e individual de las ruedas y la intervención en la gestión del motor y a la vez facilita la estabilización del automóvil mediante un cambio del momento de dirección.

El paquete ESC lleva integrados el sistema de antibloqueo ABS, el asistente hidráulico de frenado con distribución electrónica de la fuerza de frenado (EBV), bloqueo electrónico del diferencial (EDS) y control electrónico de la tracción (ASR). En determinadas situaciones de emergencia, la luz de freno adaptativa avisa a los conductores que circulan por detrás.

Al aparcar, tanto en las maniobras hacia delante como hacia atrás, el Audi parking system le guiará mediante señales acústicas. Además, podrá disponer del Audi parking system trasero y, para un confort aún mayor, del Audi parking system delantero y trasero. Y con el asistente de aparcamiento opcional, su Audi incluso se aparcará solo. Mediante unos sensores de ultrasonidos, este asistente busca las plazas de aparcamiento adecuadas a lo largo de la calzada, calcula el recorrido de aparcamiento ideal y completa el funcionamiento de guiado casi automáticamente. Usted sólo debe dosificar la velocidad; del resto, se encarga el vehículo.



Ilustración del funcionamiento del asistente de aparcamiento.

Por favor, téngalo en cuenta: los sistemas sólo trabajan dentro de sus propios límites. Pueden ayudar al conductor, pero, por descontado, sigue siendo imprescindible que este preste la máxima atención.



Todos los vehículos están equipados con unas carrocerías especialmente estables dotadas de refuerzos en puntos concretos. El alto porcentaje de aceros de alta y altísima resistencia configura unos modelos compactos, sin detrimento del placer de conducción. En la imagen, dichas zonas están marcadas en rojo. Además, el Audi A3 Cabrio dispone de arcos antivuelco de la capota realizados en tubo de acero de alta resistencia que, además de seguridad, proporcionan al automóvil otro toque de dinamismo.

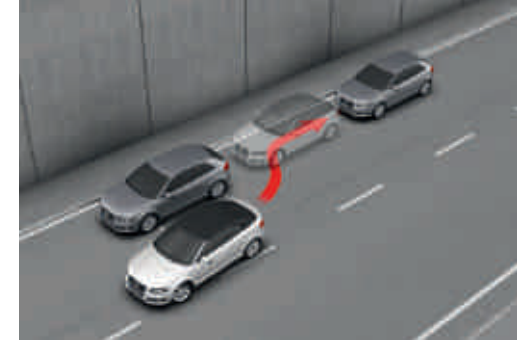
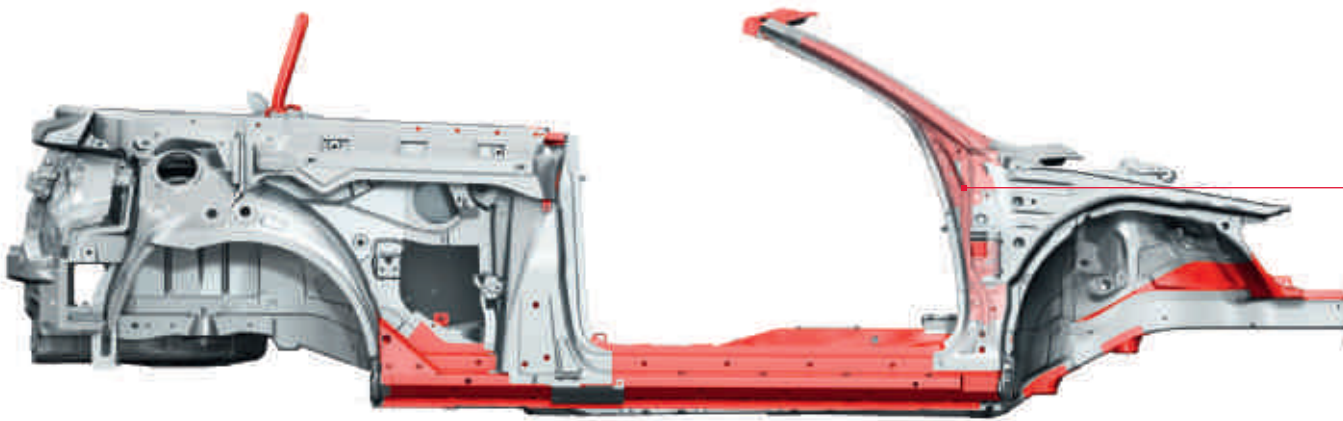



Sólo sus equipamientos convierten un Audi en su Audi.

Las líneas de equipamiento del Audi A3 Cabrio con todo detalle.



Attraction

Personalidad y estilo

Equipamientos de serie específicos para cada modelo Audi A3 Cabrio Attraction

Diferenciación interior:

Inserciones decorativas en color perla en el revestimiento interior de las puertas y consola central (imagen 2)

Tapizado de los asientos en tela Frequenz (Imagen 5)

Diferenciación exterior:

Llantas de aleación ligera, tamaño 6,5 J x 16 con neumáticos 205/55 R 16.

Diferenciación funcional:

Volante de cuero en diseño de 4 radios (imagen 1)

Faros antiniebla

Ambition

Individualidad y clase

Equipamientos de serie específicos del Audi A3 Cabrio Ambition

Diferenciación interior:

Inserciones decorativas micrometalizado platino en el revestimiento interior de las puertas y consola central

Molduras de entrada con inserción de aluminio en los umbrales de las puertas.

Tapizado asientos en tela Dynamik

Diferenciación exterior:

Llantas de aleación en diseño de 5 brazos "Cinético", tamaño 7,5 J x 17 con neumáticos 225/45 R 17.

Diferenciación funcional:

Asiento del acompañante regulable en altura

Sistema de información al conductor con pantalla blanca, incluye indicador de la velocidad digital y ordenador de a bordo con programa de eficiencia.

Faros antiniebla, halógenos, integrados en el faldón delantero (imagen 3)

Deflector de viento, con un nuevo concepto de manejo para colocarlo con mayor facilidad, reduce las corrientes de aire en el habitáculo (imagen 4)

Tren de rodaje deportivo (también disponible con tren de rodaje dinámico).

Volante deportivo multifunción de cuero en diseño de 3 radios, incluye pomo de la palanca de cambio y empuñadura del freno de mano en cuero.

Asientos deportivos delanteros

Audi exclusive

La exclusividad no conoce límites. Solo una variedad infinita.

Cada año, Audi vende cientos de miles de vehículos. Pero sólo una vez el suyo. ¿Cómo es esto posible?
Con un servicio de quattro GmbH que convierte su Audi en inconfundible: Audi exclusive.

Colores de la carrocería conforme a sus preferencias, cuero Napa fina, Alcántara de primera calidad y maderas e inserciones decorativas seleccionadas: son estos materiales y los esmerados acabados los que otorgan a su Audi una personalidad absolutamente propia.

Su concesionario Audi y el Individual Studio del Audi Forum Madrid esperan que les comunique sus deseos.





Equipamiento de cuero en cuero Napa fina Audi exclusive Blanco Alabastro con costuras en color de contraste Carmesí e inserciones decorativas y mandos en cuero Audi exclusive. Una oferta de quattro GmbH.

S line. La nueva definición de la deportividad.



Conducir un Audi A3 Cabrio es una declaración inequívoca a favor de la deportividad automovilística. Y con los paquetes S line tendrá la posibilidad de acentuar aún más la atlética presencia de su Audi A3 Cabrio: con los elementos de los distintos equipamientos, que subrayan sus dinámicas líneas, confieren a su interior una identidad nítidamente deportiva y mejoran su comportamiento durante la marcha. Decídase por un plus de deportividad.



Paquete exterior S line

Parachoques delantero y parrillas del radiador laterales delanteras así como difusor
En impactante diseño deportivo.

Centro del canto del alerón delantero así como difusor
Pintados en Gris Platino.

Faros antiniebla

Marcos de los faros antiniebla
En óptica cromada.

Embelledores cromados para las salidas de escape
Según la motorización, simples o dobles.

Inscripciones S line
En las molduras de entrada.

Inscripciones S line
En los guardabarros delanteros.



Parachoques delantero en un característico diseño deportivo



Difusor pintado en gris platino y embellecedores de escape cromados



Asientos deportivos en tela Sprint/cuero con costuras en color de contraste e inserciones decorativas en aluminio cepillado mate.



Volante multifunción deportivo de cuero en diseño de 3 radios con emblema S line.



Pomo de la palanca selectora en cuero microperforado negro.



Llantas de aleación en diseño de 5 radios.

Tapizados de los asientos

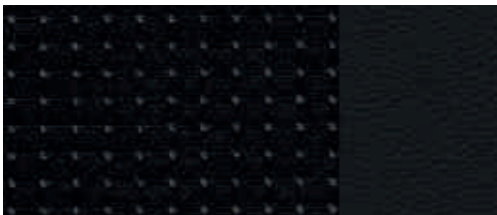

Tela Sprint/cuero Negro



Alcantara microperforado/cuero Negro

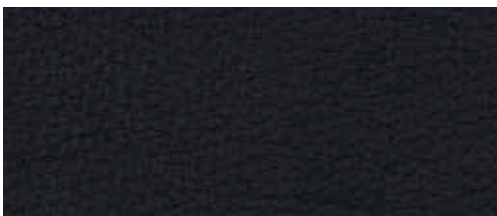

Cuero Vienna Negro

Inserciones decorativas

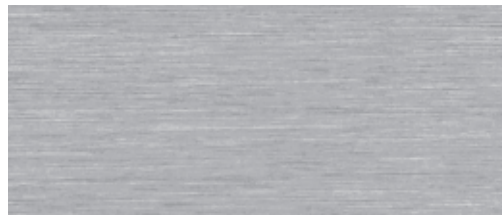

Aluminio mate cepillado

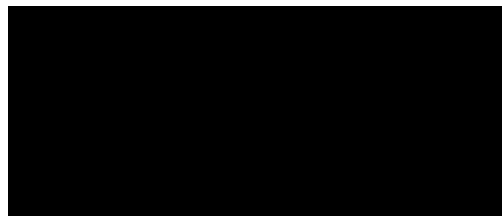

Lacado brillante Negro

Paquete deportivo S line*

Llantas de aleación

Tamaño 7,5 J x 17 con neumáticos 225/45 R 17 en diseño de 5 radios; como opción, llantas en diseño de 5 radios dobles o 10 radios, así como llantas de aleación tamaño 7,5 J x 18 con neumáticos 225/40 R 18, en diseño de 20 radios, 7 radios dobles, 5 radios segmentados o 5 brazos "Rotor" en óptica de titanio, torneado brillante.

Asientos deportivos delanteros

Tapizados de los asientos S line en tela Sprint/cuero, Alcantara microperforado/cuero o cuero Vienna

Todos ellos en negro y con inscripción S line en el respaldo de los asientos delanteros.

Habitáculo, salpicadero y revestimiento interior del techo

En negro, como opción con costuras en color de contraste sobre tapizados de los asientos de tela/cuero o Alcantara microperforado/cuero, volante deportivo de cuero, fuelle de la palanca de cambio/palanca selectora así como alfombrillas.

Inserciones decorativas S line

De aluminio mate cepillado; opcional: lacado brillante negro.

Volante deportivo de cuero S line en diseño de 3 radios

De cuero negro con emblema S line (en el S tronic, con levas de cambio); opcional: volante multifunción deportivo de cuero S line en diseño de 3 radios o volante multifunción deportivo de cuero en diseño de 3 radios con levas de cambio, ambos en cuero negro con emblema S line, como opción también achatado en su parte inferior.

Pomo de la palanca de cambio y palanca de cambio

En cuero microperforado Negro.

Espejo de cortesía con iluminación

Molduras de entrada

Con inserción de aluminio e inscripción S line.

Inscripciones S line

En los guardabarros delanteros.

Pintura de la carrocería

En todos los colores de serie/opcionales, y además en los colores opcionales rojo Misano efecto perla y plata Monza metalizado.

Opciones de color de la carrocería adicionales



Rojo Misano efecto perla



Plata Monza metalizado

*Sólo en combinación con Ambition.

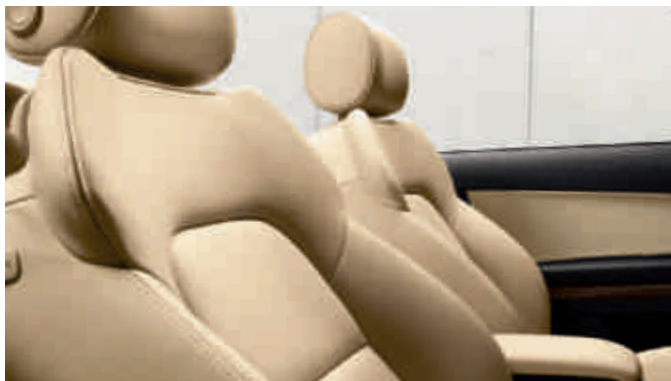

Audi A3 Cabrio Ambition en Gris Dakota metalizado, capota Beige, óptica de aluminio en el exterior, llantas de aleación en diseño de 5 brazos „Cinético“, asientos deportivos en cuero Vienna Beige, inserciones decorativas de madera de raíz de nogal Marrón oscuro.

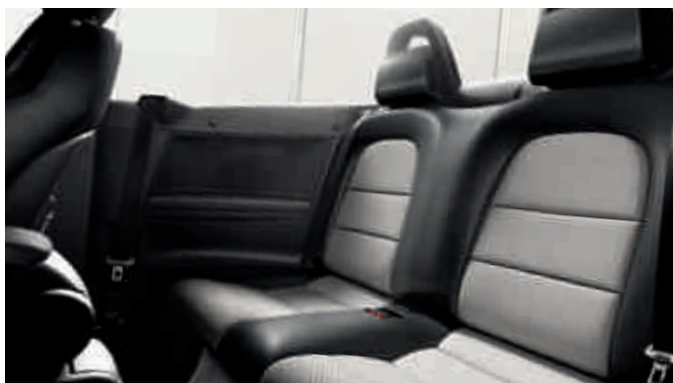

Audi A3 Cabrio Attraction en Blanco Glaciar metalizado, capota Negra, óptica de aluminio en el exterior, llantas de aleación en diseño de 5 brazos "Dinámico", antracita, asientos deportivos en tela Avus/cuero Plata/Negro.

Pinturas lisas



Blanco Ibis

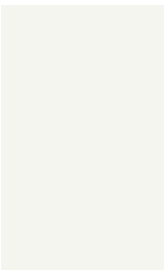

Pinturas metalizadas



Blanco Glaciar metalizado

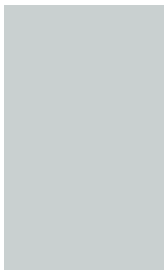

Gris Dakota metalizado



Azul Celeste metalizado



Rojo brillante



Plata Hielo metalizado

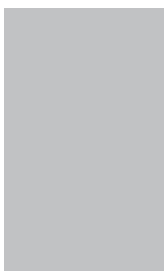

Gris Amatista metalizado



Azul Scuba metalizado



Negro brillante

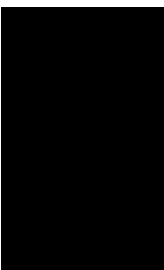

Gris Cóndor metalizado

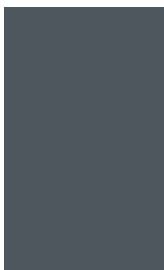

Rojo Volcán metalizado



Pinturas efecto perla

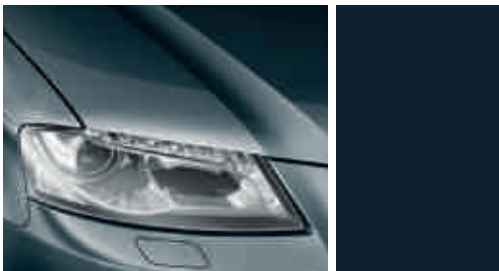

Gris Meteoro efecto perla

Pinturas personalizadas Audi exclusive



Pinturas personalizadas Audi exclusive
Una oferta de quattro GmbH

Colores de la capota

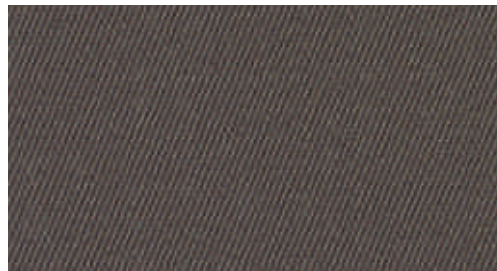

Capota Beige

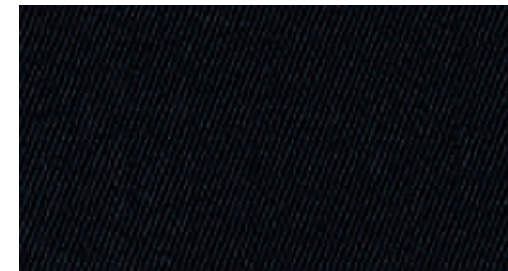

Capota Negra



Azul Mar efecto perla

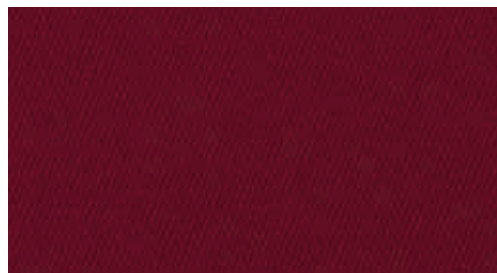

Capota Roja

Revestimiento interior del techo de la capota

Revestimiento interior del techo de la capota
A elegir en Plata o Negro



Negro Phantom efecto perla

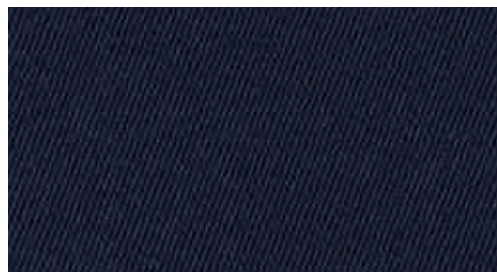

Capota Azul

Llantas/Neumáticos



Llantas de acero, incluye tapacubos integrales
tamaño 6,5 J x 16 con neumáticos 205/55 R 16.



Llantas de aleación en diseño de 5 brazos "Cinético"
tamaño 7,5 J x 17 con neumáticos 225/45 R 17.
(de serie en Ambition)



Llantas de aleación en diseño de 16 radios
antracita, parcialmente pulidas, tamaño 7,5 J x 17 con
neumáticos 225/45 R 17.



**Llantas de aleación Audi exclusive
en diseño de 10 radios**
tamaño 7,5 J x 17 con neumáticos 225/45 R 17.
Una oferta de quattro GmbH.



Llantas de aleación en diseño de 7 radios
tamaño 6,5 J x 16 con neumáticos 205/55 R 16.
(de serie en Attraction)



Llantas de aleación en diseño de 5 brazos "Dinámico"
antracita, tamaño 7,5 J x 17 con neumáticos
225/45 R 17.



**Llantas de aleación Audi exclusive
en diseño de 5 radios**
tamaño 7,5 J x 17 con neumáticos 225/45 R 17.
Una oferta de quattro GmbH.



**Llantas de aleación Audi exclusive
en diseño de 5 radios segmentados**
tamaño 7,5 J x 18 con neumáticos 225/40 R 18.
Una oferta de quattro GmbH.



Llantas de aleación en diseño de 7 brazos "Parábola"
tamaño 6,5 J x 16 con neumáticos 205/55 R 16.



Llantas de aleación en diseño de 10 radios
pulidas, tamaño 7,5 J x 17 con neumáticos 225/45 R 17.



**Llantas de aleación Audi exclusive
en diseño de 5 radios dobles**
tamaño 7,5 J x 17 con neumáticos 225/45 R 17.
Una oferta de quattro GmbH.



**Llantas de aleación Audi exclusive
en diseño de 5 brazos "Rotor", en óptica de titanio,
torneado brillante**
tamaño 7,5 J x 18 con neumáticos 225/40 R 18.
Una oferta de quattro GmbH.

Llantas/neumáticos



Llantas de aleación Audi exclusive en diseño de 7 radios dobles
tamaño 7,5 J x 18 con neumáticos 225/40 R 18.
Una oferta de quattro GmbH.



Llantas de invierno de acero
tamaño 6 J x 16 con neumáticos 205/55 R 16, aptas para cadenas, velocidad máxima tolerable 210 km/h. (No disponibles en España).



Llantas de invierno de aleación en diseño de 5 brazos
tamaño 6 J x 17 con neumáticos 205/50 R 17, aptas para cadenas, velocidad máxima tolerable 210 km/h. (No disponible en España).



Llantas de aleación Audi exclusive en diseño de 20 radios
de 2 piezas, tamaño 7,5 J x 18 con neumáticos 225/40 R 18. Una oferta de quattro GmbH.



Llantas de invierno de aleación en diseño de 7 radios
tamaño 6,5 J x 16 con neumáticos 205/55 R 16, no aptas para cadenas, velocidad máxima tolerable 210 km/h. (No disponibles en España).



Llantas de invierno de aleación en diseño de 10 radios pulidas, tamaño 7,5 J x 17 con neumáticos 225/45 R 17 no aptas para cadenas, velocidad máxima tolerable 240 km/h. (No disponibles en España).

Tornillos de ruedas con seguro antirrobo

Sólo pueden aflojarse con el adaptador suministrado con el vehículo.

Set de reparación de neumáticos

Con compresor de 12 V y material para el sellado de neumáticos; velocidad máxima tolerable 80 km/h.

Sistema de control de presión de neumáticos

Supervisa la presión de las ruedas programada e introducida previamente en el sistema por el conductor; si una de las ruedas pierde aire, avisa al conductor mediante señales visuales y acústicas, indicación en el sistema de información al conductor.

Caja de herramientas

En el maletero.

Gato

En el maletero.



Asientos normales delanteros

Con regulación manual de posición longitudinal e inclinación; regulación de la altura del reposacabezas y del asiento (para el asiento del conductor; en combinación con Ambition, también para el asiento del acompañante). (La imagen muestra un asiento normal delantero en cuero Vienna Beige Luxor).

Consulte en el Índice, a partir de la página 72, qué equipamientos son de serie y cuáles opcionales en cada modelo.

Equipamientos de tela



Tela Frecuenz Negro

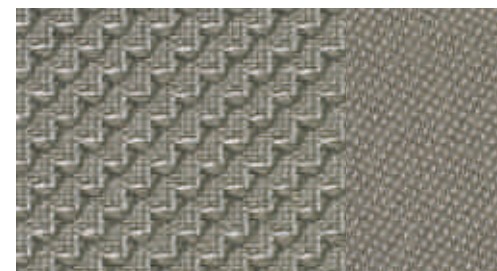

Tela Frecuenz Gris claro

Equipamientos de cuero

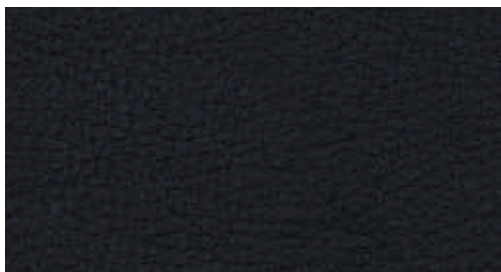

Cuero Vienna Negro



Cuero Vienna Beige Luxor

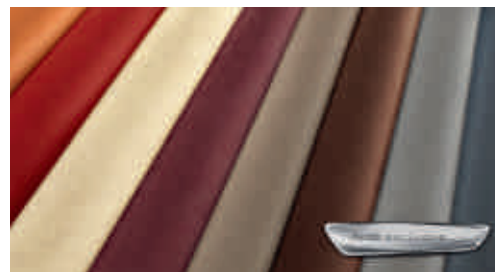

Equipamientos de cuero Audi exclusive
Una oferta de quattro GmbH

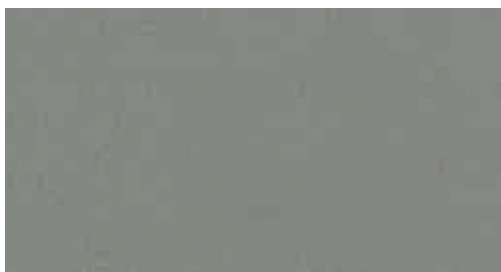

Cuero Vienna Gris claro

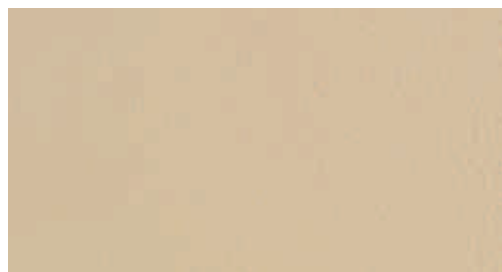

Cuero Vienna Beige



Equipamientos de tela

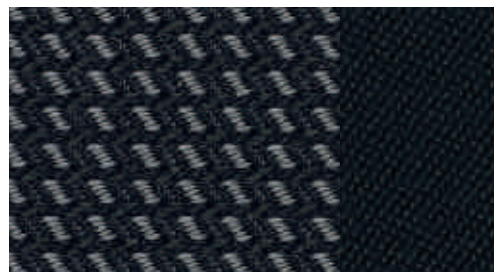

Tela Dynamik Negro/Plata

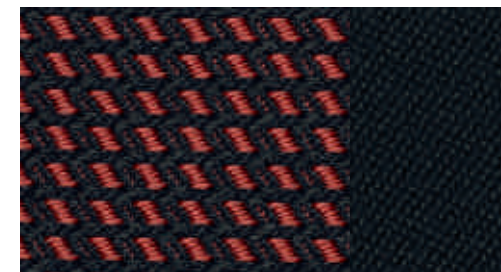

Tela Dynamik Negro/Rojo

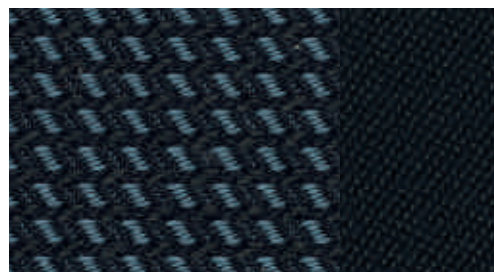

Tela Dynamik Negro/Azul

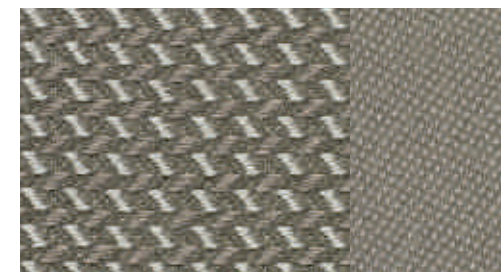

Tela Dynamik Gris claro

Asientos deportivos delanteros

Con costados de los asientos resaltados para una mejor sujeción lateral en las curvas, ajuste manual de la posición longitudinal y del respaldo; ajuste de la altura del reposacabezas y del asiento. (La imagen muestra un asiento deportivo delantero en tela Dynamik negro/azul).

Equipamientos de cuero

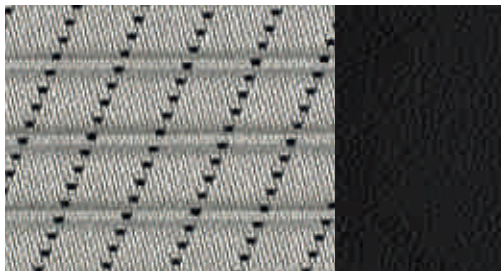

Tela Avus/cuero Plata/Negro

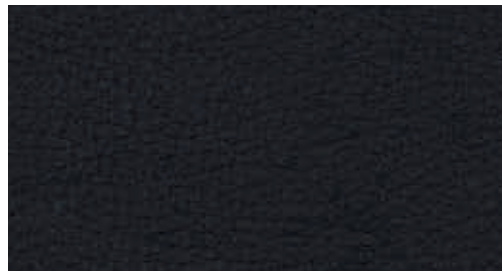

Cuero Vienna Negro

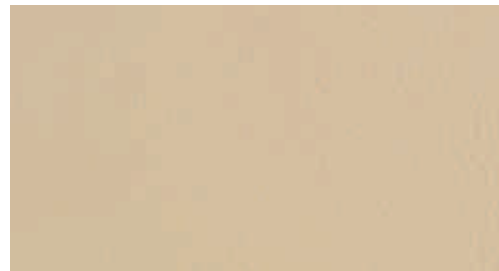

Cuero Vienna Beige



Cuero napa fina Rojo

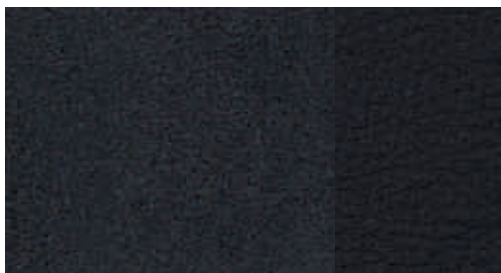

Alcantara/cuero Negro

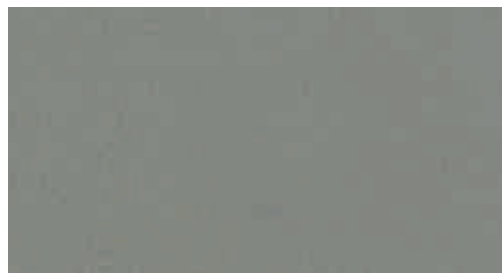

Cuero Vienna Gris claro



Cuero napa fina Negro

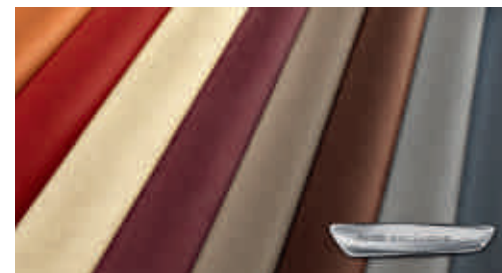

Equipamientos de cuero Audi exclusive
Una oferta de quattro GmbH



Alcantara/cuero Gris claro



Cuero Vienna Beige Luxor

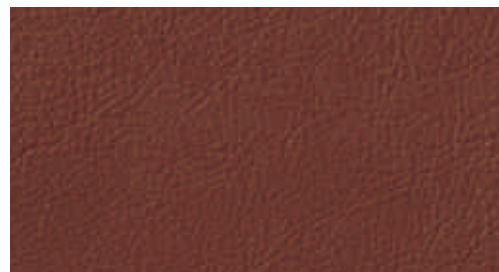

Cuero napa fina Marrón Mustang

Asientos, equipamientos de tela y cuero

Asientos normales delanteros

Con regulación manual de posición longitudinal del asiento, inclinación del respaldo, altura del reposacabezas y del asiento (para el asiento del conductor; en combinación con Ambition, también para el asiento del acompañante).

Asientos deportivos delanteros

Con costados de los asientos resaltados para una mejor sujeción lateral en las curvas, ajuste manual de la posición longitudinal del asiento, inclinación del respaldo, altura del reposacabezas y del asiento.

Tela Frequenz

Para asientos normales delanteros; franja central del asiento en tela Frequenz, resaltes laterales, reposacabezas e inserciones en el revestimiento de las puertas y en los laterales traseros en tela lisa.

Tela Dynamik

Para asientos deportivos delanteros; franja central del asiento en tela Dynamik, resaltes laterales, reposacabezas e inserciones en el revestimiento de las puertas y en los laterales traseros en tela lisa.

Tela Avus/cuero plata/negro

Para asientos deportivos delanteros; franja central del asiento e inserciones en el revestimiento de las puertas en tela Avus, resaltes laterales de los asientos, franja central del reposacabezas, pomo de la palanca de cambio, fuelle de la palanca de cambio o palanca selectora, empuñadura del freno de mano y apoyabrazos central delantero (si se ha incluido) de cuero, franjas laterales y reposacabezas con costuras en color de contraste, incluye aro del volante de cuero.

Combinación Alcantara/cuero

Para asientos deportivos delanteros; franja central del reposacabezas, resaltes laterales de los asientos, apoyabrazos central delantero (si se ha incluido) de cuero, franja central del asiento y revestimiento interior de las puertas en Alcantara, incluido aro del volante de cuero; incluye protección contra el calentamiento excesivo para las superficies del asiento, resaltes laterales y respaldos de los asientos delanteros.

Equipamiento de cuero Vienna

Franja central de los asientos, resaltes laterales de los asientos, franja central de los reposacabezas, pomo y fuelle de la palanca de cambio, empuñadura del freno de mano.

Equipamiento de cuero Napa fina

Para asientos deportivos delanteros; franja central del asiento, resaltes laterales de los asientos, reposacabezas, pomo de la palanca de cambio, fuelle de la palanca de cambio o palanca selectora, empuñadura del freno de mano y apoyabrazos central delantero (si se ha incluido) de cuero, incluido aro del volante de cuero; incluye protección contra el calentamiento excesivo para las superficies del asiento, resaltes laterales y respaldos de los asientos delanteros.

Equipamiento de cuero en Alcantara/cuero Napa fina Audi exclusive

Resaltes laterales, reposacabezas y apoyabrazos central delantero (si se ha incluido) de cuero napa fina, franja central del asiento e inserciones en el revestimiento interior de las puertas de Alcantara, incluye protección contra el calentamiento excesivo en los asientos delanteros. Opcionalmente, con costuras de color en los resaltes de los asientos y reposacabezas. El paquete incluye: Alfombrillas con ribete de cuero. Una oferta de quattro GmbH.

Equipamiento de cuero Audi exclusive en cuero Napa fina

Franja central de los asientos, resaltes laterales, reposacabezas y apoyabrazos central delantero (si se ha incluido) de cuero napa fina, inserciones en el revestimiento interior de las puertas de Alcantara, alfombrillas con ribete de cuero; incluye protección contra el calentamiento excesivo en las superficies del asiento, los resaltes laterales y los respaldos de los asientos delanteros. Opcional: costuras de color en los resaltes laterales del asiento y reposacabezas. Una oferta de quattro GmbH.

Inserciones decorativas

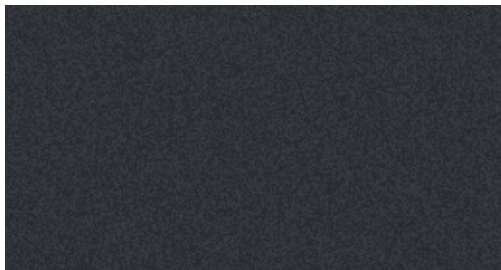

Perlado granito¹



Aluminio Medial plata



Inserciones decorativas Audi exclusive

Una oferta de quattro GmbH

Inserciones decorativas

En el revestimiento interior de las puertas y en la consola central.

Inserciones decorativas Audi exclusive

Disponible en distintas maderas Audi exclusive.
Una oferta de quattro GmbH.

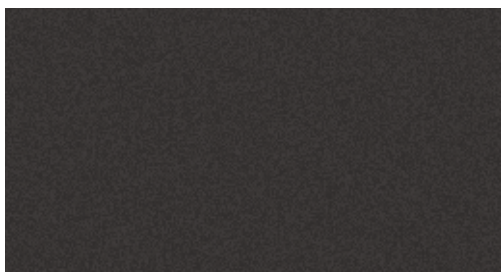

Perlado sombra de Venecia²

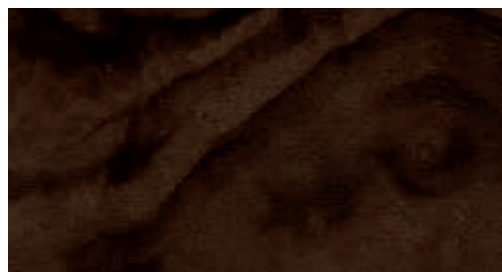

Madera de raíz de nogal Marrón oscuro

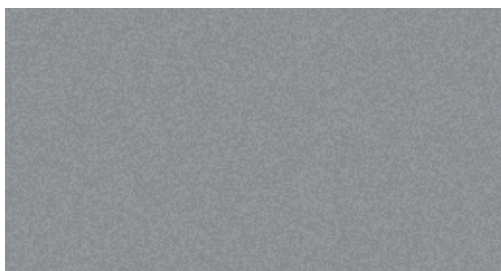

Micrometálico platino



Madera Vavona ámbar

¹ Con tapizado de los asientos Negro, Rojo o Marrón Mustang. ² Con tapizado de los asientos Beige Luxor, Gris claro o Beige.

Luces**Faros de Xenón plus, instalación lavafaros incluida**

Los faros con tecnología de descarga de gas, de larga duración, para luces de cruce y largas, permiten una iluminación intensa de la calzada, una excelente uniformidad y un largo alcance, tanto en la cercanía como en la lejanía, y con un color parecido a la luz del día. La regulación automática y dinámica del alcance luminoso evita cegar a los conductores que circulan en sentido contrario. Luz de marcha diurna con un mínimo consumo de energía.

Faros

Faros halógenos en tecnología de forma libre, con cubierta de cristal claro, regulación eléctrica del alcance luminoso y luces de estacionamiento, luz de marcha diurna.

Paquete de iluminación

Consta de iluminación de acceso, iluminación en zona pies delantera, manecillas de las puertas y espejo de cortesía, compartimiento portaobjetos iluminado en la consola central, 2 luces de lectura delante, iluminación ambiental de la consola central y reflectores activos en las puertas.

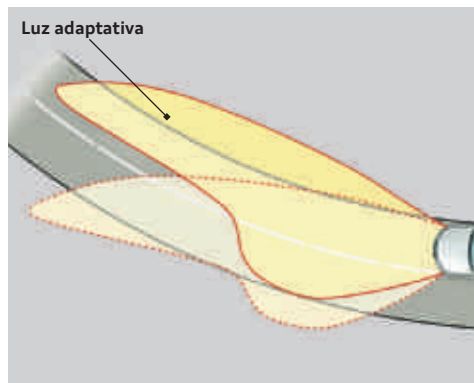
**Luz adaptativa**

La luz de curva dinámica reconoce, gracias al movimiento del volante, el trazado de la carretera. Los faros giran en las curvas –en función del ángulo del volante–, y así iluminan un recorrido sinuoso de forma variable. La luz adaptativa funciona a velocidades comprendidas entre 10 km/h y 110 km/h.

Asistente de luces largas

Reconoce por sí mismo, dentro de los límites del sistema, los faros de los automóviles que circulan en sentido contrario, las luces traseras de los automóviles de su mismo sentido, así como las luces de las zonas urbanizadas. Según la situación de circulación, las luces largas se encenderán o apagarán automáticamente.

Iluminación interior

Con desconexión retardada e interruptores en todas las puertas. Iluminación en el maletero y en las zonas del conductor y acompañante.

Reflectores en las puertas

Pasivos, con la puerta abierta protegen de los vehículos que se acercan por detrás.

**Faros antiniebla**

Halógenos, integrados en el faldón delantero.

Intermitentes

Con función de intermitente en autopista, pulsando ligeramente la palanca de los intermitentes se activan 3 ciclos de intermitencia.

Luz de freno adaptativa

Intermitencia de la luz de freno en caso de frenada de emergencia para avisar a los automóviles que circulan por detrás, activación automática del intermitente de aviso en parada.

Instalación lavafaros

Funciona con agua a alta presión, para mejorar la potencia lumínica y proporcionar una muy buena visibilidad. (De serie en combinación con Xenón plus).

Luces traseras

En rojo, luces de marcha atrás en blanco con luces antiniebla integradas y un innovador diseño con corona de luz alrededor en técnica de dirección de luz, incluye tercera luz de freno.

Retrovisores



Retrovisores exteriores con intermitente LED integrado

Ajustables eléctricamente, espejo convexo, plano o esférico; carcasa pintada en el color de la carrocería.

Además a elegir:

Calefactables

Incluye eyectores calefactables

Calefactables y escamoteables eléctricamente

Calefactables y antideslumbrantes automáticos

Calefactables y antideslumbrantes automáticos escamoteables eléctricamente

Retrovisor interior

Antideslumbrante

Además a elegir:

Antideslumbrante automático con sensor de lluvia y luz

Para controlar automáticamente el sistema de luces de marcha y los limpiaparabrisas, incluye función coming home/leaving home: apagado retardado y encendido automático de los faros principales, luces traseras y de matrícula así como, en combinación con Xenón plus, la luz de marcha diurna de tecnología LED, al aparcar o abrir el vehículo.

Antideslumbrante automático con sensor de lluvia y luz y brújula digital

Muestra de modo digital el punto cardinal actual. Los ocho puntos cardinales (N, NE, E, SE, S, SW, W, NW) aparecen en inglés.

Espejo de cortesía con iluminación

En los parasoles del conductor y acompañante.

Sistemas de techo



Deflector de viento

Con un nuevo concepto de manejo para colocarlo con mayor facilidad, reduce las corrientes de aire en el habitáculo.

Capota semiautomática

En negro, rojo, azul o beige, de tela aislante, con un innovador sistema de plegado en Z, completamente escamoteable. Bloqueo y desbloqueo de accionamiento manual.

Capota insonorizante totalmente automática

En negro, rojo, azul o beige; al optimizar el grosor y la sujeción del material, junto a un mejor aislamiento, se ha conseguido mejorar notablemente el nivel de ruido en el habitáculo, por lo que ya no es necesario activarla manualmente. Al abrir o bloquear la cerradura de la puerta con la llave, la capota se abre o se cierra; es posible accionar la capota hasta una velocidad de 30 km/h.

Sistemas de cierre**Llave con control remoto**

Abre y bloquea las puertas, la tapa del maletero, la tapa del depósito de combustible; incluye apertura y cierre de confort de las ventanas.

Inmovilizador electrónico

Integrado en la unidad de control del motor, activación automática mediante la llave del vehículo.

Mando a distancia universal (HomeLink)

Mando a distancia programable, pulsadores integrados en el módulo de iluminación interior; puede utilizarse para abrir y/o cerrar las puertas del garaje y otras puertas exteriores; con posibilidad de controlar los sistemas de seguridad e iluminación.

Alarma antirrobo

Con protección antirremolcado mediante sensor del ángulo de inclinación (desconectable); incluye vigilancia del habitáculo desconectable; claxon independiente de la tensión de a bordo (Back-up-Horn) para la vigilancia de puertas, compartimento del motor y maletero.

Preinstalación para asistente de localización

Preinstalación para conectar un asistente de localización (disponible en Accesorios Originales Audi), que permite localizar el automóvil sustraído.

Lunas**Cristales antitérmicos**

Tintados en verde.

Parabrisas de cristal antitérmico con franja de color gris

En el margen superior (de serie con retrovisor interior antideslumbrante automático con sensor de lluvia y luz).

Luneta trasera

Calefactable, con temporizador.

Sistema limpiaparabrisas

Circuito de 2 niveles, conmutación de intervalos ajustable en 4 etapas, barrido de un solo movimiento, sistema de lava-limpia automático con dispositivo limpiador reversible y posición de reposo para alargar la vida útil de las escobillas.

Parasoles

Abatibles y orientables, en el lado del conductor y del acompañante, con espejo de cortesía iluminado y con tapa.

Otros equipamientos de exterior**Enganche de remolque***

Desmontable y con cierre; barra y cabeza esférica realizadas en acero forjado, la toma de corriente de 13 polos puede girarse quedando escondida a la vista detrás del faldón del parachoques; una vez retirado el enganche, puede guardarse en el hueco de la rueda de repuesto.

Óptica de aluminio en el exterior

Consta de listones embellecedores de aluminio en las ventanas y en la capota, parte trasera de los arcos de la capota en óptica de aluminio.

Paquete óptico negro Audi exclusive

Marco de la parrilla del radiador en negro ultrabrillante, parrilla del radiador, portamatrícula, marcos de los faros antiniebla y aplicaciones en la rejilla de los faros antiniebla en negro mate, manecillas de las puertas del color de la carrocería.

Una oferta de quattro GmbH.

Parachoques

Con recubrimiento plástico, del color de la carrocería.

Singleframe Audi

Marco embellecedor de una pieza alrededor de la parrilla del radiador en negro brillante, con aros Audi brillantes en el centro.

Salidas de escape

En 1.2 TFSI, 1.6 TDI y 2.0 TDI, 1 salida; en los demás motores de gasolina y en los motores diesel, 2 salidas a la izquierda.

Inscripción/nombre del modelo

En la tapa del maletero; como opción, también sin nombre del modelo en la zaga.

Manecillas

Enrasadas, pintadas en el color de la carrocería, con aplicaciones cromadas.



Respaldo de la banqueta trasera abatible

Abatible en la proporción 50 : 50 o completamente.

Calefacción de asientos

Franja central del respaldo y del asiento calefactadas, con equipamiento de cuero y asientos deportivos, también los laterales del asiento; para conductor y acompañante, graduable individualmente en varios niveles.

Protección contra el calentamiento excesivo

Para las superficies del asiento, laterales y respaldos de los asientos delanteros en combinación Alcantara/cuero, cuero Vienna y cuero napa fina. La especial pigmentación del cuero le hace muy resistente al calentamiento intenso. Los rayos infrarrojos de la luz solar son reflejados. Gracias a la protección contra el calentamiento excesivo, la temperatura de las superficies puede bajar aprox. hasta los 20 °C.

Entrada de confort

Función de plegado ampliada de los asientos delanteros para acceder cómodamente a la parte posterior.

Apoyo lumbar en asientos delanteros de ajuste eléctrico

Con regulación vertical y horizontal eléctrica.

Asiento del acompañante regulable en altura

Además del asiento del conductor regulable en altura de serie.



Apoyabrazos central delantero

Incluye compartimiento con tapa; inclinación regulable.

Reposacabezas

Para todas las 4 plazas, regulación manual de la altura en los reposacabezas delanteros.

Anclaje ISOFIX para asientos infantiles en el asiento del acompañante

Con interruptor de desactivación del airbag del acompañante.

Anclaje ISOFIX para asientos infantiles para los asientos traseros

Dispositivo para sujetar de un modo práctico los asientos infantiles según la norma ISO. Su Servicio Oficial Audi puede facilitarle el asiento infantil adecuado.

Volantes/palanca de cambios/mandos**Volante en diseño de 4 radios**

Con airbag Fullsize, regulación manual de altura y profundidad. (No disponible en España).

Volante de cuero en diseño de 4 radios

Con airbag de gran tamaño, regulable en altura y profundidad, incluye como la palanca de cambio y empuñadura del freno de mano de cuero.

Volante deportivo de cuero en diseño de 3 radios

Con Airbag de gran tamaño, incluye pomo de cambio de marchas deportivo y empuñadura del freno de mano de cuero en los modelos con cambio de marchas manual, como opción con levas de cambio detrás del aro del volante para cambiar las marchas en el S tronic.

Volante deportivo de cuero en diseño de 3 radios achatado en su parte inferior

Con airbag de gran tamaño, el mismo equipamiento que el volante deportivo de cuero.

**Volante multifunción de cuero en diseño de 4 radios**

Con airbag de gran tamaño, equipamiento igual que el volante de cuero en diseño de 4 radios; permite controlar el equipo de radio Audi y la instalación manos libres "Bluetooth" para teléfono móvil opcionales; opcionalmente con levas de cambio detrás del volante para cambiar las marchas en el S tronic.

**Volante multifunción deportivo de cuero en diseño de 3 radios**

Con airbag de gran tamaño, equipamiento igual que el volante deportivo de cuero; permite controlar el equipo de radio Audi y la instalación manos libres "Bluetooth" para teléfono móvil opcionales; opcionalmente con levas de cambio detrás del volante para cambiar las marchas en el S tronic.

**Volante multifunción deportivo de cuero en diseño de 3 radios achatado en su parte inferior**

Con airbag de gran tamaño, equipamiento igual que el volante deportivo de cuero; permite controlar el equipo de radio Audi y la instalación manos libres "Bluetooth" para teléfono móvil opcionales; opcionalmente con levas de cambio detrás del volante para cambiar las marchas en el S tronic.

Aro del volante de cuero Audi exclusive

Disponible en todos los colores Audi exclusive; costura a elegir individualmente entre distintos colores Audi exclusive con diseño de costura específico Audi exclusive. Una oferta de quattro GmbH.

Mandos de cuero Audi exclusive

Tapizado del aro del volante, pomo o palanca y pomo o fuelle de la palanca disponible en todos los colores Audi exclusive; costuras a elegir en distintos colores Audi exclusive. Costura del aro del volante en diseño específico Audi exclusive. Una oferta de quattro GmbH.

**Pomo de la palanca de cambio de aluminio Audi exclusive**

Una oferta de quattro GmbH.

Pomo de la palanca de cambio

Con embellecedor circular de aluminio y fuelle de la palanca de cambio.

Climatización



Climatizador automático de confort

Con regulación en función de la altura del sol, regulación de la temperatura preseleccionada independiente para conductor y acompañante; regulación electrónica de la temperatura, el caudal y la distribución del aire; recirculación de aire automática mediante sensor de aire, filtro combi, reconocimiento de llave, con regulación específica para cabrio.

Sistema de ventilación y calefacción

Graduable en 4 posiciones, 4 salidas de aire redondas graduables individualmente en el salpicadero; chorro antiescarcha en parabrisas y lunetas laterales, salidas de aire en la zona de los pies delante y detrás.

Climatizador manual

Refresca o calienta el habitáculo, consta de 4 salidas de aire en el salpicadero, la zona de los pies delantera y trasera, así como chorro antiescarcha en parabrisas y lunetas laterales, con recirculación de aire manual, filtro combinado antipolución y antipolen, ventilador gradual y distribución del aire manual.

Sistemas de colocación y sujeción del equipaje

Paquete portaobjetos

Consta de redes portaobjetos en el dorso de los respaldos de los asientos delanteros, compartimiento debajo del asiento del conductor, compartimiento para mapas o fundas de CD en la guantera, red portaobjetos en la zona delantera/consola central así como toma de corriente de 12 voltios; además, red combi para fijar en el suelo del maletero o en el dorso del respaldo y segunda luz del maletero. (Observación: Al pedir el paquete portaobjetos se suprime el encendedor.)

Compartimentos

Compartimiento bajo el salpicadero, en los revestimientos laterales y revestimientos de las puertas, en la consola central y bajo el asiento del acompañante, abatible.

Ganchos para bolsas

En el maletero, derecha e izquierda.

Bolsa para esquís/snowboards extraíble

Para transportar cómodamente objetos largos, por ejemplo, hasta 4 pares de esquís o 2 snowboards.

Alfombrilla reversible

Para el maletero, una cara de Velours y otra de goma, para cubrir todo el suelo del maletero, incluye protector desplegable para el borde de carga y el parachoques.

Guantera

En el lado del acompañante, de gran capacidad, con iluminación, cierre con llave.

Armellas de amarre

4 unidades, en el maletero, para sujetar maletas y objetos; puntos de sujeción para la red combi opcional.

Otros equipamientos de interior**Revestimiento zona pies**

De Velours, armonizado con el color del habitáculo.

Alfombrillas delanteras

De Velours, armonizadas con el color de la moqueta del suelo.

Alfombrillas traseras

De Velours, armonizadas con el color de la moqueta del suelo.

Molduras de entrada

Con inserción de aluminio, en los umbrales de las puertas.

Elevalunas

Delanteros y traseros eléctricos, con limitación de fuerza excedente, apertura y cierre de confort mediante la llave con mando, apertura y cierre con un solo toque.

Revestimiento interior de las puertas

En el panel interior con tapizado de tela, apoyabrazos integrado.

Consola central

Con compartimiento que, con la persianilla abierta, puede utilizarse también como posavasos.

Encendedor y cenicero

En la consola central delantera, el encendedor sustituye a la toma de corriente de 12 V de serie.

Toma de corriente de 12 voltios

Delantera, con compartimiento en la consola central.

MMI® y sistemas de navegación**Sistema de navegación plus con sistema de control MMI®**

Incluye dos DVD de navegación, pantalla de color TFT de 6,5" (800 x 480 píxeles), con representación de mapas en 3D, guía de ruta dinámica (siempre que esté disponible), radio con doble sintonizador, lector de DVD de navegación para DVD de navegación, CD de audio o MP3 (no puede utilizarse al mismo tiempo que el sistema de navegación), 2 lectores de tarjetas MMC/SDHC integrados para MP3 (hasta 32 GB), conexión AUX-IN, representación por flechas en el sistema de información al conductor, indicación óptica de la información de aparcamiento (solo al pedir Audi parking system delantero y trasero), antena y 8 altavoces incluido Centerspeaker y altavoz de graves con amplificador integrado, potencia total de 140 vatios, posibilidad de conectar un Audi music interface.

Sistema de navegación con control MMI®

Incluye CD de navegación, pantalla monocroma de 6" en la consola central para la introducción del destino y la descripción de la ruta, guía de ruta dinámica hasta el destino (siempre que esté disponible), equipo de radio con doble sintonizador, lector de CD para CD de navegación, CD de audio o MP3 (no puede utilizarse al mismo tiempo que el sistema de navegación), antenas Diversity, representación por flechas en el sistema de información al conductor opcional, incluye antena. CD de navegación por países, incluye principales enlaces por carretera de Europa (siempre que estén digitalizados), conexión AUX-IN para conectar terminales de audio.

Datos de navegación (DVD)

Para sistema de navegación plus, contiene datos de navegación para los siguientes países (siempre que la información esté digitalizada): Albania, Alemania, Andorra, Austria, Bélgica, Bosnia-Herzegovina, Bulgaria, Croacia, Dinamarca, Eslovenia, España (incluido Canarias), Estonia, Finlandia, Francia, Gibraltar, Gran Bretaña, Grecia, Holanda, Hungría, Irlanda, Italia, Letonia, Liechtenstein, Lituania, Luxemburgo, Mónaco, Noruega, Polonia, Portugal, República Checa, República Eslovaca, Rumania, San Marino, Suecia, Suiza, y Ciudad del Vaticano; América del Norte: Canadá, Puerto Rico, EE.UU. (incluye Alaska, Hawaii, Islas Vírgenes); Otras regiones: CCEAG (Arabia Saudita, Bahrein, Kuwait, Omán, Qatar, Emiratos Árabes Unidos), Australia, República de Sudáfrica.

MMI® y sistemas de navegación



Sistema de información al conductor

Con pantalla blanca para control de autochequeo, radiofrecuencia (sólo para el equipo de radio Audi), 2 umbrales de aviso de velocidad graduables, indicación digital de velocidad, temperatura exterior, ordenador de a bordo, control de puertas y de la tapa del maletero. El programa de eficiencia integrado le ayuda mostrándole los datos de consumo, el aviso de consumo de reserva, indicación de la marcha de grandes dimensiones e instrucciones para ahorrar y conseguir una marcha particularmente económica.

Indicador de la temperatura exterior

Si la temperatura es inferior a 5 °C, muestra la imagen de un cristal de hielo para avisar de la posible existencia de hielo en la calzada.

Equipos de radio



Equipo de radio Concert

Como el equipo de radio Chorus, pero además con lector de MP3, 8 altavoces incluido altavoz central y altavoz de graves con amplificador integrado, potencia total de 140 vatios; incluye conexión AUX-IN para conectar equipos de almacenamiento de música externos.



Equipo de radio Symphony

Como el equipo de radio Concert, pero además con función de memoria TP, cargador para 6 CD integrado (en lugar del lector de CD simple interno), con lector de archivos MP3; potencia total 140 vatios; conexión AUX-IN para conectar equipos de almacenamiento de música externos.

Equipo de radio Chorus

Con lector de CD simple, 12 presintonías, recepción de FM y AM, sistema de manejo Softkey y display gráfico de tres líneas, conexión CAN-Bus, regulación del volumen según la velocidad, antenas Diversity.

Altavoces

4 altavoces pasivos, potencia total 40 vatios.

Reproductor de CD con cambiador

En la guantera, para 6 CD, protegido contra sacudidas, fácilmente accesible, sin almacenamiento, cada CD se puede cargar y cambiar individualmente.

Sistema de antenas

Antenas en lunas.

Equipos de radio



Equipo de sonido BOSE

8 altavoces de gran potencia, amplificador de 6 canales con una potencia total de 222 vatios, compensación dinámica de los ruidos de marcha y procesamiento de la señal BOSE; el sistema está completamente adaptado a la acústica del habitáculo; se puede combinar con los equipos de radio Concert y Symphony así como con los sistemas de navegación con control MMI.

Preinstalación para iPod Audi exclusive

Consola en la guantera; algunas de las funciones del iPod pueden accionarse mediante el equipo de radio o el volante multifunción de cuero; durante el funcionamiento, el iPod se carga en la consola. Su concesionario Audi puede informarle sobre las variantes de iPod compatibles. Una oferta de quattro GmbH.

Preinstalación para USB Audi exclusive

Consola en la guantera para aparatos con conexión USB o reproductor MP3 con cable alargador USB; algunas funciones pueden accionarse desde el equipo de radio o el volante multifunción de cuero. Una oferta de quattro GmbH.

Audi music interface

Para conectar reproductores de audio y vídeo portátiles, por ejemplo, un iPod de Apple a partir de la 4ª generación, un iPhone de Apple (funcionalidad musical), así como memorias con conector USB y reproductores de MP3. El Audi music interface está colocado en la guantera; se maneja mediante el sistema de navegación plus o el volante multifunción de cuero. La conexión se realiza mediante un cable adaptador especial (disponible en Accesorios Originales Audi). Para mayor información sobre reproductores compatibles, diríjase a su concesionario Audi o consulte www.audi.com/mp3. Al pedir el Audi music interface, se elimina la conexión AUX-IN independiente.

Set de cables adaptadores para Audi music interface

Consta de 2 cables de conexión para conectar un iPod/iPhone o memorias de datos/reproductores audiovisuales con conexión USB (tipo A). En Accesorios Originales Audi hay disponibles otros cables adaptadores. Para información sobre compatibilidades, consulte a su Servicio Oficial Audi o en www.audi.com/mp3.

Teléfono y comunicación



Instalación manos libres "Bluetooth" para teléfono móvil

Consta de un dispositivo de manos libres y una preinstalación para una carga específica para móviles opcional; se maneja a través de un volante multifunción de cuero; para conseguir los adaptadores y obtener mayor información sobre los móviles compatibles, diríjase a su Servicio Oficial Audi o consulte www.audi.com/bluetooth.

Instalación básica manos libres "Bluetooth" para teléfono móvil

Los teléfonos móviles que dispongan de Bluetooth pueden conectarse al automóvil mediante esta interficie. De este modo, podrá hablar libremente en el automóvil mediante micrófono. Para información sobre compatibilidades, consulte a su Servicio Oficial Audi o en www.audi.com/bluetooth.

Sistemas de asistencia

Asistente de arranque en cuestas

Tras un accionamiento prolongado del freno de pie en parada, la presión de frenado generada se mantiene brevemente tras soltar el pedal; mediante esta intervención de frenado automática, el sistema le permite un arranque confortable en casi todas las pendientes.

Audi parking system trasero

Facilita el aparcamiento hacia atrás, dentro de los límites del sistema, mediante indicaciones acústicas de la distancia del automóvil respecto a un objeto reconocido; medición por sensores de ultrasonidos, discretamente integrados en el parachoques.

Audi parking system delantero y trasero

Facilita el aparcamiento mediante indicaciones acústicas de la distancia, medición por sensores de ultrasonidos, discretamente integrados en el parachoques.

Asistente de aparcamiento

Mediante sensores de ultrasonidos, busca las plazas de aparcamiento adecuadas a lo largo de la calzada, calcula el recorrido de aparcamiento ideal y completa el funcionamiento de guiado casi automáticamente. Mientras la dirección es asumida por el vehículo, el conductor sólo debe dar gas y frenar. Incluye asistente de arranque en cuestas y sistema de información al conductor.

Limitador de velocidad

Mantiene constante cualquier velocidad deseada a partir de aprox. 30 km/h, en la medida en que lo permita la potencia o el efecto de frenado del motor; se controla mediante palanca de mando independiente; indicación de la velocidad seleccionada en el sistema de información al conductor.

Trenes de rodaje/frenos

Tren de rodaje dinámico

Delante con eje de montaje telescópico McPherson con brazos inferiores triangulares transversales, bastidor auxiliar de aluminio, estabilizador tubular; detrás, eje trasero con 4 brazos con disposición separada de muelles y amortiguadores, bastidor auxiliar, estabilizador tubular.

Tren de rodaje deportivo

Altura de la carrocería rebajada 15 mm. aprox., con reglaje más rígido de la suspensión y la amortiguación para un contacto más directo con la calzada y un comportamiento deportivo.

Sistema de frenos

Con sistema antibloqueo de frenos (ABS) y distribución electrónica de la fuerza de frenado (EBV). Asistente de frenado hidráulico con curva característica en 2 etapas del servofreno (Dual Rate); discos de freno delante y detrás, los delanteros autoventilados.

Técnica/seguridad

Carrocería

Galvanizada (totalmente galvanizada en las zonas con peligro de corrosión), autoportante, con componentes del suelo soldados, frontal y techo con zonas de absorción de impactos definidas. (12 años de garantía contra corrosión).

Protección contra impactos laterales

Consta de barras resistentes en las puertas de construcción híbrida y estructura de la carrocería reforzada, especialmente en las columnas B y en los umbrales.

Airbags Fullsize

Para conductor y acompañante

Airbags laterales cabeza/tórax delanteros

Integrados en el respaldo de los asientos.

Sistema de reposacabezas integral

En caso de colisión por alcance, y gracias a la forma del asiento, el tronco queda protegido y la cabeza bien apoyada; de este modo se incrementa la acción protectora reduciendo el riesgo de un traumatismo por "latigazo".

Columna de dirección de seguridad

Complementa el potencial de protección de los cinturones de seguridad y de los airbag.



Arcos antivuelco recubiertos de cuero Audi exclusive

Tapizado de cuero igual al de los asientos, disponible en todos los colores Audi exclusive y todos los colores de serie. Oferta de quattro GmbH.

Cuadro de instrumentos

Con iluminación regulable; indicadores de líquido de refrigeración y carburante, cuentarrevoluciones con reloj digital, tacómetro con indicación resaltada de la velocidad y cuentakilómetros y cuentakilómetros diario electrónicos, luces de aviso y control, indicador del intervalo de mantenimiento.

Cinturones de seguridad

Automáticos de 3 puntos de sujeción en todos los asientos, con tensores pirotécnicos; limitador de tensión en todos los asientos exteriores.

Control de uso del cinturón

Para el asiento del conductor; una señal de aviso acústica y óptica recuerda que hay que ponerse en cinturón.

Pilotos de aviso y control

Entre otros, para: airbag, ABS, ESC/ASR, freno de mano accionado, electrónica EDS, alternador, luz, luces largas, intermitentes, sistema de frenos, presión de aceite del motor, tapa del maletero cerrada, sistema eléctrico del motor, sistema de precalentamiento rápido (TDI).

Triángulos de emergencia

En el maletero bajo el recubrimiento del borde carga.

Botiquín

En el compartimiento situado bajo el asiento del acompañante.

Dirección asistida electromecánica

Asistencia a la dirección en función de la velocidad, con asistencia activa a la recuperación del volante, corrección automática de la marcha en línea recta, por ejemplo, en caso de viento lateral o calzada inclinada transversalmente; modo de funcionamiento con ahorro de energía, amortiguación de fuerzas perturbadoras debidas a la calzada, radio estabilizador de giro.

Bloqueo electrónico del diferencial (EDS)

El sistema de ayuda de arranque frena automáticamente las ruedas motrices sobre calzadas de diferente grado de agarre y superficies resbaladizas, proporcionando una potente fuerza de avance.

Técnica/seguridad

Control electrónico de estabilización (ESC) con bloqueo transversal electrónico

En los modelos con tracción delantera, la función de bloqueo transversal electrónico está integrada en el ESC. Dicha función distribuye los momentos de tracción en función de la situación de marcha mediante una intervención de frenado selectiva. En trayectos sinuosos, el bloqueo transversal realiza contragiros de modo activo, mucho antes de que se aprecie un subviraje. Lo que revierte en una mejora de la tracción y la dinámica en curvas y un comportamiento de marcha preciso. Además, mejora la agilidad durante la conducción y, al mismo tiempo, aumenta la seguridad de marcha.

Control electrónico de tracción (ASR)

Evita el deslizamiento de las ruedas motrices mediante la disminución de la potencia del motor, permitiendo una mayor estabilidad y mejorando la tracción sobre la calzada.

Cambio de marchas manual

De 5 o 6 velocidades, completamente sincronizado, con embrague monodisco en seco de accionamiento hidráulico con pastillas de freno sin amianto, volante de inercia de 2 masas.

S tronic®

El cambio deportivo de 6 o 7 velocidades y doble embrague posibilita unos tiempos de cambio más cortos y un cambio sin interrupción perceptible de la tracción; se puede manejar mediante las levas de cambio situadas detrás del volante, el pomo de la palanca de cambio o el cambio automático, incluye asistente de arranque en cuestas.

Tracción delantera

Bloqueo electrónico del diferencial (EDS) mediante accionamiento de frenado en todas las ruedas motrices, control electrónico de tracción (ASR), programa electrónico de estabilización (ESC) con asistente de frenado.

Sistema Start-Stop

Disminuye el consumo de combustible y las emisiones de CO₂ desconectando el motor en periodos de parada, por ejemplo, en los semáforos. Para volver a arrancar, la marcha inicial ya se conecta al pisar el embrague (en cambio de marchas manual) o al soltar el pedal de freno (en el S tronic). Puede desactivarse en cualquier momento mediante un pulsador.

Recuperación

Durante una fase propulsada o una fase de frenado, y gracias al aumento de la tensión del alternador, la energía cinética se transforma en energía eléctrica utilizable. Gracias al aprovechamiento de la energía de frenado, en la siguiente fase de aceleración el alternador se verá menos solicitado, y así se ahorrará hasta un 3 % de combustible.

Filtro de partículas diésel sin aditivos

En todos los modelos diésel; el sistema automático de filtros reduce la emisión de partículas de hollín.

Extensión de la garantía Audi

Extensión de la garantía Audi

Se contrata directa y exclusivamente al comprar un vehículo nuevo; da continuidad a la garantía del fabricante y ofrece con ello, más allá de los 2 primeros años, la prolongación de la protección de riesgo y costes de las revisiones en el Servicio Oficial. Existen 9 combinaciones de duración de la garantía y kilometraje total a elegir:

Garantía adicional Audi de 1 año adicional, kilometraje total máximo 30.000 km.

Garantía adicional Audi de 1 año adicional, kilometraje total máximo 60.000 km.

Garantía adicional Audi de 1 año adicional, kilometraje total máximo 90.000 km.

Garantía adicional Audi de 2 años adicionales, kilometraje total máximo 40.000 km.

Garantía adicional Audi de 2 años adicionales, kilometraje total máximo 80.000 km.

Garantía adicional Audi de 2 años adicionales, kilometraje total máximo 120.000 km.

Garantía adicional Audi de 3 años adicionales, kilometraje total máximo 50.000 km.

Garantía adicional Audi de 3 años adicionales, kilometraje total máximo 100.000 km.

Garantía adicional Audi de 3 años adicionales, kilometraje total máximo 150.000 km.

Accesorios Originales Audi: Más que bien equipado.

Con Accesorios Originales Audi podrá disfrutar mucho más aún de esta libertad. La exclusiva gama de productos protegen a su automóvil o le hacen todavía más funcional. En las siguientes páginas encontrará una pequeña selección del programa de accesorios.





Para mayor información, consulte el catálogo de accesorios del Audi A3 y Audi A3 Sportback en www.audi.es o pregunte a su Servicio Oficial Audi.





1 Audi Navigation mobile*

Un sistema de navegación excelente que, tanto por su estética como por su funcionalidad, se adapta a su Audi A3 Cabrio. Soporte fijo sin cables visibles, reproducción a través de los altavoces del automóvil, exclusivo diseño. 2 GB de capacidad, pantalla táctil de color TFT de 4,7". Mapas de 44 países europeos.

2 Alerón en la tapa del maletero

Para una dinámica aún mayor en la zaga. Fijo.

3 Cubremaletero

Borde elevado en todo el perímetro para proteger mejor contra la suciedad del suelo del maletero. El grabado romboidal antideslizamiento proporciona una mejor sujeción de la carga. Se guarda fácilmente y en poco espacio.

4 Llantas de aleación en diseño multirradio

Aportan al Audi A3 Cabrio un toque elegante. En las dimensiones 7,5 J x 18 para neumáticos tamaño 225/40 R 18.

5 Tapas de las oberturas de la capota

Para tapar las oberturas de la carrocería cuando la capota está abierta. Incluye bolsa de almacenamiento.

Juego de mantenimiento y limpieza para cabrio

Adecuados para los excelentes materiales de un cabrio. Para el cuidado del exterior o para distintos elementos del interior del habitáculo. Consta de 1 limpiador de espuma activa (300 ml), 1 impregnación para tela (300 ml), 1 esponja y 1 paño abrillantador de microfibra.

* Si desea mayor información, dirjase a su Servicio Oficial Audi.



1



2



3



4



5

Modelo	A3 Cabrio 1.2 TFSI 105 CV (77 kW)	A3 Cabrio 1.4 TFSI 125 CV (92 kW)	A3 Cabrio 1.8 TFSI 160 CV (118 kW)	A3 Cabrio 2.0 TFSI 200 CV (147 kW)
Tipo de motor	Motor de gasolina de 4 cilindros en línea con inyección directa y turboalimentación	Motor de gasolina de 4 cilindros en línea con inyección directa y turboalimentación	Motor de gasolina de 4 cilindros en línea con inyección directa y turboalimentación	Motor de gasolina de 4 cilindros en línea con inyección directa y turboalimentación
Cilindrada, cm ³ (válvulas por cilindro)	1197 (2)	1390 (4)	1798 (4)	1984 (4)
Potencia máxima ¹ , CV (kW)/rpm	105 (77)/5000	125 (92)/5000	160 (118)/4500-6200	200 (147)/5100-6000
Par motor máximo, Nm/rpm	175/1550-4100	200/1500-4000	250/1500-4500	280/1700-5000
Transmisión/Ruedas				
Tipo de tracción	Tracción delantera	Tracción delantera	Tracción delantera	Tracción delantera
Tipo de cambio	Manual de 6 marchas	Manual de 6 marchas	Manual de 6 marchas [7 marchas en el S tronic]	Manual de 6 marchas [6 marchas en el S tronic]
Llantas ²	Llantas de acero, 6,5 J x 16	Llantas de acero, 6,5 J x 16	Llantas de acero, 6,5 J x 16	Llantas de acero, 6,5 J x 16
Neumáticos ²	205/55 R 16	205/55 R 16	205/55 R 16	205/55 R 16
Peso/Volumen				
Peso en vacío ³ , kg	1435	1485	1500 [1525]	1510 [1560]
Peso máximo admisible, kg	1860	1910	1925 [1950]	1935 [1985]
Carga en baca/apoyo admisible, kg	-/75	-/75	-/75 [-/75]	-/75 [-/75]
Carga admisible de remolque ⁴ , kg	710	740	750 [750]	750 [750]
pendiente 12 %	1200	1200	1400 [1400]	1400 [1400]
pendiente 8 %	1500	1500	1700 [1700]	1700 [1700]
Capacidad aproximada del depósito, l	55	55	55 [55]	55 [55]
Prestaciones de marcha/Consumos⁵				
Velocidad máxima, km/h	190	200	220 [220]	236 [236]
Aceleración 0-100 km/h, s	12,2	10,7	8,2 [8,0]	7,4 [7,3]
Tipo de combustible	Gasolina Súper sin azufre, 95 RON ⁶	Gasolina Súper sin azufre, 95 RON ⁶	Gasolina Súper sin azufre, 95 RON ⁶	Gasolina Súper sin azufre, 95 RON ⁶
Consumo de combustible ⁸ , l/100 km	urbano 7,0 interurbano 5,0 promedio 5,7	urbano 7,4 interurbano 5,2 promedio 6,0	urbano 8,9 [8,7] interurbano 5,5 [5,4] promedio 6,7 [6,6]	urbano 10,0 [9,9] interurbano 5,6 [5,9] promedio 7,2 [7,4]
Emisiones de CO ₂ ⁸ , g/km	urbano 161 interurbano 115 promedio 132	urbano 172 interurbano 119 promedio 139	urbano 204 [200] interurbano 127 [127] promedio 156 [154]	urbano 231 [229] interurbano 132 [137] promedio 169 [171]
Norma de emisiones	EU5	EU5	EU5	EU5

Modelo	A3 Cabrio 1.6 TDI 105 CV (77 kW)	A3 Cabrio 2.0 TDI 140 CV (103 kW)
Tipo de motor	Motor diésel de 4 cilindros en línea con sistema de inyección common-rail y turboalimentación	Motor diésel de 4 cilindros en línea con sistema de inyección common-rail y turboalimentación
Cilindrada, cm ³ (válvulas por cilindro)	1598 (4)	1968 (4)
Potencia máxima ¹ , CV (kW)/rpm	105 (77)/4400	140 (103)/4200
Par motor máximo, Nm/rpm	250/1500–2500	320/1750–2500
Transmisión/Ruedas		
Tipo de tracción	Tracción delantera	Tracción delantera
Tipo de cambio	Manual de 5 marchas	Manual de 6 marchas [6 marchas en el S tronic]
Llantas ²	Llantas de acero, 6,5 J x 16	Llantas de acero, 6,5 J x 16
Neumáticos ²	205/55 R 16	205/55 R 16
Peso/Volumen		
Peso en vacío ³ , kg	1505	1550 [1570]
Peso máximo admisible, kg	1930	1975 [1995]
Carga en baca/apoyo admisible, kg	–/75	–/75 [–/75]
Carga admisible de remolque ⁴ , kg	750	750 [750]
sin freno	1400	1400 [1400]
pendiente 12 %	1700	1700 [1700]
pendiente 8 %		
Capacidad aproximada del depósito, l	55	55 [55]
Prestaciones de marcha/Consumos⁵		
Velocidad máxima, km/h	190	208 [208]
Aceleración 0–100 km/h, s	12,2	9,6 [9,4]
Tipo de combustible	Diésel sin azufre ⁷	Diésel sin azufre ⁷
Consumo de combustible ⁶ , l/100 km	urbano 5,2 interurbano 3,9 promedio 4,3	urbano 5,7 [6,0] interurbano 3,9 [4,6] promedio 4,6 [5,1]
Emisiones de CO ₂ ⁸ , g/km	urbano 137 interurbano 103 promedio 114	urbano 149 [156] interurbano 102 [120] promedio 119 [134]
Norma de emisiones	EU5	EU5

Notas explicativas

- ¹ El valor indicado se ha determinado conforme al método de medición especificado (directiva 80/1269/CE en la versión actualmente vigente).
- ² En la versión Ambition, llantas de aleación 7,5 J x 17 con neumáticos 225/45 R 17.
- ³ Peso del vehículo en vacío con conductor (68 kg), equipaje (7 kg) y depósito del combustible lleno en un 90 %, según la directiva 92/21/CE en la versión actualmente vigente. Los equipamientos opcionales pueden aumentar el peso en vacío del vehículo, así como su coeficiente de resistencia al aire, por lo que la carga útil admisible y la velocidad máxima se reducen proporcionalmente.
- ⁴ Cuando aumenta la altura, se reduce la potencia del motor. A partir de 1.000 metros sobre el nivel del mar, y cada 1.000 metros suplementarios, el peso del total (carga admisible de remolque + peso máximo del vehículo tractor) deberá reducirse en un 10 %.
- ⁵ El consumo de combustible y las emisiones de CO₂ de un vehículo dependen no sólo del aprovechamiento eficiente del combustible por parte del vehículo, sino también del estilo de conducción y de otros factores ajenos a la técnica. El CO₂ es el gas que produce el efecto invernadero, principal responsable del calentamiento terrestre.
- ⁶ Se recomienda utilizar carburante sin plomo “Gasolina súper sin azufre de 95 RON” según la norma DIN EN 228. Si no fuera posible: carburante sin plomo “Gasolina Normal sin azufre 91 RON” según la norma DIN EN 228 con una mínima disminución de la potencia. Es particularmente recomendable el tipo de carburante sin plomo de 95 RON con un contenido máximo de etanol del 10 % (E10). Los datos de consumo se refieren al funcionamiento con carburante de 95 RON según la norma 692/2008/CE.
- ⁷ Se recomienda utilizar carburante diésel sin azufre según la norma DIN EN 590 (51 CN). Si no fuera posible: Diésel según EN 590 (51 CN).
- ⁸ Los valores indicados se han determinado conforme al método de medición especificado. Los datos no se refieren a un vehículo concreto ni forman parte de la oferta, sino que sirven únicamente para fines comparativos entre los distintos tipos de vehículo.

Nota importante

La revisión de mantenimiento se realizará conforme al aviso del indicador del servicio.

Audi A3 Cabrio

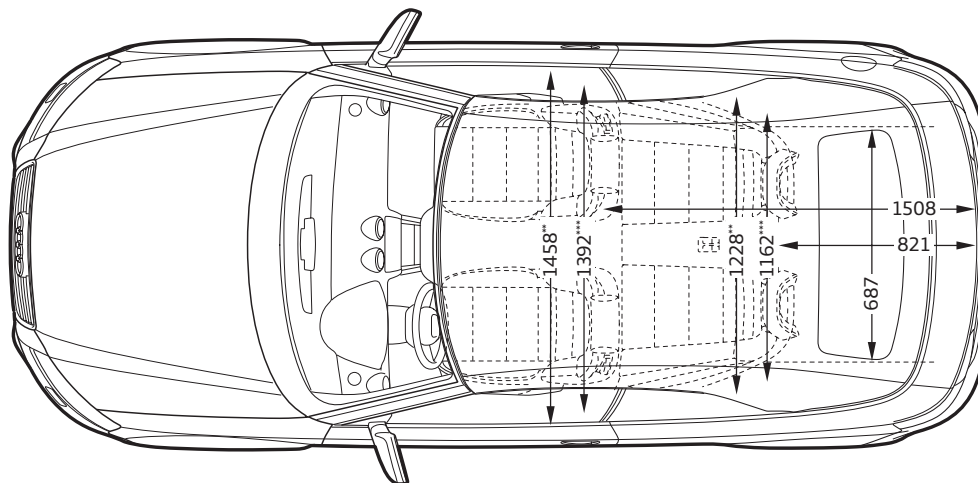
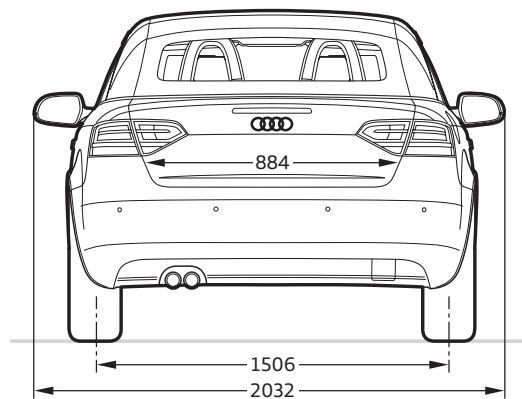
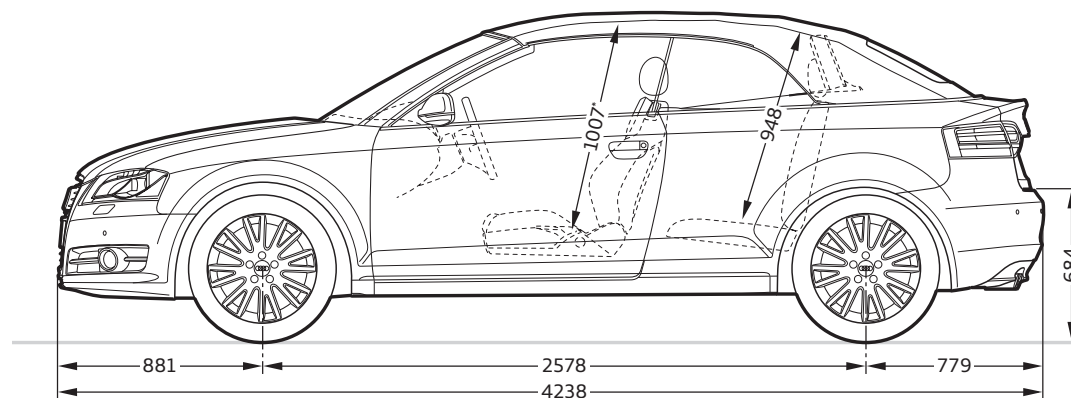
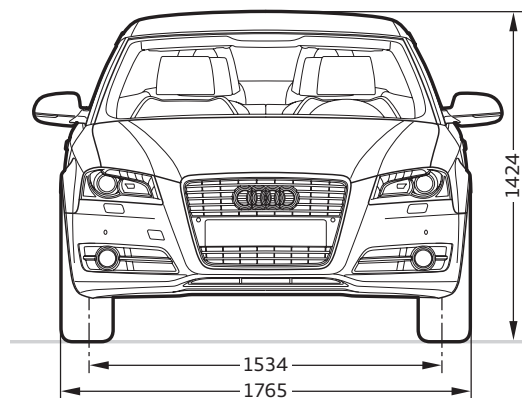

Dimensiones en milímetros.



















Las dimensiones indicadas corresponden al vehículo en vacío.









Capacidad del maletero en litros: 250/674 l (medición según el método VDA con bloques de 200 x 100 x 50 mm de arista);

2º Valor: con el respaldo de la banqueta trasera abatido).

Radio de giro aprox. 10,7 m.









* Espacio para la cabeza máximo. ** Anchura del espacio para los codos. *** Anchura del espacio para los hombros.









	Página	A3 Cabrio Attraction	A3 Cabrio Ambition
Pinturas lisas	42		
 Blanco Ibis		<input type="checkbox"/>	<input type="checkbox"/>
 Rojo brillante		<input type="checkbox"/>	<input type="checkbox"/>
 Negro brillante		<input type="checkbox"/>	<input type="checkbox"/>
Pinturas metalizadas	42		
 Blanco Glaciar metalizado		<input checked="" type="checkbox"/>	<input checked="" type="checkbox"/>
 Plata Hielo metalizado		<input checked="" type="checkbox"/>	<input checked="" type="checkbox"/>
 Gris Cóndor metalizado		<input checked="" type="checkbox"/>	<input checked="" type="checkbox"/>
 Gris Dakota metalizado		<input checked="" type="checkbox"/>	<input checked="" type="checkbox"/>
 Gris Amatista metalizado		<input checked="" type="checkbox"/>	<input checked="" type="checkbox"/>
 Rojo Volcán metalizado		<input checked="" type="checkbox"/>	<input checked="" type="checkbox"/>
 Azul Celeste metalizado		<input checked="" type="checkbox"/>	<input checked="" type="checkbox"/>
 Azul Scuba metalizado		<input checked="" type="checkbox"/>	<input checked="" type="checkbox"/>
Pinturas efecto perla	43		
 Gris Meteoro efecto perla		<input checked="" type="checkbox"/>	<input checked="" type="checkbox"/>
 Azul Mar efecto perla		<input checked="" type="checkbox"/>	<input checked="" type="checkbox"/>
 Negro Phantom efecto perla		<input checked="" type="checkbox"/>	<input checked="" type="checkbox"/>
Pinturas personalizadas Audi exclusive	43		
 Pinturas personalizadas Audi exclusive		<input checked="" type="checkbox"/>	<input checked="" type="checkbox"/>
Colores de la capota/revestimiento interior del techo de la capota	43		
 Capota beige		<input type="checkbox"/>	<input type="checkbox"/>
 Capota roja		<input type="checkbox"/>	<input type="checkbox"/>
 Capota azul		<input type="checkbox"/>	<input type="checkbox"/>
 Capota negra		<input type="checkbox"/>	<input type="checkbox"/>
Revestimiento interior del techo de la capota		<input type="checkbox"/>	<input type="checkbox"/>





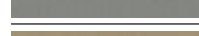







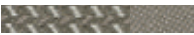
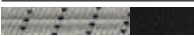

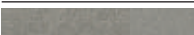

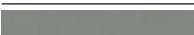
	Página	A3 Cabrio Attraction	A3 Cabrio Ambition
Llantas/neumáticos	44		
 Llantas de acero de 16", incluye tapacubos integrales		<input type="checkbox"/>	<input type="checkbox"/>
 Llantas de aleación de 16" en diseño de 7 radios		<input type="checkbox"/>	<input type="checkbox"/>
 Llantas de aleación de 16" en diseño de 7 brazos "Parábola"		<input checked="" type="checkbox"/>	<input type="checkbox"/>
 Llantas de aleación de 17" en diseño de 5 brazos "Cinético"		<input type="checkbox"/>	<input type="checkbox"/>
 Llantas de aleación de 17" en diseño de 5 brazos "Dinámico", antracita		<input checked="" type="checkbox"/>	<input checked="" type="checkbox"/>
 Llantas de aleación de 17" en diseño de 10 radios, pulidas		<input checked="" type="checkbox"/>	<input checked="" type="checkbox"/>
 Llantas de aleación de 17" en diseño de 16 radios, antracita, parcialmente pulidas,		<input checked="" type="checkbox"/>	<input checked="" type="checkbox"/>
 Llantas de aleación Audi exclusive de 17" en diseño de 5 radios		<input checked="" type="checkbox"/>	<input checked="" type="checkbox"/>

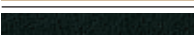
Equipamiento de serie Equipamiento opcional — No disponible

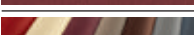
Pueden existir variaciones según el país. Su Servicio Oficial Audi tendrá mucho gusto en informarle sobre qué equipamientos son de serie y cuáles opcionales en su país.



	Página	A3 Cabrio Attraction	A3 Cabrio Ambition
	Llantas de aleación Audi exclusive de 17" en diseño de 5 radios dobles	<input checked="" type="checkbox"/>	<input checked="" type="checkbox"/>
	Llantas de aleación Audi exclusive de 17" en diseño de 10 radios	<input checked="" type="checkbox"/>	<input checked="" type="checkbox"/>
	Llantas de aleación Audi exclusive de 18" en diseño de 5 radios segmentados	<input checked="" type="checkbox"/>	<input checked="" type="checkbox"/>
	Llantas de aleación Audi exclusive de 18" en diseño de 5 brazos "Rotor", en óptica de titanio, torneado brillante	<input checked="" type="checkbox"/>	<input checked="" type="checkbox"/>
	Llantas de aleación Audi exclusive de 18" en diseño de 7 radios dobles	<input checked="" type="checkbox"/>	<input checked="" type="checkbox"/>
	Llantas de aleación Audi exclusive de 18" en diseño de 20 radios	<input checked="" type="checkbox"/>	<input checked="" type="checkbox"/>
	Llantas de invierno de acero de 16"	<input checked="" type="checkbox"/>	<input checked="" type="checkbox"/>
	Llantas de invierno de aleación de 16" en diseño de 7 radios	<input checked="" type="checkbox"/>	<input checked="" type="checkbox"/>

	Página	A3 Cabrio Attraction	A3 Cabrio Ambition
	Llantas de invierno de aleación de 17" en diseño de 5 brazos	<input checked="" type="checkbox"/>	<input checked="" type="checkbox"/>
	Llantas de invierno de aleación de 17" en diseño de 10 brazos, pulidas	<input checked="" type="checkbox"/>	<input checked="" type="checkbox"/>
	Tornillos de ruedas con seguro antirrobo	<input checked="" type="checkbox"/>	<input checked="" type="checkbox"/>
	Set de reparación de neumáticos	<input type="checkbox"/>	<input type="checkbox"/>
	Sistema de control de presión de neumáticos	<input checked="" type="checkbox"/>	<input checked="" type="checkbox"/>
	Caja de herramientas	<input type="checkbox"/>	<input type="checkbox"/>
	Gato	<input type="checkbox"/>	<input type="checkbox"/>
	Asientos	46	
	Asientos normales delanteros	<input type="checkbox"/>	<input type="checkbox"/>
	Asientos deportivos delanteros	<input checked="" type="checkbox"/>	<input type="checkbox"/>
	Tapizados para asientos normales delanteros	46	
	Tela Frequenz negro	<input type="checkbox"/>	<input type="checkbox"/>
	Tela Frequenz gris claro	<input type="checkbox"/>	<input type="checkbox"/>
	Cuero Vienna negro	<input checked="" type="checkbox"/>	<input checked="" type="checkbox"/>
	Cuero Vienna gris claro	<input checked="" type="checkbox"/>	<input checked="" type="checkbox"/>
	Cuero Vienna beige Luxor	<input checked="" type="checkbox"/>	<input checked="" type="checkbox"/>
	Cuero Vienna beige seda	<input checked="" type="checkbox"/>	<input checked="" type="checkbox"/>
	Equipamientos de cuero Audi exclusive	<input checked="" type="checkbox"/>	<input checked="" type="checkbox"/>

	Página	A3 Cabrio Attraction	A3 Cabrio Ambition
Tapicerías para asientos deportivos delanteros	48		
 Tela Dynamik negro/plata		—	<input type="checkbox"/>
 Tela Dynamik negro/azul		—	<input type="checkbox"/>
 Tela Dynamik negro/rojo		—	<input type="checkbox"/>
 Tela Dynamik gris claro		—	<input type="checkbox"/>
 Tela Avus/cuero plata/negro		■	■
 Alcantara/cuero negro		■	■
 Alcantara/cuero gris claro		■	■
 Cuero Vienna negro		■	■
 Cuero Vienna gris claro		■	■
 Cuero Vienna beige Luxor		■	■
 Cuero Vienna beige seda		■	■
 Cuero Napa fina negro		■	■
 Cuero Napa fina marrón mustang		■	■
 Cuero Napa fina rojo		■	■
 Equipamientos de cuero Audi exclusive		■	■
Equipamientos de cuero	50		
Equipamiento de cuero Audi exclusive en Alcantara/cuero napa fina		■	■
Equipamiento de cuero Audi exclusive en cuero napa fina		■	■
Inserciones decorativas	51		
 Perlado granito		<input type="checkbox"/>	—
 Perlado sombra de Venecia		<input type="checkbox"/>	—
 Micrometálico platino		—	<input type="checkbox"/>
 Aluminio Medial plata		■	■
 Madera de raíz de nogal Marrón oscuro		■	■

Equipamiento de serie ■ Equipamiento opcional — No disponibles

Pueden existir variaciones según el país. Su Servicio Oficial Audi tendrá mucho gusto en informarle sobre qué equipamientos son de serie y cuáles opcionales en su país.

	Página	A3 Cabrio Attraction	A3 Cabrio Ambition
 Madera Vavona ámbar		■	■
 Inserciones decorativas Audi exclusive		■	■
Luces	52		
Faros de Xenón plus, instalación lavafaros incluida		■	■
Faros		<input type="checkbox"/>	<input type="checkbox"/>
Paquete de iluminación		■	■
Luz adaptativa		■	■
Asistente de luces largas		■	■
Iluminación interior		<input type="checkbox"/>	<input type="checkbox"/>
Reflectores en las puertas		<input type="checkbox"/>	<input type="checkbox"/>
Faros antiniebla		<input type="checkbox"/>	<input type="checkbox"/>
Intermitentes		<input type="checkbox"/>	<input type="checkbox"/>
Luz de freno adaptativa		<input type="checkbox"/>	<input type="checkbox"/>
Instalación lavafaros		■	■
Luces traseras		<input type="checkbox"/>	<input type="checkbox"/>
Retrovisores	53		
Retrovisores exteriores con intermitente LED integrado		<input type="checkbox"/>	<input type="checkbox"/>
Retrovisores exteriores calefactables		■	■
Retrovisores exteriores calefactables y escamoteables eléctricamente		■	■
Retrovisores exteriores calefactables y antideslumbrantes automáticos		■	■
Retrovisores exteriores calefactables, antideslumbrantes automáticos y escamoteables eléctricamente		■	■
Retrovisor interior		<input type="checkbox"/>	<input type="checkbox"/>
Retrovisor interior antideslumbrante automático con sensor de lluvia y luz		■	■
Retrovisor interior antideslumbrante automático con sensor de lluvia y luz y brújula digital		■	■
Espejo de cortesía con iluminación		■	■

	Página	A3 Cabrio Attraction	A3 Cabrio Ambition
Sistemas de techo	53		
Deflector de viento		<input checked="" type="checkbox"/>	<input type="checkbox"/>
Capota semiautomática		<input type="checkbox"/>	<input type="checkbox"/>
Capota insonorizante totalmente automática		<input checked="" type="checkbox"/>	<input checked="" type="checkbox"/>
Sistemas de cierre	54		
Llave con control remoto		<input type="checkbox"/>	<input type="checkbox"/>
Inmovilizador electrónico		<input type="checkbox"/>	<input type="checkbox"/>
Mando a distancia universal (HomeLink)		<input checked="" type="checkbox"/>	<input checked="" type="checkbox"/>
Alarma antirrobo		<input checked="" type="checkbox"/>	<input checked="" type="checkbox"/>
Preinstalación para asistente de localización		<input checked="" type="checkbox"/>	<input checked="" type="checkbox"/>
Lunas	54		
Cristales antitéticos		<input type="checkbox"/>	<input type="checkbox"/>
Parabrisas de cristal antitético con franja de color gris		<input checked="" type="checkbox"/>	<input checked="" type="checkbox"/>
Luneta trasera		<input type="checkbox"/>	<input type="checkbox"/>
Sistema limpiaparabrisas		<input type="checkbox"/>	<input type="checkbox"/>
Parasoles		<input type="checkbox"/>	<input type="checkbox"/>
Otros equipamientos de exterior	54		
Enganche de remolque		<input checked="" type="checkbox"/>	<input checked="" type="checkbox"/>
Óptica de aluminio en el exterior		<input checked="" type="checkbox"/>	<input checked="" type="checkbox"/>
Paquete óptico negro Audi exclusive		<input checked="" type="checkbox"/>	<input checked="" type="checkbox"/>
Parachoques		<input type="checkbox"/>	<input type="checkbox"/>
Audi Singleframe		<input type="checkbox"/>	<input type="checkbox"/>
Salidas de escape		<input type="checkbox"/>	<input type="checkbox"/>
Inscripción/nombre del modelo		<input type="checkbox"/>	<input type="checkbox"/>
Manecillas		<input type="checkbox"/>	<input type="checkbox"/>

	Página	A3 Cabrio Attraction	A3 Cabrio Ambition
Asientos/confort de asientos	55		
Respaldo de la banqueta trasera abatible		<input type="checkbox"/>	<input type="checkbox"/>
Calefacción de asientos		<input checked="" type="checkbox"/>	<input checked="" type="checkbox"/>
Protección contra el calentamiento excesivo		<input checked="" type="checkbox"/>	<input checked="" type="checkbox"/>
Entrada de confort		<input type="checkbox"/>	<input type="checkbox"/>
Apoyo lumbar de ajuste eléctrico en los asientos delanteros		<input checked="" type="checkbox"/>	<input checked="" type="checkbox"/>
Asiento del acompañante regulable en altura		<input checked="" type="checkbox"/>	<input type="checkbox"/>
Apoyabrazos central delantero		<input checked="" type="checkbox"/>	<input checked="" type="checkbox"/>
Reposacabezas		<input type="checkbox"/>	<input type="checkbox"/>
Anclaje ISOFIX para asientos infantiles en el asiento del acompañante		<input checked="" type="checkbox"/>	<input checked="" type="checkbox"/>
Anclaje ISOFIX para asientos infantiles en los asientos traseros		<input type="checkbox"/>	<input type="checkbox"/>
Volantes/palanca de cambios/mandos	56		
Volante en diseño de 4 radios		–	–
Volante de cuero en diseño de 4 radios		<input type="checkbox"/>	–
Volante deportivo de cuero en diseño de 3 radios		–	–
Volante deportivo de cuero en diseño de 3 radios achatado en su parte inferior		–	<input type="checkbox"/>
Volante multifunción de cuero en diseño de 4 radios		<input checked="" type="checkbox"/>	–
Volante multifunción deportivo de cuero en diseño de 3 radios		–	<input checked="" type="checkbox"/>
Volante multifunción deportivo de cuero en diseño de 3 radios achatado en su parte inferior		–	<input checked="" type="checkbox"/>
Aro del volante de cuero Audi exclusive		<input checked="" type="checkbox"/>	<input checked="" type="checkbox"/>
Pomo de la palanca de cambio		<input type="checkbox"/>	<input type="checkbox"/>
Pomo de la palanca de cambio de aluminio Audi exclusive		<input checked="" type="checkbox"/>	<input checked="" type="checkbox"/>
Mandos de cuero Audi exclusive		<input checked="" type="checkbox"/>	<input checked="" type="checkbox"/>

	Página	A3 Cabrio Attraction	A3 Cabrio Ambition
Climatización	57		
Climatizador automático de confort		<input type="checkbox"/>	<input type="checkbox"/>
Sistema de ventilación y calefacción		–	–
Climatizador manual		–	–
Sistemas de colocación y sujeción del equipaje	57		
Paquete portaobjetos		<input checked="" type="checkbox"/>	<input checked="" type="checkbox"/>
Compartimentos		<input type="checkbox"/>	<input type="checkbox"/>
Ganchos para bolsas		<input type="checkbox"/>	<input type="checkbox"/>
Bolsa para esquís/snowboards extraíble		<input checked="" type="checkbox"/>	<input checked="" type="checkbox"/>
Alfombrilla reversible		<input checked="" type="checkbox"/>	<input checked="" type="checkbox"/>
Guantera		<input type="checkbox"/>	<input type="checkbox"/>
Armellas de amarre		<input type="checkbox"/>	<input type="checkbox"/>
Otros equipamientos de interior	58		
Revestimiento zona pies		<input type="checkbox"/>	<input type="checkbox"/>
Alfombrillas delanteras		<input type="checkbox"/>	<input type="checkbox"/>
Alfombrillas traseras		<input checked="" type="checkbox"/>	<input checked="" type="checkbox"/>
Molduras de entrada		–	<input type="checkbox"/>
Elev lunas		<input type="checkbox"/>	<input type="checkbox"/>
Revestimiento interior de las puertas		<input type="checkbox"/>	<input type="checkbox"/>
Consola central		<input type="checkbox"/>	<input type="checkbox"/>
Encendedor y cenicero		<input type="checkbox"/>	<input type="checkbox"/>
Toma de corriente de 12 voltios		<input type="checkbox"/>	<input type="checkbox"/>
MMI® y sistemas de navegación	58		
Sistema de navegación con control MMI®		<input checked="" type="checkbox"/>	<input checked="" type="checkbox"/>
Sistema de navegación plus con control MMI®		<input checked="" type="checkbox"/>	<input checked="" type="checkbox"/>

	Página	A3 Cabrio Attraction	A3 Cabrio Ambition
Datos de navegación (DVD)		<input checked="" type="checkbox"/>	<input checked="" type="checkbox"/>
Sistema de información al conductor		<input type="checkbox"/>	<input type="checkbox"/>
Indicador de la temperatura exterior		<input type="checkbox"/>	<input type="checkbox"/>
Equipos de radio	59		
Equipo de radio Chorus		–	–
Equipo de radio Concert		<input type="checkbox"/>	<input type="checkbox"/>
Equipo de radio Symphony		<input checked="" type="checkbox"/>	<input checked="" type="checkbox"/>
Altavoces		<input type="checkbox"/>	<input type="checkbox"/>
Reproductor de CD con cambiador		<input checked="" type="checkbox"/>	<input checked="" type="checkbox"/>
Sistema de antenas		<input type="checkbox"/>	<input type="checkbox"/>
Equipo de sonido BOSE		<input checked="" type="checkbox"/>	<input checked="" type="checkbox"/>
Preinstalación para iPod Audi exclusive		<input checked="" type="checkbox"/>	<input checked="" type="checkbox"/>
Preinstalación para USB Audi exclusive		<input checked="" type="checkbox"/>	<input checked="" type="checkbox"/>
Audi music interface		<input checked="" type="checkbox"/>	<input checked="" type="checkbox"/>
Set de cables adaptadores para Audi music interface		<input checked="" type="checkbox"/>	<input checked="" type="checkbox"/>
Teléfono y comunicación	60		
Instalación manos libres “Bluetooth” para teléfono móvil		<input checked="" type="checkbox"/>	<input checked="" type="checkbox"/>
Instalación básica manos libres “Bluetooth” para teléfono móvil		<input checked="" type="checkbox"/>	<input checked="" type="checkbox"/>
Sistemas de asistencia	60		
Asistente de arranque en cuestas		<input type="checkbox"/> ¹	<input type="checkbox"/> ¹
Audi parking system trasero		<input checked="" type="checkbox"/>	<input checked="" type="checkbox"/>
Audi parking system delantero y trasero		<input checked="" type="checkbox"/>	<input checked="" type="checkbox"/>
Asistente de aparcamiento		<input checked="" type="checkbox"/>	<input checked="" type="checkbox"/>
Limitador de velocidad		<input checked="" type="checkbox"/>	<input checked="" type="checkbox"/>

Equipamiento de serie Equipamiento opcional Equipamiento de serie/opcional según el modelo – No disponible

Pueden existir variaciones según el país. Su Servicio Oficial Audi tendrá mucho gusto en informarle sobre qué equipamientos son de serie y cuáles opcionales en su país.

	Página	A3 Cabrio Attraction	A3 Cabrio Ambition
Trenes de rodaje/frenos	61		
Tren de rodaje dinámico		<input type="checkbox"/>	<input checked="" type="checkbox"/>
Tren de rodaje deportivo		<input checked="" type="checkbox"/>	<input type="checkbox"/>
Sistema de frenos		<input type="checkbox"/>	<input type="checkbox"/>
Técnica/seguridad	61		
Carrocería		<input type="checkbox"/>	<input type="checkbox"/>
Protección contra impactos laterales		<input type="checkbox"/>	<input type="checkbox"/>
Airbags Fullsize		<input type="checkbox"/>	<input type="checkbox"/>
Airbags laterales cabeza/tórax delanteros		<input type="checkbox"/>	<input type="checkbox"/>
Sistema de reposacabezas integral		<input type="checkbox"/>	<input type="checkbox"/>
Columna de dirección de seguridad		<input type="checkbox"/>	<input type="checkbox"/>
Arcos de la capota tapizados en cuero Audi exclusive		<input checked="" type="checkbox"/>	<input checked="" type="checkbox"/>
Cuadro de instrumentos		<input type="checkbox"/>	<input type="checkbox"/>
Cinturones de seguridad		<input type="checkbox"/>	<input type="checkbox"/>
Control de uso del cinturón		<input type="checkbox"/>	<input type="checkbox"/>
Pilotos de aviso y control		<input type="checkbox"/>	<input type="checkbox"/>
Triángulos de emergencia		<input checked="" type="checkbox"/>	<input checked="" type="checkbox"/>
Botiquín		<input type="checkbox"/>	<input type="checkbox"/>
Dirección asistida electromecánica		<input type="checkbox"/>	<input type="checkbox"/>
Bloqueo electrónico del diferencial (EDS)		<input type="checkbox"/>	<input type="checkbox"/>
Control electrónico de estabilización (ESC) con bloqueo transversal electrónico		<input type="checkbox"/>	<input type="checkbox"/>
Control electrónico de tracción (ASR)		<input type="checkbox"/>	<input type="checkbox"/>
Cambio de marchas manual		<input type="checkbox"/>	<input type="checkbox"/>

	Página	A3 Cabrio Attraction	A3 Cabrio Ambition
S tronic®		<input checked="" type="checkbox"/>	<input checked="" type="checkbox"/>
Tracción delantera		<input type="checkbox"/>	<input type="checkbox"/>
Sistema Start-Stop		<input type="checkbox"/> ²	<input type="checkbox"/> ²
Recuperación		<input type="checkbox"/> ³	<input type="checkbox"/> ³
Filtro de partículas diésel sin aditivos		<input type="checkbox"/> ⁴	<input type="checkbox"/> ⁴
Extensión de la garantía Audi	62		
Extensión de la garantía Audi		<input checked="" type="checkbox"/>	<input checked="" type="checkbox"/>

Equipamiento del Audi A3 Cabrio mostrado en las imágenes (pág. 4-17):

Pintura de la carrocería: Plata Hielo metalizado; ruedas: Llanta de aleación en diseño de 5 brazos "Cinético"; Tapizados de los asientos: Alcantara/cuero negro; inserciones decorativas: Aluminio Medial plata; capota: negro

Equipamiento del Audi A3 Cabrio mostrado en las imágenes (pág. 8-9):

Pintura de la carrocería: Gris Dakota metalizado; ruedas: Llantas de aleación en diseño de 5 brazos "Cinético"; Tapizados de los asientos: Alcantara/cuero negro; inserciones decorativas: Aluminio Medial plata; capota: negro

¹ De serie en S tronic. ² De serie en 1.2 TFSI, 1.4 TFSI, 1.6 TDI y 2.0 TDI. ³ Para todos los modelos excepto 1.6 y 2.0 TFSI. ⁴ Sólo en modelos diésel.

Con Audi, usted recibirá mucho más que un Audi.

Quien se decide por un Audi, se está decidiendo por una marca que ofrece mucho más a sus clientes. Más individualidad. Más exclusividad. Y más fascinación.



www.audi.es

A la vanguardia de la técnica y todo lo que esta frase encierra: la legendaria historia de Audi, las fechas de inolvidables acontecimientos y de revolucionarias innovaciones; déjese fascinar por la marca Audi.

> www.audi.es



Configurador Audi

Cree su Audi según sus preferencias más personales mediante el configurador Audi. Tendrá a su disposición todos los modelos, motores, colores y equipamientos actuales.

> www.audi.es

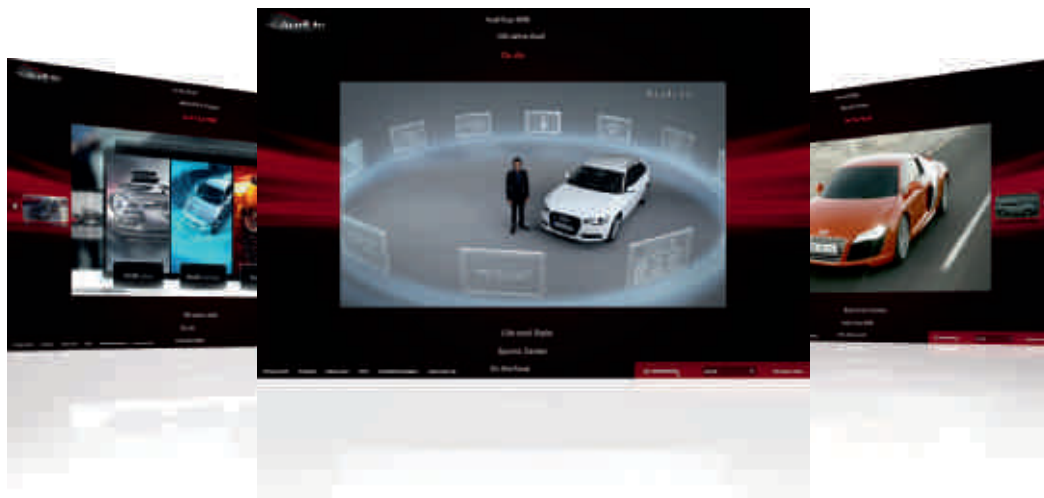

Audi tv

Con Audi tv descubrirás las facetas más nuevas de la marca de los cuatro aros: emocionantes reportajes sobre nuestros modelos, innovaciones técnicas y fascinantes eventos en los ámbitos del deporte del motor, la tradición, la cultura y el estilo de vida. Echa un vistazo entre bastidores. Cada día de actualidad. Las 24 horas del día.

> www.audi.tv



Audi Credit

Elige la opción que más se adapte a tus necesidades: Opción Futuro, Financiación, Renting o Leasing y disfruta de tu nuevo vehículo con la tranquilidad que te ofrece nuestra completa gama de seguros. Todo ello gestionado en el mismo momento de la compra. Audi Credit ofrece fórmulas integrales que se adaptan a cada cliente, ofreciéndolo con ello una movilidad sin límites.

> www.audi.es



El contenido del presente catálogo tiene carácter meramente informativo, y por tanto tiene como único objetivo constituir un elemento orientativo y de ayuda para facilitar información general, no particular, ni específica, sobre los vehículos a los que se refiere.

En consecuencia, los datos obrantes en el presente catálogo no deben tomarse en consideración para la eventual decisión de adquisición de un vehículo. Para ello, para concertar y/o clarificar alguno o varios de los datos citados en el mismo, así como para formalizar un pedido concreto, o para cualquier otra cuestión que sea de su interés, le rogamos contacte con alguno de los Concesionarios Oficiales Audi al objeto de que le informen pormenorizadamente sobre las especiales características, equipamiento de serie, opcionales, precio, datos, campañas, promociones, disponibilidad de unidades, plazo de entrega, período de fabricación, etc. de los vehículos aquí referenciados.

Le recordamos que la compañía fabricante y/o Volkswagen-Audi España, S.A. efectúan constantes mejoras en sus vehículos a fin y efecto de adaptarlos a las necesidades específicas de los clientes así como al objeto de incorporar en los mismos, en la medida de lo posible, los avances técnicos disponibles en cada momento.

Es por ello por lo que los equipamientos, datos y características de los vehículos aquí referenciados son los disponibles generalmente a la fecha de edición de este catálogo y, por tanto, deben entenderse sin perjuicio de aquellas particularidades que pueden existir en cada caso atendiendo a la disponibilidad de modelos y al mercado al que va dirigido.

Este vehículo y todos sus componentes así como los recambios originales, han sido diseñados y fabricados atendiendo a la Normativa Legal destinada a prevenir y reducir al mínimo la repercusión en el Medio Ambiente, mediante la utilización y valoración de materiales reciclados/reciclables, adoptando las medidas dirigidas a conseguir un adecuado reciclado para la conservación y mejora de la calidad ambiental.

A fin de cumplir con los objetivos de descontaminación y fomento del reciclado y reutilización de componentes de los vehículos al final de su vida útil, se ha creado en España una extensa Red de Centros Autorizados, bajo la denominación de SIGRAUTO (para consultas www.sigrauto.es), que garantizan su adecuado tratamiento medioambiental, a los cuales deberá dirigirse para la entrega, sin desmontaje previo de componentes del vehículo. El Centro Autorizado facilitará el Certificado de Destrucción para obtener la baja en la DGT.

Este catálogo de producto ha sido confeccionado con fibra de papel sin cloro.

AUDI AG

85045 Ingolstadt

www.audi.es

Válido desde octubre 2012

Impreso en Alemania

233/1131.33.61