



S4

 Audi S4 Berlina/S4 Avant

A la vanguardia de la técnica 



Contenido:

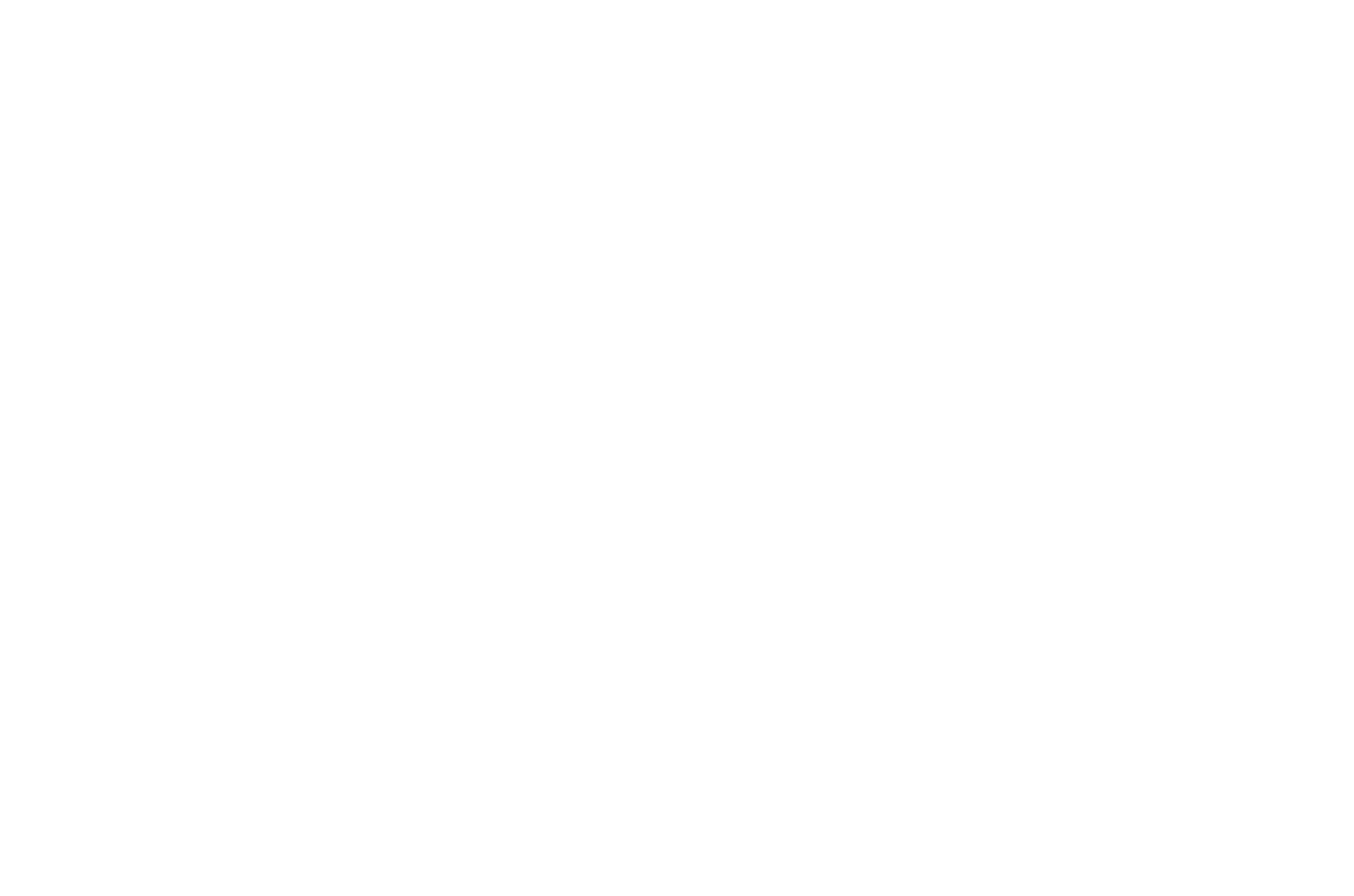



// 04	Introducción	// 41	Asientos/Tapicerías
// 08	Diseño	// 42	Revestimiento interior techo, inserciones decorativas
// 14	Motor	// 43	Llantas/Neumáticos
// 18	quattro®	// 44	Luces y retrovisores, equipamientos de exterior
// 22	quattro® con diferencial deportivo	// 45	Equipamientos de interior
// 24	S tronic	// 46	Infotainment
// 26	Audi drive select	// 48	Sistemas de asistencia, técnica
// 28	Habitáculo/Confort	// 50	Datos técnicos
// 34	Fascination	// 52	Dimensiones
// 38	Audi exclusive	// 54	Configurador Audi, Audi TV
// 40	Pinturas carrocería		



// 04 // 05 Introducción

Dinámica reforzada. Eficiencia máxima.

El Audi S4.



HH CJ 2898





Fuerza. Eficiencia. Inteligencia. Tres conceptos que se reúnen bajo un solo símbolo: el emblema "S". Un Audi que incorpora esta consonante a su denominación se integra en una extraordinaria tradición de imponentes automóviles deportivos. Como el Audi S4. Un automóvil que, simplemente, impresiona por su despliegue de potencia y aceleración. Pero el concepto "S" representa algo más: en el Audi S4, la tecnología poderosa y eficiente se combina con una gran dosis de funcionalidad. En otras palabras: el Audi S4 continúa la tradición "S" sin rupturas y establece un nuevo estándar en su clase.



// 08 // 09 Diseño

Acentos en posición.

Nuevas perspectivas abiertas.











// 14 // 15 Motor

Latidos acelerados.

Consumo reducido.





// 16 // 17 Motor

El corazón del Audi S4 late por las carreras, y con mucha fuerza. El motor de seis cilindros, con sus impresionantes 333 CV utiliza la tecnología TFSI®, que ha alcanzado varias veces la victoria en Le Mans. En el Audi S4 se ha aplicado una innovadora sobrealimentación mecánica con refrigeración del aire de admisión que convierte el 3.0 TFSI V6 en una central de energía compacta, pero con un consumo moderado. No sólo impresiona su poderoso par motor máximo de 440 Nm, sino también su entrega: como mínimo, el 90% del par motor se sitúa en un espectro de régimen de giro de 2.200 a 5.900 rpm.

Gracias al espontáneo comportamiento de respuesta y al extraordinario desarrollo de potencia en todo el régimen de giro, el seis cilindros permite un estilo de conducción especialmente dinámico. Viva la experiencia de las prestaciones altamente deportivas y el extraordinario comportamiento que tendrá a su disposición: el Audi S4 acelera a 100 km/h en sólo 5,1 segundos, conservando todavía grandes reservas de potencia. Como es de esperar en un modelo con el emblema S.

Los valores de consumo de combustible y emisiones de CO₂ se encuentran en la pág. 50.

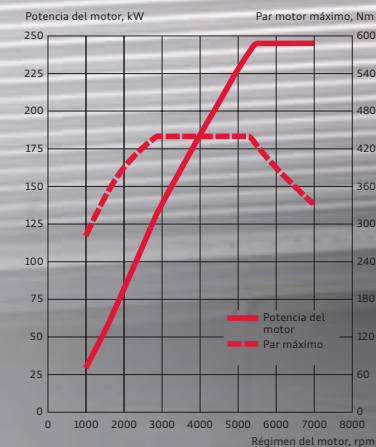

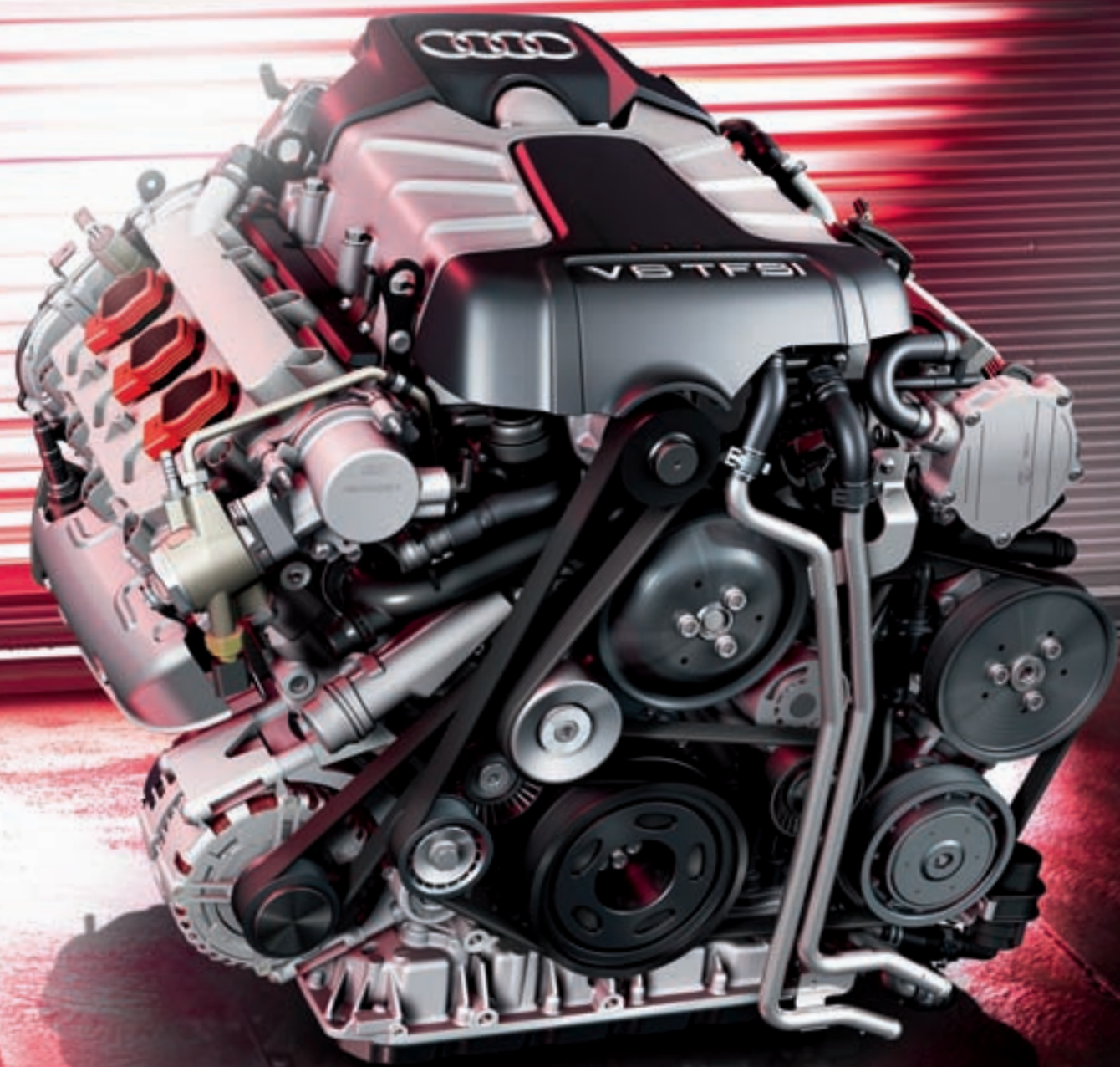

// 18 // 19 quattro®

Sistema quattro perfeccionado.

Nueva experiencia de conducción.







// 20 // 21 quattro®



La palabra quattro® representa a la marca Audi y a sus éxitos deportivos como ninguna otra. No hace falta decir que en el Audi S4 este acreditado sistema garantiza también, de serie, la sensación de una dinámica de marcha única. Esta tracción, perfecta para las rigurosas exigencias de un modelo “S”, transmite el potente par motor del 3.0 TFSI V6 de 440 Nm a las cuatro ruedas en función de la situación. En concreto, eso significa para usted: una tracción sobresaliente y un placer de conducción extraordinario sobre casi cualquier firme. Y al mismo tiempo, una elevada seguridad activa.





// 22 // 23 quattro®

quattro con diferencial deportivo.

Descubra las mejores curvas en “S”.



La vanguardia no conoce descanso. En este principio se basa también la oferta opcional de quattro con diferencial deportivo. Esta combinación reúne las ventajas de la tecnología quattro con un diferencial totalmente nuevo que acelera, independientemente, las ruedas del eje trasero. Sobre todo en las curvas, el Audi S4 desarrolla mayor agilidad de un modo inequívoco. Durante el cambio de dirección y la aceleración de salida, la potencia se dirige con precisión a la rueda trasera del exterior de la curva. El movimiento del volante se suaviza de forma activa, el automóvil se mueve en las curvas a mayor velocidad, y al salir de ellas es más dinámico. Al producirse un ciclo de esfuerzo, la tracción quattro con diferencial deportivo estabiliza el Audi S4 distribuyendo el par en función de la situación en sólo milésimas de segundo. El objetivo es conseguir mayor tracción, agilidad y emoción en la siguiente curva.





225

// 24 // 25 S tronic

Fronteras probadas.

Nuevas medidas establecidas.

Una conducción dinámica no permite pausas. Sobre todo al cambiar de marcha. Con este propósito, Audi ha desarrollado el cambio automático de 7 marchas y doble embrague S tronic. El S tronic aúna la comodidad de un cambio automático con la deportividad de un cambio de marchas manual, y todo ello con una eficiencia extrema. El S tronic, opcional, consta de dos embragues: por ejemplo, si usted está acelerando en segunda, la tercera ya empieza a prepararse. Así, al alcanzar el punto de cambio óptimo, el embrague doble multidisco reacciona a la velocidad del rayo: el primer embrague se abre, mientras que el otro se cierra de forma inmediata. El cambio de marcha se produce sin pausas perceptibles en cuestión de milésimas de segundo. Esto, permite una transferencia de potencia continua del propulsor de seis cilindros, mientras que a usted le permite experimentar el poder de aceleración y la dinámica del Audi S4 con mayor intensidad aún. Una incomparable combinación de deportividad y eficiencia.





¿Un automóvil deportivo que además ofrece todo el confort que se pueda desear? El Audi drive select, disponible como opción, con dirección dinámica y/o regulación de la amortiguación y/o quattro con diferencial deportivo, ofrece esta posibilidad. Presionando un botón, podrá elegir entre distintas configuraciones del vehículo: confort, automático o dinámico. Para cada modo se han ajustado especialmente la curva característica de aceleración, los puntos de cambio y (en caso de que se hayan pedido) la regulación de la amortiguación, la dirección dinámica y la tracción quattro con diferencial deportivo. En el modo dinámico, el automóvil reacciona más rápidamente y permite al conductor aprovechar todo el potencial del Audi S4. El modo confort ofrece una regulación confortable adecuada para relajarse en los recorridos largos, mientras que el modo automático combina las ventajas de ambas variantes. Además, a través del Multi Media Interface (MMI) opcional, podrá definir el modo individual según sus propias preferencias. Descubra la experiencia del Audi drive select: hasta cuatro automóviles en uno.



// 28 // 29 Confort

La apariencia impresionante.

Los datos convencen.







6:15 PM
9/23/2008
4142 km









Un atleta de élite, tanto por fuera como por dentro. En el puesto de mando del Audi S4, el deportivo diseño de su exterior encuentra una continuación sin rupturas. El cuadro de instrumentos S4, con el velocímetro y el cuenta-revoluciones en gris, anima inmediatamente a exprimir todo el potencial del motor de 6 cilindros en V. El pomo de cambio de marchas deportivo y el volante multifunción deportivo de cuero con emblema “S” y costuras en color de contraste subrayan dicha deportividad, mientras que los ergonómicos asientos deportivos “S” opcionales proporcionan una sujeción segura.



// 34 // 35 Fascinación

Desear el máximo.
Recibir aún más.

El Audi S4 le ofrece mucho más que deportividad. Convince por la dinámica y la agilidad de un modelo "S", y al mismo tiempo es tan flexible como el modelo de serie. Porque la versatilidad y la funcionalidad de la berlina y el Avant se mantienen inalterables. Así, el Audi S4 está perfectamente preparado para las exigencias individuales que quiera plantearle. Un concepto de automóvil que eleva la exclusividad a un nuevo nivel.









Audi exclusive: individual significa manual.

Exterior e interior: combinados de acuerdo con sus gustos y deseos más personales. Colores seleccionados y personales para la pintura de la carrocería, exquisitos cueros, el elegante Alcantara y maderas y elementos decorativos de primerísima calidad para el equipamiento interior de su Audi. Es exactamente esta combinación, su elección personal dentro de la gama de materiales de gran calidad y elementos del equipamiento, lo que convertirá a un Audi en su Audi y en algo totalmente especial. Para mayor información sobre las posibilidades de personalización, diríjase a su concesionario Audi.

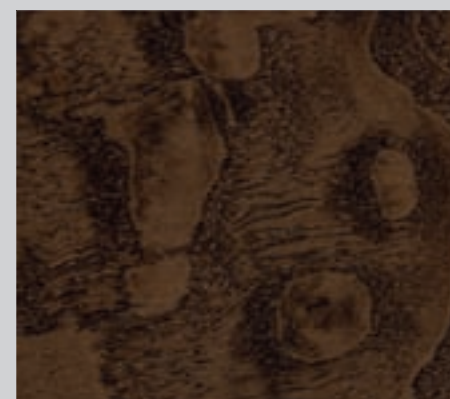
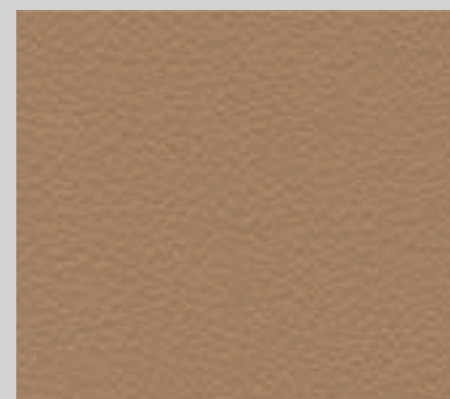



Equipamiento de cuero Audi exclusive (Paquete 2) en cuero Valcona en beige arena con costuras en color de contraste.

Pinturas carrocería

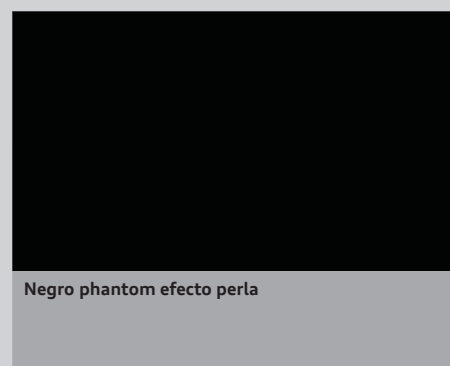
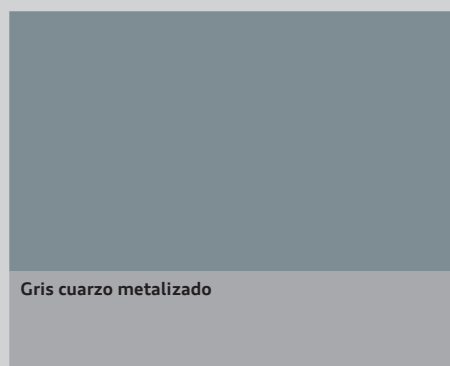
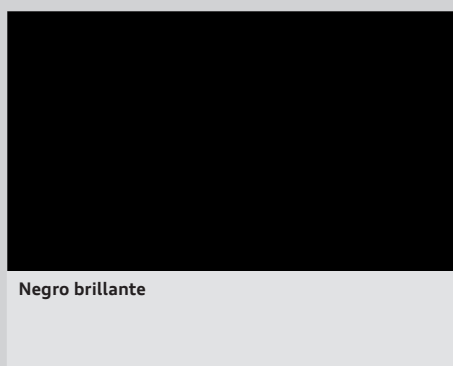
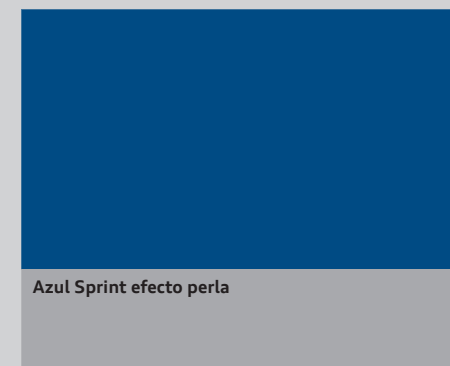
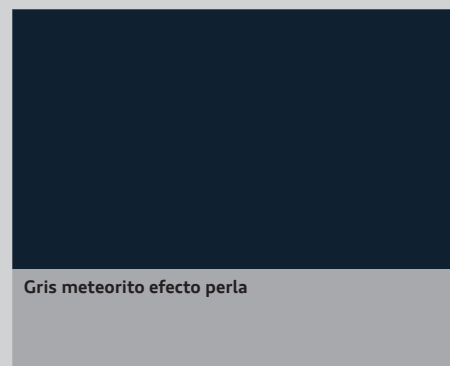
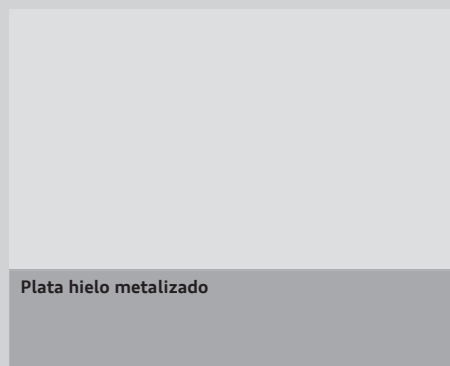
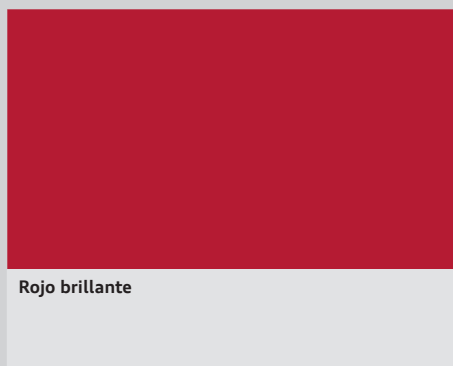
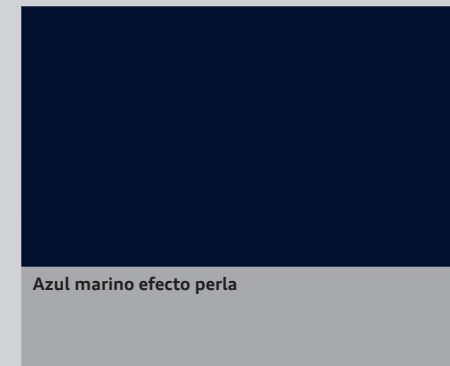
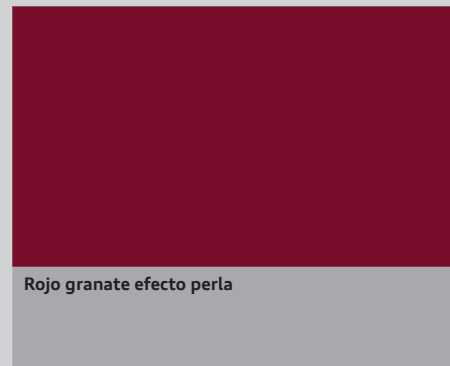
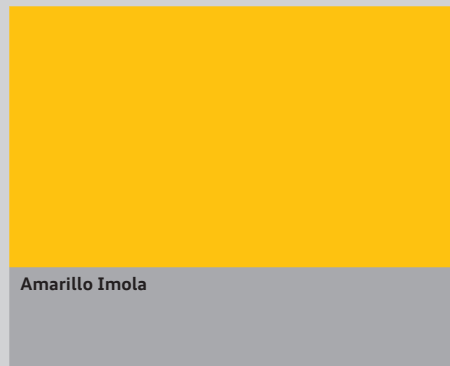
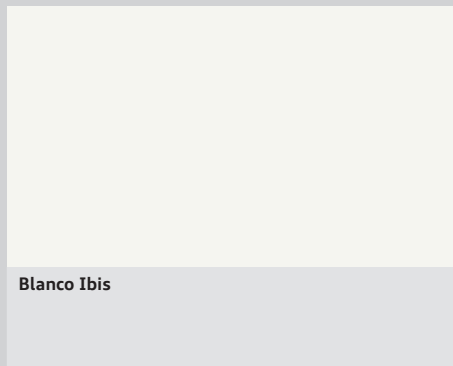

Equipamiento de serie Equipamiento opcional

Asientos deportivos

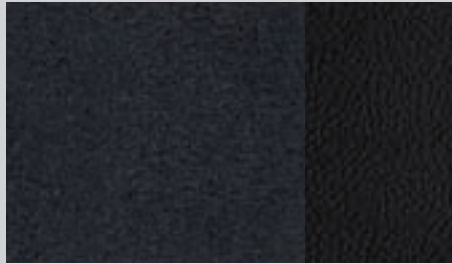

Alcantara/cuero negro

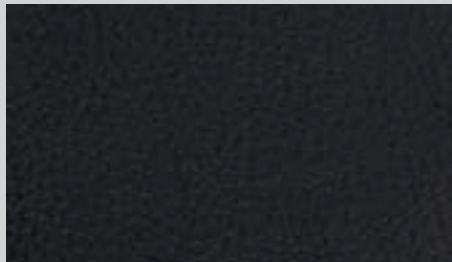

Cuero Milano negro



Equipamientos de cuero Audi exclusive¹
Una oferta de quattro GmbH

Asientos deportivos S



Cuero napa seda negro
con costuras en color de contraste

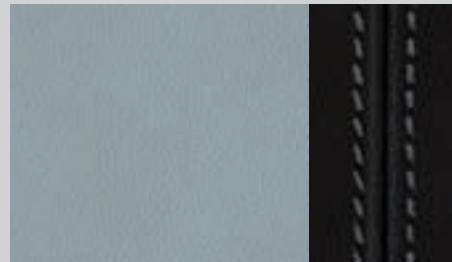

Cuero napa seda plata espectral/negro
con costuras en color de contraste

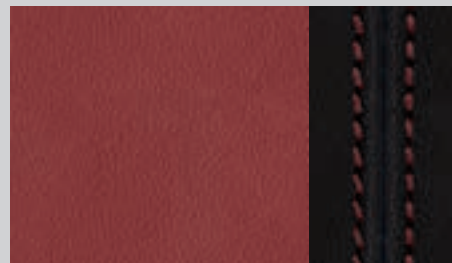

Cuero napa seda rojo magma/negro
con costuras en color de contraste

Asientos de confort climatizados

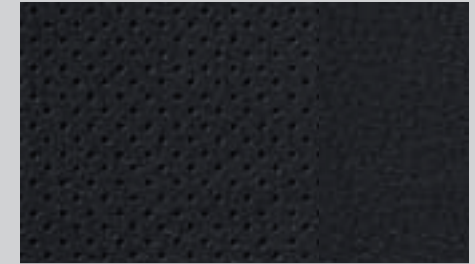

Cuero Milano negro

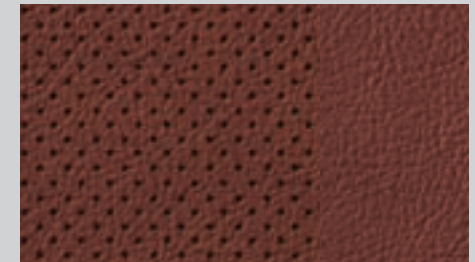

Cuero Milano marrón mustang

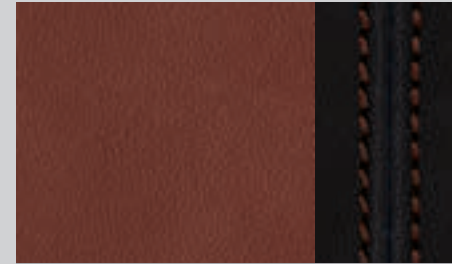

Cuero napa seda marrón mustang/negro
con costuras en color de contraste

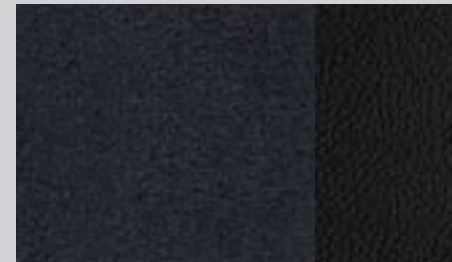

Alcantara/cuero negro

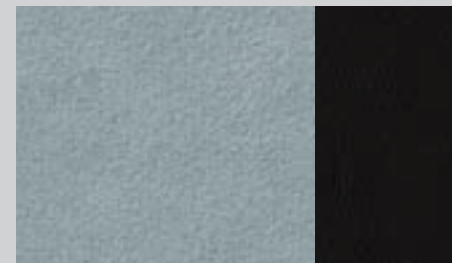

Alcantara/cuero plata espectral/negro

¹Válido para todas las variantes de asiento.

Apoyabrazos tapizado de cuero en el revestimiento de las puertas, delantero y trasero, para una estética del habitáculo de gran exclusividad.

Asiento de confort climatizado delantero, exclusiva variante de asiento con resaltes laterales y estructura dúctil para un confort cinco estrellas; con calefacción y ventilación activas, conexión automática de la calefacción para evitar un enfriamiento excesivo; cuero microperforado en las superficies ventiladas de los asientos delanteros y en las superficies no ventiladas de los dos asientos traseros exteriores (incluye red portaobjetos en el respaldo de los asientos delanteros). (Sólo en combinación con cuero Milano microperforado, calefacción de asientos delanteros, climatización de confort de 3 zonas y asientos delanteros con regulación eléctrica).

Asientos delanteros con costados resaltados para una mejor sujeción lateral en las curvas, apoyo lumbar de ajuste eléctrico de 4 posiciones, inclinación de la superficie del asiento de regulación manual, con apoyamuslos extraíble.

Asientos deportivos S delanteros con reposacabezas integrado, apoyo lumbar eléctrico de cuatro posiciones, regulable en altura y posición longitudinal, con apoyamuslos extraíble, con inscripción S4 y costuras en color de contraste en los asientos, apoyabrazos central y apoyabrazos tapizado en cuero, si se ha incluido. (Sólo en combinación con dispositivo de carga con bolsa portaesquí extraíble).

Combinación Alcantara/cuero, franja central de los asientos en Alcantara, resaltes laterales y franja central del reposacabezas en cuero, inserciones en los revestimientos de las puertas en Alcantara. (No puede combinarse con asientos con climatización de confort.)

Cuero Milano, tapizado de asientos y franja central de los reposacabezas en cuero Milano. (No puede combinarse con asientos deportivos S.)

Cuero Milano microperforado, tapizado de asientos y franja central de los reposacabezas en cuero Milano; superficies ventiladas de los asientos delanteros y superficies no ventiladas de los dos asientos traseros exteriores en cuero Milano microperforado. (Sólo en combinación con asientos de confort climatizados delanteros.)

Equipamiento de cuero napa seda, tapizado asientos, reposacabezas integrado e inserciones en el revestimiento de las puertas en cuero napa seda con inscripción S4 y costuras en color de contraste en los asientos, apoyabrazos central delantero y apoyabrazos tapizado en cuero, si se ha pedido. (No puede combinarse con asiento deportivo S.)

Equipamiento de cuero Audi exclusive (paquete 1) en cuero Valcona, tapicería de los asientos, reposacabezas, inserciones en el revestimiento de las puertas y apoyabrazos central en cuero Valcona, piezas estructurales de los asientos y cubierta de los respaldos de color armonizado con el del habitáculo. Opcional: costuras de color en los resaltes laterales y reposacabezas. Una oferta de quattro GmbH.

Equipamiento de cuero Audi exclusive (paquete 1) Alcantara/cuero, laterales de los asientos, reposacabezas y apoyabrazos central en cuero, franja central asientos e inserciones en el revestimiento de las puertas en Alcantara, piezas estructurales de los asientos y cubierta de los respaldos de color armonizado con el del habitáculo. Opcional: costuras de color en los resaltes laterales y reposacabezas. Una oferta de quattro GmbH.

Equipamiento de cuero Audi exclusive (paquete 2) en cuero Valcona, además de los elementos del paquete 1, están tapizados en cuero: Recubrimiento del respaldo, apoyabrazos en las puertas así como piezas estructurales pintadas (sólo disponible en combinación con asientos delanteros de regulación eléctrica). Opcional: costuras de color en los laterales de los asientos, en los apoyabrazos de las puertas y en los reposacabezas. Una oferta de quattro GmbH.

Revestimiento interior del techo de tela, a elegir negro o plata estrella.

Inserciones decorativas



Aluminio mate cepillado

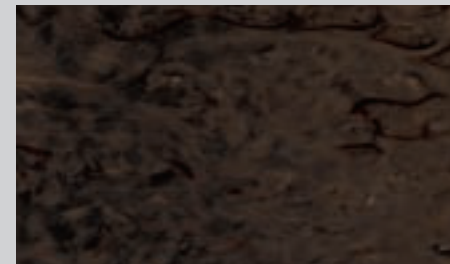

Madera de abedul gris

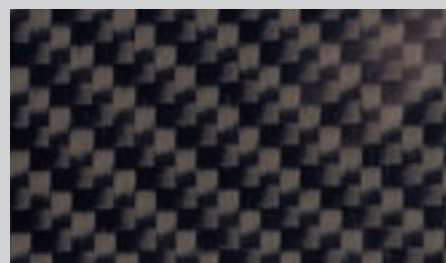

Fibra de carbono

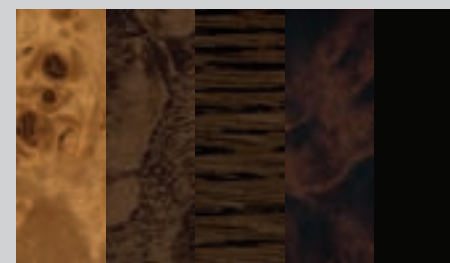

Inserciones decorativas Audi exclusive
Una oferta de quattro GmbH

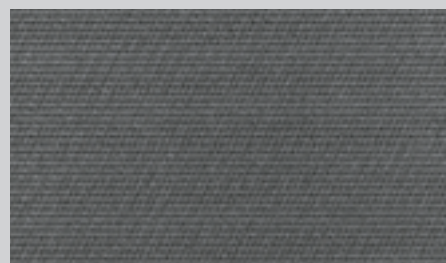

Tejido acero fino
(lacado brillante negro en la consola central)

Inserciones decorativas en salpicadero, revestimiento puertas delanteras y traseras y consola central.

Llantas/neumáticos



Llantas de aleación en diseño de 5 radios paralelos "S", tamaño 8 J x 18 con neumáticos 245/40 R 18.



Llantas de aleación en diseño de 5 radios paralelos "Estrella", tamaño 8 J x 18 con neumáticos 245/40 R 18.

Llantas/neumáticos Audi exclusive



Llantas de aleación Audi exclusive en diseño de 5 brazos "Rotor" en óptica de titanio, brillante, tamaño 8,5 J x 19 con neumáticos 255/35 R 19. Una oferta de quattro GmbH.



Llantas de aleación Audi exclusive en diseño de 20 radios, de dos piezas, tamaño 8,5 J x 19 con neumáticos 255/35 R 19. Una oferta de quattro GmbH.



Llantas de aleación Audi exclusive en diseño de 5 radios segmentados, tamaño 8,5 J x 19 con neumáticos 255/35 R 19. Una oferta de quattro GmbH.



Llantas de aleación Audi exclusive en diseño de 7 radios dobles, tamaño 8,5 J x 19 con neumáticos 255/35 R 19. Una oferta de quattro GmbH.

Llantas de invierno



Llantas de invierno de aleación en diseño de 5 radios paralelos "S", tamaño 7,5 J x 18 con neumáticos 225/45 R 18, aptas para cadenas, velocidad máxima tolerable 210 km/h. (No disponibles en España).



Llantas de invierno de aleación en diseño de 5 radios paralelos "S", tamaño 8 J x 18 con neumáticos 245/40 R 18, no aptas para cadenas, velocidad máxima tolerable 240 km/h. (No disponibles en España).

Tornillos de ruedas con seguro antirrobo, sólo pueden aflojarse con el adaptador suministrado con el vehículo.

Set de reparación de neumáticos con compresor de 12 V y material para el sellado de neumáticos.

Rueda de repuesto compacta, incluye gato en el maletero.

Sistema de control de presión de neumáticos, indicación óptica y acústica ante la pérdida de presión en una o varias ruedas; indicador en el sistema de información al conductor de la rueda o ruedas afectadas.

Caja de herramientas en el maletero.

Gato en el maletero.

Luces

Asistente de luces largas, reconoce los faros de los automóviles que circulan en sentido contrario, las luces traseras de los automóviles de su mismo sentido y las luces de los cascos urbanos. Según la situación del tráfico, las luces largas se encenderán o apagará automáticamente. De este modo, el sistema mejora la visibilidad y la seguridad del conductor proporcionándole al mismo tiempo una mayor comodidad gracias a una conducción más distendida. (Sólo en combinación con retrovisor interior antideslumbrante automático).

Faros antiniebla integrados en el parachoques con anillo cromado.

Iluminación interior, con desconexión retardada e interruptores de contacto en todas las puertas; iluminación en maletero, conductor, acompañante y fondo, dos luces de lectura delanteras, luz interior trasera, luz ambiental.

Luces traseras de técnica LED, luces de freno y pilotos traseros en técnica LED, luces de marcha atrás, faros antiniebla e intermitentes con lámparas incandescentes.

Luz adaptativa, la iluminación dinámica en curvas reconoce el trazado de la carretera gracias a los movimientos del volante. Los faros giran en las curvas –en función del ángulo del volante, iluminando un recorrido sinuoso de un modo variable. La luz adaptativa funciona a velocidades comprendidas aproximadamente entre 10 km/h y 110 km/h. (Sólo puede pedirse en combinación con Xenón plus).

Paquete de iluminación, consta de luces de lectura traseras, regulador de salidas de aire y pulsadores en el interior de las puertas iluminados, reflectores activos en las puertas, iluminación de acceso, luces en las zonas de los pies delantera y trasera, guantera y espejo de cortesía iluminados.

Sensor de lluvia y luz, controla el sistema automático de luces de marcha, la función coming home/leaving home y la función de limpiaparabrisas automática, incluye parabrisas con franja de color gris en el margen superior.

Xenón plus, los faros con tecnología de descarga de gas de larga duración para luces de cruce y largas permiten una iluminación intensa de la calzada así como una uniformidad y un alcance excelentes, con un color parecido a la luz del día tanto en la cercanía como en la lejanía. La regulación automática y dinámica del alcance luminoso evita cegar a los conductores que circulan en sentido contrario; franja de luz de marcha diurna de técnica LED con un mínimo consumo de energía (incluye instalación lava faros).

Retrovisores

Retrovisor interior, antideslumbrante automático.

Retrovisor interior antideslumbrante automático, incluye sensor de lluvia y luz.

Retrovisores exteriores a elegir:

Escamoteables eléctricamente

Escamoteables eléctricamente y antideslumbrantes automáticos. (Sólo en combinación con retrovisor interior antideslumbrante automático.)

Escamoteables eléctricamente, antideslumbrantes automáticos con función de memoria.

Retrovisores exteriores calefactables con intermitente lateral de técnica LED integrado, ajustable eléctricamente, carcasa en óptica de aluminio, espejo convexo, plano o esférico, ambos retrovisores exteriores así como eyectores del limpiaparabrisas calefactables.

Sistemas de techo

Techo de cristal corredizo (berlina), eléctrico, cristal tintado de seguridad, con parasol regulable; deflector de aire integrado, preselección automática de la posición del cristal deseada; cierre de confort desde el exterior mediante el cierre centralizado y el mando a distancia.

Techo panorámico de cristal (Avant), de dos elementos, accionamiento eléctrico para abatir y abrir el elemento de cristal delantero. La pieza de cristal trasera es fija. Incluye una cortinilla enrollable eléctrica para los pasajeros delanteros y traseros. Cierre de confort desde el exterior mediante el cierre centralizado o también mediante el mando a distancia.

Sistemas de cierre

Cierre centralizado con función Autolock y mando a distancia integrado en la llave del automóvil.

Contacto, electrónico, llave de contacto con almacenamiento en memoria de datos de varias funciones.

Inmovilizador electrónico, integrado en la unidad de control del motor, activación automática mediante la llave del vehículo.

Llave con mando a distancia, con emblema S4.

Llave de confort con sistema de reconocimiento en acceso y salida, simplemente llevando las llaves consigo; abre y pone en marcha el motor mediante el botón Start-Stop del motor situado en la consola central, bloqueo del vehículo desde el exterior mediante un pulsador situado en las manecillas de las cuatro puertas, también puede abrirse el vehículo desde la tapa del maletero.

Mando a distancia para el cierre centralizado, integrado en la llave del automóvil; abre y cierra, mediante una sola pulsación, puertas, ventanas, maletero y tapa del depósito, con código variable; un testigo de control en la llave indica si el vehículo está bloqueado.

Mando a distancia universal (HomeLink), mando a distancia programable, pulsadores integrados en el módulo de iluminación interior; puede utilizarse para abrir y/o cerrar las puertas del garaje y otras puertas exteriores; posibilidad de controlar los sistemas de seguridad e iluminación; para mayor información, diríjase a su concesionario Audi.

Portón del maletero de apertura y cierre eléctricos (Avant), se abre mediante el mando a distancia, el pulsador situado en el interior de la puerta del conductor o el pulsador soft touch en el hueco del tirador del portón del maletero, se cierra mediante el pulsador de la parte interior del portón del maletero; incluye dispositivo auxiliar de cierre y ángulo de apertura del portón del maletero programable.

Preinstalación para asistente de localización, preinstalación para conectar un asistente de localización (disponible en Accesorios Originales Audi), para localizar fácilmente el automóvil sustraído.

Sistema de alarma antirrobo, incluye vigilancia del habitáculo y protección antirremolcado mediante sensor de ángulo de inclinación, desconectable, bocina independiente de la tensión de a bordo para la vigilancia de las puertas, el capó del motor y la tapa del maletero.

Tapa del maletero de apertura automática (berlina), al desbloquear el maletero mediante el mando a distancia, pulsando el botón situado en la puerta o accionando el desbloqueo soft touch situado en la tapa del maletero, este se levanta automáticamente.

Lunas
Cortinilla enrollable en las lunetas de las puertas traseras, regulación manual.
Cortinilla enrollable (berlina) para la luneta trasera, eléctrica.
Cristales antitérmicos , tintados en verde, parabrisas de cristal laminado con aislamiento acústico.
Lunas tintadas oscuras (lunas Privacy) (Avant) , están tintadas oscuras: Lunas laterales traseras (junto a la columna B) y luneta trasera. Una oferta de quattro GmbH.
Luneta trasera , calefactable, con temporizador.
Parasoles delanteros extraíbles , en los lados del conductor y acompañante extraíbles lateralmente.
Sistema limpiaparabrisas , circuito de dos niveles, conmutación de intervalos ajustable en 4 etapas, limpieza/barrido automático, barrido final automático, limpiaparabrisas luneta trasera (en Avant) funciona mientras el coche esté dando marcha atrás (con el limpiaparabrisas activado).
Otros equipamientos de exterior
Alerón en el borde del techo (Avant) .
Alerón trasero (berlina) integrado en la tapa del maletero.
Anillo cromado , alrededor de los faros antiniebla.
Barras de techo (Avant) , para un transporte seguro, estables y aerodinámicas; de aluminio anodizado o negro.
Enganche de remolque , desmontable y con cierre; barra y cabeza esférica de acero forjado, la toma de corriente de 13 polos puede girarse quedando escondida a la vista detrás del faldón del parachoques; una vez retirado el enganche, puede guardarse en el hueco de la rueda de repuesto; estabilizador de tensión mediante el ESP.
Moldura en el umbral , en el color de la carrocería.
Nombre del modelo/inscripción , nombre del modelo S4 en la tapa del maletero y en la parrilla del radiador, en el volante deportivo de cuero y en el cuentarrevoluciones; inscripción quattro en el lado del acompañante del salpicadero, emblema V6 T en el guardabarros delantero.
Paquete brillo , marco del techo y molduras de las ventanas en aluminio anodizado, revestimiento exterior de las columnas B y pantalla triangular en la puerta trasera en negro ultrabrillante.
Paquete óptico negro Audi exclusive , marco de la parrilla del radiador en negro brillante, parrilla del radiador, portamatrícula, marco de los faros antiniebla y lama de las entradas de aire en negro mate, listones del marco de las ventanas en negro mate, lama del difusor en gris platino. Una oferta de quattro GmbH.
Parachoques delantero y trasero de diseño dinámico y deportivo, pintado en el color de la carrocería, difusor delantero, trasero con franja de aluminio.
Preinstalación para enganche de remolque , consta de sistema de cableado hasta el hueco de la rueda de repuesto, una unidad de control ABS preinstalada así como un sistema de refrigeración del motor adecuado. El kit para el montaje está disponible en Accesorios Originales Audi.
Reja de las salidas de aire laterales
Salidas del tubo de escape , visibles, de dos flujos, dos salidas ovales a la izquierda y dos a la derecha.
Singleframe Audi , parrilla del radiador gris platino, con listones verticales cromados.

Asientos/confort de asientos
Anclaje ISOFIX para asientos infantiles en asientos de acompañante y traseros , con desactivación del airbag del acompañante.
Apoyabrazos central delantero, tapizado de cuero, movable en sentido longitudinal; con compartimento con tapa y dos tomas de corriente de 12 voltios en la consola central.
Apoyabrazos central trasero , en el respaldo de la banqueta trasera, abatible.
Apoyo lumbar de 4 posiciones , eléctrico, en asientos del conductor y acompañante, ajuste horizontal y vertical.
Asiento del conductor con ajuste eléctrico , regulación eléctrica de la altura y posición longitudinal del asiento, inclinación del asiento y el respaldo, apoyo lumbar de regulación eléctrica de 4 posiciones para asientos del conductor y acompañante, asiento del acompañante de ajuste mecánico.
Asientos delanteros con regulación eléctrica , con ajuste eléctrico de altura y posición longitudinal del asiento e inclinación del asiento y el respaldo, con apoyo lumbar de ajuste eléctrico de 4 posiciones.Preinstalación para enganche de remolque.
Calefacción de asientos delanteros , superficie asiento, respaldo y laterales calefactados, regulables en 6 niveles, regulación independiente para asiento del conductor y asiento acompañante.
Calefacción de asientos delantera y trasera , equipamiento como calefacción de asientos delanteros, y además también para asientos traseros exteriores.
Función de memoria , dos posiciones distintas para el asiento del conductor con regulación eléctrica y retrovisores exteriores. (Solo disponible en combinación con asientos delanteros y retrovisores exteriores de ajuste eléctrico.)
Reposacabezas , delanteros y traseros.
Respaldo banqueta trasera , abatible 1/3 y 2/3.
Volantes/palanca de cambio/mandos
Aro del volante personalizado con cuero Audi exclusive , disponible en todos los colores Audi exclusive; costuras a elegir individualmente entre los distintos colores Audi exclusive. Una oferta de quattro GmbH.
Levas de cambio en óptica de aluminio (en S tronic)
Mandos personalizados con cuero Audi exclusive , aro del volante y pomo y fuelle de la palanca de cambio tapizados en cuero; disponible en todos los colores Audi exclusive; costuras a elegir individualmente entre los distintos colores Audi exclusive. Una oferta de quattro GmbH.
Volante multifunción deportivo de cuero en diseño de 3 radios con emblema S4 y costura decorativa en color de contraste, con airbag fullsize, regulación manual en altura y profundidad, pomo y fuelle de la palanca de cambio de cuero; permite controlar el equipo de radio Audi opcional, el sistema de navegación, el sistema de control por voz y la preinstalación de teléfono móvil, con levas de cambio detrás del aro del volante para cambiar las marchas en el S tronic.

Climatización

Calefacción y ventilación de estacionamiento, la calefacción calienta el habitáculo y mantiene las lunas sin escarcha, la ventilación suministra aire fresco y baja la temperatura del habitáculo, con temporizador, mando a distancia individual con retroalimentación.

Climatizador automático, con regulación en función de la altura del sol, ajusta electrónicamente la temperatura, el caudal y la distribución del aire, con retención y recirculación del aire manuales, filtro de polvo y polen, chorro antiescarcha para parabrisas y lunetas laterales, identificador de llave.

Climatizador automático de confort de 3 zonas, con regulación en función de la altura del sol, ajusta electrónicamente y de modo independiente la temperatura, el caudal y la distribución del aire en la zona del conductor y el acompañante y en la parte trasera; regulación de la temperatura y la distribución del aire, así como derecha e izquierda, mandos para regular la temperatura de la parte trasera en la consola central trasera, ajuste automático de la circulación del aire mediante sensor de aire, climatizador delantero con pantalla digital; sensor de lluvia, luz y humedad; filtro combi, ventilación indirecta.

Sistemas de colocación y sujeción del equipaje

Alfombrilla reversible (Avant), para el maletero, una cara de Velours y otra de goma, para proteger todo el suelo del maletero, incluso con el respaldo de la banqueta trasera plegada; incluye protector desplegable para el borde de carga y el parachoques.

Armellas de amarre, cuatro en el maletero, para sujetar maletas y objetos; puntos de enganche para la red combi.

Compartimiento para gafas, en el módulo de luz delantero sobre el retrovisor interior.

Compartimientos, en el revestimiento de las puertas delanteras y traseras, con posibilidad de colocar botellas.

Cubremaletero (Avant), para cargar y descargar con comodidad el maletero, la cubierta se desliza hacia arriba con la tapa del maletero abierta en manejos/guías especiales, tan pronto como se eleva ligeramente.

Dispositivo de carga con bolsa para esquís extraíble, fijación mediante correa, para transportar cómodamente objetos largos, como por ejemplo hasta cuatro pares de esquís de hasta dos metros de longitud o dos tablas de snow.

Paquete maletero (berlina), consta de una red combi en el maletero, ganchos de fijación, red de maletero en el lado derecho del maletero y toma de corriente de 12 voltios.

Paquete porta-objetos, consta de redes en el respaldo de los asientos delanteros, compartimiento bajo los asientos delanteros (en combinación con la función memoria, sólo debajo del asiento del acompañante), posavasos en la consola central trasera y cierre para la guantera.

Posavasos, dos en la consola central.

Recubrimiento de suelo de carga reversible (Avant), una cara de un excelente Delour, la otra cara lleva un recubrimiento colector muy resistente.

Red de separación (Avant), se fija en los laterales de la carrocería o en el respaldo banqueta trasera, muy útil tanto con el respaldo abatido total como parcialmente; extraíble.

Sistema de raíles con set de fijación (Avant), en el maletero, con barra telescópica y cinta de sujeción, para compartimentar individualmente el maletero y fijar objetos.

Otros equipamientos de interior

Alfombrillas Audi exclusive, alfombrillas con ribetes de cuero; ribetes a elegir entre los distintos colores Audi exclusive. Su concesionario Audi tendrá mucho gusto en aconsejarle. Una oferta de quattro GmbH.

Alfombrillas delanteras y traseras, de Velours.

Asideros, con amortiguación, cuatro unidades, abatibles, escamoteables en el hueco del techo, ganchos percheros en los asideros traseros.

Elevalunas, delanteros y traseros, eléctricos, con limitación de fuerza excedente e interruptor de confort con función de un solo toque.

Encendedor y cenicero, encendedor delantero y cenicero en la consola central delantera y trasera.

Moldura de entrada en los umbrales de las puertas, de aluminio, con inscripción S4.

Moqueta y alfombrillas Audi exclusive, moqueta y alfombrillas con ribetes de cuero; combinación moqueta/ribetes a elegir entre los distintos colores Audi exclusive. Su concesionario Audi tendrá mucho gusto en aconsejarle. Una oferta de quattro GmbH.

Óptica de aluminio en el habitáculo, en interruptores, climatizador, salidas de aire y alrededor del fuelle de la palanca de cambio.

Toma de corriente de 12 voltios (Avant), en la parte posterior derecha del maletero.

Toma de corriente de 230 voltios, en la consola central trasera.

MMI y sistemas de navegación

Datos de navegación (disco duro), contiene datos de navegación para los siguientes países (siempre que la información esté digitalizada): Alemania, Andorra, Austria, Bélgica, Ciudad del Vaticano, Croacia, Dinamarca, Eslovaquia, Eslovenia, España, Estonia, Finlandia, Francia, Gibraltar, Gran Bretaña, Grecia, Holanda, Hungría, Irlanda, Italia, Letonia, Liechtenstein, Lituania, Luxemburgo, Mónaco, Noruega, Polonia, Portugal, República Checa, Rusia, San Marino, Suecia y Suiza.

Datos de navegación (DVD), contiene datos de navegación para los siguientes países (siempre que la información esté digitalizada): Alemania, Andorra, Austria, Bélgica, Ciudad del Vaticano, Croacia, Dinamarca, Eslovaquia, Eslovenia, España, Estonia, Finlandia, Francia, Gibraltar, Gran Bretaña, Grecia, Holanda, Hungría, Irlanda, Italia, Letonia, Liechtenstein, Lituania, Luxemburgo, Mónaco, Noruega, Polonia, Portugal, República Checa, San Marino, Suecia y Suiza.

MMI navegación incluye datos de navegación (DVD), pantalla de color de 6,5 pulgadas con representación de mapas de gran calidad y numerosas y detalladas posibilidades de información, control por voz (introducción del destino mediante deletreo), guía de ruta dinámica (siempre que esté disponible), apto para MP3 y WMA, reproductor DVD para datos de navegación (DVD), apto también para CD de música, además, representación por flechas en el sistema de información al conductor dos lectores de tarjetas SDHC (hasta 32 GB). Conexión AUX-IN, ocho altavoces pasivos, potencia total 80 vatios. (Sólo disponible en combinación con sistema de información al conductor y sistema de información al conductor con pantalla de color.)

MMI Navegación plus, incluye datos de navegación (disco duro), pantalla de color de 7 pulgadas de alta resolución con representación de mapas de gran calidad, sistema de control por voz (introducción del destino mediante palabra completa), elección de 3 rutas alternativas, representación de mapas con coloración de la topografía, indicación de curiosidades y maquetas de las ciudades en 3-D, despliegue durante la ruta, manejo del mapa mediante joystick en el botón de mando, información de ruta en representación splitscreen (puntos de maniobra, puntos de interés en la autopista, TMC en ruta), mapas detallados de cruces y recomendación de carril, guía de ruta dinámica hasta el destino (siempre que esté disponible), representación adicional por flechas en el sistema de información al conductor con pantalla de color, equipo de radio con triple sintonizador, antenas Diversity, disco duro apto también como memoria para música (10 GB), reproductor de DVD apto para MP3, WMA, AAC, apto también para DVD de vídeo y de música, dos lectores de tarjetas SDHC (hasta 32 GB). Conexión AUX-IN, ocho altavoces pasivos, potencia total 80 vatios. (Sólo en combinación con sistema de información al conductor con pantalla de color.)

Pantalla, de 6,5 pulgadas, en color, en el salpicadero, muestra las funciones de la radio, el climatizador y el menú del coche y la hora.

Pantalla central en color, muestra la temperatura exterior, indicación de autonomía, radiofrecuencia, la marcha en los automóviles con cambio automático, servicio de revisión, presión de aceite, fallo de los frenos, nivel/temperatura del líquido refrigerante, desgaste de las pastillas de freno, pictograma de las puertas y aviso de nivel de combustible bajo.

Sistema de información al conductor con pantalla de color, le proporciona, en una pantalla de alta resolución, información del ordenador de a bordo, sistema Auto-Check, entorno del sistema MMI así como indicador digital de la velocidad. Además, en los automóviles con levas de cambio, la pantalla se utiliza también para mostrar la marcha, permitiendo así un estilo de conducción económico. El programa de eficiencia integrado le ayuda mostrándole los datos de consumo, el aviso de consumo de reserva e instrucciones para ahorrar y conseguir una marcha particularmente económica.

Receptores de radio y televisión

Audi music interface, para conectar cualquier iPod de Apple a partir de la cuarta generación, un iPhone de Apple (funcionalidad musical) así como memorias con conector USB y reproductores de MP3. El Audi music interface, colocado en la guantera, se maneja mediante el MMI Navegación plus, el MMI Navegación, equipo de radio Symphony, equipo de radio Concert o un volante multifunción de cuero. Observación: Sólo puede utilizarse con el cable adaptador adecuado (disponible en Accesorios Originales Audi®). Si se ha pedido el Audi music interface, sin conexión AUX-IN independiente. Su concesionario Audi puede informarle sobre otros reproductores de MP3 compatibles.

Equipo de radio Concert con lector de CD simple y lector de tarjetas SDHC (hasta 32 GB), ambos pueden leer MP3 y WMA, lista de emisoras dinamizada, almacenamiento de 30 presintonías, recepción de FM (UKW) y AM (MW, LW), sistema de control MMI, pantalla de color TFT de 6,5 pulgadas, función de memoria TP, regulación del volumen en función de la velocidad, antenas Diversity, ocho altavoces pasivos, potencia total de 80 vatios, conexión AUX-IN.

Equipo de radio Symphony, con reproductor de CD con cargador para 6 CD y lector de tarjetas SDHC (hasta 32 GB) integrados, ambos pueden leer MP3 y WMA, lista de emisoras dinamizada, almacenamiento de 30 presintonías, recepción de FM (UKW) y AM (MW, LW), sistema de control MMI, pantalla de color TFT de 6,5 pulgadas, función de memoria TP, regulación del volumen en función de la velocidad, antenas Diversity, ocho altavoces pasivos, potencia total de 80 vatios, conexión AUX-IN.

Preinstalación para Rear Seat Entertainment, consta de precableado y fijaciones para los soportes en los respaldos de los asientos de conductor y acompañante. El paquete Rear Seat Entertainment que se adapta a esta preinstalación (monitor con soporte) está disponible en Accesorios Originales Audi y es del tipo Plug-and-Play.

Receptor de radio digital (DAB) (para equipo de radio Concert o Symphony y para MMI Navegación o MMI Navegación plus), además de emisoras analógicas, sintoniza emisoras de radio digitales. Con el doble sintonizador DAB (sólo en combinación con MMI Navegación y MMI Navegación plus), un segundo sintonizador DAB busca permanentemente una frecuencia de recepción alternativa del emisor en funcionamiento, actualizando al mismo tiempo la lista de emisoras. Observación: La recepción depende de la disponibilidad de la red digital local, no puede recibirse DAB+.

Receptor de TV, para MMI Navegación plus, recepción de emisoras analógicas y digitales (DVB-T) en abierto (estándar MPEG-2), imagen de televisión, teletexto y Electronic Program Guide (EPG). Posibilidad de conexión de dos fuentes AV externas mediante el cable adaptador opcional. Observación: La recepción depende de la disponibilidad de la red digital local, no puede recibirse DAB+. Durante la marcha, no es posible reproducir imágenes de AV o TV (la reproducción de audio sí es posible durante la marcha).

Receptor de TV y receptor de radio digital (DAB), para MMI Navegación plus recepción de emisoras analógicas y digitales (DVB-T) en abierto (estándar MPEG-2), imagen de televisión, teletexto y Electronic Program Guide (EPG). Posibilidad de conexión de dos fuentes AV externas mediante el cable adaptador opcional. Observación: La sintonización de televisión depende de la disponibilidad de la red digital y analógica locales. Durante la marcha, no es posible reproducir imágenes de vídeo AV o TV (la reproducción de audio sí es posible durante la marcha). El receptor de radio digital (DAB) permite sintonizar, además de emisoras analógicas, emisoras de radio digitales de estándar DAB. Con el doble sintonizador DAB, un segundo sintonizador DAB busca permanentemente una frecuencia de recepción alternativa del emisor en funcionamiento, actualizando al mismo tiempo la lista de emisoras. Observación: La recepción depende de la disponibilidad de la red digital local, no puede recibirse DAB+.

Reproductor de CD con cambiador, para 6 CD, con cambiador, (apto para MP3 y WMA) en la guantera, se acciona mediante el sistema MMI; no permite reproducir archivos de música (DRM) protegidos contra copia. (Sólo en combinación con el MMI Navegación o MMI Navegación plus.)

Sistema de sonido Audi, amplificador de 6 canales, 10 altavoces, incluye Centerspeaker en el salpicadero y Subwoofer en la bandeja trasera (berlina), o en el hueco de la rueda de recambio (Avant), potencia total de 180 vatios. (No puede combinarse con equipo de radio Chorus.)

Sistema de sonido Bang & Olufsen, reproducción de sonido envolvente mediante 14 altavoces; un Centerspeaker y dos altavoces de medios en el salpicadero; un altavoz de agudos en cada triángulo de luna; un altavoz de graves en cada puerta delantera; dos altavoces de agudos y dos altavoces de graves-medios en los revestimientos de las puertas; dos altavoces Surround y un Subwoofer en la bandeja trasera (berlina) o en el hueco de la rueda de repuesto (Avant), exclusivo recubrimiento de los altavoces con inserciones de aluminio, compensación dinámica de los ruidos de marcha; amplificador de 10 canales, potencia total de 505 vatios. En combinación con el MMI Navegación plus y el reproductor de DVD integrado, puede reproducirse Surround Sound 5.1. (No puede combinarse con equipo de radio Chorus.)

Teléfono y comunicación

Instalación básica manos libres “Bluetooth” para teléfono móvil, todos los teléfonos móviles con Bluetooth pueden conectarse al automóvil mediante esta interficie. Se puede hablar libremente en el interior del automóvil mediante micrófono. (No puede combinarse con radio Chorus.)

Instalación manos libres “Bluetooth” para teléfono móvil, consta de un dispositivo manos libres y control por voz para las funciones del teléfono, así como una preinstalación para un dispositivo de carga específico para móviles opcional; manejo mediante el MMI Navegación plus, MMI Navegación, Radio Concert, Radio Symphony, volante multifunción de cuero o, si se ha pedido, el sistema de control por voz; su concesionario Audi le proporcionará información sobre teléfonos móviles compatibles así como los cables adaptadores.

Teléfono Audi Bluetooth, fácil conexión de su teléfono móvil con Bluetooth al módulo GSM interno de su automóvil (imprescindible: el teléfono móvil debe disponer de SIM Access Profile), lector de tarjetas SIM adicional en la visera del MMI Navegación/MMI Navegación plus. Adopción de entradas del listín telefónico en el vehículo y gestión de listas de llamadas; fácil manejo mediante MMI Navegación/MMI Navegación plus, volante multifunción de cuero o sistema de control por voz. (Sólo en combinación con el MMI Navegación o MMI Navegación plus.)

Auricular para teléfono Audi Bluetooth, auricular con pantalla de color y lector de tarjetas SIM integrado, para mantener la discreción en las llamadas; permite escribir cómodamente mensajes SMS mediante el reconocimiento automático de palabras. (Sólo disponible en combinación con teléfono de automóvil con Bluetooth.)

Sistemas de asistencia

Audi hold assist, mantiene firme el automóvil una vez detenido así como en subidas, incluso durante un tiempo ilimitado. El sistema se activa pulsando un botón y permite al conductor arrancar cómodamente sin accionar el freno de mano.

Audi side assist, asistente de cambio de carril, controla, dentro de los límites del sistema, a partir de una velocidad de 30 km/h y gracias a una técnica de radar, el área lateral posterior al vehículo en marcha e informa al conductor, mediante una señal de una luz LED en el retrovisor exterior, cuando el sistema detecta otro vehículo en el carril contiguo. (No puede combinarse con equipo de radio Chorus.)

Audi parking system trasero, facilita el aparcamiento hacia atrás mediante indicaciones acústicas de la distancia; medición por sensores de ultrasonidos, discretamente integrados en el parachoques. Facilita el aparcamiento hacia atrás mediante indicaciones acústicas de la distancia; medición por sensores de ultrasonidos, discretamente integrados en el parachoques.

Audi parking system plus, ayuda al aparcamiento, mediante señales acústicas y ópticas hacia delante y hacia atrás mediante indicaciones en la pantalla.

Audi parking system advanced con cámara de marcha atrás, facilita el aparcamiento, tanto hacia delante como hacia atrás, mediante indicaciones acústicas y ópticas, así como representación del área posterior al vehículo a través de la pantalla del MMI, la cámara trasera está discretamente integrada en el tirador de la tapa del maletero. (Sólo disponible en combinación con MMI Navegación plus.)

Control automático de la velocidad, mantiene constante cualquier velocidad a partir de aprox. 30 km/h, en la medida que lo permita la potencia o el efecto de frenado del motor, por ejemplo, en salidas en pendiente; se controla mediante palanca de mando independiente, indicación de la velocidad seleccionada en el sistema de información al conductor.

Control de crucero adaptativo, regulación automática de la distancia (ámbito de regulación de 30 a 200 km/h); con ayuda de un sensor de radar, reconoce los vehículos que circulan por delante y mantiene la distancia mediante la intervención automática de los frenos y la aceleración.

Trenes de rodaje/frenos

Audi drive select, distintas configuraciones del vehículo, mediante tres modos: confort, auto y dinámico, así como el modo adicional “individual”, en combinación con el MMI. (Sólo disponible en combinación con dirección dinámica y/o regulación de amortiguación y/o quattro® con diferencial deportivo.)

Dirección dinámica, gracias a la regulación dinámica, dependiente de las condiciones de marcha, del esfuerzo y el ángulo de dirección al cambiar de carril, ayuda a aparcar y a conducir en recorridos de curvas aumentando el confort y la dinámica de marcha. (Sólo en combinación con Audi drive select.)

Freno de estacionamiento electromecánico, incluye función de freno de estacionamiento en parada; asistente de arranque mediante liberación automática del freno al arrancar y función de frenado de emergencia en las 4 ruedas durante la marcha.

Pinzas del disco de freno, pintadas en negro, las delanteras además con emblema S4.

Señal de desgaste de las pastillas de freno delanteras, indicador en la pantalla central

Sistema de frenos, de doble circuito con distribución diagonal, sistema antibloqueo de frenos ABS con distribución electrónica de la fuerza de frenado EBV, programa electrónico de estabilización ESP con asistente de frenado, intensificador de la fuerza de frenado en tándem, frenos de disco delanteros y traseros, los delanteros con ventilación interior, pinzas de freno pintadas en negro, las delanteras con emblema S4.

Tren de rodaje deportivo con regulación de la amortiguación, un ajuste extraordinario del tren de rodaje a las distintas situaciones de marcha y estados de la calzada. (Sólo en combinación con Audi drive select.)

Tren de rodaje deportivo S, con suspensión y amortiguación con un ajuste más duro, para conseguir un contacto más directo con la calzada y un comportamiento deportivo; incluye barra de torsión. Eje delantero de construcción ligera y cinco brazos con eje de dirección virtual, estabilizador tubular transversal; eje trasero de brazos trapezoidales y suspensión independiente para cada rueda; amortiguador por presión de gas de dos válvulas y muelles helicoidales, muelle de tracción con tope, soporte de eje trasero con alojamiento elástico, eje delantero fijado a la carrocería mediante tornillos.

Técnica/seguridad

Airbags, tamaño Fullsize para conductor y acompañante, con reconocimiento de la posición de los asientos, airbag de conductor y acompañante adaptativos; **sistema de airbag de cabeza**, **airbag laterales**, (airbag tórax/pelvis delanteros); **airbag laterales traseros** (opcionales), como complemento de la protección contra impactos laterales de las puertas.

Bloqueo de la columna de dirección, eléctrico

Bloqueo electrónico del diferencial EDS, frena automáticamente las ruedas motrices hasta alcanzar una velocidad aproximada de 100 km/h en calzadas de diferente grado de agarre y superficies resbaladizas, proporcionando una potente fuerza de avance.

Botiquín, en el compartimento del apoyabrazos central trasero.

Cambio de marchas manual, de seis velocidades completamente sincronizado, embrague hidráulico de monodisco en seco con revestimiento sin amianto, volante de inercia de dos masas.

Carrocería galvanizada, totalmente galvanizada en las zonas con peligro de corrosión, autoportante, frontal y techo con zonas de absorción de impactos definidas. (12 años de garantía contra corrosión.)

Cinturones de seguridad, automáticos, de tres puntos de sujeción en los cinco asientos, los delanteros disponen de reconocimiento de cinturón, color armonizado con el interior.

Columna de dirección de seguridad, incluye una mecánica de aplazamiento con función de amortiguación que complementa el potencial de protección del cinturón de seguridad y los airbag.

Control antideslizamiento de tracción ASR, para conseguir una buena tracción, impide que las ruedas motrices patinen.

Cuadro de instrumentos, específico S, con esferas en gris, agujas blancas, emblema S4 en el cuentarrevoluciones y resalte dinámico de las agujas al conectar el motor; con iluminación regulable, tacómetro electrónico con cuentakilómetros y cuentakilómetros diario, cuentarrevoluciones, reloj, indicador de temperatura del líquido refrigerante e indicador del nivel de combustible.

Limitador de tensión del cinturón, delantero.

Pretensor de cinturón, delantero.

Programa electrónico de estabilización ESP, conecta los sistemas ABS, EBV, ASR y EDS con sus propios sensores y compara los datos actuales con los datos de referencia; proporciona mayor estabilidad en cada velocidad frenando las ruedas de modo selectivo e individual e interviniendo en la gestión del motor.

quattro®, tracción integral permanente con distribución del par motor asimétrica y dinámica, diferencial central autobloqueante, bloqueo electrónico del diferencial EDS mediante accionamiento de frenado en todas las ruedas motrices.

quattro® con diferencial deportivo, el diferencial deportivo de regulación electrónica distribuye de modo variable las fuerzas motrices entre las ruedas traseras. El diferencial deportivo puede distribuir el par motor en proporción distinta entre las ruedas posteriores según la situación de marcha, proporcionando un extraordinario confort en la aceleración en curvas y una estabilidad del vehículo ante movimientos de la carga. Además, proporciona un comportamiento de la dirección directo y perfeccionado y, gracias al mínimo esfuerzo de dirección, una conducción más ágil. (Sólo disponible con Audi drive select, y en el Audi S4 berlina, sólo con rueda de reserva compacta.)

Recuperación, durante una fase propulsada o una fase de frenado, y gracias al aumento de la tensión del generador, la energía cinética se transforma en energía eléctrica utilizable. De este modo, en la siguiente fase de aceleración el generador se verá menos solicitado, ya que aprovechará esta energía, y se ahorrará hasta un 3 % de combustible.

S tronic, el cambio deportivo de 7 marchas permite unos tiempos de cambio más cortos y un cambio casi sin interrupción perceptible de la tracción: se puede manejar mediante las levas de cambio situadas detrás del volante, el pomo de la palanca de cambio o en el modo automático.

servotronic, dirección asistida en función de la velocidad, facilita el movimiento del volante durante la conducción y el aparcamiento.

Sistema de reposacabezas integral, en caso de colisión por alcance, y gracias a la forma del asiento, el tronco queda protegido y la cabeza bien apoyada. De este modo, se incrementa la acción protectora reduciendo el peligro de un traumatismo por "latigazo".

Triángulos de emergencia, con soporte en el lado interior de la tapa del maletero.

Modelo	S4 3.0 TFSI quattro	S4 Avant 3.0 TFSI quattro
Tipo de motor	Motor de gasolina de 6 cilindros en V con inyección directa y módulo de carga mecánico	Motor de gasolina de 6 cilindros en V con inyección directa y módulo de carga mecánico
Cilindrada, cm ³ (válvulas por cilindro)	2995 (4)	2995 (4)
Potencia máxima ¹ , CV (kW)/rpm	333 (245)/5500-7000	333 (245)/5500-7000
Par motor máximo, Nm/rpm	440/2900-5300	440/2900-5300

Transmisión/Ruedas

Tipo de tracción	Tracción integral permanente quattro*	Tracción integral permanente quattro*
Tipo de cambio	Manual de 6 velocidades [S tronic de 7 velocidades]	Manual de 6 velocidades [S tronic de 7 velocidades]
Llantas	Llantas de aleación 8 J x 18	Llantas de aleación 8 J x 18
Neumáticos	245/40 R 18	245/40 R 18

Peso/Volumen

Peso en vacío ² , kg	1735	[1775]	1795	[1825]
Peso máximo admisible, kg	2210	[2250]	2290	[2320]
Carga en baca/apoyo admisible, kg	90/80		90/80	
Carga admisible de remolque ³ , kg	sin freno	750	750	
	pendiente del 12%	1900	1900	
	pendiente del 8%	2100	2100	
Capacidad aproximada del depósito, l	64		64	

Prestaciones de la marcha/Consumos⁴

Velocidad máxima, km/h	250 ⁵	[250] ⁵	250 ⁵	[250] ⁵	
Aceleración 0-100 km/h, s	5,1	[5,3]	5,2	[5,4]	
Tipo de combustible	Gasolina Súper sin plomo, 95 RON ⁶		Gasolina Súper sin plomo, 95 RON ⁶		
Consumo de combustible ⁷ , l/100 km	urbano	13,7	[13,5]	13,8	[13,8]
	interurbano	7,3	[7,0]	7,5	[7,3]
	promedio	9,7	[9,4]	9,9	[9,7]
Emisiones de CO ₂ ⁷ , g/km	urbano	319	[315]	322	[320]
	interurbano	171	[164]	175	[169]
	promedio	225	[219]	229	[224]
Norma de emisiones	EU5		EU5		

[] Datos para S tronic.

Notas explicativas

- El valor indicado se ha determinado conforme al método de medición especificado (directiva 80/1269/CEE en la versión actualmente vigente).
- Peso del vehículo en vacío con conductor de 68 kg, equipaje de 7 kg y depósito del combustible lleno en un 90 %, según la directiva 92/21/UE en la versión actualmente vigente. Los equipamientos opcionales pueden aumentar el peso en vacío del vehículo, así como su coeficiente de resistencia al aire, por lo que la carga útil admisible y la velocidad máxima se reducen proporcionalmente.
- Cuando aumenta la altura, se reduce la potencia del motor. A partir de 1.000 metros sobre el nivel del mar, y cada 1.000 metros suplementarios, el peso del total (carga admisible de remolque + peso máximo del vehículo tractor) deberá reducirse en un 10 %.
- El consumo de combustible y las emisiones de CO₂ de un vehículo dependen no sólo del aprovechamiento eficiente del combustible por parte del vehículo, sino también del estilo de conducción y de otros factores ajenos a la técnica. El CO₂ es el gas que produce el efecto invernadero, principal responsable del calentamiento terrestre.
- Autorregulada.
- Se recomienda utilizar gasolina súper plus sin plomo de 95 RON según DIN EN 228. Si no fuera posible: Gasolina Súper sin plomo de 91 RON según DIN EN 228, con una mínima disminución de la potencia.
- Los valores indicados se han determinado conforme al método de medición especificado. Los datos no se refieren a un vehículo concreto ni forman parte de la oferta, sino que sirven únicamente para fines comparativos entre los distintos tipos de vehículo.

Nota importante

La revisión de mantenimiento se realizará conforme al aviso del indicador de servicio.

Audi S4 Berlina

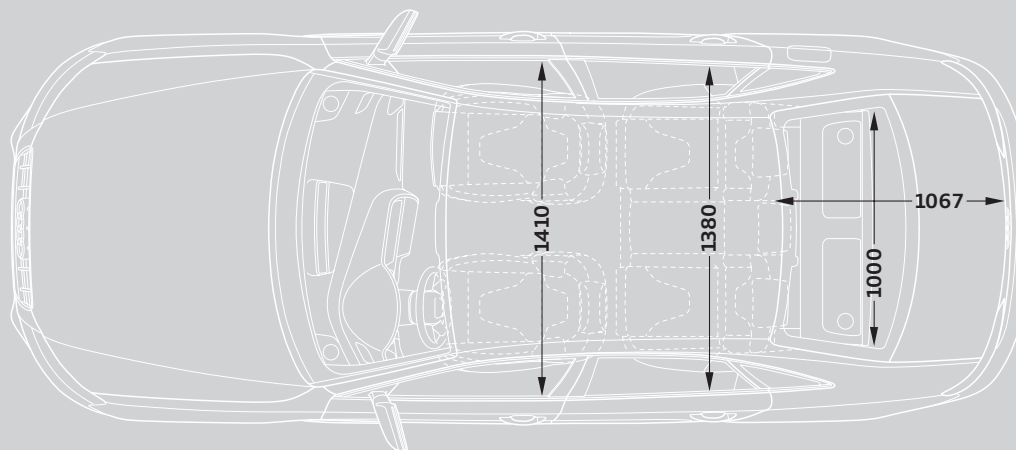
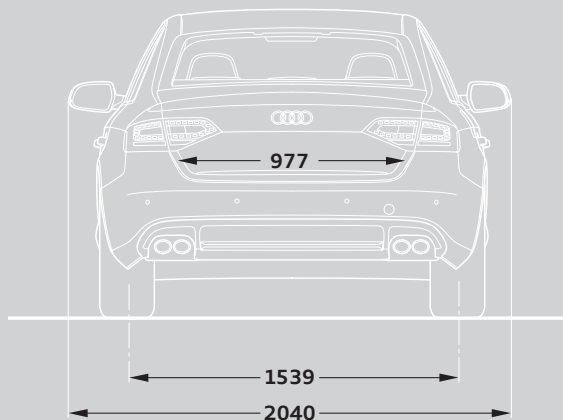
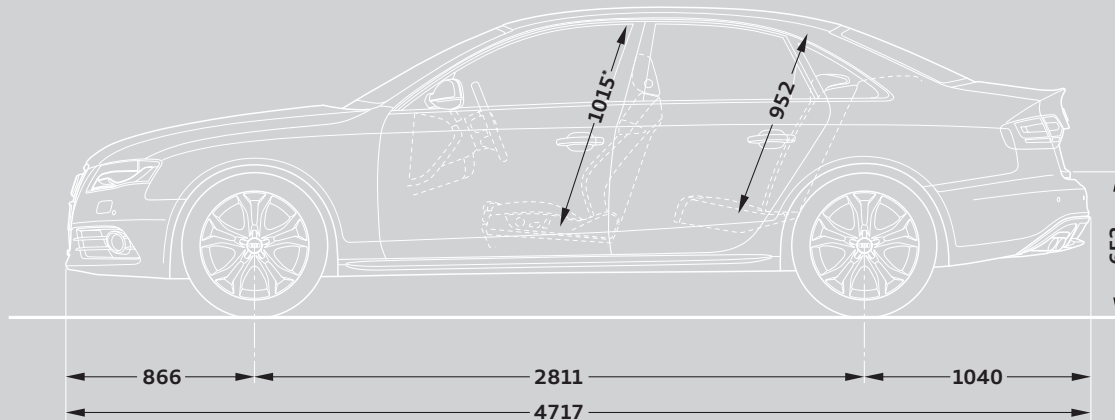
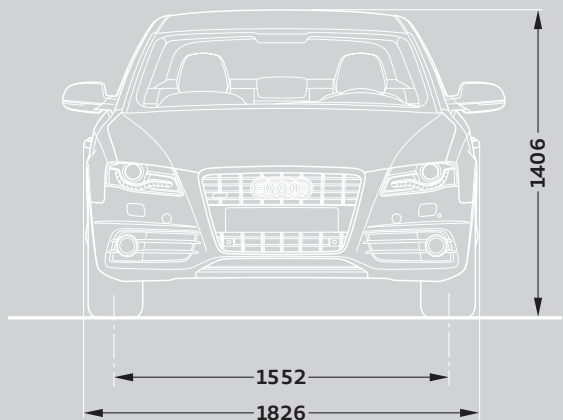

Dimensiones en milímetros.

Las dimensiones indicadas corresponden al vehículo en vacío. Capacidad del maletero en litros: 480/962 l (medición según el método VDA con bloques de 200 x 100 x 50 mm de arista); segundo valor: con el respaldo del asiento trasero abatido y carga hasta la bandeja trasera). Radio de giro aprox. 11,5 m.

*Máxima altura habitáculo.

Audi S4 Avant

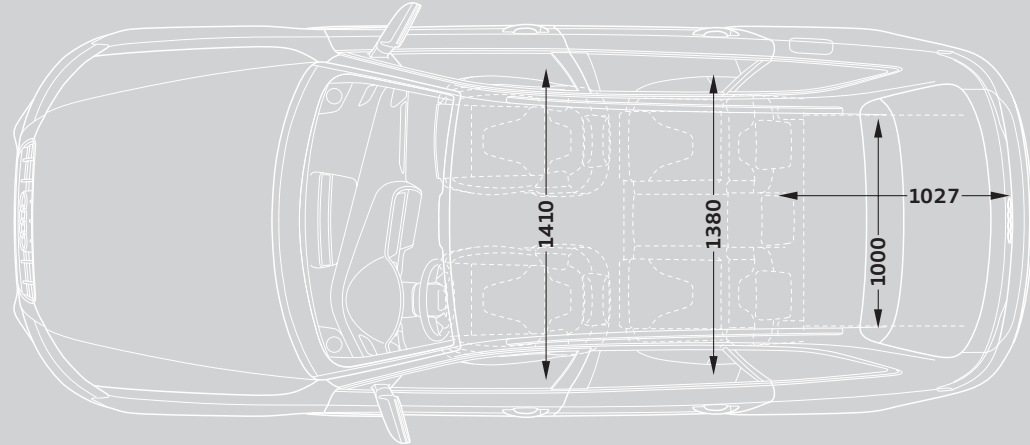
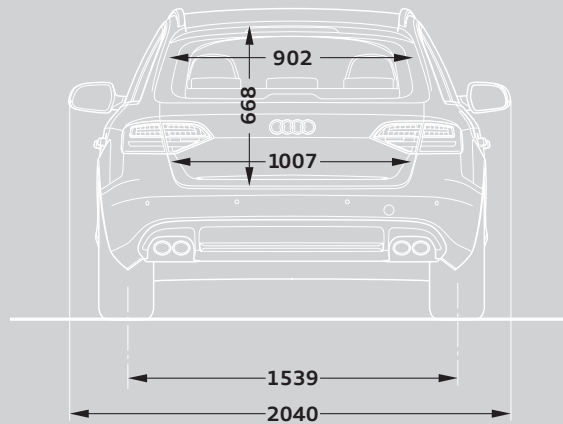
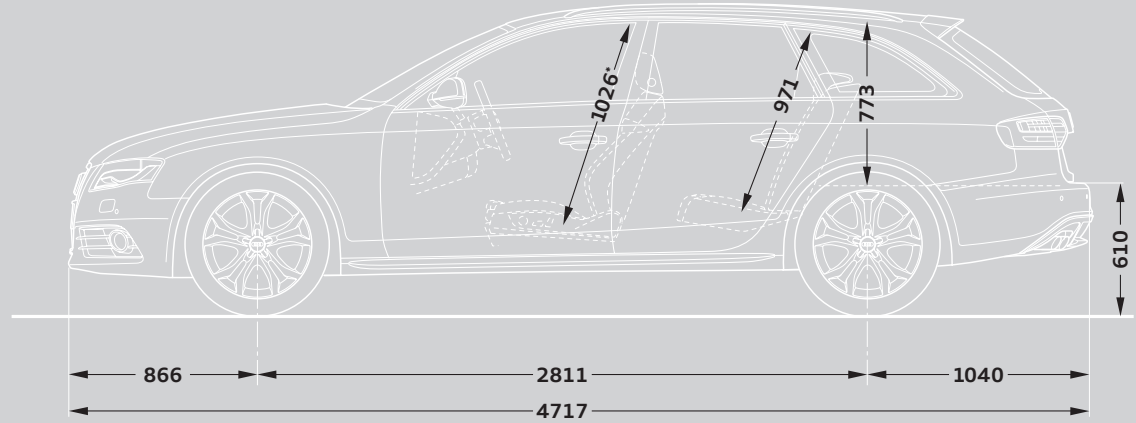
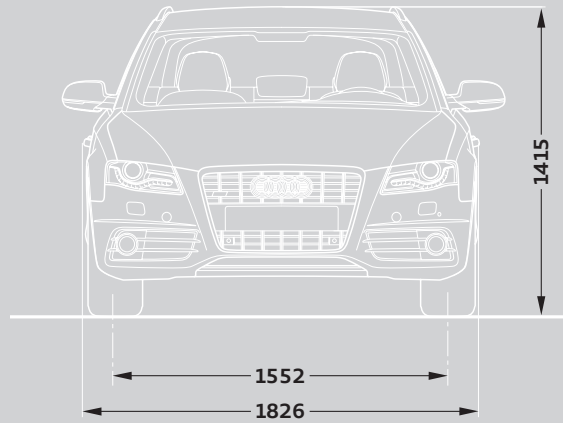

Dimensiones en milímetros.

Las dimensiones indicadas corresponden al vehículo en vacío. Capacidad del maletero en litros: 490/1.430 l (medición según el método VDA con bloques de 200 x 100 x 50 mm de arista); segundo valor: con el respaldo del asiento trasero abatido y carga hasta el techo). Radio de giro aprox. 11,5 m.

*Máxima altura habitáculo.

Con Audi, usted recibirá mucho más que un Audi.

Quien se decide por un Audi, se está decidiendo por una marca que ofrece mucho más a sus clientes. Más individualidad. Más exclusividad. Y más fascinación.

Configurador Audi

Cree su Audi según sus preferencias más personales mediante el configurador Audi. Tendrá a su disposición todos los modelos, motores, colores y equipamientos actuales.

> www.audi.es



Audi tv

Con Audi tv descubrirá las facetas más nuevas de la marca de los cuatro aros: emocionantes reportajes sobre nuestros modelos, innovaciones técnicas y fascinantes eventos en los ámbitos del deporte del motor, la tradición, la cultura y el estilo de vida. Eche un vistazo entre bastidores. Cada día de actualidad. Las 24 horas del día.

> www.audi.tv



El contenido del presente catálogo tiene carácter meramente informativo, y por tanto tiene como único objetivo constituir un elemento orientativo y de ayuda para facilitar información general, no particular, ni específica, sobre los vehículos a los que se refiere.

En consecuencia, los datos obrantes en el presente catálogo no deben tomarse en consideración para la eventual decisión de adquisición de un vehículo. Para ello, para concertar y/o clarificar alguno o varios de los datos citados en el mismo, así como para formalizar un pedido concreto, o para cualquier otra cuestión que sea de su interés, le rogamos contacte con alguno de los Concesionarios Oficiales Audi al objeto de que le informen pormenorizadamente sobre las especiales características, equipamiento de serie, opcionales, precio, datos, campañas, promociones, disponibilidad de unidades, plazo de entrega, período de fabricación, etc. de los vehículos aquí referenciados.

Le recordamos que la compañía fabricante y/o Volkswagen-Audi España, S.A. efectúan constantes mejoras en sus vehículos a fin y efecto de adaptarlos a las necesidades específicas de los clientes así como al objeto de incorporar en los mismos, en la medida de lo posible, los avances técnicos disponibles en cada momento.

Es por ello por lo que los equipamientos, datos y características de los vehículos aquí referenciados son los disponibles generalmente a la fecha de edición de este catálogo y, por tanto, deben entenderse sin perjuicio de aquellas particularidades que pueden existir en cada caso atendiendo a la disponibilidad de modelos y al mercado al que va dirigido.

Este vehículo y todos sus componentes así como los recambios originales, han sido diseñados y fabricados atendiendo a la Normativa Legal destinada a prevenir y reducir al mínimo la repercusión en el Medio Ambiente, mediante la utilización y valoración de materiales reciclados/reciclables, adoptando las medidas dirigidas a conseguir un adecuado reciclado para la conservación y mejora de la calidad ambiental.

A fin de cumplir con los objetivos de descontaminación y fomento del reciclado y reutilización de componentes de los vehículos al final de su vida útil, se ha creado en España una extensa Red de Centros Autorizados, bajo la denominación de SIGRAUTO (para consultas www.sigrauto.es), que garantizan su adecuado tratamiento medioambiental, a los cuales deberá dirigirse para la entrega, sin desmontaje previo de componentes del vehículo. El Centro Autorizado facilitará el Certificado de Destrucción para obtener la baja en la DGT.

Este catálogo de producto ha sido confeccionado con fibra de papel sin cloro.

AUDI AG
85045 Ingolstadt
www.audi.es
Válido desde abril 2010

Impreso en Alemania
033/1131.48.61