



Audi A4 berlina y Avant





En el futuro

un automóvil, existirá

A4

como nunca antes había existido. **Audi A4.**

Llevamos más de 100 años construyendo automóviles. Durante este tiempo han cambiado muchas cosas. Ahora son más inteligentes, más seguros, más elegantes, y ofrecen un confort cada vez mayor ¿Quedará todavía algún automóvil que pueda sorprendernos? Nosotros pensamos que sí.

El Audi A4 es mucho más que una simple evolución de nuestra extensa experiencia en el campo de la automoción, es un ejemplo a seguir. Nunca antes tantas innovaciones se habían propuesto convertir la conducción en algo más cómodo para usted y, al mismo tiempo, en una aventura más emocionante. Nunca antes un automóvil le había ofrecido tanto espacio. Nunca antes había tenido la posibilidad de personalizar tanto su vehículo. El Audi A4 es el automóvil del futuro. Pero ya puede conducirlo en el presente.



El Audi A4.

Sin duda es un Audi; sin duda es una personalidad. Líneas que parecen tener vida propia definen la clásica silueta de berlina. La línea continua de los hombros y el generoso capó esbozan su aspecto alargado y le proporcionan una gran dinámica. El poderoso cuerpo del automóvil, con sus grandes ruedas y sus cortos voladizos, realza una deportividad consciente de sí misma, mientras que la estilizada línea del techo subraya su elegancia. Descubra su carácter.



Un frontal impactante.

El trazo de líneas del capó, en forma de V, alcanza la perfección en la parrilla Singleframe y las entradas de aire laterales culminan su diseño con exquisita armonía. Los faros de xenón opcionales, además de un aspecto atractivo y esbelto, están equipados con una tecnología sofisticada, una franja LED. Con 14 puntos de luz, constituye la luz de marcha diurna y consume menos energía que las luces normales, siendo su vida considerablemente más larga.



Una síntesis perfecta de confort y deportividad: el Audi A4 Avant. Sus espectaculares proporciones le confieren una imagen de potencia, la línea del techo y los hombros arqueados se desplazan suavemente hacia atrás creando una sensación de rapidez y dinamismo. Y gracias a su impresionante longitud de 4,70 metros, presenta un aspecto elegante y deportivo.





El Audi A4 es más largo que su predecesor. Su nuevo tren de rodaje no ha sido sólo una idea de nuestros diseñadores, sino también de nuestros ingenieros. El eje delantero se ha desplazado hacia delante más de 15 centímetros, lo que optimiza la distribución de carga entre los ejes. Usted lo notará de inmediato: el Audi A4 avanza vigoroso, ágil y estable, y de un modo aún más dinámico que antes.





El eje delantero no es el único elemento que se ha desplazado, la caja de dirección también ha encontrado un emplazamiento más prolífico. Ubicada en una posición más baja y más cerca de las ruedas, los movimientos del volante se transmiten aún más directamente. El resultado: puede conducir de un modo más preciso, sentir sin intermediarios la respuesta de la carretera y, simplemente, viajar con mayor deportividad.



La tracción integral permanente quattro® distribuye la fuerza motriz en el Audi A4 de un modo asimétrico y dinámico a las cuatro ruedas.

Si cualquiera de las ruedas está a punto de perder su adherencia a la calzada, la tecnología quattro® compensará esta irregularidad mediante la redistribución de la fuerza de tracción. El programa electrónico de estabilización ESP proporciona más estabilidad en la conducción a cualquier velocidad, gracias a su capacidad para frenar una determinada rueda de manera controlada y precisa y para manipular con gran prudencia la gestión del motor.

The image shows the front interior of an Audi A4. The view is from the passenger side looking towards the driver's seat. The front seats are upholstered in dark leather with visible stitching. The steering wheel is black with the Audi logo in the center. The dashboard and center console are also visible, featuring a gear shifter and handbrake. The background shows a blurred landscape of mountains and a road.

Tome asiento, y disfrute del espacioso habitáculo del Audi A4, sea en la parte delantera o trasera. Los asientos delanteros opcionales de confort climatizados han sido diseñados para envolverle cálidamente gracias a su composición suave y sus resaltes laterales, que le proporcionan una sujeción óptima. (La superficie del asiento está revestida de cuero Milano microperforado y, tanto el asiento como su respaldo, disponen de un sistema de ventilación y de calefacción. La superficie de los asientos traseros laterales, sin sistema de ventilación, también está revestida de cuero Milano microperforado). Los asientos de confort climatizados disponen de un cómodo ajuste eléctrico de los asientos, con el que podrá regular de modo totalmente personalizado, entre otros, la altura, la inclinación y el respaldo del asiento. Por último, el apoyo lumbar de 4 posiciones, también con sistema de regulación eléctrica, ofrece una mayor sujeción.

Los pasajeros de los asientos traseros, así mismo, pueden disfrutar de una comodidad excepcional, y no sólo gracias a su posición confortable. El sistema de climatización automática de 3 zonas opcional dispone de una regulación individual de la temperatura y la salida de aire para el conductor, el acompañante y los asientos traseros. Un sensor mide la intensidad de la radiación solar y adapta la configuración a los valores medidos. Un filtro de carbón activo limpia el aire de contaminantes y polen y mejora la calidad del aire en el interior del vehículo. Y los sensores de humedad reducen el empañamiento de las lunas. Y si lo que necesita es más espacio, el respaldo de la banqueta trasera puede abatirse por partes 1/3, 2/3 o completamente (de serie en Avant).



El puesto de conducción es ahora más preciso gracias al nuevo sistema de información. La indicación de la marcha le facilita la elección de la posición correcta, para que pueda ahorrar carburante de un modo activo. El sistema de control de presión de neumáticos opcional le avisa si se produce una pérdida de presión. Mediante el menú del automóvil puede personalizar las funciones y la luminosidad de la pantalla, la iluminación exterior y muchas otras configuraciones. Disfrute de todo el entretenimiento con el sistema de sonido opcional Bang & Olufsen, 505 vatios de potencia musical que se difunden a través de diez canales y 14 altavoces, naturalmente, con sonido envolvente. El freno de estacionamiento electromecánico de serie le aporta mayor confort. Y, algo que constituye un elemento diferencial en un vehículo de esta clase, la pantalla de serie sobre la consola central, con la que dispondrá de todas las informaciones siempre bien a la vista.



Techo de cristal corredizo/abatible (berlina)

Eléctrico, de cristal tintado de seguridad, con parasol no regulable. Deflector de aire integrado, preselección automática de la posición del cristal deseada. Cierre de confort desde el exterior mediante el cierre centralizado y el mando a distancia.



Techo panorámico de cristal (Avant)

Incluye una cortinilla enrollable eléctrica para los pasajeros delanteros y traseros. Cierre de confort desde el exterior mediante el cierre centralizado o también mediante el mando a distancia.

Manecillas exteriores

En el color de la carrocería, arqueadas y ergonómicas.

Cierre centralizado

Con función Autolock y mando a distancia integrado en la llave de contacto.

Llave de confort advanced key

Sistema de reconocimiento en acceso y salida, llevando las llaves consigo, abre y pone en marcha el motor con una simple pulsación del botón de la consola central, bloqueo del vehículo desde el exterior mediante un pulsador situado en las manecillas de las cuatro puertas, también puede abrirse el vehículo desde la tapa del maletero.

Alarma antirrobo

Incluye vigilancia del habitáculo y protección antirremolcado mediante sensor del ángulo de inclinación, desconectable, bocina independiente de la tensión de a bordo para la vigilancia de las puertas, del capó del motor y de la tapa del maletero. (De serie en versiones de 6 cilindros).

Mando a distancia

Para el cierre centralizado, integrado en la llave del coche, abre y cierra, mediante una sola pulsación, puertas, ventanas, maletero y tapa del depósito, con código variable. Un testigo luminoso de control en la llave indica si el vehículo está bloqueado.

Mando a distancia universal (HomeLink)

Mando a distancia programable, pulsadores integrados en el módulo de iluminación interior. Puede utilizarse para abrir y/o cerrar las puertas del garaje y otras puertas exteriores. Posibilidad de controlar los sistemas de seguridad e iluminación. Para mayor información, diríjase a su concesionario Audi.

Contacto

Electrónico, llave de contacto con almacenamiento en memoria de datos de varias funciones.

Portón del maletero de apertura automática (berlina)

Al desbloquear el maletero mediante el mando a distancia, pulsando el botón situado en la puerta o accionando el desbloqueo softtouch situado en el portón del maletero, este se levanta automáticamente.

Portón del maletero de apertura y cierre eléctricos (Avant)

Se abre mediante el mando a distancia, el pulsador situado en el interior de la puerta del conductor o el pulsador soft touch en el hueco del tirador del portón del maletero; se cierra mediante el pulsador de la parte interior del portón del maletero; incluye dispositivo auxiliar de cierre y ángulo de apertura del portón del maletero programable.

Luneta trasera calefactable

Con temporizador.

Limpia luneta trasera (Avant)

Con sistema lava-limpia automático y funcionamiento mientras el coche esté dando marcha atrás (con el limpiaparabrisas activado).

Sistema limpiaparabrisas

Circuito de dos niveles, conmutación de intervalos ajustable en 4 etapas, limpieza/barrido automático, barrido final automático.

Cristales antitérmicos

Tintados en verde, parabrisas de cristal laminado.

Lunas tintadas oscuras¹

Luneta trasera y cristales laterales traseros tintados oscuros. Una oferta de quattro GmbH.

Parrilla del radiador Singleframe

En color gris piedra; en el 3.0 TDI y 3.2 FSI en negro brillante.

Paquete brillo

Marco del techo y moldura de las ventanas en aluminio anodizado, revestimiento exterior de las columnas B y pantalla triangular en la puerta trasera en negro brillante.

Barras laterales de techo (Avant)

Para un transporte seguro, estables y aerodinámicas, en color negro; opcionalmente de aluminio anodizado.

Salidas del tubo de escape

Visibles, de dos flujos, una salida a la izquierda y otra a la derecha en las versiones de 6 cilindros y en el Audi A4 Avant 2.0 TFSI 211 CV; visibles, de un flujo y dos salidas a la izquierda en todas las versiones de cuatro cilindros excepto en el Audi A4 Avant 2.0 TFSI 211 CV.

Enganche de remolque²

Desmontable y con cierre; la toma de corriente de 13 polos puede girarse quedando escondida a la vista detrás del faldón del parachoques; una vez retirado el enganche, puede guardarse en el hueco de la rueda de repuesto. Estabilizador de tensión mediante el programa electrónico de estabilización ESP.



Llantas de acero con tapacubos integrales, tamaño 7 J x 16, con neumáticos 205/60 R 16. (No disponibles en España).



Llantas de aleación ligera en diseño de 7 brazos "Parabol" tamaño 7,5 J x 17, con neumáticos 225/50 R 17.



Llantas de aleación ligera en diseño de 10 radios "Estrella", tamaño 8 J x 17, con neumáticos 245/45 R 17. (con opción de neumático de emergencia, tamaño 8 J x 17 con neumáticos 245/45 R 17).



Llantas de invierno de aleación ligera en diseño de 6 brazos, tamaño 7 J x 16 con neumáticos 225/55 R 16, aptas para cadenas. (No disponibles en España).



Llantas de aleación ligera, en diseño de 6 brazos, tamaño 7,5 J x 16, con neumáticos 225/55 R 16.



Llantas de aleación ligera en diseño de 6 radios, tamaño 7,5 J x 17, con neumáticos 225/50 R 17.



Llantas de aleación ligera en diseño de 5 brazos "Star", tamaño 8 J x 18 con neumáticos 245/40 R 18.



Llantas de invierno de aleación en diseño de 7 brazos "Structure", tamaño 7 J x 17 con neumáticos 225/50 R 17, aptas para cadenas (con opción de neumáticos de emergencia, tamaño 8 J x 17 con neumáticos 225/50 R 17). (No disponibles en España).



Llantas de aleación ligera en diseño de 7 brazos, tamaño 7,5 J x 16, con neumáticos 225/55 R 16.



Llantas de aleación ligera en diseño de 7 brazos "Structure", tamaño 7,5 J x 17, con neumáticos 225/50 R 17. (De serie en versiones de 6 cilindros).



Llantas de acero de invierno con tapacubos integrales, tamaño 7 J x 16 con neumáticos 205/60 R 16, aptas para cadenas. (No disponibles en España).



Llantas de invierno de aleación en diseño de 5 brazos "Star", tamaño 8 J x 18 con neumáticos 245/40 R 18, no aptas para cadenas. (No disponibles en España).



Llantas de aleación Audi exclusive en diseño de 5 brazos,
tamaño 8 J x 18 con neumáticos 245/40 R 18.
Una oferta de quattro GmbH.



Llantas de aleación Audi exclusive en diseño de 20 radios, de dos piezas,
tamaño 8,5 J x 19 con neumáticos 255/35 R 19.
Una oferta de quattro GmbH.



Llantas de aleación Audi exclusive en diseño de 10 radios,
tamaño 8 J x 18 con neumáticos 245/40 R 18.
Una oferta de quattro GmbH.



Llantas de aleación Audi exclusive en diseño de 7 radios dobles,
tamaño 8,5 J x 19 con neumáticos 255/35 R 19.
Una oferta de quattro GmbH.



Llantas de aleación Audi exclusive en diseño de 15 radios,
tamaño 8 J x 18 con neumáticos 245/40 R 18.
Una oferta de quattro GmbH.



Llantas de aleación Audi exclusive en diseño de 5 radios segmentados,
tamaño 8,5 J x 19 con neumáticos 255/35 R 19.
Una oferta de quattro GmbH.

Tornillos de ruedas

Con seguro antirrobo, sólo pueden aflojarse con el adaptador suministrado con el vehículo.

Tire mobility system

Set de reparación con compresor de 12 V y material para el sellado de neumáticos.

Gato

En el maletero.

Caja de herramientas

En el maletero.

Sistema de control de presión de neumáticos

Indicación óptica y acústica ante la pérdida de presión en una o varias ruedas;
Indicación de la rueda o ruedas concretamente afectadas en el sistema de información al conductor.

Rueda de repuesto compacta

En el maletero, incluye gato.



Audi A4 en gris meteorito efecto perla con llantas de aleación en diseño de 10 radios "Estrella". Equipamiento: asientos de confort climatizados en cuero Milano beige cardamomo, salpicadero en beige tara, inserciones decorativas en madera de laurel nuez moscada, sistema de navegación con DVD que incluye MMI, y equipo de sonido Bang & Olufsen.



Audi A4 en azul Aruba efecto perla con llantas de aleación en diseño de 6 radios. Equipamiento: asientos normales en tela Arkana gris luz, salpicadero en gris grafito, inserciones decorativas en madera de raíz de nogal marrón, equipo de radio Symphony con equipo de sonido Audi.





Audi A4 Avant en gris lava efecto perla con llantas de aleación en diseño de 10 radios "Estrella". Equipamiento: asientos deportivos de regulación eléctrica con función de memoria en cuero Valcona beige Luxor, salpicadero en negro, inserciones decorativas en madera de laurel nuez moscada, sistema de navegación con DVD que incluye MMI y equipo de sonido Bang & Olufsen.



Audi A4 Avant en gris lava efecto perla con llantas de aleación en diseño de 10 radios "Estrella". Equipamiento: asientos deportivos de regulación eléctrica con función de memoria en cuero Valcona beige Luxor, salpicadero en negro, inserciones decorativas en madera de laurel nuez moscada, sistema de navegación con DVD que incluye MMI y equipo de sonido Bang & Olufsen.

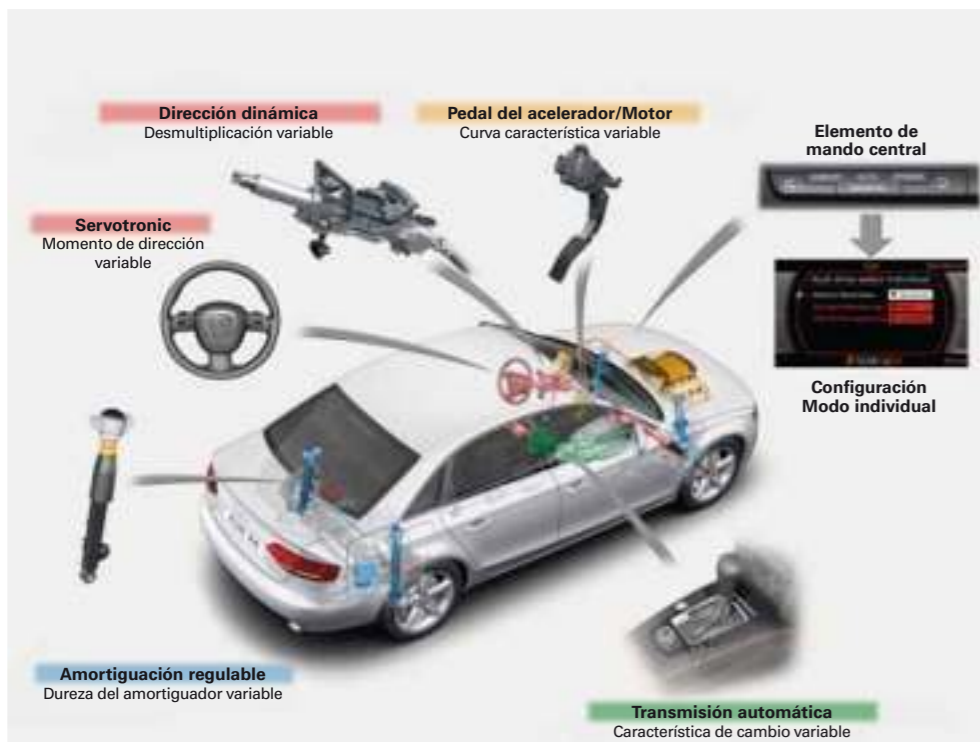

**Audi drive select**

Distintas configuraciones del vehículo, mediante tres modos: confort, auto y dynamic, así como el modo adicional "individual", en combinación con el MMI. (Sólo puede pedirse con dirección dinámica y/o amortiguación regulable).

Dirección dinámica

Gracias a la regulación dinámica, dependiente de las condiciones de marcha, del esfuerzo y el ángulo de dirección al cambiar de carril, ayuda a aparcar y a conducir en recorridos de curvas aumentando el confort y la dinámica de marcha. (Sólo en combinación con Audi drive select y para versiones a partir de 143 CV).

Amortiguación regulable

Un ajuste extraordinario del tren de rodaje a las distintas situaciones de marcha y estados de la calzada; además, con altura rebajada (-20 mm). (Sólo en combinación con Audi drive select, Audi drive select y servotronic o Audi drive select y dirección dinámica).

Sistema de frenos

De doble circuito con distribución diagonal, sistema antibloqueo de frenos ABS con distribución electrónica de la fuerza de frenado EBV, programa electrónico de estabilización ESP con asistente de frenado, intensificador de la fuerza de frenado en tandem, frenos de disco en las 4 ruedas, los dos delanteros autoventilados.

Señal de desgaste de las pastillas de los frenos delanteros

Indicación en la pantalla central.

Tren de rodaje dinámico

Proporciona una extraordinaria y muy cómoda dinámica de marcha, eje delantero de construcción ligera y cinco brazos, barra estabilizadora; eje trasero trapezoidal y suspensión independiente para cada rueda; amortiguadores por presión de gas de doble tubo y muelle helicoidal, muelle de tracción con tope, soporte del eje delantero atornillado de forma fija a la carrocería, soporte de eje trasero con alojamiento elástico.

Tren de rodaje deportivo

Con suspensión y amortiguación con ajuste enérgico, altura rebajada 20 mm para conseguir un contacto directo con la calzada y un comportamiento deportivo; incluye barra de torsión. (De serie en las versiones quattro).

Tren de rodaje deportivo S line

Con ajuste más dinámico y altura rebajada en 30 mm. Una oferta de quattro GmbH.

Freno de aparcamiento electromecánico

Incluye función de freno de estacionamiento en reposo; asistente de arranque mediante liberación automática del freno al arrancar y función de frenado de emergencia en las 4 ruedas durante la marcha.

**Airbags¹**

De gran tamaño para conductor y acompañante, con reconocimiento de la posición de los asientos, airbag de conductor y acompañante adaptativos. Sistema de **airbag laterales y de cabeza, airbag laterales** (delanteros tórax/pelvis).

Airbag laterales, traseros (opcionales), como complemento de la protección contra impactos laterales de las puertas.

Control electrónico de tracción ASR

Para una óptima tracción, evita el deslizamiento de las ruedas motrices.

Audi backguard

En caso de colisión por alcance, y gracias a la forma del asiento, el tronco queda protegido y la cabeza bien apoyada. De este modo, se incrementa la acción protectora reduciendo el riesgo de un traumatismo por "latigazo".

Audi hold assist

Mantiene firme el automóvil una vez detenido así como en subidas, durante un tiempo ilimitado. El sistema se activa pulsando un botón y permite al conductor arrancar cómodamente sin accionar el freno de mano.

Bloqueo electrónico del diferencial EDS

El sistema frena automáticamente las ruedas motrices hasta alcanzar una velocidad aproximada de 100 km/h en calzadas de distinto grado de agarre y superficies resbaladizas, proporcionando una potente fuerza de avance.

Audi lane assist

Mediante una cámara frontal y un sensor de ángulo del volante, este sistema elabora un carril virtual; si detecta que se está abandonando ese carril sin activar los intermitentes, provoca una vibración de volante para avisar al conductor. (Si el parabrisas tiene una franja de color gris, sólo podrá solicitarse en combinación con el sensor de lluvia/luz y el volante multifunción de cuero en diseño de 4 radios).

Audi side assist

A partir de una velocidad de 30 km/h, y gracias a una técnica de radar, controla el área trasera y lateral del vehículo en marcha e informa al conductor, mediante una luz LED en los retrovisores exteriores, cuando un automóvil se encuentra en el ángulo muerto o se acerca desde atrás.

Audi parking system trasero

Facilita el aparcamiento hacia atrás mediante indicaciones acústicas de la distancia, medición por sensores de ultrasonidos, discretamente integrados en el parachoques.

Audi parking system plus

Facilita el aparcamiento hacia delante mediante señales ópticas y acústicas, y hacia atrás mediante indicaciones en la pantalla.

**Audi parking system advanced**

Facilita el aparcamiento, tanto hacia delante como hacia atrás, mediante indicaciones acústicas y ópticas, así como representación del área posterior al vehículo en la pantalla; la cámara trasera está discretamente integrada en el tirador del portón del maletero. (Sólo en combinación con el sistema de navegación con DVD que incluye MMI).

Modelo	A4 1.8 TFSI (120 CV)	A4 1.8 TFSI (160 CV)	A4 1.8 TFSI quattro (160 CV)	A4 2.0 TFSI (180 CV)
Tipo de motor	Motor de gasolina de 4 cilindros en línea con inyección directa y turboalimentación	Motor de gasolina de 4 cilindros en línea con inyección directa y turboalimentación	Motor de gasolina de 4 cilindros en línea con inyección directa y turboalimentación	Motor de gasolina de 4 cilindros en línea con inyección directa, turboalimentación y Audi valvelist system
Cilindrada, cm³ (válvulas por cilindro)	1798 (4)	1798 (4)	1798 (4)	1984 (4)
Potencia máxima¹, CV (kW)/rpm	120 (88)/3650–6200	160 (118)/4500–6200	160 (118)/4500–6200	180 (132)/4000–6000
Par motor máximo, Nm/rpm	230/1500–3650	250/1500–4500	250/1500–4500	320/1500–3900

Tipo de tracción	Tracción delantera	Tracción delantera	Tracción integral permanente quattro®	Tracción delantera
Tipo de cambio	Manual de 6 velocidades [multitronic®]	Manual de 6 velocidades [multitronic®]	Manual de 6 velocidades	Manual de 6 velocidades [multitronic®]
Llantas	Llantas de aleación ligera, 7,5 J x 16	Llantas de aleación ligera, 7,5 J x 16	Llantas de aleación ligera, 7,5 J x 16	Llantas de aleación ligera, 7,5 J x 16
Neumáticos	225/55 R 16	225/55 R 16	225/55 R 16	225/55 R 16

Peso en vacío², kg	1410	[1455]	1410	[1450]	1500	1430	[1465]
Peso máximo admisible, kg	1960	[2005]	1960	[2000]	2050	1980	[2015]
Carga en baca/apoyo admisibles, kg	90/80		90/80		90/80	90/80	
Carga admisible de remolque³, kg	sin freno	740	[750]	740	[750]	750	750
	pendiente del 12%	1300		1300		1500	1500
	pendiente del 8%	1500		1500		1700	1700
Capacidad aproximada del depósito, l	65		65		64	65	

Velocidad máxima, km/h	208	[200]	225	[218]	225	236	[226]	
Aceleración 0–100 km/h, s	10,5	[10,5]	8,6	[8,6]	8,6	7,9	[8,2]	
Tipo de combustible	Gasolina Súper sin plomo, 95 RON⁵		Gasolina Súper sin plomo, 95 RON⁵		Gasolina Súper sin plomo, 95 RON⁵	Gasolina Súper sin plomo, 95 RON⁵		
Consumo de combustible⁶, l/100 km	urbano	9,5	[9,4]	9,5	[9,4]	10,3	9,0	[9,4]
	interurbano	5,6	[5,9]	5,6	[5,9]	6,1	5,2	[5,7]
	promedio	7,1	[7,2]	7,1	[7,2]	7,6	6,6	[7,1]
Emisiones de CO₂⁶, g/km	urbano	222	[221]	222	[221]	238	209	[221]
	interurbano	131	[139]	131	[139]	139	121	[134]
	promedio	164	[169]	164	[169]	176	154	[167]
Norma de emisiones	EU5		EU5		EU5	EU5	EU5	

[] Datos para multitronic®/tiptronic. Notas explicativas de ¹ a ⁶ en la página 128.

Modelo	A4 2.0 TFSI (211 CV)	A4 2.0 TFSI quattro (211 CV)	A4 3.2 FSI (265 CV)	A4 3.2 FSI quattro (265 CV)
Tipo de motor	Motor de gasolina de 4 cilindros en línea con inyección directa, turboalimentación y Audi valvelift system	Motor de gasolina de 4 cilindros en línea con inyección directa, turboalimentación y Audi valvelift system	Motor de gasolina de 6 cilindros en V, con inyección directa y Audi valvelift system	Motor de gasolina de 6 cilindros en V, con inyección directa y Audi valvelift system
Cilindrada, cm³ (válvulas por cilindro)	1984 (4)	1984 (4)	3197 (4)	3197 (4)
Potencia máxima¹, CV (kW)/rpm	211 (155)/4300–6000	211 (155)/4300–6000	265 (195)/6500	265 (195)/6500
Par motor máximo, Nm/rpm	350/1500–4200	350/1500–4200	330/3000–5000	330/3000–5000

Tipo de tracción	Tracción delantera	Tracción integral permanente quattro®	Tracción delantera	Tracción integral permanente quattro®
Tipo de cambio	Manual de 6 velocidades [multitronic®]	Manual de 6 velocidades	[multitronic®]	Manual de 6 velocidades [tiptronic]
Llantas	Llantas de aleación ligera, 7,5 J x 16	Llantas de aleación ligera, 7,5 J x 16	Llantas de aleación ligera, 7,5 J x 17	Llantas de aleación ligera, 7,5 J x 17
Neumáticos	225/55 R 16	225/55 R 16	225/50 R 17	225/50 R 17

Peso en vacío², kg	1435	[1475]	1520	[1530]	1580	[1610]
Peso máximo admisible, kg	1985	[2025]	2070	[2080]	2130	[2160]
Carga en baca/apoyo admisible, kg	90/80		90/80		90/80	
Carga admisible de remolque³, kg	sin freno	750		750		750
	pendiente del 12%	1500		1700		1900
	pendiente del 8%	1700		1900		2100
Capacidad aproximada del depósito, l	65		64		65	

Velocidad máxima, km/h	250 (autolimitada)	[240]	246	[250] (autolimitada)	250 (abgeregelt)	[250] (abgeregelt)	
Aceleración 0–100 km/h, s	6,9	[6,9]	6,6	[6,5]	6,2	[6,4]	
Tipo de combustible	Gasolina Súper sin plomo, 95 RON⁵		Gasolina Súper sin plomo, 95 RON⁵		Gasolina Súper sin plomo, 95 RON⁵	Gasolina Súper sin plomo, 95 RON⁵	
Consumo de combustible⁶, l/100 km	urbano	9,0	[9,4]	10,0	[11,2]	13,0	[13,0]
	interurbano	5,2	[5,7]	5,9	[6,4]	6,6	[6,7]
	promedio	6,6	[7,1]	7,4	[8,2]	8,9	[9,0]
Emisiones de CO₂⁶, g/km	urbano	209	[221]	233	[267]	311	[311]
	interurbano	121	[134]	137	[152]	157	[160]
	promedio	154	[167]	172	[194]	213	[215]
Norma de emisiones	EU5		EU5		EU4	EU4	

Modelo	A4 2.0 TDI (120 CV) <p>Con filtro de partículas diésel</p>	A4 2.0 TDI (143 CV) <p>Con filtro de partículas diésel</p>	A4 2.0 TDI quattro (143 CV) <p>Con filtro de partículas diésel</p>	A4 2.0 TDI (170 CV) <p>Con filtro de partículas diésel</p>
Tipo de motor	Motor diésel de 4 cilindros en línea, con sistema de inyección common-rail y turboalimentación	Motor diésel de 4 cilindros en línea, con sistema de inyección common-rail y turboalimentación	Motor diésel de 4 cilindros en línea, con sistema de inyección common-rail y turboalimentación	Motor diésel de 4 cilindros en línea, con sistema de inyección common-rail y turboalimentación
Cilindrada, cm³ (válvulas por cilindro)	1968 (4)	1968 (4)	1968 (4)	1968 (4)
Potencia máxima¹, CV (kW)/rpm	120 (88)/4200	143 (105)/4200	143 (105)/4200	170 (125)/4200
Par motor máximo, Nm/rpm	290/1750–2500	320/1750–2500	320/1750–2500	350/1750–2500

Tipo de tracción	Tracción delantera	Tracción delantera	Tracción integral permanente quattro®	Tracción delantera
Tipo de cambio	Manual de 6 velocidades	Manual de 6 velocidades [multitronic®]	Manual de 6 velocidades	Manual de 6 velocidades
Llantas	Llantas de aleación ligera, 7,5 J x 16	Llantas de aleación ligera, 7,5 J x 16	Llantas de aleación ligera, 7,5 J x 16	Llantas de aleación ligera, 7,5 J x 16
Neumáticos	225/55 R 16	225/55 R 16	225/55 R 16	225/55 R 16

Peso en vacío², kg	1465	1460	[1495]	1555	1460
Peso máximo admisible, kg	2015	2010	[2045]	2105	2010
Carga en baca/apoyo admisible, kg	90/80	90/80	90/80	90/80	90/80
Carga admisible de remolque³, kg	sin freno	750	750	750	750
	pendiente del 12%	1300	1600	[1700]	1600
	pendiente del 8%	1500	1800	[1900]	1800
Capacidad aproximada del depósito, l	65	65	64	65	65

Velocidad máxima, km/h	205	215	[210]	215	230
Aceleración 0–100 km/h, s	10,7	9,4	[9,4]	9,3	8,3
Tipo de combustible	Diésel según EN 590 (51 CN)	Diésel según EN 590 (51 CN)	Diésel según EN 590 (51 CN)	Diésel según EN 590 (51 CN)	Diésel según EN 590 (51 CN)
Consumo de combustible⁵, l/100 km	urbano	6,6	6,9	[7,3]	7,6
	interurbano	4,2	4,4	[4,8]	4,9
	promedio	5,1	5,3	[5,7]	5,9
Emisiones de CO₂⁵, g/km	urbano	173	180	[191]	201
	interurbano	111	115	[125]	130
	promedio	134	139	[149]	155
Norma de emisiones	EU5	EU5	EU5	EU5	EU5

[] Datos para multitronic®/tiptronic. Notas explicativas de ¹ a ⁶ en la página 128.

Modelo	A4 2.0 TDI quattro (170 CV) <p>Con filtro de partículas diésel</p>	A4 2.7 TDI (190 CV) <p>Con filtro de partículas diésel</p>	A4 3.0 TDI quattro (240 CV) <p>Con filtro de partículas diésel</p>
Tipo de motor	Motor diésel de 4 cilindros en línea, con sistema de inyección common-rail y turboalimentación	Motor diésel de 6 cilindros en V, con sistema de inyección common-rail y turboalimentación	Motor diésel de 6 cilindros en V, con sistema de inyección common-rail y turboalimentación
Cilindrada, cm³ (válvulas por cilindro)	1968 (4)	2698 (4)	2967 (4)
Potencia máxima¹, CV (kW)/rpm	170 (125)/4200	190 (140)/3500–4000	240 (176)/4000–4400
Par motor máximo, Nm/rpm¹	350/1750–2500	400/1400–3250	500/1500–3000

Tipo de tracción	Tracción integral permanente quattro®	Tracción delantera	Tracción integral permanente quattro®
Tipo de cambio	Manual de 6 velocidades	Manual de 6 velocidades [multitronic®]	Manual de 6 velocidades [tiptronic]
Llantas	Llantas de aleación ligera, 7,5 J x 16	Llantas de aleación ligera, 7,5 J x 17	Llantas de aleación ligera, 7,5 J x 17
Neumáticos	225/55 R 16	225/50 R 17	225/50 R 17

Peso en vacío², kg	1555	1570	[1595]	1655	[1690]
Peso máximo admisible, kg	2105	2120	[2145]	2205	[2240]
Carga en baca/apoyo admisible, kg	90/80	90/80	90/80	90/80	90/80
Carga admisible de remolque³, kg	sin freno	750	750	750	750
	pendiente del 12%	1600	1600	[1700]	1900
	pendiente del 8%	1800	1800	[1900]	2100
Capacidad aproximada del depósito, l	64	65	65	64	64

Velocidad máxima, km/h	228	239	[226]	250 (autolimitada)	[250] (autolimitada)
Aceleración 0–100 km/h, s	8,3	7,9	[7,7]	6,1	[6,2]
Tipo de combustible	Diésel según EN 590 (51 CN)	Diésel según EN 590 (51 CN)	Diésel según EN 590 (51 CN)	Diésel según EN 590 (51 CN)	Diésel según EN 590 (51 CN)
Consumo de combustible⁵, l/100 km	urbano	7,6	8,1	[7,9]	8,8
	interurbano	4,9	4,8	[5,5]	5,3
	promedio	5,9	6,0	[6,4]	6,6
Emisiones de CO₂⁵, g/km	urbano	201	211	[204]	231
	interurbano	130	128	[145]	139
	promedio	155	159	[167]	173
Norma de emisiones	EU5	EU5	EU5	EU5	EU5

Modelo	A4 Avant 1.8 TFSI (120 CV)	A4 Avant 1.8 TFSI (160 CV)	A4 Avant 1.8 TFSI quattro (160 CV)	A4 Avant 2.0 TFSI (180 CV)
Tipo de motor	Motor de gasolina de 4 cilindros en línea con inyección directa y turboalimentación	Motor de gasolina de 4 cilindros en línea con inyección directa y turboalimentación	Motor de gasolina de 4 cilindros en línea con inyección directa y turboalimentación	Motor de gasolina de 4 cilindros en línea con inyección directa y turboalimentación
Cilindrada, cm³ (válvulas por cilindro)	1798 (4)	1798 (4)	1798 (4)	1984 (4)
Potencia máxima¹, CV (kW)/rpm	120 (88)/3650–6200	160 (118)/4500–6200	160 (118)/4500–6200	180 (132)/4000–6000
Par motor máximo, Nm/rpm	230/1500–3650	250/1500–4500	250/1500–4500	320/1500–3900

Tipo de tracción	Tracción delantera	Tracción delantera	Tracción integral permanente quattro®	Tracción delantera
Tipo de cambio	Manual de 6 velocidades [multitronic®]	Manual de 6 velocidades [multitronic®]	Manual de 6 velocidades	Manual de 6 velocidades [multitronic®]
Llantas	Llantas de aleación ligera, 7,5 J x 16	Llantas de aleación ligera, 7,5 J x 16	Llantas de aleación ligera, 7,5 J x 16	Llantas de aleación ligera, 7,5 J x 16
Neumáticos	225/55 R 16	225/55 R 16	225/55 R 16	225/55 R 16

Peso en vacío², kg	1470	[1515]	1470	[1510]	1550	1490	[1525]
Peso máximo admisible, kg	2040	[2085]	2040	[2080]	2120	2060	[2095]
Carga en baca/apoyo admisible, kg	90/80		90/80		90/80	90/80	
Carga admisible de remolque³, kg	sin freno	750	750	750	750	750	750
	pendiente del 12%	1300	1300	1500	1500	1500	1500
	pendiente del 8%	1500	1500	1700	1700	1700	1700
Capacidad aproximada del depósito, l	65		65		64	65	

Velocidad máxima, km/h	200	[191]	218	[210]	219	228	[218]	
Aceleración 0–100 km/h, s	10,8	[10,8]	8,9	[8,9]	8,9	8,1	[8,6]	
Tipo de combustible	Gasolina Súper sin plomo, 95 RON⁵		Gasolina Súper sin plomo, 95 RON⁵		Gasolina Súper sin plomo, 95 RON⁵	Gasolina Súper sin plomo, 95 RON⁵		
Consumo de combustible⁶, l/100 km	urbano	9,6	[9,6]	9,6	[9,6]	10,3	9,1	[9,8]
	interurbano	5,8	[6,3]	5,8	[6,3]	6,2	5,4	[5,9]
	promedio	7,2	[7,5]	7,2	[7,5]	7,7	6,8	[7,3]
Emisiones de CO₂⁶, g/km	urbano	224	[221]	224	[221]	239	212	[230]
	interurbano	136	[145]	136	[145]	144	127	[139]
	promedio	169	[174]	169	[174]	179	159	[172]
Norma de emisiones	EU5		EU5		EU5	EU5	EU5	

[] Datos para multitronic®/tiptronic. Notas explicativas de ¹a ⁶ en la página 128.

Modelo	A4 Avant 2.0 TFSI (211 CV)	A4 Avant 2.0 TFSI quattro (211 CV)	A4 Avant 3.2 FSI (265 CV)	A4 Avant 3.2 FSI quattro (265 CV)
Tipo de motor	Motor de gasolina de 4 cilindros en línea con inyección directa, turboalimentación y Audi valvelift system	Motor de gasolina de 4 cilindros en línea con inyección directa, turboalimentación y Audi valvelift system	Motor de gasolina de 6 cilindros en V, con inyección directa y Audi valvelift system	Motor de gasolina de 6 cilindros en V, con inyección directa y Audi valvelift system
Cilindrada, cm³ (válvulas por cilindro)	1984 (4)	1984 (4)	3197 (4)	3197 (4)
Potencia máxima¹, CV (kW)/rpm	211 (155)/4300–6000	211 (155)/4300–6000	265 (195)/6500	265 (195)/6500
Par motor máximo, Nm/rpm	350/1500–4200	350/1500–4200	330/3000–5000	330/3000–5000

Tipo de tracción	Tracción delantera	Tracción integral permanente quattro®	Tracción delantera	Tracción integral permanente quattro®
Tipo de cambio	Manual de 6 velocidades [multitronic®]	Manual de 6 velocidades	[multitronic®]	Manual de 6 velocidades [tiptronic]
Llantas	Llantas de aleación ligera, 7,5 J x 16	Llantas de aleación ligera, 7,5 J x 16	Llantas de aleación ligera, 7,5 J x 17	Llantas de aleación ligera, 7,5 J x 17
Neumáticos	225/55 R 16	225/55 R 16	225/50 R 17	225/50 R 17

Peso en vacío², kg	1495	[1530]	1565	[1590]	1630	[1660]
Peso máximo admisible, kg	2065	[2100]	2135	[2160]	2200	[2230]
Carga en baca/apoyo admisible, kg	90/80		90/80		90/80	
Carga admisible de remolque³, kg	sin freno	750	750	750	750	750
	pendiente del 12%	1500	1700	[1700]	1900	1900
	pendiente del 8%	1700	1900	[1800]	2100	2100
Capacidad aproximada del depósito, l	65		64		65	64

Velocidad máxima, km/h	242	[232]	238	[250] (autolimitada)	250 (autolimitada)	[250] (autolimitada)	
Aceleración 0–100 km/h, s	7,1	[7,4]	6,7	[6,6]	6,4	[6,6]	
Tipo de combustible	Gasolina Súper sin plomo, 95 RON⁵		Gasolina Súper sin plomo, 95 RON⁵		Gasolina Súper sin plomo, 95 RON⁵	Gasolina Súper sin plomo, 95 RON⁵	
Consumo de combustible⁶, l/100 km	urbano	9,1	[9,8]	10,1	[11,4]	13,0	[13,1]
	interurbano	5,4	[5,9]	6,2	[6,7]	6,8	[6,9]
	promedio	6,8	[7,3]	7,6	[8,4]	9,1	[9,2]
Emisiones de CO₂⁶, g/km	urbano	212	[230]	234	[270]	309	[312]
	interurbano	127	[139]	143	[159]	162	[165]
	promedio	159	[172]	176	[199]	216	[219]
Norma de emisiones	EU5		EU5		EU4	EU4	

Modelo	A4 Avant 2.0 TDI (120 CV) Con filtro de partículas diésel	A4 Avant 2.0 TDI (143 CV) Con filtro de partículas diésel	A4 Avant 2.0 TDI quattro (143 CV) Con filtro de partículas diésel	A4 Avant 2.0 TDI (170 CV) Con filtro de partículas diésel
Tipo de motor	Motor diésel de 4 cilindros en línea, con sistema de inyección common-rail y turboalimentación	Motor diésel de 4 cilindros en línea, con sistema de inyección common-rail y turboalimentación	Motor diésel de 4 cilindros en línea, con sistema de inyección common-rail y turboalimentación	Motor diésel de 4 cilindros en línea, con sistema de inyección common-rail y turboalimentación
Cilindrada, cm³ (válvulas por cilindro)	1968 (4)	1968 (4)	1968 (4)	1968 (4)
Potencia máxima¹, CV (kW)/rpm	120 (88)/4200	143 (105)/4200	143 (105)/4200	170 (125)/4200
Par motor máximo, Nm/rpm	290/1750–2500	320/1750–2500	320/1750–2500	350/1750–2500

Tipo de tracción	Tracción delantera	Tracción delantera	Tracción integral permanente quattro®	Tracción delantera
Tipo de cambio	Manual de 6 velocidades	Manual de 6 velocidades [multitronic®]	Manual de 6 velocidades	Manual de 6 velocidades
Llantas	Llantas de aleación ligera, 7,5 J x 16	Llantas de aleación ligera, 7,5 J x 16	Llantas de aleación ligera, 7,5 J x 16	Llantas de aleación ligera, 7,5 J x 16
Neumáticos	225/55 R 16	225/55 R 16	225/55 R 16	225/55 R 16

Peso en vacío², kg	1525	1520	[1555]	1595	1520
Peso máximo admisible, kg	2095	2090	[2125]	2165	2090
Carga en baca/apoyo admisibles, kg	90/80	90/80		90/80	90/80
Carga admisible de remolque³, kg	sin freno	750		750	750
	pendiente del 12%	1300	[1700]	1600	1600
	pendiente del 8%	1500	[1900]	1800	1800
Capacidad aproximada del depósito, l	65	65		64	65

Velocidad máxima, km/h	197	208	[200]	207	222	
Aceleración 0–100 km/h, s	11,2	9,7	[9,7]	9,6	8,6	
Tipo de combustible	Diésel según EN 590 (51 CN)	Diésel según EN 590 (51 CN)	Diésel según EN 590 (51 CN)	Diésel según EN 590 (51 CN)	Diésel según EN 590 (51 CN)	
Consumo de combustible⁵, l/100 km	urbano	6,8	6,9	[7,5]	7,9	7,2
	interurbano	4,4	4,5	[5,0]	5,2	4,7
	promedio	5,3	5,4	[5,9]	6,2	5,6
CO₂-Emission⁶ in g/km	urbano	179	182	[197]	206	191
	interurbano	117	120	[131]	137	124
	promedio	140	143	[155]	162	149
Norma de emisiones	EU5	EU5		EU5	EU5	

[] Datos para multitronic®/tiptronic. Notas explicativas de ¹a ⁶ en la página 128.

Modelo	A4 Avant 2.0 TDI quattro (170 CV) Con filtro de partículas diésel	A4 Avant 2.7 TDI (190 CV) Con filtro de partículas diésel	A4 Avant 3.0 TDI quattro (240 CV) Con filtro de partículas diésel
Tipo de motor	Motor diésel de 4 cilindros en línea, con sistema de inyección common-rail y turboalimentación	Motor diésel de 6 cilindros en V, con sistema de inyección common-rail y turboalimentación	Motor diésel de 6 cilindros en V, con sistema de inyección common-rail y turboalimentación
Cilindrada, cm³ (válvulas por cilindro)	1968 (4)	2698 (4)	2967 (4)
Potencia máxima¹, CV (kW)/rpm	170 (125)/4200	190 (140)/3500–4000	240 (176)/4000–4400
Par motor máximo, Nm/rpm	350/1750–2500	400/1400–3250	500/1500–3000

Tipo de tracción	Tracción integral permanente quattro®	Tracción delantera	Tracción integral permanente quattro®
Tipo de cambio	Manual de 6 velocidades	Manual de 6 velocidades [multitronic®]	Manual de 6 velocidades [tiptronic]
Llantas	Llantas de aleación ligera, 7,5 J x 16	Llantas de aleación ligera, 7,5 J x 17	Llantas de aleación ligera, 7,5 J x 17
Neumáticos	225/55 R 16	225/50 R 17	225/50 R 17

Peso en vacío², kg	1595	1620	[1645]	1695	[1735]
Peso máximo admisible, kg	2165	2190	[2215]	2265	[2305]
Carga en baca/apoyo admisible, kg	90/80	90/80		90/80	
Carga admisible de remolque³, kg	sin freno	750		750	
	pendiente del 12%	1600	[1700]	1900	
	pendiente del 8%	1800	[1900]	2100	
Capacidad aproximada del depósito, l	65	65		64	

Velocidad máxima, km/h	220	230	[220]	250 (autolimitada)	[250] (autolimitada)	
Aceleración 0–100 km/h, s	8,6	8,3	[7,9]	6,3	[6,3]	
Tipo de combustible	Diésel según EN 590 (51 CN)	Diésel según EN 590 (51 CN)	Diésel según EN 590 (51 CN)	Diésel según EN 590 (51 CN)		
Consumo de combustible⁵, l/100 km	urbano	7,9	8,1	[7,7]	8,8	[9,0]
	interurbano	5,2	5,2	[5,8]	5,5	[6,1]
	promedio	6,2	6,2	[6,5]	6,8	[7,2]
Emisiones de CO₂⁵, g/km	urbano	206	211	[201]	231	[234]
	interurbano	137	136	[151]	144	[159]
	promedio	162	164	[169]	176	[186]
Norma de emisiones	EU5	EU5		EU5	EU5	

Notas explicativas

¹ El valor indicado se ha determinado conforme al método de medición especificado (directiva 80/1269/CEE en la versión actualmente vigente).

² Peso del vehículo en vacío y sin conductor (directiva 92/21/CEE en la versión actualmente vigente). Los equipamientos opcionales pueden aumentar el peso en vacío del vehículo, así como su coeficiente de resistencia al aire, por lo que la carga útil admisible y la velocidad máxima se reducen proporcionalmente.

³ Cuando aumenta la altura se reduce la potencia del motor. A partir de 1.000 metros sobre el nivel del mar, y cada 1.000 metros suplementarios, el peso del total (carga admisible de remolque + peso máximo del vehículo tractor) deberá reducirse en un 10 %. Valor válido cuando el remolque está sujetado por el enganche incorporado suministrado de fábrica. Si se utiliza el vehículo con dispositivo de remolque con finalidades comerciales, será necesario un aparato de control homologado por la UE.

⁴ El consumo de combustible y las emisiones de CO₂ de un vehículo dependen no sólo del aprovechamiento eficiente del combustible por parte del vehículo, sino también del estilo de conducción y de otros factores ajenos a la técnica. El CO₂ es el gas que produce el efecto invernadero, principal responsable del calentamiento terrestre.

⁵ Se recomienda utilizar gasolina súper sin plomo de 95 RON. Si no fuera posible: gasolina normal sin plomo de 91 RON, con una mínima disminución de la potencia.

⁶ Los valores indicados se han determinado conforme al método de medición especificado (directiva 80/1268/CEE en la versión actualmente vigente). Los datos no se refieren a un vehículo concreto ni forman parte de la oferta, sino que sirven únicamente para fines comparativos entre los distintos tipos de vehículo.

Nota importante

La revisión de mantenimiento se realizará conforme al aviso del indicador del servicio.

Audi A4

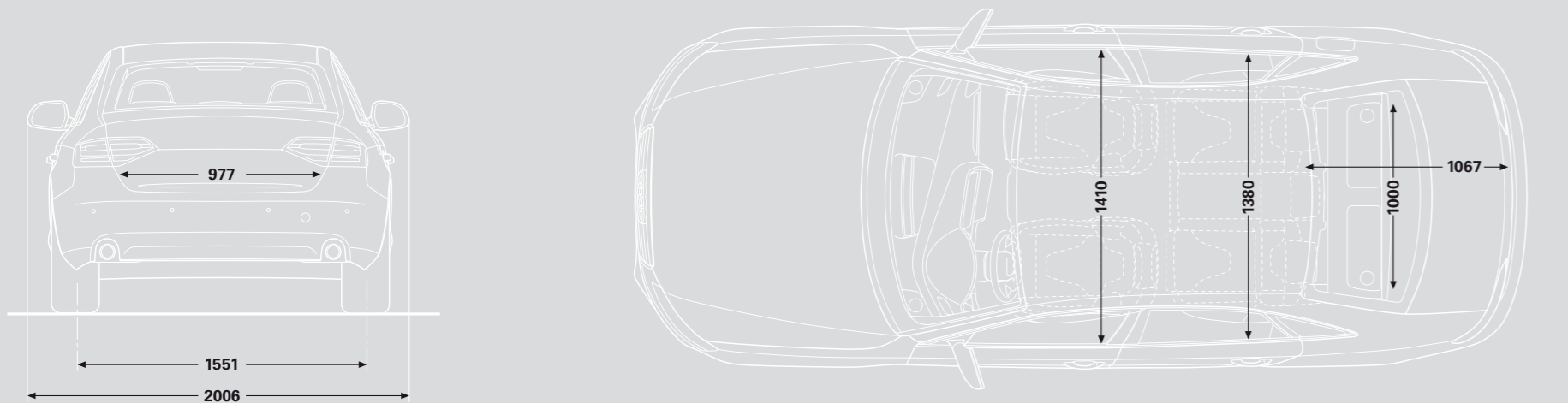
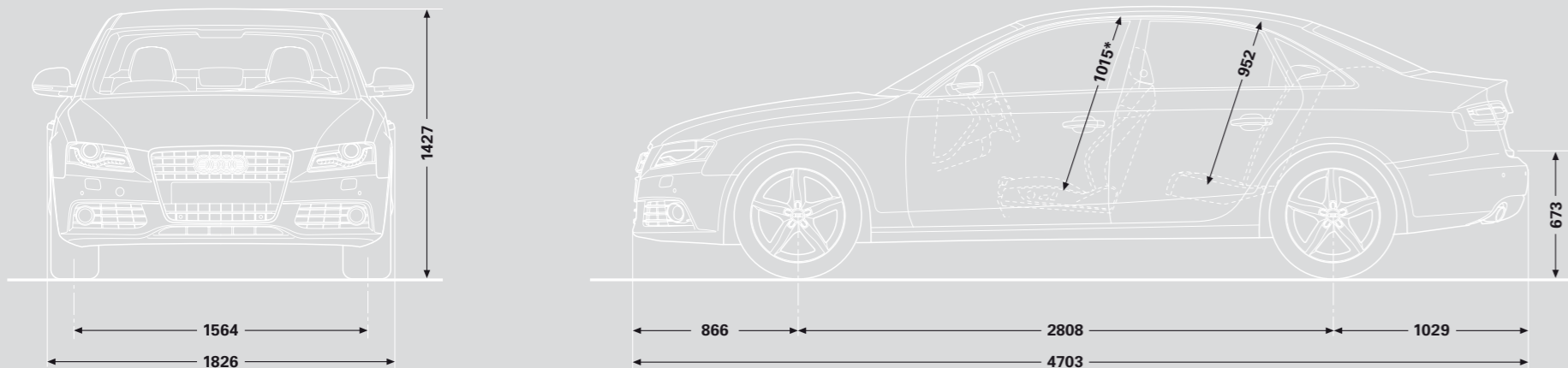

Dimensiones en milímetros.

Las dimensiones indicadas corresponden al vehículo en vacío.
 Capacidad del maletero en litros: 480/962 l (medición según el método VDA con bloques de 200 x 100 x 50 mm de arista; segundo valor con el respaldo del asiento trasero abatido y carga hasta la bandeja trasera).
 Radio de giro aprox. 11,5 m.

*Máxima altura habitáculo.

Audi A4 Avant

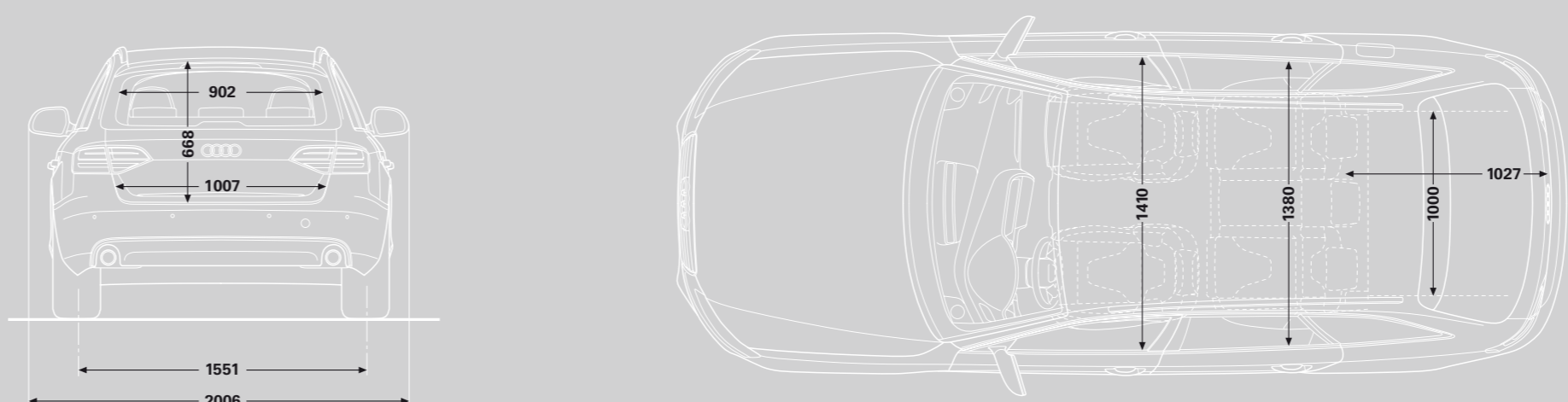
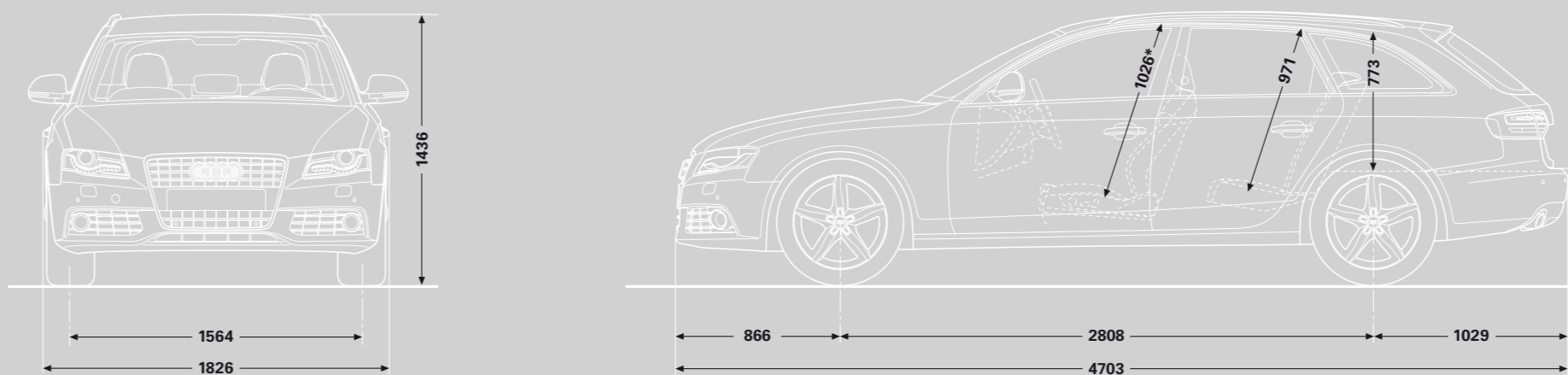

Dimensiones en milímetros.

Las dimensiones indicadas corresponden al vehículo en vacío.
 Capacidad del maletero en litros: 490/1.430 l (medición según el método VDA con bloques de 200 x 100 x 50 mm de arista; segundo valor con el respaldo del asiento trasero abatido y carga hasta el techo).
 Radio de giro aprox. 11,5 m.

* Máxima altura habitáculo.

Mi Audi A4 personalizado

Equipamientos opcionales

<input type="checkbox"/> Accesorios Originales Audi	116	<input type="checkbox"/> Equipo de radio Symphony	109
<input type="checkbox"/> Alarma antirrobo	84	<input type="checkbox"/> Equipo de sonido Audi	108
<input type="checkbox"/> Alfombrilla reversible (Avant)	104	<input type="checkbox"/> Equipo de sonido Bang & Olufsen	109
<input type="checkbox"/> Alfombrillas Audi exclusive	106	<input type="checkbox"/> Función memoria	100
<input type="checkbox"/> Amortiguación regulable	112	<input type="checkbox"/> Inserciones decorativas	91, 102
<input type="checkbox"/> Anclaje ISOFIX para asientos infantiles	114	<input type="checkbox"/> Inserciones decorativas Audi exclusive	102
<input type="checkbox"/> Apoyabrazos central delantero	101	<input type="checkbox"/> Instalación lavafaros	99
<input type="checkbox"/> Apoyabrazos tapizado en cuero	101	<input type="checkbox"/> Llantas/Neumáticos	86-88
<input type="checkbox"/> Apoyo lumbar de 4 posiciones	101	<input type="checkbox"/> Lunas tintadas oscuras	85
<input type="checkbox"/> Armellas de amarre	105	<input type="checkbox"/> Llave de confort advanced key	84
<input type="checkbox"/> Aro del volante personalizado con cuero Audi exclusive	107	<input type="checkbox"/> Luz adaptativa	98
<input type="checkbox"/> Aro del volante personalizado con madera y cuero Audi exclusive	107	<input type="checkbox"/> Mando a distancia universal (HomeLink)	84
<input type="checkbox"/> Asiento del conductor, regulación eléctrica	101	<input type="checkbox"/> Moqueta y alfombrillas Audi exclusive	106
<input type="checkbox"/> Asientos delanteros deportivos	100	<input type="checkbox"/> multitronic®	115
<input type="checkbox"/> Asientos de confort climatizados	100	<input type="checkbox"/> Paquete maletero (berlina)	104
<input type="checkbox"/> Asientos delanteros con regulación eléctrica	100	<input type="checkbox"/> Paquete porta-objetos	104
<input type="checkbox"/> Asistente de luces de carretera	98	<input type="checkbox"/> Pomo de la palanca de cambio Audi exclusive de aluminio	107
<input type="checkbox"/> Audi CarLife Plus	116	<input type="checkbox"/> Portón del maletero con apertura y cierre eléctricos (Avant)	85
<input type="checkbox"/> Audi drive select	112	<input type="checkbox"/> Preinstalación para móvil (Bluetooth)	110
<input type="checkbox"/> Audi exclusive	76, 77	<input type="checkbox"/> Preinstalación para Rear Seat Entertainment	108
<input type="checkbox"/> Audi exclusive line	78, 79	<input type="checkbox"/> quattro®	115
<input type="checkbox"/> Audi hold assist	113	<input type="checkbox"/> Receptor de radio digital	110
<input type="checkbox"/> Audi lane assist	113	<input type="checkbox"/> Receptor de televisión	110
<input type="checkbox"/> Audi music interface	108	<input type="checkbox"/> Receptor de TV y receptor de radio digital	110
<input type="checkbox"/> Audi parking system advanced	113	<input type="checkbox"/> Respaldo de la banqueta trasera divisible	101
<input type="checkbox"/> Audi parking system trasero	113	<input type="checkbox"/> Retrovisor interior	99
<input type="checkbox"/> Audi parking system plus	116	<input type="checkbox"/> Retrovisores exteriores	99
<input type="checkbox"/> Audi Service®	113	<input type="checkbox"/> S line	80-83
<input type="checkbox"/> Audi side assist	113	<input type="checkbox"/> Sensor de luces y lluvia	114
<input type="checkbox"/> Auricular inalámbrico con mandos para teléfono Audi con Bluetooth	111	<input type="checkbox"/> Servicio de recogida y entrega	116
<input type="checkbox"/> Caja de cambios automática	115	<input type="checkbox"/> Sistema de control de presión de neumáticos	89
<input type="checkbox"/> Calefacción asientos delanteros	101	<input type="checkbox"/> Sistema de control por voz para sistema de navegación con DVD, incluye MMI	111
<input type="checkbox"/> Calefacción de asientos	101	<input type="checkbox"/> Sistema de información al conductor con pantalla de color	107
<input type="checkbox"/> Calefacción y ventilación estacionaria	103	<input type="checkbox"/> Sistema de navegación con DVD, incluye MMI	108
<input type="checkbox"/> Climatizador automático de confort 3 zonas	103	<input type="checkbox"/> Sistema de navegación que incluye MMI basic plus	108
<input type="checkbox"/> Colores carrocería	90-91	<input type="checkbox"/> Sistema de railes con set de fijación (Avant)	105
<input type="checkbox"/> Combinación Alcantara/cuero	92, 101	<input type="checkbox"/> servotronic	114
<input type="checkbox"/> Control automático de la velocidad	114	<input type="checkbox"/> Techo con revestimiento de tela negro	105
<input type="checkbox"/> Control de cruceo adaptativo	114	<input type="checkbox"/> Techo de cristal corredizo (berlina)	84
<input type="checkbox"/> Cortinilla enrollable (berlina)	105	<input type="checkbox"/> Techo panorámico de cristal (Avant)	84
<input type="checkbox"/> Cuero Milano	93, 101	<input type="checkbox"/> Tela Arkana	92, 102
<input type="checkbox"/> Cuero Valcona	93, 101	<input type="checkbox"/> Tela Empore	92, 102
<input type="checkbox"/> Dirección dinámica	112	<input type="checkbox"/> Teléfono Audi con Bluetooth	111
<input type="checkbox"/> Dispositivo de carga, con bolsa portaesquís extraíble	103	<input type="checkbox"/> tiptronic	115
<input type="checkbox"/> DVD de Navegación	108	<input type="checkbox"/> tire mobility system	89
<input type="checkbox"/> Elementos de control Audi exclusive	107	<input type="checkbox"/> Tornillos de ruedas	89
<input type="checkbox"/> Enganche de remolque	85	<input type="checkbox"/> Tren de rodaje deportivo	112
<input type="checkbox"/> Equipamientos de cuero	92, 93	<input type="checkbox"/> Tren de rodaje deportivo S line	112
<input type="checkbox"/> Equipamientos de tela	92	<input type="checkbox"/> Volante deportivo de cuero en diseño de 3 radios	107
<input type="checkbox"/> Equipamiento de cuero Audi exclusive, Alcantara/cuero, Paquete 1	102	<input type="checkbox"/> Volante de cuero en diseño de 4 radios	107
<input type="checkbox"/> Equipamiento de cuero Audi exclusive, cuero Valcona, Paquete 1	102	<input type="checkbox"/> Volante en diseño de 4 radios	106
<input type="checkbox"/> Equipamiento de cuero Audi exclusive, cuero Valcona, Paquete 2	102	<input type="checkbox"/> Volante multifunción de cuero Audi exclusive, en diseño de 4 radios con elementos de madera	106
<input type="checkbox"/> Equipo de radio Chorus	110	<input type="checkbox"/> Volante multifunción deportivo de cuero en diseño de 3 radios	106
		<input type="checkbox"/> Xenón plus	98