

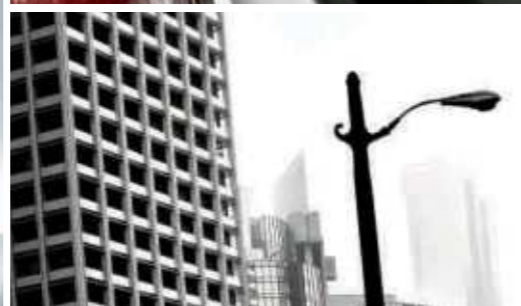

A5 S5 Coupé | Cabrio

Audi A5 Coupé | Cabrio
Audi S5 Coupé | Cabrio

A la vanguardia de la técnica 



		Página	
Fascinación			
4	Audi A5 Coupé	32	Audi A5 Cabrio
20	Audi S5 Coupé	44	Audi S5 Cabrio
Técnica			
56	TFSI®	64	S tronic
57	3.0 TFSI (S-Motor)	66	MMI® - Multi Media Interface
58	TDI	67	Audi connect
60	Audi drive select	68	Sistemas de asistencia
62	quattro®	70	Eficiencia Audi
Equipamientos			
74	Audi exclusive	98	Inserciones decorativas
76	Audi exclusive line	100	Llantas/neumáticos
78	S line	104	Luces y retrovisores
82	Styleguides	105	Equipamientos de exterior
86	Pinturas de la carrocería	107	Equipamientos de interior
89	Colores de la capota, revestimiento interior del techo de la capota	108	Infotainment
90	Asientos/tapizados de los asientos	113	Sistemas de asistencia
97	Revestimiento interior del techo	113	Técnica
Otros			
115	Garantía adicional Audi	126	Dimensiones
116	Accesorios Originales Audi	128	Índice
120	Datos técnicos	134	Fascinación Audi

Los equipamientos de los automóviles mostrados en las imágenes del apartado “Fascinación” se encuentran en la página 133.

Los valores de consumo de combustible y emisiones de CO₂ se encuentran a partir de la pág. 120.



El primer coupé forjado por la determinación.

No hay nada más emocionante que el día de un estreno. Sobre todo el de su automóvil nuevo. El primer contacto visual. La primera vez que pisa el acelerador, la primera recta, la primera curva. Esta sensación especial alcanza su máxima expresión en un automóvil absolutamente único: el Audi A5 Coupé. Con un nuevo diseño y una dinámica de marcha mejoradas. Un automóvil que abre nuevos caminos, nuevos pensamientos, nuevas ideas. Suba a bordo y viva cada trayecto como si fuera el primero.

Los valores de consumo de combustible y emisiones de CO₂ se encuentran a partir de la pág. 120.

A5

Audi A5 Coupé



El Audi A5 Coupé juega con las proporciones de los coupés clásicos. El techo plano y la curvada línea del techo le proporcionan su característica elegancia deportiva. Su amplia gama de llamativos colores y atractivas combinaciones de llantas y neumáticos, de 17 a 20 pulgadas, subrayan su diseño.

Los valores de consumo de combustible y emisiones de CO₂ se encuentran a partir de la pág. 120.



Las líneas del frontal, abruptas y precisas, y el cubículo del motor, con su volumen tridimensional, denotan determinación, confiriendo al Audi A5 Coupé una presencia convincente cuando está detenido. El nuevo diseño de la parrilla Singleframe, impresiona por sus esculturales listones transversales, que le dan un aspecto dúctil. El estilizado dibujo de los faros delanteros también aporta personalidad. Los faros de Xenón plus opcionales incluyen, además, una nueva e impactante franja de luz de marcha diurna de tecnología LED. Los faros antiniebla se han rediseñado para integrarse en la nueva franja ultrabrillante. Las luces traseras, también de nueva estructura, son el elegante vínculo que sirve de transición entre el lateral y la zaga; la línea de los hombros las cruza para culminar en un definido canto del para-choques.

Los valores de consumo de combustible y emisiones de CO₂ se encuentran a partir de la pág. 120.



El lenguaje formal del Audi A5 Coupé deja bien claro su espíritu deportivo. Sus prestaciones confirman su dinamismo. La tracción integral permanente quattro® con distribución del par motor selectiva a cada rueda – con cambio de marchas S tronic – mantiene firmemente la adherencia a la calzada. Como opción, también está disponible la tracción quattro con diferencial deportivo.

La eficiencia del Audi A5 Coupé es extraordinaria: sus evolucionados motores de inyección están actualmente entre los más eficientes y menos contaminantes del mundo. Dos motores de gasolina y cuatro motores diésel, todos ellos con sistema start-stop y hasta 245 CV. Sólo les hace falta algo: un conductor con ganas de vivir sensaciones intensas.

La nueva dirección asistida electromecánica de serie se endurece en función de la velocidad, proporcionando mayor precisión y confort. Además, solo consume cuando se selecciona la asistencia a la dirección de un modo activo.

Los valores de consumo de combustible y emisiones de CO₂ se encuentran a partir de la pág. 120.





Un buen número de innovadores y avanzados sistemas de asistencia incrementan la seguridad y el confort. Por ejemplo, el Audi active lane assist le avisará cuando abandone un carril de modo involuntario, mientras que el control de crucero adaptativo (adaptive cruise control) regulará la distancia respecto al automóvil que circula por delante, llegando incluso a detener completamente el vehículo en determinadas circunstancias. El Audi drive select le permite seleccionar el tipo de conducción que le apetece en cada momento: confortable o deportiva. Si lo desea, junto con este sistema puede solicitar, por ejemplo, la dirección dinámica*, que se adapta al modo elegido y proporciona un comportamiento de marcha más tranquilo o una traducción más rápida de sus órdenes al volante.

Los valores de consumo de combustible y emisiones de CO₂ se encuentran a partir de la pág. 120.

*Consulte a su concesionario Audi a partir de qué fecha estará disponible.





El habitáculo destila elegancia y deportividad. Su arquitectura es tan compleja como armónica, creando una atmósfera llena de vida. Los materiales seleccionados resaltan la alta calidad de los acabados que se ven y, sobre todo, se sienten. El volante deportivo de cuero, de serie, en diseño de 3 radios se adapta perfectamente a la mano, igual que el pomo de la palanca de cambio o de la palanca selectora, ergonómico y tapizado de cuero.

El MMI® navegación plus opcional se ha perfeccionado. Ahora, se maneja mediante el pulsador MMI® con Joystick integrado y dispone, entre otros, de una pantalla a color de gran calidad de 7 pulgadas, una representación de mapas en 3D y un disco duro para almacenar su música o sus datos audiovisuales.

Como opción, podrá disfrutar, en combinación con el teléfono Audi con Bluetooth, de un buen número de servicios Audi connect. Entre ellos, un Hotspot WLAN interno del vehículo, la ayuda a la navegación mediante imágenes de Google Earth o la información del tráfico online. Encontrará mayor información en la página 67 y a partir de la página 109 en los apartados Infotainment y Audi connect.

Los valores de consumo de combustible y emisiones de CO₂ se encuentran a partir de la pág. 120.

El Audi A5 Coupé está equipado para hacerle disfrutar de cada segundo. Por ejemplo, con sus confortables asientos, tapizados estrictamente según sus gustos: con exclusivas telas, los cueros más exclusivos o una extraordinaria combinación de Alcantara/cuero. Como opción, también puede elegir un asiento de confort climatizado con calefacción y ventilación. Disponible, de modo opcional, con techo panorámico eléctrico de grandes dimensiones con cortinilla, que hará el trayecto todavía más agradable para todos los pasajeros.

Los valores de consumo de combustible y emisiones de CO₂ se encuentran a partir de la pág. 120.





La deportividad adopta una nueva forma.

En el Audi S5 Coupé el concepto “deportividad” alcanza su máxima expresión. Un automóvil que es mucho más que metal y técnica. Es la dinámica convertida en algo tangible. Un deportivo de líneas esculpidas para cortar el viento que convierte cada trayecto en un emocionante reto. Aún más preciso. Aún más incisivo. Aún más potente. Admírelo. Y luego, súbase a él.

Los valores de consumo de combustible y emisiones de CO₂ se encuentran a partir de la pág. 120.

S5

Audi S5 Coupé

El Audi S5 Coupé permanece literalmente pegado a la carretera: Unos estabilizadores más potentes y un ajuste más duro de la amortiguación y la suspensión lo hacen posible. Su vía ancha y su gran distancia entre ejes le confieren una extraordinaria estabilidad de la dirección.

Al acelerador le basta con una pequeña insinuación: los seis cilindros con carga turbo obedecen rápidamente y reclaman la intervención de los 333 CV de potencia. La tecnología TFSI® se ocupa de que usted avance no sólo de un modo más rápido, sino también más eficiente. La cilindrada, que alcanza casi los 3 litros, le otorga mayor agilidad y deportividad a este propulsor, creando 440 Nm con los que usted podrá acelerar hasta los 250 km/h (con regulación). En pocas palabras: más fuerza para sus motores, mayor diversión en la carretera.

Los valores de consumo de combustible y emisiones de CO₂ se encuentran a partir de la pág. 120.





El Audi S5 Coupé incorpora la tracción integral permanente quattro® con diferencial central autoblocante y gestión del par motor de modo selectivo a cada rueda. En fracciones de segundo, el sistema se adapta a un cambio del tipo de calzada, ofreciendo así una tracción extraordinaria. De modo opcional, la tracción quattro® con diferencial deportivo proporciona aún mayor potencial de aceleración, sobre todo en las curvas.

La nueva dirección asistida electromecánica reacciona con rapidez a las órdenes del volante. El sistema de frenos High Performance con discos de 17 pulgadas del Audi S5 Coupé se ajusta como un guante a un tipo de conducción deportiva.

Los valores de consumo de combustible y emisiones de CO₂ se encuentran a partir de la pág. 120.

Un solo instante es lo que tardará en seducirle el nuevo Audi S5 Coupé. Sus largas líneas de los laterales parecen agazapadas, el techo plano da la impresión de que el Coupé está a punto de saltar. Las llantas de aleación de 18 pulgadas de serie refuerzan su aspecto atlético. Un parpadeo, y el Audi S5 Coupé ya ha pasado de largo.

Los valores de consumo de combustible y emisiones de CO₂ se encuentran a partir de la pág. 120.





La parrilla Singleframe, rediseñada y con la inscripción S5 brilla bajo la luz, el parachoques atrae la mirada hacia abajo hasta los faros antiniebla con marco en óptica de aluminio. Desde las pinzas de freno delanteras, la inscripción S5 centellea a través de los radios de las llantas. Los faros de Xenón están equipados con una nueva franja de luz de marcha diurna de tecnología LED. La zaga, recientemente redefinida, no es una conclusión, sino un presagio: Las cuatro salidas ovales dobles, del tubo de escape, denotan fuerza; los perfiles claramente definidos, tensión.





A bordo del Audi S5 Coupé reina la más estricta deportividad: gracias a los asientos deportivos S delanteros opcionales con inscripción S5, la calefacción de asientos delantera y el ajuste eléctrico de los asientos, así como el volante multifunción deportivo de cuero con emblema S5 y levas de cambio en óptica de aluminio. El habitáculo es espacioso y cómodo. El revestimiento interior del techo en negro o como opción en plata luna crea un ambiente relajado, a la vez que dinámico. Las excelentes inserciones decorativas de aluminio mate cepillado, lacado brillante negro, fibra de carbono atlas, malla de acero fino o madera de abedul gris aportan unos toques fascinantes. Gracias a su ordenación ergonómica, es muy sencillo utilizar los distintos instrumentos. Le parecerá como si nunca hubiera conducido ningún otro automóvil.

Los valores de consumo de combustible y emisiones de CO₂ se encuentran a partir de la pág. 120.





Más experiencia: Una nueva sensación de marcha.

Hay momentos que ya ha vivido muchas veces. Y sin embargo, de repente, tiene la impresión de que son completamente nuevos. Porque, de golpe, todo parece ganar intensidad. Porque las sensaciones que experimenta son mucho más intensas que de costumbre.

Conducir el nuevo Audi A5 Cabrio es uno de esos momentos. Es el cambio de lo usual a lo extraordinario. No es solo un nuevo caprio. Es una nueva sensación de conducción.

Los valores de consumo de combustible y emisiones de CO₂ se encuentran a partir de la pág. 120.

A5

Audi A5 Cabrio



El primer sentido que conquista el nuevo Audi A5 Cabrio es la vista. Su estilizada silueta. Su gran distancia entre ejes. Su capó alargado. Los voladizos cortos. Detalles que, al igual que sus impactantes líneas, subrayan el carácter atlético del Coupé.

La capota de tela, totalmente automática, le otorga una prestancia inconfundible tanto cuando está abierta como cerrada. Se caracteriza por su elevado confort y por unos detalles minuciosamente estudiados. En solo 15 segundos deja entrar a bordo la brisa veraniega. La capota puede accionarse con el vehículo en marcha, hasta una velocidad de 50 km/h. Solo hay algo más impresionante aún: la capota de confort opcional. Cuando está cerrada, reduce los ruidos de un modo tan efectivo, que podrá concentrarse total y completamente en su experiencia de conducción.

Los valores de consumo de combustible y emisiones de CO₂ se encuentran a partir de la pág. 120.



Con los motores TFSI® y TDI del Audi A5 Cabrio, extraordinariamente eficientes, conseguirá en mucho menos tiempo dejar atrás la rutina diaria y descubrir cosas nuevas. Estos propulsores se caracterizan por una enorme fuerza de arrastre y grandes reservas de potencia, así como por su suavidad de funcionamiento y eficiencia. Cada uno de estos motores concentra una gran cantidad de energía a la espera de ser liberada.

Su marcado carácter atlético se percibe especialmente en las curvas. Uno de los principales responsables de ello es la tracción integral permanente quattro® opcional, con gestión del par motor de modo selectivo a cada rueda. La nueva dirección asistida electromecánica asiste al conductor con mayor dinámica en las curvas y añade estabilidad en las rectas.

Los valores de consumo de combustible y emisiones de CO₂ se encuentran a partir de la pág. 120.



Disponibles como opción, los nuevos faros de Xenón con franja de luz de marcha diurna de tecnología LED confieren al Audi A5 Cabrio una personalidad arrolladora. El impactante frontal y las líneas horizontales de la zaga contribuyen también a crear esta imagen. Además, los elementos brillantes se han destacado para acentuar su individualidad, convirtiendo cada parada en un instante de placer.

Los valores de consumo de combustible y emisiones de CO₂ se encuentran a partir de la pág. 120.

El Audi A5 Cabrio le invita a unos momentos de conducción intensos, en un habitáculo a la altura de las circunstancias. Basta una mirada para darse cuenta de su increíble nivel de refinamiento, diseño y tecnología. Y de su comodidad: los asientos de confort delanteros, climatizados con calefacción y ventilación, así como la calefacción para la zona de la cabeza delantera, disponibles de modo opcional, proporcionan una conducción relajada. Por su parte, el avance de cinturón automático o los posavasos opcionales integrados en la banqueta trasera harán que el viaje sea aún más agradable.

Los valores de consumo de combustible y emisiones de CO₂ se encuentran a partir de la pág. 120.





Los exquisitos materiales crean un ambiente selecto, a la vez que subrayan la alta calidad de los acabados. Se han estudiado todos y cada uno de los detalles para adaptarlos ergonómicamente al conductor, por ejemplo, el MMI® navegación plus opcional. Su pantalla de color de alta resolución, con representación de mapas en 3D – en combinación con el teléfono Audi con Bluetooth online o incluso con las imágenes de Google Earth – le permitirá navegar hasta su destino. Al mismo tiempo, podrá utilizar el disco duro integrado para leer sus ficheros de música y video. Aunque si lo prefiere podrá disfrutar únicamente de la brisa de la marcha y el paisaje.

Los valores de consumo de combustible y emisiones de CO₂ se encuentran a partir de la pág. 120.





Exíjale. Se lo dará todo.

¿Cuál es el secreto del Audi S5 Cabrio? Convertir cada verano en una experiencia única, gracias a una conducción altamente estimulante. Con un potente motor y su regulación absolutamente deportiva, es tan ágil como un automóvil deportivo de pura cepa. Por eso es capaz de más. Por eso es el Audi S5 Cabrio.

Los valores de consumo de combustible y emisiones de CO₂ se encuentran a partir de la pág. 120.

S5

Audi S5 Cabrio

Con el S5 Cabrio podrá elegir cada día: ¿Cómo quiere divertirse? ¿Es el día apropiado para poner a prueba la tracción integral permanente quattro®? ¿O para tantear el sistema de frenos High Performance con discos autoventilados? ¿O para sentir los 333 CV del motor TFSI V6 y comprobar lo bien que se compenetran el tren de rodaje deportivo S y su trayecto preferido? Aumente el número de revoluciones y descubra los genes de deportista del Audi S5 Cabrio. No importa qué tipo de diversión tenga en mente. Elija la que elija, la tendrá en abundancia.

Los valores de consumo de combustible y emisiones de CO₂ se encuentran a partir de la pág. 120.





Además de dejar pasar el tiempo deliciosamente, con el Audi S5 Cabrio también podrá recuperarlo sin problemas. Con el Audi drive select opcional, puede adaptar la dinámica natural del Audi S5 Cabrio a su estilo de conducción personal. Con el nuevo modo efficiency, incluso circulará de un modo particularmente económico. Al mismo tiempo, distintos sistemas opcionales velarán por su seguridad: El Audi active lane assist le avisará cuando abandone su carril sin darse cuenta, mientras que el adaptive cruise control regulará la distancia respecto al automóvil que circula por delante mediante la aceleración y el frenado automáticos, en caso necesario, incluso deteniendo completamente el automóvil. Por su parte, la nueva dirección electromecánica reaccionará con extremada rapidez y eficacia a las ordenes que usted le transmita mediante el volante.

Los valores de consumo de combustible y emisiones de CO₂ se encuentran a partir de la pág. 120.

Un alto grado de deportividad, en cada trayecto. La estilizada silueta empieza con el remodelado frontal: los impactantes faros de Xenón con una nueva franja de luz de marcha diurna de tecnología LED evidencian enseguida el carácter desafiante del Audi S5 Cabrio. Las dobles salidas de escape ovales y las luces traseras de tecnología LED atrapan la mirada. Una larga distancia entre ejes, los voladizos cortos y el emblema S5 en rojo sobre la parrilla Singleframe denotan su predisposición para desplegar potencia. La capota de confort, de serie, constituye el complemento final de esta silueta tan aerodinámica.

Los valores de consumo de combustible y emisiones de CO₂ se encuentran a partir de la pág. 120.





Los valores de consumo de combustible y emisiones de CO₂ se encuentran a partir de la pág. 120.



Comparta su experiencia de marcha, aún a riesgo de que sus acompañantes no quieran bajar nunca más del automóvil. Un confort incomparable y unos excelentes acabados proporcionarán en los cuatro asientos completos una experiencia cabrio sumamente placentera. El maletero ofrece un volumen de carga de 320 l con la capota abierta y 380 l con la capota cerrada. Abatiendo el respaldo de la banqueta trasera y con los dispositivos de carga, puede ampliarse la capacidad hasta los 750 l. Pero los elementos prácticos no eliminan la diversión, Sobre todo, si ha optado por el sistema MMI® navegación plus opcional. En combinación con los servicios Audi connect y el teléfono Audi con Bluetooth online opcional, dispondrá de funciones de comunicación y navegación como Google Earth o la búsqueda de puntos de interés de Google (búsqueda POI). La combinación Alcantara/cuero, el volante multifunción deportivo de cuero en diseño de 3 radios con levas de cambio en óptica de aluminio y el cuadro de instrumentos específico S reflejan la dinámica del automóvil incluso en su habitáculo. Si la deportividad se puede experimentar sentado, mejor que sea a bordo del Audi S5 Cabrio.

Los valores de consumo de combustible y emisiones de CO₂ se encuentran a partir de la pág. 120.

La imagen muestra los asientos deportivos S delanteros opcionales.





La **gestión** del motor calcula la cantidad de carburante a inyectar y el momento de encendido en función de la potencia que exija el conductor. En un funcionamiento normal, la presión de inyección se situará entre 30 y 120 bar.

- Regulación del líquido refrigerante totalmente automática
- Propulsor con pérdida por fricción reducida.
- Sistema de inyección dual FSI/MPI
- Audi valvelift system y doble reglaje del árbol de levas
- Culata con refrigeración del gas de escape integrada



Propulsor 1.8 TFSI

Cientos de horas de investigación. Miles de kilómetros de prueba. Y todo, ¿para qué?

Bastan unos segundos para entenderlo.

En el Audi A5 Coupé y el Audi A5 Cabrio se ha incorporado la tecnología TFSI®. Su particularidad es que combina las ventajas del FSI® con una alimentación que proporciona un mejor despliegue de potencia. Sus dos motores TFSI están equipados con el sistema start-stop, que ahorra carburante y, por descontado, cumplen la norma de emisiones EU5.

Los valores de consumo de combustible y emisiones de CO₂ se encuentran a partir de la pág. 120.

El motor 1.8 TFSI desarrolla 170 CV y un momento par máximo de 320 Nm. Y dentro de su categoría, se cuenta entre los motores de menor consumo ya que, en condiciones ideales, el A5 Coupé con cambio manual solo necesita 5,7 l cada 100 km. Además, en sólo 7,9 segundos acelera de 0 a 100 km/h. Mientras que en el A5 Cabrio, se necesitarán 8,7 segundos para alcanzar el

umbral de los 100 km/h. El motor 2.0 TFSI, con sus 211 CV, tiene un momento par máximo de 350 Nm. También se caracteriza por unos buenos valores de consumo y unas mínimas emisiones de CO₂. Con tracción quattro® y S tronic, llevará el Audi A5 Coupé de 0 a 100 km/h en 6,5 segundos.



Motor S:

Más dinámica. Más fuerza. Completamente S.

El Audi S5 Coupé y el Audi S5 Cabrio también disfrutan de la eficiente tecnología TFSI®. Ambos modelos incorporan un propulsor 3.0 TFSI V6 que genera una potencia de 333 CV. Para ello, se ha incorporado una innovadora alimentación con refrigeración del aire de admisión que convierte el motor de 6 cilindros en una central generadora compacta, con un consumo moderado. A ello contribuye también el sistema start-stop que, en

las distintas situaciones de parada, apaga por sí mismo el motor, y vuelve a activarlo al soltar el freno. El Audi S5 Coupé y el Audi S5 Cabrio están disponibles, de modo exclusivo, con el rápido cambio S tronic, de 7 marchas y doble embrague, y la tracción integral permanente quattro®.

No solo impresiona el momento de giro máximo de 440 Nm, sino también el desarrollo del par

- Bomba de agua conmutable
- Módulo de carga integrado
- Bomba de alta presión
- Cadena de distribución

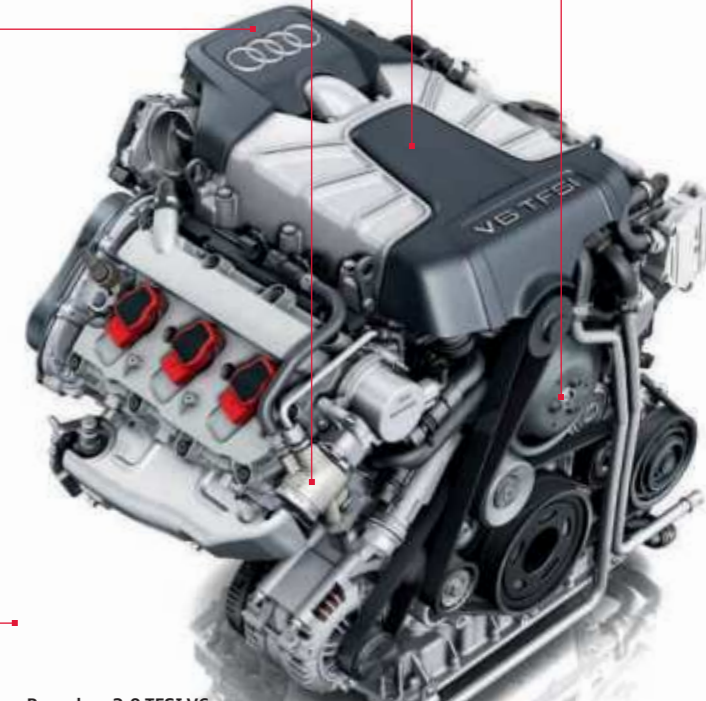

Propulsor 3.0 TFSI V6

motor: como mínimo, el 90 % está disponible en un área de revoluciones de 2.200 a 5.900 rpm. Gracias a su capacidad de reacción espontánea y su extraordinario despliegue de potencia en todo el espectro de velocidades de giro, el motor de 6 cilindros permite un tipo de conducción particularmente dinámico. Así, el Audi S5 Coupé acelera de 0 a 100 km/h en 4,9 segundos, y el Audi S5 Cabrio, en 5,4 segundos.



Audi R18 TDI

TDI: Comienza una revolución. Y sigue tan vigente como el primer día.

Turbo con geometría de turbinas regulable mejorada

Sistema de inyección de alta presión de 2.000 bar

Propulsor con fricción reducida

Bomba de aceite de presión regulada

Innovador sistema de regulación de la temperatura con refrigeración separada para carcasa de culata/culata

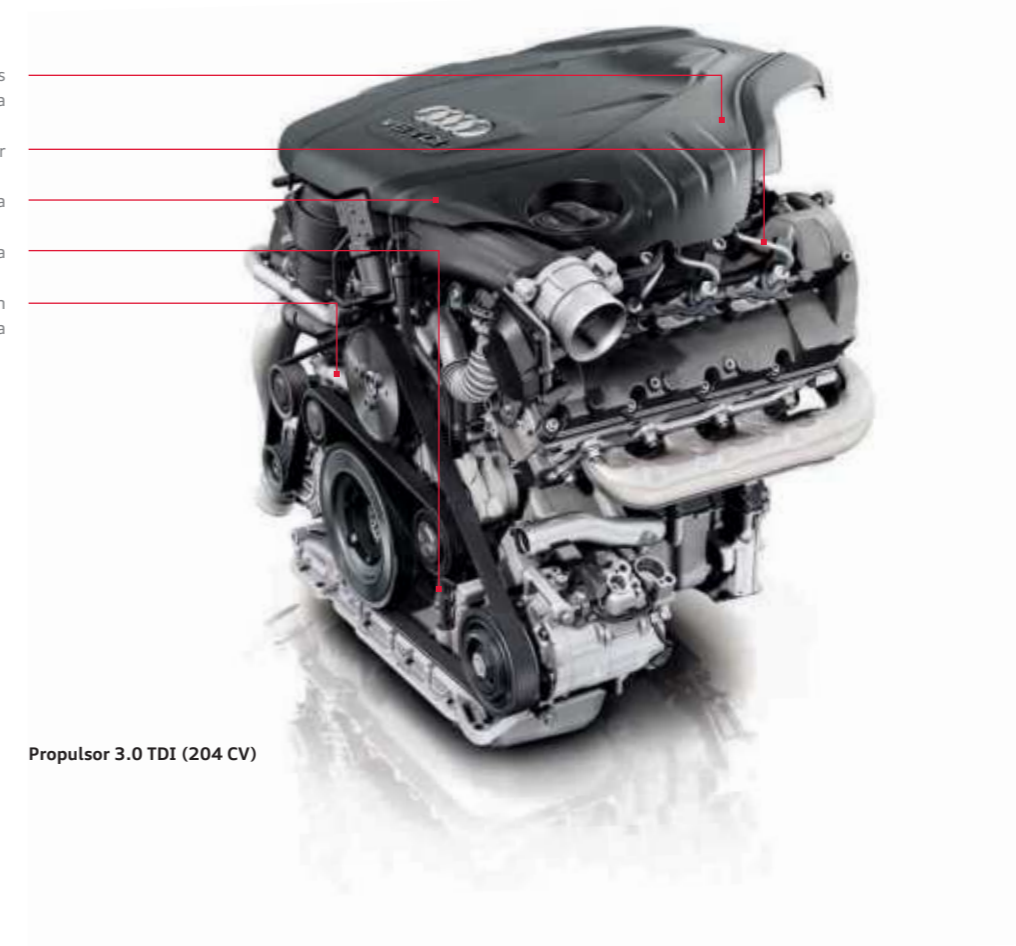

Propulsor 3.0 TDI (204 CV)

La mitad de los Audi que se venden actualmente son diésel. Lo que ahora parece normal, hace 20 años causó la mayor sensación: Audi revolucionó el mercado con el primer motor TDI de 2,5 litros. En el tiempo transcurrido desde entonces, innovaciones como la tecnología common-rail han aumentado la eficiencia del TDI. Los piezoinyectores proporcionan una distribución del carburante muy estricta y precisa. Así, en comparación con los primeros motores TDI, los actuales consumen menos carburante, mientras que su

potencia ha aumentado. Por lo tanto, era perfectamente previsible que la tracción diésel llegara al deporte del motor. Y con gran éxito: en 2006, el Audi R10 TDI fue el primer automóvil de carreras diésel en vencer en Las 24 h de Le Mans. Una victoria que se ha repetido en varias ocasiones, la última de ellas en 2011.

El Audi A5 Coupé y el Audi A5 Cabrio ponen a su disposición unos potentes motores TDI, equipados con la inteligente tecnología common-rail y

Los **piezoinyectores** se abren y cierran en fracciones de milésima de segundo inyectando combustible varias veces en la cámara de combustión a una presión de hasta 2.000 bar. En una fase de inyección, solo se inyectan ínfimas cantidades, inferiores a una milésima de gramo.



La **preinyección** comporta una combustión "blanda" y, en consecuencia, una excelente acústica de combustión con un agradable rodamiento del motor.



¿Por qué el Audi A5 y el Audi S5 le sientan tan bien? Porque se adaptan a usted perfectamente.

Audi drive select.



Cada uno tiene su propia definición de dinámica de marcha. Nosotros la definimos así: Conduzca exactamente igual a como se sienta en cada momento. Con el Audi drive select opcional, pulsando un botón podrá influir en cada uno de los componentes del automóvil y cambiar, de este modo, la personalidad de su Audi.

Tiene a su disposición cinco modos: efficiency, comfort, dynamic, auto y, en combinación con uno de los sistemas de navegación MMI® opcionales, el modo individual, mediante los cuales podrá ajustar usted mismo cómo deben comportarse los

componentes del automóvil. El modo comfort es especialmente adecuado cuando desee recorrer un largo trayecto con la máxima relajación posible. El modo auto ofrece, por su versatilidad, una sensación de marcha confortable y sin embargo deportiva. Para una conducción marcadamente deportiva, por ejemplo, en trayectos con muchas curvas, el más adecuado será el modo dynamic. Mientras que el modo efficiency posibilita una marcha con un consumo de combustible optimizado. Como componente integral del Audi drive select, se caracteriza un programa de cambio modificado por un funcionamiento que optimiza la energía.

El ajuste del automóvil en cada uno de los modos mencionados depende del equipamiento. De serie, el Audi drive select actúa sobre el motor, el cambio de marchas y la dirección. Además, usted puede actuar, entre otros – en caso de que se hayan pedido –, en el tren de rodaje con regulación de la amortiguación, la dirección dinámica* y la tracción quattro® con diferencial deportivo. Según el modo, el motor y el cambio reaccionan a los movimientos del acelerador con mayor sensibilidad o con mayor confort. Además, en los automóviles con cambio de marchas automático, retardan el número de revoluciones en que tiene lugar el cam-

bio de la marcha: en el modo dynamic, solo con revoluciones muy elevadas, en el modo confort, las revoluciones bajan. Además, la dirección puede adecuarse a la situación de marcha, desde un ajuste duro y deportivo hasta un ajuste confortable.

La tracción quattro con diferencial deportivo distribuye las fuerzas de tracción al eje trasero de un modo variable, para conseguir mayor grado de agilidad y mayor potencial de aceleración en los recorridos sinuosos.

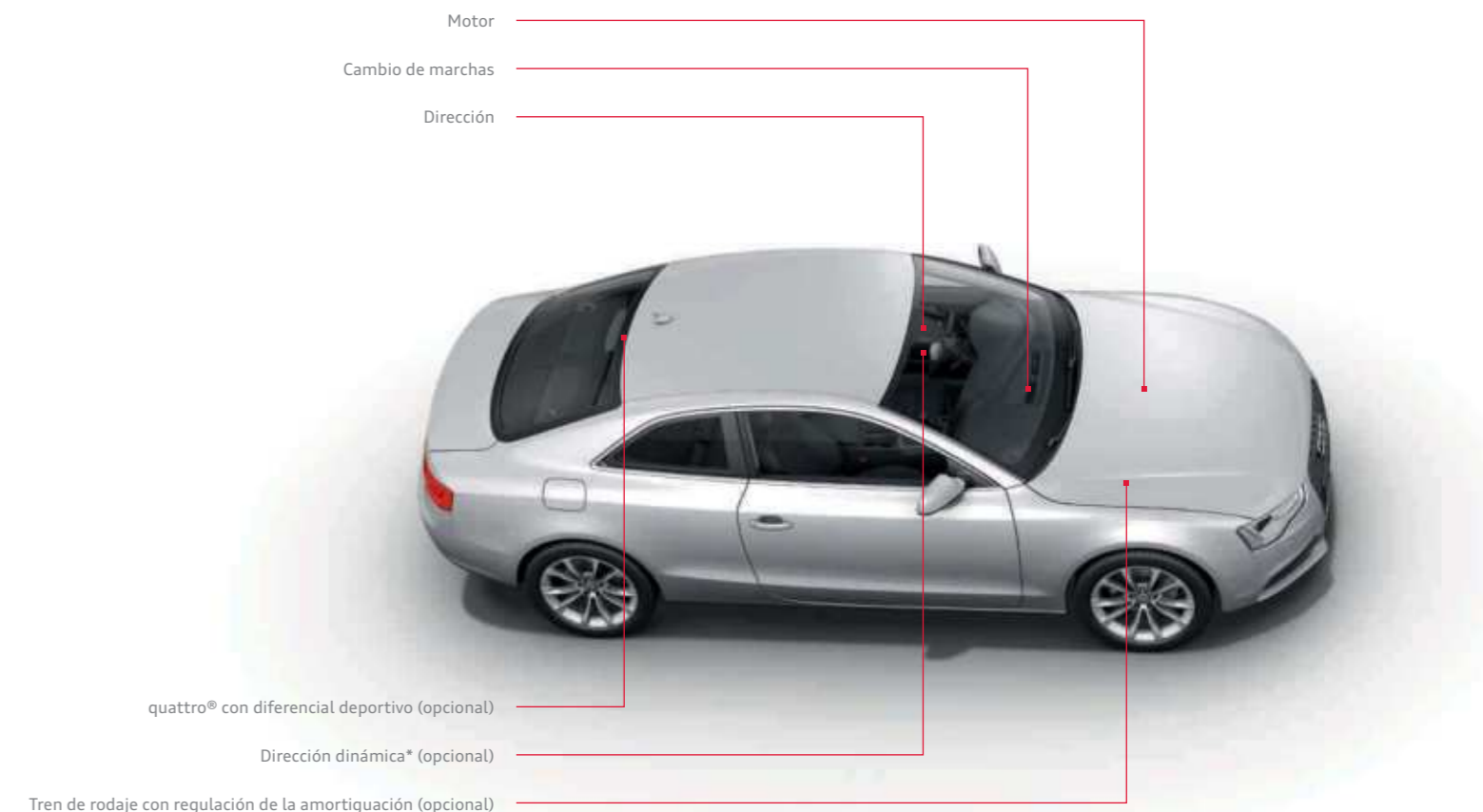

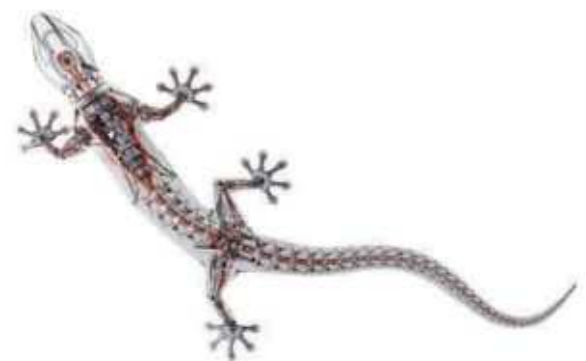

Con quattro® creamos uno de los mejores sistemas de tracción integral del mundo.

Naturalmente, para nosotros no fue suficiente.

quattro® es una tracción integral permanente. Si las ruedas de uno de los ejes del automóvil pierden adherencia a la calzada y amenazan con derrapar, la fuerza de tracción, de un modo automático y permanente, se dirigen mediante el diferencial central al otro eje para mejorar la tracción. La distribución básica es de 40:60, es decir, el 40% de la fuerza de tracción al eje delantero y 60% al trasero. Las ventajas: mejor tracción al acelerar y mayor seguridad gracias a una extraordinaria adherencia a la calzada. Pero basta de técnica. Lo que de verdad convierte a quattro en algo único es precisamente la sensación que transmite de "Estar pegado a la carretera", dicen algunos clientes.

Nosotros lo expresamos así: quattro proporciona una mayor contacto con la carretera y, en consecuencia, mayor seguridad.

La tracción quattro® con diferencial deportivo opcional intensifica más aún esa inimitable sensación. Al cambiar de dirección y en las curvas, los vehículos se inclinan. Se trata de un efecto físico habitual: un cuerpo en movimiento siempre se opone a un cambio de dirección. Los neumáticos elásticos y la posición del tren de rodaje se tensan hasta que el automóvil sigue la nueva dirección. Al acelerar en las curvas, el eje delantero se descarga y no puede transmitir tanta fuerza transver-

sal a los neumáticos, por lo que el vehículo realiza un subviraje. Con el diferencial deportivo en el eje trasero, esta tendencia se contrarresta considerablemente.

Porque el diferencial del eje trasero de quattro se extiende cada vez a derecha e izquierda respectivamente para conseguir una unidad de superposición con dos niveles de ensamblaje. Dichos niveles son los responsables de que cada una de las ruedas del eje trasero reciba un par motor de tracción distinto. Un accionador electrohidráulico se encarga de gestionar los embragues. Según, por ejemplo, el ángulo de dirección, la aceleración transversal,

el ángulo de giro y la velocidad de marcha, la unidad de control calcula, para cada situación de marcha concreta, la distribución adecuada de los pares de rotación. Así, al cambiar de dirección o al acelerar en una curva, dirige la fuerza a la rueda trasera del exterior de la curva. El resultado: el automóvil es casi introducido en las curvas por la fuerza motriz y sigue el ángulo de las ruedas delanteras. Las distintas fuerzas de tracción a derecha e izquierda actúan a la vez, mientras que las hasta ahora habituales correcciones del volante ya no son necesarias.

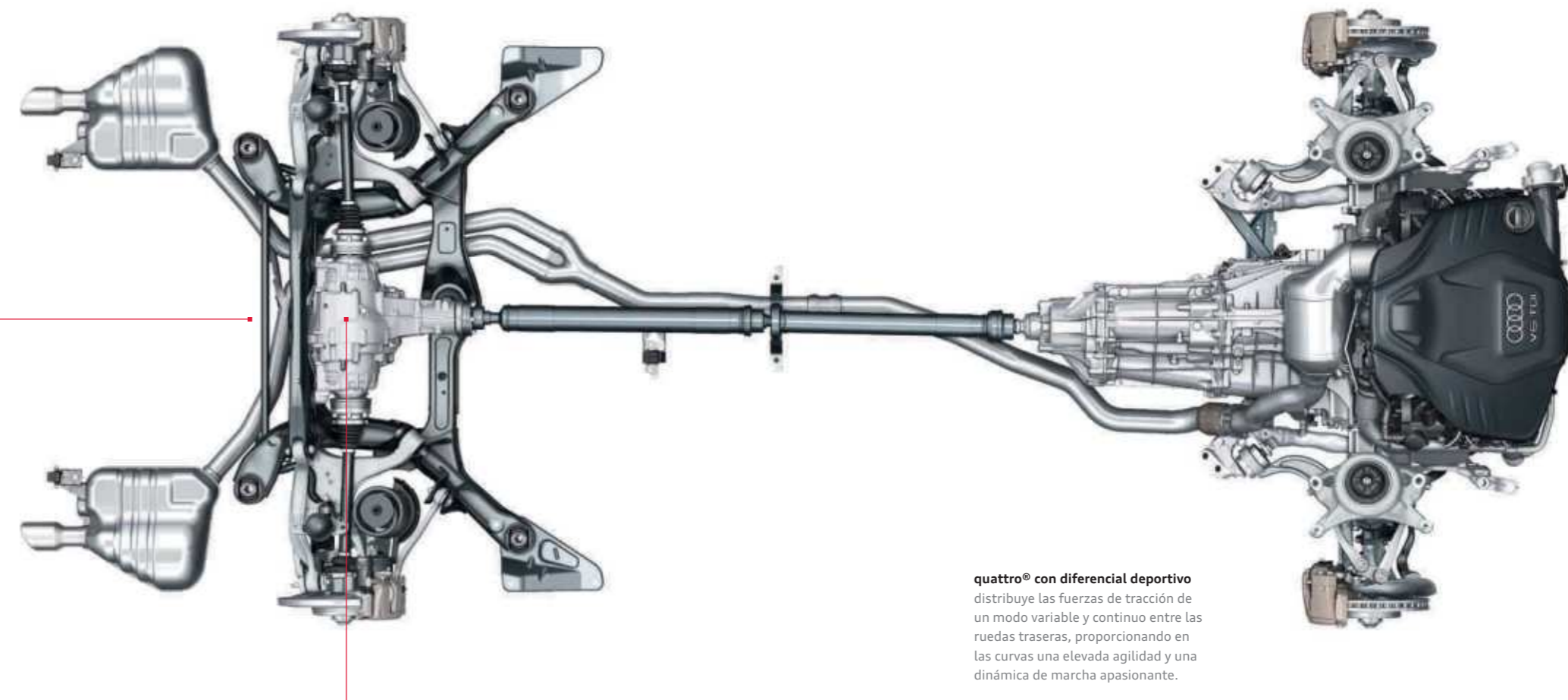

quattro® con diferencial deportivo distribuye las fuerzas de tracción de un modo variable y continuo entre las ruedas traseras, proporcionando en las curvas una elevada agilidad y una dinámica de marcha apasionante.

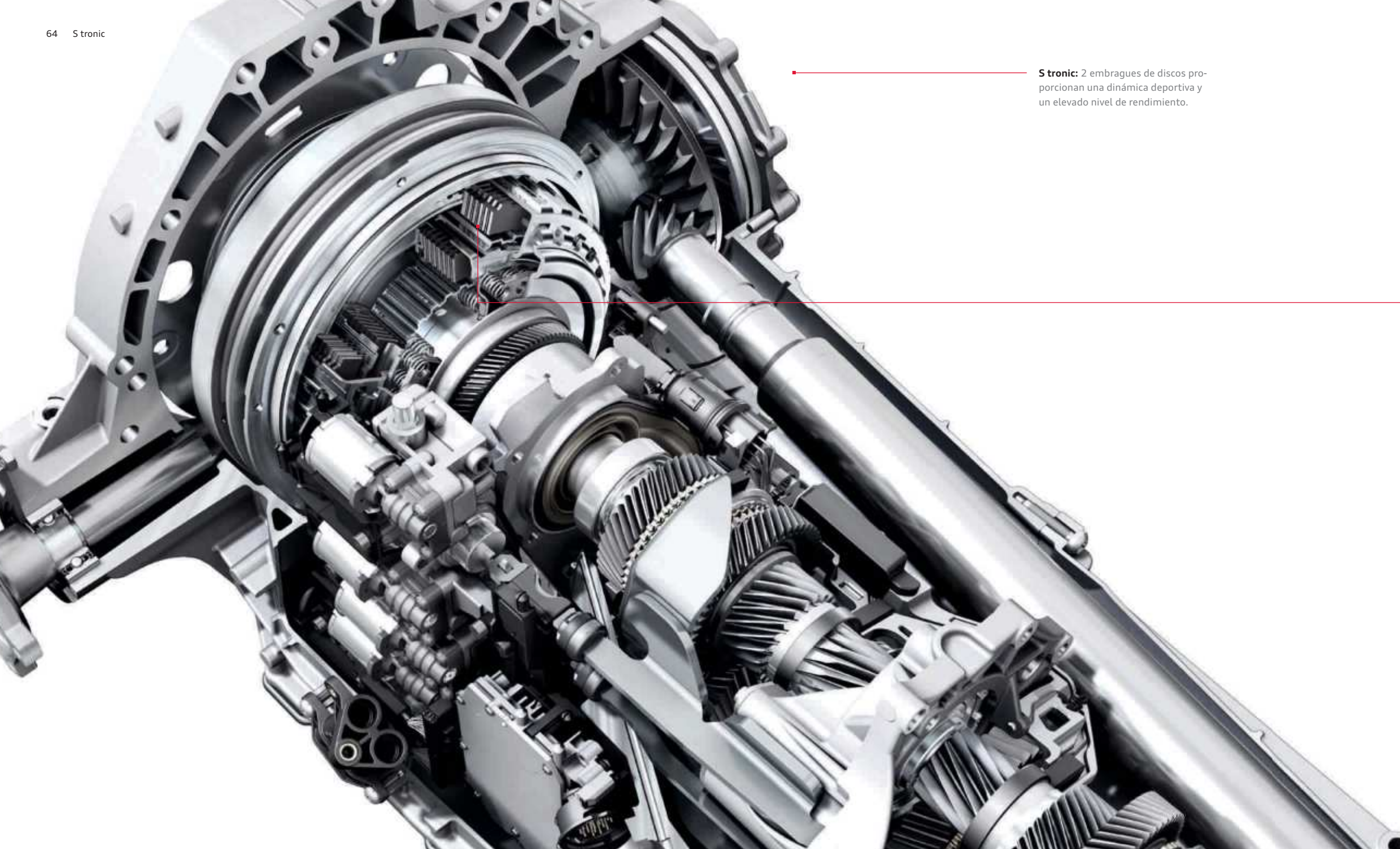

S tronic: 2 embragues de discos proporcionan una dinámica deportiva y un elevado nivel de rendimiento.

¿Qué aportan dos embragues?

Doble ahorro: tiempo y energía.

El cambio de doble embrague de 7 velocidades permite realizar el cambio rápidamente sin apenas interrupción de la tracción, lo que lo hace especialmente eficiente.

En 1985, Walter Röhrl ya probó esta técnica en el Sport quattro S1, y se mostró entusiasmado. Un entusiasmo que los conductores de un Audi han compartido con él hasta hoy. El moderno S tronic cambia las marchas con la mayor rapidez. Para ello, incorpora dos embragues de discos que sirven para los distintos cambios de marcha. Un gran embrague transmite el par de rotación, mediante

un árbol macizo, a los piñones de las marchas impares. Un segundo embrague proporciona, mediante un árbol hueco, las marcha pares. Ambos subcambios se mantienen permanentemente activos, pero en cada momento solo hay uno conectado por presión al motor mediante el embrague cerrado. Cuando, por ejemplo, el conductor acelera en tercera marcha, el segundo subcambio ya tiene preparada la cuarta marcha. El cambio de marchas se produce muy rápidamente al cambiar de embrague (el primer embrague se abre mientras el segundo embrague se cierra muy rápidamente). El cambio de marcha dura solo unas centésimas de

segundo y se realiza casi sin interrupción de la fuerza de tracción. Tan fluido y comfortable, que el conductor a penas se da cuenta.

No importa si el conductor selecciona el modo completamente automático con los programas D (Drive) y S (Sport) o bien cambia de marcha manualmente mediante las levas de cambio opcionales: la sensación de cambio es precisa y extremadamente deportiva. En cualquier tipo de dinámica, el S tronic es muy eficiente. Gracias a su alto grado de eficacia, el consumo de combustible desciende y las emisiones se reducen.

Los valores de consumo de combustible y emisiones de CO₂ se encuentran a partir de la pág. 120.



Radio: el receptor de radio integrado capta opcionalmente radios digitales, actualizando constantemente la lista de emisoras.



Media: indicación de los reproductores multimedia disponibles, como el Jukebox, tarjetas SDHC seleccionadas, Audi Music Interface o CDs y DVDs; indicación del sintonizador de TV opcional.



Teléfono/Bluetooth: la instalación manos libres "Bluetooth" para teléfono móvil opcional o el teléfono Audi Bluetooth online disponen, mediante una pantalla de selección, de lista de llamadas, agenda y una superficie de selección como configuración inicial.



Car: esta función le permite acceder directamente a los sistemas de asistencia al conductor, configuraciones del vehículo, climatizador y Service.



Información sobre el tráfico online: con detallada información sobre el tráfico en los mapas de navegación, información más inmediata sobre la formación y disolución de embottellamientos, mayor cobertura de la red de carreteras (por ejemplo, también las carreteras nacionales y comarcales).



Información sobre viajes/climatología y noticias online: con Audi connect permanecerá constantemente informado, incluso durante el trayecto. Reputadas agencias de información nacionales e internacionales ponen a su disposición textos e imágenes relativos a los últimos sucesos acontecidos en todo el mundo. Y si el respectivo suministrador ofrece este servicio, las noticias se incorporarán al MMI navegación plus en la lengua elegida.



Búsqueda Google/navegación: mediante el módulo UMTS podrá navegar con gran fidelidad a la realidad mediante imágenes de Google earth. Las imágenes de alta resolución aéreas o vía satélite le permitirán orientarse con facilidad. Con la búsqueda de puntos de interés de Google, la búsqueda puede realizarse mediante texto libre o palabra clave; encontrará detallados consejos para llegar a su destino. (En el A5 Cabrio y S5 Cabrio no puede utilizarse el control por voz). Con myAudi* o Google Maps, puede elaborar sus destinos de navegación personales en el ordenador de su casa y mandarlos a su automóvil. Al entrar en el automóvil, se cargarán en el MMI® navegación plus.

* Consultar fecha de disponibilidad en su concesionario Audi.

Siga su intuición. Llegará a donde se proponga.

Seguimos nuestro principio "A la vanguardia de la técnica" en todos los ámbitos de un Audi, por ejemplo, en el Multi Media Interface MMI®. Mediante el MMI se manejan un gran número de sistemas del automóvil, como el sistema de navegación y otras funciones de confort.

Hasta ahora, manejar el MMI era sencillo; ahora, con el nuevo MMI® navegación plus, es todavía más fácil, ya que al tener un reducido número de teclas, aumenta la visibilidad global. Para conseguir un manejo intuitivo, las otras seis "hardkeys", por ejemplo para el teléfono o el sistema de navegación, se han situado en el accionador de presión giratorio central. Los botones de mando de la radio y los sistemas multimedia se han ordenado de un modo lógico junto al regulador de volumen.

En combinación con el teléfono Audi con Bluetooth online tendrá a su disposición, entre otros, la navegación mediante imágenes de Google Earth. La búsqueda de puntos de interés de Google le informará sobre restaurantes, curiosidades u otros destinos que puedan serle interesantes. Y para disfrutar mejor de la música, nada mejor que el receptor de radio digital DAB.

Por cierto, en el A5/S5 Coupé también puede navegar en todos los sistemas de navegación por voz y así llegar a su destino aún más relajado.



Siempre online con Audi connect. Incluso en la carretera.

Servicios de información móviles: lo más nuevo en materia de conexión. Directamente de Internet: con Audi connect podrá buscar cómodamente en el MMI® y mediante Google cualquiera de sus destinos preferidos, las últimas noticias o la previsión actual del tiempo para el destino de navegación planeado. La transmisión de datos se realiza mediante el módulo UMTS del teléfono Audi con Bluetooth online, que se pide de modo

opcional junto con el MMI® navegación plus. El Hotspot WLAN, disponible de modo opcional en un vehículo nuevo, constituye una novedad mundial. Con un ordenador portátil, un iPad o un Netbook podrá consultar informaciones importantes, datos y e-mails tan fácilmente como si estuviera en su propio despacho. La comunicación con Internet se realiza a través del módulo UMTS interno del vehículo mediante la antena de techo.

Hemos confiado la protección de lo más valioso a nuestros colaboradores más especiales.



Para desarrollar un automóvil nuevo hay que realizar un gran número de tests de impacto. Primero, de modo virtual en el ordenador, y finalmente con automóviles reales en la nave de seguridad de Audi. Nuestros ingenieros no sólo tienen en cuenta los resultados de las pruebas, sino también los datos de los accidentes reales, que les proporcionan los investigadores de accidentes y los científicos de la Audi Accident Research Unit

(AARU). Esta unidad, fundada en 1998, trabaja conjuntamente con médicos y policías para disponer de los más exactos conocimientos sobre los accidentes. Gracias a esta información, nuestros tests de control se perfeccionan continuamente.

En los modelos de A5 y S5 trabajan muchos dispositivos de seguridad coordinados de un modo racional. En caso de accidente, el motor y la en-

trada de gasolina se desconectan inmediatamente, se abren los seguros de las puertas y se activan las luces intermitentes de aviso. En el interior, los automóviles están equipados con un sistema de airbags: son de serie los airbag full-size adaptativos para conductor y acompañante con reconocimiento de la posición de los asientos, los airbag laterales delanteros y un sistema de airbag de cabeza¹. Los asientos delanteros

disponen además de cinturones con pretensores² y limitadores de la fuerza adaptativos, mientras que la especial estructura de los asientos evita un deslizamiento por debajo del cinturón de seguridad. La alta estabilidad del habitáculo, de acero de primera calidad con un óptimo comportamiento ante deformaciones, le ofrece una óptima protección.

Además de disponer de numerosas innovaciones técnicas, el Audi A5 disfruta, opcionalmente, de un componente muy especial, una especie de sexto sentido: Audi pre sense. Mediante un sensor de radar se categorizan las distintas situaciones de marcha y, en su caso, se ponen en marcha medidas de alerta encaminadas a disminuir la posibilidad de colisión. En el Audi pre sense front, un sensor de radar del adaptive cruise control opcional mide además el tráfico que circula por delante de su vehículo. En las situaciones críticas, el Audi braking guard incluido en él avisa al conductor y, en caso necesario, aumenta la fuerza de frenado.

adaptive cruise control con Audi pre sense front incluido:* en el ámbito de regulación de 30 a 200 km/h, la regulación automática de la distancia reconoce, dentro de los límites del sistema y con ayuda de un sensor de radar, los vehículos que circulan por delante. Mediante la aceleración y el frenado automáticos se mantendrá la distancia respecto al vehículo delantero. Además, el Audi braking guard, mediante un asistente de frenado mejorado, avisa al conductor en caso de una colisión inminente con el vehículo que le precede. A una velocidad inferior a 30 km/h, ante el peligro de colisión con un vehículo detenido o en marcha, se activa una deceleración total para evitar la colisión.

El Audi active lane assist* le asistirá, a partir de una velocidad aprox. de 60 km/h, si abandona involuntariamente el carril elegido. Antes de pisar una línea de carril detectada por la cámara situada detrás del parabrisas, se produce una suave intervención correctora de la dirección. Si se han conectado los intermitentes, no se producirá ninguna corrección de la dirección. Podrá elegir entre dos configuraciones del sistema (temprano [A] o tardío [B]). Las líneas de carril que detecte el sensor dependerán, entre otros, de las condiciones climatológicas, la iluminación y la calidad de la pintura.

El asistente de cambio de carril Audi side assist* le asiste, a partir de una velocidad de 30 km/h, reconociendo los vehículos que circulan por el carril contiguo y le informa, mediante una señal en el retrovisor exterior, en cuanto reconoce otro vehículo en el carril contiguo.

Por favor, téngalo en cuenta: los sistemas sólo trabajan dentro de sus propios límites. Pueden ayudar al conductor, pero, por descontado, sigue siendo imprescindible que este presta la máxima atención.

*Equipamiento opcional.

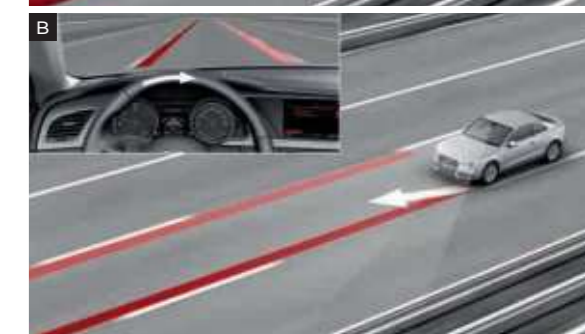
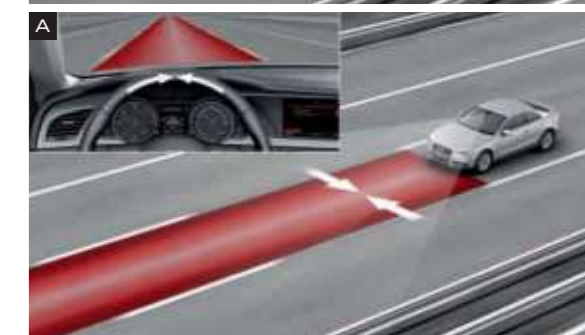

¹El sistema de airbag de cabeza sólo está disponible para el A5/S5 Coupé. ² En el A5/S5 Cabrio, los asientos traseros también disponen de pretensor.

Eficiencia: de serie en todos los automóviles Audi.

El camino directo para conseguir mayor eficiencia es la innovación. Desde hace décadas, Audi no ha dejado de generar decididos impulsos para toda la industria automovilística, demostrando con ello que un rendimiento eficaz no es más que el resultado de una estrategia persistente. Así, las medidas destinadas a reducir el consumo de combustible y las emisiones se incluyen en el equipamiento de serie de todos los Audi. Las numerosas tecnologías se combinan de un modo específico según el modelo y se incluyen en continuidad en toda la gama de vehículos.

El Audi Space Frame (ASF), que se incorpora en un gran número de modelos Audi, constituye un hito en la ya larga experiencia de Audi en la construcción ligera. En este revolucionario tipo de construcción, el peso de la carrocería en bruto se reduce aproximadamente un tercio, en comparación con una construcción de acero convencional. La última innovación en construcción ligera es la

construcción híbrida de aluminio que ayuda a reducir el peso total del nuevo Audi A6.

Además, con el TDI, Audi ha desarrollado una de las tecnologías diesel de mayor éxito en todo el mundo. La combinación de inyección directa de los motores diesel y la turboalimentación proporcionan una elevada eficiencia junto con una fuerza de tracción sobresaliente. Su punto culminante actual es el 3.0 TDI clean diesel del Audi A4 berlina¹. Hoy en día, este motor ya cumple la norma de emisiones EU-6, que en Europa no será obligatoria hasta 2014.

Otro extraordinario logro lo constituye la tecnología “downsizing” de los motores de gasolina TFSI®. Por cinco veces consecutivas, el motor TFSI de 2,0 litros ha sido distinguido como „Engine of the Year”². Un nuevo estadio de evolución en materia de eficiencia es el que instaura Audi con el Q5 hybrid quattro: como pionero de la movilidad eléc-

trica, marcará la entrada a un futuro libre de emisiones a largo plazo.

El potencial de los motores TDI y TFSI, especialistas en economizar carburante, se traslada a la carretera de un modo particularmente eficaz gracias al cambio de marchas de doble embrague S tronic. Este cambio permite un reducido número de giros y unos tiempos de cambio más cortos. El aerodinámico diseño de las carrocerías Audi proporciona un ahorro de combustible adicional, ya que combina una reducida resistencia al aire con una baja subpresión.

Todas estas medidas concurren para completar de un modo sorprendente la eficiencia y la deportividad en todos los modelos Audi. Un objetivo que mantendremos en el futuro para asegurar nuestra posición a la vanguardia de la técnica.

¹Consumo de combustible en l/100 km: urbano 8,7; interurbano 5,5; combinado 6,7; emisiones de CO₂ en g/km: combinado 175.

²Los prestigiosos premios „International Engine of the Year Awards” son concedidos por prestigiosos periodistas automovilísticos de más de 30 países: UKIP Media & Events Ltd.; www.ukipme.com/engineoftheyear





Sólo sus equipamientos convierten un Audi en su Audi.

Porque nadie conoce sus gustos mejor que usted mismo: Audi exclusive.











Cada año, Audi vende cientos de miles de vehículos. Pero sólo una vez uno como el suyo. ¿Cómo es posible? Con un servicio de quattro GmbH que convierte su Audi en inconfundible: Audi exclusive. Colores de la carrocería conforme a sus preferencias, cuero fino, Alcantara de primera calidad y maderas e inserciones decorativas seleccionadas: son estos materiales y los acabados esmerados los que otorgan a su Audi una personalidad absolutamente propia. Su concesionario Audi y el Audi Forum Madrid esperan que les comunique sus deseos.

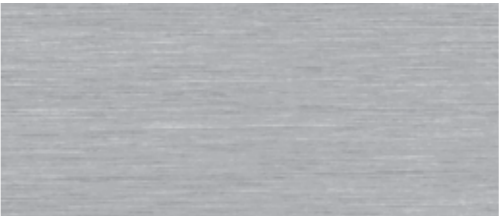

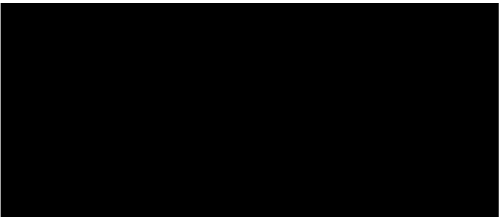
Equipamiento de cuero (Paquete 2) de cuero Valcona Audi exclusive en blanco alabastro/marrón castaño con costuras de color en naranja, inserciones decorativas en madera de mirto nuez moscada. Una oferta de quattro GmbH.



Asientos deportivos delanteros con tapizado bicolor gris nube/negro con ribetes en cuero napa fina y costura de color igual a la franja central de los asientos, inserciones decorativas en lacado brillante negro. Una oferta de quattro GmbH.

Tapizados de los asientos bicolor		Inserciones decorativas	Audi exclusive line*	
			Asientos deportivos delanteros	Fuelle de la palanca de cambio o palanca selectora Con costura de color (igual a la franja central de los asientos).
Cuero napa fina marrón cognac/negro		Aluminio mate cepillado	Apoyo lumbar con ajuste eléctrico asientos delanteros	
			Tapizado de los asientos bicolor con ribete y costura de color Resaltes laterales y reposacabezas negro/franja central de los asientos y cordoncillo con costura a elegir en marrón cognac, blanco alabastro, gris nube (solo para A5 Coupé) o rojo carmesí (solo para A5 Cabrio); en cuero napa fina; A5 Cabrio: además incluye protección antica-lentamiento para asientos delanteros.	Inserciones decorativas Aluminio mate cepillado; opcional: lacado brillante negro (A5 Coupé: incluye visera del cuadro de instru-mentos en lacado brillante negro) o madera de raíz de nogal marrón oscuro.
			Revestimiento de las puertas Inserciones en el revestimiento de las puertas cuero napa fina (igual a la franja central de los asientos) y apo-yabrazos de las puertas tapizados de cuero negro con costura de color (igual a franja central de los asientos).	Interior negro Revestimiento interior del techo en tela negra; A5 Cabrio: incluye accesorios en negro.
Cuero napa fina blanco alabastro/negro		Lacado brillante negro		Alfombrillas Con ribete de color (igual a la franja central de los asien-tos).
			Volante deportivo de cuero en diseño de 3 radios Con costuras en color (igual a la franja central asientos); opcional: volante multifunción deportivo de cuero en diseño de 3 radios con o sin levas de cambio con costu-ras en color (igual a la franja central asientos).	Moldura de entrada Audi exclusive
				
Cuero napa fina gris nube/negro (solo disponible para A5 Coupé)		Madera de raíz de nogal marrón		
			Ribete y costura de color igual a la franja central de los asientos.	Fuelle de la palanca de cambio con costura de color igual a la franja central de los asientos.
				
Cuero napa fina rojo carmesí/negro (solo disponible para A5 Cabrio)				

*Una oferta de quattro GmbH.

S line – La nueva definición de la deportividad.

Conducir un Audi A5 Coupé/A5 Cabrio es una declaración inequívoca a favor de la deportividad automovilística. Con los paquetes S line, tendrá la posibilidad de acentuar aún más la atlética presencia de su Audi A5 Coupé/A5 Cabrio: con los elementos de los distintos equipamientos, que subrayan sus dinámicas líneas, que confieren a su interior una identidad nítidamente deportiva y optimizan su comportamiento durante la marcha. Decídase por un plus de deportividad.



Paquete exterior S line

Parachoques delantero y trasero, parrillas del radiador laterales así como difusor
De marcado diseño deportivo.

Listones laterales
Lacados en el color de la carrocería.

Difusor
Pintado en gris platino.

Inscripción S line
En guardabarros delantero y en molduras de entrada.

Embellecador cromado para las salidas del tubo de escape
(4 cilindros).



Parachoques delantero y parrilla del radiador lateral en impactante diseño deportivo.



Difusor pintado en gris platino.



Asientos deportivos delanteros en tela Sprint/cuero negro con costuras en gris jet, inserciones decorativas en aluminio mate cepillado.



Volante deportivo multifunción de cuero S line en diseño de 3 radios.



Pomo de la palanca de cambio de cuero microperforado



Llantas de aleación en diseño de 5 radios dobles

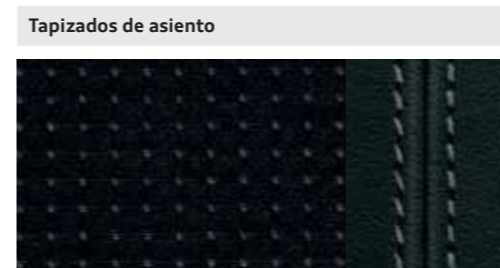

Tela Sprint/cuero negro con costuras en color de contraste

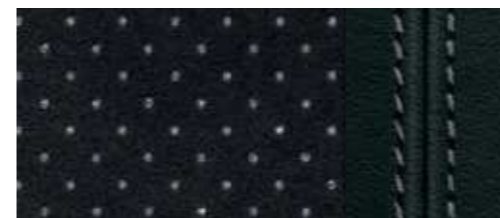

Alcantara microperforado/cuero negro con costuras en color de contraste

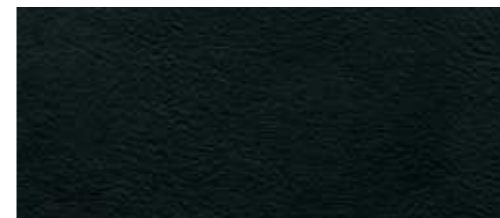

Cuero napa fina negro



Aluminio mate cepillado

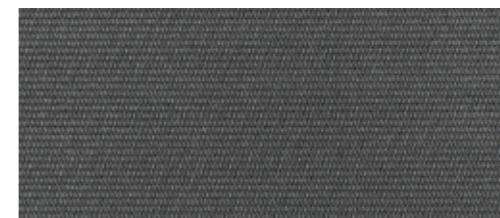

Tejido acero fino

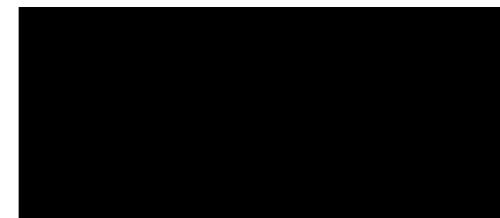

Lacado brillante negro



Madera de abedul gris

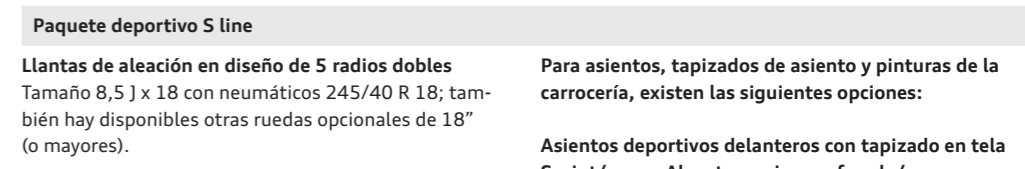

Llantas de aleación en diseño de 5 radios dobles
Tamaño 8,5 J x 18 con neumáticos 245/40 R 18; también hay disponibles otras ruedas opcionales de 18" (o mayores).

Tren de rodaje deportivo S line
Con ajuste más dinámico y altura rebajada en 10 mm.

Inscripción S line
En guardabarros delanteros y molduras de entrada.

Habitáculo, salpicadero y revestimiento interior del techo

En negro; costuras gris jet (en combinación tela Sprint/cuero y Alcantara microperforado/cuero) o costuras en negro (cuero napa fina) en la tapicería de los asientos, aro del volante deportivo de cuero, fuelle de la palanca de cambio o palanca selectora y alfombrillas (ribete).

Inserciones decorativas S line

De aluminio mate cepillado; opcional: lacado brillante negro, tejido de acero fino (consola central en lacado brillante negro) o madera de abedul gris; A5 Coupé: el lacado brillante negro o el tejido de acero fino incluyen visera del cuadro de instrumentos en lacado brillante negro.

Asientos deportivos delanteros

Incluyen apoyo lumbar eléctrico; opcional: asientos deportivos delanteros S.



Paquete deportivo S line



Rojo Misano efecto perla



Gris Daytona efecto perla

Para asientos, tapizados de asiento y pinturas de la carrocería, existen las siguientes opciones:

Asientos deportivos delanteros con tapizado en tela Sprint/cuero, Alcantara microperforado/cuero o cuero napa fina

Todos ellos en negro y con inscripción S line en el respaldo de los asientos delanteros; en combinación con Audi exclusive line, disponible en otros colores (sin inscripción S line en el respaldo de los asientos delanteros; aro del volante sin emblema S line y con cuero no microperforado, costuras en color de contraste según la oferta de Audi exclusive line).

Asientos deportivos S delanteros con tapizado en cuero napa fina

En negro con inscripción S line en el respaldo de los asientos delanteros.

Volante deportivo de cuero S line en diseño de 3 radios

Opcional: Volante multifunción deportivo de cuero S line en diseño de 3 radios, como opción achatado en su parte inferior; ambos en cuero negro con emblema S line, en versiones con cambio de marcha automático, como opción con levas de cambio detrás del volante.

Pinturas de la carrocería en todos los colores de serie

Como opciones de color suplementarias, disponible en los colores Rojo Misano efecto perla o Gris Daytona efecto perla.



Audi A5 Coupé en Blanco Ibis con llantas de aleación en diseño de 5 radios "V".
Equipamiento: Asientos deportivos delanteros de cuero Milano marrón castaño, inserciones decorativas en madera de fresno marrón natural, equipo de radio Symphony y Bang & Olufsen Sound System.



Audi A5 Coupé en Gris Monzón metalizado con llantas de aleación en diseño de 5 radios "Y".
Equipamiento: Asientos de confort climatizados delanteros en cuero Milano beige terciopelo, inserciones decorativas en madera de raíz de nogal marrón oscuro, MMI® navegación plus y Bang & Olufsen Sound System.





Audi A5 Cabrio en Azul Scuba metalizado con llantas de aleación en diseño de 15 radios "Estrella".
Equipamiento: Asientos deportivos en cuero Milano plata lunar, inserciones decorativas en aluminio Trigon, equipo de radio Symphony y Bang & Olufsen Sound System.



Audi A5 Cabrio en Plata Cuvée metalizado con capota marrón y con llantas de aleación en diseño de 5 brazos.
Equipamiento: Asientos deportivos delanteros en cuero Milano negro, calefacción de la zona de la cabeza, inserciones decorativas de aluminio Trigon, MMI® navegación plus y Bang & Olufsen Sound System.



Pinturas de la carrocería lisas



Blanco Ibis

Pinturas de la carrocería metalizadas/efecto perla



Plata Hielo metalizado



Gris Monzón metalizado



Rojo Shiraz metalizado



Pinturas de la carrocería metalizadas/efecto perla



Rojo Misano efecto perla



Gris Daytona efecto perla



Pinturas de la carrocería efecto cristal



Plata Prisma efecto cristal

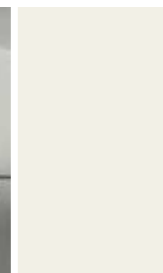

Pinturas personalizadas Audi exclusive



Pinturas personalizadas Audi exclusive
Una oferta de quattro GmbH



Rojo brillante



Marrón Teca metalizado



Plata Cuvée metalizado



Azul Scuba metalizado



Negro Phantom efecto perla



Azul Estoril efecto cristal



Negro brillante



Blanco Glaciar metalizado

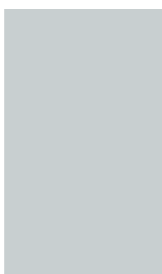

















Azul lunar metalizado

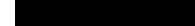

Gris Lava efecto perla



	A5 Coupé	S5 Coupé	A5 Cabrio	S5 Cabrio
Pinturas de la carrocería lisas				
 Blanco Ibis	■	■	■	■
 Rojo brillante	■	—	■	—
 Negro brillante	■	■	■	■
Pinturas de la carrocería metalizadas/efecto perla				
 Plata Hielo metalizado	■	■	■	■
 Marrón Teka metalizado	■	—	■	—
 Blanco Glaciar metalizado	■	■	■	■
 Gris Monzón metalizado	■	■	■	■
 Plata Cuvée metalizado	■	—	■	—
 Azul lunar metalizado	■	■	■	■
 Rojo Shiraz metalizado	■	—	■	—
 Azul Scuba metalizado	■	—	■	—
 Rojo Misano efecto perla	■*	■	■*	■
 Negro Phantom efecto perla	■	■	■	■
 Gris Lava efecto perla	■	■	■	■
 Gris Daytona efecto perla	■*	—	■*	—
Pinturas de la carrocería efecto cristal				
 Plata Prisma efecto cristal	—	■	—	■
 Azul Estoril efecto cristal	—	■	—	■
Pinturas personalizadas Audi exclusive				
 Pinturas personalizadas Audi exclusive	■	■	■	■

* Sólo disponible en combinación con paquete deportivo S line.

■ Disponible — No disponible

Consulte en el Índice, a partir de la página 128, qué equipamientos son de serie y cuáles opcionales en cada modelo.

Colores de la capota

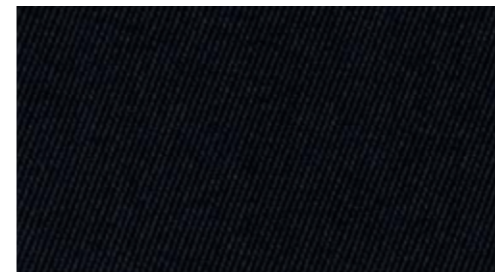

Capota negra



Capota roja

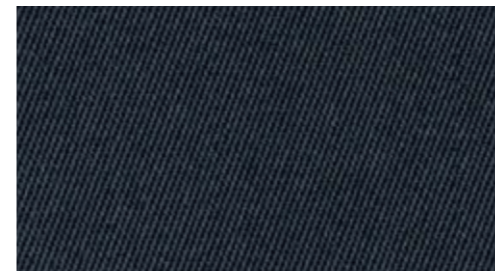

Capota gris

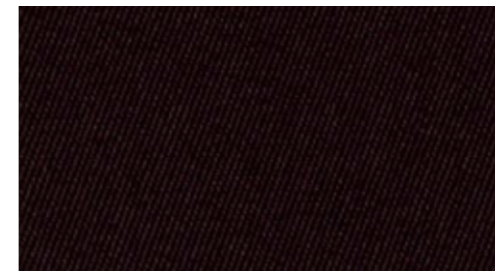





Capota marrón

Revestimiento interior del techo de la capota

Revestimiento interior del techo de la capota

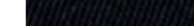
A5/S5 Cabrio: a elegir en negro o plata estrella; A5 Cabrio: con asientos beige terciopelo, en beige pashmina.

Colores de la capota

	A5 Coupé	S5 Coupé	A5 Cabrio	S5 Cabrio
 Capota negra	—	—	■	■
 Capota gris*	—	—	■	■
 Capota roja	—	—	■	■
 Capota marrón	—	—	■	■

* Consulte a su concesionario Audi a partir de qué fecha estará disponible.

■ Disponible — No disponible

Consulte en el Índice, a partir de la página 128, qué equipamientos son de serie y cuáles opcionales en cada modelo.



Asientos normales delanteros

A5 Coupé/A5 Cabrio: con regulación manual de altura y posición longitudinal del asiento e inclinación del respaldo y del reposacabezas; entrada de confort, función de plegado ampliada de los asientos delanteros para acceder cómodamente a la parte posterior. (La imagen muestra un asiento normal delantero con tapizado de cuero napa fina gris titán.)

Equipamientos de tela



Tela Arkade negro

Equipamientos de cuero

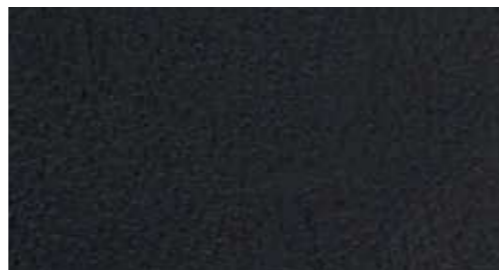

Cuero Milano negro



Tela Arkade gris titán



Cuero Milano gris titán

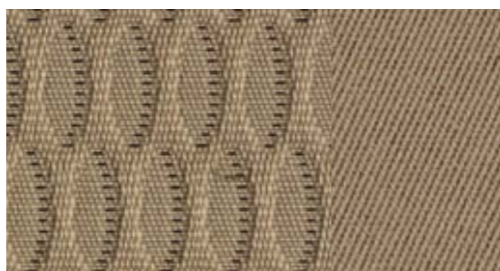

Tela Arkade beige terciopelo

Con equipamiento de interior marrón pantano



Cuero Milano beige terciopelo

Con equipamiento de interior marrón turba o negro
A5 Cabrio: con equipamiento de interior marrón turba

Equipamientos de cuero

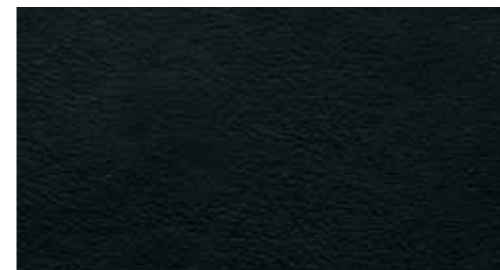

Cuero napa fina negro











Equipamientos de cuero Audi exclusive
Una oferta de quattro GmbH



Cuero napa fina gris titán

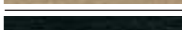
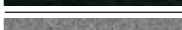
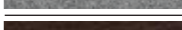

Cuero napa fina marrón castaño

	A5 Coupé	S5 Coupé	A5 Cabrio	S5 Cabrio
Asientos normales delanteros equipamiento de tela				
 Tela Arkade negro	■	—	■	—
 Tela Arkade gris titán	■	—	■	—
 Tela Arkade beige terciopelo	■ ¹	—	—	—
Asientos normales delanteros equipamiento de cuero				
 Cuero Milano negro	■	—	■	—
 Cuero Milano gris titán	■	—	■	—
 Cuero Milano beige terciopelo	■ ²	—	■ ¹	—
 Cuero napa fina negro	■	—	—	—
 Cuero napa fina gris titán	■	—	—	—
 Cuero napa fina marrón castaño	■	—	—	—
 Equipamientos de cuero Audi exclusive	■	—	■	—

¹ Con equipamiento de interior marrón turba

² Con equipamiento de interior marrón turba o negro

■ Disponible — No disponible

Consulte en el Índice, a partir de la página 128, qué equipamientos son de serie y cuáles opcionales en cada modelo.



Equipamientos de tela

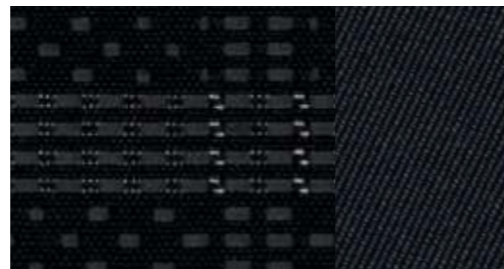

Tela Atrium negro



Tela Atrium gris titán

Combinación Alcántara/cuero



Alcántara/cuero negro



Alcántara/cuero gris titán



Alcántara/cuero plata luna

Combinación Alcantara/cuero



Combinación Alcantara/cuero beige terciopelo
Con equipamiento de interior marrón turba



Alcantara/cuero plata luna/negro

Equipamientos de cuero

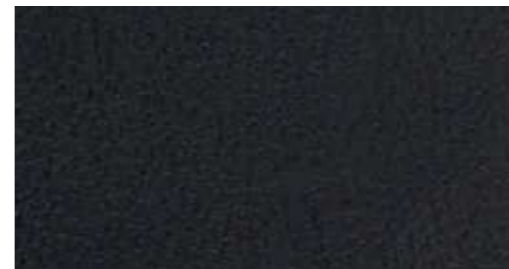

Cuero Milano negro



Cuero Milano gris titán



Cuero Milano beige terciopelo
Con equipamiento de interior marrón turba o negro
A5 Cabrio: Con equipamiento de interior marrón turba

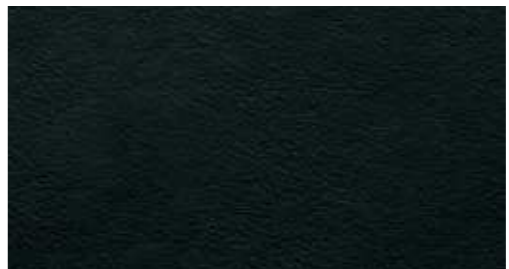

Cuero napa fina negro



Cuero napa fina gris titán



Cuero napa fina beige terciopelo
Con equipamiento de interior marrón turba o negro
A5 Cabrio: Con equipamiento de interior marrón turba

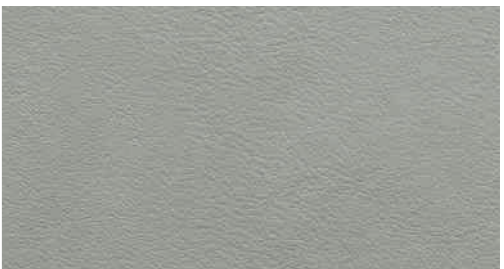

Cuero napa fina plata luna



Cuero napa fina granate



Cuero napa fina rojo

Asientos deportivos delanteros

Con costados resaltados para una mejor sujeción lateral en las curvas y apoyo lumbar de 4 posiciones, inclinación de la superficie del asiento de regulación manual, con apoyamuslos extraíble; entrada de confort; en modelos S5, además inscripción S5 y función de plegado ampliada de los asientos delanteros para acceder cómodamente a la parte posterior.

(La imagen muestra un asiento deportivo delantero en Alcantara/cuero negro con regulación de asiento eléctrica opcional.)

Equipamientos de cuero













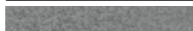





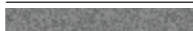

Cuero napa fina marrón castaño

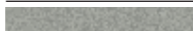

Cuero napa fina marrón Madrás

Equipamientos de cuero Audi exclusive
Una oferta de quattro GmbH

	A5 Coupé	S5 Coupé	A5 Cabrio	S5 Cabrio
Asientos deportivos equipamientos de tela				
 Tela Atrium negro	■	—	—	—
 Tela Atrium gris titán	■	—	—	—
Asientos deportivos combinación Alcantara/cuero				
 Combinación Alcantara/cuero negro	■	■	■	■
 Combinación Alcantara/cuero gris titán	■	—	■	—
 Combinación Alcantara/cuero plata luna	■	—	—	—
 Combinación Alcantara/cuero beige terciopelo	—	—	■ ¹	—
 Combinación Alcantara/cuero negro plata luna/negro	—	■	—	■
Asientos deportivos equipamientos de cuero				
 Cuero Milano negro	■	—	■	—
 Cuero Milano gris titán	■	—	■	—
 Cuero Milano beige terciopelo	■ ²	—	■ ¹	—
 Cuero napa fina negro	■	—	■	—
 Cuero napa fina gris titán	■	—	■	—
 Cuero napa fina beige terciopelo	■ ²	—	■ ¹	—
 Cuero napa fina beige plata luna	■	—	■	—
 Cuero napa fina granate	■	—	—	—
 Cuero napa fina rojo	—	—	■	—
 Cuero napa fina marrón castaño	■	—	■	—
 Cuero napa fina marrón Madrás	—	—	■	—
 Equipamientos de cuero Audi exclusive	■	■	■	■

¹ Con equipamiento de interior marrón turba.² Con equipamiento de interior marrón turba o negro.

■ Disponible — No disponible

Consulte en el Índice, a partir de la página 128, qué equipamientos son de serie y cuáles opcionales en cada modelo.

**Asientos deportivos S delanteros**

Con reposacabezas integrados, inscripción S5 y costuras en color de contraste; incluye asientos delanteros de regulación eléctrica y apoyo lumbar de 4 posiciones de ajuste eléctrico; regulación de la altura, posición longitudinal e inclinación del asiento e inclinación del respaldo, con apoyamoslos extraíble, entrada de confort; A5/S5 Coupé: Banqueta trasera con bandeja integrada en el centro; A5 Coupé/A5 Cabrio: en cuero napa fina negro con costuras en negro, con inscripción S line en el respaldo de los asientos delanteros (solo disponible en combinación con paquete deportivo S line).

(La imagen muestra un asiento deportivo S delantero de cuero napa fina rojo magma/negro con costuras en color de contraste.)

Equipamientos de cuero

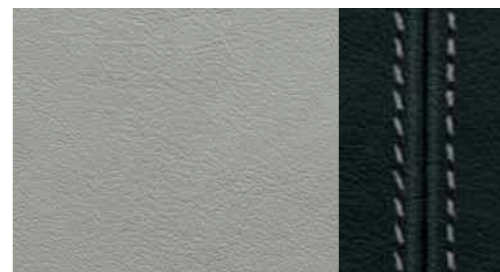
Cuero napa fina negro
con costuras en color de contrasteCuero napa fina marrón castaño/negro
con costuras en color de contrasteCuero napa fina plata luna/negro
con costuras en color de contrasteEquipamientos de cuero Audi exclusive
Una oferta de quattro GmbHCuero napa fina rojo magma/negro
con costuras en color de contraste



Asientos climatizados de confort delanteros

Exclusiva variante de asiento con resaltes laterales y estructura dúctil para un confort cinco estrellas; con calefacción y ventilación activas, conexión automática de la calefacción para evitar un enfriamiento excesivo. Cuero microperforado en las superficies ventiladas de los asientos delanteros y en las superficies no ventiladas de ambos asientos traseros exteriores; entrada de confort; A5/S5 Coupé: banqueta trasera con bandeja integrada en el centro. (La imagen muestra un asiento climatizado de confort delantero en cuero Milano microperforado marrón castaño con regulación de asiento eléctrica.)

Equipamientos de cuero

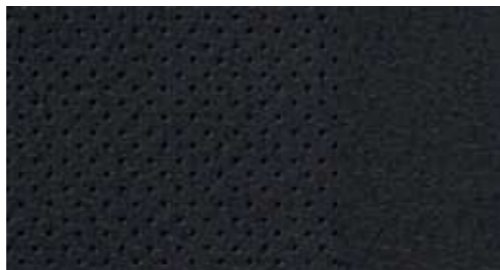

Cuero Milano microperforado negro

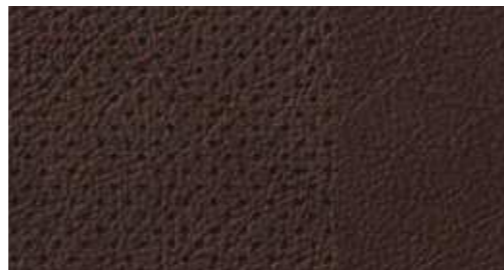

Cuero Milano microperforado marrón castaño

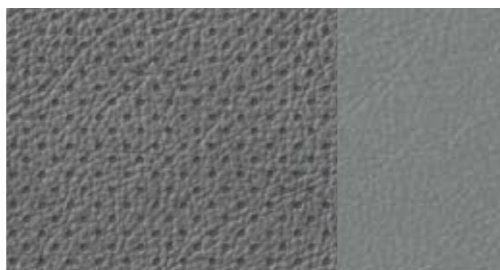

Cuero Milano microperforado gris titán



Equipamientos de cuero Audi exclusive
Una oferta de quattro GmbH



Cuero Milano microperforado beige terciopelo

Con equipamiento de interior marrón turba o negro
A5 Cabrio: con equipamiento de interior marrón turba

	A5 Coupé	S5 Coupé	A5 Cabrio	S5 Cabrio
Asientos deportivos delanteros S equipamientos de cuero				
Cuero napa fina negro con costuras en color de contraste	■ ¹	■	■ ¹	■
Cuero napa fina plata luna/negro costuras color de contraste	—	■	—	■
Cuero napa fina rojo magma/negro costuras color de contraste	—	■	—	■
Cuero napa fina marrón castaño/negro costuras color de contraste	—	■	—	■
Equipamientos de cuero Audi exclusive	■	■	■	■
Asientos de confort climatizados delanteros equipamientos de cuero				
Cuero Milano microperforado negro	■	■	■	■
Cuero Milano microperforado gris titán	■	—	■	—
Cuero Milano microperforado beige terciopelo	■ ²	—	■ ³	—
Cuero Milano microperforado marrón castaño	■	■	■	■
Equipamientos de cuero Audi exclusive	■	■	■	■

¹ Sólo disponible en combinación con paquete deportivo S line y con costuras en negro

² Con equipamiento de interior marrón pantano o negro

³ Con equipamiento de interior marrón pantano

■ Disponible — No disponible

Consulte en el Índice, a partir de la página 128, qué equipamientos son de serie y cuáles opcionales en cada modelo.

Asientos/tapicerías asientos, revestimiento interior del techo

Tela Arkade

A5 Coupé/A5 Cabrio: franja central de los asientos de tela Arkade, resaltes laterales asientos, reposacabezas e inserciones en el revestimiento de las puertas de tela lisa.

Tela Atrium

A5 Coupé: franja central de los asientos de tela Atrium, resaltes laterales asientos, reposacabezas e inserciones en el revestimiento de las puertas y en el revestimiento de los laterales de tela lisa.

Combinación Alcantara/cuero

Franja central de los asientos en Alcantara, resaltes laterales de los asientos y franja central del reposacabezas de cuero, inserciones en los revestimientos de las puertas y en el revestimiento de los laterales de Alcantara.

Cuero Milano

A5 Coupé/A5 Cabrio: tapizado de asientos/superficie resaltes laterales y franja central de los reposacabezas en cuero Milano.

Cuero Milano microperforado

Superficie de los asientos/resaltes laterales y franja central de los reposacabezas en cuero Milano; superficies ventiladas de los asientos delanteros y superficies no ventiladas de ambos asientos traseros exteriores en cuero Milano microperforado.

Cuero napa fina

Tapizados de los asientos y reposacabezas de cuero napa fina, inserciones en las puertas y en el revestimiento de los laterales de cuero; incluye apoyabrazos en el revestimiento de las puertas de cuero; S5 Coupé/S5 Cabrio: con inscripción S5 y costura de contraste en los asientos.

Equipamiento de cuero Audi exclusive en Alcantara/cuero Valcona (Paquete 1)

A5/S5 Coupé: resaltes laterales de los asientos, reposacabezas, apoyabrazos en las puertas y apoyabrazos central delantero (en caso de que se haya pedido) de cuero Valcona, franja central de los asientos e inserciones en el revestimiento de las puertas de Alcantara. Los colores del cuero, del Alcantara y de las costuras decorativas pueden elegirse libremente entre la oferta de colores Audi exclusive. (Sólo en combinación con asientos deportivos delanteros.) Una oferta de quattro GmbH.

Equipamiento de cuero Audi exclusive en cuero Valcona (Paquete 1)

A5/S5 Coupé: tapizado asientos, reposacabezas, inserciones en el revestimiento de las puertas, apoyabrazos en las puertas y apoyabrazos central delantero (en caso de que se haya incluido) de cuero Valcona. Los colores del cuero y de las costuras decorativas pueden elegirse libremente entre la oferta de colores Audi exclusive. Una oferta de quattro GmbH.

Equipamiento de cuero Audi exclusive en cuero Valcona (Paquete 2)

A5/S5 Coupé: además de los elementos del paquete 1, están tapizados de cuero: recubrimiento respaldos. Los colores del cuero y de las costuras decorativas pueden elegirse libremente entre la oferta de colores Audi exclusive. El color de los complementos es igual al del cuero. Una oferta de quattro GmbH.

Equipamiento de cuero Audi exclusive en Alcantara/cuero napa fina (Paquete 2)

A5/S5 Cabrio: Franja central de los asientos e inserciones en el revestimiento de las puertas de Alcantara, resaltes laterales, reposacabezas y apoyabrazos central delantero (si se ha pedido), recubrimiento del respaldo, apoyabrazos de las puertas de cuero napa fina, incluye protección contra el calentamiento excesivo para las superficies de los asientos y de los respaldos de los asientos delanteros. Los colores del cuero, del Alcantara y de las costuras decorativas pueden elegirse libremente entre la oferta de colores Audi exclusive. Los accesorios son del mismo color que el cuero. Una oferta de quattro GmbH.

Equipamiento de cuero Audi exclusive en napa fina (Paquete 2)

A5/S5 Cabrio: Franja central de los asientos, reposacabezas, inserciones en el revestimiento de las puertas y apoyabrazos central delantero (si se ha pedido), recubrimiento del respaldo, apoyabrazos de las puertas de cuero napa fina, incluye protección contra el calentamiento excesivo para las superficies de los asientos y de los respaldos de los asientos delanteros. Los colores del cuero y de las costuras decorativas pueden elegirse libremente entre la oferta de colores Audi exclusive. Los accesorios son del mismo color que el cuero. Una oferta de quattro GmbH.

Revestimiento interior del techo de tela

Según el color elegido para el revestimiento interior; A5 Coupé: en plata lunar o beige pashmina; S5 Coupé: en plata lunar o negro.

Revestimiento interior del techo de tela

A5 Coupé.

Inserciones decorativas



Lacado reflex gris acero

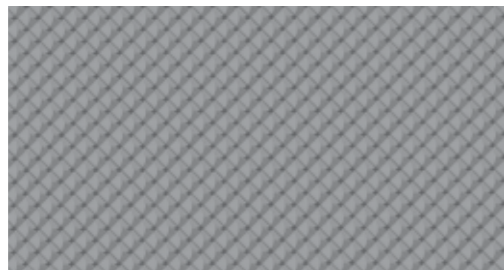

Aluminio Trigon



Carbono Atlas



Madera de raíz de nogal marrón oscuro



Lacado reflex marrón turba

Disponible con tapizado de asientos beige terciopelo con equipamiento de interior marrón turba.

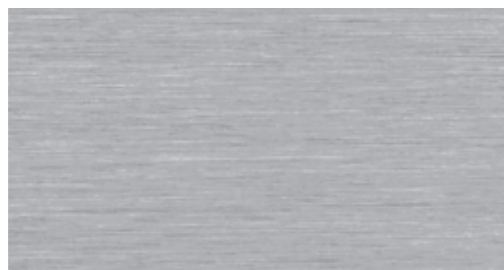

Aluminio mate cepillado

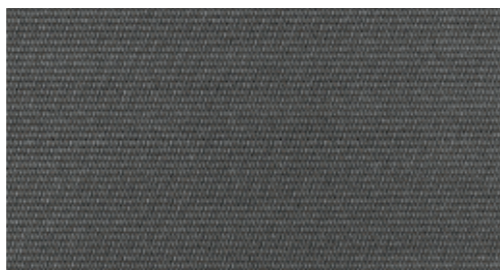

Malla de acero fino

Consola central en lacado brillante negro; A5/S5 Coupé: visera del cuadro de instrumentos en lacado brillante negro.



Madera de fresno marrón natural

Inserciones decorativas



Madera de abedul gris



Inserciones decorativas Audi exclusive
Una oferta de quattro GmbH.

Inserciones decorativas

Para revestimiento de las puertas delanteras y traseras y para la consola central, si se ha elegido la opción de apoyabrazos central delantero.

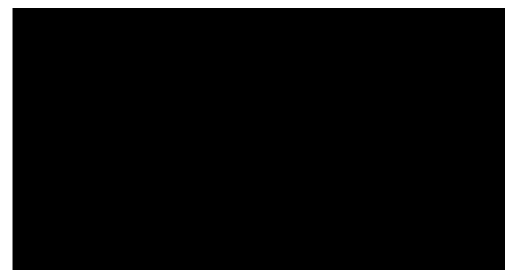

Lacado brillante negro

A5/S5 Coupé: visera del cuadro de instrumentos en lacado brillante negro. Una oferta de quattro GmbH.

Inserciones decorativas	A5 Coupé	S5 Coupé	A5 Cabrio	S5 Cabrio
Lacado reflex gris acero ¹	■	—	■	—
Lacado reflex marrón turba ²	■	—	■	—
Aluminio Trigon	■	—	■	—
Aluminio mate cepillado	■ ²	■	■ ²	■
Carbono Atlas	—	■	—	■
Malla de acero fino	■ ³	■	■ ³	■
Madera de raíz de nogal marrón oscuro	■	—	■	—
Madera de fresno marrón natural	■	—	■	—
Madera de abedul gris	■ ³	■	■ ³	■
Lacado brillante negro	■ ²	■	■ ²	■
Inserciones decorativas Audi exclusive	■	■	■	■

¹ Disponible con calefacción de asientos beige terciopelo con equipamiento de interior marrón turba.

² Sólo disponible en combinación con paquete deportivo S line y Audi exclusive line.

³ Sólo disponible en combinación con paquete deportivo S line.

■ Disponible — No disponible

Consulte en el Índice, a partir de la página 128, qué equipamientos son de serie y cuáles opcionales en cada modelo.

Llantas/neumáticos



Llantas de aleación ligera en diseño de 6 brazos tamaño 7,5 J x 17 con neumáticos 225/50 R 17



Llantas de aleación en diseño de 6 radios "Parabólico" tamaño 8 J x 17 con neumáticos 245/45 R 17 (como opción con neumáticos de emergencia)



Llantas de aleación en diseño de 5 radios "V" tamaño 8,5 J x 18 con neumáticos 245/40 R 18



Llantas de invierno de aleación ligera en diseño de 6 brazos, tamaño 7,5 J x 17 con neumáticos 225/50 R 17, velocidad máxima tolerable 210 km/h, aptas para cadenas (como opción con neumáticos de emergencia). No disponibles en España.



Llantas de aleación en diseño de 5 brazos tamaño 7,5 J x 17 con neumáticos 225/50 R 17



Llantas de aleación en diseño de 15 radios "Estrella" tamaño 8,5 J x 18 con neumáticos 245/40 R 18



Llantas de aleación en diseño de 5 brazos "Y" tamaño 8,5 J x 19 con neumáticos 255/35 R 19



Llantas de invierno de aleación en diseño de 5 radios "V" tamaño 8,5 J x 18 con neumáticos 245/40 R 18, velocidad máxima tolerable 240 km/h, no aptas para cadenas. No disponibles en España.



Llantas de aleación en diseño de 7 brazos "Parábola" tamaño 7,5 J x 17 con neumáticos 225/50 R 17



Llantas de aleación en diseño de 5 brazos "Dynamic" tamaño 8,5 J x 18 con neumáticos 245/40 R 18



Llantas de aleación en diseño de 10 radios tamaño 8,5 J x 19 con neumáticos 255/35 R 19

Llantas/Neumáticos Audi exclusive



Llantas de aleación Audi exclusive en diseño de 5 radios dobles tamaño 8,5 J x 18 con neumáticos 245/40 R 18. Una oferta de quattro GmbH



Llantas de aleación Audi exclusive en diseño de 10 radios tamaño 8,5 J x 18 con neumáticos 245/40 R 18. Una oferta de quattro GmbH



Llantas de aleación Audi exclusive en diseño de 5 radios segmentados tamaño 9 J x 19 con neumáticos 255/35 R 19. Una oferta de quattro GmbH



Llantas de aleación Audi exclusive en diseño de 7 radios dobles tamaño 9 J x 20 con neumáticos 265/30 R 20. Una oferta de quattro GmbH



Llantas de aleación Audi exclusive en diseño de 5 radios tamaño 8,5 J x 18 con neumáticos 245/40 R 18. Una oferta de quattro GmbH



Llantas de aleación Audi exclusive en diseño de 20 radios 2 piezas, tamaño 9 J x 19 con neumáticos 255/35 R 19. Una oferta de quattro GmbH



Llantas de aleación Audi exclusive en diseño de 5 brazos "Rotor", en óptica de titanio, torneado brillante tamaño 9 J x 19 con neumáticos 255/35 R 19. Una oferta de quattro GmbH

Llantas/neumáticos modelos S**Llantas de aleación en diseño de 5 radios paralelos (diseño S)**

Tamaño 8,5 J x 18 con neumáticos 245/40 R 18

**Llantas de invierno de aleación en diseño de 5 radios paralelos (diseño S)**

Tamaño 8J x 18 con neumáticos 245/40 R 18, velocidad máxima tolerable 240 km/h, aptas para cadenas. (No disponibles en España)

**Llantas de aleación en diseño de 5 radios paralelos “Estrella” (diseño S)**

Tamaño 8,5 J x 19 con neumáticos 255/35 R 19

Ruedas con neumáticos de emergencia

A5 Coupé/A5 Cabrio: es posible continuar el viaje de un modo seguro sin cambiar los neumáticos en una situación sin presión en una distancia de emergencia de hasta 30 km a velocidad máxima de 80 km/h.

Tornillos de ruedas con seguro antirrobo

Sólo pueden aflojarse con el adaptador suministrado con el vehículo.

Set de reparación de neumáticos

Con compresor de 12 V y material para el sellado de neumáticos, velocidad máxima tolerable 80 km/h.

Rueda de repuesto compacta**Sistema de control de presión de neumáticos**



Indicación óptica y acústica ante la pérdida de presión en una o varias ruedas; indicador en el sistema de información al conductor.

Caja de herramientas

En el maletero.

Gato

En el maletero.

Llantas/neumáticos	A5 Coupé	S5 Coupé	A5 Cabrio	S5 Cabrio
 Llantas de aleación ligera en diseño de 6 brazos	■	—	■	—
 Llanta de aleación en diseño de 5 brazos	■	—	■	—
 Llantas de aleación en diseño de 7 brazos “Parábola”	■	—	■	—
 Llantas de aleación en diseño de 6 radios “Parabólico”	■	—	■	—
 Llantas de aleación en diseño de 15 radios “Estrella”	■	—	■	—
 Llantas de aleación en diseño de 5 brazos “Dynamic”	■	—	■	—
 Llantas de aleación en diseño de 5 radios “V”	■	—	■	—
 Llantas de aleación en diseño de 5 brazos “Y”	■	—	■	—
 Llantas de aleación en diseño de 10 radios	■	—	■	—
 Llantas de invierno de aleación ligera en diseño de 6 brazos	—	—	—	—
 Llantas de invierno de aleación en diseño de 5 radios “V”	—	—	—	—

Llantas/Neumáticos Audi exclusive

Llantas/Neumáticos Audi exclusive	A5 Coupé	S5 Coupé	A5 Cabriolet	S5 Cabriolet
 Llantas de aleación Audi exclusive en diseño de 5 radios dobles	■	—	■	—
 Llantas de aleación Audi exclusive en diseño de 5 radios	■	—	■	—
 Llantas de aleación Audi exclusive en diseño de 10 radios	■	—	■	—
 Llantas de aleación Audi exclusive en diseño de 20 radios	■	■	■	■
 Llantas de aleación Audi exclusive en diseño de 5 radios segmentados	■	■	■	■
 Llantas de aleación Audi exclusive En diseño de 5 brazos “Rotor”, en óptica de titanio, torneado brillante	■	■	■	■
 Llantas de aleación Audi exclusive en diseño de 7 radios dobles	■	■	■	■

Llantas/neumáticos modelos S				
 Llantas de aleación en diseño de 5 brazos paralelos (diseño S)	—	■	—	■
 Llantas de aleación en diseño de 5 brazos paralelos “Estrella”(diseño S)	—	■	—	■
 Llantas de invierno de aleación en diseño de 5 brazos paralelos (diseño S)	—	—	—	—

■ Disponible — No disponible

Consulte en el Índice, a partir de la página 128, qué equipamientos son de serie y cuáles opcionales en cada modelo.

Luces



Xenón plus con instalación lavafaros incluida

Los faros con tecnología de descarga de gas de larga duración para luces de cruce y largas permiten una iluminación intensa de la calzada así como una uniformidad y un alcance excelentes, con un color parecido a la luz del día tanto en la cercanía como en la lejanía. La regulación automática y dinámica del alcance luminoso evita cegar a los conductores que circulan en sentido contrario; franja de luz de marcha diurna y luces traseras de tecnología LED con un mínimo consumo de energía.

Luz de marcha diurna

Con reflectores independientes; en Xenón plus, franja de luz de marcha diurna homogénea integrada en los faros en tecnología LED con un mínimo consumo de energía.

adaptive light*

La iluminación dinámica en curvas reconoce el trazado de la carretera gracias a los movimientos del volante. Los faros giran en las curvas – en función del ángulo del volante –, iluminando un recorrido sinuoso de un modo variable. La luz adaptativa funciona a velocidades comprendidas aproximadamente entre 10 km/h y 110 km/h. También está disponible la luz de curvas, que se conecta automáticamente cuando los intermitentes han estado en funcionamiento durante un tiempo prolongado e ilumina la nueva dirección del vehículo; incluye instalación lavafaros. (Sólo disponible en combinación con Xenón plus).

Consulte en el Índice, a partir de la página 128, qué equipamientos son de serie y cuáles opcionales en cada modelo.



Faros

A5 Coupé/A5 Cabrio: faros halógenos en tecnología elipsoide, con cubierta de cristal transparente, regulación eléctrica del alcance luminoso y mando de luces de estacionamiento, luz de marcha diurna con reflectores independientes.

Asistente de luces largas

Reconoce por sí mismo, dentro de los límites del sistema, los faros de los automóviles que circulan en sentido contrario y las luces traseras de los automóviles de su mismo sentido así como las luces de los cascos urbanos. Según la situación del tráfico, las luces largas se encenderán o apagarán automáticamente. De este modo, el sistema mejora la visibilidad del conductor proporcionándole al mismo tiempo una mayor comodidad gracias a una conducción más distendida. (Sólo disponible en combinación con retrovisor interior antideslumbrante automático.)

Iluminación interior

Con desconexión retardada e interruptores de contacto en todas las puertas; iluminación en maletero, zonas del conductor y acompañante y fondo, 2 luces de lectura delanteras, espejo de cortesía iluminado, luz ambiental; A5/S5 Coupé: iluminación interior trasera.



Luces traseras de tecnología LED

Luces de freno y pilotos posteriores de tecnología LED; luces de marcha atrás, faros antiniebla e intermitentes con lámparas incandescentes; A5/S5 Coupé: luz del portamatrícula de tecnología LED. (Sólo disponible en combinación con Xenón plus).

Luces traseras

A5 Coupé/A5 Cabrio: en rojo con luces de marcha atrás en blanco, Luces antiniebla integradas.



Faros antiniebla

Integrados en el parachoques.

Paquete de iluminación

Consta de regulador de las salidas de aire y accionamiento en el interior de las puertas iluminados, reflectores activos en las puertas, iluminación de acceso, luces en las zonas de pies delantera y trasera y guantera iluminada; A5/S5 Coupé: luces de lectura en la zona trasera; A5/S5 Cabrio: luces de tecnología LED para la iluminación interior delantera y para iluminación de espejo de cortesía.

Instalación lavafaros

Funciona con agua a alta presión, para mejorar la potencia lumínica, disminuir la dispersión y proporcionar una buena visibilidad.

Sensor de lluvia y luz

Controla el sistema automático de luces de marcha, la función coming home/leaving home y la función de limpiaparabrisas automática, incluye parabrisas con franja de color gris en el margen superior.

Retrovisores

Retrovisores exteriores con intermitente LED integrado

Ajustables eléctricamente, espejo convexo, plano o esférico; S5 Coupé/S5 Cabrio: además calefactables

Además a elegir:

Ajustables y calefactables eléctricamente, ambos retrovisores exteriores y eyectores del limpiaparabrisas calefactables.

Ajustables calefactables y escamoteables eléctricamente

Ajustables calefactables y escamoteables eléctricamente, ambos antideslumbrantes automáticos

Retrovisor exterior además con función de memoria al pedir la función de memoria para el asiento del conductor.

Carcasa de los retrovisores exteriores

En el color de la carrocería; S5 Coupé/S5 Cabrio: en óptica de aluminio.

Retrovisor interior

Antideslumbrante.

Retrovisor interior antideslumbrante automático

Con sensor de lluvia/luz; A5/S5 Coupé: Parabrisas con franja de color gris; incluye parabrisas con cristal insonorizante, que mejora el poder de aislamiento del parabrisas y disminuye los ruidos del exterior.

Sistemas de techo



Techo panorámico corredizo

A5/S5 Coupé: eléctrico, de cristal tintado de seguridad, con parasol regulable de accionamiento manual; cierre/apertura de confort desde el exterior mediante el cierre centralizado y el mando a distancia.

Capota totalmente automática

A5 Cabrio: de tela aislante de 3 capas, accionamiento de la capota hasta 50 km/h.

Capota insonorizante

A5/S5 Cabrio: Totalmente automática, de tela aislante de 3 capas; gracias al grueso del material y a sus uniones, todos ellos mejorados, el nivel de ruido en el interior disminuye claramente; accionamiento de la capota hasta 50 km/h, incluye iluminación de espejo de cortesía, iluminación interior delantera y trasera de tecnología LED.

Deflector de viento

A5/S5 Cabrio: puede guardarse en el hueco de la rueda de repuesto situada en el maletero, siempre que no se haya pedido rueda de repuesto compacta.

Sistemas de cierre

Cierre centralizado

Con función autobloqueo y mando a distancia integrado en la llave del automóvil.

Mando a distancia

Para el cierre centralizado, con interruptor interior; integrado en la llave de contacto; mediante una simple presión de los dedos, abre y cierra las puertas, las ventanillas, el maletero y la tapa del depósito; con código variable; A5/S5 Cabrio: incluye cierre de la guantera; S5 Coupé/S5 Cabrio: llave con emblema S5.

Inmovilizador electrónico

Integrado en la unidad de control del motor, activación automática mediante la llave del vehículo.

Sistema de alarma antirrobo

Incluye vigilancia del habitáculo y protección antirremolcado mediante sensor de ángulo de inclinación, desconectable, bocina independiente de la tensión de a bordo para la vigilancia de las puertas, el capó del motor y la tapa del maletero.

Preinstalación para asistente de localización

Preinstalación para conectar un asistente de localización (disponible en Accesorios Originales Audi), para localizar fácilmente el automóvil sustraído.

Contacto

Electrónico, llave de contacto con chip integrado, almacena los datos relevantes del automóvil para tenerlos disponibles automáticamente al llegar al taller mecánico (kilometraje, número de bastidor, etc).

Tapa del maletero de apertura automática

A5/S5 Coupé: al desbloquear el maletero mediante el mando a distancia, pulsando el botón situado en la puerta o accionando el desbloqueo soft touch situado en la tapa del maletero, esta se levanta automáticamente.

* Consulte a su concesionario Audi a partir de qué fecha exactamente estará disponible.

Sistemas de cierre
 <div> <div></div> </div>
<p>Llave de confort</p> Sistema de reconocimiento de acceso y salida, simplemente llevando las llaves consigo; abre y pone en marcha el motor mediante el botón Start-Stop del motor en la consola central, bloqueo del vehículo desde el exterior mediante un pulsador situado en las manecillas de todas las puertas, también puede abrirse el vehículo desde la tapa del maletero; A5/S5 Cabrio: apertura/cierre de confort de la capota mediante el mando a distancia en un radio del automóvil de 4 m aprox.

Mando a distancia universal (HomeLink)

Mando a distancia programable, pulsadores integrados en el módulo de iluminación interior; puede utilizarse para abrir muchas puertas de garaje y otras puertas exteriores; posibilidad de controlar los sistemas de seguridad e iluminación.

<p>Enganche de remolque</p> Desmontable y con cierre; barra y cabeza esférica de acero forjado, la toma de corriente de 13 polos puede girarse quedando escondida a la vista detrás del faldón del parachoques; una vez retirado el enganche, puede guardarse en el hueco de la rueda de repuesto; estabilizador de tensión mediante el programa electrónico de estabilización ESP.
--

<p>Paquete brillo</p> Audi A5/S5 Coupé: bastidor y molduras de ventanas en aluminio anodizado.

<p>Lunas</p> <p>Cristales antitérmicos</p> Tintados en verde, parabrisas de cristal laminado.
<p>Lunas tintadas oscuras (lunas Privacy)</p> A5/S5 Coupé: luneta trasera y lunetas laterales traseras tintadas.
<p>Luneta trasera</p> Calefactable, de cristal, con temporizador.
<p>Sistema limpiaparabrisas</p> Circuito de 2 niveles, conmutación de intervalos ajustable en 4 etapas, limpieza/barrido automático, barrido final automático.

<p>Cortinilla enrollable</p> Audi A5/S5 Coupé: eléctrica, para la luneta trasera.
--

Otros equipamientos de exterior
<p>Preinstalación para enganche de remolque</p> Consta de sistema de cableado hasta el hueco de la rueda de repuesto, una unidad de control ABS preinstalada así como un sistema de refrigeración del motor adecuado. El kit para el montaje está disponible en Accesorios Originales Audi.

<p>Otros equipamientos de exterior</p> <p>Óptica de aluminio en el exterior</p> A5/S5 Cabrio: marco del parabrisas, molduras exteriores de las ventanas y listón de remate con superficies en aluminio anodizado.
<p>Paquete óptico negro Audi exclusive</p> A5/S5 Coupé: marco de la parrilla del radiador en negro ultrabrillante; parrilla del radiador, portamatrícula, marcos de los faros antiniebla y listones del marco de las ventanas en negro mate; S5 Coupé: además, embellecedor de las entradas de aire en negro mate y embellecedor del difusor en gris platino. Una oferta de quattro GmbH.

<p>Parachoques¹</p> S5 Coupé/S5 Cabrio: Delanteros y traseros en diseño deportivo y dinámico, pintados en el color de la carrocería; en la zaga, con difusor S y franja en óptica de aluminio; A5 Coupé/A5 Cabrio: en impactante diseño deportivo.
--

<p>Singleframe Audi</p> Parrilla del radiador en negro ultrabrillante; Coupé/S5 Cabrio: en gris platino con tirantes cromados.

<p>Salidas de escape</p> A5 Coupé: visibles, de 1 flujo, 2 salidas a la izquierda en el 1.8 TFSI, 2.0 TFSI y 2.0 TDI; visibles, de 2 flujos, 1 salida a la izquierda y 1 a la derecha en 3.0 TDI; A5 Cabrio: visibles, de 1 flujo, 2 salidas a la izquierda en el 2.0 TDI; visibles, de 2 flujos, 1 salida a la izquierda y 1 a la derecha en 1.8 TFSI, 2.0 TFSI y 3.0 TDI; S5 Coupé/S5 Cabrio: visibles, de 2 flujos, 2 salidas ovales a la izquierda y 2 salidas ovales a la derecha con embellecedor pulido.
--

<p>Alerón trasero</p> S5 Coupé: integrado en la tapa del maletero.
<p>Nombre del modelo/inscripción</p> Nombre del modelo en la tapa del maletero, inscripción quattro (en los modelos quattro®) en la parrilla del radiador, en la tapa del maletero y en el salpicadero lado acompañante; como opción, también sin la inscripción del modelo en la zaga; S5 Coupé/S 5 Cabrio: Inscripción del modelo S5 en la tapa del maletero y la parrilla del radiador, el volante deportivo de cuero y el cuentarrevoluciones; inscripción quattro en el salpicadero lado acompañante, emblema V6 T en el guardabarros delantero.

<p>Listones de umbrales¹</p> S5 Coupé/S5 Cabrio: pintados en el color de la carrocería.

<p>Asientos, confort de asientos</p> <div></div>
--

<p>Función de memoria para el asiento del acompañante</p> Incluye asientos delanteros de regulación eléctrica; 2 posiciones memorizadas para asiento del conductor con regulación eléctrica y retrovisores exteriores.

<p>Apoyo lumbar de 4 posiciones</p> Eléctrico, en asientos del conductor y acompañante, ajuste horizontal y vertical.
--

<p>Asientos delanteros con regulación eléctrica</p> Con ajuste eléctrico de altura y posición longitudinal e inclinación del asiento y el respaldo, con apoyo lumbar de ajuste eléctrico de 4 posiciones; regulación eléctrica de la altura del reposacabezas para asientos normales delanteros, asientos deportivos delanteros y asientos de confort climatizados delanteros.

<p>Respaldo de la banqueta trasera abatible</p> A5/S5 Coupé: abatible en la proporción 1/3, 2/3 o completamente, con desbloqueo de fijación en el maletero; S5 Coupé: banqueta trasera con bandeja integrada en el centro de la banqueta trasera; A5/S5 Cabrio: abatible en la proporción 50:50 o total, con desbloqueo de fijación en maletero.

<p>Calefacción en asientos delanteros</p> Calienta la superficie del asiento y el respaldo, en los asientos deportivos o con equipamiento de cuero, también los resaltes laterales; regulable en varias intensidades, regulación independiente para conductor y acompañante.

<p>Calefacción en asientos delanteros y traseros²</p> Como calefacción de asientos delanteros, y además también para asientos traseros.
<p>Protección contra el calentamiento excesivo</p> A5/S5 Cabrio: (cuando inciden los rayos de sol) para las superficies del asiento y el respaldo de los asientos delanteros en combinación Alcantara/cuero, cuero Milano y cuero napa fina. La especial pigmentación del cuero le hace muy resistente al calentamiento intenso. Los rayos infrarrojos de la luz solar son reflejados. Gracias a la protección contra el calentamiento excesivo, la temperatura de las superficies puede bajar aprox. hasta 20 °C.

<p>Apoyabrazos central delantero</p> Movable en sentido longitudinal; compartimento con tapa y 2 tomas de corriente de 12 voltios en la consola central; A5 Cabrio: una toma de 12 voltios en la consola central.
--

<p>Apoyabrazos central trasero</p> A5/S5 Coupé: abatible.
--

<p>Apoyabrazos tapizado de cuero en el revestimiento de las puertas</p> Incluye revestimiento lateral trasero de cuero, para una estética del habitáculo de gran exclusividad.

<p>Reposacabezas</p> Delanteros y traseros regulables en altura; A5/S5 Cabrio: regulables en altura solo los delanteros; en los asientos deportivos S delanteros, reposacabezas integrados no regulables.
--

<p>Anclaje ISOFIX para asientos infantiles en los asientos traseros exteriores</p> Dispositivo para sujetar de un modo práctico los asientos infantiles según la norma ISO; su concesionario Audi puede facilitarle el asiento infantil adecuado.
--

<p>Anclaje ISOFIX para asientos infantiles en asiento del acompañante</p> Con desactivación del airbag del acompañante.
--

<p>Volantes/palanca de cambio/mandos</p> <div></div>
--

<p>Volante deportivo de cuero en diseño de 3 radios</p> A5 Coupé/A5 Cabrio: con airbag fullsize, regulable en altura y profundidad, incluye pomo de la palanca selectora o pomo y fuelle de la palanca de cambio de cuero.

<p>Aro del volante personalizado con cuero Audi exclusive</p> Disponible en todos los colores Audi exclusive; costuras a elegir individualmente entre distintos colores Audi exclusive. Una oferta de quattro GmbH.
--

<p>Aro del volante con elementos de madera</p> Disponible en madera de raíz de nogal marrón oscuro en diseño de 4 radios para volante multifunción de cuero, como opción con levas de cambio. Una oferta de quattro GmbH.
--

<p>Aro del volante con elementos de madera Audi exclusive</p> Disponible en maderas Audi exclusive en diseño de 4 radios para volante multifunción de cuero, como opción con levas de cambio. Una oferta de quattro GmbH.
--

<p>Volante multifunción deportivo de cuero en diseño de 3 radios</p> Con airbag fullsize; regulable en altura y profundidad; incluye pomo de la palanca selectora o pomo y fuelle de la palanca de cambio de cuero; permite controlar las funciones básicas de los sistemas de navegación Audi, los equipos de radio, el sistema de control por voz (solo en el A5/S5 Coupé), la instalación básica manos libres “Bluetooth” para teléfono móvil, la instalación manos libres “Bluetooth” para teléfono móvil o el teléfono Audi; en automóviles con cambio de marchas automático, como opción con levas de cambio detrás del aro del volante; S5 Coupé/S5 Cabrio: con emblema S5, costura en color de contraste, levas de cambio en óptica de aluminio.

<p>Mandos personalizados con cuero Audi exclusive</p> Aro del volante, palanca de cambio/palanca selectora y fuelle de la palanca de cambio/palanca selectora tapizados en cuero; disponible en todos los colores Audi exclusive; costuras a elegir individualmente entre distintos colores Audi exclusive. Una oferta de quattro GmbH.
--

^[1] Consulte en el Índice, a partir de la página 128, qué equipamientos son de serie y cuáles opcionales en cada modelo

^[2] Para A5 Coupé/A5 Cabrio, solo disponible en combinación con paquete exterior S line

^[3] Consulte a su concesionario Audi a partir de qué fecha exactamente estará disponible

Volantes/palanca de cambio/mandos



Volante multifunción deportivo de cuero en diseño de 3 radios achatado en su parte inferior

El mismo equipamiento que el volante multifunción deportivo de cuero, en automóviles con cambio de marchas automático, con opción levas de cambio detrás del aro del volante; S5 Coupé/S5 Cabrio: con emblema S5, costura en color de contraste y levas de cambio en óptica de aluminio.



Pomo de la palanca de cambio Audi exclusive de aluminio

A5 Coupé/A5 Cabrio: para cambio de marchas manual. Una oferta de quattro GmbH.

Climatización



Climatizador automático

Con regulación en función de la altura del sol, ajusta electrónicamente la temperatura, el caudal y la distribución del aire, con retención del aire y recirculación manual, sensor de humedad, filtro de polvo y polen, chorro antiescarcha para parabrisas y lunetas laterales, identificador de llave; A5/S5 Cabrio: con memoria de 2 temperaturas para la capota abierta y cerrada y puesta en funcionamiento mediante el identificador de llave.



Climatizador automático de confort de 3 zonas

Con regulación en función de la altura del sol, ajusta electrónicamente la temperatura, el caudal y la distribución del aire de modo independiente en la zona del conductor, del acompañante y en la parte trasera; regulación de la temperatura y la distribución del aire delante en derecha e izquierda, mandos para regular la temperatura de la parte trasera en la consola central trasera, ajuste automático de la circulación del aire mediante sensor de calidad de aire, climatizador delantero con indicación digital, incluye un sensor de lluvia, luz y humedad, con filtro combi y ventilación indirecta, identificador de llave; A5/S5 Cabrio: identificador de llave con memoria de 2 temperaturas para la capota abierta y cerrada y puesta en funcionamiento mediante el identificador de llave.



Calefacción y ventilación estacionaria

A5/S5 Coupé: la calefacción estacionaria calienta el habitáculo y mantiene las lunas sin escarcha, la ventilación de estacionamiento suministra aire fresco y baja la temperatura del habitáculo; con temporizador y mando a distancia independiente con retroalimentación.



Calefacción para la zona de la cabeza

A5/S5 Cabrio: delante, regulable en 3 niveles, salidas de aire en el respaldo de los asientos delanteros.

Sistemas de colocación y sujeción del equipaje

Compartimientos

En el revestimiento de las puertas delanteras y traseras con posibilidad de colocar botellas, A5/S5 Coupé: compartimento para gafas en el módulo de luz interior delantero sobre el retrovisor interior; A5/S5 Cabrio: compartimentos en los revestimientos laterales derecho e izquierdo (en combinación con Audi sound system o Bang & Olufsen Sound System, solo a la derecha), red portaobjetos en el respaldo de los asientos delanteros.



Guantera

A5/S5 Cabrio: cierre con llave.



Paquete portaobjetos

A5/S5 Coupé: consta de redes en el respaldo de los asientos delanteros, compartimiento bajo los asientos delanteros (en combinación con la función de memoria para el asiento del conductor, sólo debajo del asiento del acompañante), posavasos en el apoyabrazos central trasero y cierre para la guantera.



Posavasos

En la consola central.



Posavasos integrado en la banqueta trasera

A5/S5 Cabrio: Para 2 vasos, incluye tapa de cortinilla y un compartimento adicional bajo el asiento del acompañante.



Armellas de amarre

4 en el maletero, para sujetar maletas y objetos;

A5/S5 Coupé: puntos de enganche para la red combi.

Sistemas de colocación y sujeción del equipaje



Paquete maletero

A5/S5 Coupé: consta de red combi en el maletero, ganchos de sujeción, red de maletero en el lado derecho del maletero, y toma de corriente de 12 voltios.



Dispositivo de carga con bolsa para esquís/snowboards extraíble

A5/S5 Coupé: fijación mediante correa, para transportar cómodamente objetos largos, como por ejemplo hasta 4 pares de esquís de hasta 200 cm de longitud o 2 snowboards.



Bolsa para esquís/snowboards

A5/S5 Cabrio: para transportar cómodamente objetos largos, como por ejemplo hasta 4 pares de esquís de hasta 200 cm de longitud o 2 snowboards.



Caja de la capota variable

A5/S5 Cabrio: con tapa de la capota escamoteable. La tapa de la capota se escamotea automáticamente al abrirse la capota, siempre que haya suficiente espacio disponible en el maletero. Para cargar el maletero, con la capota cerrada, puede levantarse la tapa de la capota.

Otros equipamientos de interior

Alfombrillas delanteras

A5 Coupé/A5 Cabrio: de Velours, armonizadas con el color de la moqueta del suelo.



Alfombrillas delanteras y traseras

De Velours, armonizadas con el color de la moqueta del suelo.



Alfombrillas Audi exclusive

Los colores de las alfombrillas y del ribete pueden elegirse libremente entre la oferta de colores Audi exclusive. Una oferta de quattro GmbH.



Moqueta de suelo y alfombrillas Audi exclusive

Los colores de la moqueta, las alfombrillas y del ribete pueden elegirse libremente entre la oferta de colores Audi exclusive. Una oferta de quattro GmbH.



Moldura de entrada

Con inserción de aluminio en los umbrales de las puertas; S5 Coupé/S5 Cabrio: con inscripción S5.



Elevalunas

A5/S5 Coupé: eléctricos, con limitación de fuerza excedente y función de un solo toque con conexión de confort, ventanas traseras fijas; A5/S5 Cabrio: delanteros y traseros eléctricos, con limitación de fuerza excedente, función de un solo toque con botón central de los elevalunas en la consola central.

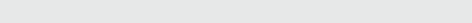

Encendedor y cenicero

Cenicero en la consola central delantera y trasera (en el A5/S5 Cabrio, solo delante), encendedor integrado en el cenicero delantero.



Asideros

A5/S5 Coupé: con amortiguación, 2 unidades, abatibles, escamoteables en el hueco del techo; con techo panorámico, sin asideros.



Toma de corriente de 12 voltios

A5/S5 Coupé: componente del paquete de maletero; A5/S5 Cabrio: en la parte trasera derecha del revestimiento lateral del maletero.



Toma de corriente de 230 voltios

A5/S5 Coupé: En la consola central trasera en lugar de la toma de corriente de 12 voltios.



Óptica de aluminio en el interior

En interruptores de luz, climatizador, interruptor giratorio/pulsador del MMI, salidas de aire, interruptor de ajuste de los retrovisores, interruptores de los elevalunas y en el fuelle de la palanca de cambio/palanca selectora.

MMI® y sistemas de navegación

Audi connect

Movilidad conectada. El concepto Audi Connect agrupa todas las aplicaciones e innovaciones que conectan a los modelos actuales y futuros de Audi con su propietario, con Internet y con distintas infraestructuras. Audi Connect crea unas funciones de infotainment y entretenimiento revolucionarias, aumentando así la comodidad y la diversión en el automóvil hasta un nivel hasta ahora inédito. Mediante un teléfono Audi con Bluetooth integrado en el módulo UMTS y una tarjeta SIM del usuario del vehículo, pueden transmitirse directamente al automóvil informaciones online (como navegación con búsqueda de puntos de interés, imágenes de Google-Earth, información meteorológica, noticias, información del tráfico online Audi) e integrarlas de un modo inteligente. El MMI® navegación plus hace posible la utilización de estos servicios de Audi Connect. Gracias a un Hotspot WLAN, pueden bajarse datos de Internet mediante un terminal móvil, en la parte trasera durante la marcha o en parada.

Importante: Los servicios basados en la información on-line sólo pueden utilizarse mediante un contrato de móvil con opción de datos y dentro de la cobertura de la red de móvil. Recibir bloques de datos a través de Internet puede generar costes adicionales, en función de la tarifa de móvil y especialmente si se utiliza desde el extranjero: Debido al elevado volumen de datos, se recomienda encarecidamente un contrato de telefonía con tarifa plana para datos. Para maywor información, consulte a su proveedor de telefonía móvil. Audi connect está disponible en todos los países de Europa, exceptuando Turquía, Malta, Chipre e Islandia. En Rusia, solo está disponible en las áreas metropolitanas de Moscú y San Petersburgo. En algunos casos, puede ser necesario un contrato de móvil especial para utilizar los servicios online y el Hotspot WLAN. Para mayor información, consulte a su proveedor de telefonía móvil. Su concesionario Audi le informará sobre la disponibilidad de cada servicio Audi connect en concreto. Como opción, puede equipar su Audi de fábrica con un Hotspot WLAN para el acceso inalámbrico a Internet. El equipamiento de un Hotspot WLAN es opcional, y solo está disponible en combinación con MMI navegación. Se maneja muy fácilmente a través del MMI navegación plus, un volante multifunción o el sistema de control por voz (no en el A5/S5 Cabrio). El Hotspot WLAN ya viene montado cuando se pide un teléfono Audi con Bluetooth online.

MMI® y sistemas de navegación



MMI® navegación plus

Incluye datos de navegación (disco duro), pantalla de color de 7 pulgadas de alta resolución con representación de mapas de gran calidad y coloración de la topografía, indicación de muchas curiosidades y maquetas de las ciudades en 3-D, elección de 3 rutas alternativas, despliegue durante la ruta, interacción en el mapa con el botón de mando del joystick, lectura en voz alta de los avisos del TMCpro, información de ruta en representación splitscreen (puntos de maniobra, puntos de interés en la autopista, TMCpro en ruta), mapas detallados de cruces y recomendación de carril, guía de ruta dinámica hasta el destino mediante TMCpro (siempre que esté disponible), sistema de control por voz (introducción del destino mediante palabra completa en una frase, solo en A5/S5 Coupé), representación por flechas adicional en el sistema de información al conductor con pantalla de color, 8 altavoces pasivos, potencia total 80 vatios, radio con triple sintonizador y antenas Diversity, disco duro apto también para almacenar música (20 GB), reproductor de DVD apto para MP3, WMA, AAC y MPEG-4, apto también para DVDs de música y video, 2 lectores de tarjetas SDHC (hasta 32 GB), conexión AUX-IN. En combinación con teléfono Audi con Bluetooth online pueden utilizarse los servicios de Audi connect (por ej. navegación con imágenes de Google Earth, información del tiempo y noticias, información sobre el tráfico Audi online). (A5 Coupé/A5 Cabrio: Sólo disponible en combinación con sistema de información al conductor con pantalla de color y un volante multifunción de cuero.)



Datos de navegación (disco duro)

Contiene datos de navegación para los siguientes países (siempre que la información esté digitalizada):

Europa: Albania, Alemania, Andorra, Austria, Bélgica, Bielorrusia, Bosnia-Herzegovina, Bulgaria, Croacia, Dinamarca, Eslovaquia, Eslovenia, España (incluye Canarias), Estonia, Finlandia, Francia, Gibraltar, Gran Bretaña, Grecia, Holanda, Hungría, Irlanda, Islandia, Italia, Kosovo, Letonia, Liechtenstein, Lituania, Luxemburgo, Macedonia, Moldavia, Mónaco, Montenegro, Noruega, Polonia, Portugal, Republica Checa, Rumania, Rusia, San Marino, Serbia, Suecia, Suiza, Ucrania y Ciudad del Vaticano.

América del Norte: Bahamas, Canadá, EE.UU. (incluye Alaska, Hawai e Islas Vírgenes), México, Puerto Rico

Otros regiones: CCEAG (Abu Dhabi, Arabia Saudita, Bahrein, Dubai, Kuwait, Omán, Qatar), China, Japón, Hong-Kong, Macao, Malasia, Singapur, Australia, Nueva Zelanda, República de Sudáfrica.

MMI® navegación

Incluye datos de navegación (DVD), pantalla de color de 6,5 pulgadas con representación de mapas de gran calidad y numerosas y detalladas posibilidades de información, control por voz (introducción del destino mediante deletreo, sólo para A5/S5 Coupé), guía de ruta dinámica hasta destino con TMC (siempre que esté disponible), reproductor DVD apto para MP3 y WMA para datos de navegación (DVD), apto también para reproducir CDs de música, representación adicional por flechas en el sistema de información al conductor (S5 Coupé/S5 Cabrio: con pantalla de color), radio con 3 sintonizadores, antenas Diversity, 2 lectores de tarjetas SDHC (hasta 32 GB), conexión AUX-IN, 8 altavoces pasivos, potencia total de 80 vatios. (A5 Coupé/ A5 Cabrio: sólo disponible en combinación con sistema de información al conductor y un volante multifunción de cuero.)



Datos de navegación (DVD)

Contiene datos de navegación para los siguientes países (siempre que la información esté digitalizada): Albania, Alemania, Andorra, Austria, Bélgica, Bielorrusia, Bosnia-Herzegovina, Bulgaria, Croacia, Dinamarca, Eslovaquia, Eslovenia, España (incluye Canarias), Estonia, Finlandia, Francia, Gibraltar, Gran Bretaña, Grecia, Holanda, Hungría, Irlanda, Islandia, Italia, Kosovo, Letonia, Liechtenstein, Lituania, Luxemburgo, Macedonia, Moldavia, Mónaco, Montenegro, Noruega, Polonia, Portugal, Republica Checa, Rumania, Rusia, San Marino, Serbia, Suecia, Suiza, Ucrania y Ciudad del Vaticano.

Sistema de información al conductor

A5 Coupé/A5 Cabrio: le proporciona, en una pantalla monocroma, información del ordenador de a bordo, sistema Auto-Check, entorno del sistema MMI, desgaste de los frenos delanteros, reloj así como indicador digital de la velocidad; si la temperatura es inferior a 5 ºC, muestra la imagen de un cristal de hielo para avisar de la posible existencia de hielo en la calzada. Además, en automóviles con cambio de marcha automático, se muestra en la pantalla la marcha utilizada. El programa de eficiencia integrado le ayuda mostrándole los datos de consumo, el aviso de consumo de reserva e instrucciones para ahorrar y conseguir una marcha particularmente económica; incluye recomendación de pausa.



Sistema de información al conductor con pantalla de color

Equipamiento como el sistema de información al conductor y además con pantalla de color de alta resolución.



Detector de fatiga

Componente del sistema de información al conductor; la recomendación de pausa analiza el comportamiento de la marcha mediante distintos sensores y avisa al conductor según unos puntos de referencia que pronostican el inicio de una falta de atención. De este modo, se captan los movimientos del volante y el accionamiento de los pedales o la palanca de cambio, por ejemplo, y se comparan con el tipo de comportamiento personal de cada conductor en concreto. La recomendación de pausa avisa al conductor mediante una indicación en el sistema de información al conductor y mediante una señal acústica. El sistema se activa a partir de los 65 km/h, pudiéndose desactivar en cualquier momento mediante el menú Car.

Receptores de radio y televisión



Receptor de radio digital (DAB)

(para equipo de radio Concert o Symphony, así como para los sistemas de navegación), además de emisoras analógicas, sintoniza emisoras de radio digitales que emitan en abierto con mejor calidad de sonido, incluye recomendación de DAB+. En combinación con MMI navegación o MMI navegación plus, además, recepción de DMB Audio, un segundo sintonizador DAB busca permanentemente frecuencias de recepción alternativas del emisor en funcionamiento, actualizando al mismo tiempo la lista de emisoras. Observación: La recepción depende de la disponibilidad de la red digital local.



Equipo de radio Concert

Equipamiento como equipo de radio Chorus; además, con pantalla de color TFT de 6,5 pulgadas, lector de tarjetas SDHC (hasta 32 GB), ambos pueden leer MP3, ACC y WMA, función de memoria TP, conexión AUX-IN.



Receptor de TV

Recepción de emisoras digitales (DVB-T) en abierto (estándar MPEG-2 o MPEG-4), emisores de audio DVB-T, teletexto y Electronic Program Guide (EPG). Posibilidad de conexión de fuentes AV-IN externas mediante el cable adaptador opcional (disponible en Accesorios Originales Audi). Observación: la sintonización de TV depende de la disponibilidad de las redes digital y analógica locales. Durante la marcha, no es posible reproducir imágenes de AV o TV (La reproducción de audio sí es posible durante la marcha).



Reproductor de CD con cargador

En la guantera, para seis CDs (reproduce MP3 y WMA), protegido contra sacudidas, fácilmente accesible, sin almacenamiento, cada CD se carga y cambia individualmente. No permite reproducir archivos de música (DRM) protegidos contra copia. (Sólo disponible en combinación con MMI navegación o MMI navegación plus.)



Equipo de radio Symphony

Equipamiento como el equipo de radio Concert, y además con reproductor de CD con cargador para 6 CDs integrado.



Sistema de sonido Audi

Amplificador de 6 canales, 10 altavoces, incluye Centerspeaker en el salpicadero y Subwoofer la bandeja trasera (en el A5/S5 Cabrio, en el revestimiento lateral izquierdo), potencia total de 180 vatios.

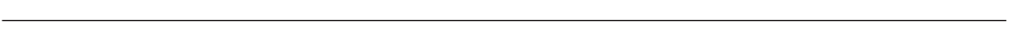

Audi music interface

Para conectar cualquier iPod de Apple a partir de la 4ª generación, un iPhone de Apple (funcionalidad musical) así como memorias con conector USB y reproductores de MP3. El Audi music interface, colocado en la guantera, se maneja mediante el MMI navegación plus, el MMI navegación, equipo de radio Symphony, equipo de radio Concert o un volante multifunción de cuero. Observación: Sólo puede utilizarse con el cable adaptador adecuado (Accesorios Originales Audi). Para mayor información sobre reproductores de MP3 compatibles, diríjase a su concesionario Audi o consulte www.audi.com/mp3. (En combinación con el Audi music interface, sin conexión AUX-IN independiente.)

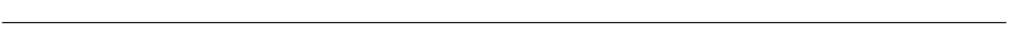

Set de cables adaptadores para Audi music interface

Consta de 2 cables de conexión para conectar un iPod/iPhone o memorias de datos/reproductores audiovisuales con conexión USB (Tipo A); en Accesorios Originales Audi encontrará otros cables adaptadores. Para mayor información sobre compatibilidades, consulte en www.audi.com/mp3.



También disponible como:



Set de cables adaptadores plus

Además de las funciones del set de cables adaptadores para Audi music interface, permite la representación de Cover Arts, funciones de video, etc.; según el iPod utilizado: sólo puede utilizarse en combinación con la nueva generación de iPod; para mayor información sobre compatibilidades, consulte en www.audi.com/mp3.

Equipos de radio y televisión



Sistema de sonido Bang & Olufsen

Reproducción Surround-Sound mediante 14 altavoces de gran potencia (A5/S5 Cabrio: 12 altavoces de gran potencia), 1 Centerspeaker y 2 altavoces de medios en el salpicadero; 1 altavoz de agudos en cada triángulo de espejo; 1 altavoz de graves en cada una de las puertas delanteras; 2 altavoces de agudos y 2 altavoces de graves-medios en los revestimientos laterales; 2 altavoces Surround (solo para A5/S5 Coupé) así como 1 Subwoofer en la bandeja trasera (A5/S5 Cabrio: en el revestimiento lateral izquierdo), exclusivo recubrimiento de los altavoces con inserciones de aluminio, compensación dinámica de los ruidos de marcha, amplificador de 10 canales, potencia total de 505 vatios. En combinación con MMI navegación plus y el reproductor de DVD integrado, puede reproducirse Surround Sound 5.1. (No puede combinarse con equipo de radio Chorus.)

Teléfono y comunicación

Instalación básica manos libres “Bluetooth” para teléfono móvil

Todos los teléfonos móviles con Bluetooth pueden conectarse al automóvil mediante esta interficie. Se puede hablar libremente en el interior del automóvil mediante micrófono; para mayor información sobre compatibilidades, consulte www.audi.com/bluetooth.

Instalación manos libres “Bluetooth” para teléfono móvil

Consta de un dispositivo manos libres y control por voz para las funciones del teléfono, así como una preinstalación para un dispositivo de carga específico para móviles opcional en la consola central situada entre los asientos del conductor y del acompañante; manejo mediante el MMI navegación plus, MMI navegación, Radio Concert, Radio Symphony, un volante multifunción de cuero o, si se ha pedido, el sistema de control por voz (solo en A5/S5 Coupé); para mayor información sobre teléfonos móviles compatibles así como los cables adaptadores diríjase a su concesionario Audi o consulte www.audi.com/bluetooth. (A5 Coupé/A5 Cabrio: sólo disponible en combinación con un volante multifunción de cuero y un sistema de navegación o equipo de radio Concert o equipo de radio Symphony; S5 Coupé/S5 Cabrio: sólo disponible en combinación con un sistema de navegación).

Teléfono y comunicación

Teléfono Audi Bluetooth

Fácil conexión de su teléfono móvil con Bluetooth al módulo GSM interno de su automóvil (imprescindible: el teléfono móvil debe disponer de SIM Access Profile), lector de tarjetas SIM adicional en la visera del MMI navegación. Adopción de entradas del listín telefónico en el vehículo y gestión de listas de llamadas; fácil manejo mediante MMI navegación, volante multifunción de cuero o el sistema de control por voz (solo en A5/S5 Coupé); para mayor información sobre compatibilidades, consulte www.audi.com/bluetooth. (Sólo disponible en combinación con el MMI navegación.)

Teléfono Audi Bluetooth online

Fácil conexión de su teléfono móvil con Bluetooth al módulo UMTS interno de su automóvil (imprescindible: el teléfono móvil debe disponer de SIM Access Profile); lector de tarjetas SIM adicional en la visera del MMI navegación plus. Adopción de entradas del listín telefónico en el vehículo y gestión de listas de llamadas. Los servicios online de Audi permiten otras funciones adicionales basadas en la información online: búsqueda de puntos de interés, navegación mediante imágenes de Google Earth, fácil planificación de ruta e introducción del destino mediante myAudi o Google Maps, servicios de información como, por ejemplo, el tiempo y noticias, información sobre el tráfico Audi online con informaciones detalladas de la intensidad del tráfico en el mapa de navegación, información más rápida sobre aparición y disolución de atascos, mayor cobertura de la red de carreteras (por ejemplo, carreteras comarcales y nacionales), Hotspot WLAN para acceso a Internet para los pasajeros traseros mediante su terminal móvil (por ejemplo, un ordenador portátil). Debido al elevado volumen de datos (lo que afecta actualmente sobre todo la navegación con ayuda de imágenes de Google Earth y WLAN-Hotspot), se recomienda encarecidamente un contrato de móvil con tarifa plana para datos. Los servicios basados en la información online sólo pueden utilizarse mediante un contrato de móvil con opción de datos y dentro de la cobertura de la red de móvil; solo se ofrecen en Europa (en Rusia: sólo en la zona de Moscú y San Petersburgo; no en: Turquía, Chipre, Malta, Islandia); su utilización genera costes suplementarios (las tarifas y la liquidación de estas dependen del tipo de contrato de teléfono móvil personal); el contenido y el entorno de los servicios basados en la información vía online pueden variar. Fácil manejo mediante el MMI navegación plus, el volante multifunción de cuero o el sistema de control por voz (solo en A5/S5 Coupé). Para mayor información sobre compatibilidades, consulte www.audi.com/bluetooth. (Sólo puede pedirse en combinación con MMI Navegación plus).



Auricular para teléfono Audi con Bluetooth y teléfono Audi con Bluetooth online

Con pantalla de color y lector de tarjetas SIM integrado, para mantener la discreción en las llamadas; permite escribir cómodamente mensajes SMS mediante el reconocimiento automático de palabras. El auricular está colocado en el apoyabrazos central delantero.

Sistemas de asistencia



Audi parking system plus con cámara de marcha atrás*

Facilita el aparcamiento, tanto hacia delante como hacia atrás, mediante indicaciones acústicas y ópticas, así como representación del área posterior al vehículo a través de la pantalla del MMI, con modos de indicación dinámicos para el carril calculado (en función del ángulo del volante), incluye líneas de guía y ayuda así como para reconocer los puntos de giro en maniobras de aparcamiento largas, la cámara trasera está discretamente integrada en el tirador de la tapa del maletero. (Sólo disponible en combinación con un sistema de navegación.)

Audi parking system trasero

Facilita las maniobras de aparcamiento hacia atrás gracias a las indicaciones acústicas de la distancia trasera respecto a un objeto reconocido; medición por sensores de ultrasonidos, integrados discretamente en el parachoques.

Audi parking system plus

Ayuda a aparcar hacia adelante y hacia atrás mediante señales acústicas y ópticas en la pantalla del MMI; medición por sensores de ultrasonidos, integrados discretamente en el parachoques.

Audi hold assist

Mantiene firme el vehículo después de las paradas así como en casi todas las cuestas, incluso en casi todos los casos de tiempo ilimitado. El sistema se activa pulsando un botón y permite al conductor arrancar cómodamente sin accionar el freno de aparcamiento electromecánico.

Audi hold assist

Control de cruceo adaptativo
Regulación automática de la distancia (ámbito de regulación de 30 a 200 km/h); reconoce dentro de los límites del sistema, con ayuda de un sensor de radar, los vehículos que circulan por delante y mantiene la distancia mediante la intervención automática de los frenos y la aceleración; 4 regulaciones de la distancia y distintos modos de marcha regulables individualmente; incluye Audi pre sense front: el braking guard avisa al conductor mediante una asistencia de frenado ampliada en caso de una posible colisión contra el vehículo que circula delante; ampliación de la función de una reducción de la velocidad: el vehículo es desacelerado hasta los 30 km/h cuando existe peligro de colisión con un coche detenido o en marcha, para evitar en lo posible dicha colisión.

Trenes de rodaje/frenos

Audi drive select
Cambio de la característica del vehículo, por ejemplo, ajustando la asistencia a la dirección y las curvas características del acelerador y el cambio de marchas; además, el sistema influye en otros equipamientos opcionales; modos disponibles: confort, automático, dinámico y –en combinación con un sistema de navegación MMI– individual. Además, todos los modelos disponen del modo adicional “eficiencia”, que aplica en el motor, el cambio de marchas, el control de cruceo adaptativo Audi opcional y la climatización una configuración básica que ahorra carburante.

Audi side assist*

Asistente de cambio de carril; controla, dentro de los límites del sistema, a partir de una velocidad de 30 km/h y mediante una técnica de radar, el área lateral izquierda y derecha así como posterior al vehículo en marcha e informa o avisa al conductor, a través de una señal LED en el retrovisor exterior, cuando el Audi side assist detecta otro automóvil que puede resultar peligroso en caso de iniciar un cambio de carril.

Audi active lane assist

Asistente de mantenimiento de carril, ayuda al conductor, dentro de los límites del sistema, a mantenerse de un modo confortable en su carril (ámbito de funcionamiento 60–250 km/h). Si el sistema está activado y preparado y el conductor no ha encendido los intermitentes, el Audi active lane assist le ayuda, mediante una suave intervención correctora de la dirección, a mantener el vehículo dentro de las líneas de límite de marcha reconocidas; además, el conductor puede elegir si desea ser asistido continuamente o poco antes de pisar la línea (punto del periodo de dirección a elegir temprano/tardío); además, se produce también, si el conductor lo desea, una vibración del volante. (Sólo disponible en combinación con asistente de luces largas.)

Audi active lane assist

Tren de rodaje con regulación de la amortiguación
Ajuste de regulación electrónica a las distintas situaciones de marcha; selección dinámica y orientada a la comodidad del reglaje de la amortiguación mediante el Audi drive select; S5 Coupé/S5 Cabrio: sobre la base del tren de rodaje deportivo S. (Sólo disponible en combinación con Audi drive select.)

Tren de rodaje dinámico

A5 Coupé/A5 Cabrio: proporciona una extraordinaria dinámica de marcha junto con una gran comodidad, con eje delantero de construcción ligera y 5 brazos con eje de dirección virtual, estabilizador tubular transversal; eje trasero de brazos trapezoidales y suspensión independiente para cada rueda; amortiguador por presión de gas de 2 válvulas y muelles helicoidales, muelle de tracción con tope, soporte de eje trasero con alojamiento elástico, eje delantero fijado a la carrocería mediante tornillos.

Trenes de rodaje/frenos
<p>Tren de rodaje deportivo</p> A5 Coupé/A5 Cabrio: con suspensión y amortiguación más energícas, para conseguir un contacto más directo con la calzada y un comportamiento deportivo.

Tren de rodaje deportivo S line
A5 Coupé/A5 Cabrio: con ajuste más dinámico y altura rebajada en 10 mm.

Tren de rodaje deportivo S
S5 Coupé/S5 Cabrio: con suspensión y amortiguación de ajuste más enérgico, para un contacto más directo con la calzada y un comportamiento deportivo, eje delantero de construcción ligera y 5 brazos, estabilizador tubular transversal; eje trasero de brazos trapezoidales con suspensión independiente en cada rueda, amortiguadores por presión de gas 2 válvulas y muelles helicoidales, soporte del eje delantero atornillado de forma fija a la carrocería, soporte de eje trasero con alojamiento elástico.

Sistema de frenos
De doble circuito con distribución diagonal, sistema antibloqueo de frenos ABS con distribución electrónica de la fuerza de frenado EBV, programa electrónico de estabilización ESP con asistente de frenado, intensificador de la fuerza de frenado en tándem, frenos de disco en las 4 ruedas, los dos delanteros con ventilación interior; S5 Coupé/S5 Cabrio: sistema de frenos de altas prestaciones con discos de freno con ventilación interior en los ejes delantero y trasero.

Pinzas del disco de freno
S5 Coupé/S5 Cabrio: pintadas en negro, las delanteras con emblema S5.

Freno de estacionamiento electromecánico
Incluye función de freno de estacionamiento en parada; asistente de arranque mediante liberación automática del freno al arrancar y función de frenado de emergencia en las 4 ruedas durante la marcha.

Técnica/Seguridad
<p>Airbag</p> Protección adaptativa contra impactos frontales con reconocimiento de la posición de los asientos y airbag fullsize para conductor y acompañante; A5/S5 Cabrio: Airbag laterales delanteros (airbag tórax/pelvis); A5/S5 Coupé: Airbag laterales delanteros (airbag tórax/pelvis), sistema de airbag de cabeza.

Sistema de airbag de cabeza
A5/S5 Coupé: se despliega por toda la longitud de la superficie de las lunetas laterales en la zona de la 1ª y 2ª fila de asientos, protegiendo a los pasajeros delanteros y traseros en caso de un impacto lateral.

Sistema de reposacabezas integral
En caso de colisión por alcance, y gracias a la forma del asiento, el tronco queda protegido y la cabeza bien apoyada. De este modo, se incrementa la acción protectora reduciendo el peligro de un traumatismo por “latigazo”.

Carrocería galvanizada
Totalmente galvanizada en las zonas con peligro de corrosión, autoportante, unida a los bajos con soldadura, frontal y techo con zonas de absorción de impactos definidas, guardabarros delantero de aluminio. (12 años de garantía contra corrosión.)

Protección antivuelco activa
A5/S5 Cabrio: Accionamiento automático del sistema de protección detrás de los reposacabezas traseros.

Cuadro de instrumentos
Con iluminación regulable, tacómetro electrónico con cuentakilómetros y cuentakilómetros diario, cuenta-revoluciones y resaltado automático al conectar el motor (solo para A5/S5 Coupé y S5 Cabrio), reloj radio-controlado (en combinación con MMI navegación plus, reloj GPS), indicador de la temperatura del refrigerante y de nivel de combustible; S5 Coupé/S5 Cabrio: con cifras en gris específicas S, agujas blancas, inscripción S5 en el cuentarrevoluciones.

Columna de dirección de seguridad
Incluye una mecánica de aplazamiento con función de amortiguación que complementa el potencial de protección del cinturón de seguridad y los airbag.

Cinturones de seguridad
Automáticos, de 3 puntos de sujeción en los 4 asientos; los delanteros disponen de reconocimiento de cinturón, limitador de tensión; pretensor en cinturones delanteros y traseros (A5/S5 Coupé, solo los delanteros), color armonizado con el interior.

Avanzador de cinturón automático
A5/S5 Cabrio: Con 2 posiciones para distintas alturas de pasajeros. Al encender el contacto, se avanza el cinturón, mientras que al apagarlo vuelve hacia atrás.

Triángulos de emergencia
Con soporte, en el lado interior de la tapa del maletero.

Botiquín
En el compartimiento del apoyabrazos central trasero: A5/S5 Cabrio: en el compartimento bajo el asiento del conductor.

Control antideslizamiento de tracción ASR
Para conseguir una buena tracción, reduce el deslizamiento de las ruedas motrices.

Bloqueo electrónico del diferencial EDS
La ayuda al arranque frena automáticamente las ruedas motrices hasta alcanzar una velocidad aproximada de 100 km/h en calzadas de diferente grado de agarre y superficies resbaladizas, proporcionando una potente fuerza de avance.

Programa electrónico de estabilización ESP
Conecta los sistemas ABS, EBV, ASR y EDS con sus propios sensores y compara los datos actuales con los datos de referencia; proporciona mayor estabilidad en cada velocidad frenando las ruedas de modo selectivo e individual e interviniendo en la gestión del motor.

ESP con bloqueo transversal electrónico
A5 Coupé/A5Cabrio: la función electrónica de bloqueo transversal está integrada en el ESP en los modelos con tracción delantera. Distribuye el momento de tracción según la situación de marcha frenando selectivamente las ruedas. En recorridos sinuosos, el bloqueo transversal actúa de modo activo. Lo que significa mejor tracción y dinámica en las curvas y un comportamiento de marcha preciso y neutro (menos subvirajes). Además, se mejora la agilidad durante la conducción.

Dirección asistida electromecánica
Sistema de dirección por cremallera sin mantenimiento con servoasistencia en función de la velocidad; tacto de dirección preciso incluso a velocidad alta, extraordinaria asistencia al aparcar.

Cambio de marchas manual
A5 Coupé/A5 Cabrio: de 6 velocidades, completamente sincronizado, embrague hidráulico de monodisco en seco con revestimiento sin amianto, volante de inercia de 2 masas.

Técnica/Seguridad
<p>multitronic</p> A5 Coupé/A5 Cabrio: generación de cambios multitronic de progresión continua con programa deportivo y de control dinámico, en modo manual con 8 marchas, embrague de discos ajustado hidráulicamente (disponible para modelos con tracción delantera).

S tronic
(disponible para modelos con tracción integral permanente quattro®), la caja de cambio de 7 velocidades de doble embrague con accionamiento electrohidráulico permite unos tiempos de cambio más cortos y un cambio casi sin interrupción perceptible de la fuerza de tracción; se acciona mediante las levas de cambio situadas detrás del volante (opcional, de serie en los modelos S) o la palanca de cambio. En cajas de cambio automáticas, el conductor puede elegir entre 2 programas: D (normal) y S (deportivo).

Tracción delantera
A5 Coupé/A5 Cabrio

quattro®
Tracción integral permanente con distribución del par motor asimétrica y dinámica, diferencial central autobloqueante de distribución del par motor de modo selectivo a cada rueda, distribución de las fuerzas motrices a cada rueda según la situación de marcha para conseguir un comportamiento de marcha de control preciso.

quattro® con diferencial deportivo
El diferencial deportivo de regulación electrónica distribuye de modo variable las fuerzas motrices entre las ruedas traseras proporcionando un extraordinario confort en la aceleración en curvas y una estabilidad del vehículo ante movimientos de la carga. Además, proporciona una conducción más ágil así como un comportamiento de la dirección directo y perfeccionado con un mínimo esfuerzo de dirección. A5 Coupé/A5 Cabrio: sólo disponible para 3.0 TDI.

Recuperación
Durante una fase propulsada o una fase de frenado, y gracias al aumento de la tensión del generador, la energía cinética se transforma en energía eléctrica utilizable. De este modo, en la siguiente fase de aceleración el generador se verá menos solicitado, ya que aprovechará esta energía, y se ahorrará hasta un 3 % de combustible.

Sistema Start-Stop
Ayuda a disminuir el consumo de combustible y las emisiones de CO2, desconectando el motor en periodos de parada, por ejemplo, en los semáforos. Para volver a encender el motor de un modo óptimo, el proceso de encendido ya se inicia al pisar el embrague o al soltar el pedal del freno.

Protección contra error en el repostaje
A5 Coupé/A5 Cabrio: evita mecánicamente que, por error, se reposte un automóvil diésel con gasolina.

Garantía adicional Audi

Garantía adicional Audi
Se contrata directa y exclusivamente al comprar un vehículo nuevo; continua de un modo consecuente la garantía del fabricante y ofrece con ello más allá de los 2 primeros años la continuación de la protección de riesgo y costes de las revisiones en el concesionario oficial. Existen 9 combinaciones de duración de la garantía y kilometraje total a elegir:

Garantía adicional Audi de 1 año adicional, kilometraje total máximo 30.000 km.

Garantía adicional Audi de 1 año adicional, kilometraje total máximo 60.000 km.

Garantía adicional Audi de 1 año adicional, kilometraje total máximo 90.000 km.

Garantía adicional Audi de 2 años adicionales, kilometraje total máximo 40.000 km.

Garantía adicional Audi de 2 años adicionales, kilometraje total máximo 80.000 km.

Garantía adicional Audi de 2 años adicionales, kilometraje total máximo 120.000 km.

Garantía adicional Audi de 3 años adicionales, kilometraje total máximo 50.000 km.

Garantía adicional Audi de 3 años adicionales, kilometraje total máximo 100.000 km.

Garantía adicional Audi de 3 años adicionales, kilometraje total máximo 150.000 km.

Accesorios Originales Audi: su decisión para disfrutar de una mayor individualidad.

¿Ha podido decidirse entre cuatro automóviles extraordinarios? Da lo mismo cuál vaya a conducir dentro de poco, si es el A5 Coupé, el S5 Coupé, el A5 Cabrio o el S5 Cabrio, pues todos ellos proyectan un estilo totalmente propio. Sólo les falta un pequeño detalle: la personalidad de su propietario. En las siguientes páginas encontrará una pequeña selección de las distintas posibilidades de adaptar su Audi a sus exigencias y gustos personales. Los Accesorios Originales Audi armonizan perfectamente con el diseño y la funcionalidad de cada modelo, permitiéndole al mismo tiempo darle su toque personal.



Para mayor información, consulte el Catálogo de Accesorios del Audi A5, en www.audi.com, en su concesionario Audi o en nuestra Boutique on-line www.accessorios-audi.es





1 2 3

1 Umbrales laterales

Subraya la dinámica parte lateral y aporta al automóvil un toque personal.

2 Exclusivos embellecedores de escape

De 2 flujos. De acero cromado. Disponible para modelos de 4 cilindros. Variantes de color: Plata y negro.

3 Alerón de cola

Para una dinámica aún mayor en la zaga: el alerón trasero fijo (aquí pintado en el color de la carrocería).

4 Cadenas para nieve

Para una mejor sujeción sobre nieve y hielo. Adecuadas, por ejemplo, para neumático de tamaño 225/50 R 17.

5 Llantas de invierno de aleación en diseño de 5 brazos

Rueda de invierno completa apta para cadenas disponible en las dimensiones 7,5 J x 17 para neumáticos tamaño 225/50 R 17. Encontrará otras ruedas en distintos diseños, también para verano, en el catálogo de accesorios específico.

6 Cubremaletero

Los bordes elevados en todo el perímetro de la cubierta protectora protegen mejor contra la suciedad de la base del maletero. El grabado de rombos antideslizamiento proporciona una mejor sujeción del equipaje. Es fácil de colocar y ocupa poco espacio. La bandeja de maletero y las alfombrillas de goma ofrecen aún mayor protección contra la suciedad.

7 Juego de mantenimiento y limpieza para Cabrio

Para los cuidados básicos. Consta limpiador de espuma activa de 300 ml, impregnación para tela de 300 ml (para la capota y los tapizados textiles), guante eliminador de insectos y 1 esponja.

8 Baúl para esquís y equipaje (450 l)

Este baúl portaesquíes con cierre con llave es muy adecuado para las vacaciones de invierno. Puede abrirse y cargarse por ambos lados. Apropiado para esquís de hasta 2,10 m de longitud. Debe respetarse el peso máximo autorizado, que es de 50 kg. El soporte para bicicletas, el soporte para horquillas de bicicleta y el portabicicletas para el enganche de remolque ofrecen más posibilidades de transporte. (Sólo puede utilizarse en combinación con barras transversales.)

9 Juego de cables adaptadores para Audi music interface

Permiten conectar distintos modelos de iPod y otros reproductores audiovisuales portátiles. Se maneja a través del sistema MMI, si permite la función de reproducción de audiovisuales. Para conectar los reproductores audiovisuales serán necesarios los cables adaptadores. (Sólo disponible en combinación con equipo de radio Concert o Symphony).



4 5



6



7



8



9

Modelo	A5 Cabrio 1.8 TFSI	A5 Cabrio 2.0 TFSI	A5 Cabrio 2.0 TFSI quattro	A5 Cabrio 2.0 TDI <p>Con filtro de partículas diésel</p>
Tipo de motor	Motor de gasolina de 4 cilindros en línea con inyección directa, turboalimentación y Audi valvelift system	Motor de gasolina de 4 cilindros en línea con inyección directa, turboalimentación y Audi valvelift system	Motor de gasolina de 4 cilindros en línea con inyección directa, turboalimentación y Audi valvelift system	Motor diésel de 4 cilindros en línea con sistema de inyección common-rail y turboalimentación
Cilindrada, cm³ (válvulas por cilindro)	1798 (4)	1984 (4)	1984 (4)	1968 (4)
Potencia máxima¹, CV (kW)/rpm	170 (125)/3800-6200	211 (155)/4300-6000	211 (155)/4300-6000	177 (130)/4200
Par motor máximo, Nm/rpm	320/1400-3700	350/1500-4200	350/1500-4200	380/1750-2500
Transmisión/Ruedas				
Tipo de tracción	Tracción delantera	Tracción delantera	Tracción integral permanente quattro®	Tracción delantera
Tipo de cambio	Manual de 6 marchas	[multitronic]	[S tronic de 7 marchas]	Manual de 6 marchas
Llantas	Llantas de aleación ligera, 7,5 J x 17	Llantas de aleación ligera, 7,5 J x 17	Llantas de aleación ligera, 7,5 J x 17	Llantas de aleación ligera, 7,5 J x 17
Neumáticos	225/50 R 17	225/50 R 17	225/50 R 17	225/50 R 17
Peso/Volumen				
Peso en vacío², kg	1695	[1735]	[1810]	1730
Peso máximo admisible, kg	2120	[2160]	[2235]	2155
Peso máximo en baca/apoyo, kg	-/80	[-/80]	[-/80]	-/80
Carga admisible en remolque³, kg	sin freno <p>pendiente del 12 %</p> <p>pendiente del 8 %</p> <p>750</p> <p>1500</p> <p>1700</p>	[750] <p>[1500]</p> <p>[1700]</p>	[750] <p>[1700]</p> <p>[1900]</p>	750 <p>1600</p> <p>1800</p>
Capacidad aproximada del depósito, l	63	[63]	[61]	63
Prestaciones de marcha/Consumos⁴				
Velocidad máxima, km/h	222	[233]	[238]	222
Aceleración 0-100 km/h, s	8,7	[7,6]	[7,3]	8,8
Tipo de combustible	Gasolina Súper sin azufre, 95 RON⁶	Gasolina Súper sin azufre, 95 RON⁶	Gasolina Súper sin azufre, 95 RON⁶	Diésel sin azufre⁷
Consumo de combustible⁸, l/100 km	urbano <p>interurbano</p> <p>promedio</p> <p>7,9</p> <p>5,1</p> <p>6,2</p>	[7,8] <p>[5,6]</p> <p>[6,4]</p>	[8,8] <p>[6,1]</p> <p>[7,2]</p>	5,7 <p>4,4</p> <p>4,9</p>
Emisiones de CO₂⁸, g/km	urbano <p>interurbano</p> <p>promedio</p> <p>182</p> <p>119</p> <p>143</p>	[181] <p>[130]</p> <p>[149]</p>	[203] <p>[141]</p> <p>[164]</p>	148 <p>115</p> <p>127</p>
Norma de emisiones	EU5	EU5	EU5	EU5

Modelo	A5 Cabrio 3.0 TDI <p>Con filtro de partículas diésel</p>	A5 Cabrio 3.0 TDI quattro <p>Con filtro de partículas diésel</p>	S5 Cabrio
Tipo de motor	Motor diésel de 6 cilindros en V con sistema de inyección common-rail y turboalimentación	Motor diésel de 6 cilindros en V con sistema de inyección common-rail y turboalimentación	Motor de gasolina de 6 cilindros en V con inyección directa y módulo de carga mecánico
Cilindrada, cm³ (válvulas por cilindro)	2967 (4)	2967 (4)	2995 (4)
Potencia máxima¹, CV/rpm	204 (150)/3500-4500	245 (180)/4000-4500	333 (245)/5500-6500
Par motor máximo, Nm/rpm	400/1250-3500	500/1400-3250	440/2900-5300
Transmisión/Ruedas			
Tipo de tracción	Tracción delantera	Tracción integral permanente quattro®	Tracción integral permanente quattro®
Tipo de cambio	[multitronic]	[S tronic de 7 marchas]	[S tronic de 7 marchas]
Llantas	Llantas de aleación ligera, 7,5 J x 17	Llantas de aleación ligera, 7,5 J x 17	Llantas de aleación, 8,5 J x 18
Neumáticos	225/50 R 17	225/50 R 17	245/40 R 18
Peso/Volumen			
Peso en vacío², kg	[1835]	[1920]	[1955]
Peso máximo admisible, kg	[2260]	[2345]	[2380]
Peso máximo en baca/apoyo, kg	[-/80]	[-/80]	[-/80]
Carga admisible en remolque³, kg	sin freno <p>pendiente del 12 %</p> <p>pendiente del 8 %</p> <p>[750]</p> <p>[1900]</p> <p>[2100]</p>	[750] <p>[1900]</p> <p>[2100]</p>	[750] <p>[1900]</p> <p>[2100]</p>
Capacidad aproximada del depósito, l	[63]	[61]	[61]
Prestaciones de marcha/Consumos⁴			
Velocidad máxima, km/h	[230]	[250]	[250]⁵
Aceleración 0-100 km/h, s	[7,6]	[6,3]	[5,4]
Tipo de combustible	Diésel sin azufre⁷	Diésel sin azufre⁷	Gasolina Súper sin azufre, 95 RON⁶
Consumo de combustible⁸, l/100 km	urbano <p>interurbano</p> <p>promedio</p> <p>[5,8]</p> <p>[4,9]</p> <p>[5,2]</p>	[7,0] <p>[5,2]</p> <p>[5,9]</p>	[11,2] <p>[6,9]</p> <p>[8,5]</p>
Emisiones de CO₂⁸, g/km	urbano <p>interurbano</p> <p>promedio</p> <p>[153]</p> <p>[129]</p> <p>[138]</p>	[184] <p>[137]</p> <p>[154]</p>	[262] <p>[161]</p> <p>[199]</p>
Norma de emisiones	EU5	EU5	EU5

[[]] Datos para multitronic o S tronic. Notas explicativas de ¹ a ⁸ en la página 124.

Notas explicativas

¹ El valor indicado se ha determinado conforme al método de medición especificado (directiva 80/1269/CEE en la versión actualmente vigente).

² Peso del vehículo en vacío con conductor (68 kg), equipaje (7 kg) y depósito del combustible lleno en un 90 %, según la directiva 92/21/UE en la versión actualmente vigente. Los equipamientos opcionales pueden aumentar el peso en vacío del vehículo, así como su coeficiente de resistencia al aire, por lo que la carga útil admisible y la velocidad máxima se reducen proporcionalmente.

³ Cuando aumenta la altura, se reduce la potencia del motor. A partir de 1.000 metros sobre el nivel del mar, y cada 1.000 metros suplementarios, el peso del total (carga admisible de remolque + peso máximo del vehículo tractor) deberá reducirse en un 10 %. Valor válido cuando el remolque está sujetado por el enganche incorporado suministrado de fábrica. Si se utiliza el vehículo con dispositivo de remolque con finalidades comerciales, será necesario un aparato de control homologado por la UE.

⁴ El consumo de combustible y las emisiones de CO₂ de un vehículo dependen no sólo del aprovechamiento eficiente del combustible por parte del vehículo, sino también del estilo de conducción y de otros factores ajenos a la técnica. El CO₂ es el gas que produce el efecto invernadero, principal responsable del calentamiento terrestre.

⁵ Con regulación.

⁶ Se recomienda utilizar carburante sin plomo “Gasolina súper sin azufre de 95 RON” según la norma DIN EN 228. Si no fuera posible: carburante sin plomo “Gasolina Normal sin azufre 91 RON” según la norma DIN EN 228 con una mínima disminución de la potencia. Es particularmente recomendable el tipo de carburante sin plomo de 95 RON con un contenido máximo de etanol del 10 % (E10). Los datos de consumo se refieren al funcionamiento con carburante de 95 RON según la norma 692/2008/EG.

⁷ Se recomienda utilizar carburante Diesel sin azufre según la norma DIN EN 590 (51 CN). Si no fuera posible: Diésel según EN 590 (51 CN).

⁸ Los valores indicados se han determinado conforme al método de medición especificado. Los datos no se refieren a un vehículo concreto ni forman parte de la oferta, sino que sirven únicamente para fines comparativos entre los distintos tipos de vehículo.

Nota importante

La revisión de mantenimiento se realizará conforme al aviso del indicador de servicio.

Audi A5 Coupé

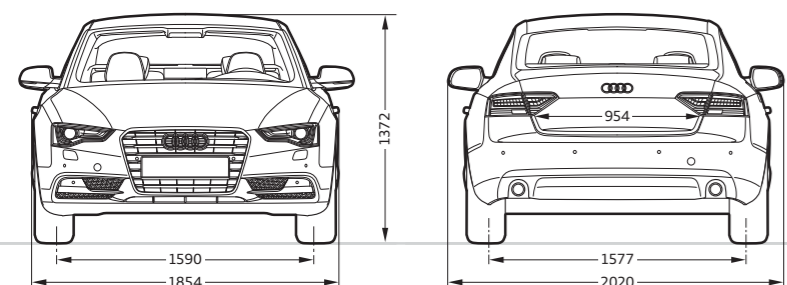
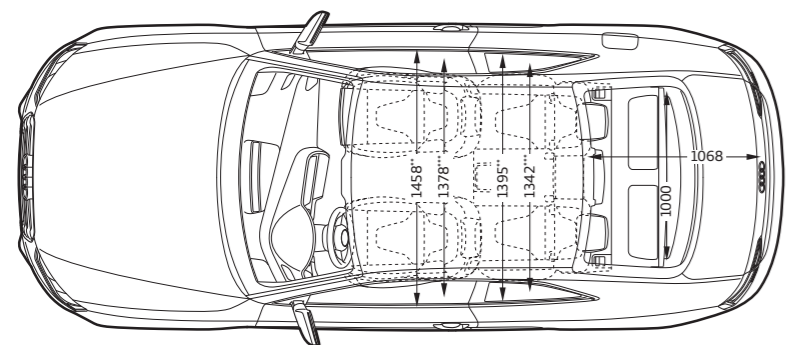
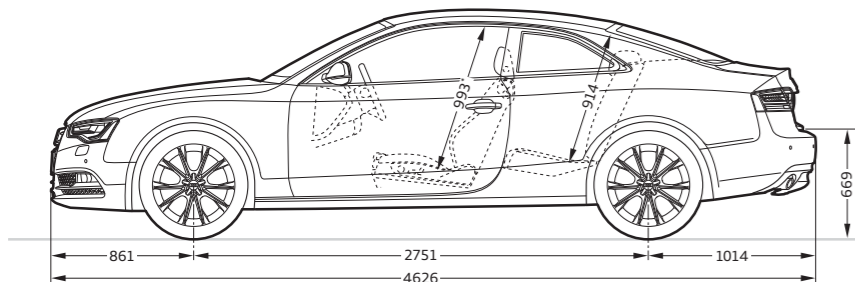

Dimensiones en milímetros.

Las dimensiones indicadas corresponden al vehículo en vacío.

Capacidad del maletero en litros: 455/829 l (medición según el método VDA con bloques de 200 x 100 x 50 mm de arista); 2. Valor: con el respaldo de la banqueta trasera abatido). Radio de giro aprox. 11,4 m.

*Espacio para la cabeza máximo. **Anchura del espacio para los codos. ***Anchura del espacio para los hombros.

Audi S5 Coupé

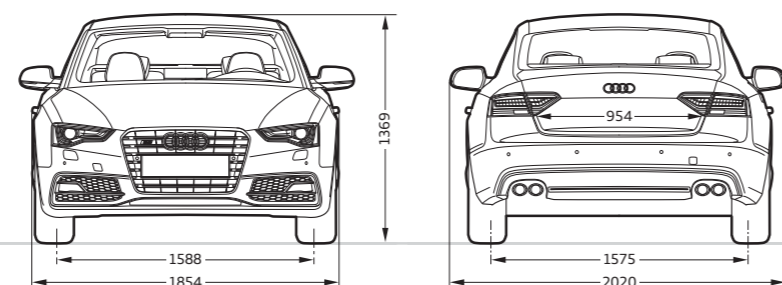
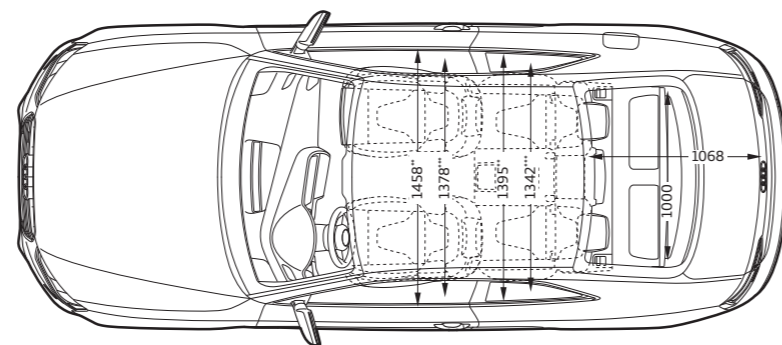
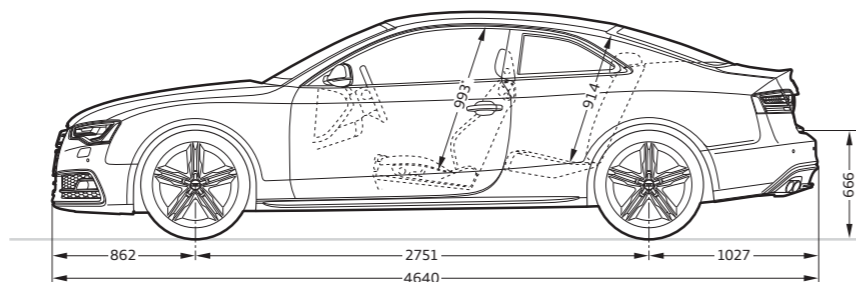

Dimensiones en milímetros.

Las dimensiones indicadas corresponden al vehículo en vacío.

Capacidad del maletero en litros: 455/829 l (medición según el método VDA con bloques de 200 x 100 x 50 mm de arista); 2. Valor: con el respaldo de la banqueta trasera abatido). Radio de giro aprox. 11,4 m.

*Espacio para la cabeza máximo. **Anchura del espacio para los codos. ***Anchura del espacio para los hombros.

Audi A5 Cabrio

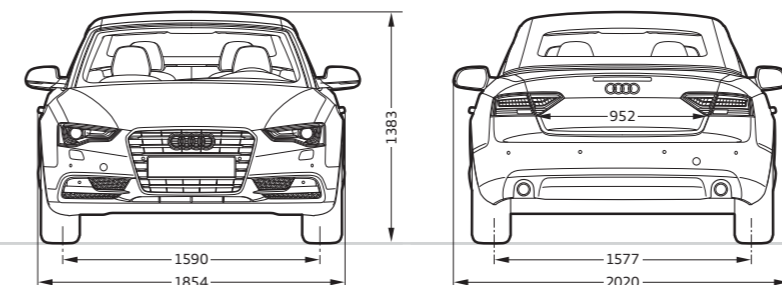
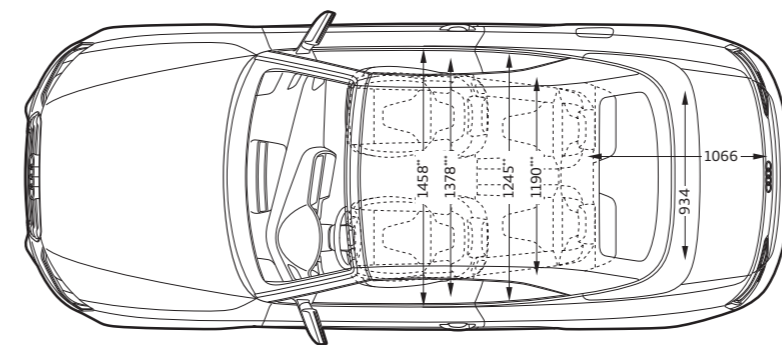
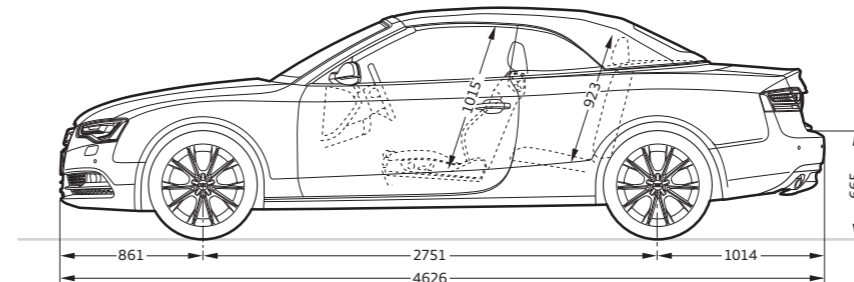

Dimensiones en milímetros.

Las dimensiones indicadas corresponden al vehículo en vacío.

Capacidad del maletero en litros: 320 con la capota abierta, 380 con la capota bajada, 750 con el respaldo de la banqueta trasera abatido (Medición según el método VDA con bloques de 200 x 100 x 50 mm. de arista). Radio de giro aprox. 11,4 m.

*Espacio para la cabeza máximo. **Anchura del espacio para los codos. ***Anchura del espacio para los hombros.

Audi S5 Cabrio

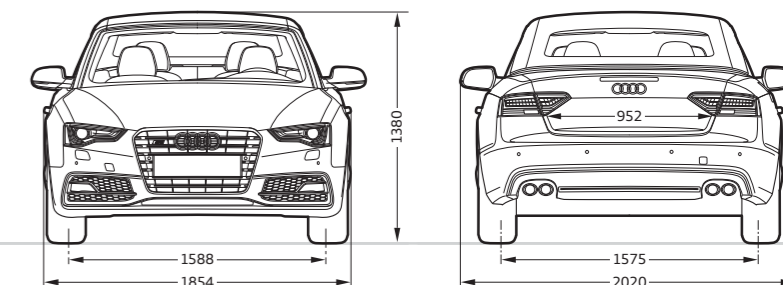
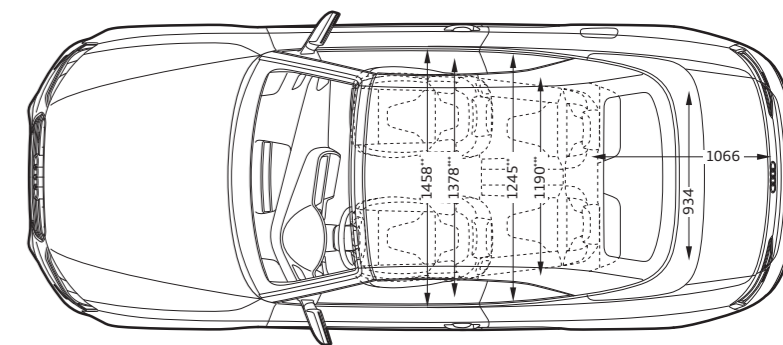
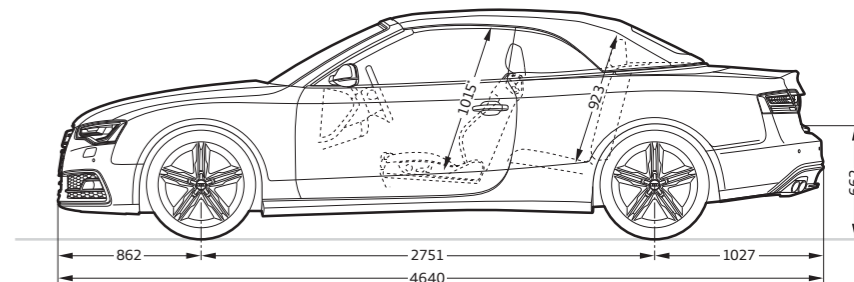

Dimensiones en milímetros.

Las dimensiones indicadas corresponden al vehículo en vacío.

Capacidad del maletero en litros: 320 con la capota abierta, 380 con la capota bajada, 750 con el respaldo de la banqueta trasera abatido (Medición según el método VDA con bloques de 200 x 100 x 50 mm. de arista). Radio de giro aprox. 11,4 m.

*Espacio para la cabeza máximo. **Anchura del espacio para los codos. ***Anchura del espacio para los hombros.

	Página	A5 Coupé	S5 Coupé	A5 Cabrio	S5 Cabrio
Pinturas de la carrocería	86				
Pinturas de la carrocería lisas		<input type="checkbox"/>	<input type="checkbox"/>	<input type="checkbox"/>	<input type="checkbox"/>
Pinturas de la carrocería metalizadas/efecto perla		<input checked="" type="checkbox"/>	<input checked="" type="checkbox"/>	<input checked="" type="checkbox"/>	<input checked="" type="checkbox"/>
Pinturas de la carrocería efecto cristal		–	<input checked="" type="checkbox"/>	–	<input checked="" type="checkbox"/>
Pinturas personalizadas Audi exclusive		<input checked="" type="checkbox"/>	<input checked="" type="checkbox"/>	<input checked="" type="checkbox"/>	<input checked="" type="checkbox"/>
Colores de la capota, revestimiento interior del techo de la capota	89				
Capota negra		–	–	<input type="checkbox"/>	<input type="checkbox"/>
Capota gris ¹		–	–	<input checked="" type="checkbox"/>	<input checked="" type="checkbox"/>
Capota roja		–	–	<input checked="" type="checkbox"/>	<input checked="" type="checkbox"/>
Capota marrón		–	–	<input checked="" type="checkbox"/>	<input checked="" type="checkbox"/>
Revestimiento interior del techo de la capota		–	–	<input type="checkbox"/>	<input type="checkbox"/>
Asientos/tapizados de los asientos	90				
Asientos normales delanteros		<input type="checkbox"/>	–	<input type="checkbox"/>	–
Asientos deportivos delanteros		<input checked="" type="checkbox"/>	<input type="checkbox"/>	<input checked="" type="checkbox"/>	<input type="checkbox"/>
Asientos deportivos S delanteros		<input checked="" type="checkbox"/> ²	<input checked="" type="checkbox"/>	<input checked="" type="checkbox"/> ²	<input checked="" type="checkbox"/>
Asientos de confort climatizados delanteros		<input checked="" type="checkbox"/>	<input checked="" type="checkbox"/>	<input checked="" type="checkbox"/>	<input checked="" type="checkbox"/>
Tela Arkade		<input type="checkbox"/>	–	<input type="checkbox"/>	–
Tela Atrium		<input checked="" type="checkbox"/>	–	–	–
Combinación Alcantara/cuero		<input checked="" type="checkbox"/>	<input type="checkbox"/>	<input checked="" type="checkbox"/>	<input type="checkbox"/>
Cuero Milano		<input checked="" type="checkbox"/>	–	<input checked="" type="checkbox"/>	–
Cuero Milano microperforado		<input checked="" type="checkbox"/>	<input checked="" type="checkbox"/>	<input checked="" type="checkbox"/>	<input checked="" type="checkbox"/>
Cuero napa fina		<input checked="" type="checkbox"/>	<input checked="" type="checkbox"/>	<input checked="" type="checkbox"/>	<input checked="" type="checkbox"/>
Equipamiento de cuero Audi exclusive en Alcantara/cuero Valcona (paquete 1)		<input checked="" type="checkbox"/>	<input checked="" type="checkbox"/>	–	–
Equipamiento de cuero Audi exclusive en cuero Valcona (paquete 1)		<input checked="" type="checkbox"/>	<input checked="" type="checkbox"/>	–	–
Equipamiento de cuero Audi exclusive en cuero Valcona (paquete 2)		<input checked="" type="checkbox"/>	<input checked="" type="checkbox"/>	–	–
Equipamiento de cuero Audi exclusive en Alcantara/cuero napa fina (paquete 2)		–	–	<input checked="" type="checkbox"/>	<input checked="" type="checkbox"/>

Equipamiento de serie Equipamiento opcional – No disponible

Pueden existir variaciones según el país. Su concesionario Audi tendrá mucho gusto en informarle sobre qué equipamientos son de serie y cuáles opcionales en su país.

	Página	A5 Coupé	S5 Coupé	A5 Cabrio	S5 Cabrio
Equipamiento de cuero Audi exclusive en cuero napa fina (paquete 2)		–	–	<input checked="" type="checkbox"/>	<input checked="" type="checkbox"/>
Revestimiento interior del techo	97				
Revestimiento interior del techo de tela		<input type="checkbox"/>	<input type="checkbox"/>	–	–
Revestimiento interior del techo de tela negra		<input checked="" type="checkbox"/>	–	–	–
Inserciones decorativas	98				
Lacado reflex gris acero		<input type="checkbox"/>	–	<input type="checkbox"/>	–
Lacado reflex marrón turba		<input type="checkbox"/>	–	<input type="checkbox"/>	–
Aluminio Trigon		<input checked="" type="checkbox"/>	–	<input checked="" type="checkbox"/>	–
Aluminio mate cepillado		<input checked="" type="checkbox"/> ³	<input type="checkbox"/>	<input checked="" type="checkbox"/> ³	<input type="checkbox"/>
Fibra de carbono Atlas		–	<input checked="" type="checkbox"/>	–	<input checked="" type="checkbox"/>
Malla de acero fino		<input checked="" type="checkbox"/> ²	<input checked="" type="checkbox"/>	<input checked="" type="checkbox"/> ²	<input checked="" type="checkbox"/>
Madera de raíz de nogal marrón oscuro		<input checked="" type="checkbox"/>	–	<input checked="" type="checkbox"/>	–
Madera de fresno marrón natural		<input checked="" type="checkbox"/>	–	<input checked="" type="checkbox"/>	–
Madera de abedul gris		<input checked="" type="checkbox"/> ²	<input checked="" type="checkbox"/>	<input checked="" type="checkbox"/> ²	<input checked="" type="checkbox"/>
Lacado brillante negro		<input checked="" type="checkbox"/> ³	<input checked="" type="checkbox"/>	<input checked="" type="checkbox"/> ³	<input checked="" type="checkbox"/>
Inserciones decorativas Audi exclusive		<input checked="" type="checkbox"/>	<input checked="" type="checkbox"/>	<input checked="" type="checkbox"/>	<input checked="" type="checkbox"/>
Llantas/neumáticos	100				
Llantas de aleación ligera en diseño de 6 brazos		<input type="checkbox"/>	–	<input type="checkbox"/>	–
Llanta de aleación en diseño de 5 brazos		<input checked="" type="checkbox"/>	–	<input checked="" type="checkbox"/>	–
Llantas de aleación en diseño de 7 brazos “Parábola”		<input checked="" type="checkbox"/>	–	<input checked="" type="checkbox"/>	–
Llantas de aleación en diseño de 6 radios “Parabólico”		<input checked="" type="checkbox"/>	–	<input checked="" type="checkbox"/>	–
Llantas de aleación en diseño de 15 radios “Estrella”		<input checked="" type="checkbox"/>	–	<input checked="" type="checkbox"/>	–
Llantas de aleación en diseño de 5 brazos “Dynamic”		<input checked="" type="checkbox"/>	–	<input checked="" type="checkbox"/>	–
Llantas de aleación en diseño de 5 radios “V”		<input checked="" type="checkbox"/>	–	<input checked="" type="checkbox"/>	–
Llantas de aleación en diseño de 5 brazos “Y”		<input checked="" type="checkbox"/>	–	<input checked="" type="checkbox"/>	–
Llantas de aleación en diseño de 10 radios		<input checked="" type="checkbox"/>	–	<input checked="" type="checkbox"/>	–

	Página	A5 Coupé	S5 Coupé	A5 Cabrio	S5 Cabrio
Llantas de invierno de aleación ligera en diseño de 6 brazos. No disponibles en España		<input checked="" type="checkbox"/>	–	<input checked="" type="checkbox"/>	–
Llantas de invierno de aleación en diseño de 5 radios “V”. No disponibles en España		<input checked="" type="checkbox"/>	–	<input checked="" type="checkbox"/>	–
Llantas de aleación Audi exclusive en diseño de 5 radios dobles		<input checked="" type="checkbox"/>	–	<input checked="" type="checkbox"/>	–
Llantas de aleación Audi exclusive en diseño de 5 radios		<input checked="" type="checkbox"/>	–	<input checked="" type="checkbox"/>	–
Llantas de aleación Audi exclusive en diseño de 10 radios		<input checked="" type="checkbox"/>	–	<input checked="" type="checkbox"/>	–
Llantas de aleación Audi exclusive en diseño de 20 radios		<input checked="" type="checkbox"/>	<input checked="" type="checkbox"/>	<input checked="" type="checkbox"/>	<input checked="" type="checkbox"/>
Llantas de aleación Audi exclusive en diseño de 5 radios segmentados		<input checked="" type="checkbox"/>	<input checked="" type="checkbox"/>	<input checked="" type="checkbox"/>	<input checked="" type="checkbox"/>
Llantas de aleación Audi exclusive en diseño de 5 brazos “Rotor”, en óptica de titanio, torneado brillante		<input checked="" type="checkbox"/>	<input checked="" type="checkbox"/>	<input checked="" type="checkbox"/>	<input checked="" type="checkbox"/>
Llantas de aleación Audi exclusive en diseño de 7 radios dobles		<input checked="" type="checkbox"/>	<input checked="" type="checkbox"/>	<input checked="" type="checkbox"/>	<input checked="" type="checkbox"/>
Llantas de aleación en diseño de 5 radios paralelos (diseño S)		–	<input type="checkbox"/>	–	<input type="checkbox"/>
Llantas de aleación en diseño de 5 radios paralelos “Estrella” (diseño S)		–	<input checked="" type="checkbox"/>	–	<input checked="" type="checkbox"/>
Llantas de invierno de aleación en diseño de 5 brazos paralelos (diseño S). No disponibles en España		–	<input checked="" type="checkbox"/>	–	<input checked="" type="checkbox"/>
Ruedas con neumático de emergencia		<input checked="" type="checkbox"/>	–	<input checked="" type="checkbox"/>	–
Tornillos de ruedas con seguro antirrobo		<input checked="" type="checkbox"/>	<input type="checkbox"/>	<input checked="" type="checkbox"/>	<input type="checkbox"/>
Set de reparación de neumáticos		<input checked="" type="checkbox"/>	<input checked="" type="checkbox"/>	<input checked="" type="checkbox"/>	<input checked="" type="checkbox"/>
Rueda de repuesto compacta		<input type="checkbox"/>	<input type="checkbox"/>	<input type="checkbox"/>	<input type="checkbox"/>
Sistema de control de presión de neumáticos		<input checked="" type="checkbox"/>	<input checked="" type="checkbox"/>	<input checked="" type="checkbox"/>	<input checked="" type="checkbox"/>
Caja de herramientas		<input type="checkbox"/>	<input type="checkbox"/>	<input type="checkbox"/>	<input type="checkbox"/>
Gato		<input checked="" type="checkbox"/>	<input checked="" type="checkbox"/>	<input checked="" type="checkbox"/>	<input checked="" type="checkbox"/>
Luces	104				
Faros Xenón plus, limpiaparabrisas incluidos		<input checked="" type="checkbox"/>	<input type="checkbox"/>	<input type="checkbox"/>	<input type="checkbox"/>
Luz de marcha diurna		<input type="checkbox"/>	<input type="checkbox"/>	<input type="checkbox"/>	<input type="checkbox"/>
Luz adaptativa ¹		<input checked="" type="checkbox"/>	<input checked="" type="checkbox"/>	<input checked="" type="checkbox"/>	<input checked="" type="checkbox"/>
Faros		<input type="checkbox"/>	–	–	–
Asistente de luces largas		<input checked="" type="checkbox"/>	<input checked="" type="checkbox"/>	<input checked="" type="checkbox"/>	<input checked="" type="checkbox"/>
Iluminación interior		<input type="checkbox"/>	<input type="checkbox"/>	<input type="checkbox"/>	<input type="checkbox"/>

¹ Consulte a su concesionario Audi a partir de qué fecha exactamente estará disponible. ² Sólo disponible en combinación con paquete deportivo S line. ³ Sólo disponible en combinación con paquete deportivo S line y Audi exclusive line.

	Página	A5 Coupé	S5 Coupé	A5 Cabrio	S5 Cabrio
Luces traseras de tecnología LED		<input checked="" type="checkbox"/>	<input type="checkbox"/>	<input type="checkbox"/>	<input type="checkbox"/>
Luces traseras		<input type="checkbox"/>	–	–	–
Faros antiniebla		<input type="checkbox"/>	<input type="checkbox"/>	<input type="checkbox"/>	<input type="checkbox"/>
Paquete de iluminación		<input checked="" type="checkbox"/>	<input type="checkbox"/>	<input checked="" type="checkbox"/>	<input type="checkbox"/>
Instalación lavafaros		<input checked="" type="checkbox"/>	<input type="checkbox"/>	<input type="checkbox"/>	<input type="checkbox"/>
Sensor de lluvia/luz		<input type="checkbox"/>	<input type="checkbox"/>	<input type="checkbox"/>	<input type="checkbox"/>
Retrovisores	105				
Retrovisor exterior con intermitente LED integrado		<input type="checkbox"/>	<input type="checkbox"/>	<input type="checkbox"/>	<input type="checkbox"/>
Retrovisor exterior ajustable y calefactable eléctricamente		<input checked="" type="checkbox"/>	<input type="checkbox"/>	<input checked="" type="checkbox"/>	<input type="checkbox"/>
Retrovisor exterior ajustable, calefactable y abatible eléctricamente		<input checked="" type="checkbox"/>	<input checked="" type="checkbox"/>	<input checked="" type="checkbox"/>	<input checked="" type="checkbox"/>
Retrovisor exterior ajustable, calefactable y abatible eléctricamente, ambos antideslumbrantes automáticos		<input checked="" type="checkbox"/>	<input checked="" type="checkbox"/>	<input checked="" type="checkbox"/>	<input checked="" type="checkbox"/>
Carcasa de los retrovisores exteriores		<input type="checkbox"/>	<input type="checkbox"/>	<input type="checkbox"/>	<input type="checkbox"/>
Retrovisor interior		<input type="checkbox"/>	<input type="checkbox"/>	<input type="checkbox"/>	<input type="checkbox"/>
Retrovisor interior antideslumbrante automático		<input checked="" type="checkbox"/>	<input checked="" type="checkbox"/>	<input checked="" type="checkbox"/>	<input checked="" type="checkbox"/>
Sistemas de techo	105				
Techo panorámico		<input checked="" type="checkbox"/>	<input checked="" type="checkbox"/>	–	–
Capota totalmente automática		–	–	<input type="checkbox"/>	<input type="checkbox"/>
Capota insonorizante		–	–	<input checked="" type="checkbox"/>	<input type="checkbox"/>
Deflector de viento		–	–	<input type="checkbox"/>	<input type="checkbox"/>
Sistemas de cierre	105				
Cierre centralizado		<input type="checkbox"/>	<input type="checkbox"/>	<input type="checkbox"/>	<input type="checkbox"/>
Mando a distancia		<input type="checkbox"/>	<input type="checkbox"/>	<input type="checkbox"/>	<input type="checkbox"/>
Inmovilizador electrónico		<input type="checkbox"/>	<input type="checkbox"/>	<input type="checkbox"/>	<input type="checkbox"/>
Alarma antirrobo		<input checked="" type="checkbox"/>	<input checked="" type="checkbox"/>	<input checked="" type="checkbox"/>	<input checked="" type="checkbox"/>
Preinstalación para asistente de localización		<input checked="" type="checkbox"/>	<input checked="" type="checkbox"/>	<input checked="" type="checkbox"/>	<input checked="" type="checkbox"/>
Contacto		<input type="checkbox"/>	<input type="checkbox"/>	<input type="checkbox"/>	<input type="checkbox"/>

	Página	A5 Coupé	S5 Coupé	A5 Cabrio	S5 Cabrio
Tapa del maletero de apertura automática		<input type="checkbox"/>	<input type="checkbox"/>	–	–
Llave de confort		<input checked="" type="checkbox"/>	<input checked="" type="checkbox"/>	<input checked="" type="checkbox"/>	<input checked="" type="checkbox"/>
Mando a distancia universal (HomeLink)		<input checked="" type="checkbox"/>	<input checked="" type="checkbox"/>	<input checked="" type="checkbox"/>	<input checked="" type="checkbox"/>
Lunas	106				
Cristales antitéticos		<input type="checkbox"/>	<input type="checkbox"/>	<input type="checkbox"/>	<input type="checkbox"/>
Lunas tintadas oscuras (lunas Privacy)		<input checked="" type="checkbox"/>	<input checked="" type="checkbox"/>	–	–
Luneta trasera		<input type="checkbox"/>	<input type="checkbox"/>	<input type="checkbox"/>	<input type="checkbox"/>
Sistema limpiaparabrisas		<input type="checkbox"/>	<input type="checkbox"/>	<input type="checkbox"/>	<input type="checkbox"/>
Cortinilla enrollable		<input checked="" type="checkbox"/>	<input checked="" type="checkbox"/>	–	–
Otros equipamientos de exterior	106				
Preinstalación para enganche de remolque		<input checked="" type="checkbox"/>	<input checked="" type="checkbox"/>	<input checked="" type="checkbox"/>	<input checked="" type="checkbox"/>
Enganche de remolque		<input checked="" type="checkbox"/>	<input checked="" type="checkbox"/>	<input checked="" type="checkbox"/>	<input checked="" type="checkbox"/>
Paquete brillo		<input type="checkbox"/>	<input type="checkbox"/>	–	–
Óptica de aluminio en el exterior		–	–	<input type="checkbox"/>	<input type="checkbox"/>
Paquete óptico negro Audi exclusive		<input checked="" type="checkbox"/>	<input checked="" type="checkbox"/>	–	–
Parachoques (específico S)		<input checked="" type="checkbox"/> ¹	<input type="checkbox"/>	<input checked="" type="checkbox"/> ¹	<input type="checkbox"/>
Audi Singleframe		<input type="checkbox"/>	<input type="checkbox"/>	<input type="checkbox"/>	<input type="checkbox"/>
Salidas de escape		<input type="checkbox"/>	<input type="checkbox"/>	<input type="checkbox"/>	<input type="checkbox"/>
Alerón trasero		–	<input type="checkbox"/>	–	–
Inscripción/nombre del modelo		<input type="checkbox"/>	<input type="checkbox"/>	<input type="checkbox"/>	<input type="checkbox"/>
Listones de umbrales en el color de la carrocería		<input checked="" type="checkbox"/> ¹	<input type="checkbox"/>	<input checked="" type="checkbox"/> ¹	<input type="checkbox"/>
Asientos/confort de asientos	107				
Función de memoria para el asiento del conductor		<input checked="" type="checkbox"/>	<input checked="" type="checkbox"/>	<input checked="" type="checkbox"/>	<input checked="" type="checkbox"/>
Apoyo lumbar de 4 posiciones		<input checked="" type="checkbox"/>	<input type="checkbox"/>	<input checked="" type="checkbox"/>	<input type="checkbox"/>

	Página	A5 Coupé	S5 Coupé	A5 Cabrio	S5 Cabrio
Asientos delanteros ajustables eléctricamente		<input checked="" type="checkbox"/>	<input type="checkbox"/>	<input checked="" type="checkbox"/>	<input type="checkbox"/>
Respaldo de la banqueta trasera abatible		<input type="checkbox"/>	<input type="checkbox"/>	<input type="checkbox"/>	<input type="checkbox"/>
Calefacción de asientos delanteros		<input checked="" type="checkbox"/>	<input checked="" type="checkbox"/>	<input checked="" type="checkbox"/>	<input checked="" type="checkbox"/>
Calefacción de asientos delanteros y traseros ²		<input checked="" type="checkbox"/>	<input checked="" type="checkbox"/>	<input checked="" type="checkbox"/>	<input checked="" type="checkbox"/>
Protección contra el calentamiento excesivo		–	–	<input type="checkbox"/>	<input type="checkbox"/>
Apoyabrazos central delantero		<input type="checkbox"/>	<input type="checkbox"/>	<input type="checkbox"/>	<input type="checkbox"/>
Apoyabrazos central trasero		<input type="checkbox"/>	<input type="checkbox"/>	–	–
Apoyabrazos en el revestimiento de las puertas tapizados de cuero		<input checked="" type="checkbox"/>	<input type="checkbox"/>	<input checked="" type="checkbox"/>	<input type="checkbox"/>
Reposacabezas		<input type="checkbox"/>	<input type="checkbox"/>	<input type="checkbox"/>	<input type="checkbox"/>
Anclaje ISOFIX para asientos infantiles en los asientos traseros		<input checked="" type="checkbox"/>	<input checked="" type="checkbox"/>	<input checked="" type="checkbox"/>	<input checked="" type="checkbox"/>
Anclaje ISOFIX para asientos infantiles en el asiento del acompañante		<input checked="" type="checkbox"/>	<input checked="" type="checkbox"/>	<input checked="" type="checkbox"/>	<input checked="" type="checkbox"/>
Volantes/palanca de cambio/mandos	107				
Aro del volante personalizado con cuero Audi exclusive		<input checked="" type="checkbox"/>	<input checked="" type="checkbox"/>	<input checked="" type="checkbox"/>	<input checked="" type="checkbox"/>
Aro del volante con segmentos de madera		<input checked="" type="checkbox"/>	<input checked="" type="checkbox"/>	<input checked="" type="checkbox"/>	<input checked="" type="checkbox"/>
Aro del volante con segmentos de madera Audi exclusive		<input checked="" type="checkbox"/>	<input checked="" type="checkbox"/>	<input checked="" type="checkbox"/>	<input checked="" type="checkbox"/>
Volante multifunción deportivo de cuero en diseño de 3 radios		<input type="checkbox"/>	<input type="checkbox"/>	<input type="checkbox"/>	<input type="checkbox"/>
Mandos personalizados con cuero Audi exclusive		<input checked="" type="checkbox"/>	<input checked="" type="checkbox"/>	<input checked="" type="checkbox"/>	<input checked="" type="checkbox"/>
Volante multifunción deportivo de cuero en diseño de 3 radios achatado en su parte inferior		<input checked="" type="checkbox"/>	<input checked="" type="checkbox"/>	<input checked="" type="checkbox"/>	<input checked="" type="checkbox"/>
Pomo de la palanca de cambio Audi exclusive de aluminio		<input checked="" type="checkbox"/>	–	<input checked="" type="checkbox"/>	–
Climatización	108				
Climatizador automático de confort de 3 zonas		<input type="checkbox"/>	<input type="checkbox"/>	<input type="checkbox"/>	<input type="checkbox"/>
Calefacción y ventilación de estacionamiento		<input checked="" type="checkbox"/>	<input checked="" type="checkbox"/>	–	–
Calefacción para la zona de la cabeza		–	–	<input checked="" type="checkbox"/>	<input checked="" type="checkbox"/>

	Página	A5 Coupé	S5 Coupé	A5 Cabrio	S5 Cabrio
Sistemas de colocación y sujeción del equipaje	108				
Compartimentos		<input type="checkbox"/>	<input type="checkbox"/>	<input type="checkbox"/>	<input type="checkbox"/>
Ganteras con cierre con llave		–	–	<input type="checkbox"/>	<input type="checkbox"/>
Paquete portaobjetos		<input checked="" type="checkbox"/>	<input checked="" type="checkbox"/>	–	–
Posavasos		<input type="checkbox"/>	<input type="checkbox"/>	<input type="checkbox"/>	<input type="checkbox"/>
Posavasos integrado en la banqueta trasera		–	–	<input checked="" type="checkbox"/>	<input type="checkbox"/>
Armellas de amarre		<input type="checkbox"/>	<input type="checkbox"/>	<input type="checkbox"/>	<input type="checkbox"/>
Paquete maletero		<input checked="" type="checkbox"/>	<input checked="" type="checkbox"/>	–	–
Dispositivo de carga con bolsa portaesquíes/snowboards extraíble		<input checked="" type="checkbox"/>	<input checked="" type="checkbox"/>	–	–
Bolsa para esquís/snowboards extraíble		–	–	<input checked="" type="checkbox"/>	<input checked="" type="checkbox"/>
Caja de la capota variable		–	–	<input type="checkbox"/>	<input type="checkbox"/>
Otros equipamientos de interior	109				
Alfombrillas delanteras y traseras		<input type="checkbox"/>	<input type="checkbox"/>	<input type="checkbox"/>	<input type="checkbox"/>
Alfombrillas Audi exclusive		<input checked="" type="checkbox"/>	<input checked="" type="checkbox"/>	<input checked="" type="checkbox"/>	<input checked="" type="checkbox"/>
Moqueta y alfombrillas Audi exclusive		<input checked="" type="checkbox"/>	<input checked="" type="checkbox"/>	<input checked="" type="checkbox"/>	<input checked="" type="checkbox"/>
Moldura de entrada		<input type="checkbox"/>	<input type="checkbox"/>	<input type="checkbox"/>	<input type="checkbox"/>
Elevallunas		<input type="checkbox"/>	<input type="checkbox"/>	<input type="checkbox"/>	<input type="checkbox"/>
Encendedor y cenicero		<input type="checkbox"/>	<input type="checkbox"/>	<input type="checkbox"/>	<input type="checkbox"/>
Asideros		<input type="checkbox"/>	<input type="checkbox"/>	–	–
Toma de corriente de 12 voltios		–	–	<input type="checkbox"/>	<input type="checkbox"/>
Toma de corriente de 230 voltios		<input checked="" type="checkbox"/>	<input checked="" type="checkbox"/>	–	–
Óptica de aluminio en el interior		<input type="checkbox"/>	<input type="checkbox"/>	<input type="checkbox"/>	<input type="checkbox"/>

	Página	A5 Coupé	S5 Coupé	A5 Cabrio	S5 Cabrio
MMI® y sistemas de navegación	109				
MMI® navegación plus		<input checked="" type="checkbox"/>	<input checked="" type="checkbox"/>	<input checked="" type="checkbox"/>	<input checked="" type="checkbox"/>
Datos de navegación (disco duro)		<input checked="" type="checkbox"/>	<input checked="" type="checkbox"/>	<input checked="" type="checkbox"/>	<input checked="" type="checkbox"/>
MMI® navegación		<input checked="" type="checkbox"/>	<input checked="" type="checkbox"/>	<input checked="" type="checkbox"/>	<input checked="" type="checkbox"/>
Datos de navegación (DVD)		<input checked="" type="checkbox"/>	<input checked="" type="checkbox"/>	<input checked="" type="checkbox"/>	<input checked="" type="checkbox"/>
Sistema de información al conductor con pantalla de color		<input type="checkbox"/>	<input type="checkbox"/>	<input type="checkbox"/>	<input type="checkbox"/>
Detector de fatiga		<input type="checkbox"/>	<input type="checkbox"/>	<input type="checkbox"/>	<input type="checkbox"/>
Receptores de radio y televisión	111				
Receptor de radio digital (DAB)		<input checked="" type="checkbox"/>	<input checked="" type="checkbox"/>	<input checked="" type="checkbox"/>	<input checked="" type="checkbox"/>
Equipo de radio Concert		<input type="checkbox"/>	<input type="checkbox"/>	<input type="checkbox"/>	<input type="checkbox"/>
Receptor de TV		<input checked="" type="checkbox"/>	<input checked="" type="checkbox"/>	<input checked="" type="checkbox"/>	<input checked="" type="checkbox"/>
Reproductor de CD con cambiador		<input checked="" type="checkbox"/>	<input checked="" type="checkbox"/>	<input checked="" type="checkbox"/>	<input checked="" type="checkbox"/>
Equipo de radio Symphony		<input checked="" type="checkbox"/>	<input checked="" type="checkbox"/>	<input checked="" type="checkbox"/>	<input checked="" type="checkbox"/>
Audi sound system		<input checked="" type="checkbox"/>	<input checked="" type="checkbox"/>	<input checked="" type="checkbox"/>	<input checked="" type="checkbox"/>
Audi music interface		<input checked="" type="checkbox"/>	<input checked="" type="checkbox"/>	<input checked="" type="checkbox"/>	<input checked="" type="checkbox"/>
Set de cables adaptadores para Audi music interface		<input checked="" type="checkbox"/>	<input checked="" type="checkbox"/>	<input checked="" type="checkbox"/>	<input checked="" type="checkbox"/>
Set de cables adaptadores plus		<input checked="" type="checkbox"/>	<input checked="" type="checkbox"/>	<input checked="" type="checkbox"/>	<input checked="" type="checkbox"/>
Bang & Olufsen Sound System		<input checked="" type="checkbox"/>	<input checked="" type="checkbox"/>	<input checked="" type="checkbox"/>	<input checked="" type="checkbox"/>

Equipamiento de serie Equipamiento opcional – No disponible

Pueden existir variaciones según el país. Su concesionario Audi tendrá mucho gusto en informarle sobre qué equipamientos son de serie y cuáles opcionales en su país.

¹Sólo disponible en combinación con paquete exterior S line. ²Consulte a su concesionario Audi a partir de qué fecha exactamente estará disponible.

	Página	A5 Coupé	S5 Coupé	A5 Cabrio	S5 Cabrio
Teléfono y comunicación	112				
Instalación básica manos libres “Bluetooth” para teléfono móvil		■	■	■	■
Instalación manos libres “Bluetooth” para teléfono móvil		■	■	■	■
Teléfono Audi con Bluetooth		■	■	■	■
Teléfono Audi con Bluetooth online		■	■	■	■
Auricular para teléfono Audi con Bluetooth y teléfono Audi con Bluetooth online		■	■	■	■
Sistemas de asistencia	113				
Audi parking system plus con cámara de marcha atrás ¹		■	■	■	■
Audi parking system trasero		■	■	■	■
Audi parking system plus		■	■	■	■
Audi hold assist		■	■	■	■
Control de crucero adaptativo		■	■	■	■
Limitador de velocidad		■	■	■	■
Audi side assist ¹		■	■	■	■
Audi active lane assist		■	■	■	■

	Página	A5 Coupé	S5 Coupé	A5 Cabrio	S5 Cabrio
Trenes de rodaje/frenos	113				
Audi drive select		■	■	■	■
Dirección dinámica ¹		■	■	■	■
Tren de rodaje con regulación de la amortiguación		■	■	■	■
Tren de rodaje dinámico		■	–	□	–
Tren de rodaje deportivo		□	–	■	–
Tren de rodaje deportivo S line		■	–	■	–
Tren de rodaje deportivo S		–	□	–	□
Sistema de frenos		□	□	□	□
Freno de aparcamiento electromecánico		□	□	□	□
Técnica/seguridad	114				
Airbags		□	□	□	□
Sistema de airbag de cabeza		□	□	–	–
Sistema de reposacabezas integral		□	□	□	□
Carrocería galvanizada		□	□	□	□
Protección antivuelco activa		–	–	□	□
Cuadro de instrumentos		□	□	□	□
Columna de dirección de seguridad		□	□	□	□
Cinturones de seguridad		□	□	□	□

	Página	A5 Coupé	S5 Coupé	A5 Cabrio	S5 Cabrio
Avanzador de cinturón automático		–	–	□	□
Triángulos de emergencia		□	□	□	□
Botiquín		□	□	□	□
Control electrónico de tracción ASR		□	□	□	□
Bloqueo electrónico del diferencial EDS		□	□	□	□
Programa electrónico de estabilización ESP		□	□	□	□
ESP con bloqueo transversal electrónico		□■	–	□■	–
Dirección asistida electromecánica		□	□	□	□
Cambio de marchas manual		□■	–	□■	–
multitronic		□■	–	□■	–
S tronic		□■	□	□■	□
Tracción delantera		□■	–	□■	–
quattro®		□■	□	□■	□
quattro® con diferencial deportivo		■ ²	■	■ ²	■
Recuperación		□	□	□	□
Sistema Start-Stop		□	□	□	□
Protección contra error en el repostaje		□■	–	□■	–
Garantía adicional Audi	115				
Garantía adicional Audi		■	■	■	■

Equipamiento del Audi A5 Coupé mostrado en las imágenes (pág. 4–19):

Pintura de la carrocería: Plata Hielo metalizado; ruedas: Llantas de aleación en diseño de 10 radios; Asientos/tapizados de los asientos: asientos deportivos delanteros de cuero napa fina plata luna; inserciones decorativas: Aluminio Trigon.

Equipamiento del Audi S5 Coupé mostrado en las imágenes (pág. 20–31):

Pintura de la carrocería: Plata Hielo metalizado; ruedas: Llantas de aleación en diseño de 5 radios paralelos (diseño S); Asientos/tapizados de los asientos: asientos deportivos S delanteros de cuero napa fina plata luna/negro con costuras en color de contraste; inserciones decorativas: Malla de acero fino.

Equipamiento del Audi A5 Cabrio mostrado en las imágenes (pág. 32–43):

Pintura de la carrocería: Marrón Teka metalizado; ruedas: llantas de aleación en diseño de 5 radios “V”; Asientos/tapizados de los asientos: asientos de confort climatizados delanteros de cuero napa fina beige terciopelo con equipamiento de interior marrón turba; inserciones decorativas: madera de fresno marrón natural.

Equipamiento del Audi S5 Cabrio mostrado en las imágenes (pág. 44–55):

Pintura de la carrocería: Blanco Ibis, ruedas: llantas de aleación en diseño de 5 radios paralelos (diseño S); Asientos/tapizados de los asientos: asientos deportivos S delanteros de cuero napa fina rojo magma/negro con costuras en color de contraste; inserciones decorativas: aluminio mate cepillado.

□ Equipamiento de serie ■ Equipamiento opcional □■ Equipamiento de serie/opcional según el modelo – No disponible

Pueden existir variaciones según el país. Su concesionario Audi tendrá mucho gusto en informarle sobre qué equipamientos son de serie y cuáles opcionales en su país.

¹ Consulte a su concesionario Audi a partir de qué fecha exactamente estará disponible. ² Sólo disponible para 3.0 TDI.

Con Audi, usted recibirá mucho más que un Audi.

Quien se decide por un Audi, se está decidiendo por una marca que ofrece mucho más a sus clientes. Más individualidad. Más exclusividad. Y más fascinación.



www.audi.com

A la vanguardia de la técnica y todo lo que esta frase encierra: la legendaria historia de Audi, las fechas de inolvidables acontecimientos y de revolucionarias innovaciones; déjese fascinar por la marca Audi.

> www.audi.es



Configurador Audi

Cree su Audi según sus preferencias más personales mediante el configurador Audi. Tendrá a su disposición todos los modelos, motores, colores y equipamientos actuales.

> www.audi.es



Audi tv

Con Audi tv descubrirá las facetas más nuevas de la marca de los cuatro aros: emocionantes reportajes sobre nuestros modelos, innovaciones técnicas y fascinantes eventos en los ámbitos del deporte del motor, la tradición, la cultura y el estilo de vida. Eche un vistazo entre bastidores. Cada día de actualidad. Las 24 horas del día.

> www.audi.tv



Audi Credit

expectativas:

Elige la opción que más se adapte a tus necesidades: Opción Futuro, Financiación, Renting o Leasing y disfruta de tu nuevo vehículo con la tranquilidad que te ofrece nuestra completa gama de seguros. Todo ello gestionado en el mismo momento de la compra. Audi Credit ofrece fórmulas integrales que se adaptan a cada cliente, ofreciéndolo con ello una movilidad sin límites.
> www.audi.com

Equipamientos Audi A5 Coupé/A5 Cabrio/S5 Coupé/S5 Cabrio

Apoyabrazos central delantero	107	Contacto	105
Apoyabrazos central trasero	107	Cortinilla regulable	106
Armellas de amarre	108	Cristales antitérmicos	106
Aro del volante personalizado con cuero Audi exclusive	107	Datos de navegación (disco duro)	110
Asientos delanteros ajustables eléctricamente	107	Datos de navegación (DVD)	110
Asientos delanteros deportivos S	95	Deflector de viento	105
Asientos deportivos delanteros	92	Encendedor y cenicero	109
Asientos normales delanteros	90	Equipamientos de tela/cuero	90-97
Bolsa para esquís/snowboards extraíble	109	Equipo de radio Chorus	111
Botiquín	114	Equipo de radio Concert	111
Caja de la capota variable	109	Equipo de radio Symphony	111
Calefacción de asientos delantera y trasera	107	Faros	104
Calefacción de asientos delanteros	107	Faros antiniebla	104
Calefacción para la zona de la cabeza	108	Función de memoria para el asiento del conductor	107
Calefacción/ventilación de estacionamiento	108	Inmovilizador electrónico	105
Capota totalmente automática	105	Instalación lavafaros	104
Cierre centralizado	105	Listones de los umbrales	106
Cinturones de seguridad	114	Llantas/Neumáticos	100-103
Climatizador automático de confort	108	Llave de confort	106
Colores de la capota	89	Luces traseras de tecnología LED	104
Colores de la carrocería	86-88	Lunas tintadas oscuras (lunas Privacy)	106
Columna de dirección de seguridad	114	Luz de marcha diurna	104
		MMI® Navegación	110

Equipamientos Audi A5 Coupé/A5 Cabrio/S5 Coupé/S5 Cabrio

MMI® Navegación plus	110	S tronic	115
Moqueta de suelo Audi exclusive con alfombrillas incluidas	109	Sensor de lluvia/luz	104
multitronic	115	Sistema de airbag de cabeza	114
Nombre del modelo/inscripción	106	Sistema limpiaparabrisas	106
Paquete luz	104	Sistema Start-Stop	115
Paquete óptico negro Audi exclusive	106	Styleguides	82-85
Parachoques	106	Techo panorámico corredizo	105
Pomo de la palanca de cambio Audi exclusive de aluminio	108	Toma de corriente de 12 voltios	109
Pomo de la palanca de cambio de cuero	107	Toma de corriente de 230 voltios	109
Preinstalación para asistente de localización	105	Tracción delantera	115
Preinstalación para enganche de remolque	106	Tren de rodaje deportivo	114
Protección antivuelco activa	114	Tren de rodaje deportivo S line	114
quattro®	115	Tren de rodaje deportivo S line	114
quattro® con diferencial deportivo	115	Triángulos de emergencia	114
Receptor de televisión	111	Volante deportivo de cuero en diseño de 3 radios	107
Recomendación de pausa	110	Volante multifunción deportivo de cuero en diseño de 3 radios	107
Recuperación	115	Volante multifunción deportivo de cuero en diseño de 3 radios achatado en su parte inferior	108
Reposacabezas	107	Xenón plus, con instalación lavafaros incluida	104
Respaldo de la banqueta trasera abatible	107		
Revestimiento interior del techo de la capota S line	78-81		



AUDI AG
85045 Ingolstadt
www.audi.es
Válido desde
septiembre 2011

Impreso en Alemania
133/1330.52.61

El contenido del presente catálogo tiene carácter meramente informativo, y por tanto tiene como único objetivo constituir un elemento orientativo y de ayuda para facilitar información general, no particular, ni específica, sobre los vehículos a los que se refiere.

En consecuencia, los datos obrantes en el presente catálogo no deben tomarse en consideración para la eventual decisión de adquisición de un vehículo. Para ello, para concertar y/o clarificar alguno o varios de los datos citados en el mismo, así como para formalizar un pedido concreto, o para cualquier otra cuestión que sea de su interés, le rogamos contacte con alguno de los Concesionarios Oficiales Audi al objeto de que le informen pormenorizadamente sobre las especiales características, equipamiento de serie, opcionales, precio, datos, campañas, promociones, disponibilidad de unidades, plazo de entrega, período de fabricación, etc. de los vehículos aquí referenciados.

Le recordamos que la compañía fabricante y/o Volkswagen-Audi España, S.A. efectúan constantes mejoras en sus vehículos a fin y efecto de adaptarlos a las necesidades específicas de los clientes así como al objeto de incorporar en los mismos, en la medida de lo posible, los avances técnicos disponibles en cada momento.

Es por ello por lo que los equipamientos, datos y características de los vehículos aquí referenciados son los disponibles generalmente a la fecha de edición de este catálogo y, por tanto, deben entenderse sin perjuicio de aquellas particularidades que pueden existir en cada caso atendiendo a la disponibilidad de modelos y al mercado al que va dirigido.

Este vehículo y todos sus componentes así como los recambios originales, han sido diseñados y fabricados atendiendo a la Normativa Legal destinada a prevenir y reducir al mínimo la repercusión en el Medio Ambiente, mediante la utilización y valoración de materiales reciclados/reciclables, adoptando las medidas dirigidas a conseguir un adecuado reciclado para la conservación y mejora de la calidad ambiental.

A fin de cumplir con los objetivos de descontaminación y fomento del reciclado y reutilización de componentes de los vehículos al final de su vida útil, se ha creado en España una extensa Red de Centros Autorizados, bajo la denominación de SIGRAUTO (para consultas www.sigrauto.es), que garantizan su adecuado tratamiento medioambiental, a los cuales deberá dirigirse para la entrega, sin desmontaje previo de componentes del vehículo. El Centro Autorizado facilitará el Certificado de Destrucción para obtener la baja en la DGT.

Este catálogo de producto ha sido confeccionado con fibra de papel sin cloro.