



S5

 Audi S5 Cabrio

A la vanguardia de la técnica 



04 // 07	Introducción
08 // 13	Diseño
14 // 17	Capota
18 // 23	Dinámica de conducción
24 // 29	Habitáculo
30 // 31	quattro®
32 // 33	Audi drive select
34 // 35	Final
36 // 37	Audi exclusive
38 // 39	Pinturas de la carrocería, colores de la capota, techo interior de la capota, asientos/tapizados de asientos
40 // 41	Inserciones decorativas
42 // 43	Llantas/neumáticos, luces y retrovisores, equipamientos de exterior
44 // 45	Equipamientos de interior, infotainment
46 // 47	Sistemas de asistencia, técnica
48 // 49	Datos técnicos, dimensiones
50 // 51	Configurador Audi, Audi tv

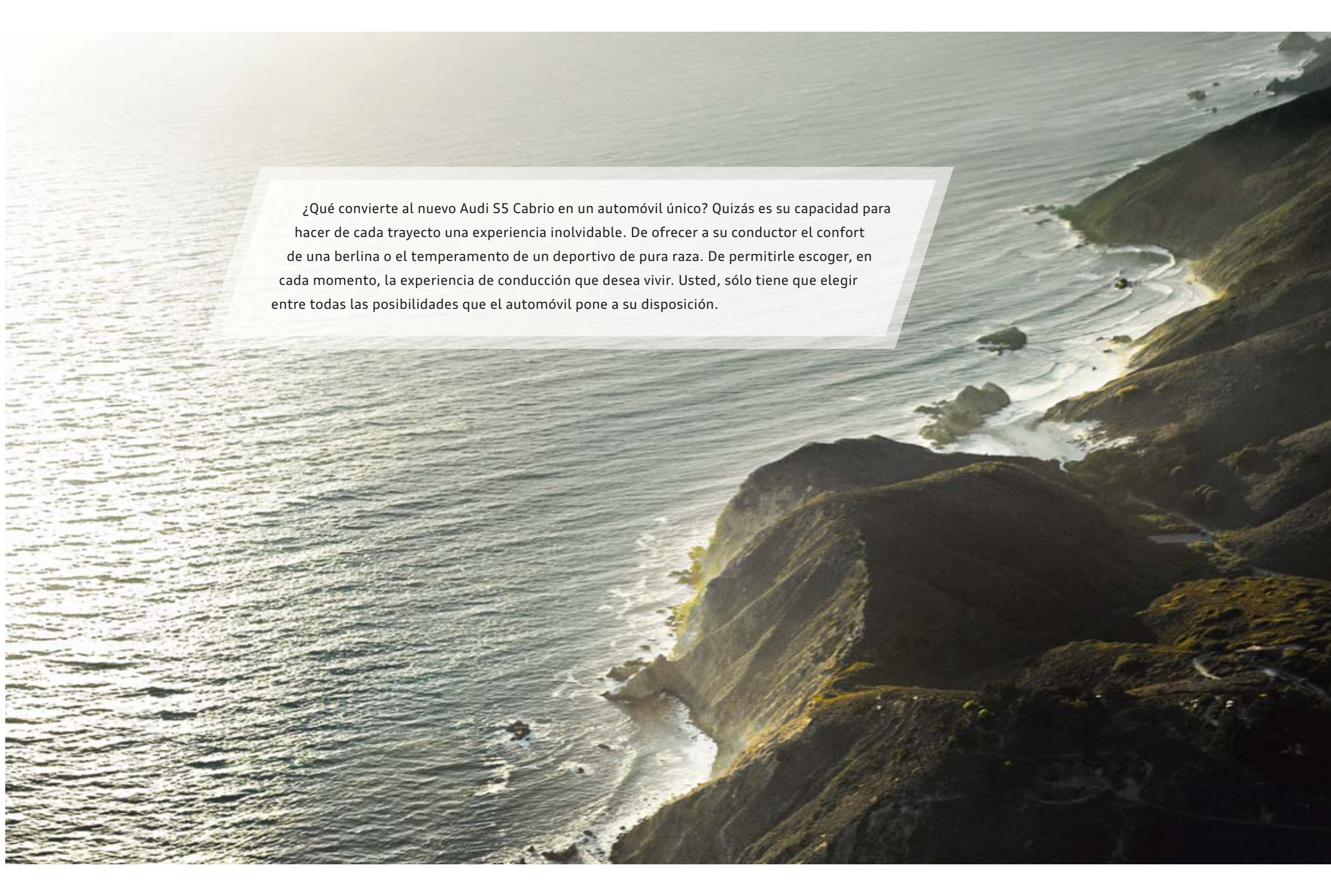

¿Qué convierte al nuevo Audi S5 Cabrio en un automóvil único? Quizás es su capacidad para hacer de cada trayecto una experiencia inolvidable. De ofrecer a su conductor el confort de una berlina o el temperamento de un deportivo de pura raza. De permitirle escoger, en cada momento, la experiencia de conducción que desea vivir. Usted, sólo tiene que elegir entre todas las posibilidades que el automóvil pone a su disposición.

El nuevo Audi S5 Cabrio.

Más libertad para elegir. Si eso es lo que desea.

Los valores de consumo de combustible y emisiones de CO₂ se encuentran en la página 48.





Con el nuevo Audi S5 Cabrio cada día se abre ante usted un abanico de posibilidades: ¿Qué tipo de diversión le apetece hoy? ¿Un apacible paseo para disfrutar del paisaje con el sonido de fondo del Bang & Olufsen Sound System opcional? ¿O un vibrante recorrido en el que sentirá la extraordinaria conjunción que surge entre el tren de rodaje deportivo y la carretera cuando se despliegan los 333 CV de potencia de su propulsor? Si se decide por esta última opción sólo tiene que aumentar el número de revoluciones y dejar que los genes deportivos del nuevo Audi S5 Cabrio se ocupen del resto. No importa la opción que elija, sus expectativas quedarán más que colmadas.



La calma antes de la tempestad.



Si eso es lo que desea.

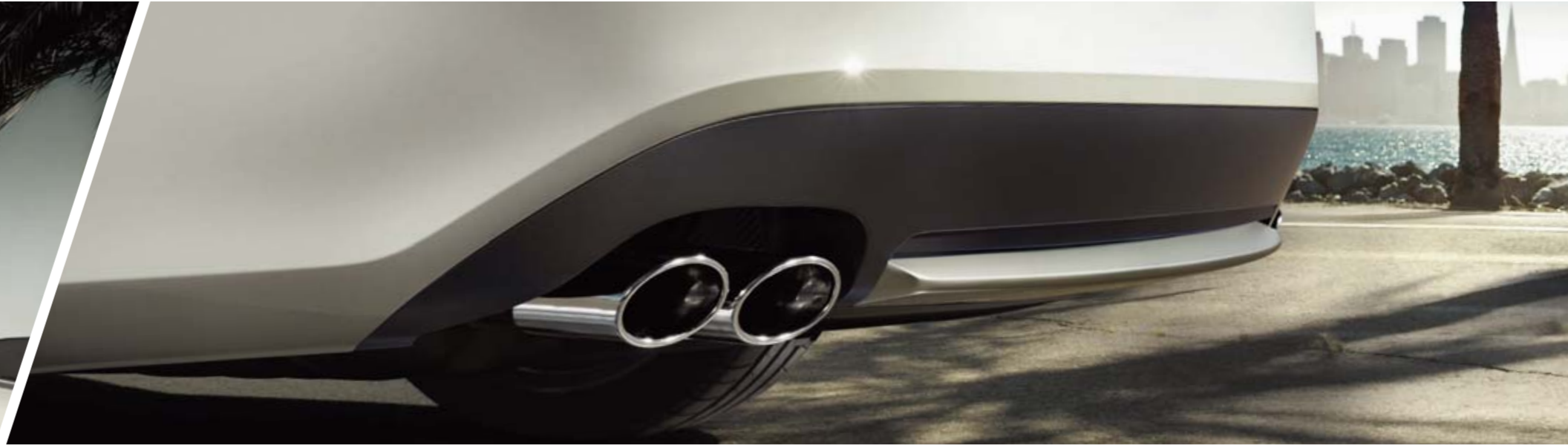

A white Audi S5 Cabriolet is parked on a street lined with palm trees. In the foreground, a man in a dark shirt and glasses is walking past. In the background, a woman is walking a dog near a parking meter. The scene is set in a sunny, coastal environment.

El nuevo Audi S5 Cabrio irradia una gran dosis de deportividad incluso cuando está detenido. Las salidas del tubo de escape dobles ovales y las luces traseras de técnica LED atraen todas las miradas. Su atlética presencia, con su larga distancia entre ejes y sus cortos voladizos, deja bien clara su predisposición deportiva. Una inconfundible silueta aerodinámica, que se completa con la capota de tela y el emblema S en rojo, que informa a los amantes de carreteras viradas y rectas sin fin de que están ante un automóvil que les hará vivir un nuevo mundo de sensaciones.

Tan silencioso como una berlina.



Si eso es lo que desea.



El firmamento sigue siendo, sin duda, el mejor techo para un cabrio. Pero si busca una buena alternativa la capota de tela insonorizada, de serie, del nuevo Audi S5 Cabrio es la mejor opción. Su sistema electrohidráulico se cierra en sólo 17 segundos dejando los fenómenos meteorológicos y los ruidos de la marcha en el exterior. El aislamiento térmico mantiene el clima interior que, usted mismo, puede regular mediante el climatizador automático. Las distintas opciones, como la calefacción para la zona de la cabeza, o los asientos deportivos de cuero con protección anticalefacción de los rayos de sol, convierten al nuevo Audi S5 Cabrio en un automóvil para disfrutar a lo largo de todo el año. El accionamiento de la capota puede activarse a través del mando a distancia o mientras conduce hasta 50 km/h. En 15 segundos nada se interpondrá entre sus ojos y el cielo. Sólo le quedará una duda: ¿son las nubes las que se desplazan o es el Audi S5 Cabrio el que las deja rápidamente tras de sí?



De 0 a 100 en 3 minutos.

Si eso es lo que desea.

Los valores de consumo de combustible y emisiones de CO₂ se encuentran en la pág. 48.



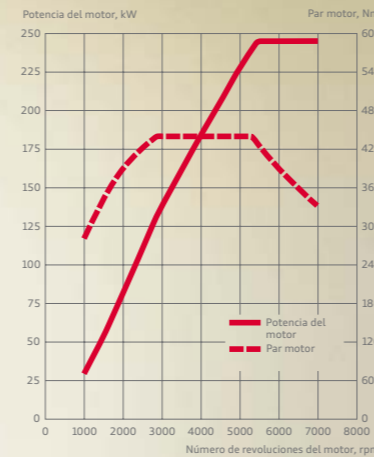

Acelerar en pocos segundos o tomarse todo el tiempo del mundo sólo dependerá de su estado de ánimo. Porque el motor TFSI de 3,0 litros, de gran potencia, está preparado en cualquier momento para darlo todo. Y en este caso, todo significa exactamente 333 CV con una velocidad máxima autorregulada de 250 km/h. La combinación de quattro® con 6 cilindros y turboalimentación ofrece un despliegue de fuerza impresionante en todo el espectro de velocidades de giro conservando, además, grandes reservas de potencia. Su precoz momento de giro máximo se encarga de que el 90% de su par de rotación máximo de 440 Nm esté ya disponible a 2200 min⁻¹. El Audi S5 Cabrio hace honor al lema “A la vanguardia de la técnica” no sólo mediante su impresionante potencia, sino también gracias a su eficiencia. El motor cumple la norma de emisión de gases EU5. La inyección directa de gasolina, con alimentación mecánica y sistema de refrigeración del aire de admisión, quema el combustible con mayor rapidez y eficiencia. El innovador Audi valvelift system reduce la fricción interior del motor y, con ello, el consumo de combustible hasta un 10 %. Así podrá permitirse dar un rodeo para disfrutar del trayecto y del paisaje.

Los valores de consumo de combustible y emisiones de CO₂ se encuentran en la pág. 48.





Admirar el paisaje es una experiencia gratificante. Una experiencia que gana intensidad cuando el conductor da rienda suelta al potencial deportivo del nuevo Audi S5 Cabrio. El automóvil no se hace rogar demasiado. En la fase de aceleración, el cambio con doble embrague S tronic de serie preselecciona la siguiente marcha, mientras que la tracción integral permanente quattro® distribuye la potencia a las cuatro ruedas. Así, el motor de 6 cilindros no se permite ninguna pausa. La impresionante aceleración, de 0 a 100 km/h en 5,6 segundos, tampoco le deja tiempo para ello. Cuando la velocidad aumenta, el servotronic se encarga de regular la potencia de la servoasistencia permitiendo una dirección más precisa así como una extraordinaria agilidad. Gracias a ello, el tren de rodaje deportivo específico S mantiene una excelente estabilidad direccional. La óptima distribución de carga entre los ejes y su vía ancha le proporcionan un contacto directo con la carretera. Curva tras curva se dejan atrás los kilómetros hasta que vuelve a reducir el ritmo, para que los demás disfruten del atractivo paisaje del que usted y su nuevo Audi S5 Cabrio también forman parte.





Un 4 plazas, de verdad.



Si eso es lo que desea.





El único riesgo de compartir su experiencia de conducción es que sus compañeros de viaje no quieran bajar del automóvil una vez finalizado el trayecto. El extraordinario confort y los excelentes acabados le proporcionan 4 plazas con generoso espacio para disfrutar al máximo de su vehículo. El maletero ofrece un volumen de carga de 320 l con la capota abierta y 380 l cuando está cerrada. Abatiendo el respaldo y añadiendo un dispositivo de carga, aumentará el volumen hasta los 750 l. Pero también se ha reservado espacio para la diversión, sobre todo si ha decidido incluir el Bang & Olufsen Sound System opcional. Lo tendrá bajo control mediante el sistema MMI opcional, con el que también se maneja el sistema de navegación y comunicación. Gracias a la combinación Alcantara/cuero, el volante multifunción deportivo y el cuadro de instrumentos específico S, la dinámica del automóvil se refleja también en su interior. De hecho, rara vez unos asientos deportivos han hecho tanto honor a su nombre como en el caso del nuevo Audi S5 Cabrio. Disfrute al máximo el placer de conducir un Cabrio.



Relajado en cada curva.

Si es lo que desea.

Uno de cada cuatro compradores de Audi se decide por la tracción integral permanente quattro® y, con ello, elige conscientemente aún más placer de conducción y agilidad. Aumenta aún más su dinámica de marcha con el equipamiento opcional quattro® con diferencial deportivo. Así, las fuerzas de tracción se distribuyen entre las ruedas traseras de modo variable y con progresión continua. De esta manera, en las curvas, durante el cambio de dirección y la aceleración de salida, se distribuye más potencia a la rueda trasera que ocupa el exterior de la trazada y así se consigue mayor agilidad y emoción en la siguiente curva. Disponer de una dirección casi sin pérdida de dinámica otorga al vehículo más estabilidad en los trayectos virados y a su conductor una dosis de diversión adicional.





Con el nuevo Audi S5 Cabrio no sólo disfrutará del tiempo, además lo hará a su manera. Puede adaptar la dinámica natural de su Audi S5 Cabrio a su estilo de conducción personal mediante el Audi drive select opcional – sólo en combinación con dirección dinámica, regulación de la amortiguación o quattro® con diferencial deportivo. Sólo tiene que cambiar, por ejemplo, de la configuración básica “auto” al modo “comfort” y notará que su automóvil se deja controlar con mayor suavidad. En cambio, si elige el modo “dynamic” experimentará una conducción especialmente ágil: la dirección reacciona de un modo más directo, los amortiguadores tienen un reglaje más rígido y las curvas son más emocionantes que antes.



Fin del trayecto.



Si eso es lo que desea.



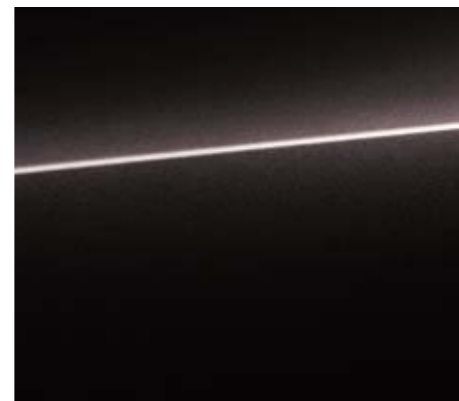

Audi exclusive: individual significa manual.

Exterior e interior: combinados de acuerdo con sus gustos y deseos más personales. Colores seleccionados y personales para la pintura de la carrocería, exquisitos cueros, el elegante Alcantara y maderas y elementos decorativos de primerísima calidad para el equipamiento interior de su Audi. Es exactamente esta combinación, su elección personal dentro de la gama de materiales de gran calidad y elementos del equipamiento, lo que convertirá a un Audi en su Audi y en algo totalmente especial. Para mayor información sobre las posibilidades de personalización, diríjase a su concesionario Audi o al Estudio individual del Audi Forum Neckarsulm.



Equipamiento de cuero Audi exclusive en cuero Valcona (Paquete 2) en beige arena con costuras en color de contraste.

Pinturas carrocería

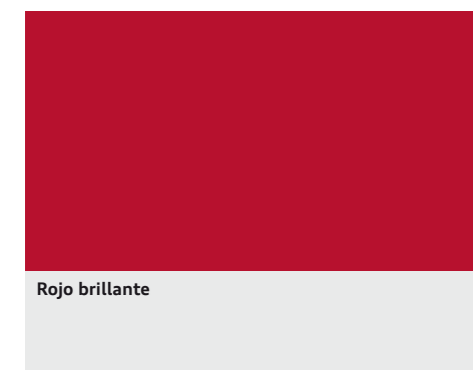
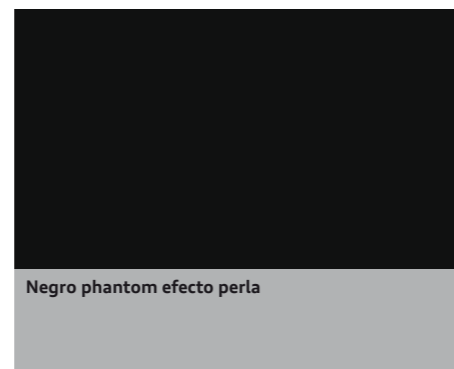
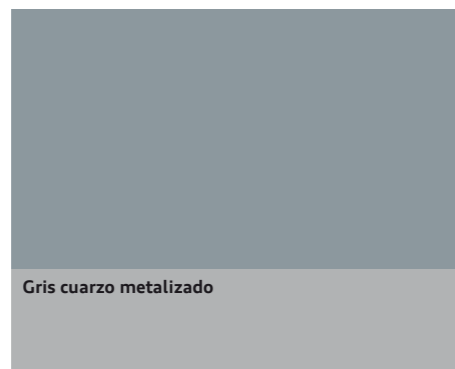
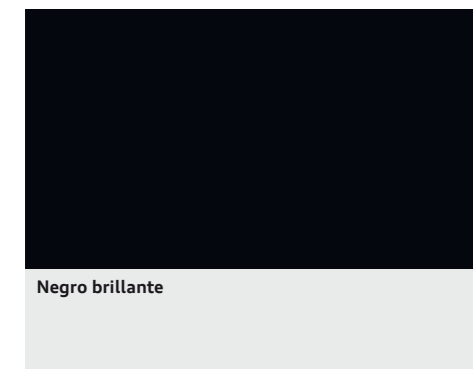
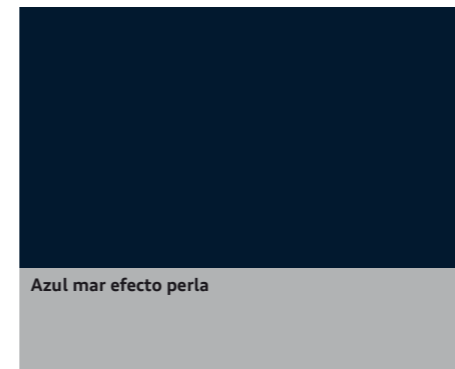
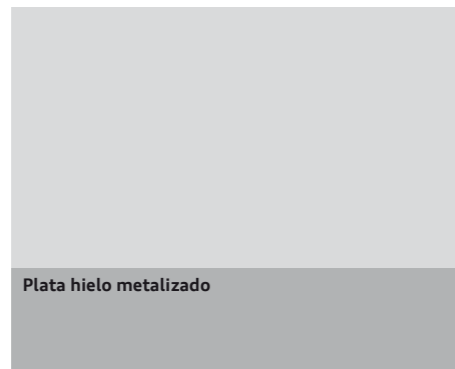
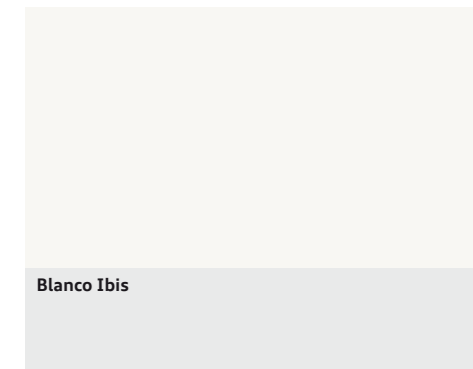

Equipamiento de serie Equipamiento opcional

Colores de la capota



Techo interior de la capota, a elegir en negro o plata estrella

Tapizados de los asientos deportivos



Asientos de confort climatizados



Tapizados de los asientos deportivos S



Cuero napa seda negro



Cuero napa seda rojo magma/negro

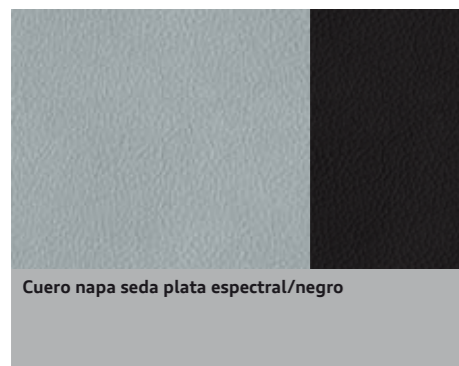

Cuero napa seda plata espectral/negro



Cuero napa seda marrón Mustang/negro

Equipamiento de cuero Audi exclusive
Una oferta de quattro GmbH

Asientos delanteros deportivos, con bandas más pronunciadas para una mejor sujeción lateral en las curvas; incluye asientos delanteros regulables eléctricamente con apoyo lumbar eléctrico de 4 posiciones, con apoyamuslos extensibles, Acceso de confort, función ampliada de abatimiento de los asientos delanteros para un acceso más cómodo a los asientos posteriores. (Sólo disponible en combinación con combinación de Alcántara/cuero)

Asientos deportivos S delante, con reposacabezas integrados y estampado S5; incluye asientos delanteros regulables eléctricamente, apoyo lumbar eléctrico de 4 posiciones, ajuste de la altura, la profundidad y la inclinación del asiento, así como de la inclinación del respaldo, con apoyamuslos extensibles; acceso de confort, banco de asiento trasero con portabebidas integrado en el centro. (Sólo disponible en combinación con equipamiento de cuero napa seda)

Asientos de confort climatizados delante, variante de asientos exclusiva con resaltes laterales más pronunciados y diseño suave para un confort lujoso; ventilación y calefacción activas, calefacción automática como protección antienfriamiento, con calefacción para la zona de la cabeza regulable en 3 niveles. Cuero perforado en las banquetas ventiladas de los asientos delanteros y en las banquetas no ventiladas de las dos plazas de asiento laterales posteriores, acceso de confort. (Sólo disponible en combinación con equipamiento de cuero Milano perforado, calefacción de los asientos delanteros y calefacción para la zona de la cabeza)

Combinación de Alcántara/cuero, franja central de los asientos en Alcántara, bandas laterales del asiento y franja central de los reposacabezas de cuero; inserciones en el revestimiento de las puertas y los laterales detrás en Alcántara, incluye protección anticalementamiento para las banquetas y respaldos de los asientos delanteros. (Sólo disponible en combinación con asientos delanteros deportivos)

Equipamiento de cuero napa seda, tapizados de los asientos, reposacabezas e inserciones en el revestimiento de las puertas y los laterales en cuero napa seda, incluye protección anticalementamiento para las banquetas y respaldos de los asientos delanteros (sólo en combinación con asientos deportivos S delante y calefacción de los asientos delanteros)

Equipamiento de cuero Milano perforado, superficie del asiento/bandas laterales y franja central de los reposacabezas de cuero Milano, banquetas ventiladas de los asientos delanteros y banquetas no ventiladas de las dos plazas de asiento laterales posteriores de cuero Milano perforado, incluye protección anticalementamiento para las banquetas y respaldos de los asientos delanteros. (Sólo disponible en combinación con asientos de confort climatizados delante)

Equipamiento de cuero Audi exclusive de Alcántara/cuero, franjas centrales de los asientos e inserciones en el revestimiento de las puertas en Alcántara, bandas laterales del asiento, reposacabezas, reposabrazos central, cubierta del respaldo, reposabrazos en las puertas de cuero napa fino, incluye protección anticalementamiento para las banquetas y respaldos de los asientos delanteros; opcional: costuras coloreadas en las bandas laterales de los asientos, reposacabezas y reposabrazos; las piezas adosadas están armonizadas cromáticamente en función del cuero. Una oferta de quattro GmbH

Equipamiento de cuero Audi exclusive de cuero napa fino, tapizados de los asientos, reposacabezas, inserciones en el revestimiento de las puertas y del reposabrazos central, cubierta del respaldo, reposabrazos en las puertas de cuero napa fino, incluye protección anticalementamiento para las banquetas y respaldo de los asientos delanteros; opcional: costuras coloreadas en las bandas laterales de los asientos, reposacabezas y reposabrazos; las piezas adosadas están armonizadas cromáticamente en función del cuero. Una oferta de quattro GmbH

Inserciones decorativas



Aluminio mate cepillado

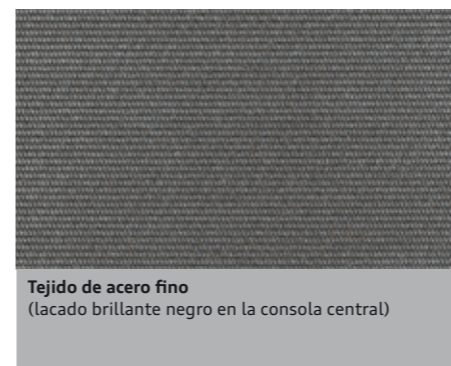

Fibra de carbono Atlas

Tejido de acero fino
(lacado brillante negro en la consola central)Inserciones decorativas Audi exclusive
Una oferta de quattro GmbH

Madera de abedul veteada gris

Inserciones decorativas, en el revestimiento de las puertas delante y el revestimiento lateral detrás, así como en la consola central

Inserciones decorativas Audi exclusive, disponibles en las distintas maderas Audi exclusive. Una oferta de quattro GmbH

Llantas/neumáticos



Llantas de aleación de aluminio con diseño de 5 radios paralelos en estrella, tamaño 8,5 J x 18 con neumáticos 245/40 R 18



Llantas de aleación de aluminio con diseño de 5 radios paralelos en estrella, tamaño 8,5 J x 19 con neumáticos 255/35 R 19

Llantas/neumáticos Audi exclusive



Llantas de aleación de aluminio Audi exclusive con diseño de 5 radios segmentados, tamaño 9 J x 19 con neumáticos 255/35 R 19. Una oferta de quattro GmbH



Llantas de aleación de aluminio Audi exclusive con diseño de 20 radios, en dos partes, tamaño 9 J x 19 con neumáticos 255/35 R 19. Una oferta de quattro GmbH



Llantas de aleación de aluminio Audi exclusive con diseño Rotor de 5 brazos en acabado de titanio, abrillantadas, tamaño 9 J x 19 con neumáticos 255/35 R 19. Una oferta de quattro GmbH

Ruedas de invierno



Llantas de aleación de aluminio Audi exclusive con diseño de 7 radios dobles, tamaño 9 J x 20 con neumáticos 265/30 R 20. Una oferta de quattro GmbH



Llantas para invierno de aleación de aluminio con diseño de 5 radios paralelos en estrella, tamaño 8 J x 18 con neumáticos 245/40 R 18, velocidad máxima autorizada 240 km/h, aptas para cadenas (No disponibles en España)

Tornillos antirrobo para ruedas, sólo se pueden quitar con el adaptador suministrado con el vehículo
Kit de reparación de neumáticos , con compresor de 12 voltios y material para el sellado de neumáticos, velocidad máxima autorizada 80 km/h
Rueda de repuesto compacta , disponible sólo con gato
Indicador de control de la presión de los neumáticos , aviso visual y acústico en caso de pérdida de presión en una o varias ruedas, indicación del neumático concreto afectado en el sistema de información al conductor
Herramientas de a bordo , en el maletero
Gato , en el maletero

Luces

Xenón plus, los faros con tecnología de descarga de gas de gran durabilidad para luces de cruce y de carretera, que proporcionan una iluminación intensiva de la calzada, uniformidad y autonomía en un color similar a la luz diurna en corto y largo alcance. La regulación automática dinámica del alcance luminoso impide el deslumbramiento de los conductores que circulan de frente; banda de luz de marcha diurna y luces traseros de técnica LED de bajo consumo de energía

Luz de marcha diurna, banda de luz de marcha diurna de técnica LED de bajo consumo de energía integrada en los faros

adaptive light, la luz para curvas dinámica detecta el trazado de la carretera con el movimiento del volante. Los faros se orientan hacia la curva – dependiendo del ángulo de dirección – y de este modo alumbran el recorrido sinuoso de forma variable. La luz adaptativa trabaja a partir de una velocidad comprendida entre 10 km/h y 110 km/h aprox.

Asistente de luz de carretera, detecta automáticamente, dentro de los límites del sistema, los faros de los vehículos que circulan en sentido contrario, las luces traseras de los demás vehículos y la iluminación en las poblaciones. En función de la situación del tráfico, se enciende o se apaga automáticamente la luz de carretera. De este modo, este sistema mejora la visibilidad y la seguridad del conductor y proporciona un mayor confort gracias a una conducción más relajada. (Sólo disponible en combinación con retrovisor interior antideslumbrante automático)

Iluminación interior con apagado retardado e interruptor de contacto en todas las puertas; iluminación del maletero, de la puerta del conductor, del acompañante y la parte trasera del vehículo, 2 luces de lectura delante, iluminación del espejo de cortesía, iluminación ambiental

Paquete de iluminación, incluye manecillas interiores de las puertas y reguladores de las salidas de aire iluminados, reflectores activos en las puertas, luces de acceso, luces en la zona para los pies delante y detrás, guantera iluminada, técnica LED para la iluminación interior delante y la iluminación del espejo de cortesía

Luces traseras de técnica LED, luces de freno y traseras de técnica LED; luces de marcha atrás, antiniebla traseras e intermitentes con lámparas incandescentes

Faros antiniebla, integrados en el parachoques, con aro embellecedor en acabado de aluminio

Instalación lavafaros, trabaja con agua y alta presión, para una mejor potencia luminosa y óptima visibilidad

Sensor de luz/lluvia, para el control del sistema de luces de marcha, de las funciones de alumbrado coming home/leaving home y de la función limpiaparabrisas automática, incluye parabrisas con franja de color gris en el borde superior

Retrovisores

Retrovisores exteriores con intermitentes de técnica LED integrados, regulables eléctricamente y calefactables, así como eyectores para el limpiaparabrisas calefactables, cristal del espejo convexo, plano o esférico

Retrovisores exteriores de forma alternativa:

escamoteables eléctricamente

escamoteables eléctricamente y antideslumbrantes automáticos. (Sólo disponible en combinación con retrovisor interior antideslumbrante automático)

escamoteables eléctricamente y antideslumbrantes automáticos con función Memory. (Sólo disponible en combinación con retrovisor interior antideslumbrante automático y asiento del conductor con función Memory)

Carcasa de los retrovisores exteriores en acabado de aluminio
Retrovisor interior , antideslumbrante
Retrovisor interior antideslumbrante automático. (Sólo disponible en combinación con sensor de luz/lluvia)

Sistemas de techo

Capota insonorizada, completamente automática, de tejido aislante de triple capa, con aislamiento acústico con nivel de ruido reducido, accionamiento de la capota hasta 50 km/h, incluye iluminación del espejo de cortesía, luz interior delante y luz para el compartimento trasero de técnica LED

Paravientos, posibilidad de guardarlo en la moldura de la rueda de repuesto en el maletero, siempre y cuando no se haya encargado la rueda de repuesto compacta

Sistemas de cierre

Cierre centralizado con función autolock y radiotelemando integrado en la llave de contacto

Mando a distancia para el cierre centralizado con interruptor interior integrado en la llave de contacto, incluye bloqueo de la guantera; abre y cierra, con una sola pulsación, las puertas, las ventanillas, el maletero y la tapa del depósito – con código variable; radiollave con emblema S5

Llave de confort “advanced hey”, sistema de autorización de acceso y de arranque, basta llevar la llave de contacto consigo; el arranque y paro del motor se acciona por medio del pulsador de conexión/desconexión en la consola central, el bloqueo del vehículo se activa desde fuera mediante un pulsador en ambas manecillas de las puertas; el vehículo también puede abrirse desde la tapa del maletero, cierre/apertura de confort de la capota a través del radiotelemando desde una distancia de aprox. 4 m del vehículo

Inmovilizador electrónico, integrado en el módulo de control del motor, activación automática a través de la llave de contacto

Mando a distancia (HomeLink), radiotelemando programable, pulsadores de mando integrados en el módulo de las luces interior; puede utilizarse para abrir la mayoría de puertas de garaje y otras puertas exteriores; posibilidad de control de los sistemas de seguridad e iluminación; su concesionario Audi le proporcionará información adicional

Sistema de alarma antirrobo incluye vigilancia del habitáculo y protección antirremolcado mediante sensor de ángulo de inclinación, desconectable, bocina independiente de la tensión de a bordo para vigilar las puertas, el capó del motor y la tapa del maletero

Preinstalación para asistente de localización, preinstalación para la conexión de un asistente de localización (disponible en Audi Accesorios Originales), que permite localizar el vehículo sustraído

Cerradura de encendido, electrónica, la llave de contacto con chip integrado guarda de forma automática los datos relevantes de servicio del vehículo en una aceptación de servicio (kilometraje, número de bastidor, entre muchos otros)

Cristales

Cristales antitérmicos, tintados en verde, parabrisas de vidrio laminado

Luneta trasera de cristal, calefactable, con temporizador

Sistema limpiacristales, circuito de 2 niveles, conmutación de intervalos ajustable en cuatro etapas, contacto toque-limpia, sistema lava-limpia automático

<p>Otros equipamientos de exterior</p>
<p>Dispositivo de remolque, extraíble y con llave de bloqueo; barra de bola y cabeza de acero forjado, la toma de corriente de 13 polos puede colocarse de modo imperceptible detrás del faldón del parachoques, una vez desmontado el dispositivo de remolque, éste se guarda en el hueco de la rueda de repuesto; estabilizador de remolque mediante el ESP</p>
<p>Acabado de aluminio exterior, marco del parabrisas, molduras exteriores de las ventanillas y listón de remate con superficies de aluminio anodizado</p>
<p>Parachoques, de diseño deportivo dinámico delante y detrás, pintado del color de la carrocería, difusor S detrás, sideblade delante y detrás con acabado de aluminio</p>
<p>Singleframe Audi, parrilla del radiador en gris platino con tiras cromadas</p>
<p>Salidas del tubo de escape, visibles, doble flujo, dos tubos de escape ovales a la izquierda y dos a la derecha</p>
<p>Nombre del modelo/inscripción, nombre del modelo S5 en la tapa del maletero y en la parrilla del radiador, en el volante deportivo de cuero y en el cuentarrevoluciones; inscripción quattro® en el tablero de mandos en el lado del acompañante, emblema V6 T en las aletas guardabarros delanteras</p>
<p>Listón de talonera pintado del color de la carrocería</p>

<p>Asientos/confort de asientos</p>
<p>Apoyo lumbar de 4 posiciones, eléctrico, para los asientos de conductor y acompañante, ajustable tanto horizontal como verticalmente</p>
<p>Asientos delanteros regulables eléctricamente, ajuste eléctrico de la altura, la profundidad y la inclinación del asiento, así como de la inclinación del respaldo, con apoyo lumbar eléctrico de 4 posiciones</p>
<p>Función Memory para el asiento del conductor, 2 plazas de memoria distintas para el asiento del conductor regulable eléctricamente y los retrovisores exteriores</p>
<p>Respaldo del asiento posterior abatible, divisible en una relación de 50:50 o completamente abatible, con desenclavamiento remoto del respaldo en el maletero</p>
<p>Calefacción de los asientos delanteros, calienta las banquetas y los respaldos, así como los costados de los asientos; regulación independiente en 6 niveles, para los asientos de conductor y acompañante</p>
<p>Calefacción de asientos delante y detrás, equipamiento igual que la calefacción de los asientos delanteros, pero además también para los asientos posteriores</p>
<p>Protección anticalentamiento (en caso de radiación solar) para las banquetas y los respaldos de los asientos delanteros en combinación de Alcántara/cuero, equipamiento de cuero Milano y equipamiento de cuero napa seda. La pigmentación especial del cuero combate el calentamiento excesivo. Se refleja la radiación infrarroja contenida en la luz solar. Gracias a la protección anticalentamiento puede rebajarse en hasta 20 °C la temperatura de la superficie</p>
<p>Reposabrazos central delante, desplazable hacia delante/atrás; con compartimento portaobjetos destapable y una toma de corriente de 12 voltios en la consola central</p>
<p>Reposabrazos tapizado de cuero en el revestimientos de las puertas, de cuero napa fino, incluye revestimiento lateral detrás de cuero napa fino, para un acabado interior exclusivo</p>
<p>Reposacabezas, delante y detrás, delante regulables en altura; los reposacabezas integrados en los asientos deportivos S delante no son regulables</p>

<p>Anclajes ISOFIX para asientos infantiles, para los asientos posteriores</p>
<p>Anclajes ISOFIX para asientos infantiles para el asiento del acompañante y los asientos posteriores, con interruptor de desactivación del airbag del acompañante</p>

<p>Volantes/palanca de cambios/mandos</p>
<p>Volante multifunción deportivo de cuero con diseño de 3 radios, con emblema S5, costura decorativa en color de contraste y airbag de gran tamaño “fullsize”, regulable en altura y profundidad, para el manejo de las funciones básicas del sistema de navegación Audi, del equipo de radio, del interfaz Bluetooth, de la preinstalación para teléfono móvil o autoteléfono; con levas de cambio detrás del volante</p>
<p>Aro del volante individualizado con cuero Audi exclusive, disponible en todos los colores Audi exclusive; costura individual elegible en los distintos colores Audi exclusive. Una oferta de quattro GmbH</p>
<p>Pomo de la palanca selectora de cuero, incluye fuelle de la palanca selectora de cuero con costura decorativa en color de contraste</p>
<p>Mandos individualizados con cuero Audi exclusive, aro del volante, palanca de cambio y fuelle revestidos de cuero; disponible en todos los colores Audi exclusive; costura individual elegible en los distintos colores Audi exclusive. Una oferta de quattro GmbH</p>

<p>Climatización</p>
<p>Climatizador automático de confort de 3 zonas, con regulación en función de la posición del sol, regula electrónicamente la temperatura, la cantidad y la distribución del aire, selección de temperatura y distribución del aire de forma individual para conductor y acompañante y en el compartimento posterior, rangos de regulación de temperatura y distribución del aire regulables delante tanto a izquierda como derecha, unidad de mandos para la regulación de la temperatura en el compartimento posterior en la consola central trasera, regulación automática del aire estancado mediante sensor de calidad de aire, unidad de mandos delante con indicación digital, consta de sensor de lluvia, iluminación y humedad, con filtro combinado, ventilación indirecta</p>
<p>Calefacción para la zona de la cabeza delante, regulable en 3 niveles, salidas de aire en los respaldos de los asientos delanteros. (Sólo disponible en combinación con asientos de confort climatizados delante o asientos delanteros deportivos)</p>

<p>Sistemas de sujeción de equipaje y portaobjetos</p>
<p>Compartimentos portaobjetos, en los revestimientos de las puertas delanteras con alojamiento para botellas de bebidas, compartimentos portaobjetos en el Revestimiento lateral a derecha e izquierda. (Sólo a derecha con Audi sound system o Bang & Olufsen Sound System), red portaobjetos en los respaldos de los asientos delanteros</p>
<p>Guantera, con tapa</p>
<p>Portabebidas, en la consola central</p>
<p>Portabebidas integrado en el banco de asiento posterior para 2 bebidas, incluye tapa de persiana y compartimento portaobjetos adicional debajo del asiento del acompañante</p>
<p>Armellas de amarre, cuatro unidades en el maletero, para la sujeción de bultos de equipaje y otros objetos</p>
<p>Funda para esquí o snowboard, para el transporte práctico de los objetos largos, por ejemplo, hasta 4 pares de esquí de hasta 200 cm de largo o 2 snowboard</p>
<p>Caja de capota variable, con alojamiento de la capota rebajable. El alojamiento desciende automáticamente al abrir la capota, siempre y cuando haya suficiente espacio en el maletero. Para cargar, se puede elevar el alojamiento de la capota cuando ésta está cerrado</p>

<p>Otros equipamientos de interior</p>
<p>Alfombrillas delante y detrás, de velours, a juego con el color de la moqueta</p>
<p>Alfombrillas Audi exclusive, alfombrillas con ribete de cuero. Si se desea el ribete está disponible en los distintos colores Audi exclusive. Su concesionario Audi le asesorará al respecto. Una oferta de quattro GmbH</p>
<p>Enmoquetado y alfombrillas Audi exclusive, enmoquetado que incluye alfombrillas con ribete de cuero. Si se desea la combinación de moqueta/ribete está disponible en los distintos colores Audi exclusive. Su concesionario Audi le asesorará al respecto. Una oferta de quattro GmbH</p>
<p>Molduras de entrada, con inserciones de aluminio e inscripción S5 en las estriberas de las puertas</p>
<p>Elevalunas, eléctricos delante y detrás, con limitación de fuerza excedente, función de un solo toque con mando de elevalunas centralizado en la consola central</p>
<p>Encendedor y cenicero, cenicero en la consola central delante, encendedor integrado delante</p>
<p>Toma de corriente 12 voltios en el revestimiento lateral del maletero, detrás a derecha</p>
<p>Acabados de aluminio en el interior, en los mandos de las luces, sistema climatizador, el mando giratorio/pulsador del MMI, las salidas de aire y en el fuelle de la palanca selectora</p>

<p>MMI y sitemas de navegación</p>
<p>MMI navegación, incluye datos de navegación (DVD), pantalla en color de 6,5 pulgadas con representación de mapas en alta resolución y numerosas posibilidades de visualización detalladas, guía de ruta dinámica hasta el destino (si está disponible), lector de DVD para los datos de navegación (DVD) capaz de reproducir los formatos MP3 y WMA, también utilizable para CDs de música, representación adicional por flechas en el sistema de información al conductor, 2 lectores de tarjetas SDHC (para hasta 32 GB), toma AUX-IN, 8 altavoces pasivos, potencia total de 80 vatios</p>
<p>Datos de navegación (DVD), incluye los datos de navegación para los siguientes países (en la medida en que la información esté digitalizada): Alemania, Andorra, Austria, Bélgica, Ciudad del Vaticano, Croacia, Dinamarca, Eslovaquia, Eslovenia, España, Estonia, Finlandia, Francia, Gibraltar, Gran Bretaña, Grecia, Holanda, Hungría, Irlanda, Italia, Letonia, Liechtenstein, Lituania, Luxemburgo, Mónaco, Noruega, Polonia, Portugal, República Checa, San Marino, Suecia y Suiza</p>
<p>MMI navegación plus, con datos de navegación (disco duro), pantalla en color de 7 pulgadas de alta resolución con representación de mapas en alta calidad, elección entre 3 rutas alternativas, representación de mapas con coloración cartográfica, indicación de visitas turísticas y planos de ciudades en 3D, desplazamiento a lo largo de la ruta, maniobras en el mapa con el joystick en el botón de mando, representación de la información de ruta en pantalla partida (puntos de maniobra, puntos de interés en autopistas, TMC en ruta), mapa detallado de cruces y recomendación de carril, guía de ruta dinámica hasta el destino (si está disponible), representación por flechas adicional en el sistema de información al conductor con pantalla en color, radio con triple sintonizador, diversidad de fases, disco duro también utilizable como memoria para música (10 GB), lector de DVD capaz de reproducir MP3, WMA y AAC también utilizable para DVDs de música y vídeo, 2 lectores de tarjetas SDHC (para hasta 32 GB), toma AUX-IN, 8 altavoces pasivos, potencia total de 80 vatios</p>
<p>Datos de navegación (disco duro), contiene los datos de navegación para los siguientes países (en la medida en que la información esté digitalizada) igual que los datos de navegación (DVD); pero además para Rusia</p>

<p>Sistema de información al conductor con pantalla en color, le proporciona en una pantalla de alta resolución la información del ordenador de a bordo, del sistema de autochequeo, de todas las indicaciones del sistema MMI, del desgaste de los frenos delante, así como la indicación digital de la velocidad; a temperaturas inferiores a + 5 °C, la indicación de la temperatura exterior muestra un cristal de hielo en la pantalla para advertir de la posible presencia de hielo en la calzada; el programa de eficiencia integrado le ayuda con la sinopsis de los datos de consumo, la indicación de los consumos adicionales y las sugerencias de ahorro para una conducción más económica</p>
<p>Pantalla plana, en color, de 6,5 pulgadas, en el tablero de mandos, para la indicación de las funciones de la radio, del sistema climatizador y del Menú CAR, así como de la hora</p>

<p>Equipo de radio y televisión</p>
<p>Equipo de radio concert, con lector de CD y lector de tarjetas SDHC (hasta 32 GB), ambos capaces de reproducir MP3, AAC y WMA, lista de emisoras dinamizada, 30 presintonías, gamas de recepción FM (UKW) y AM (MW, LW), concepto de manejo MMI, pantalla en color TFT de 6,5 pulgadas, función TP-Memo, regulación del volumen dependiente de la velocidad, diversidad de fases, toma AUX-IN, 8 altavoces pasivos, potencia total de 80 vatios</p>
<p>Equipo de radio symphony, con cargador de CD integrado para seis CDs y lector de tarjetas SDHC (hasta 32 GB), ambos capaces de reproducir MP3, AAC y WMA, lista de emisoras dinamizada, 30 presintonías, gamas de recepción FM (UKW) y AM (MW, LW), concepto de manejo MMI, pantalla en color TFT de 6,5 pulgadas, función TP-Memo, regulación del volumen dependiente de la velocidad, diversidad de fases, toma AUX-IN, 8 altavoces pasivos, potencia total de 80 vatios</p>
<p>Recepción de radio digital (DAB), para el equipo de radio concert o symphony, así como para el sistema de navegación; recepción de las emisoras de radio digitales, además de la gama de emisoras analógicas. Con el doble sintonizador DAB (sólo en combinación con el MMI navegación y el MMI navegación plus), el segundo sintonizador busca de forma permanente las frecuencias de recepción adicionales de la emisora seleccionada, y al mismo tiempo se actualiza la lista de emisoras. Aspectos importantes: La recepción depende de la disponibilidad de red analógica y digital local, no está disponible la recepción de DAB+</p>
<p>Receptor de TV para el MMI navegación plus, recepción de los canales de televisión analógicos y digitales (DVB-T) no codificados (MPEG-2-Standard), imagen de TV, teletexto y guía electrónica de programas (EPG). Posibilidad de conexión de 2 fuentes AV externas mediante un cable adaptador opcional. Aspectos importantes: La recepción de TV depende de la disponibilidad de red analógica y digital local. No está disponible la salida de vídeo AV o TV durante la marcha (la salida de audio está disponible también durante la marcha)</p>
<p>Receptor TV y recepción de radio digital (DAB) para el MMI navegación plus, recepción de los canales de televisión analógicos y digitales (DVB-T) no codificados (MPEG-2-Standard), imagen de TV, teletexto y guía electrónica de programas (EPG). Posibilidad de conexión de 2 fuentes AV externas mediante un cable adaptador opcional. A tener en cuenta: La recepción de TV depende de la disponibilidad de red analógica y digital local. No está disponible la salida de vídeo AV o TV durante la marcha (la salida de audio está disponible también durante la marcha). La recepción de radio digital (DAB) permite, además de la recepción de la gama de emisoras analógicas, la recepción de las emisoras de radio digital que emiten según DAB-Standard. Doble sintonizador DAB con lista de emisoras dinámica. A tener en cuenta: La recepción depende de la disponibilidad de red analógica y digital local, no está disponible la recepción de DAB+</p>
<p>Sistema de sonido Audi, amplificador de 6 canales, 10 altavoces inclusive altavoz central en el tablero de mandos y subwoofer en el revestimiento lateral a izquierda, potencia total de 180 vatios. (No disponible en combinación con el equipo de radio chorus)</p>

 Equipamiento de serie Equipamiento opcional

Modelo		S5 Cabrio
Tipo de motor	Motor de gasolina de 6 cilindros con inyección directa y módulo de carga mecánico	
Cilindrada, cm³ (válvulas por cilindro)	2995 (4)	
Potencia máxima³, CV (kW)/rpm	333 (245)/5500-7000	
Par motor máximo, Nm/rpm	440/2900-5300	
Transmisión/Ruedas		
Tipo de tracción	Tracción integral permanente quattro®	
Tipo de cambio	[S tronic de 7 velocidades]	
Llantas	Llantas de aleación, 8,5] x 18	
Neumáticos	245/40 R 18	
Peso/Volumen		
Peso en vacío², kg	[1950]	
Peso máximo admisible, kg	[2375]	
Carga en apoyo admisible, kg	80	
Carga admisible de remolque³, kg	sin freno	750
	pendiente de 12 %	1900
	pendiente de 8 %	2100
Capacidad aproximada del depósito, l	64	
Prestaciones de marcha/Consumos⁴		
Velocidad máxima, km/h	[250] ⁷	
Aceleración 0-100 km/h, s	[5,6]	
Tipo de combustible	Gasolina Súper sin plomo 95 RON ⁵	
Consumo de combustible⁶, l/100 km	urbano	[13,8]
	interurbano	[7,3]
	promedio	[9,7]
Emissiones de CO₂⁶, g/km	urbano	[320]
	interurbano	[169]
	promedio	[224]
Norma de emisiones	EU5	

Notas explicativas

- El valor indicado se ha determinado conforme al método de medición especificado (directiva 80/1269/CEE en la versión actualmente vigente).
- Peso del vehículo en vacío con conductor (68 kg), equipaje (7 kg) y depósito de combustible lleno al 90%, determinado conforme a la directiva 92/21/CEE en la versión actualmente vigente. El peso en vacío y el coeficiente de resistencia aerodinámica del vehículo pueden resultar mayores debido a equipamientos opcionales, reduciéndose correspondientemente la carga útil posible y la velocidad máxima.
- La potencia del motor se reduce a medida que aumenta la altura. Por tal razón, a partir de 1.000 metros sobre el nivel del mar, así como por cada 1.000 metros adicionales, se reducirá un 10% del peso total (carga admisible de remolque + peso máximo del vehículo tractor). Valor válido para la carga remolcable con dispositivo de remolque instalado en fábrica. Para el uso comercial del vehículo con dispositivo de remolque, en determinadas condiciones necesitará un aparato de control homologado CE.
- El consumo de combustible y las emisiones de CO₂ de un vehículo no dependen sólo del aprovechamiento eficiente del combustible por parte del vehículo, sino también del estilo de conducción y de otros factores ajenos a la técnica. El CO₂ es el gas que produce el efecto invernadero, principal responsable del calentamiento terrestre.
- Se recomienda el uso de combustible sin plomo Súper sin azufre de 95 RON según DIN EN 228. Si no hubiera disponible: Combustible sin plomo Normal sin azufre de 91 RON según DIN EN 228 con una pequeña disminución de la potencia.
- Los valores indicados se han determinado conforme al método de medición especificado. Los datos no se refieren a un vehículo concreto ni forman parte de la oferta, sino que sirven únicamente para fines comparativos entre los distintos tipos de vehículos.
- Limitada electrónicamente.

Nota importante

La inspección se realizará conforme al aviso del indicador de servicio.

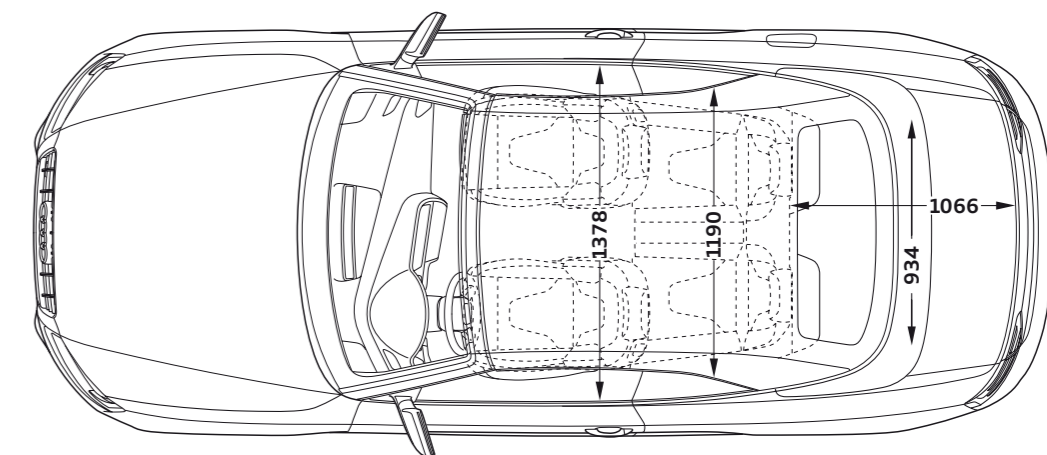
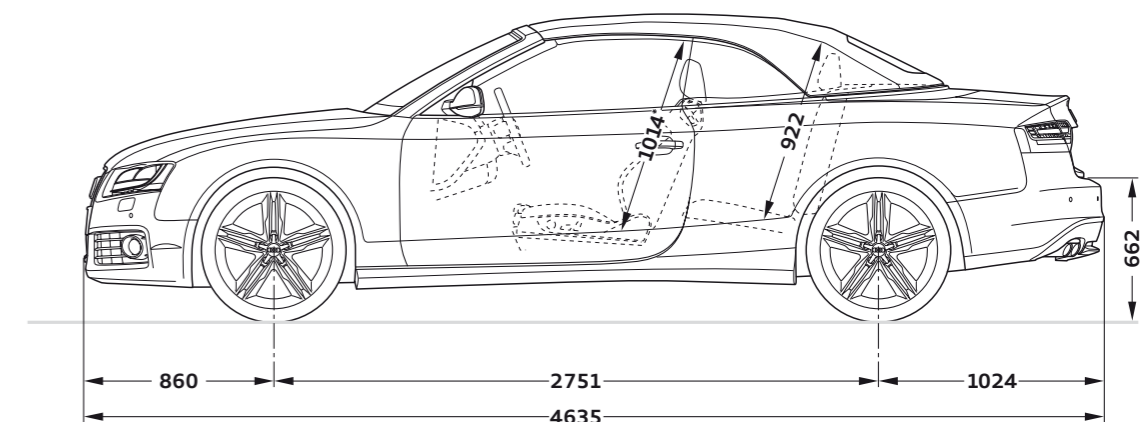
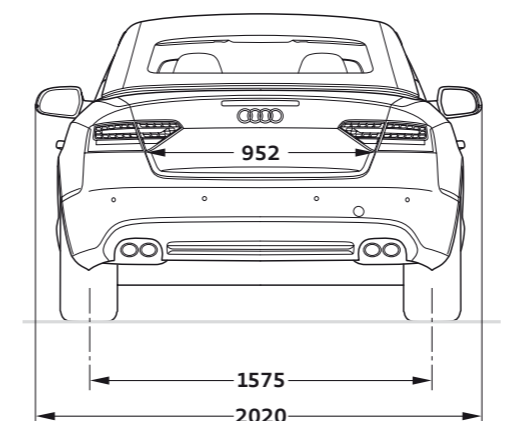
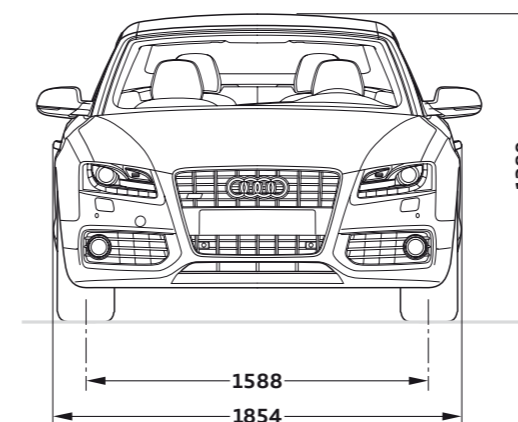
S5 Cabrio**Datos en milímetros.**

Dimensiones indicadas con el peso del vehículo en vacío.

Capacidad del maletero 320 l con la capota abierta, 380 l con la capota cerrada, 750 l con el respaldo del asiento posterior abatido (medición según el método VDA con bloques de 200 x 100 x 50 mm de cantos).

Radio de giro aprox. 11,4 m.

*Máxima altura habitáculo.

Con Audi usted recibirá mucho más que un Audi.

Quien se decide por un Audi, se está decidiendo por una marca que ofrece mucho más a sus clientes.
Más individualidad. Más exclusividad. Y más fascinación.

Configurador Audi

Cree su Audi según sus preferencias más personales mediante el configurador Audi. Tendrá a su disposición todos los modelos, motores, colores y equipamientos actuales.

> www.audi.es

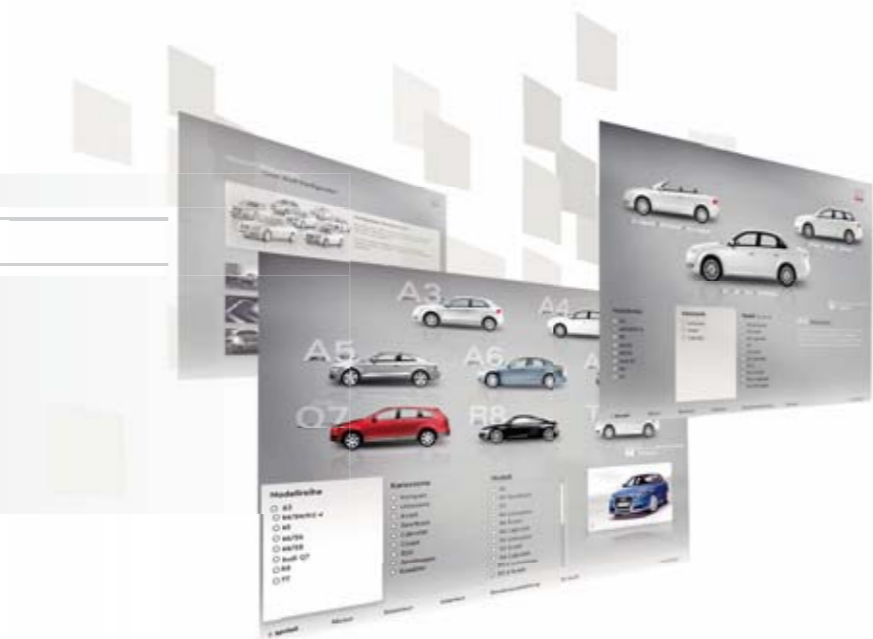

Audi tv

Con Audi tv descubrirá las facetas más nuevas de la marca de los cuatro aros: emocionantes reportajes sobre nuestros modelos, innovaciones técnicas y fascinantes eventos en los ámbitos del deporte del motor, la tradición, la cultura y el estilo de vida. Eche un vistazo entre bastidores. Cada día de actualidad. Las 24 horas del día.

> www.audi.tv

