



A5 S5 Sportback

Audi A5 Sportback
■ Audi S5 Sportback

A la vanguardia de la técnica **Audi** 



Página

Fascinación

4 Audi A5 Sportback

20 Audi S5 Sportback

Técnica

32 TFSI®

40 S tronic

33 3.0 TFSI (S-Motor)

42 MMI® – Multi Media Interface

34 TDI

43 Audi connect

36 Audi drive select

44 Sistemas de asistencia

38 quattro®

46 Eficiencia Audi

Equipamientos

50 Audi exclusive

70 Llantas/neumáticos

52 Audi exclusive line

74 Luces y retrovisores

54 S line

75 Equipamientos de exterior

58 Styleguides

76 Equipamientos de interior

60 Pinturas de la carrocería

78 Infotainment/Audi connect

62 Asientos/tapizados de los asientos

81 Sistemas de asistencia

68 Revestimiento interior del techo

82 Técnica

68 Inserciones decorativas

Otros

83 Garantía adicional Audi

91 Dimensiones

84 Accesorios Originales Audi

92 Índice

88 Datos técnicos

98 Fascinación Audi

Los equipamientos de los automóviles mostrados en las imágenes se encuentran en la página 97.

Los valores de consumo de combustible y emisiones de CO₂ se encuentran a partir de la pág. 88.



Cuando una imagen fascina en un instante.

Un parpadeo. No hace falta más para sentir entusiasmo. Una sola mirada al Audi A5 Sportback basta para experimentar esa sensación, un momento especial que hace que todo cambie. El Audi A5 Sportback es un coupé con un concepto totalmente nuevo. Con un carácter que, ya desde los primeros metros, sentirá que cada momento es único.

Los valores de consumo de combustible y emisiones de CO₂ se encuentran a partir de la pág. 88.

A5

Audi A5 Sportback

¿Qué categoría define mejor el Audi A5 Sportback? ¿Coupé? ¿Un Avant? El Audi A5 Sportback es en sí mismo una nueva categoría. Define una clase exclusivamente propia: un Coupé de cinco puertas. Desde el capó alargado con volúmenes tridimensionales hasta la zaga, su diseño evoca la forma clásica de un deportivo. Sus líneas, marcadas e impactantes, le confieren una imagen con gran personalidad. El techo plano se tensa con elegancia por encima de las puertas sin marco, mientras que la línea de los hombros acentúa sus grandes ruedas. Los pequeños salientes y una distancia entre ejes más larga crean todavía mayor dinamismo.

Los valores de consumo de combustible y emisiones de CO₂ se encuentran a partir de la pág. 88.







La línea del techo, elegante y firme, del Audi A5 Sportback culmina en una zaga intensamente plana. Sus luces traseras de diseño renovado constituyen el eslabón óptico entre la línea de los hombros lateral y los lados del parachoques. El trazado horizontal del parachoques trasero subraya diseño compacto, mientras que el difusor de color proporciona una dinámica añadida. Los faros antiniebla de diseño renovado, tienen los ángulos más acentuados y quedan enmarcados por una franja de color negro brillante. La impactante franja de luz de tecnología LED integrada en las luces de marcha diurna, simboliza el máximo nivel tecnológico. El nuevo diseño de la parrilla Singleframe, otorga al automóvil una apariencia de seguridad, mientras que la elegante línea del capó, le hace más ligero y deportivo.

Los valores de consumo de combustible y emisiones de CO₂ se encuentran a partir de la pág. 88.





Basta una milésima de segundo para que una situación de marcha tranquila se convierta en un desafío. La mejor opción es detectar las situaciones de peligro para evitarlas lo antes posible. En este sentido, el Audi A5 Sportback ofrece multitud de sistemas de asistencia. Opcionalmente, el Audi A5 Sportback cuenta con el Audi active lane assist, que avisa al conductor antes de que abandone su carril de modo involuntario y, en caso necesario, interviene suavemente en la dirección. Por otro lado, el Audi side assist controla mediante sensores de radar, las zonas laterales, derecha e izquierda, así como el área posterior al vehículo.

Así mismo, el Audi drive select le permite conducir según su estado de ánimo, de modo confortable o deportivo. Si lo desea, junto con este sistema puede pedir, entre otros, la dirección dinámica*, que se adapta al modo seleccionado y proporciona o una mayor estabilidad de marcha, o una traducción más rápida de sus órdenes al volante.

Los valores de consumo de combustible y emisiones de CO₂ se encuentran a partir de la pág. 88. * Consulte a su concesionario Audi a partir de qué fecha estará disponible.





Cada kilómetro recorrido por el Audi A5 Sportback, lo convierte en un trayecto apasionante. La amplia gama de motores se caracteriza por su potencia y poder de aceleración. Todos los motores de gasolina utilizan una tecnología creada para disminuir el consumo de carburante, la tecnología TFSI®, que actualmente forma parte de los propulsores más limpios y eficientes de todo el mundo. Los motores diésel también añaden la deportividad con la eficiencia. La tecnología TDI, combina un consumo mínimo con un elevado par motor.

En lo que agilidad se refiere, la tecnología más avanzada es la tracción integral permanente quattro® con diferencial central autoblocante y gestión del par individual para cada rueda. Según la situación, el sistema distribuye la fuerza de tracción de un modo dinámico y asimétrico a las cuatro ruedas, con el fin de conseguir una extraordinaria tracción. Si lo desea, con el diferencial deportivo opcional experimentará los recorridos sinuosos de un modo aún más preciso. La nueva dirección asistida electromecánica, incorporada de serie, trabaja en función de la velocidad, proporcionando mayor precisión y mayor confort de dirección. Además, sólo necesita carburante cuando usted solicite la asistencia a la dirección de un modo activo; en los recorridos en línea recta, no se utilizará energía.

Los valores de consumo de combustible y emisiones de CO₂ se encuentran a partir de la pág. 88.





D IN A 5150



Los estilizados faros delanteros Xenón con luz de marcha diurna de tecnología LED y las grandes entradas de aire, confieren al frontal el característico aspecto del Audi A5. Las luces de freno integradas en la zona del maletero subrayan la estética arquitectura del automóvil. Además su tecnología LED de banda ancha reacciona con mayor rapidez que las bombillas convencionales. Así, los conductores que circulan por detrás recibirán antes el aviso de que su automóvil está frenando.

Los valores de consumo de combustible y emisiones de CO₂ se encuentran a partir de la pág. 88.



El interior del vehículo destila elegancia y deportividad. Su arquitectura armoniosa crea una atmósfera llena de vida. Los selectos materiales resaltan la alta calidad de los acabados, que usted podrá ver y, sobre todo, sentir. Nuevos volantes, colores y aplicaciones de cromo refuerzan esta sensación.

El volante deportivo de cuero en diseño de 3 radios, se adapta perfectamente a las manos, igual que el pomo de la palanca de cambio, ergonómico y tapizado de cuero. El puesto de mando y el salpicadero son de uno o dos colores, según el color del habitáculo que se elija.

El MMI® navegación plus opcional se ha perfeccionado. Se maneja de un modo más intuitivo mediante el botón MMI® con Joystick integrado o, como opción, mediante control por voz. El MMI navegación plus incluye, entre otros, una pantalla de color de 7 pulgadas con representación de mapas en 3D y un disco duro para música y datos audiovisuales. Además, podrá disponer, como opción, de un Hotspot WLAN propio del automóvil.

Los valores de consumo de combustible y emisiones de CO₂ se encuentran a partir de la pág. 88.





Audi A8







Al entrar en un coupé como el Audi A5 Sportback, lo primero que le sorprenderá será su amplitud. Las dimensiones de su interior, la calidad de los detalles y su diseño, es fruto de una larga y estudiada reflexión. Sus asientos ofrecen una gran comodidad, a la vez que una fuerte sujeción lateral. Opcionalmente podrá beneficiarse del asiento confort, calefactado y ventilado. Los nuevos colores de los tapizados confieren al habitáculo mayor versatilidad, y el cuero de napa fina, mayor confort. Las nuevas inserciones aumentan la elegancia del interior: decídase entre el material sintético de alta calidad en lacado reflex, el aluminio o los selectos tipos de madera.

La parte trasera también cuenta con un espacio asombroso: dos cómodos asientos con los que recorrer los trayectos más largos. El maletero de gran tamaño, con su anchura de carga de 1.000 mm, es extraordinariamente flexible. La banqueta trasera puede abatirse por completo o parcialmente de modo asimétrico, ampliando rápidamente el volumen de carga de 480 a 980 litros. Para su comodidad, el dispositivo de carga facilita la colocación de objetos largos.

Los valores de consumo de combustible y emisiones de CO₂ se encuentran a partir de la pág. 88.



IN A 5015

La deportividad no es una palabra. Es una letra: S.

 El emblema S. En Audi se crean muchos e impresionantes automóviles bajo este signo. Una tradición que el Audi S5 Sportback sigue sin ninguna ruptura.

Líneas de coupé y cuatro puertas sin marco dotan a su diseño de una gran originalidad, mientras que un nuevo concepto de motor aporta más fuerza y precisión al automóvil. Un potente y compacto motor TFSI V6 de 333 CV (245 kW) genera una intensa experiencia de conducción. Mientras que innovaciones como la tracción quattro® con diferencial central autoblocante lo convierten en un automóvil fuera de lo común.

Los valores de consumo de combustible y emisiones de CO₂ se encuentran a partir de la pág. 88.

S5

Audi S5 Sportback





■ El motor: la pieza clave del Audi S5 Sportback. El par y sus fuerzas de aceleración seducen en los primeros metros. El 3.0 TFSI V6 reacciona de un modo espontáneo, los 6 cilindros con cargador turbo suministran una potencia de 333 CV (245 kW). La tecnología FSI® se ocupa de que usted avance no sólo de un modo más rápido, sino también más eficiente. La cilindrada, que casi alcanza los 3 litros, da mayor agilidad y deportividad a este propulsor, creando 440 Nm con los que usted podrá acelerar hasta los 250 km/h (con regulación). La firme suspensión del tren de rodaje deportivo S impulsa al Audi S5 Sportback por la carretera de un modo suave, mientras que la tracción integral permanente quattro® proporciona una estabilidad de la dirección muy precisa. En pocas palabras: más fuerza para sus motores, mayor diversión en la carretera. Los valores de consumo de combustible y emisiones de CO₂ se encuentran a partir de la pág. 88.



■ Su superioridad sobresale: Parrilla del radiador Singleframe S en gris platino, de renovado diseño, con unos esculturales listones de cromo e inscripción S5. Los parachoques específicos S resaltan el ancho de vía deportivo del automóvil, exactamente igual que las entradas de aire de nuevo formato. Los faros Xenón con franja de luz de marcha diurna en tecnología LED confieren al Audi S5 Sportback su aspecto inconfundible.

Los valores de consumo de combustible y emisiones de CO₂ se encuentran a partir de la pág. 88.









Gracias a la dimensión de sus ruedas, como las opcionales que incluyen llantas de aleación de 19 pulgadas en diseño de 5 radios paralelos “Estrella”, y los listones de umbrales pintados en el color de la carrocería, la apariencia global del S5 Sportback resulta muy deportiva. Las pinzas de freno delanteras con inscripción S5, además de su apariencia estética, actúan con energía cuando es necesario.

En la zaga, las luces de tecnología LED, con su nuevo diseño, aportan un toque muy logrado: Son el punto de conexión entre los dinámicos laterales y la rotunda zaga. Un sistema de escape de dos flujos con cuatro salidas ovales y un difusor con embellecedor en óptica de aluminio completan la impresionante apariencia del Audi S5 Sportback.

Los valores de consumo de combustible y emisiones de CO₂ se encuentran a partir de la pág. 88.



Los valores de consumo de combustible y emisiones de CO₂ se encuentran a partir de la pág. 88.







■ La auténtica sensación de las carreras deportivas en sus manos: nuevo volante multifunción deportivo de cuero en diseño de 3 radios con levas de cambio en óptica de aluminio. Cada uno de los elementos, el interior espacioso y cómodo, el revestimiento interior del techo de color negro o el color plata lunar del tapizado de los asientos, crea un ambiente de continuo dinamismo. Los asientos deportivos S con inscripción S5 de ajuste eléctrico opcionales, ofrecen una sujeción insuperable.

Los detalles específicos S del habitáculo subrayan el carácter deportivo del automóvil. Entre ellos se cuentan las nuevas aplicaciones cromadas o las inserciones decorativas en lacado brillante negro, fibra de carbono, malla de acero inoxidable o madera de abedul gris. Las molduras de entrada, con inserción de aluminio e inscripción S5, redondean una imagen global de alta calidad.

Los valores de consumo de combustible y emisiones de CO₂ se encuentran a partir de la pág. 88.



La gestión del motor calcula la cantidad de carburante a inyectar y el momento de encendido en función de la potencia que exija el conductor. En un funcionamiento normal, la presión de inyección se situará entre 30 y 120 bar.

Regulación del líquido refrigerante totalmente automática

Propulsor con fricción reducida

Sistema de inyección dual

Audi valvelift system y doble reglaje del árbol de levas

Culata con refrigeración del gas de escape integrada

Miles de kilómetros de prueba. Cientos de horas de investigación. Y todo, ¿para qué?

Bastan unos segundos para entenderlo.

En el Audi A5 Sportback se ha incorporado la tecnología TFSI®, que combina las ventajas del FSI® con una alimentación que proporciona un mejor despliegue de potencia. Los dos motores TFSI que tiene a su disposición, están equipados con el sistema start-stop, que disminuye el consumo y cumple la norma de emisiones EU5.

El motor 1.8 TFSI ofrece más de 170 CV y un par motor máximo de 320 Nm. Es uno de los motores de consumo más eficiente de su clase: en circunstancias óptimas, con cambio de marchas manual consume 5,8 l a los 100 km y acelera de 0 a 100 km/h en 8,2 segundos. Con el potente motor 2.0 TFSI y sus 211 CV, podrá experimentar una aceleración de 0 a 100 km/h en 6,6 segundos.

Los valores de consumo de combustible y emisiones de CO₂ se encuentran a partir de la pág. 88.



Propulsor 1.8 TFSI

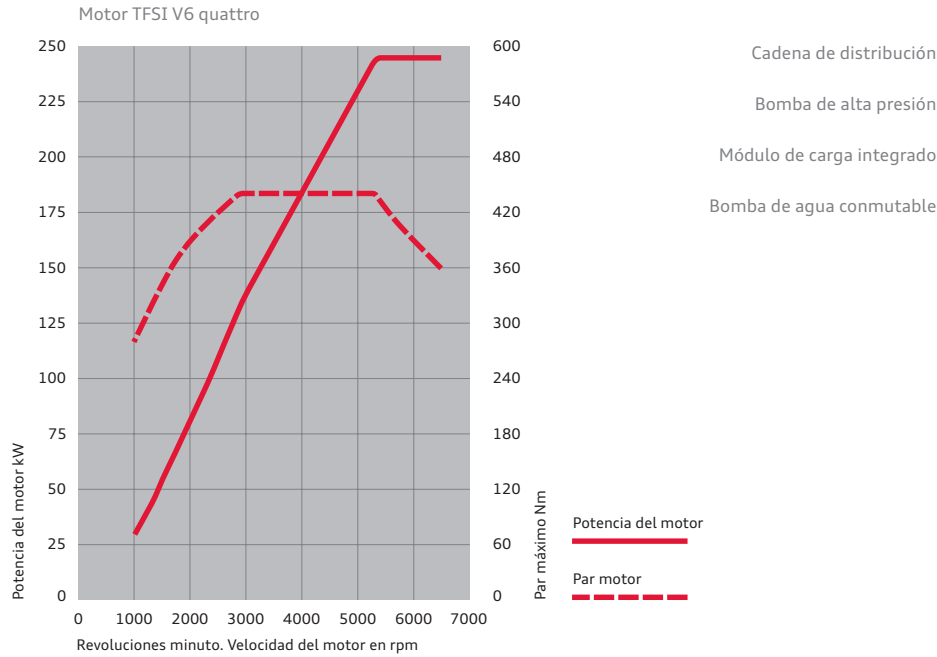

- Cadena de distribución
- Bomba de alta presión
- Módulo de carga integrado
- Bomba de agua conmutable

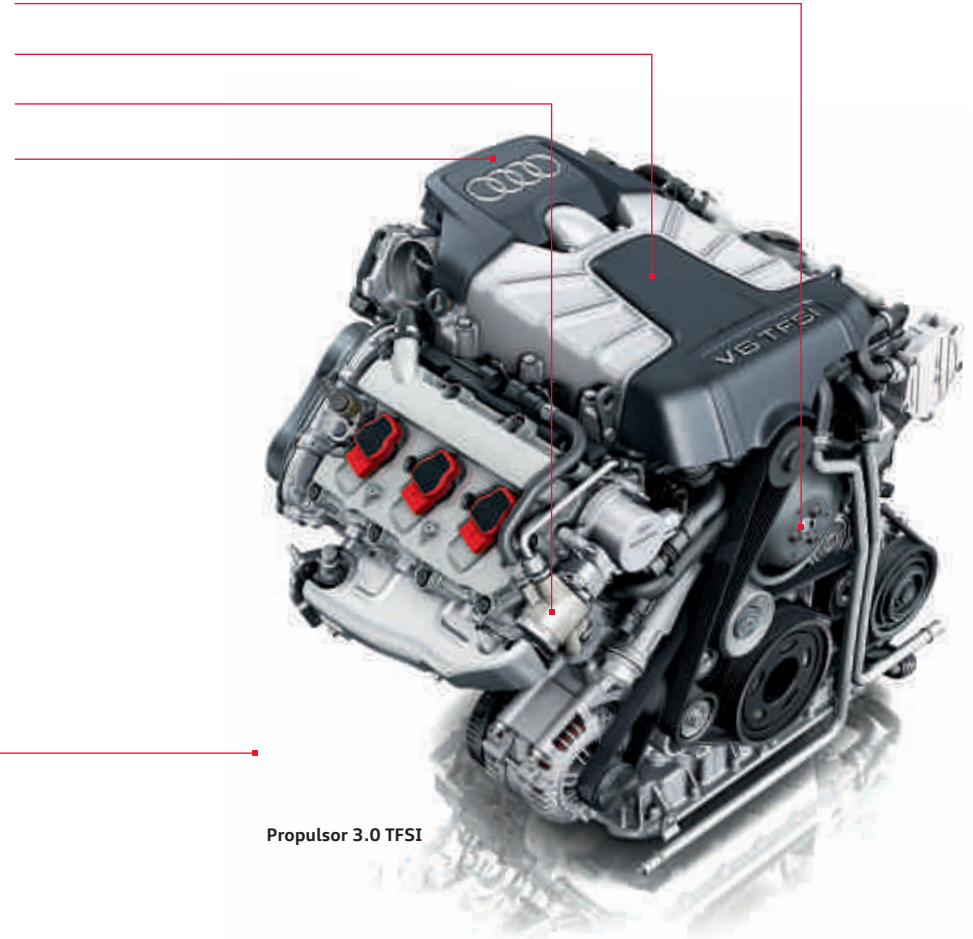

Propulsor 3.0 TFSI

Motor S:

Más dinámica. Más fuerza. Más S.

Igual que el A5 Sportback, el S5 Sportback disfruta de la eficiente tecnología TFSI®. En él trabaja un propulsor 3.0 TFSI V6 que crea unos potentes 333 CV (245 kW). Para conseguir esta energía se ha incorporado una innovadora alimentación con refrigeración del aire de admisión. El sistema Start-stop, que en cada parada en un semáforo apaga por sí mismo el motor, y vuelve a activarlo al soltar el freno, también contribuye a

este fin. El Audi S5 Sportback sólo está disponible con el doble embrague de 7 marchas S tronic y la tracción integral permanente quattro®. De este modo se aprovecha de un modo óptimo todo el potencial deportivo.

No sólo impresiona el par máximo de 440 Nm, sino también su desarrollo. Como mínimo, el 90 % está disponible en un área de revoluciones de

2.200 a 5.900 min-1. Gracias a su capacidad de reacción espontánea y su extraordinario despliegue de potencia en todo el espectro de velocidades de giro, el motor de 6 cilindros permite un tipo de conducción especialmente dinámico. Esto permite que el S5 Sportback acelere de 0 a 100 km/h en 5,4 segundos.

TDI: la revolución continúa.
Y sigue tan vigente
como el primer día.



- Turbo con geometría de turbinas regulable mejorada
- Sistema de inyección de alta presión de 2.000 bar
- Propulsor con fricción reducida
- Bomba de aceite de presión regulada
- Innovador sistema de regulación de la temperatura con refrigeración separada para carcasa de culata/culata

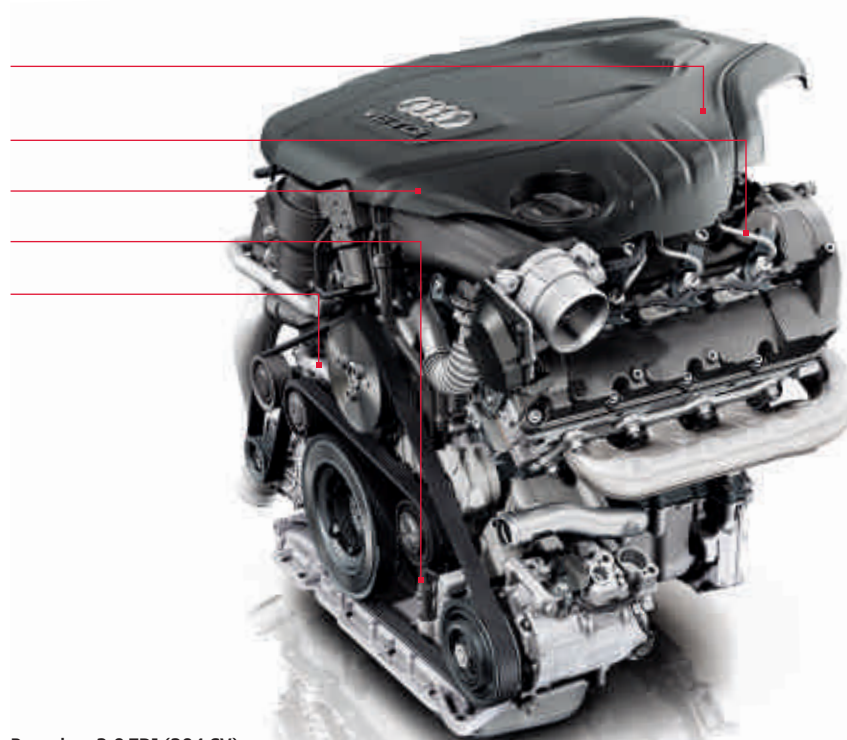

Propulsor 3.0 TDI (204 CV)

La mitad de los Audi que se venden actualmente son diésel. Lo que ahora parece normal, hace 20 años causó la mayor sensación: Audi revolucionó el mercado con el primer motor TDI de 2,5 litros. Desde entonces, innovaciones como la tecnología common-rail han aumentado la eficiencia del TDI. Los piezoinyectores proporcionan una distribución del carburante mucho más precisa. Así, en comparación con los primeros motores TDI, los actuales consumen aproximadamente un 30% menos, mientras que su potencia ha aumentado. Por lo tanto, era perfectamente previsible que la tracción diésel llegara al deporte del motor. Y con gran éxito: en 2006, el Audi R10 TDI fue el pri-

mer automóvil de carreras diésel en vencer en Las 24 h de Le Mans. Una victoria que se ha repetido en varias ocasiones, la última de ellas en 2011.

El Audi A5 Sportback pone a su disposición unos potentes motores TDI, equipados con la inteligente tecnología common-rail y el sistema start-stop de serie. El 2.0 TDI con 177 CV está disponible además con el cambio de marchas multitronic. Un motor nuevo, el 3.0 TDI de 204 CV, uno de los 6 cilindros más eficientes de la actualidad. El propulsor de gama más alta es el 3.0 TDI de 245 CV. Con un par máximo de 500 Nm, acelera hasta los 100 km/h en sólo 6,3 segundos.

Los valores de consumo de combustible y emisiones de CO₂ se encuentran a partir de la pág. 88.

Piezoinyectores: Se abren y cierran en fracciones de milésima de segundo, inyectando combustible varias veces en la cámara de combustión a una presión de hasta 2.000 bar. En una fase de inyección, sólo se inyectan ínfimas cantidades, inferiores a una milésima de gramo.



La preinyección comporta una combustión "blanda" y, en consecuencia, una excelente acústica de combustión y un agradable rodamiento del motor.



¿Por qué el Audi A5 y el Audi S5 Sportback le sientan tan bien? Porque se adaptan a usted perfectamente.

Audi drive select.



individual



dynamic



auto



efficiency

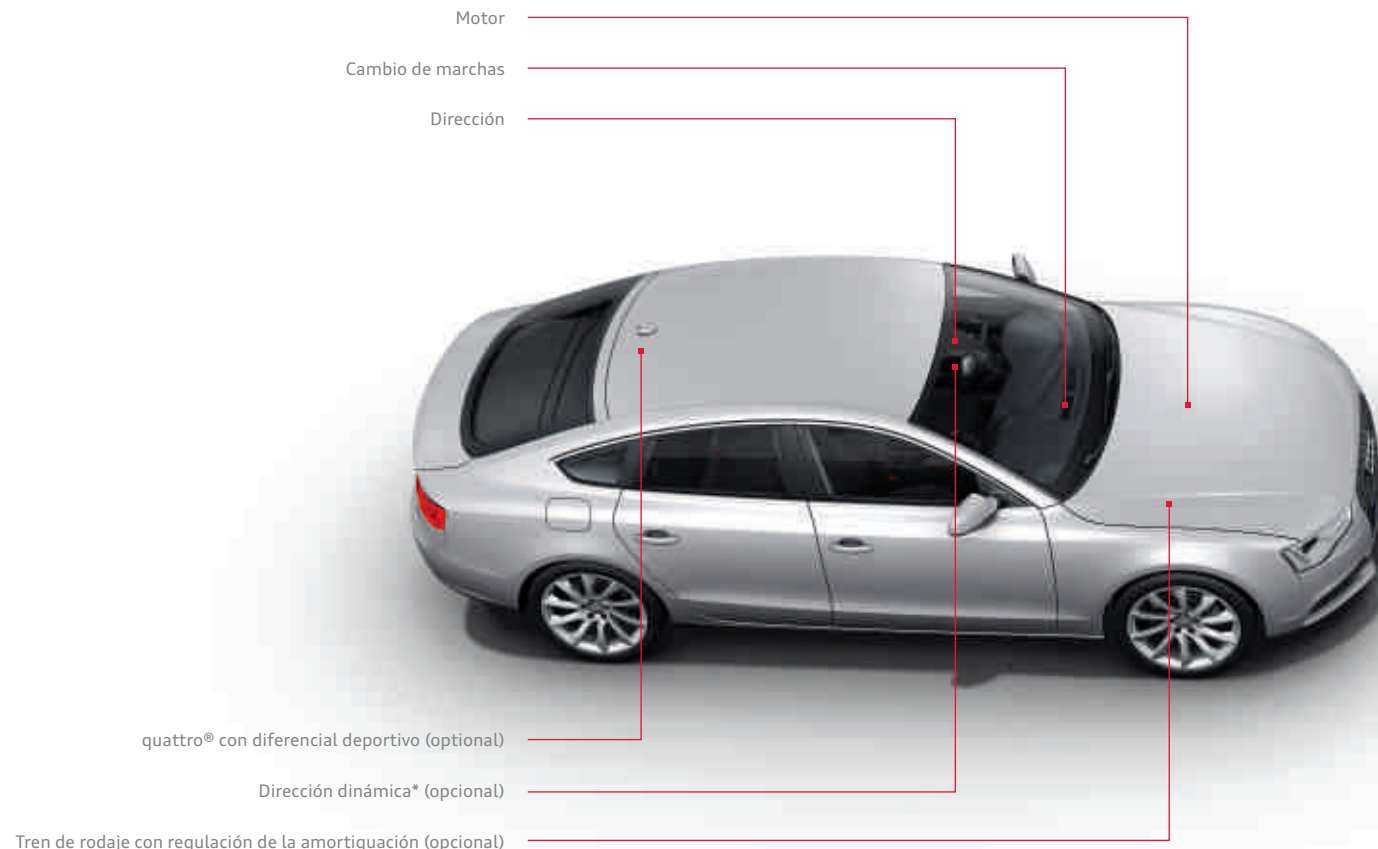

Cada uno tiene su propia definición de dinámica de marcha. Nosotros la definimos así: conduzca exactamente igual a como se sienta en ese momento. Con el sistema opcional Audi drive select* podrá configurar cada uno de los componentes del automóvil pulsando un botón y cambiar de este modo el carácter de su Audi.

Tiene a su disposición cinco modos: efficiency, comfort, dynamic, auto y, en combinación con el sistema de navegación MMI® plus opcional, el modo individual, mediante el cual podrá ajustar usted mismo el comportamiento de los componentes del automóvil. El modo confort es espe-

cialmente adecuado cuando desee recorrer un largo trayecto con la máxima relajación posible. El modo automático ofrece una sensación de marcha confortable aunque deportiva. Para una conducción marcadamente deportiva, por ejemplo en trayectos con muchas curvas, el más adecuado será el modo dinámico. En cambio, el modo efficiency hace posible, tanto para los motores TFSI® como también para los TDI, una marcha con un óptimo consumo de carburante. Como componente integral del Audi drive select, se caracteriza por un programa de cambio modificado así como por un funcionamiento que optimiza la energía.

El reglaje del automóvil en cada uno de los modos depende del equipamiento. Así, el Audi drive select incluido de serie influye en el motor, el cambio de marchas y la dirección. Además, los modos también pueden influir en el tren de rodaje deportivo con regulación de la amortiguación, la dirección dinámica* y la tracción integral permanente quattro® con diferencial deportivo, siempre que se hayan pedido. Según el modo, el motor y el cambio reaccionan a los movimientos del pedal del gas con mayor espontaneidad o con mayor equilibrio. Además, retardan el número de revoluciones en que tiene lugar el cambio de la marcha: en el modo dynamic, sólo en números de

revoluciones elevados, en el modo confort, desde los más bajos. Y la dirección puede adecuarse a la situación de marcha, desde un ajuste duro y deportivo hasta un ajuste confortable. El diferencial deportivo distribuye las fuerzas de tracción al eje trasero de un modo variable, para conseguir una agilidad y una facilidad de aceleración en las curvas elevadas.



Con quattro® creamos uno de los mejores sistemas de tracción integral del mundo.

Naturalmente, para nosotros no fue suficiente.

quattro® es una tracción integral permanente. Si las ruedas de uno de los ejes del automóvil pierden adherencia, la fuerza de tracción de un modo automático permanente y mediante el diferencial central, se dirige al otro eje para mejorar la tracción. La distribución básica es de 40 : 60, es decir, el 40 % de la fuerza de tracción al eje delantero y 60 % al trasero. Las ventajas: mejor tracción al acelerar y mayor seguridad gracias a una extraordinaria adherencia a la calzada. Pero lo que de verdad convierte a quattro® en algo único, es precisamente la sensación que proporciona. “Como si estuviera clavado en la carretera”, dicen algunos

clientes. Nosotros lo expresamos así: quattro proporciona una mayor sensación de la carretera y, en consecuencia, mayor seguridad.

La tracción quattro® con diferencial deportivo opcional intensifica esa sensación que quattro® es capaz de dar. Al cambiar de dirección y en las curvas, los vehículos se inclinan. Se trata de un efecto físico: un cuerpo en movimiento siempre se opone a un cambio de dirección. Los neumáticos elásticos y la posición del tren de rodaje se tensan hasta que el automóvil sigue la nueva dirección. Al acelerar en las curvas, el eje delantero se descarga y no

puede transmitir tanta fuerza transversal a los neumáticos, por lo que el vehículo realiza un subviraje. Con el diferencial deportivo en el eje trasero, esta tendencia se contrarresta considerablemente.

Porque el diferencial del eje trasero de quattro se extiende cada vez a derecha e izquierda respectivamente, para conseguir una unidad de superposición con dos niveles de ensamblaje. Dichos niveles son los responsables de que cada una de las ruedas del eje trasero reciba un par motor de tracción distinto. Un accionador electrohidráulico se encar-

ga de gestionar los embragues. La unidad de control calcula la distribución adecuada de los pares de rotación, para cada situación de marcha concreta. Por ejemplo, según el ángulo de dirección, la aceleración transversal, el ángulo de giro y la velocidad de marcha. Así, al cambiar de dirección o al acelerar en una curva, dirige la fuerza a la rueda trasera del exterior de la curva. El resultado: el automóvil entra en la curva por la fuerza motriz y sigue el ángulo de las ruedas delanteras. Las distintas fuerzas de tracción a derecha e izquierda trabajan al mismo tiempo, haciendo innecesarios las habituales correcciones del volante.

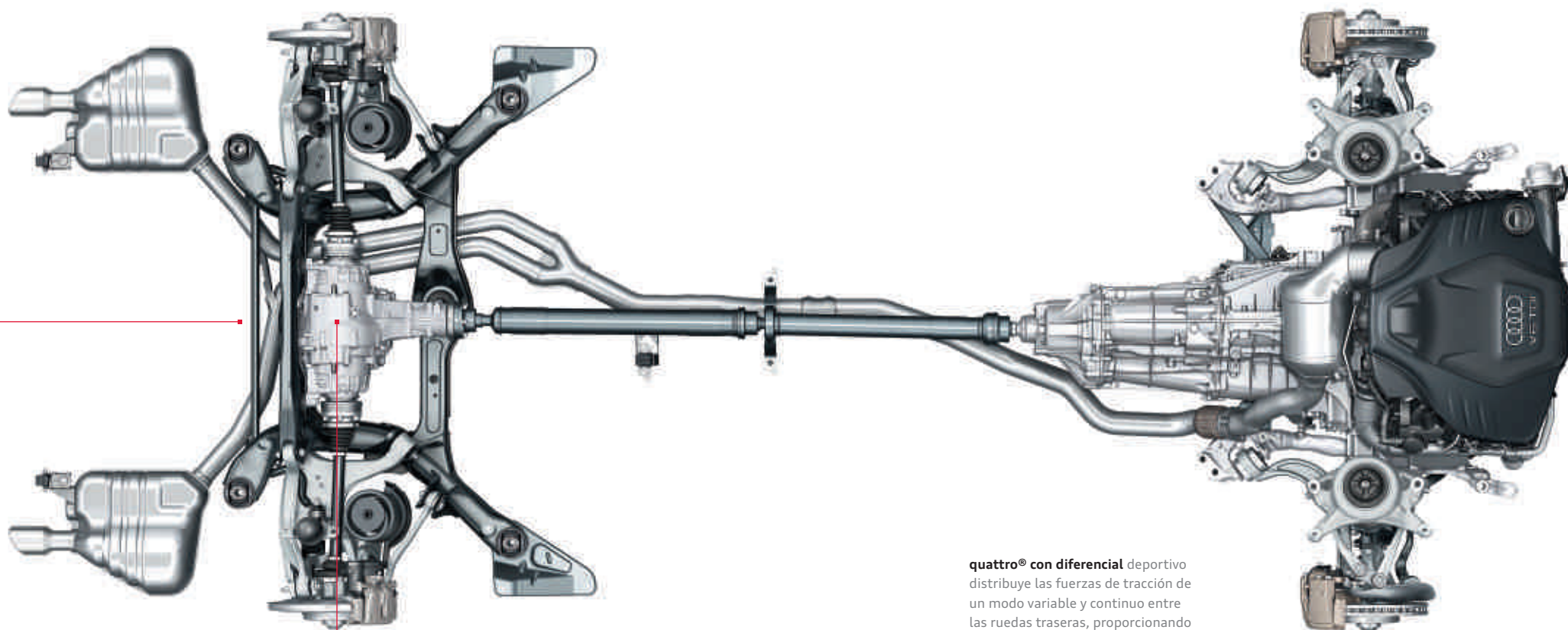

quattro® con diferencial deportivo distribuye las fuerzas de tracción de un modo variable y continuo entre las ruedas traseras, proporcionando en las curvas una elevada agilidad y una dinámica de marcha apasionante.

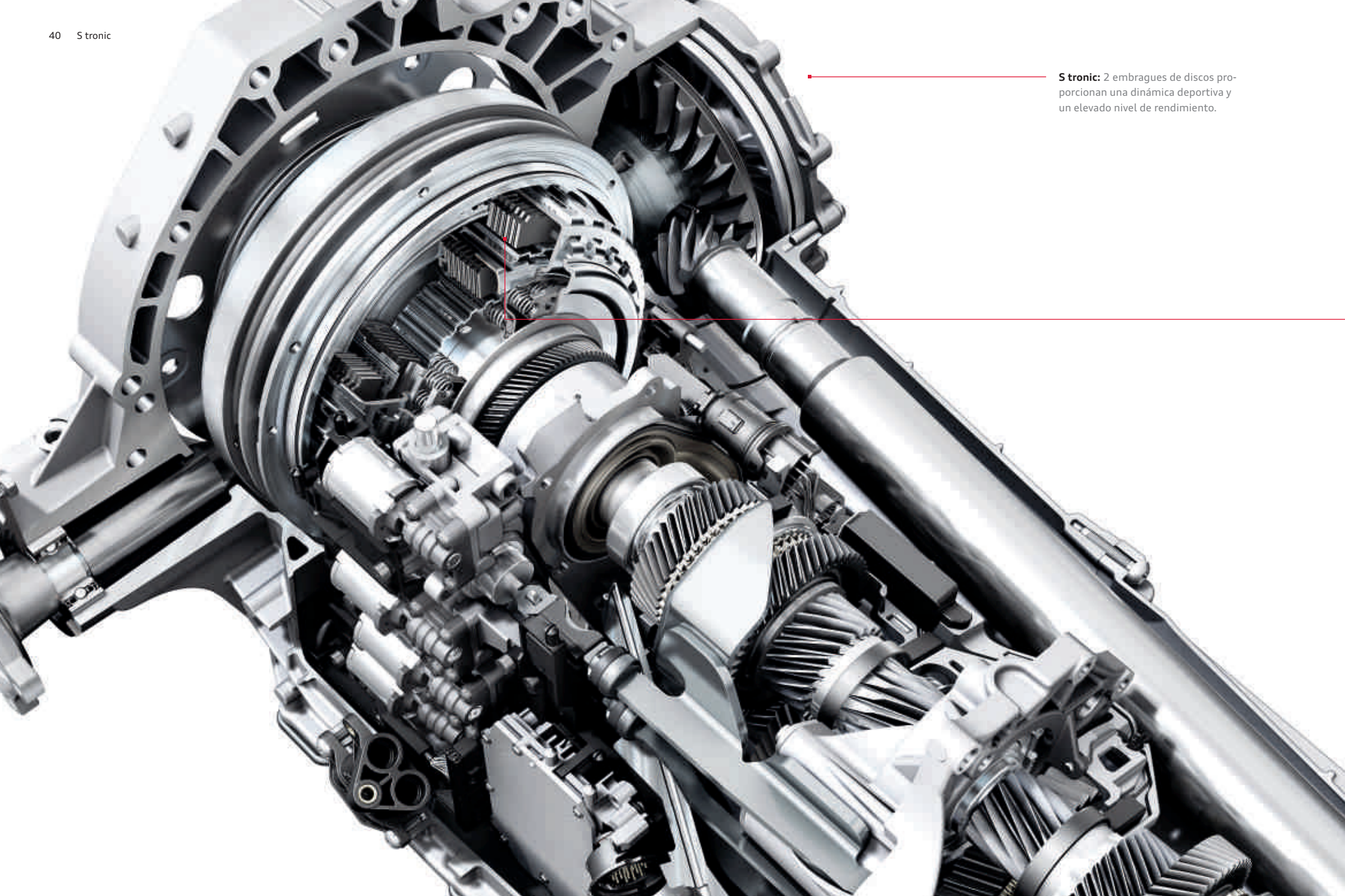

S tronic: 2 embragues de discos proporcionan una dinámica deportiva y un elevado nivel de rendimiento.

¿Qué aportan dos embragues?

Doble ahorro: tiempo y energía.

El cambio de marchas de doble embrague y 7 velocidades permite realizar el cambio rápidamente sin apenas interrupción de la tracción, lo que le hace especialmente eficiente.

En 1985, Walter Röhrl probó con gran entusiasmo esta tecnología en el Sport quattro S1. Un mismo sentimiento que los conductores de un Audi han compartido con él hasta hoy. Pues el moderno S tronic cambia las marchas con la mayor rapidez. Para ello, incorpora dos embragues de discos que sirven para los distintos cambios de marcha. Un gran embrague transmite el par de rotación, mediante un árbol macizo, a los piñones de las mar-

chas impares. Un segundo embrague proporciona, mediante un árbol hueco, las marcha pares.

Ambos subcambios se mantienen permanentemente activos, aunque en cada momento, por presión al motor mediante el embrague cerrado sólo hay uno conectado.

Cuando por ejemplo, el conductor acelera en tercera marcha, el segundo subcambio ya tiene preparada la cuarta marcha. El cambio de marchas se produce muy rápidamente al cambiar de embrague (el primer embrague se abre mientras el segundo embrague se cierra). El cambio de marcha dura unas centésimas de segundo y se realiza casi

sin interrupción de la fuerza de tracción. Tan rápido y fluido, que el conductor apenas lo percibe.

No importa si el conductor selecciona el modo completamente automático con los programas D (Drive) y S (Sport), cambia de marcha manualmente mediante la palanca de cambio o bien, las levas de cambio opcionales situadas detrás del aro del volante: la sensación de cambio es precisa y extremadamente deportiva. En cualquier tipo de dinámica, el S tronic es altamente eficiente. Pues gracias a su alto grado de eficacia, el consumo de combustible desciende y las emisiones de sustancias contaminantes se reducen.



Radio: el receptor de radio integrado capta UKW, LW y MW y opcionalmente radios digitales, actualizando constantemente la lista de emisoras.



Media: indicación de los reproductores multimedia disponibles, como el Jukebox, tarjetas SDHC seleccionadas, Audi Music Interface o CDs y DVDs; indicación del sintonizador de TV opcional.



Teléfono Audi con Bluetooth online: la instalación manos libres “Bluetooth” para teléfono móvil o el teléfono Audi con Bluetooth online disponen de un pantalla de selección con lista de llamadas, agenda y una superficie de selección como configuración inicial.



Car: esta función le permite acceder directamente a los sistemas de asistencia del conductor, configuraciones del vehículo, climatizador, y funciones del Service.



Siga su intuición – Llegará a donde se proponga.

Aplicamos nuestro principio “A la vanguardia de la técnica” en todo lo que concierne a un Audi. Por ejemplo, en el Multi Media Interface MMI®. Mediante el MMI se manejan un gran número de sistemas multimedia del automóvil, el sistema de navegación y otras funciones de confort.

Si hasta ahora, manejar el MMI era sencillo; hoy lo es todavía más. Un reducido número de pulsadores mejora la visión global. Los botones de mando de la radio y los sistemas multimedia se han ordenado de un modo lógico junto al regulador de volumen. Para conseguir un manejo intuitivo, las otras seis “hardkeys”, como por ejemplo la del teléfono o el sistema de navegación, se han situado en el accionador de presión giratorio central. Otro aspecto nuevo a destacar es la presen-

tación en forma de carrusel en la pantalla MMI. Así, usted dispone de mayor visibilidad para llegar a su destino.

Con el MMI® navegación plus opcional puede programar el destino de su viaje mediante la introducción por voz. Además, dispondrá de navegación mediante imágenes de Google-Earth. La búsqueda de puntos de interés de Google le informará sobre restaurantes, curiosidades u otros destinos que puedan ser interesantes para usted. Un Hotspot WLAN propio del automóvil hará que trabajar con aparatos externos, como portátiles o smart phones, sea todavía más sencillo. Y para disfrutar mejor de la música, nada mejor que el receptor de radio digital DAB.



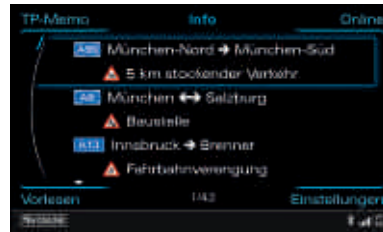

Información sobre el tráfico online: con detallada información sobre el tráfico en los mapas de navegación, información más inmediata sobre la formación y disolución de embotellamientos, mayor cobertura de la red de carreteras (por ejemplo, también las carreteras nacionales y comarcales).

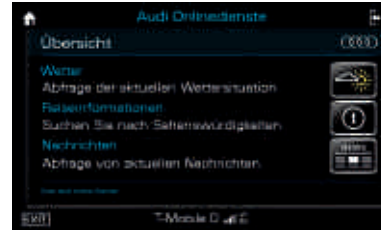

Información sobre viajes/climatología y noticias online: con Audi connect permanecerá constantemente informado, incluso durante el trayecto. Reputadas agencias de información nacionales e internacionales ponen a su disposición textos e imágenes relativos a los últimos sucesos acontecidos en todo el mundo. Y si el respectivo suministrador ofrece este servicio, las noticias se incorporarán al MMI navegación plus en la lengua elegida.

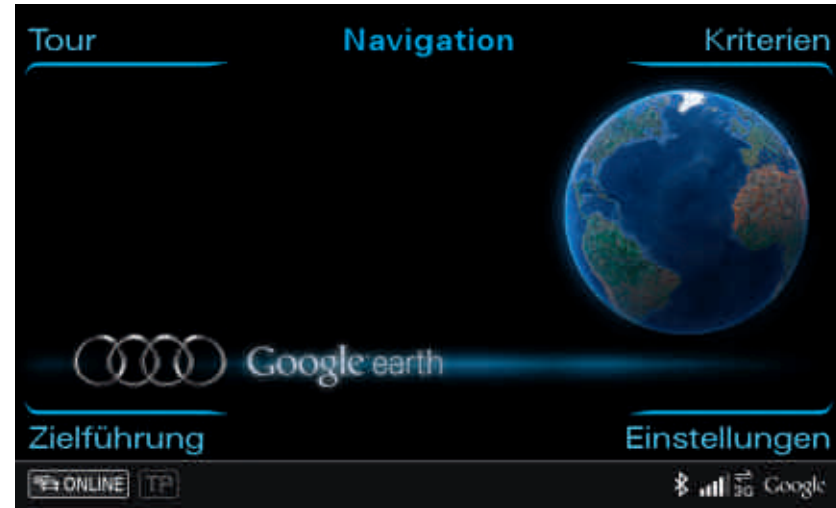

Búsqueda Google/navegación: mediante el módulo UMTS podrá navegar con gran fidelidad a la realidad mediante imágenes de Google Earth. Las imágenes de alta resolución aéreas o vía satélite le permitirán orientarse con facilidad. Con la búsqueda de puntos de interés de Google, la búsqueda puede realizarse mediante texto libre o palabra clave; encontrará detallados consejos para llegar a su destino. (En el A5 Cabrio y S5 Cabrio no puede utilizarse el control por voz). Con myAudi o Google Maps, puede elaborar sus destinos de navegación personales en el ordenador de su casa y mandarlos a su automóvil. Al entrar en el automóvil, se cargarán en el MMI® navegación plus.



Siempre online con Audi connect. Incluso en la carretera.

Servicios de información móviles: lo más nuevo en materia de conexión. Directamente de Internet: con Audi connect podrá buscar cómodamente en el MMI® y mediante Google cualquiera de sus destinos preferidos, las últimas noticias o la previsión actual del tiempo para el destino de navegación planeado. La transmisión de datos se realiza mediante el módulo UMTS del teléfono Audi con Bluetooth online, que se pide de modo opcional junto con el MMI® navegación plus. El

Hotspot WLAN, disponible de modo opcional en un vehículo nuevo, constituye una novedad mundial. Con un ordenador portátil, un iPad o un Netbook podrá consultar informaciones importantes, datos y e-mails tan fácilmente como si estuviera en su propio despacho. La comunicación con Internet se realiza a través del módulo UMTS interno del vehículo mediante la antena de techo.

Hemos confiado la protección de lo más valioso a nuestros colaboradores más especiales.



Para desarrollar un automóvil nuevo hay que realizar un gran número de tests de impacto. Primero, de modo virtual en el ordenador, y finalmente con automóviles reales en la nave de seguridad de Audi. Nuestros ingenieros no sólo tienen en cuenta los resultados de las pruebas, sino también los datos de los accidentes reales, que les proporcionan los investigadores de accidentes y los científicos de la Audi Accident Research Unit

(AARU). Esta unidad, fundada en 1998, trabaja conjuntamente con médicos y policías para disponer de los más exactos conocimientos sobre los accidentes. Gracias a esta información, nuestros tests de control se perfeccionan continuamente.

En los modelos de A5 y S5 Sportback trabajan muchos dispositivos de seguridad coordinados de un modo racional. En caso de accidente, el motor

y la entrada de gasolina se desconectan inmediatamente, se abren los seguros de las puertas y se activan las luces intermitentes de aviso. En el interior, los automóviles están equipados con un sistema de airbag: son de serie los airbag fullsize adaptativos para conductor y acompañante con reconocimiento de la posición de los asientos, los airbag laterales delanteros y un sistema de airbag de cabeza¹. Los asientos delanteros disponen

además de cinturones con pretensores² y limitadores de la fuerza adaptativos, mientras que la especial estructura de los asientos evita un deslizamiento por debajo del cinturón de seguridad. La alta estabilidad del habitáculo, de acero de primera calidad con un óptimo comportamiento ante deformaciones, le ofrece una óptima protección.

Además de disponer de numerosas innovaciones técnicas, el Audi A5 ofrece, de modo opcional, algo muy especial: un sexto sentido, el Audi pre sense. Mediante un sensor de radar se categorizan las distintas situaciones de marcha y, en su caso, se ponen en marcha medidas de alerta encaminadas a disminuir la posibilidad de colisión. En el Audi pre sense front, un sensor de radar del adaptive cruise control opcional mide además el tráfico que circula por delante de su vehículo. En las situaciones críticas, el Audi braking avisa al conductor y, en caso necesario, aumenta la fuerza de frenado.

Audi adaptive cruise control con Audi pre sense front* incluido: en el ámbito de regulación de 30 a 200 km/h, la regulación automática de la distancia reconoce, dentro de los límites del sistema y con ayuda de un sensor de radar, los vehículos que circulan por delante. Mediante la aceleración y el frenado automáticos se mantendrá la distancia respecto al vehículo delantero. Además, el Audi braking guard, a través de un asistente de frenado extendido, avisa al conductor en caso de una colisión inminente con el vehículo que circula por delante. A velocidad inferior a 30 km/h, ante el peligro de colisión con un vehículo detenido o en marcha se activa una deceleración total para evitar dicha colisión.

El Audi active lane assist* le asistirá, a partir de una velocidad aprox. de 60 km/h, si abandona involuntariamente el carril elegido, por ejemplo por distracción. Antes de pisar una línea de carril detectada por la cámara situada detrás del parabrisas, se produce una suave intervención correctora de la dirección. Si se han conectado los intermitentes, no se producirá ninguna corrección de la dirección. Podrá elegir en el MMI entre dos configuraciones del sistema (punto del periodo de dirección temprano [A] o tardío [B]). También recibirá una señal en la pantalla Head-up opcional, si ha equipado su automóvil con ella. Las líneas de carril que detecte el sensor dependerán, entre otros, de las condiciones climatológicas, la iluminación y la calidad de las líneas. Por ello, el Audi active lane assist sólo constituye una ayuda para el conductor; su atención seguirá siendo, obviamente, imprescindible.

El asistente de cambio de carril Audi side assist* le asiste, a partir de una velocidad de 30 km/h, reconociendo los vehículos que circulan por el carril contiguo y le informa, mediante una señal en el retrovisor exterior, en cuanto reconoce otro vehículo en el carril contiguo.

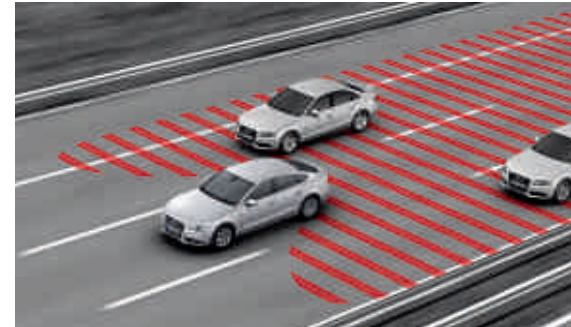
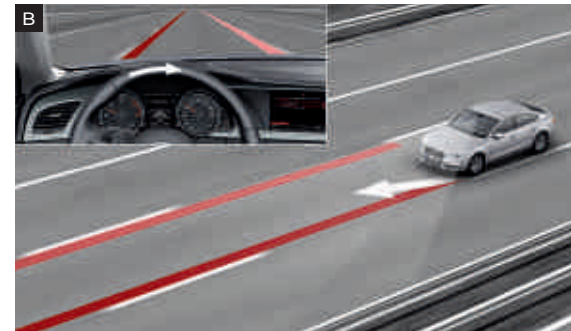
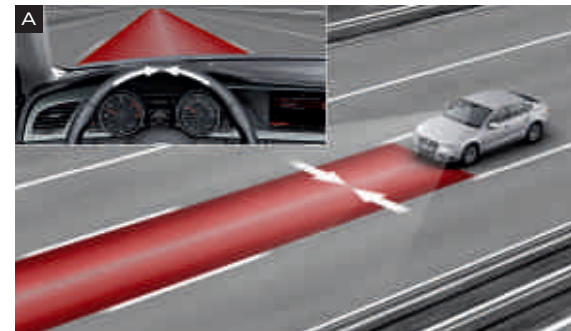

Nosotros hacemos siempre todo lo que podemos, pero no lo olvide: los sistemas sólo trabajan dentro de sus propios límites.

*Equipamiento opcional.

Eficiencia: de serie en todos los automóviles Audi.

El camino directo para conseguir mayor eficiencia pasa por las innovaciones. Desde hace décadas, Audi no ha dejado de generar impulsos para toda la industria automovilística, demostrando con ello que un rendimiento eficaz no es más que el resultado de una estrategia persistente. Así, las medidas destinadas a reducir el consumo de combustible y las emisiones se incluyen en el equipamiento de serie de todos los Audi. Las numerosas tecnologías se combinan de un modo específico según el modelo y se incluyen en continuidad en toda la gama de vehículos.

La Audi Space Frame (ASF), que se incorpora en un gran número de modelos Audi, constituye un hito en la ya larga experiencia de Audi en lo que a construcción ligera se refiere. En este revolucionario tipo de construcción, el peso de la carrocería en bruto se reduce aproximadamente un tercio en comparación con una construcción de acero convencional. La última innovación en cuanto a construcción ligera: la construcción híbrida de

aluminio que ayuda a reducir el peso total en el nuevo Audi A6.

Además, con el TDI Audi ha desarrollado una de las tecnologías diesel de mayor éxito en todo el mundo. La combinación de inyección directa de diesel y turboalimentación proporciona una elevada eficiencia junto con una fuerza de tracción sobresaliente. Actualmente, su punto culminante es el 3.0 TDI clean diesel en el Audi A4 berlina¹. Hoy en día, este motor ya cumple la norma de emisiones EU-6, que en Europa no será obligatoria hasta 2014.

Otro logro excelente: la tecnología “downsizing” de los motores de gasolina TFSI®. Por cinco veces consecutivas, el motor TFSI de 2,0 litros ha sido distinguido como „Engine of the Year“². Un nuevo estadio de evolución en materia de eficiencia es el que instaura Audi con el Q5 hybrid quattro®: como pionero de la movilidad eléctrica, a largo

plazo marcará la entrada a un futuro libre de emisiones.

El potencial de los motores TDI y TFSI, especialistas en ahorrar carburante, se traslada a la carretera de un modo particularmente eficaz gracias al cambio de marchas de doble embrague S tronic. Éste permite un reducido número de giros y unos tiempos de cambio más cortos. El aerodinámico diseño de las carrocerías Audi proporciona un ahorro de combustible adicional, ya que combina una reducida resistencia al aire con una baja subpresión.

Todas estas medidas concurren para completar de un modo sorprendente la eficiencia y la deportividad en todos los Audi. Hoy en día, y también en el futuro. Para que usted perciba en cada momento la exigencia que desde siempre nos planteamos a nosotros mismos: a la vanguardia de la técnica.

¹ Consumo de combustible en l/100 km: urbano 8,7; interurbano 5,5; combinado 6,7; emisiones de CO₂ en g/km: combinado 175.

² Los prestigiosos premios „International Engine of the Year Awards“ son concedidos por una serie de revistas automovilísticas de Gran Bretaña: www.ukipme.com/engineoftheyear



TDI S tronic LED AVS ESP[®]





Sólo sus equipamientos convierten un Audi en su Audi.

Porque nadie conoce sus gustos mejor que usted mismo: Audi exclusive.



Cada año, Audi vende cientos de miles de vehículos. Pero sólo una vez uno como el suyo. ¿Cómo es posible? Con un servicio de quattro GmbH que convierte su Audi en inconfundible: Audi exclusive. Colores de la carrocería conforme a sus preferencias, cuero fino, Alcantara de primera calidad y maderas e inserciones decorativas seleccionadas: son estos materiales y los acabados esmerados los que otorgan a su Audi una personalidad absolutamente propia. Su concesionario Audi y el Audi Forum Madrid esperan que les comunique sus deseos.



Equipamiento de cuero (Paquete 2) de cuero Valcona Audi exclusive en gris nube/negro con costuras de color en plata y negro, inserciones decorativas en lacado brillante negro. Una oferta de quattro GmbH.



Asientos deportivos con tapizado bicolor blanco alabastro/negro con ribetes en cuero napa fina y costuras de color igual a la franja central del asiento. Inserciones decorativas en lacado brillante negro. Una oferta de quattro GmbH.

Tapizados de asientos bicolor

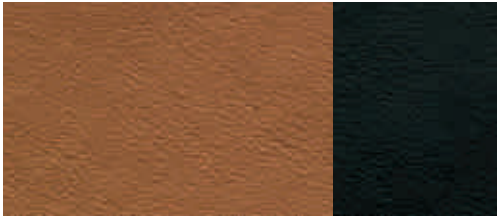

Cuero napa fina marrón cognac/negro

Inserciones decorativas

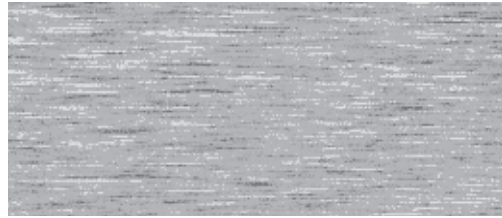

Inserciones decorativas de aluminio mate cepillado

Audi exclusive line*

Asientos deportivos delanteros

Apoyo lumbar con ajuste eléctrico en asientos delanteros

Tapizado de los asientos bicolor con ribete y costura de color

Resaltes laterales y reposacabezas negro/franja central de los asientos y ribete y costura a elegir en marrón cognac, gris nube o blanco alabastro; en cuero napa fina.

Inserciones

en el revestimiento de las puertas y apoyabrazos de las puertas de cuero Igual a la franja central de los asientos.

Volante deportivo de cuero en diseño de 3 radios

Con costuras en color (igual a la franja central asientos); opcional: volante multifunción deportivo de cuero en diseño de 3 radios con o sin levas de cambio con costura en color (igual a la franja central asientos).

Aro del volante y fuelle de la palanca de cambio con costuras en color (igual a la franja central asientos)

Inserciones decorativas

Aluminio mate cepillado; opcional: lacado brillante negro o madera de raíz de nogal marrón

Interior negro

Revestimiento interior del techo en tela negra)

Alfombrillas

Con ribete de color (igual a la franja central de los asientos)

Moldura de entrada Audi exclusive

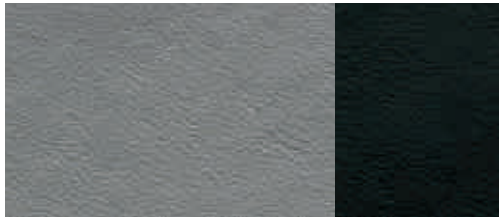

Cuero napa fina gris nube/negro

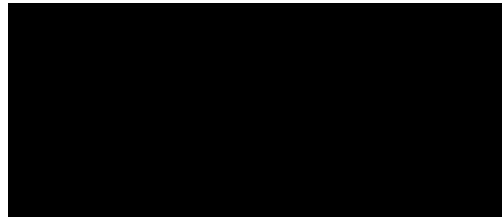

Inserciones decorativas en lacado brillante negro

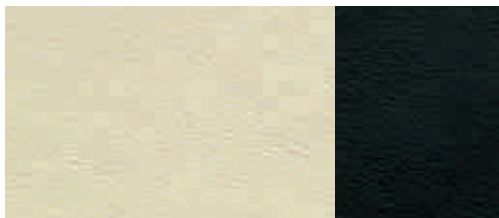

Cuero napa fina blanco alabastro/negro



Inserciones decorativas en madera de raíz de nogal marrón



Ribetes y costuras de color igual a la franja central del asiento.



Fuelle de la palanca de cambio con costura de color igual a la franja central del asiento.

* Una oferta de quattro GmbH.

S line – La nueva definición de la deportividad.

Conducir un Audi A5 Sportback es una declaración inequívoca a favor de la deportividad automovilística. Con los paquetes S line, tendrá la posibilidad de acentuar aún más la atlética presencia de su Audi A5 Sportback: con los elementos de los distintos equipamientos, que subrayan sus dinámicas líneas, que confieren a su interior una identidad nítidamente deportiva y optimizan su comportamiento durante la marcha. Decídase por un plus de deportividad.





Paquete exterior S line

Parachoques delantero y trasero, parrillas del radiador laterales así como difusor de marcado diseño deportivo

Listones laterales de los umbrales lacados en el color de la carrocería

Difusor pintado en gris platino

Inscripción S line en el guardabarros delantero y en las molduras de entrada

Viseras cromadas para las salidas del tubo de escape (4 cilindros)



Parachoques delantero en un impactante diseño deportivo.



Difusor pintado en gris platino.



Asientos deportivos en tela Sprint/cuero negro con costura en gris jet.



Volante multifunción deportivo de cuero S line en diseño de 3 radios.



Pomo de la palanca de cambio en cuero microperforado.



Llantas de aleación en diseño de 5 radios dobles.

Tapizados de asiento



Tela Sprint/cuero negro
Con costuras de contraste

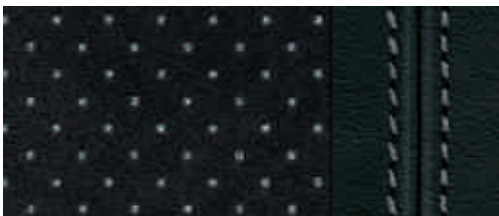

Alcantara microperforado/cuero negro
Con costuras de contraste

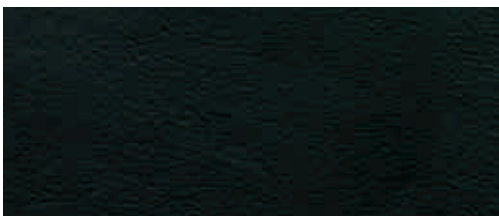

Cuero napa fina negro

Inserciones decorativas

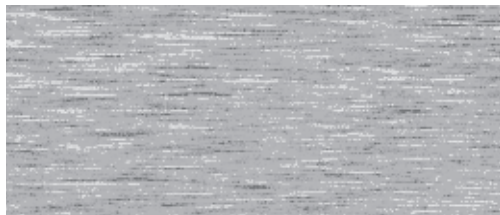

Aluminio mate cepillado

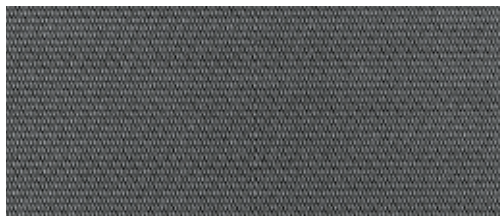

Malla de acero inoxidable

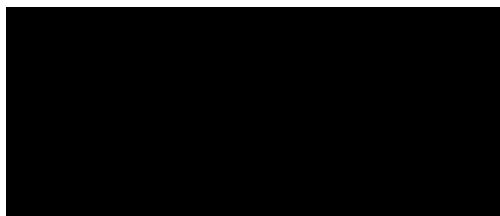

Lacado brillante negro

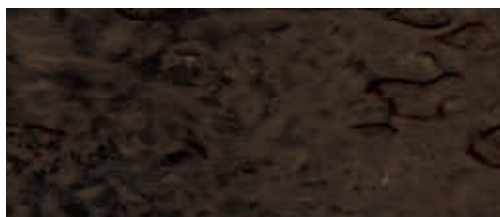

Madera de abedul gris

Paquete deportivo S line

Llantas de aleación en diseño de 5 radios dobles
Tamaño 8,5 J x 18 con neumáticos 245/40 R 18; también hay disponibles otras ruedas opcionales de 18" (o mayores)

Tren de rodaje deportivo S line
Con ajuste más dinámico y altura rebajada en 10 mm

Inscripción S line
En los guardabarros delanteros y en las molduras de entrada

Habitáculo, salpicadero y revestimiento interior del techo
En negro; costuras gris jet (en combinación tela Sprint/cuero así como Alcantara microperforado/cuero) o costuras en negro (cuero napa fina) en la tapicería de los asientos, aro del volante deportivo de cuero, fuelle de la palanca de cambio así como alfombrillas (ribete).

Inserciones decorativas S line
De aluminio mate cepillado; opcional: En lacado brillante negro o malla de acero inoxidable (consola central en lacado brillante negro) o madera de abedul gris; el lacado brillante negro o la malla de acero inoxidable incluyen visera del cuadro de instrumentos en lacado brillante negro.

Asientos deportivos delanteros
Incluyen apoyo lumbar eléctrico;
opcional: asientos deportivos delanteros S

Volante deportivo de cuero S line en diseño de 3 radios
Opcional: Volante multifunción deportivo de cuero S line en diseño de 3 radios, como opción achatado en su parte inferior; ambos en cuero negro con emblema S line, en cambios de marcha automáticos, como opción con levas de cambio detrás del volante.

Para asientos, tapizados de asiento y pinturas de exterior, existen las siguientes opciones:

Asientos deportivos delanteros con tapizado en tela Sprint/cuero, Alcantara microperforado/cuero o cuero napa fina
Todos ellos en negro y con inscripción S line en el respaldo de los asientos delanteros; en combinación con Audi exclusive line, disponible en otros colores (sin inscripción S line en el respaldo de los asientos delanteros; sin emblema S line en el aro del volante, costuras en color de contraste según la oferta de Audi exclusive line)

Asientos deportivos S delanteros con tapizado en cuero napa fina
En negro con inscripción S line en el respaldo de los asientos delanteros.

Pinturas de la carrocería en todos los colores de serie
Como opciones de color suplementarias, disponible en los colores Rojo Misano efecto perla o Gris Daytona efecto perla.

Opciones de colores adicionales



Rojo Misano efecto perla



Gris Daytona efecto perla



A5 Sportback en Blanco Glaciar metalizado con llantas de aleación en diseño de 5 radios en V.
Equipamiento: asientos deportivos delanteros en Alcantara/cuero negro. Inserciones decorativas en madera de raiz de nogal marrón, equipo de radio Symphony y Bang & Olufsen Sound System.





A5 Sportback en Gris Monzón metalizado, con llantas de aleación en diseño de 5 brazos "Dynamic".
Equipamiento: asientos de confort climatizados delanteros en cuero Milano microperforado beige arena. Inserciones decorativas en madera de raíz de nogal marrón, equipo de radio Symphony y Bang & Olufsen Sound System.



Pinturas de la carrocería A5 Sportback



Rojo brillante



Azul Scuba metalizado

Pinturas carrocería A5/S5 Sportback

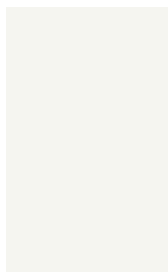

Blanco Ibis

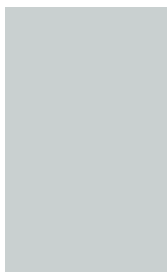

Blanco Glaciar metalizado



Rojo Shiraz metalizado**



Plata Cuvée metalizado**

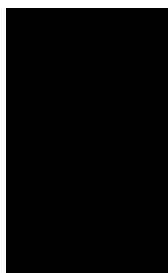

Negro brillante

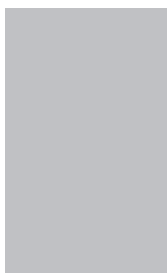

Plata Hielo metalizado

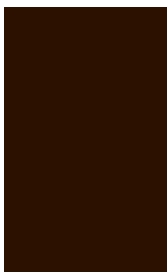

Marrón teca metalizado

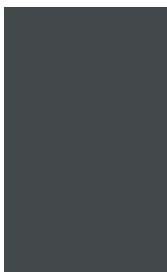

Gris Daytona efecto perla*



Rojo Misano efecto perla*

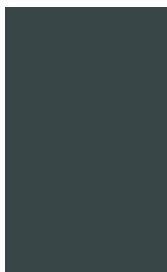

Gris Monzón metalizado

Pinturas carrocería A5/S5 Sportback



Azul Lunar metalizado

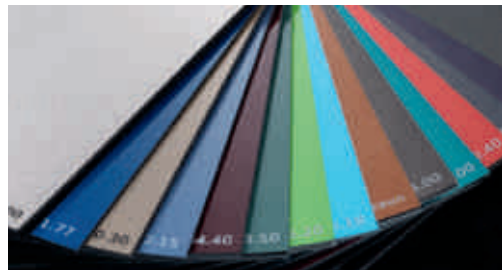

Pinturas personalizadas Audi exclusive
Una oferta de quattro GmbH

Pinturas carrocería S5 Sportback

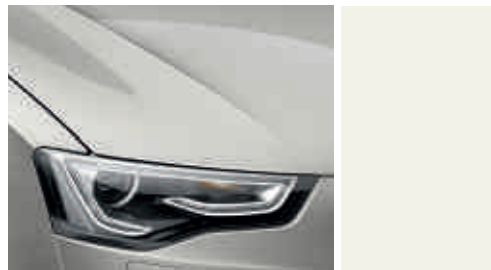

Plata Prisma efecto cristal**



Negro Phantom efecto perla



Azul Estoril efecto cristal**



Gris Lava efecto perla

*Para el Audi A5 Sportback sólo disponible con el Paquete deportivo S line. **Consulte con su concesionario la disponibilidad de estas pinturas.



Asientos normales delanteros

A5 Sportback: Con regulación manual de la altura y posición longitudinal del asiento e inclinación del respaldo y del reposacabezas. (La ilustración muestra el asiento delantero en cuero napa fina gris titán).

Tapizados de los asientos A5 Sportback



Tela Arkade negro



Cuero Milano negro

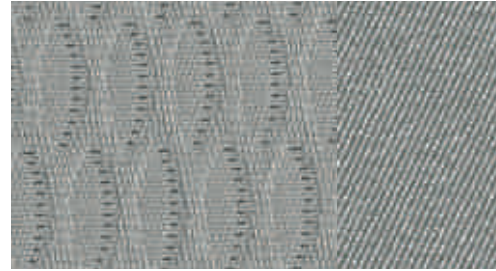

Tela Arkade gris titán



Cuero Milano gris titán



Tela Arkade beige terciopelo
Con equipamiento de interior marrón turba



Cuero Milano beige terciopelo
Con equipamiento de interior marrón turba

Tapizados de los asientos A5 Sportback



Cuero napa fina negro



Equipamientos de cuero Audi exclusive
Una oferta de quattro GmbH.



Cuero napa fina gris titán

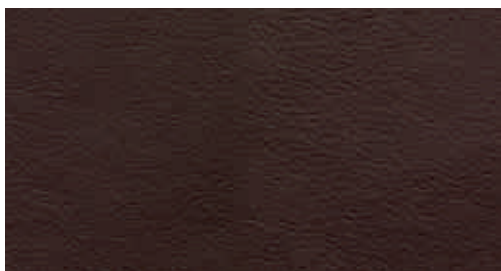

Cuero napa fina marrón castaño



Tapizados de los asientos A5 Sportback

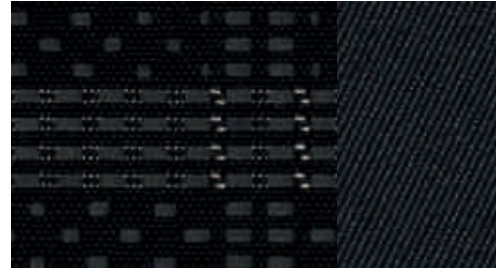

Tela Atrium negro



Alcántara/cuero plata luna

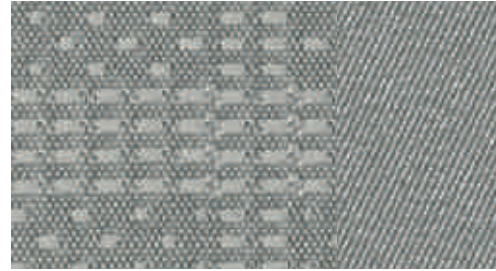

Tela Atrium gris titán



Alcántara/cuero gris titán

Asientos deportivos delanteros

Con costados resaltados para una mejor sujeción lateral en las curvas, así como apoyo lumbar de 4 posiciones de ajuste eléctrico, inclinación de la superficie del asiento de regulación manual, con apoyamuslos extraíble; S5 Sportback: Con inscripción S5, asientos delanteros de regulación eléctrica. (La ilustración muestra un asiento deportivo delantero en Alcantara/cuero negro con regulación eléctrica del asiento opcional.)

Tapizados de los asientos A5 Sportback



Cuero Milano negro



Cuero napa fina negro



Cuero napa final plata lunar

Tapizados de los asientos A5/S5 Sportback

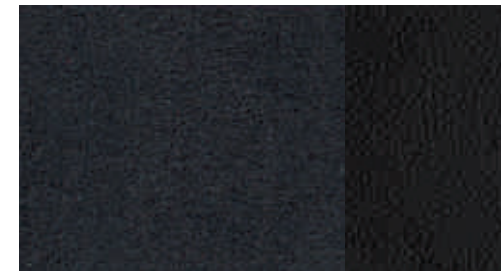

Alcantara/cuero negro

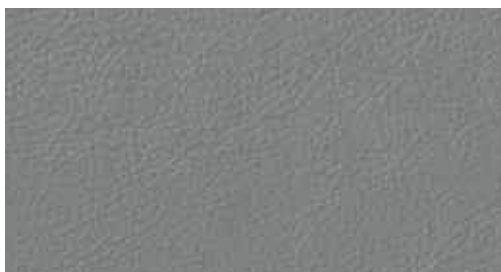

Cuero Milano gris titanio



Cuero napa fina gris titanio

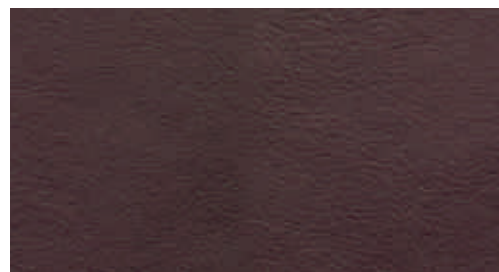

Cuero napa fina granate



Equipamientos de cuero Audi exclusive
Una oferta de quattro GmbH.



Cuero Milano beige terciopelo
Con equipamiento de interior marrón pantano o negro



Cuero napa fina beige terciopelo
Con equipamiento de interior marrón pantano o negro

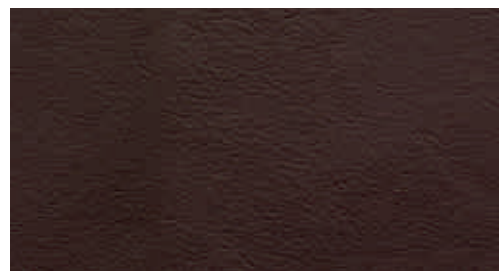

Cuero napa fina marrón castaña

Tapizados de los asientos S5 Sportback

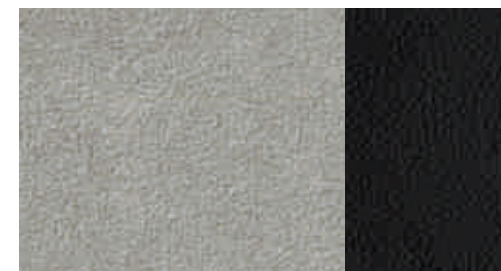

Alcantara/cuero plata lunar/negro



Asientos deportivos S delanteros

Con reposacabezas integrados, inscripción S5 y costuras en color de contraste; incluye asientos delanteros de regulación eléctrica y apoyo lumbar de 4 posiciones de ajuste eléctrico; regulación de la altura, posición longitudinal e inclinación del asiento e inclinación del respaldo, con apoyamuslos extraíble

Tapizados de los asientos S5 Sportback

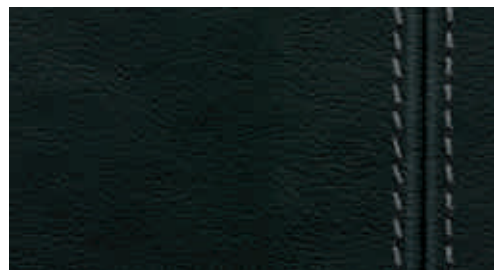

Cuero napa fina negro

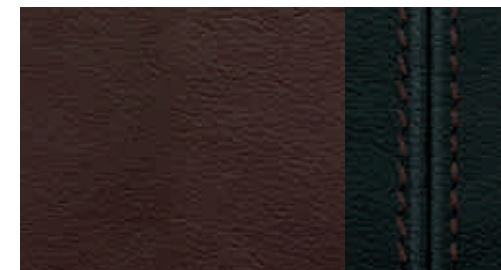

Cuero napa fina marrón castaño/negro con costuras en color de contraste

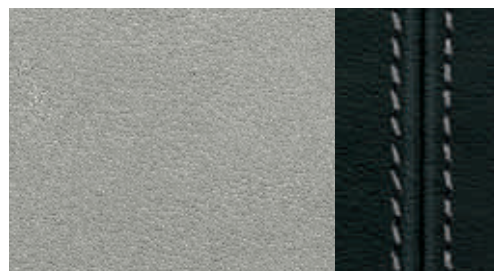

Cuero napa fina plata luna/negro con costuras en color de contraste



Equipamientos de cuero Audi exclusive
Una oferta de quattro GmbH.



Cuero napa fina rojo magma/negro con costuras en color de contraste



Asientos climatizados de confort delanteros

Exclusiva variante de asiento con resaltes laterales y estructura dúctil para un confort cinco estrellas; con calefacción y ventilación activas, conexión automática de la calefacción para evitar un enfriamiento excesivo. Cuero microperforado en las superficies ventiladas de los asientos delanteros y en las superficies no ventiladas de los dos asientos traseros exteriores. (La ilustración muestra un asiento climatizado de confort delantero en cuero Milano microperforado marrón castaño con posición eléctrica del asiento).

Tapizados de los asientos A5 Sportback

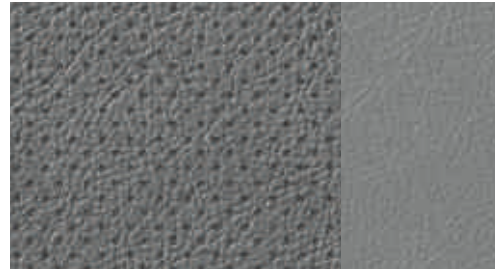

Cuero Milano microperforado gris titán

Tapizados de los asientos A5/S5 Sportback



Cuero Milano microperforado negro



Cuero Milano microperforado beige terciopelo



Cuero Milano microperforado marrón castaño



Equipamientos de cuero Audi exclusive

Una oferta de quattro GmbH.

Asientos/Tapizados, techo interior

Franja central de los asientos en tela Arkade, resaltes laterales asientos, reposacabezas e inserciones en el revestimiento de las puertas en tela lisa.

Tela Atrium

franja central de los asientos en tela Atrium, resaltes laterales asientos, reposacabezas e inserciones en el revestimiento de las puertas en tela lisa.

Combinación Alcantara/cuero

franja central de los asientos en Alcantara, resaltes laterales de los asientos y franja central del reposacabezas en cuero, inserciones en los revestimientos de las puertas en Alcantara.

Cuero Milano

tapizado de asientos/superficie resaltes laterales y franja central de los reposacabezas en cuero Milano.

Equipamiento de cuero Milano microperforado

asientos/superficie resaltes laterales y franja central de los reposacabezas en cuero Milano; superficies ventiladas de los asientos delanteros y superficies no ventiladas de los dos asientos traseros exteriores en cuero Milano microperforado.

Cuero napa fina

Tapizados de los asientos y reposacabezas en cuero napa fina, inserciones en el revestimiento de las puertas de cuero; incluye apoyabrazos y apoyabrazos de las puertas tapizados de cuero.

Equipamiento de cuero Audi exclusive en Alcantara/cuero Valcona

resaltes laterales de los asientos, reposacabezas, apoyabrazos en las puertas y apoyabrazos central delantero (en caso de que se haya pedido) en cuero Valcona, franja central de los asientos e inserciones en el revestimiento de las puertas en Alcantara. Opcional: costuras de color en los resaltes laterales y reposacabezas. (Sólo en combinación con asientos deportivos.) Una oferta de quattro GmbH.

Equipamiento de cuero Audi exclusive en cuero Valcona (Paquete 1)

tapizado asientos, reposacabezas, inserciones en el revestimiento de las puertas y apoyabrazos central delantero (en caso de que se haya incluido) en cuero Valcona. Opcional: costuras de color en los resaltes laterales y reposacabezas. Oferta de quattro GmbH.

Equipamiento de cuero Audi exclusive en cuero Valcona (paquete 2)

además de los elementos del paquete 1, están tapizados en cuero: recubrimiento respaldos. Opcional: costuras de color en los laterales de los asientos, reposacabezas y apoyabrazos. El color de los complementos es igual al del cuero. Una oferta de quattro GmbH.

Revestimiento interior del techo de tela

según el color elegido para el revestimiento interior, en plata luna o beige pashmina; S5 Sportback: en plata luna o negro.

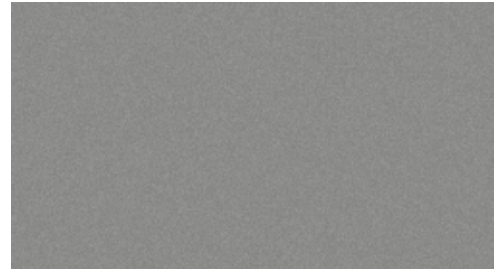
Revestimiento interior del techo de tela**Inserciones decorativas A5 Sportback****Lacado reflex gris acero**

Disponible con equipamiento de interior negro/gris

**Madera de raíz de nogal marrón****Lacado reflex marrón turba**

Disponible con equipamiento de interior beige

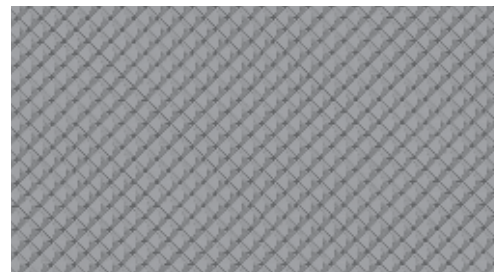
**Madera de fresno marrón natural****Aluminio**

Inserciones decorativas A5/S5 Sportback

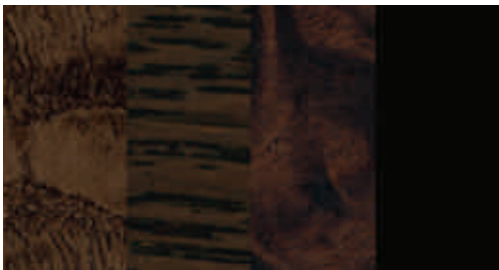

Inserciones decorativas Audi exclusive
Una oferta de quattro GmbH.

Inserciones decorativas S5 Sportback



Aluminio mate cepillado

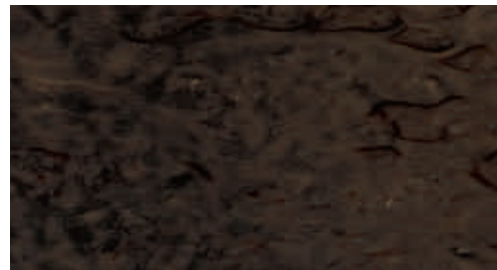

Madera de abedul gris

Inserciones decorativas

para revestimiento de las puertas delanteras y traseras y para la consola central, si se ha elegido la opción de apoyabrazos central delantero.

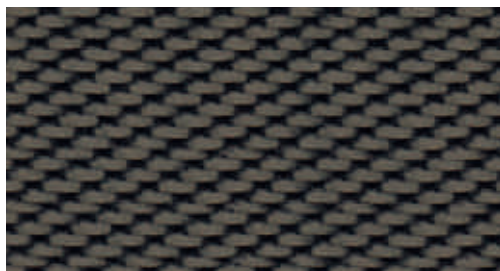

Fibra de carbono Atlas

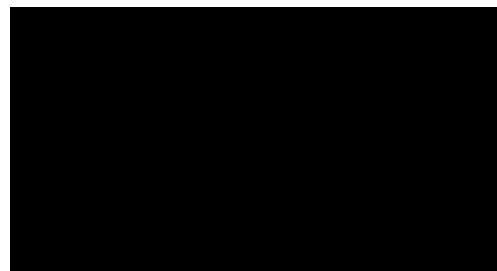

Lacado brillante negro
visera del cuadro de instrumentos en lacado brillante negro.

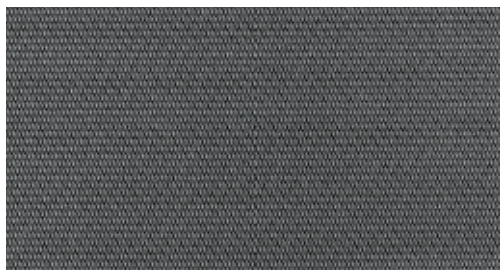

Malla de acero inoxidable
Consola central y visera del cuadro de instrumentos en lacado brillante negro



Llantas de aleación en diseño de 10 radios

Consulte en el Índice, a partir de la página 92, qué equipamientos son de serie y cuáles opcionales en cada modelo.

Llantas/Neumáticos A5 Sportback



Llantas de aleación en diseño de 5 brazos
tamaño 7,5 J x 17 con neumáticos 225/50 R 17



Llantas de aleación en diseño de 6 radios "Parabólico"
tamaño 8 J x 17 con neumáticos 245/45 R 17
(como opción con neumáticos de emergencia)



Llantas de aleación en diseño de 5 brazos "Dynamic"
tamaño 8,5 J x 18 con neumáticos 245/40 R 18



Llantas de aleación Audi exclusive en diseño
de 5 radios dobles
tamaño 8,5 J x 18 con neumáticos 245/40 R 18.
Una oferta de quattro GmbH.



Llantas de aleación en diseño de 7 brazos "Parábola"
tamaño 7,5 J x 17 con neumáticos 225/50 R 17



Llantas de aleación en diseño de 5 radios en V
tamaño 8,5 J x 18 con neumáticos 245/40 R 18



Llantas de aleación en diseño de 5 brazos en "Y"
tamaño 8,5 J x 19 con neumáticos 255/35 R 19



Llantas de aleación Audi exclusive en diseño
de 5 radios
tamaño 8,5 J x 18 con neumáticos 245/40 R 18.
Una oferta de quattro GmbH.



Llantas de aleación en diseño de 15 radios "Estrella"
tamaño 8,5 J x 18 con neumáticos 245/40 R 18



Llantas de aleación en diseño de 10 radios
tamaño 8,5 J x 19 con neumáticos 255/35 R 19



Llantas de aleación Audi exclusive en diseño
de 10 radios
tamaño 8,5 J x 18 con neumáticos 245/40 R 18.
Una oferta de quattro GmbH.

Llantas/Neumáticos A5 Sportback



Llantas de invierno de aleación ligera en diseño de 6 brazos

tamaño 7,5 J x 17 con neumáticos 225/50 R 17, velocidad máxima tolerable 210 km/h, aptas para cadenas. (No disponibles en España).

Llantas/Neumáticos A5/S5 Sportback



Llantas de aleación Audi exclusive en diseño de 5 radios segmentados

tamaño 9 J x 19 con neumáticos 255/35 R 19. Una oferta de quattro GmbH.



Llantas de aleación Audi exclusive en diseño de 7 radios dobles

tamaño 9 J x 20 con neumáticos 265/30 R 20. Una oferta de quattro GmbH.

Llantas/Neumáticos S5 Sportback



Llantas de aleación Audi exclusive en diseño S de 5 radios paralelos

tamaño 8,5 J x 18 con neumáticos 245/40 R 18.



Llantas de invierno de aleación en diseño de 5 radios en V

tamaño 8,5 J x 18 con neumáticos 245/40 R 18, velocidad máxima tolerable 240 km/h, no aptas para cadenas. (No disponibles en España).



Llantas de aleación Audi exclusive en diseño de 20 radios

dos piezas, tamaño 9 J x 19 con neumáticos 255/35 R 19. Una oferta de quattro GmbH.



Llantas de aleación Audi exclusive en diseño S de 5 radios paralelos "Estrella"

tamaño 8,5 J x 19 con neumáticos 255/35 R 19.



Llantas de aleación Audi exclusive en diseño de 5 brazos "Rotor", en óptica de titanio, torneado brillante

tamaño 9 J x 19 con neumáticos 255/35 R 19. Una oferta de quattro GmbH.



Llantas de invierno de aleación en diseño S de 5 radios paralelos

tamaño 8J x 18 con neumáticos 245/40 R 18, velocidad máxima tolerable 240 km/h, aptas para cadenas. (No disponibles en España).

Ruedas con neumáticos de emergencia

A5 Sportback: Es posible continuar el viaje de un modo seguro sin cambiar los neumáticos en una situación sin presión en una distancia de emergencia de hasta 30 km a velocidad máxima de 80 km/h.

Tornillos de ruedas con seguro antirrobo

Sólo pueden aflojarse con el adaptador suministrado con el vehículo.

Set de reparación de neumáticos

Con compresor de 12 V y material para el sellado de neumáticos, velocidad máxima tolerable 80 km/h.

Rueda de repuesto compacta**Sistema de control de presión de neumáticos**

Indicación óptica y acústica ante la pérdida de presión en una o varias ruedas; indicador en el sistema de información al conductor.

Caja de herramientas

En el maletero.

Gato

En el maletero.

Luces



Xenón plus con instalación lavafaros incluida

Los faros con tecnología de descarga de gas de larga duración para luces de cruce y largas permiten una iluminación intensa de la calzada así como una uniformidad y un alcance excelentes, con un color parecido a la luz del día tanto en la cercanía como en la lejanía. La regulación automática y dinámica del alcance luminoso evita cegar a los conductores que circulan en sentido contrario; franja de luz de marcha diurna y luces traseras de tecnología LED con un mínimo consumo de energía.

Luz de marcha diurna

Con reflectores independientes; en Xenón plus, franja de luz de marcha diurna homogénea integrada en los faros en tecnología LED con un mínimo consumo de energía.

Adaptive Light¹

La iluminación dinámica en curvas reconoce el trazado de la carretera gracias a los movimientos del volante. Los faros giran en las curvas –en función del ángulo del volante–, iluminando un recorrido sinuoso de un modo variable. La luz adaptativa funciona a velocidades comprendidas aproximadamente entre 10 km/h y 110 km/h. También está disponible la luz de curvas, que se conecta automáticamente cuando los intermitentes han estado en funcionamiento durante un tiempo prolongado e ilumina la nueva dirección del vehículo; incluye instalación lavafaros. (Sólo disponible en combinación con Xenón plus).



Faros

A5 Sportback: Faros halógenos en tecnología elipsoide, con cubierta de cristal transparente, regulación eléctrica del alcance luminoso y mando de luces de estacionamiento, luz de marcha diurna con reflectores independientes.

Asistente de luces largas

Reconoce por sí mismo, dentro de los límites del sistema, los faros de los automóviles que circulan en sentido contrario y las luces traseras de los automóviles de su mismo sentido así como las luces de los cascos urbanos. Según la situación del tráfico, las luces largas se encenderán o apagarán automáticamente. De este modo, el sistema mejora la visibilidad del conductor proporcionándole al mismo tiempo una mayor comodidad gracias a una conducción más distendida. (Sólo disponible en combinación con retrovisor interior antideslumbrante automático.)

Iluminación interior

Con desconexión retardada e interruptores de contacto en todas las puertas; iluminación en maletero, zonas del conductor y acompañante y fondo, 2 luces de lectura delanteras, luz interior trasera, espejo de cortesía iluminado, luz ambiental.



Luces traseras de tecnología LED

Luces de freno, pilotos posteriores y luz del portamatrículas de tecnología LED; luces de marcha atrás, faros antiniebla e intermitentes con lámparas incandescentes. (Sólo disponible en combinación con Xenón plus).

Luces traseras

A5 Sportback: en rojo con las luces de posición en blanco, integra luces antiniebla traseras.



Faros antiniebla

Integrados en el parachoques

Paquete de iluminación

Consta de luces de lectura traseras, regulador de las salidas de aire y accionamiento en el interior de las puertas iluminados, reflectores activos en las puertas, iluminación de acceso, luces en las zonas de pies de lantera y trasera y guantera iluminada.

Instalación lavafaros

Funciona con agua a alta presión, para mejorar la potencia lumínica, disminuir la dispersión y proporcionar una buena visibilidad.

Sensor de lluvia y luz

Controla el sistema automático de luces de marcha, la función coming home/leaving home y la función de limpiaparabrisas automática, incluye parabrisas con franja de color gris en el margen superior.

Retrovisores

Retrovisores exteriores con intermitente LED integrado

Ajustables eléctricamente, espejo convexo, plano o esférico; S5 Sportback: además calefactables

Además a elegir:

Ajustables y calefactables eléctricamente

Ambos retrovisores exteriores y eyectores del limpiaparabrisas calefactables.

Ajustables calefactables y escamoteables eléctricamente,

Ambos antideslumbrantes automáticos

Retrovisor exterior además con función de memoria al pedir la función de memoria para el asiento del conductor.

Carcasa de los retrovisores exteriores

En el color de la carrocería; S5 Sportback: en óptica de aluminio.

Retrovisores

Retrovisor interior
Antideslumbrante

Sistemas de techo

Techo panorámico de cristal corredizo/abatible
Eléctrico, de cristal tintado de seguridad, con parasol regulable gradual; deflector de aire integrado; cierre y apertura de confort desde el exterior mediante el cierre centralizado o el mando a distancia.

Sistemas de cierre

Cierre centralizado
Con función autobloqueo y mando a distancia integrado en la llave del automóvil.

Mando a distancia

Para el cierre centralizado, con interruptor interior integrado en la llave de contacto; mediante una simple presión de los dedos, abre y cierra las puertas, las ventanillas, el maletero y la tapa del depósito; con código variable.

Inmovilizador electrónico

Integrado en la unidad de control del motor, activación automática mediante la llave del vehículo.

Sistema de alarma antirrobo

Incluye vigilancia del habitáculo y protección antirremolcado mediante sensor de ángulo de inclinación, desconectable, bocina independiente de la tensión de a bordo para la vigilancia de las puertas, el capó del motor y la tapa del maletero.

Sistemas de cierre



Llave de confort

Sistema de reconocimiento en acceso y salida, simplemente llevando las llaves consigo; abre y pone en marcha el motor mediante el botón Start-Stop del motor en la consola central, bloqueo del vehículo desde el exterior mediante un pulsador situado en las manecillas de todas las puertas, también puede abrirse el vehículo desde la tapa del maletero.

Mando a distancia universal (HomeLink)

Mando a distancia programable, pulsadores integrados en el módulo de iluminación interior; puede utilizarse para abrir muchas puertas de garaje y otras puertas exteriores; posibilidad de controlar los sistemas de seguridad e iluminación.

Preinstalación para asistente de localización

Preinstalación para conectar un asistente de localización (disponible en Accesorios Originales Audi), para localizar fácilmente el automóvil sustraído.

Contacto

Electrónico, llave de contacto con chip integrado, almacena los datos relevantes del automóvil para tenerlos disponibles automáticamente al llegar al taller mecánico (kilometraje, número de bastidor u.v.m).

Lunas

Cristales antitérmicos

Tintados en verde, parabrisas de cristal laminado.

Lunas tintadas oscuras (lunas Privacy)

luneta trasera y lunetas laterales traseras Tintadas.

Luneta trasera

Calefactable, con temporizador.

Sistema limpiaparabrisas

Circuito de 2 niveles, conmutación de intervalos ajustable en 4 etapas, limpieza/barrido automático, barrido final automático.

Otros equipamientos de exterior

Preinstalación para enganche de remolque

Consta de sistema de cableado hasta el hueco de la rueda de repuesto, una unidad de control ABS preinstalada así como un sistema de refrigeración del motor adecuado. El kit para el montaje está disponible en Accesorios Originales Audi.

Enganche de remolque

Desmontable y con cierre; barra y cabeza esférica de acero forjado, la toma de corriente de 13 polos puede girarse quedando escondida a la vista detrás del faldón del parachoques; una vez retirado el enganche, puede guardarse en el hueco de la rueda de repuesto; estabilizador de tensión mediante el programa electrónico de estabilización ESP.

Paquete brillo

Bastidor y molduras de ventanas en aluminio anodizado.

Otros equipamientos de exterior

Paquete óptico negro Audi exclusive

Marco de la parrilla del radiador en negro ultrabrillante; parrilla del radiador, portamatrícula, marcos de los faros antiniebla y listones del marco de las ventanas en negro mate. Una oferta de quattro GmbH.

Parachoques

S5 Sportback: Delanteros y traseros en diseño deportivo y dinámico, pintados en el color de la carrocería; en la zaga, con difusor S y franja en óptica de aluminio.

Singleframe Audi

Parrilla del radiador en negro ultrabrillante; S5 Sportback: en gris platino con tirantes cromados

Salidas del tubo de escape

Visibles, de 1 flujo, 2 salidas a la izquierda en el 2.0 TDI; visibles, de 2 flujos, 1 salida a la izquierda y 1 a la derecha con embellecedor de escape cromado en 1.8 TFSI, 2.0 TFSI y 3.0 TDI; S5 Sportback: Visibles, de 2 flujos, 2 salidas ovales a la izquierda y 2 salidas ovales a la derecha con embellecedor cromado.

Alerón trasero

S5 Sportback: colocado en la tapa del maletero.

Nombre del modelo/inscripción

Nombre del modelo en la tapa del maletero, inscripción quattro (en los modelos quattro®) en la parrilla del radiador, en la tapa del maletero y en el salpicadero lado acompañante; como opción, también sin la inscripción del modelo S5 en la tapa del maletero y la parrilla del radiador, el volante deportivo de cuero y el cuentarevoluciones; inscripción quattro en el salpicadero lado acompañante, emblema V6 T en el guardabarros delantero.

Listones de umbrales

S5 Sportback: pintados en el color de la carrocería.

Asientos/confort de asientos

Función de memoria para el asiento del acompañante
2 posiciones distintas memorizadas para el asiento del conductor con regulación eléctrica y retrovisores exteriores.

Apoyo lumbar de 4 posiciones

Eléctrico, en asientos del conductor y acompañante, ajuste horizontal y vertical.

Asientos delanteros con regulación eléctrica

Con ajuste eléctrico de altura y posición longitudinal del asiento e inclinación del asiento y el respaldo, con apoyo lumbar de ajuste eléctrico de 4 posiciones.

Respaldo de la banqueta trasera abatible

Se puede abatir sólo 1/3, 2/3 o totalmente

Banqueta trasera de 3 plazas

Respaldo de la banqueta abatible en la proporción 1/3, 2/3 o completamente; incluye 3r reposacabezas y 3r cinturón de seguridad. (No puede combinarse con asientos de confort climatizados delanteros)

Calefacción en asientos delanteros

Calienta la superficie del asiento y el respaldo, en los asientos deportivos o con equipamiento de cuero, también los costados; regulable en varias intensidades, regulación independiente para conductor y acompañante.

Calefacción en asientos delanteros y traseros

Como calefacción de asientos delanteros, y además también para asientos traseros.

Apoyabrazos central delantero

Movible en sentido longitudinal; con compartimento con tapa y dos tomas de corriente de 12 voltios en la consola central.

Apoyabrazos central trasero

Abatible.

Apoyabrazos tapizado de cuero en el revestimiento de las puertas

de cuero, para una estética del habitáculo de gran exclusividad.

Reposacabezas

Delanteros y traseros regulables en altura; reposacabezas integrado en los asientos deportivos S sin regulación.

Anclaje ISOFIX para asientos infantiles en los asientos traseros exteriores

dispositivo para sujetar de un modo práctico los asientos infantiles según la norma ISO; su concesionario Audi puede facilitarle el asiento infantil adecuado.

Anclaje ISOFIX para asientos infantiles en asiento del acompañante

Con desactivación del airbag del acompañante

Volantes/palanca de cambio/mandos**Volante deportivo de cuero en diseño de 3 radios**

Con airbag fullsize y cuero microperforado; regulable en altura y profundidad, incluye pomo de la palanca selectora o pomo y fuelle de la palanca de cambio de cuero

Aro del volante personalizado con cuero Audi exclusive

disponible en todos los colores Audi exclusive; costuras a elegir individualmente entre distintos colores Audi exclusive. Una oferta de quattro GmbH.

Pomo de la palanca de cambio de cuero

S5 Sportback: Incluye fuelle de la palanca de cambio de cuero con costura decorativa en color de contraste.

Aro del volante Audi exclusive con elementos de madera

Disponible en madera de raíz de nogal marrón oscuro en diseño de 4 radios para volante multifunción de cuero, como opción con levas de cambio. Una oferta de quattro GmbH.

**Volante multifunción deportivo de cuero en diseño de 3 radios**

con airbag fullsize y cuero microperforado; regulable en altura y profundidad; incluye pomo de la palanca selectora o pomo y fuelle de la palanca de cambio de cuero; permite controlar las funciones básicas de los sistemas de navegación Audi, los equipos de radio, el sistema de control por voz, la instalación básica manos libres "Bluetooth" para teléfono móvil, la instalación manos libres "Bluetooth" para teléfono móvil o el teléfono Audi; en automóviles con cambio de marchas automático, con opción levas de cambio detrás del aro del volante; S5 Sportback: Con emblema S5, costura en color de contraste, cuero no microperforado, y como opción, levas de cambio en óptica de aluminio.

Mandos personalizados con cuero Audi exclusive

Aro del volante, palanca de cambio/palanca selectora y fuelle de la palanca de cambio/palanca selectora tapizados en cuero; disponible en todos los colores Audi exclusive; costuras a elegir individualmente entre distintos colores Audi exclusive. Una oferta de quattro GmbH.

Volantes/palanca de cambio/mandos



Volante multifunción deportivo de cuero en diseño de 3 radios achatado en su parte inferior con airbag fullsize y cuero microperforado; regulable en altura y profundidad; incluye pomo de la palanca selectora o pomo y fuelle de la palanca de cambio de cuero; permite controlar las funciones básicas de los sistemas de navegación Audi, los equipos de radio, el sistema de control por voz, la instalación básica manos libres "Bluetooth" para teléfono móvil, la instalación manos libres "Bluetooth" para teléfono móvil o el teléfono Audi; en automóviles con cambio de marchas automático, con opción levas de cambio detrás del aro del volante; S5 Sportback: con emblema S5, costura en color de contraste, cuero no microperforado, y como opción, levas de cambio en óptica de aluminio.

Pomo de la palanca de cambio Audi exclusive de aluminio.

Una oferta de quattro GmbH.

Climatización



Climatizador automático

Con regulación en función de la altura del sol, ajusta electrónicamente la temperatura, el caudal y la distribución del aire, con retención del aire y recirculación manual, sensor de humedad, filtro de polvo y polen, chorro antiescarcha para parabrisas y lunas laterales, identificador de llave.

Climatizador automático de confort

Con regulación en función de la altura del sol, ajusta electrónicamente la temperatura, el caudal y la distribución del aire de modo independiente en la zona del conductor, del acompañante y en la parte trasera; regulación de la temperatura y la distribución del aire delante en derecha e izquierda, mandos para regular la temperatura de la parte trasera en la consola central trasera, ajuste automático de la circulación del aire mediante sensor de calidad de aire, climatizador delantero con indicación digital, incluye sensor de lluvia, luz y humedad, con filtro combi y ventilación indirecta.

Calefacción y ventilación de estacionamiento

La calefacción calienta el habitáculo y mantiene las lunas sin escarcha, la ventilación suministra aire fresco y baja la temperatura del habitáculo; con temporizador, mando a distancia individual con retroalimentación.

Sistemas de colocación y sujeción del equipaje

Compartimientos

En el revestimiento de las puertas delanteras y traseras, con posibilidad de colocar botellas, compartimiento para gafas en el módulo de luz delantero sobre el retrovisor interior.

Paquete porta-objetos

Consta de redes en el respaldo de los asientos delanteros, compartimiento bajo los asientos delanteros (en combinación con la función de memoria para el asiento del conductor, sólo debajo del asiento del acompañante), posavasos en el apoyabrazos central trasero y cierre para la guantera.

Posavasos

En la consola central.

Armellas de amarre

4 en el maletero, para sujetar maletas y objetos; puntos de enganche para la red combi.

Alfombrilla reversible

Para el maletero, una cara de Velours y otra de goma, abatible, para proteger todo el suelo del maletero, incluso con el respaldo de la banqueta trasera abatida; incluye protector desplegable para el borde de carga y el parachoques.

Dispositivo de carga con bolsa para esquís/snowboards extraíble.

Fijación mediante correa, para transportar cómodamente objetos largos, como por ejemplo hasta 4 pares de esquís de hasta 200 cm de longitud o 2 snowboards

Paquete maletero

Consta de red combinada en el maletero, ganchos de sujeción, red de maletero en el lado derecho del maletero, tira en el lado izquierdo del revestimiento para sujetar objetos pequeños; recubrimiento del borde de carga en acero brillante.

Otros equipamientos de interior**Alfombrillas delanteras**

De Velours, armonizadas con el color de la moqueta del suelo.

Alfombrillas delanteras y traseras

De Velours, armonizadas con el color de la moqueta del suelo.

Alfombrillas Audi exclusive

Alfombrillas con ribetes de cuero, alfombrillas y ribetes disponibles en distintos colores Audi exclusive a elegir. Su concesionario Audi tendrá mucho gusto en aconsejarle. Una oferta de quattro GmbH.

Moqueta de suelo y alfombrillas Audi exclusive

La moqueta incluye alfombrillas con ribete de cuero. Combinación moqueta, alfombrilla y ribete a elegir entre distintos colores Audi exclusive. Su concesionario Audi tendrá mucho gusto en aconsejarle. Una oferta de quattro GmbH.

Moldura de entrada

Con inserción de aluminio en los umbrales de las puertas; S5 Sportback: con inscripción S5.

Elevalunas

delanteros y traseros eléctricos, con limitación de fuerza excedente y función de un solo toque con conexión de confort.

Encendedor y cenicero

Cenicero en la consola central delantera y trasera, encendedor integrado en el cenicero delantero.

Asideros

Con amortiguación, 4 unidades, abatibles, escamoteables en el hueco del techo, ganchos percheros en los asideros traseros.

Toma de corriente de 12 voltios

En la parte trasera derecha del revestimiento lateral del maletero.

Toma de corriente de 230 voltios

En la consola central trasera en lugar de la toma de corriente de 12 voltios.

Óptica de aluminio en el interior

en interruptores, climatizador, interruptor giratorio/pulsador del MMI, salidas de aire, interruptor de ajuste de los retrovisores, interruptores de los elevalunas y en el fuelle de la palanca de cambio/palanca selectora.

MMI® y sistemas de navegación**Audi connect**

Movilidad conectada. El concepto Audi Connect agrupa todas las aplicaciones e innovaciones que conectan a los modelos actuales y futuros de Audi con sus propietarios, con Internet y con distintas infraestructuras. Audi Connect crea unas funciones de infotainment y entretenimiento revolucionarias, aumentando así la comodidad y la diversión en el automóvil hasta un nivel hasta ahora inédito. Mediante un teléfono Audi con Bluetooth integrado en el módulo UMTS y una tarjeta SIM, los pasajeros del vehículo podrán transmitir informaciones online (como navegación con búsqueda de puntos de interés, imágenes de Google-Earth, información meteorológica, noticias, información del tráfico online Audi) directamente al automóvil e integrarles de un modo inteligente. El MMI navegación plus de Audi facilita la utilización de estos servicios de Audi Connect. Gracias a un WLAN-Hotspot, pueden bajarse datos de Internet mediante un terminal móvil, en la parte trasera durante la marcha o en parada. Importante: Los servicios basados en la información online sólo pueden utilizarse mediante un contrato de móvil con opción de datos y dentro de la cobertura de la red de móvil. Recibir bloques de datos a través de Internet puede generar costes adicionales, en función de la tarifa de móvil y especialmente si se utiliza desde el extranjero: Debido al elevado volumen de datos, se recomienda encarecidamente un contrato de telefonía con tarifa plana para datos. Para mayor información, consulte a su proveedor de telefonía móvil.

**MMI® navegación plus**

incluye datos de navegación (disco duro), pantalla de color de 7 pulgadas de alta resolución con representación de mapas de gran calidad y coloración de la topografía, indicación de muchas curiosidades y maquetas de las ciudades en 3-D, elección de 3 rutas alternativas, despliegue durante la ruta, interacción en el mapa con el botón de mando del joystick, lectura en voz alta de los avisos del TMC, información de ruta en representación splitscreen (puntos de maniobra, puntos de interés en la autopista, TMCpro en ruta), mapas detallados de cruces y recomendación de carril, guía de ruta dinámica hasta el destino mediante TMCpro (siempre que esté disponible), sistema de control por voz (introducción del destino mediante palabra completa en una frase), representación por flechas adicional en el sistema de información al conductor con pantalla de color, 8 altavoces pasivos, potencia total 80 vatios, radio con triple sintonizador y antenas Diversity, disco duro apto también para almacenar música (20 GB), reproductor de DVD apto para MP3, WMA, AAC y MPEG-4, apto también para DVDs de música y video, 2 lectores de tarjetas SDHC (hasta 32 GB), conexión AUX-IN. En combinación con teléfono Audi con Bluetooth online pueden utilizarse los servicios de Audi connect (por ej. Navegación con imágenes de Google, información del tiempo y noticias, información sobre el tráfico Audi online). (A5 Sportback: Sólo disponible en combinación con sistema de información al conductor con pantalla de color y un volante multifunción de cuero.)

MMI® y sistemas de navegación

Datos de navegación (disco duro)

contiene datos de navegación para los siguientes países (siempre que la información esté digitalizada): Europa: Albania, Alemania, Andorra, Austria, Bélgica, Bielorrusia, Bosnia-Herzegovina, Bulgaria, Croacia, Dinamarca, Eslovaquia, Eslovenia, España (incluye Canarias), Estonia, Finlandia, Francia, Gibraltar, Gran Bretaña, Grecia, Holanda, Hungría, Irlanda, Italia, Kosovo, Letonia, Liechtenstein, Lituania, Luxemburgo, Macedonia, Moldavia, Mónaco, Montenegro, Noruega, Polonia, Portugal, República Checa, Rumania, Rusia, San Marino, Serbia, Suecia, Suiza, Ucrania y Ciudad del Vaticano.

América del Norte: Bahamas, Canadá, EE.UU. (incluye Alaska, Hawai e Islas Vírgenes), México, Puerto Rico

Otros regiones: CCEAG (Abu Dhabi, Arabia Saudita, Bahrein, Dubai, Kuwait, Omán, Qatar), China, Japón, Hong-Kong, Macao, Malasia, Singapur, Australia, Nueva Zelanda, República de Sudáfrica.

MMI® navegación

incluye datos de navegación (DVD), pantalla de color de 6,5 pulgadas con representación de mapas de gran calidad y numerosas y detalladas posibilidades de información, control por voz (introducción del destino mediante deletreo), guía de ruta dinámica hasta destino con TMC (siempre que esté disponible), reproductor DVD apto para MP3 y WMA para datos de navegación (DVD), apto también para reproducir CDs de música, representación adicional por flechas en el sistema de información al conductor (S5 Sportback: con pantalla de color), radio con 3 sintonizadores, antenas Diversity, 2 lectores de tarjetas SDHC (hasta 32 GB), conexión AUX-IN, 8 altavoces pasivos, potencia total de 80 vatios. (A5 Sportback: sólo disponible en combinación con un volante multifunción de cuero.)

Datos de navegación (DVD)

Contiene datos de navegación para los siguientes países (siempre que la información esté digitalizada): Albania, Alemania, Andorra, Austria, Bélgica, Bielorrusia, Bosnia-Herzegovina, Bulgaria, Croacia, Dinamarca, Eslovaquia, Eslovenia, España (incluye Canarias), Estonia, Finlandia, Francia, Gibraltar, Gran Bretaña, Grecia, Holanda, Hungría, Irlanda, Italia, Kosovo, Letonia, Liechtenstein, Lituania, Luxemburgo, Macedonia, Moldavia, Mónaco, Montenegro, Noruega, Polonia, Portugal, República Checa, Rumania, Rusia, San Marino, Serbia, Suecia, Suiza, Ucrania y Ciudad del Vaticano.

Recomendación de pausa

Componente del sistema de información al conductor; la recomendación de pausa analiza el comportamiento de la marcha mediante distintos sensores y avisa al conductor según unos puntos de referencia que pronostican el inicio de una falta de atención. De este modo, se captan los movimientos del volante y el accionamiento de los pedales o la palanca de cambio, por ejemplo, y se comparan con el tipo de comportamiento personal de cada conductor en concreto. La recomendación de pausa avisa al conductor mediante una indicación en el sistema de información al conductor y mediante una señal acústica. El sistema se activa a partir de los 65 km/h, pudiéndose desactivar en cualquier momento mediante el menú Car.

Sistema de información al conductor con pantalla de color

Le proporciona, en una pantalla de alta resolución, información del ordenador de a bordo, sistema Auto-Check, entorno del sistema MMI, desgaste de los frenos delanteros, reloj así como indicador digital de la velocidad; si la temperatura es inferior a 5 °C, muestra la imagen de un cristal de hielo para avisar de la posible existencia de hielo en la calzada. Además, en automóviles con cambio de marcha automático, se muestra en la pantalla la marcha utilizada. El programa de eficiencia integrado le ayuda mostrándole los datos de consumo, el aviso de consumo de reserva, una indicación de la marcha de gran tamaño e instrucciones para ahorrar y conseguir una marcha particularmente económica; incluye recomendación de pausa.

Receptores de radio y televisión



Receptor de radio digital (DAB)

(para equipo de radio Concert o Symphony, así como para los sistemas de navegación), además de emisoras analógicas, sintoniza emisoras de radio digitales que emitan en abierto con mejor calidad de sonido, incluye recomendación de DAB+. En combinación con MMI navegación o MMI navegación plus, además, recepción de DMB Audio, un segundo sintonizador DAB busca permanentemente frecuencias de recepción alternativas del emisor en funcionamiento, actualizando al mismo tiempo la lista de emisoras. Observación: La recepción depende de la disponibilidad de la red digital local.



Equipo de radio Concert

Con lector de CD simple y lector de tarjetas SDHC (hasta 32 GB), ambos pueden leer MP3, ACC y WMA, lista de emisoras dinamizada, almacenamiento de 30 presintonías, recepción de FM (UKW) y AM (MW, LW), sistema de control MMI, pantalla de color TFT de 6,5 pulgadas, función de memoria TP, regulación del volumen en función de la velocidad, antenas Diversity, conexión AUX-IN, 8 altavoces pasivos, potencia total de 80 vatios.

Receptor de TV

recepción de emisoras digitales (DVB-T) en abierto (estándar MPEG-2 o MPEG-4), emisores de audio DVB-T, teletexto y Electronic Program Guide (EPG). Posibilidad de conexión de fuentes AV-IN externas mediante el cable adaptador opcional (disponible en Accesorios Originales Audi). Observación: La sintonización de TV depende de la disponibilidad de las redes digital y analógica locales. Durante la marcha, no es posible reproducir imágenes de AV o TV (la reproducción de audio sí es posible durante la marcha).

Equipos de radio y televisión



Equipo de radio Symphony

Con reproductor de CD con cargador para 6 CDs y lector de tarjetas SDHC (hasta 32 GB) integrados, ambos pueden leer MP3, AAC y WMA, lista de emisoras dinamicamente, almacenamiento de 30 presintonías, recepción de FM (UKW) y AM (MW, LW), sistema de control MMI, pantalla de color TFT de 6,5 pulgadas, función de memoria TP, regulación del volumen en función de la velocidad, antenas Diversity, conexión AUX-IN, 8 altavoces pasivos, potencia total de 80 vatios.

Sistema de sonido Audi

Amplificador de 6 canales, 10 altavoces, incluye Centerspeaker en el salpicadero y Subwoofer en el hueco de la rueda de repuesto, potencia total de 180 vatios.

Reproductor de CD con cargador

En la guantera, para seis CDs (reproduce MP3 y WMA), protegido contra sacudidas, fácilmente accesible, sin almacenamiento, cada CD se carga y cambia individualmente. No permite reproducir archivos de música (DRM) protegidos contra copia. (Sólo disponible en combinación con MMI navegación o MMI navegación plus.)

Audi music interface

Para conectar cualquier iPod de Apple a partir de la cuarta generación, un iPhone de Apple (funcionalidad musical) así como memorias con conector USB y reproductores de MP3. El Audi music interface, colocado en la guantera, se maneja mediante el MMI navegación plus, el MMI navegación, equipo de radio Symphony, equipo de radio Concert o un volante multifunción de cuero. Observación: Sólo puede utilizarse con el cable adaptador adecuado (disponible en Accesorios Originales Audi). Para mayor información sobre reproductores de MP3 compatibles, diríjase a su concesionario Audi o consulte www.audi.com/mp3. (En combinación con el Audi music interface, sin conexión AUX-IN independiente.)

Set de cables adaptadores para Audi music interface

Consta de 2 cables de conexión para conectar un iPod/iPhone o memorias de datos/reproductores audiovisuales con conexión USB (Typ A); en Accesorios Originales Audi encontrará otros cables adaptadores; encontrará información sobre compatibilidades en www.audi.com/mp3.



Sistema de sonido Bang & Olufsen

Reproducción Surround-Sound mediante 14 altavoces de gran potencia, 1 Centerspeaker y 2 altavoces de medios en el salpicadero; 1 altavoz de agudos en cada triángulo de espejo; 1 altavoz de graves en cada una de las puertas delanteras; 2 altavoces de agudos y 2 altavoces de graves-medios en las puertas traseras; 2 altavoces Surround así como 1 Subwoofer en el hueco de la rueda de repuesto, exclusivo recubrimiento de los altavoces con inserciones de aluminio, compensación dinámica de los ruidos de marcha, amplificador de 10 canales, potencia total de 505 vatios. En combinación con MMI navegación plus y el reproductor de DVD integrado, puede reproducirse Surround Sound 5.1.

Teléfono y comunicación

Auricular de teléfono Audi con Bluetooth y teléfono Audi con Bluetooth online

Con pantalla de color y lector de tarjetas SIM integrado, para mantener la discreción en las llamadas; permite escribir cómodamente mensajes SMS mediante el reconocimiento automático de palabras. El auricular está colocado en el apoyabrazos central delantero.

Instalación manos libres "Bluetooth" para teléfono móvil

Todos los teléfonos móviles con Bluetooth pueden conectarse al automóvil mediante esta interficie. Se puede hablar libremente en el interior del automóvil mediante micrófono; para mayor información sobre compatibilidades, consulte WWW.audi.com/bluetooth.

Teléfono y comunicación

Instalación manos libres "Bluetooth" para teléfono móvil

Consta de un dispositivo manos libres y control por voz para las funciones del teléfono, así como una preinstalación para un dispositivo de carga específico para móviles opcional en la consola central situada entre los asientos del conductor y del acompañante; manejo mediante el MMI navegación plus, MMI navegación plus, MMI navegación, Radio Concert, Radio Symphony, un volante multifunción de cuero o, si se ha pedido, el sistema de control por voz; para mayor información sobre teléfonos móviles compatibles así como los cables adaptadores diríjase a su concesionario Audi o consulte www.audi.com/bluetooth.

Teléfono Audi Bluetooth online

Fácil conexión de su teléfono móvil con Bluetooth al módulo UMTS interno de su automóvil (imprescindible: el teléfono móvil debe disponer de SIM Access Profile); lector de tarjetas SIM adicional en la visera del MMI navegación plus. Adopción de entradas del listín telefónico en el vehículo y gestión de listas de llamadas. Los servicios de Audi Connect permiten otras funciones adicionales basadas en la información on line: Búsqueda de puntos de interés, navegación mediante imágenes de Google Earth, fácil planificación de ruta e introducción del destino mediante myAudi o Google Maps, servicios de información como, por ejemplo, el tiempo y noticias, información sobre el tráfico Audi online con informaciones detalladas de la intensidad del tráfico en el mapa de navegación, información más rápida mediante aparición y disolución de atascos, mayor cobertura de la red de carreteras (por ejemplo, carreteras comarcales y nacionales), Hotspot WLAN para acceso a Internet para los pasajeros traseros mediante su terminal móvil (por ejemplo, un ordenador portátil). Debido al elevado volumen de datos (lo que afecta actualmente sobre todo a la navegación con ayuda de imágenes de Google Earth y WLAN-Hotspot), se recomienda encarecidamente un contrato de móvil con tarifa plana para datos. Los servicios basados en la información on-line sólo pueden utilizarse mediante un contrato de móvil con opción de datos y dentro de la cobertura de la red de móvil; sólo se ofrecen en Europa (en Rusia: sólo en la zona de Moscú y San Petersburgo; no en: Turquía, Chipre, Malta, Islandia); su utilización genera costes suplementarios (las tarifas y la liquidación de estas dependen del tipo de contrato de teléfono móvil personal); el contenido y el entorno de los servicios basados en la información vía on-line pueden variar. Fácil manejo mediante el MMI navegación plus, el volante multifunción de cuero o el sistema de control por voz.



Teléfono Audi Bluetooth

Fácil conexión de su teléfono móvil con Bluetooth al módulo GSM interno de su automóvil (imprescindible: el teléfono móvil debe disponer de SIM Access Profile), lector de tarjetas SIM adicional en la visera del MMI navegación. Adopción de entradas del listín telefónico en el vehículo y gestión de listas de llamadas; fácil manejo mediante MMI navegación, volante multifunción de cuero o sistema de control por voz; para mayor información sobre compatibilidades, consulte www.audi.com/bluetooth. (Sólo disponible en combinación con el MMI navegación.)

Sistemas de asistencia



Audi parking system plus con cámara de marcha atrás

facilita el aparcamiento, tanto hacia delante como hacia atrás, mediante indicaciones acústicas y ópticas, así como representación del área posterior al vehículo a través de la pantalla del MMI, con modos de indicación dinámicos para el carril calculado (en función del ángulo del volante), incluye líneas de guía y ayuda y para reconocer los puntos de giro en maniobras de aparcamiento largas, la cámara trasera está discretamente integrada en el tirador de la tapa del maletero. (Sólo disponible en combinación con un sistema de navegación.)

Audi parking system trasero

facilita las maniobras de aparcamiento hacia atrás gracias a la indicaciones acústicas de la distancia trasera respecto a un objeto reconocido; medición por sensores de ultrasonidos, integrados discretamente en el parachoques.

Audi parking system plus

Ayuda a aparcarse hacia adelante y hacia atrás mediante señales acústicas y ópticas en la pantalla del MMI; medición por sensores de ultrasonidos, integrados discretamente en el parachoques.

Audi hold assist

mantiene firme el vehículo después de las paradas así como en las cuestas, incluso durante un tiempo ilimitado. El sistema se activa pulsando un botón y permite al conductor arrancar cómodamente sin accionar el freno de aparcamiento electromecánico.

Control automático de la velocidad

mantiene constante la velocidad deseada a partir de aprox. 30 km/h, en la medida que lo permita la potencia o el efecto de frenado del motor, intervención activa de frenado adicional, por ejemplo, en salidas en pendiente, se controla mediante una palanca independiente, indicación de la velocidad seleccionada en el sistema de información al conductor.

Control de crucero adaptativo

Regulación automática de la distancia (ámbito de regulación de 30 a 200 km/h); reconoce dentro de los límites del sistema, con ayuda de un sensor de radar, los vehículos que circulan por delante y mantiene la distancia mediante la intervención automática de los frenos y la aceleración; 4 regulaciones de la distancia y distintos modos de marcha regulables individualmente; incluye Audi pre sense front: el braking guard avisa al conductor mediante una asistencia de frenado ampliada en caso de una posible colisión contra el vehículo que circula delante; ampliación de la función de una reducción de la velocidad: el vehículo es desacelerado hasta los 30 km/h cuando existe peligro de colisión con un coche detenido o en marcha, para evitar en lo posible dicha colisión.

*Consulte la fecha de disponibilidad en su Concesionario Audi.

Sistemas de asistencia

Audi side assist

Asistente de cambio de carril; controla, dentro de los límites del sistema, a partir de una velocidad de 30 km/h y mediante una técnica de radar, el área lateral izquierda y derecha así como posterior al vehículo en marcha e informa o avisa al conductor, a través de una señal LED en el retrovisor exterior, cuando el Audi side assist detecta otro automóvil que puede resultar peligroso en caso de iniciar un cambio de carril.

Audi active lane assist

Asistente de mantenimiento de carril, ayuda al conductor, dentro de los límites del sistema, a mantenerse de un modo confortable en su carril (ámbito de funcionamiento 60–250 km/h). Si el sistema está activado y preparado y el conductor no ha encendido los intermitentes, el Audi active lane assist le ayuda, mediante una suave intervención correctora de la dirección, a mantener el vehículo dentro de las líneas de límite de marcha reconocidas; además, el conductor puede elegir si desea ser asistido continuamente o poco antes de pisar la línea (punto del periodo de dirección a elegir temprano/tardío); además, se produce también, si el conductor lo desea, una vibración del volante. (Sólo disponible en combinación con asistente de luces largas).

Audi side assist

Asistente de cambio de carril; controla, dentro de los límites del sistema, a partir de una velocidad de 30 km/h y mediante una técnica de radar, el área lateral izquierda y derecha así como posterior al vehículo en marcha e informa o avisa al conductor, a través de una señal LED en el retrovisor exterior, cuando el Audi side assist detecta otro automóvil que puede resultar peligroso en caso de iniciar un cambio de carril.

Trenes de rodaje/frenos

Audi drive select

cambio de la característica del vehículo, por ejemplo, ajustando la asistencia a la dirección, la curva característica del acelerador y el cambio de marchas; además, el sistema influye en otros equipamientos opcionales; modos disponibles: confort, automático, dinámico y – en combinación con un sistema de navegación MMI– individual. Además, todos los modelos disponen del modo adicional “eficiencia”, que aplica en el motor, el cambio de marchas, el control de crucero adaptativo Audi opcional y la climatización una configuración básica que ahorra carburante.

Dirección dinámica*

Gracias a la regulación dinámica, dependiente de las condiciones de marcha, del esfuerzo y el ángulo de dirección al cambiar de carril, ayuda a aparcar y a conducir en recorridos de curvas aumentando el confort y la dinámica de marcha. Junto a un ajuste del estado de la dirección (como la dirección asistida electromecánica), realiza además un ajuste del ángulo de dirección (asistencia a la dirección). Además, el sistema asiste al ESP para estabilizar el vehículo. (Sólo disponible en combinación con Audi drive select.)

Tren de rodaje con regulación de la amortiguación

Ajuste de regulación electrónica a las distintas situaciones de marcha; selección dinámica y orientada a la comodidad del reglaje de la amortiguación mediante el Audi drive select; S5 Sportback: Sobre la base del tren de rodaje deportivo S. (Sólo disponible en combinación con Audi drive select.)

Tren de rodaje dinámico

proporciona una extraordinaria dinámica de marcha junto con una gran comodidad, eje delantero de construcción ligera y 5 brazos con eje de dirección virtual, estabilizador tubular transversal; eje trasero de brazos trapezoidales y suspensión independiente para cada rueda; amortiguador por presión de gas de 2 válvulas y muelles helicoidales, muelle de tracción con tope, soporte de eje trasero con alojamiento elástico, eje delantero fijado a la carrocería mediante tornillos.

Tren de rodaje deportivo

con suspensión y amortiguación más duras, para conseguir un contacto más directo con la calzada y un comportamiento deportivo.

Tren de rodaje deportivo S line

con ajuste más dinámico y altura rebajada en 10 mm respecto al tren de rodaje deportivo.

Tren de rodaje deportivo S

S5 Sportback: con suspensión y amortiguación de ajuste más enérgico, para un contacto más directo con la calzada y un comportamiento deportivo, eje delantero de construcción ligera y 5 brazos, estabilizador tubular transversal; eje trasero de brazos trapezoidales con suspensión independiente en cada rueda, 2 amortiguadores por presión de gas de doble tubo y muelle helicoidal, soporte del eje delantero atornillado de forma fija a la carrocería, soporte de eje trasero con alojamiento elástico.

Sistema de frenos

de doble circuito con distribución diagonal, sistema antibloqueo de frenos ABS con distribución electrónica de la fuerza de frenado EBV, programa electrónico de estabilización ESP con asistente de frenado, intensificador de la fuerza de frenado en tándem, frenos de disco en las 4 ruedas, los dos delanteros con ventilación interior; S5 Sportback: sistema de frenos de altas prestaciones con discos de freno con ventilación interior en los ejes delantero y trasero.

Pinzas del disco de freno

S5 Sportback: pintadas en negro, las delanteras con emblema S5.

Freno de estacionamiento electromecánico

incluye función de freno de estacionamiento en parada; asistente de arranque mediante liberación automática del freno al arrancar y función de frenado de emergencia en las 4 ruedas durante la marcha.

Técnica/Seguridad

Airbag

Protección adaptativa contra impactos laterales con reconocimiento de la posición de los asientos y airbag fullsize para conductor y acompañante; Airbag laterales delanteros (airbag tórax/pelvis); sistema de airbag de cabeza

Airbag laterales traseros

como complemento de la protección contra impactos laterales en las puertas (airbag tórax-pelvis).

Sistema de airbag de cabeza

se despliega por toda la longitud de la superficie de las lunetas laterales en la zona de la 1ª y 2ª fila de asientos, protegiendo a los pasajeros delanteros y traseros en caso de un impacto lateral.

Sistema de reposacabezas integral

en caso de colisión por alcance, y gracias a la forma del asiento, el tronco queda protegido y la cabeza bien apoyada. De este modo, se incrementa la acción protectora reduciendo el peligro de un traumatismo por “latigazo”.

Carrocería galvanizada

(totalmente galvanizada en las zonas con peligro de corrosión), autoportante, unida a los bajos con soldadura, frontal y techo con zonas de absorción de impactos definidas, guardabarros delantero de aluminio. (12 años de garantía contra corrosión.)

Cuadro de instrumentos

Con iluminación regulable, tacómetro electrónico con cuentakilómetros y cuentakilómetros diario, cuenta-revoluciones y resaltado automático al conectar el motor, reloj (en combinación con MMI navegación plus, reloj GPS), indicadores de temperatura del líquido de refrigeración y de nivel de combustible; en el S5 Sportback, con cifras en gris específicas S, agujas en blanco, inscripción S5 en el cuentarrevoluciones.

Técnica/Seguridad

Columna de dirección de seguridad

incluye una mecánica de aplazamiento con función de amortiguación que complementa el potencial de protección del cinturón de seguridad y los airbag.

Cinturones de seguridad

automáticos, de 3 puntos de sujeción en los 4 o 5 asientos; los delanteros disponen de limitador de tensión, pretensor y reconocimiento de cinturón, color armonizado con el interior.

Triángulos de emergencia

con soporte, en el lado interior de la tapa del maletero.

Botiquín

en el compartimiento del apoyabrazos central trasero.

Control antideslizamiento de tracción ASR

para conseguir una buena tracción, reduce el deslizamiento de las ruedas motrices.

Bloqueo electrónico del diferencial EDS

frena automáticamente las ruedas motrices hasta alcanzar una velocidad aproximada de 100 km/h en calzadas de diferente grado de agarre y superficies resbaladizas, proporcionando una potente fuerza de avance.

Programa electrónico de estabilización ESP

conecta los sistemas ABS, EBV, ASR y EDS con sus propios sensores y compara los datos actuales con los datos de referencia; proporciona mayor estabilidad en cada velocidad frenando las ruedas de modo selectivo e individual e interviniendo en la gestión del motor.

ESP con bloqueo transversal electrónico

la función electrónica de bloqueo transversal está integrada en el ESP en los modelos con tracción delantera. Distribuye el momento de tracción según la situación de marcha frenando selectivamente las ruedas. En recorridos sinuosos, el bloqueo transversal actúa de modo activo. Lo que significa mejor tracción y dinámica en las curvas y un comportamiento de marcha preciso y neutro. Además, se mejora la agilidad durante la conducción.

Dirección asistida electromecánica

sistema de dirección por cremallera sin mantenimiento con servoasistencia en función de la velocidad; tacto de dirección preciso incluso a velocidad alta, extraordinaria asistencia al aparcar.

Cambio de marchas manual

de 6 velocidades, completamente sincronizado, embrague hidráulico de monodisco en seco con revestimiento sin amianto, volante de inercia de 2 masas.

Multitronic

generación de cambios multitronic de progresión continua con programa deportivo y de control dinámico, en modo manual con 8 marchas, embrague de discos ajustado hidráulicamente (disponible para modelos con tracción delantera).

S tronic

(disponible para modelos con tracción integral permanente quattro®), la caja de cambio de 7 velocidades de doble embrague con accionamiento electrohidráulico permite unos tiempos de cambio más cortos y un cambio casi sin interrupción perceptible de la fuerza de tracción; se acciona mediante las levas de cambio situadas detrás del volante (opcional, de serie en el S5 Sportback) o la palanca de cambio; en cajas de cambio automáticas, el conductor puede elegir entre 2 programas: D (normal) y S (deportivo).

Tracción delantera

A5 Sportback

quattro®

tracción integral permanente con distribución del par motor asimétrica y dinámica, diferencial central autobloqueante que distribuye el par motor de modo selectivo a cada rueda, distribución de las fuerzas motrices a cada rueda según la situación de marcha para conseguir un comportamiento de marcha de control preciso; en combinación con el S tronic, con diferencial central de corona.

quattro® con diferencial deportivo

el diferencial deportivo de regulación electrónica distribuye de modo variable las fuerzas motrices entre las ruedas traseras proporcionando un extraordinario confort en la aceleración en curvas y una estabilidad del vehículo ante movimientos de la carga; además, proporciona un comportamiento de la dirección directo y perfeccionado y, gracias al mínimo esfuerzo de dirección.

Recuperación

durante una fase propulsada o una fase de frenado, y gracias al aumento de la tensión del generador, la energía cinética se transforma en energía eléctrica utilizable. De este modo, en la siguiente fase de aceleración el generador se verá menos solicitado, ya que aprovechará esta energía, y se ahorrará hasta un 3 % de combustible.

Sistema Start-Stop

disminuye el consumo de combustible y las emisiones de CO₂ desconectando el motor en periodos de parada, por ejemplo, en los semáforos. Para volver a encender el motor de un modo óptimo, el proceso de encendido ya se inicia al pisar el embrague o al soltar el pedal del freno.

Protección contra error en el repostaje

evita mecánicamente que, por error, se reposte un automóvil diésel con gasolina.

Garantía adicional Audi



Garantía adicional Audi, se contrata directa y exclusivamente al comprar un vehículo nuevo; continua de un modo consecuente la garantía del fabricante y ofrece con ello más allá de los 2 primeros años la continuación de la protección de riesgo y costes de las revisiones en el concesionario oficial. Existen 9 combinaciones de duración de la garantía y kilometraje total a elegir:

Garantía adicional Audi de 1 año adicional, kilometraje total máximo 30.000 km.

Garantía adicional Audi de 1 año adicional, kilometraje total máximo 60.000 km.

Garantía adicional Audi de 1 año adicional, kilometraje total máximo 90.000 km.

Garantía adicional Audi de 2 años adicionales, kilometraje total máximo 40.000 km.

Garantía adicional Audi de 2 años adicionales, kilometraje total máximo 80.000 km.

Garantía adicional Audi de 2 años adicionales, kilometraje total máximo 120.000 km.

Garantía adicional Audi de 3 años adicionales, kilometraje total máximo 50.000 km.

Garantía adicional Audi de 3 años adicionales, kilometraje total máximo 100.000 km.

Garantía adicional Audi de 3 años adicionales, kilometraje total máximo 150.000 km.

Accesorios Originales Audi: su decisión para disfrutar de una mayor individualidad.

¿Ha podido decidirse entre dos automóviles extraordinarios? Da lo mismo cuál vaya a conducir dentro de poco, si es el A5 Sportback o el S5 Sportback, pues ambos disfrutan de un estilo totalmente propio. Sólo les falta un pequeño detalle: la personalidad de su propietario. En las siguientes páginas encontrará una pequeña selección de las distintas posibilidades de adaptar su Audi a sus exigencias y gustos personales. Los Accesorios Originales Audi armonizan perfectamente con el diseño y la funcionalidad de cada modelo, permitiéndole al mismo tiempo darle su toque personal.





Para mayor información, consulte el Catálogo de Accesorios del Audi A5, en www.accesorios-audi.es o en su concesionario Audi.



A5

Accesorios Audi A5 Sportback | A5 Coupé | A5 Cabrio

Audi
Original Zubehör





1

1 Portabicicletas

Fácil de manipular. Bloqueo con llave. Adecuado para bicicletas con desmontaje rápido de la rueda delantera. Capacidad de carga máxima: 17 kg. (Sólo puede utilizarse en combinación con barras transversales.)

2 Asistente de localización Audi y Asistente de localización Audi plus¹

Permiten la localización y el seguimiento de un automóvil sustraído a nivel internacional mediante una técnica GPS-/GSM. Disponible en 2 variantes. Asistente de localización Audi plus con reconocimiento automático del vehículo y paro remoto del motor.

3 Pantallas multimedia traseras²

Las pantallas multimedia traseras de segunda generación tienen 9 pulgadas y llevan un reproductor de DVD integrado; se colocan en el dorso del respaldo de los asientos delanteros. Excelente calidad de imagen gracias a su pantalla digital de alta resolución, gran número de funciones y posibilidad de conectar distintos complementos, por ejemplo, los auriculares Bluetooth disponibles por separado. Gracias a los nuevos soportes para terminales móviles, son muy fáciles de sujetar, pudiéndose utilizar incluso fuera del automóvil. No disponible para el Audi S5.

4 Baúl para equipaje (370 l)

Este baúl compacto resulta óptimo para guardar su equipaje de un modo seguro. Se abre cómodamente, dispone de cierre con llave y es muy fácil de limpiar. Gracias a su forma aerodinámica, reduce mejor el ruido del viento. (Sólo puede utilizarse en combinación con barras transversales.)

5 Llantas de invierno de aleación en diseño de 5 brazos

Rueda de invierno completa apta para cadenas en las dimensiones 7,5 J x 17 para neumáticos tamaño 225/50 R 17. Encontrará otras ruedas en distintos diseños, también para verano, en el catálogo de accesorios específico.

6 Cadenas para nieve

Para una mejor sujeción sobre nieve y hielo. Adecuadas, por ejemplo, para ruedas de tamaño 225/50 R 17.

7 Asiento infantil Audi G3

Ofrece un elevado grado de confort gracias a una guía del cinturón inteligente. El respaldo puede graduarse en altura y anchura. Los ajustes de tamaño pueden realizarse fácilmente a través de una ventana. Apropiado para niños de 15 a 36 Kg. (aprox. entre 3 y 12 años). Para los más pequeños, de hasta 13 kg, existe el asiento infantil Audi G1, y para los niños de 9 a 18 kg, el asiento infantil Audi con ISOFIX. Los tapizados son lavables y están disponibles en los colores plata/negro y naranja signal/negro.

¹ Si desea mayor información, diríjase a su concesionario Audi. ² Condición indispensable: El automóvil debe disponer de preinstalación para pantallas multimedia traseras

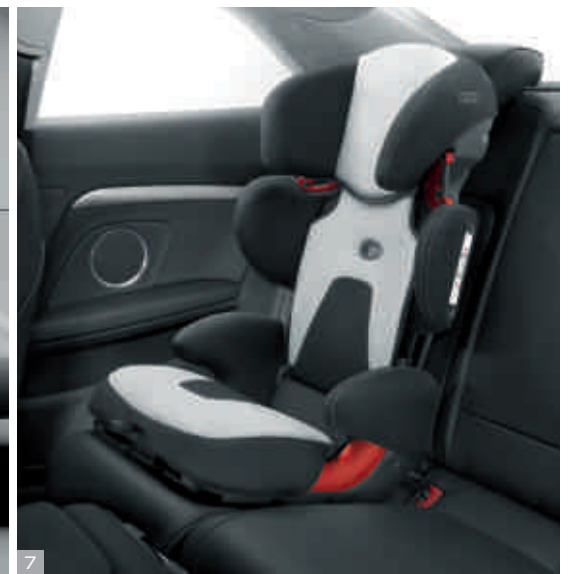

Modelo	A5 Sportback 1.8 TFSI	A5 Sportback 2.0 TFSI quattro	A5 Sportback 2.0 TDI Con filtro de partículas diésel	
Tipo de motor	Motor de gasolina de 4 cilindros en línea con inyección directa, turboalimentación y Audi valvelift system	Motor de gasolina de 4 cilindros en línea con inyección directa, turboalimentación y Audi valvelift system	Motor diésel de 4 cilindros en línea con sistema de inyección common-rail y turboalimentación	
Cilindrada, cm ³ (válvulas por cilindro)	1798 (4)	1984 (4)	1968 (4)	
Potencia máxima ¹ , CV (kW)/rpm	170 (125)/3800-6200	211 (155)/4300-6000	177 (130)/4200	
Par motor máximo, Nm/rpm	320/1400-3700	350/1500-4200	380/1750-2500	
Transmisión/Ruedas				
Tipo de tracción	Tracción delantera	Tracción integral permanente quattro®	Tracción delantera	
Tipo de cambio	Manual de 6 velocidades	[S tronic de 7 velocidades]	Manual de 6 velocidades [multitronic®]	
Llantas	Llantas de aleación ligera, 7,5 J x 17	Llantas de aleación ligera, 7,5 J x 17	Llantas de aleación ligera, 7,5 J x 17	
Neumáticos	225/50 R 17	225/50 R 17	225/50 R 17	
Peso/Volumen				
Peso en vacío ² , kg	1565	[1690]	1590	[1615]
Peso máximo admisible, kg	2020	[2145]	2045	[2070]
Carga en baca/apoyo admisible, kg	90/80	[90/80]	90/80	[90/80]
Carga admisible de remolque ³ , kg	750 1500 1700	[750] [1700] [1900]	750 1600 1800	[750] [1700]
Capacidad aproximada del depósito, l	63	[61]	63	[63]
Prestaciones de marcha/Consumos⁴				
Velocidad máxima, km/h	230	[241]	228	[225]
Aceleración 0-100 km/h, s	8,2	[6,6]	8,5	[7,9]
Tipo de combustible	Gasolina Súper sin plomo 95 RON ⁶	Gasolina Súper sin plomo 95 RON ⁶	Diesel sin azufre ⁷	
Consumo de combustible ⁸ , l/100 km	urbano 7,5 interurbano 4,9 promedio 5,8	[8,8] [5,8] [7,0]	5,6 4,1 4,7	[5,7] [4,4] [4,8]
Emissiones de CO ₂ ⁸ , g/km	urbano 175 interurbano 113 promedio 136	[202] [134] [159]	146 108 122	[148] [114] [127]
Norma de emisiones	EU5	EU5	EU5	

Modelo	A5 Sportback 3.0 TDI Con filtro de partículas diésel	A5 Sportback 3.0 TDI quattro Con filtro de partículas diésel
Tipo de motor	Motor diésel de 6 cilindros en V con sistema de inyección common-rail y turboalimentación	Motor diésel de 6 cilindros en V con sistema de inyección common-rail y turboalimentación
Cilindrada, cm ³ (válvulas por cilindro)	2967 (4)	2967 (4)
Potencia máxima ¹ , CV (kW)/rpm	204 (150)/3500-4500	245 (180)/400-4500
Par motor máximo, Nm/rpm	400/1250-3500	500/1400-3250
Transmisión/Ruedas		
Tipo de tracción	Tracción delantera	Tracción integral permanente quattro®
Tipo de cambio	[multitronic®]	[S tronic de 7 velocidades]
Llantas	Llantas de aleación ligera, 7,5 J x 17	Llantas de aleación ligera, 7,5 J x 17
Neumáticos	225/50 R 17	225/50 R 17
Peso/Volumen		
Peso en vacío ² , kg	[1695]	[1770]
Peso máximo admisible, kg	[2150]	[2225]
Carga en baca/apoyo admisible, kg	[90/80]	[90/80]
Carga admisible de remolque ³ , kg	[750] [1700] [1900]	[750] [1900] [2100]
Capacidad aproximada del depósito, l	[63]	[61]
Prestaciones de marcha/Consumos⁴		
Velocidad máxima, km/h	[235]	[250]
Aceleración 0-100 km/h, s	[7,1]	[5,9]
Tipo de combustible	Diésel sin plomo ⁷	Diésel sin plomo ⁷
Consumo de combustible ⁸ , l/100 km	urbano [5,5] interurbano [4,6] promedio [4,9]	[6,8] [5,1] [5,7]
Emisiones de CO ₂ ⁸ , g/km	urbano [145] interurbano [121] promedio [129]	[176] [133] [149]
Norma de emisiones	EU5	EU5

Modelo	S5 Sportback	
Tipo de motor	Motor de gasolina de 6 cilindros en V con inyección directa de gasolina y módulo de carga mecánico	
Cilindrada, cm ³ (válvulas por cilindro)	2995 (4)	
Potencia máxima ¹ , CV (kW)/rpm	333 (245)/5500-6500	
Par motor máximo, Nm/rpm	440/2900-5300	
Transmisión/Ruedas		
Tipo de tracción	Tracción integral permanente quattro®	
Tipo de cambio	[S tronic de 7 marchas]	
Llantas	Llantas de aleación ligera, 8,5 J x 18	
Neumáticos	245/40 R 18	
Peso/Volumen		
Peso en vacío ² , kg	[1820]	
Peso máximo admisible, kg	[2275]	
Carga en baca/apoyo admisible, kg	[90/80]	
Carga admisible de remolque ³ , kg	sin freno	[750]
	pendiente del 12%	[1900]
	pendiente del 8%	[2100]
Capacidad aproximada del depósito, l	[61]	
Prestaciones de marcha/Consumos⁴		
Velocidad máxima, km/h	[250] ⁵	
Aceleración 0-100 km/h, s	[5,1]	
Tipo de combustible	Gasolina Súper sin azufre, 95 RON ⁶	
Consumo de combustible ⁸ , l/100 km	urbano	[10,7]
	interurbano	[6,6]
	promedio	[8,1]
Emissiones de CO ₂ ⁸ , g/km	urbano	[250]
	interurbano	[154]
	promedio	[190]
Norma de emisiones	EU5	

[] Datos para S tronic

Notas explicativas

- ¹ El valor indicado se ha determinado conforme al método de medición especificado (directiva 80/1269/CEE en la versión actualmente vigente).
- ² Peso del vehículo en vacío con conductor (68 kg), equipaje (7 kg) y depósito del combustible lleno en un 90 %, según la directiva 92/21/UE en la versión actualmente vigente. Los equipamientos opcionales pueden aumentar el peso en vacío del vehículo, así como su coeficiente de resistencia al aire, por lo que la carga útil admisible y la velocidad máxima se reducen proporcionalmente.
- ³ Cuando aumenta la altura, se reduce la potencia del motor. A partir de 1.000 metros sobre el nivel del mar, y cada 1.000 metros suplementarios, el peso del total (carga admisible de remolque + peso máximo del vehículo tractor) deberá reducirse en un 10 %. Valor válido cuando el remolque está sujetado por el enganche incorporado suministrado de fábrica. Si se utiliza el vehículo con dispositivo de remolque con finalidades comerciales, será necesario un aparato de control homologado por la UE.
- ⁴ El consumo de combustible y las emisiones de CO₂ de un vehículo dependen no sólo del aprovechamiento eficiente del combustible por parte del vehículo, sino también del estilo de conducción y de otros factores ajenos a la técnica. El CO₂ es el gas que produce el efecto invernadero, principal responsable del calentamiento terrestre.
- ⁵ Con regulación.
- ⁶ Se recomienda utilizar carburante sin plomo "Gasolina súper sin azufre de 95 RON" según la norma DIN EN 228. Si no fuera posible: carburante sin plomo "Gasolina Normal sin azufre 91 RON" según la norma DIN EN 228 con una mínima disminución de la potencia. Es particularmente recomendable el tipo de carburante sin plomo de 95 RON con un contenido máximo de etanol del 10 % (E10). Los datos de consumo se refieren al funcionamiento con carburante de 95 RON según la norma 692/2008/EG.
- ⁷ Se recomienda utilizar carburante Diesel sin azufre según la norma DIN EN 590 (51 CN). Si no fuera posible: Diésel según EN 590 (51 CN).
- ⁸ Los valores indicados se han determinado conforme al método de medición especificado. Los datos no se refieren a un vehículo concreto ni forman parte de la oferta, sino que sirven únicamente para fines comparativos entre los distintos tipos de vehículo.

Nota importante

La revisión de mantenimiento se realizará conforme al aviso del indicador de servicio.

Audi A5 Sportback

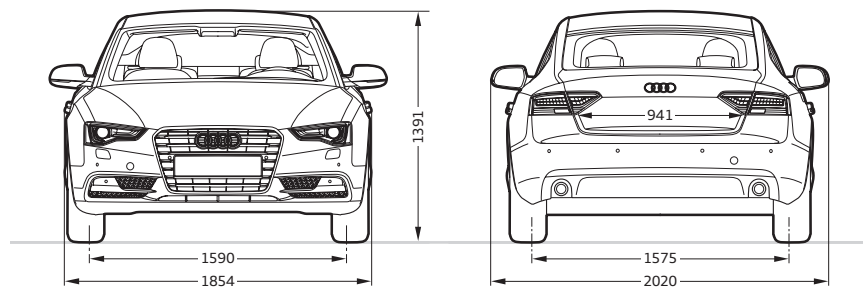
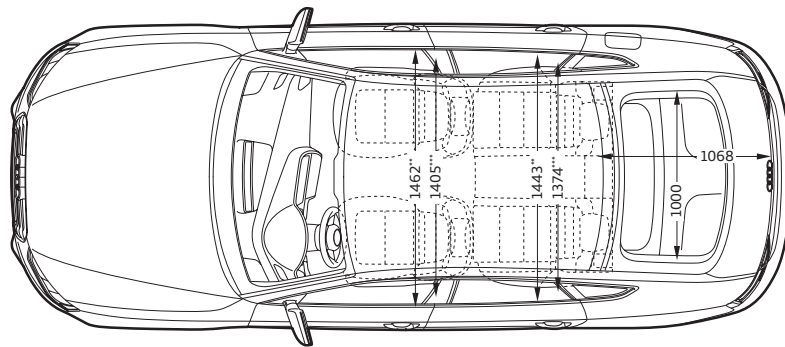
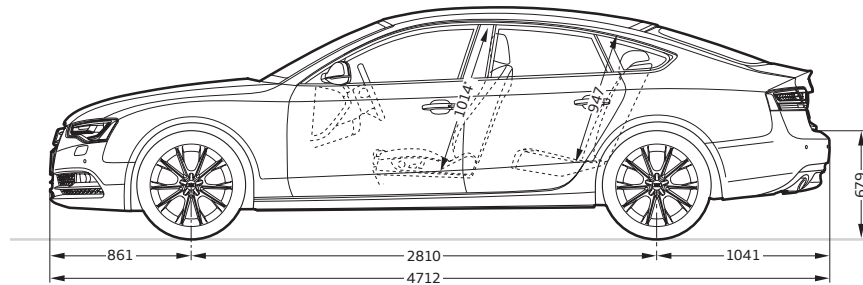

Dimensiones en milímetros.

Las dimensiones indicadas corresponden al vehículo en vacío.

Volumen del maletero en litros: 480/1.283 (medición según el método VDA con bloques de 200 x 100 x 50 mm de arista); 2º valor: con el respaldo del asiento trasero abatido y carga hasta la bandeja trasera).

Radio de giro aprox. 11,5 m.

* Espacio para la cabeza máximo. ** Anchura del espacio para los codos. ** Anchura del espacio para los hombros.

Audi S5 Sportback

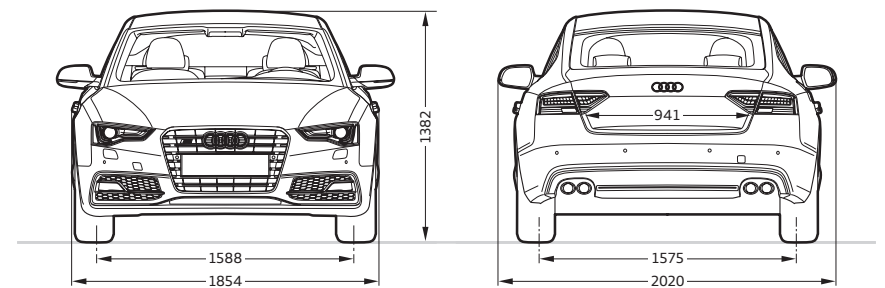
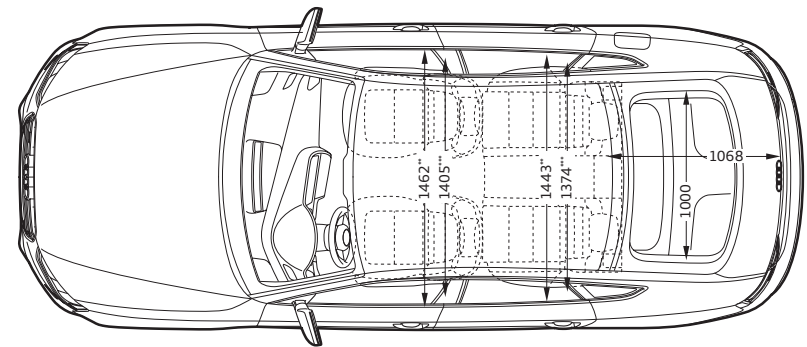
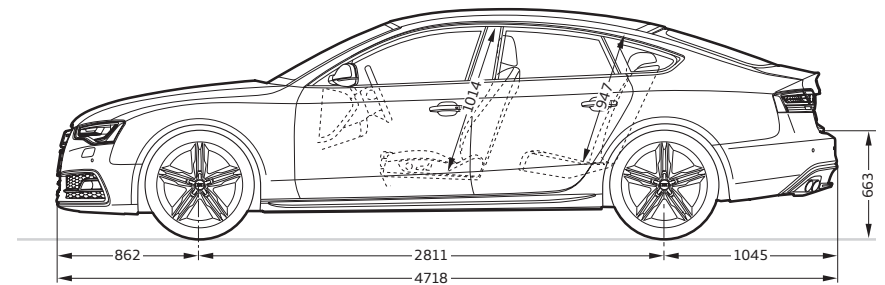

Dimensiones en milímetros.

Las dimensiones indicadas corresponden al vehículo en vacío.

Volumen del maletero en litros: 480/1.283 (medición según el método VDA con bloques de 200 x 100 x 50 mm de arista); 2º valor: con el respaldo del asiento trasero abatido y carga hasta la bandeja trasera).

Radio de giro aprox. 11,5 m.

* Espacio para la cabeza máximo. ** Anchura del espacio para los codos. ** Anchura del espacio para los hombros.

	Página	A5 Sportback	S5 Sportback
Pinturas de la carrocería	60		
Pinturas de la carrocería lisas		<input type="checkbox"/>	<input type="checkbox"/>
Pinturas de la carrocería metalizadas/efecto perla		<input checked="" type="checkbox"/>	<input checked="" type="checkbox"/>
Pinturas de la carrocería efecto cristal		—	<input checked="" type="checkbox"/>
Pinturas personalizadas Audi exclusive		<input checked="" type="checkbox"/>	<input checked="" type="checkbox"/>
Asientos/tapicerías de los asientos	62		
Asientos normales delanteros		<input type="checkbox"/>	—
Asientos deportivos delanteros		<input checked="" type="checkbox"/> *	<input type="checkbox"/>
Asientos deportivos S delanteros		<input checked="" type="checkbox"/> ¹	<input checked="" type="checkbox"/>
Asientos climatizados de confort delanteros		<input checked="" type="checkbox"/>	<input checked="" type="checkbox"/>
Tela Arkade		<input type="checkbox"/>	—
Tela Atrium		<input checked="" type="checkbox"/> *	—
Combinación Alcantara/cuero		<input checked="" type="checkbox"/>	<input type="checkbox"/>
Cuero napa fina		<input checked="" type="checkbox"/>	<input checked="" type="checkbox"/>
Cuero Milano microperforado		<input checked="" type="checkbox"/>	<input checked="" type="checkbox"/>
Cuero Milano		<input checked="" type="checkbox"/>	<input checked="" type="checkbox"/>
Equipamiento de cuero Audi exclusive en Alcantara/cuero Valcona		<input checked="" type="checkbox"/>	<input checked="" type="checkbox"/>
Equipamiento de cuero Audi exclusive (paquete 1) en cuero Valcona		<input checked="" type="checkbox"/>	<input checked="" type="checkbox"/>
Equipamiento de cuero Audi exclusive (paquete 2) en cuero Valcona		<input checked="" type="checkbox"/>	<input checked="" type="checkbox"/>
Revestimiento interior del techo	68		
Revestimiento interior del techo de tela		<input type="checkbox"/>	<input type="checkbox"/>
Revestimiento interior del techo de tela negra		<input checked="" type="checkbox"/>	<input checked="" type="checkbox"/>
Inserciones decorativas	68		
Lacado reflex gris acero		<input type="checkbox"/>	—
Aluminio Trigon		<input type="checkbox"/>	—
Madera de raíz de nogal marrón oscuro		<input checked="" type="checkbox"/>	—

	Página	A5 Sportback	S5 Sportback
Madera de fresno marrón natural		<input checked="" type="checkbox"/>	—
Madera de roble Beaufort		<input checked="" type="checkbox"/>	—
Inserciones decorativas Audi exclusive		<input checked="" type="checkbox"/>	<input checked="" type="checkbox"/>
Aluminio mate cepillado		<input checked="" type="checkbox"/> ²	<input type="checkbox"/>
Fibra de carbono Atlas		—	<input checked="" type="checkbox"/>
Malla de acero inoxidable		<input checked="" type="checkbox"/> ¹	<input checked="" type="checkbox"/>
Madera de abedul gris		<input checked="" type="checkbox"/> ¹	<input checked="" type="checkbox"/>
Lacado brillante negro		<input checked="" type="checkbox"/> ²	<input checked="" type="checkbox"/>
Llantas/neumáticos	70		
Llantas de aleación en diseño de 5 brazos		<input type="checkbox"/>	—
Llantas de aleación en diseño de 7 brazos “Parábola”		<input checked="" type="checkbox"/>	—
Llantas de aleación en diseño de 6 brazos “Parabólico”		<input checked="" type="checkbox"/>	—
Llantas de aleación en diseño de 5 radios “V”		<input checked="" type="checkbox"/>	—
Llantas de aleación de aluminio en diseño de 15 radios “Estrella”		<input checked="" type="checkbox"/>	—
Llantas de aleación en diseño de 5 brazos “Dynamic”		<input checked="" type="checkbox"/>	—
Llantas de aleación en diseño de 5 brazos “Y”		<input checked="" type="checkbox"/>	—
Llantas de aleación en diseño de 10 radios		<input checked="" type="checkbox"/>	—
Llantas de aleación Audi exclusive en diseño de 5 radios		<input checked="" type="checkbox"/>	—
Llantas de aleación Audi exclusive en diseño de 10 radios		<input checked="" type="checkbox"/>	—
Aluminium-Gussräder Audi exclusive im 10-Speichen-Design		<input checked="" type="checkbox"/>	—
Llantas de invierno de aleación en diseño de 5 radios “V”		<input checked="" type="checkbox"/>	—
Llantas de aleación Audi exclusive en diseño de 5 radios dobles		<input checked="" type="checkbox"/>	—
Llantas de aleación Audi exclusive en diseño de 5 radios “Segmento”		<input checked="" type="checkbox"/>	<input checked="" type="checkbox"/>
Llantas de aleación Audi exclusive en diseño de 20 radios		<input checked="" type="checkbox"/>	<input checked="" type="checkbox"/>

Equipamiento de serie Equipamiento opcional — Equipamiento de serie/opcional según el modelo — no disponible.

Pueden existir variaciones según el país. Su concesionario Audi tendrá mucho gusto en informarle sobre qué equipamientos son de serie y cuáles opcionales en su país. *De serie en versiones con más de 200 CV.

	Página	A5 Sportback	S5 Sportback
Llantas de aleación Audi exclusive en diseño de 5 brazos "Rotor", en óptica de titanio, torneado brillante		■	■
Llantas de aleación Audi exclusive en diseño de 7 radios dobles		■	■
Llantas de aleación en diseño de 5 brazos paralelos (diseño S)		–	□
Llantas de aleación en diseño de 5 brazos paralelos "Estrella" (diseño S)		–	■
Llantas de invierno de aleación en diseño de 5 brazos paralelos (diseño S)		–	■
Ruedas con neumático de emergencia		■	–
Tornillos de ruedas con seguro antirrobo		■	□
Set de reparación de neumáticos		■	■
Rueda de repuesto compacta		□	□
Sistema de control de presión de neumáticos		■	■
Caja de herramientas		□	□
Gato		□	□
Luces	74		
Luces traseras de tecnología LED		■	□
Pilotos traseros		□	□
Faros antiniebla		■	■
Paquete de iluminación		□	□
Instalación lavafaros		■	□
Sensor de lluvia/luz		□	□
Faros Xenón plus		■	□
Luz de marcha diurna		□	□
Luz adaptativa		■	■
Faros		□	□
Asistente de luces largas		■	■
Iluminación interior		□	□

	Página	A5 Sportback	S5 Sportback
Retrovisores	74		
Retrovisor exterior con intermitente LED integrado		□	□
Retrovisor exterior ajustable y calefactable eléctricamente		■	□
Retrovisor exterior ajustable, calefactable y abatible eléctricamente		■	■
Retrovisor exterior ajustable, calefactable y abatible eléctricamente, ambos antideslumbrantes automáticos		■	■
Carcasa de los retrovisores exteriores		□	□
Retrovisor interior		□	□
Retrovisor interior antideslumbrante automático		■	■
Sistemas de techo	75		
Techo de cristal corredizo/abatible		■	■
Sistemas de cierre	75		
Inmovilizador electrónico		□	□
Alarma antirrobo		■	■
Llave de confort		■	■
Mando a distancia universal (HomeLink)		■	■
Preinstalación para asistente de localización		■	■
Contacto		□	□
Cierre centralizado		□	□
Mando a distancia		□	□

	Página	A5 Sportback	S5 Sportback
Lunas	75		
Cristales antitéticos		<input type="checkbox"/>	<input type="checkbox"/>
Lunas tintadas oscuras (lunas Privacy)		<input checked="" type="checkbox"/>	<input checked="" type="checkbox"/>
Luneta trasera		<input type="checkbox"/>	<input type="checkbox"/>
Sistema limpiaparabrisas		<input type="checkbox"/>	<input type="checkbox"/>
Otros equipamientos de interior	75		
Preinstalación para enganche de remolque		<input checked="" type="checkbox"/>	<input checked="" type="checkbox"/>
Enganche de remolque		<input checked="" type="checkbox"/>	<input checked="" type="checkbox"/>
Paquete brillo		<input type="checkbox"/>	<input type="checkbox"/>
Paquete óptico negro Audi exclusive		<input checked="" type="checkbox"/>	<input checked="" type="checkbox"/>
Parachoques		<input type="checkbox"/>	<input type="checkbox"/>
Singleframe Audi		<input type="checkbox"/>	<input type="checkbox"/>
Salidas de escape		<input type="checkbox"/>	<input type="checkbox"/>
Alerón trasero		—	<input type="checkbox"/>
Inscripción/nombre del modelo		<input type="checkbox"/>	<input type="checkbox"/>
Listones de umbrales		<input checked="" type="checkbox"/> ¹	<input type="checkbox"/>
Asientos, confort de asientos	76		
Función de memoria para el asiento del conductor		<input checked="" type="checkbox"/>	<input checked="" type="checkbox"/>
Apoyo lumbar de 4 posiciones		<input checked="" type="checkbox"/>	<input type="checkbox"/>
Asientos delanteros ajustables eléctricamente		<input checked="" type="checkbox"/>	<input type="checkbox"/>
Respaldo de la banqueta trasera abatible		<input type="checkbox"/>	<input type="checkbox"/>
Banqueta trasera de 3 plazas		<input checked="" type="checkbox"/>	—
Calefacción de asientos delanteros		<input checked="" type="checkbox"/>	<input checked="" type="checkbox"/>

	Página	A5 Sportback	S5 Sportback
Calefacción de asientos delanteros y traseros		<input checked="" type="checkbox"/>	<input checked="" type="checkbox"/>
Apoyabrazos central delantero		<input type="checkbox"/>	<input type="checkbox"/>
Apoyabrazos central trasero		<input type="checkbox"/>	<input type="checkbox"/>
Apoyabrazos en el revestimiento de las puertas tapizados de cuero		<input checked="" type="checkbox"/>	<input type="checkbox"/>
Reposacabezas		<input type="checkbox"/>	<input type="checkbox"/>
Anclaje ISOFIX para asientos infantiles en los asientos traseros exteriores		<input checked="" type="checkbox"/>	<input checked="" type="checkbox"/>
Anclaje ISOFIX para asientos infantiles en el asiento del acompañante		<input checked="" type="checkbox"/>	<input checked="" type="checkbox"/>
Volantes/palanca de cambio/mandos	76		
Aro del volante personalizado con cuero Audi exclusive		<input checked="" type="checkbox"/>	<input checked="" type="checkbox"/>
Pomo de la palanca de cambio de cuero		<input type="checkbox"/>	<input type="checkbox"/>
Volante multifunción deportivo de cuero en diseño de 3 radios		<input type="checkbox"/>	<input type="checkbox"/>
Mandos personalizados con cuero Audi exclusive		<input checked="" type="checkbox"/>	<input checked="" type="checkbox"/>
Volante multifunción deportivo de cuero en diseño de 3 radios achatado en su parte inferior		<input checked="" type="checkbox"/>	<input checked="" type="checkbox"/>
Pomo de la palanca de cambio Audi exclusive de aluminio		<input checked="" type="checkbox"/>	—
Sistema de colocación y sujeción del equipaje	77		
Compartimentos		<input type="checkbox"/>	<input type="checkbox"/>
Paquete portaobjetos		<input checked="" type="checkbox"/>	<input checked="" type="checkbox"/>
Posavasos		<input type="checkbox"/>	<input type="checkbox"/>

Equipamiento de serie Equipamiento opcional — Equipamiento de serie/opcional según el modelo — no disponible.

Pueden existir variaciones según el país. Su concesionario Audi tendrá mucho gusto en informarle sobre qué equipamientos son de serie y cuáles opcionales en su país.

	Página	A5 Sportback	S5 Sportback
Armellas de amarre		<input type="checkbox"/>	<input type="checkbox"/>
Alfombrilla reversible		<input checked="" type="checkbox"/>	<input checked="" type="checkbox"/>
Dispositivo de carga con bolsa portaesquíes/snowboards extraíble		<input checked="" type="checkbox"/>	<input checked="" type="checkbox"/>
Paquete maletero		<input checked="" type="checkbox"/>	<input checked="" type="checkbox"/>
Otros equipamientos de interior	78		
Alfombrillas delanteras		<input type="checkbox"/>	—
Alfombrillas delanteras y traseras		<input checked="" type="checkbox"/>	<input type="checkbox"/>
Alfombrillas Audi exclusive		<input checked="" type="checkbox"/>	<input checked="" type="checkbox"/>
Moqueta y alfombrillas Audi exclusive		<input checked="" type="checkbox"/>	<input checked="" type="checkbox"/>
Moldura de entrada		<input type="checkbox"/>	<input type="checkbox"/>
Elevalunas		<input type="checkbox"/>	<input type="checkbox"/>
Encendedor y cenicero		<input type="checkbox"/>	<input type="checkbox"/>
Asideros		<input type="checkbox"/>	<input type="checkbox"/>
Toma de corriente de 12 voltios		<input type="checkbox"/>	<input type="checkbox"/>
Toma de corriente de 230 voltios		<input checked="" type="checkbox"/>	<input checked="" type="checkbox"/>
Óptica de aluminio en el interior		<input type="checkbox"/>	<input type="checkbox"/>
MMI® y sistemas de navegación	78		
Audi connect		<input checked="" type="checkbox"/>	<input checked="" type="checkbox"/>
MMI® navegación plus		<input checked="" type="checkbox"/>	<input checked="" type="checkbox"/>
Datos de navegación (disco duro)		<input checked="" type="checkbox"/>	<input checked="" type="checkbox"/>
MMI® navegación		<input checked="" type="checkbox"/>	<input checked="" type="checkbox"/>
Datos de navegación (DVD)		<input checked="" type="checkbox"/>	<input checked="" type="checkbox"/>

	Página	A5 Sportback	S5 Sportback
Recomendación de pausa		<input type="checkbox"/>	—
Sistema de información al conductor		<input checked="" type="checkbox"/>	<input type="checkbox"/>
Sistema de información al conductor con pantalla de color		<input type="checkbox"/>	<input type="checkbox"/>
Receptores de radio y televisión	79		
Equipo de radio Chorus		<input type="checkbox"/>	<input type="checkbox"/>
Receptor de radio digital (DAB)		<input checked="" type="checkbox"/>	<input checked="" type="checkbox"/>
Equipo de radio Concert		<input checked="" type="checkbox"/>	<input checked="" type="checkbox"/>
Receptor de TV		<input checked="" type="checkbox"/>	<input checked="" type="checkbox"/>
Equipo de radio Symphony		<input checked="" type="checkbox"/>	<input checked="" type="checkbox"/>
Audi Sound System		<input checked="" type="checkbox"/>	<input checked="" type="checkbox"/>
Reproductor de CD con cambiador		<input checked="" type="checkbox"/>	<input checked="" type="checkbox"/>
Audi music interface		<input checked="" type="checkbox"/>	<input checked="" type="checkbox"/>
Set de cables adaptadores para Audi music interface		<input checked="" type="checkbox"/>	<input checked="" type="checkbox"/>
Bang & Olufsen Sound System		<input checked="" type="checkbox"/>	<input checked="" type="checkbox"/>
Teléfono y comunicación	80		
Auriculares para teléfono Audi con Bluetooth y teléfono Audi con Bluetooth online		<input checked="" type="checkbox"/>	<input checked="" type="checkbox"/>
Instalación básica manos libres “Bluetooth” para teléfono móvil		<input checked="" type="checkbox"/>	<input checked="" type="checkbox"/>
Instalación manos libres “Bluetooth” para teléfono móvil		<input checked="" type="checkbox"/>	<input checked="" type="checkbox"/>
Teléfono Audi con Bluetooth		<input checked="" type="checkbox"/>	<input checked="" type="checkbox"/>
Teléfono Audi con Bluetooth online		<input checked="" type="checkbox"/>	<input checked="" type="checkbox"/>

	Seite	A5 Sportback	S5 Sportback
Sistemas de asistencia	81		
Audi parking system plus con cámara de marcha atrás		■	■
Audi parking system trasero		■	■
Audi parking system plus		■	■
Audi hold assist		■	■
Limitador de velocidad		■	■
Paquete de asistencia		■	■
Control de crucero adaptativo		■	■
Audi side assist		■	■
Audi lane assist active		■	■
Trenes de rodaje/frenos	82		
Audi drive select		■	■
Dirección dinámica		■	■
Tren de rodaje con regulación de la amortiguación		■	■
Tren de rodaje dinámico		□	—
Tren de rodaje deportivo		■	—
Tren de rodaje deportivo S line		■	—
Tren de rodaje deportivo S		—	□
Sistema de frenos		□	□
Pinzas de freno		—	□
Freno de aparcamiento electromecánico		□	□
Técnica/seguridad	82		
Airbag		□	□
Airbag laterales traseros		■	■

	Seite	A5 Sportback	S5 Sportback
Sistema de airbag de cabeza		□	□
Sistema de reposacabezas integral		□	□
Carrocería galvanizada		□	□
Cuadro de instrumentos		□	□
Columna de dirección de seguridad		□	□
Cinturones de seguridad		□	□
Triángulos de emergencia		□	□
Botiquín		□	□
Control electrónico de tracción ASR		□	□
Bloqueo electrónico del diferencial EDS		□	□
Programa electrónico de estabilización ESP		□	□
ESP con bloque transversal electrónico		■	—
Dirección asistida electromecánica		□	□
Cambio de marchas manual		■	—
multitronic		■	—
S tronic		■	□
Tracción delantera		■	—
quattro®		■	□
quattro® con diferencial deportivo		■ ²	■
Recuperación		□	□
Sistema Start-Stop		□	□
Protección contra error en el repostaje		■	—
Garantía adicional Audi	83		
Garantía adicional Audi		■	■

□ Equipamiento de serie ■ Equipamiento opcional — Equipamiento de serie/opcional según el modelo — no disponible.

Pueden existir variaciones según el país. Su concesionario Audi tendrá mucho gusto en informarle sobre qué equipamientos son de serie y cuáles opcionales en su país.

Equipamiento del Audi A5 Sportback mostrado en las imágenes (pág. 4-19):

Pintura de la carrocería: Plata Hielo metalizado; ruedas: Llantas de aleación en diseño de 10 radios;

Tapicerías de los asientos: Cuero napa fina marrón castaño; inserciones decorativas: Madera de fresno marrón natural

Equipamiento del Audi S5 Sportback mostrado en las imágenes (pág. 20-31):

Pintura de la carrocería: Rojo; ruedas: Llantas de aleación de aluminio en diseño de 5 radios paralelos

“Estrella”; Tapicerías de los asientos: Cuero napa fina plata luna /negro con costuras en color de contraste; inserciones decorativas: Fibra de carbono Atlas

Con Audi, usted recibirá mucho más que un Audi.

Quien se decide por un Audi, se está decidiendo por una marca que ofrece mucho más a sus clientes. Más individualidad. Más exclusividad. Y más fascinación.



www.audi.com

A la vanguardia de la técnica y todo lo que esta frase encierra: la legendaria historia de Audi, las fechas de inolvidables acontecimientos y de revolucionarias innovaciones; déjese fascinar por la marca Audi.

> www.audi.com



Configurador Audi

Cree su Audi según sus preferencias más personales mediante el configurador Audi. Tendrá a su disposición todos los modelos, motores, colores y equipamientos actuales.

> www.audi.com

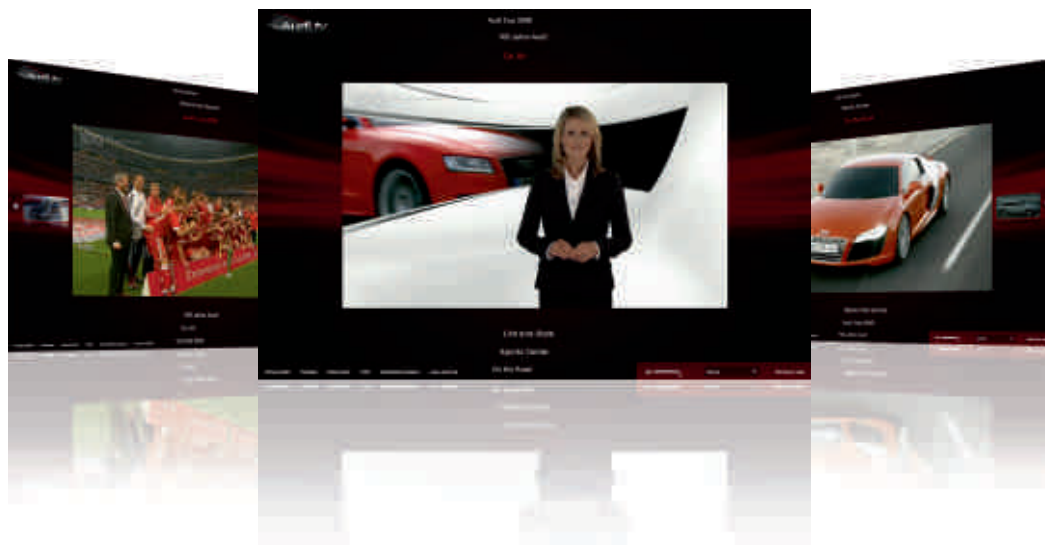

Audi tv

Con Audi tv descubrirá las facetas más nuevas de la marca de los cuatro aros: emocionantes reportajes sobre nuestros modelos, innovaciones técnicas y fascinantes eventos en los ámbitos del deporte del motor, la tradición, la cultura y el estilo de vida. Eche un vistazo entre bastidores. Cada día de actualidad. Las 24 horas del día.

> www.audi.tv



Audi Credit

expectativas:

Elige la opción que más se adapte a tus necesidades: Opción Futuro, Financiación, Renting o Leasing y disfruta de tu nuevo vehículo con la tranquilidad que te ofrece nuestra completa gama de seguros. Todo ello gestionado en el mismo momento de la compra. Audi Credit ofrece fórmulas integrales que se adaptan a cada cliente, ofreciendo con ello una movilidad sin límites.
www.audi.com



El contenido del presente catálogo tiene carácter meramente informativo, y por tanto tiene como único objetivo constituir un elemento orientativo y de ayuda para facilitar información general, no particular, ni específica, sobre los vehículos a los que se refiere.

En consecuencia, los datos obrantes en el presente catálogo no deben tomarse en consideración para la eventual decisión de adquisición de un vehículo. Para ello, para concertar y/o clarificar alguno o varios de los datos citados en el mismo, así como para formalizar un pedido concreto, o para cualquier otra cuestión que sea de su interés, le rogamos contacte con alguno de los Concesionarios Oficiales Audi al objeto de que le informen pormenorizadamente sobre las especiales características, equipamiento de serie, opcionales, precio, datos, campañas, promociones, disponibilidad de unidades, plazo de entrega, período de fabricación, etc. de los vehículos aquí referenciados.

Le recordamos que la compañía fabricante y/o Volkswagen-Audi España, S.A. efectúan constantes mejoras en sus vehículos a fin y efecto de adaptarlos a las necesidades específicas de los clientes así como al objeto de incorporar en los mismos, en la medida de lo posible, los avances técnicos disponibles en cada momento.

Es por ello por lo que los equipamientos, datos y características de los vehículos aquí referenciados son los disponibles generalmente a la fecha de edición de este catálogo y, por tanto, deben entenderse sin perjuicio de aquellas particularidades que pueden existir en cada caso atendiendo a la disponibilidad de modelos y al mercado al que va dirigido.

Este vehículo y todos sus componentes así como los recambios originales, han sido diseñados y fabricados atendiendo a la Normativa Legal destinada a prevenir y reducir al mínimo la repercusión en el Medio Ambiente, mediante la utilización y valoración de materiales reciclados/reciclables, adoptando las medidas dirigidas a conseguir un adecuado reciclado para la conservación y mejora de la calidad ambiental.

A fin de cumplir con los objetivos de descontaminación y fomento del reciclado y reutilización de componentes de los vehículos al final de su vida útil, se ha creado en España una extensa Red de Centros Autorizados, bajo la denominación de SIGRAUTO (para consultas www.sigrauto.es), que garantizan su adecuado tratamiento medioambiental, a los cuales deberá dirigirse para la entrega, sin desmontaje previo de componentes del vehículo. El Centro Autorizado facilitará el Certificado de Destrucción para obtener la baja en la DGT.

Este catálogo de producto ha sido confeccionado con fibra de papel sin cloro.

AUDI AG
85045 Ingolstadt
www.audi.es
Válido desde octubre 2011

Impreso en Alemania
133/1330.51.61