



A7

Audi A7 Sportback
Audi S7 Sportback

A la vanguardia de la técnica 



Página

Fascinación

4	Audi A7 Sportback	24	Audi S7 Sportback
---	-------------------	----	-------------------

Técnica

38	Eficiencia Audi	52	Suspensión neumática adaptativa
40	Audi ultra	54	Audi connect
42	FSI®/TFSI®	56	MMI® – Multi Media Interface
44	TDI®	58	Sistemas de asistencia
46	S tronic®	60	Audi pre sense
48	quattro®/quattro® con diferencial deportivo	62	Asistente de visión nocturna/Head-up display
50	Audi drive select	64	Faros de tecnología LED

Equipamientos

68	Audi exclusive	88	Luces y retrovisores
70	S line	89	Equipamientos de exterior
74	Guías de estilo	91	Equipamientos de interior
76	Pinturas de la carrocería	95	Infotainment
78	Llantas/neumáticos	99	Sistemas de asistencia
80	Asientos/tapicerías de los asientos	101	Tecnología
85	Revestimiento interior del techo	103	Garantía adicional Audi
86	Inserciones decorativas		

Otros

104	Accesorios Originales Audi	114	Índice
108	Datos técnicos	120	fascinación Audi
112	Dimensiones		

En diálogo: códigos QR Audi

Descubra el Audi de una forma aún más directa: instale en su smartphone una aplicación QR y a continuación capture el código QR o utilice el enlace indicado en su navegador.



Los equipamientos de los automóviles mostrados en las imágenes del apartado “Fascinación” se encuentran en la página 119.
Los valores sobre el consumo de combustible y las emisiones de CO₂ se encuentran a partir de la página 108.

No hay nada más inspirador que una hoja de papel en blanco.

Brota una línea que se convierte en una forma llena de vida.
Una brillante idea que se convierte en algo tangible, real.
Atracción. Dinamismo. Seducción. Un automóvil único acaba
de nacer.

El Audi A7 Sportback inaugura una categoría de automóvil completamente nueva. Aúna el prestigio y la clase de una berlina, la funcionalidad de un Avant y la impetuosa dinámica de un Coupé. Una atractiva combinación que solo podía dar como resultado un automóvil sin precedentes. El Audi A7 Sportback.







No hay nada más inspirador que mirar al futuro.

Formas contundentes. Atléticoas. Únicas. El Audi A7 Sportback respira dinamismo y entusiasmo.

Por encima de sus marcados pasos de rueda, y en toda la longitud del automóvil, se tensa una acusada línea dinámica. Una línea que confiere al Audi A7 Sportback una presencia única.

El perfecto equilibrio entre sus formas depuradas y una línea fluida marca un estándar para la dinámica y la elegancia.

Los valores sobre el consumo de combustible y las emisiones de CO₂ se encuentran a partir de la página 108.

A7

Audi A7 Sportback

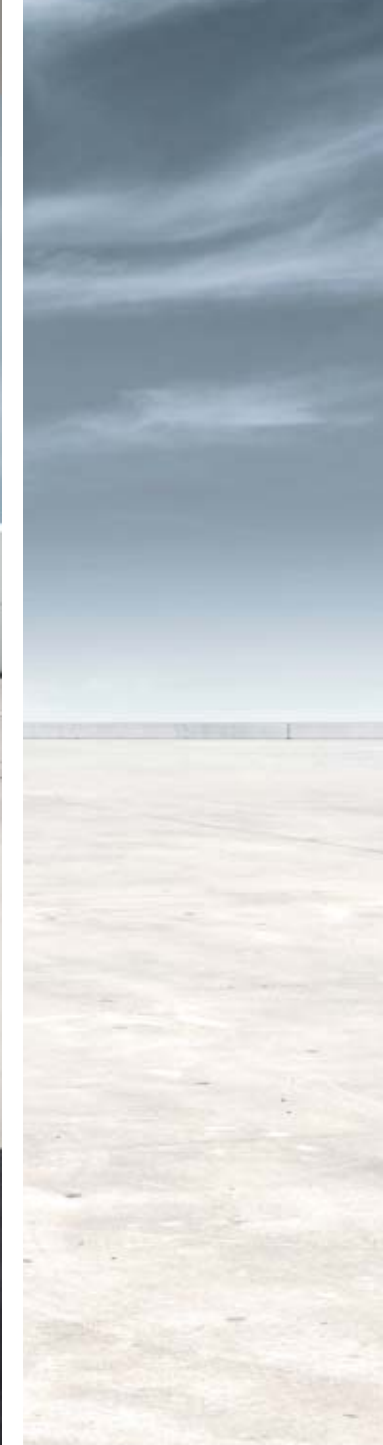



La emoción y la funcionalidad se alían. Un automóvil para el día a día. Un automóvil para momentos especiales.

Su zaga conforma el musculoso final del Audi A7 Sportback. Su rotundo perfil alcanza una perfecta culminación en el alerón trasero. Su innovador concepto de automóvil con una tapa del maletero de amplia apertura estilo coupé, además de convencer por su seductor diseño, ofrece un espacio de carga de hasta 1.390 litros.

Los valores sobre el consumo de combustible y las emisiones de CO₂ se encuentran a partir de la página 108.





No hay nada más inspirador que la perfección.

Las líneas en forma de V definen el capó, bajo el que late su potente propulsor. Una presencia que irradia seguridad en sí misma.

La parrilla Singleframe de Audi, con tirantes horizontales cromados de primera calidad, transmite vanguardismo y elegancia. El innovador diseño de los faros proporciona al conjunto una mayor tensión y fuerza estética.



Las atractivas llantas de aluminio añaden una nota personal.

La luz de marcha diurna de tecnología LED de los faros delanteros proporciona una intensa potencia luminosa, que se conjuga a la perfección con los 18 diodos individuales que irradian una dinámica elegancia.



Los retrovisores exteriores de impactante diseño se integran armoniosamente en la dinámica imagen global.

Las estilizadas luces traseras de tecnología LED destacan conscientemente la anchura del automóvil.



No hay nada más inspirador que el silencio.

El elegante diseño exterior del Audi A7 Sportback tiene una armoniosa continuación en su extraordinario interior. Su cuidado habitáculo está diseñado para aislar del exterior a su conductor y acompañantes, transmitiéndoles una agradable sensación de bienestar.

En el puesto de conducción la consola central está orientada hacia el conductor. Las atractivas inserciones decorativas con su depurado diseño, acentúan la exclusividad y elegancia de su interior. También están disponibles, opcionalmente, en madera.

La innovadora tecnología que incorpora el Audi A7 Sportback asiste al conductor para acentuar su placer de conducción. Con el innovador MMI® touch sensible al tacto, disponible como opción, puede navegar, controlar los reproductores de vídeo y audio y realizar llamadas. Todo, con un solo dedo y sin apartar la vista de la carretera.





Los confortables asientos, tapizados con materiales de primera calidad, ofrecen una extraordinaria sujeción. Como opción, el Audi A7 Sportback puede equiparse con asientos de confort tapizados en cuero con función de memoria, que, según la versión, disponen de asientos calefactables, ventilación y función de masaje graduable en intensidad.

El espacio para relajarse y disfrutar de un agradable viaje es muy generoso. El apoyabrazos central es abatible, mientras que las puertas sin marco disponen de amplios compartimentos. Los respaldos de los asientos traseros se abaten fácilmente, total o parcialmente, ampliando el volumen de carga del maletero en función de las necesidades.

El espacio de carga de gran volumen alcanza, con el respaldo de la banqueta trasera abatido, los 1.390 litros. El portón del maletero, de amplia apertura, se abre y cierra mediante activación eléctrica.



No hay nada más inspirador que el inicio de un viaje.

El Audi A7 Sportback disfruta de unos potentes y, al mismo tiempo, eficientes motores FSI, TFSI y TDI.

La tracción integral permanente quattro traslada esa fuerza a la carretera proporcionándole el máximo control. La tracción quattro con diferencial deportivo opcional distribuye las fuerzas de tracción de un modo variable a cada rueda, lo que se traduce en más dinámica de marcha, agilidad y tracción.

El alerón trasero es el foco de atención al que se dirigen todas las miradas. Armoniosamente integrado en la zaga, le proporciona mayor fuerza y deportividad. Emerge automáticamente a partir de los 130 km/h o de modo manual pulsando un botón.

Los valores sobre el consumo de combustible y las emisiones de CO₂ se encuentran a partir de la página 108.





Una impactante apariencia deportiva que se manifiesta de forma contundente con solo poner el vehículo en marcha. Pero el Audi A7 Sportback no solo convence por su dinámica, sino también por su eficiencia.

Su inteligente construcción ligera reduce el peso del automóvil y optimiza el consumo de combustible. El sistema de información al conductor dispone de un programa de eficiencia que le proporcionará instrucciones directas para optimizar el consumo de combustible. El sistema Start-Stop detiene automáticamente el motor durante una parada. Y, por supuesto, los motores se han desarrollado especialmente para que consuman la menor cantidad de combustible posible.

No hay nada más inspirador que una hoja de papel en blanco. Sobre ella se creó un automóvil: moderno, fascinante, único. El Audi A7 Sportback.

Los valores sobre el consumo de combustible y las emisiones de CO₂ se encuentran a partir de la página 108.





D IN RL 954

A7

TFSI









Un diseño que fascina. Una fuerza que entusiasma.

No importa desde donde lo mire, el Audi S7 Sportback le ofrece siempre una visión fascinante al conducirlo. Con sus ocho cilindros y 420 CV (309 kW), garantiza una experiencia de conducción apasionante, propia de un vehículo deportivo, acompañada de un confort generoso. Deje que su mirada se recree recorriendo el capó alargado y los faros de tecnología LED opcionales hasta el parachoques delantero y los poderosos faldones. La línea dinámica, distintiva de Audi, añade un mayor dinamismo al perfil del vehículo.

Los valores sobre el consumo de combustible y las emisiones de CO₂ se encuentran en la página 110.

S7

Audi S7 Sportback





Máximas prestaciones deportivas. Obra de nuestros ingenieros.

Una leve presión en el pedal del gas y usted obtiene una respuesta inmediata. Los potentes ocho cilindros del motor 4.0 TFSI impulsan el S7 Sportback de 0 a 100 km/h en menos de 5 segundos. El S tronic de 7 velocidades cambia las marchas en fracciones de segundo. Por su parte, la tracción integral permanente quattro® con diferencial trasero deportivo opcional mejora la dinámica de marcha hasta el máximo nivel, ya que proporciona al Audi S7 Sportback una elevada tracción en casi todos los tipos de superficie.

Los valores sobre el consumo de combustible y las emisiones de CO₂ se encuentran en la página 110.

Personalice cada trayecto. El Audi drive select se lo hace muy fácil. Eligiendo entre sus cinco modos podrá cambiar el carácter de su automóvil, y así hacerlo más deportivo o más cómodo. O más eficiente, gracias al modo Efficiency, que reduce el consumo de combustible.

Los valores sobre el consumo de combustible y las emisiones de CO₂ se encuentran en la página 110.





V8T





La característica parrilla Singleframe con tirantes dobles cromados horizontales se completa con el emblema S de Audi. Entre los radios de las llantas de aleación de 20 pulgadas en diseño específico S, disponibles como opción, se aprecian claramente las pinzas de freno pintadas en negro.





Fascinación concentrada.

El ambiente de gran estilo que domina en el habitáculo destaca por sus cuidados y exclusivos detalles. De modo opcional, los asientos pueden tapizarse en cuero Valcona. Sienta la excelente sujeción lateral de los asientos deportivos S. Y no solo para el conductor y el acompañante, sino también para los pasajeros traseros.





La impresionante atmósfera que se crea en el interior no solo puede verse, pues también puede sentirse: las inserciones decorativas brillan en fibra de carbono Atlas, mientras que el volante multifunción deportivo de cuero, con emblema S, está equipado, a derecha e izquierda, con levas de cambio de aluminio. Además, el MMI Touch (superficie sensible al tacto) proporciona un manejo aún más fácil e intuitivo de la navegación, los reproductores audiovisuales o las funciones de confort: basta con deslizar el dedo. El pomo de la palanca de cambio, complementado con una barra de aluminio, encaja perfectamente en la mano. Los pedales en óptica de aluminio redondean la imagen deportiva.





Una última mirada al S7 Sportback: las salidas de escape, con dos tubos ovales a la izquierda y dos a la derecha, captan la atención. En la zaga, el parachoques y el difusor en gris platino perfilado en óptica de metal redondean una imagen global deportiva y de gran calidad. Vaya donde vaya, el trayecto será realmente único.

Los valores sobre el consumo de combustible y las emisiones de CO₂ se encuentran en la página 110.

También su Audi luce nuestro distintivo de eficiencia extraordinaria:

Nuestros vehículos no solo simbolizan deportividad, vanguardismo e innovaciones técnicas, sino también representan un uso inteligente de los recursos.

Un ejemplo: la construcción híbrida de aluminio. Esta innovadora tecnología de construcción ligera que hasta ahora se utilizaba en los automóviles deportivos, y que se traduce en un menor consumo, mayor agilidad y por consiguiente más eficiencia.

Otro ejemplo: los motores TDI con tecnología common rail. Gracias a la combinación de inyec-

ción directa y turboalimentación, garantizan una combustión altamente eficiente del gasóleo. Los motores TFSI también impresionan por su mayor potencia y par motor acompañados de un menor consumo. Los propulsores Audi se perfeccionan sistemáticamente desde hace años. Esto significa que actualmente son más potentes que nunca, presentando al mismo tiempo un menor peso y por consiguiente un consumo reducido. Una impresionante plasmación de nuestra estrategia de obtener más potencia de una menor cilindrada. También proporcionan más eficiencia el sistema Start-Stop y de recuperación.

El cambio de doble embrague S tronic aprovecha de manera ideal las ventajas de los motores Audi de gran elasticidad: su gran extensión permite avanzar con gran empuje incluso a regímenes de revoluciones bajos. Esto reduce el consumo de combustible.

La gestión térmica, que distribuye selectivamente el calor entre el motor, el cambio y el habitáculo, acorta la fase de calentamiento y reduce la fricción del cambio y del motor. El modo efficiency del Audi drive select le ayuda a aprovechar los potenciales de ahorro adicionales. El Audi S7 Sportback con la inteligente tecnología "cylinder

on demand" demuestra un vanguardismo excepcional. Como puede ver, el Audi A7 Sportback y el Audi S7 Sportback incorporan numerosas tecnologías que le permiten viajar de forma no solo más confortable y dinámica, sino también más eficiente. Hallará más información al respecto en las páginas siguientes.





Con Audi ultra hasta el podio: el Audi R18 TDI

Audi ultra:

Cada gramo de menos aumenta las ventajas.

Audi ultra, la tecnología pionera de construcción ligera de Audi, es algo más que la suma de sus componentes. Combina los materiales innovadores, los principios de diseño inteligentes y los procesos de producción respetuosos con los recursos para crear un concepto global. Muchas medidas de construcción ligera Audi ultra se aplican ya actualmente en los modelos Audi A7 Sportback y Audi S7 Sportback.

Esto empieza ya por la carrocería. La construcción híbrida de aluminio aúna peso reducido y rigidez

incrementada. Por esto la carrocería está fabricada en construcción mixta de acero y aluminio, que proporciona una elevada seguridad acompañada de una sensación de conducción ágil y un consumo de combustible reducido.

Las innovadoras tecnologías de propulsión tales como la inyección directa de combustible y la turboalimentación han dotado a los motores Audi de una potencia creciente. Los modernos motores TDI y TFSI del Audi A7 Sportback y Audi S7 Sportback generan más potencia a partir de una

menor cilindrada, lo cual los convierte en considerablemente más ligeros que los motores equivalentes de series precedentes.

Cada componente de construcción ligera repercute en otros componentes, cuyas dimensiones también pueden reducirse. El resultado es un proceso de desarrollo continuo hacia un peso cada vez menor y una eficiencia cada vez mayor. En cifras: un vehículo 100 kg más ligero puede ahorrar hasta 0,3 l de combustible cada 100 km.

Los requisitos planteados a los vehículos modernos son contradictorios: por un lado deben ofrecer mayor potencia y confort, y por otro deben ser más ahorradores y eficientes. Audi ultra concilia esta contradicción: sometemos cada componente al banco de pruebas. Los requisitos: un alto grado de funcionalidad con el menor peso posible. El resultado: una combinación de materiales inteligente, que permite incluso utilizar motores más pequeños. Ésos son capaces de propulsar un vehículo más ligero con tanta agilidad como lo hacían los anteriores motores de mayor tamaño. Así por ejemplo, en 2011 se proclamó vencedor en Le Mans el R18 TDI con un motor V6, mientras que su igualmente victorioso predecesor, el R15 TDI 2010, todavía rodaba por el circuito con un motor V10.



- Chapa de aluminio
- Aleación de aluminio
- Perfil de aluminio
- Acero conformado en caliente
- Acero conformado en frío

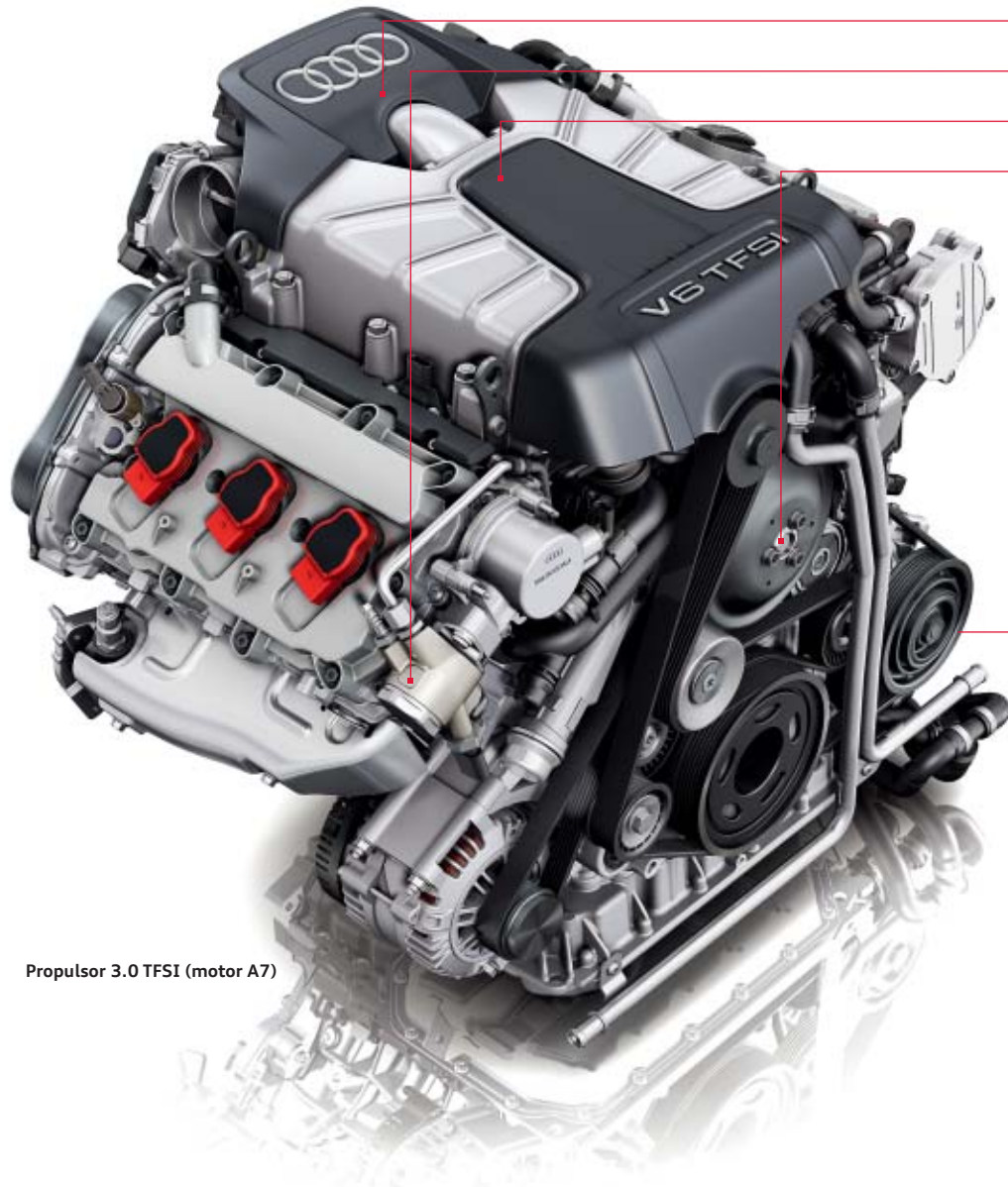

Cadena de distribución

Bomba de alta presión

Módulo de carga integrado

Bomba de agua conmutable

Miles de horas de investigación.
Millones de kilómetros de prueba.
Y todo ¿para qué?

Propulsor 3.0 TFSI (motor A7)

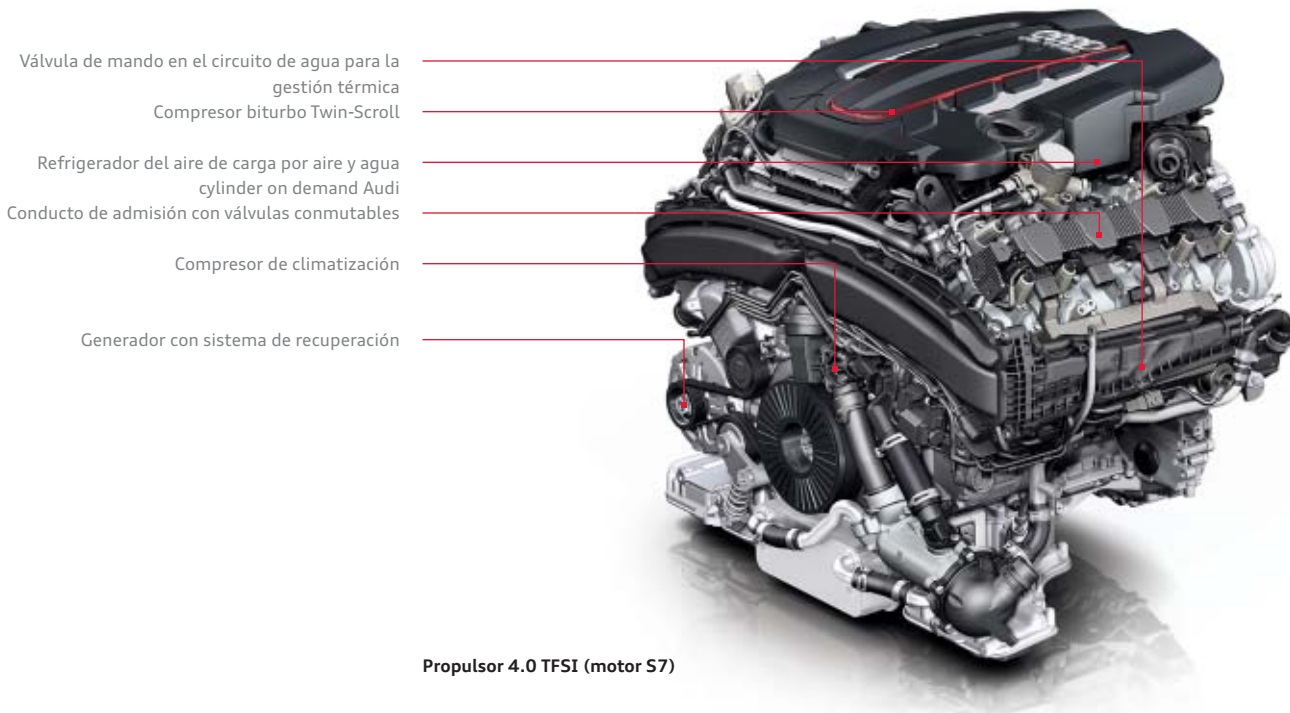

Propulsor 4.0 TFSI (motor S7)



cylinder on demand de Audi en el motor TFSI. Cuando el motor V8 4.0 TFSI del Audi S7 Sportback no necesita toda la fuerza de los 8 cilindros en el rango de carga parcial, el sistema cylinder on demand de Audi cierra las válvulas de admisión y de escape de 4 cilindros, 2 por cada bancada de cilindros, y desactiva su ignición así como la inyección de combustible. Es decir, no se aspira aire, no se inyecta combustible ni se expulsa gas de escape. La desactivación se rige por varios factores: el número de revoluciones del motor debe situarse entre 960 y 3.500 rpm, la velocidad debe ser de 25 km/h como mínimo y debe estar introducida al menos la 3ª marcha del S tronic de 7 velocidades.

Bastan unos segundos para entenderlo.

El Audi A7 Sportback incorpora, entre otras, la tecnología TFSI. Lo que la hace especial: combina las ventajas del FSI con la sobrealimentación que proporciona un despliegue de potencia todavía mejor.

El 3.0 TFSI quattro desarrolla una potencia de 310 CV/228 kW. Para ello, se ha incorporado una innovadora alimentación con refrigeración del aire de admisión que convierte el motor de 6 cilindros en una central de energía compacta, con un consumo moderado. No solo impresiona el momento de giro máximo de 440 Nm, sino también el desarrollo del par motor: como mínimo, el 90% esta disponible en un rango de revo-

luciones de 2.900 a 4.500 rpm. Gracias a su capacidad de reacción espontánea y a su extraordinario despliegue de potencia en todo el espectro de velocidades de giro, el motor de 6 cilindros permite un tipo de conducción especialmente dinámico. El Audi A7 Sportback acelera hasta los 100 km/h en solo 5,6 segundos, conservando todavía grandes reservas de potencia.

El Audi S7 Sportback es propulsado por un motor V8 4.0 TFSI que incorpora el innovador sistema cylinder on demand de Audi. Éste se encarga de que en régimen de carga parcial trabajen únicamente 4 de los 8 cilindros, sin que usted note la diferencia. El motor funciona siempre de forma

silenciosa y poderosa, pero consume menos combustible y emite menos CO₂. Por otra parte, el motor de ocho cilindros posibilita un estilo de conducción deportivo y majestuoso, gracias a su capacidad de reacción sumamente espontánea y a su extraordinario despliegue de potencia en todo el espectro de velocidades de giro. Por lo que acelera sus 420 CV (309 kW) a un par máximo de 550 Nm que impulsan el Audi S7 Sportback de 0 a 100 km/h en solo 4,7 segundos. La velocidad del motor está autolimitada electrónicamente a 250 km/h.

El 2.8 FSI de 204 CV (150 kW) con Audi valvelift system (AVS) completa la gama de motores del

Audi A7 Sportback. La distribución por válvulas variable del AVS contribuye a reducir el consumo de combustible. En combinación con el cambio de marchas de doble embrague S tronic y la tracción integral permanente quattro, el 2.8 FSI acelera en 8,3 segundos de 0 a 100 km/h.

Todos los motores FSI y TFSI del Audi A7 Sportback y Audi S7 Sportback cumplen la norma de emisiones EU5.



Los piezoinyectores se abren y cierran en fracciones de milésima de segundo e inyectan varias veces combustible al interior de la cámara de combustión con una presión de hasta 1.800 bar. En la fase de inyección solo se inyectan ínfimas cantidades, inferiores a una milésima de gramo.



La preinyección comporta una combustión “blanda”, y en consecuencia, una excelente acústica de combustión y un agradable funcionamiento del motor.

TDI®

Dicho de otro modo: ¿Dónde está el depósito de carburante?

La mitad de los Audi que se venden actualmente son diesel. Lo que ahora parece normal, hace 20 años causó una gran sensación: Audi revolucionó el mercado con el primer motor TDI de 2,5 litros. En el tiempo transcurrido desde entonces, innovaciones como la tecnología common rail han aumentado la eficiencia del TDI. Los piezoinyectores proporcionan una distribución del carburante muy estricta y precisa. Así, en comparación con los primeros motores TDI, los actuales consumen menos carburante, mientras que su potencia ha aumentado. Por lo tanto, era perfec-

tamente previsible que la tracción diesel llegaría al deporte del motor. Y con gran éxito: en 2006, el Audi R10 TDI fue el primer automóvil de carreras con un motor diésel en vencer en Las 24 Horas de Le Mans, y en los años siguientes Audi continuó sumando victorias, la última en 2011.

En el Audi A7 Sportback dispone de motores TDI con gran fuerza de transmisión en 3 niveles de potencia, que, naturalmente, trabajan con la tecnología inteligente common rail. El motor TDI 3.0 de 245 CV (180 kW), gracias al musculoso

par motor de 580 Nm, podrá acelerar su A7 Sportback en 6,3 segundos de 0 a 100 km/h, mientras que el motor 3.0 TDI quattro de 313 CV (230 kW) los alcanza en tan solo 5,3 segundos. Evidentemente, también el motor 3.0 TDI de 204 CV (150 kW) y un consumo extremadamente bajo de 5,1 l con unas emisiones de CO₂ de 135 g, demuestra que: el placer de conducción no excluye la eficiencia.

El motor 3.0 TDI de 245 CV (180 kW) también está disponible como variante clean diesel con

tracción quattro y cambio de doble embrague S tronic. En este motor, se reducen las emisiones de los óxidos de nitrógeno mediante el uso de un catalizador adicional específico. Este motor ya cumple la norma de emisiones EU6.

Turbocompresor con geometría de turbinas regulable mejorada

Sistema de inyección a alta presión de 1.800 bar

Propulsor con rozamiento reducido

Bomba de aceite de presión regulada

Sistema de gestión térmica innovador con refrigeración independiente del bloque de cilindros/culata



Motor 3.0 TDI (245 CV/180 kW)

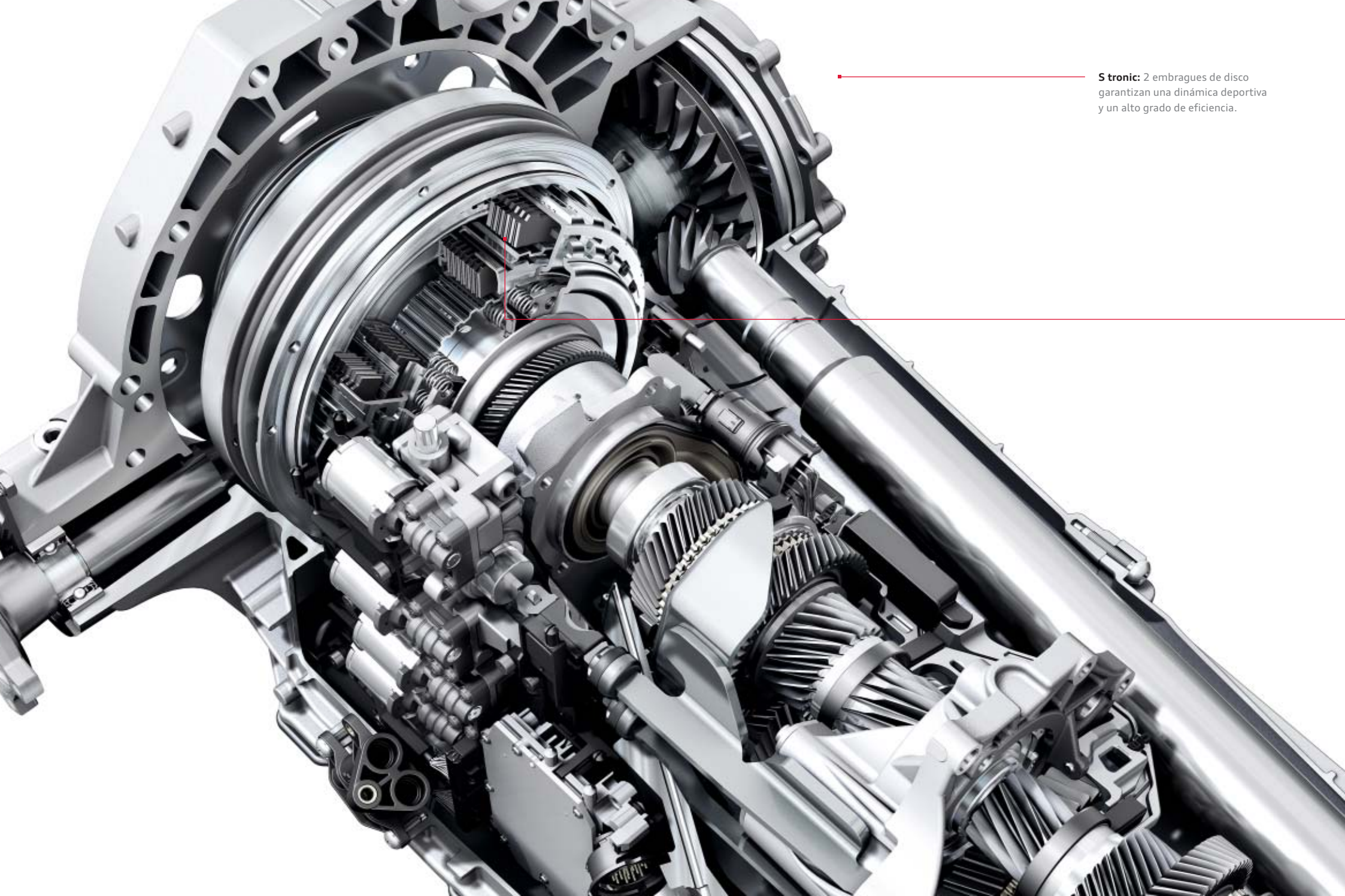

S tronic: 2 embragues de disco garantizan una dinámica deportiva y un alto grado de eficiencia.

¿Qué aportan dos embragues?

Doble ahorro: tiempo y energía.

El cambio de doble embrague de 7 velocidades permite realizar el cambio rápidamente sin apenas interrupción de la tracción, lo que le hace especialmente eficiente.

En 1985, Walter Röhrl ya probó esta técnica en competición en el Sport quattro S1, y se mostró entusiasmado con los resultados. Un entusiasmo que los conductores de un Audi han compartido con él hasta hoy. Pues el moderno S tronic cambia las marchas con la mayor rapidez. Para ello, incorpora dos embragues de discos que sirven para los distintos cambios de marcha. Un embrague grande transmite el par motor mediante un

árbol macizo a los piñones de las marchas impares. Un segundo embrague proporciona, mediante un árbol hueco, las marchas pares. Ambos subcambios se mantienen permanentemente activos, pero en cada momento solo hay uno conectado por presión al motor mediante el embrague cerrado. Cuando el conductor acelera por ejemplo en tercera marcha, el segundo subcambio ya tiene preparada la cuarta marcha. El cambio de marchas se produce muy rápidamente al cambiar de embrague (el primer embrague se abre mientras el segundo embrague se cierra muy rápidamente). El cambio de marcha dura solo unas centésimas de segundo y se realiza casi

sin interrupción de la fuerza de tracción. Tan fluido y cómodo, que el conductor apenas se da cuenta.

No importa si el conductor selecciona el modo totalmente automático con los programas D (Drive) y S (Sport) o bien cambia de marcha manualmente, por ejemplo mediante las levas de cambio: en ambos casos la sensación de cambio es precisa y extremadamente deportiva. En cualquier tipo de dinámica, el S tronic es muy eficiente. Porque gracias a su alto grado de eficacia ayuda a reducir el consumo de combustible y las emisiones de sustancias contaminantes.

Los valores sobre el consumo de combustible y las emisiones de CO₂ se encuentran a partir de la página 108.

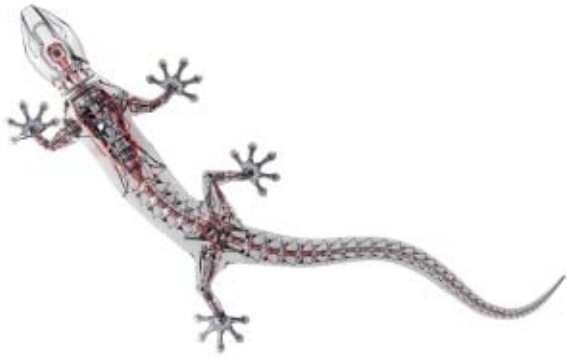

¿Por qué utilizar solo dos ruedas si un automóvil tiene cuatro?

La tracción integral permanente quattro®.

quattro es una tracción integral permanente. Si las ruedas de uno de los ejes del automóvil pierden adherencia a la calzada y amenazan con derrapar, la fuerza de tracción, de un modo automático y permanente, se dirigen mediante el diferencial central al otro eje para mejorar la tracción. La distribución básica es de 40 : 60, es decir, el 40 % de la fuerza de tracción al eje delantero y 60 % al trasero. Las ventajas: mejor tracción al acelerar y mayor seguridad gracias a una extraordinaria adherencia a la calzada. Pero basta de técnica. Lo que de verdad convierte a quattro en algo único es precisamente la sensación que transmite de “Estar pegado a la carretera”, dicen nuestros clientes. Nosotros lo expresamos así: quat-

tro proporciona una mayor contacto con la carretera y, en consecuencia, mayor seguridad.

La tracción quattro con diferencial deportivo opcional intensifica más aún esa inimitable sensación. Al cambiar de dirección y en las curvas, los vehículos se inclinan. Se trata de un efecto físico habitual: un cuerpo en movimiento siempre se resiste a cambiar de dirección. Los neumáticos elásticos y la posición del tren de rodaje se tensan hasta que el automóvil sigue la nueva dirección. Al acelerar en las curvas, el eje delantero se descarga y no puede transmitir tanta fuerza transversal a los neumáticos, por lo que el vehículo realiza un subviraje. Con

el diferencial deportivo en el eje trasero, esta tendencia se contrarresta considerablemente. Porque el diferencial del eje trasero de quattro se extiende cada vez a derecha e izquierda respectivamente para conseguir una unidad de superposición con dos niveles de ensamblaje. Dichos niveles son los responsables de que cada una de las ruedas del eje trasero reciba un par motor de tracción distinto. Un accionador electrohidráulico se encarga de gestionar los embragues.

Según, por ejemplo, el ángulo de dirección, la aceleración transversal, el ángulo de giro y la velocidad de marcha, la unidad de control calcula, para

cada situación de marcha concreta, la distribución adecuada de los pares de rotación. Así, al cambiar de dirección o al acelerar en una curva, dirige la fuerza a la rueda trasera del exterior de la curva. El efecto es inmediato: el automóvil es casi introducido en las curvas por la fuerza motriz y sigue el ángulo de las ruedas delanteras. Las distintas fuerzas de tracción a derecha e izquierda actúan a la vez, mientras que las hasta ahora habituales correcciones del volante ya no son necesarias.

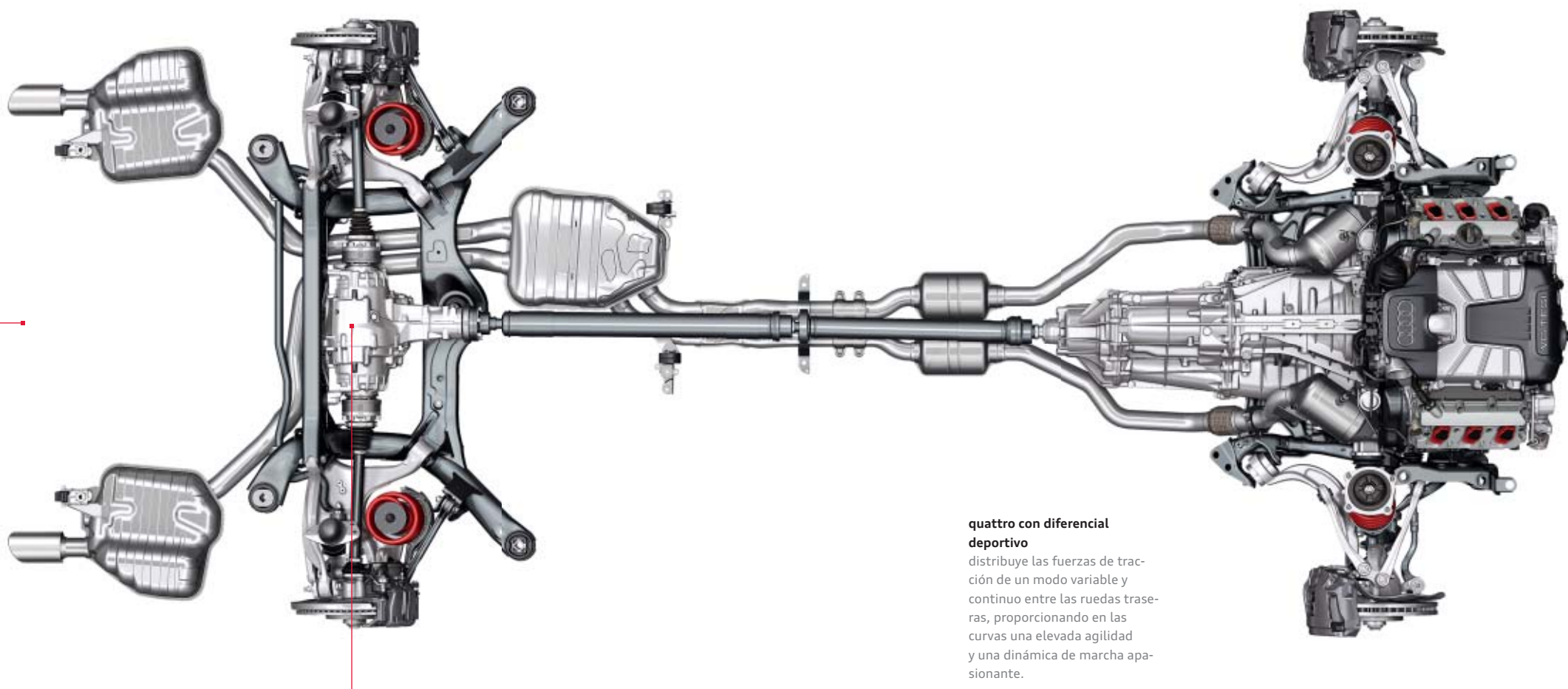

quattro con diferencial deportivo

distribuye las fuerzas de tracción de un modo variable y continuo entre las ruedas traseras, proporcionando en las curvas una elevada agilidad y una dinámica de marcha apasionante.

¿Por qué el Audi A7 Sportback y el Audi S7 Sportback le sientan tan bien?
Porque se adaptan a usted perfectamente.

Audi drive select.



comfort



dynamic



auto



efficiency



individual

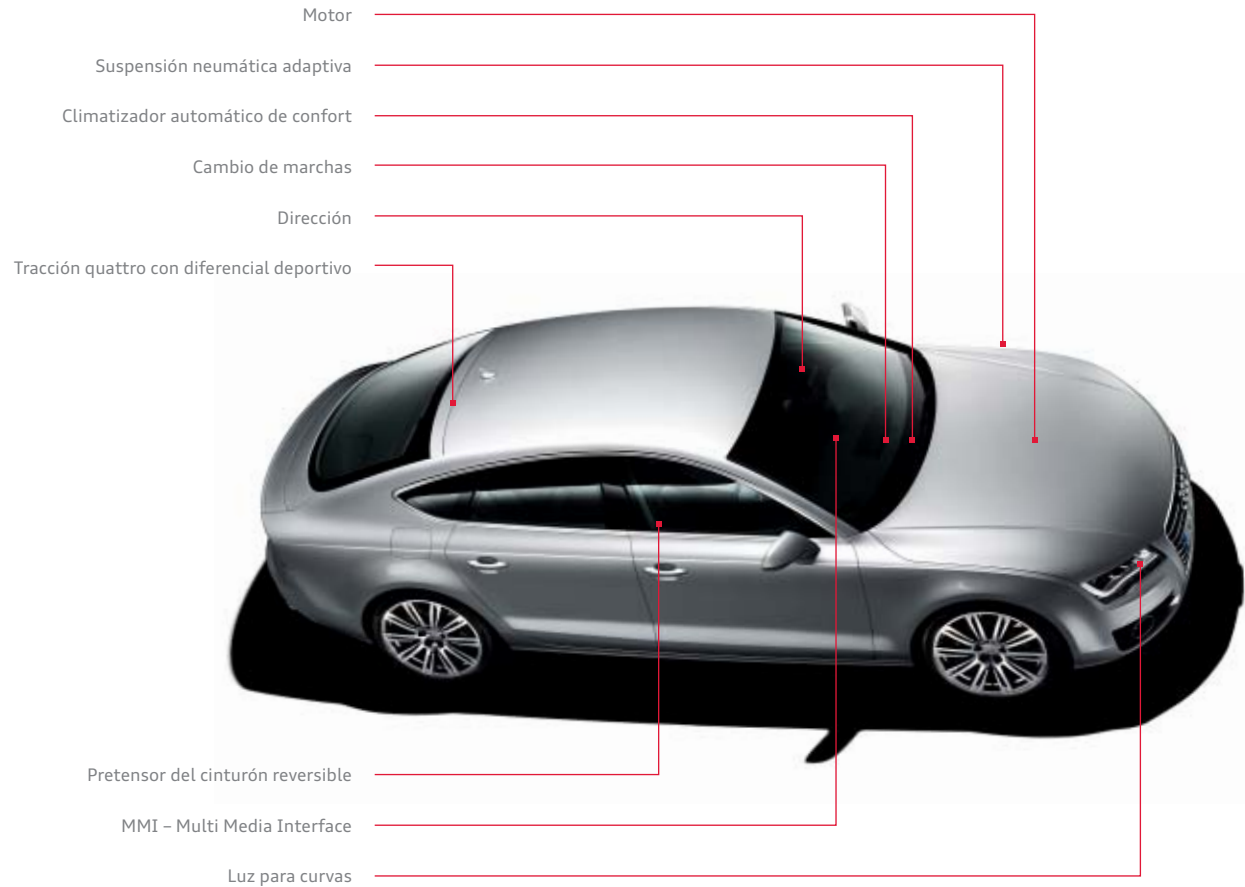

Cada uno tiene su propia definición de dinámica de marcha. Nosotros la definimos así: conduzca exactamente igual a como se sienta en cada momento. Con el Audi drive select de serie, pulsando un botón podrá influir en cada uno de los componentes del automóvil y cambiar, de este modo, la personalidad de su Audi.

Para ello dispone de hasta cinco modos: efficiency, comfort, dynamic, auto y el modo individual adicional, mediante el que podrá ajustar usted mismo cómo deben comportarse los componentes del automóvil. El modo comfort es especialmente adecuado cuando desee recorrer un trayecto largo con

la máxima relajación posible. El modo auto ofrece, por su versatilidad, una sensación de marcha confortable y sin embargo deportiva. Para una conducción marcadamente deportiva, por ejemplo, en los trayectos con muchas curvas, el más adecuado será el modo dynamic. Mientras que el modo efficiency para los motores TFSI y TDI posibilita una marcha con un consumo de combustible optimizado. En tanto que componente integral del Audi drive select, se caracteriza por un programa de cambio modificado, así como por un funcionamiento mejorado desde el punto de vista energético. El ajuste del automóvil en cada uno de los modos mencionados depende del equipamiento. De serie,

el Audi drive select actúa sobre el motor, el cambio de marchas y la dirección. Además, usted puede actuar, – si se han pedido –, en la suspensión neumática adaptiva con regulación de la amortiguación, la tracción quattro con diferencial deportivo, el pretensor reversible del cinturón y la luz para curvas. Según el modo, el motor y el cambio reaccionan a los movimientos del acelerador con mayor sensibilidad o con mayor confort. En el cambio de marchas, se alternan el número de revoluciones en el que tiene lugar el cambio: en el modo dynamic, el número de revoluciones es más alto, en el comfort, disminuye. Por otra parte, la dirección puede adecuarse a la situación de marcha, desde un ajuste duro y de-

portivo hasta un ajuste confortable. Los umbrales de activación de los pretensores de cinturón reversibles opcionales (componente de Audi pre sense basic) se ajustan en el modo dinámico. Mediante la suspensión neumática adaptativa, pueden variarse tanto el nivel del automóvil como la dureza de amortiguación. El diferencial deportivo opcional distribuye las fuerzas de tracción al eje trasero de un modo variable, con lo que se consigue un elevado grado de agilidad y un extraordinario confort en la aceleración en curvas. Además, la luz para curvas, mediante su movimiento giratorio, acompaña el modo elegido.



Las suspensiones neumáticas que soportan toda la carga en los ejes delantero y trasero del automóvil garantizan una sensación de marcha deportiva y confortable.

Hasta ahora, dinámica y confort eran antónimos. Nosotros los hemos unido.

Cada carretera es distinta. Pero es agradable no notar ninguna diferencia. ¿Cómo es esto posible?

En el Audi A7 Sportback, la suspensión neumática adaptativa adapta el tren de rodaje a las distintas situaciones de marcha y al firme. Esta suspensión neumática de regulación electrónica actúa separadamente en cada una de las cuatro ruedas, combinándose con un sistema de amortiguación adaptativo gradual. Durante la marcha, los sensores situados en la carrocería y en los ejes informan al sistema de la situación de marcha

detectada. Además, el muelle neumático se ocupa, incluso con una carga importante, de que la conducción apenas se vea afectada.

El Audi S7 Sportback incorpora de serie la nueva suspensión neumática adaptativa deportiva con reglaje específico para el Audi S7. El reglaje más rígido de la suspensión neumática con ajuste variable de los amortiguadores rebaja la altura libre de la carrocería. La suspensión neumática adaptativa deportiva es controlada por el sistema Audi drive select y posee un ajuste sumamente ágil sin renunciar al confort en ningún momento.

El sistema de frenos de alto rendimiento de serie del Audi S7 Sportback incorpora poderosos discos de freno totalmente autoventilados y actúa con fuerza. Los discos de freno constan de un anillo de frotamiento unido, mediante unos pasadores de acero, al cubo de disco de freno, realizado en aluminio. Este denominado soporte flotante se ocupa de que el anillo de frotamiento quede continuamente libre de tensión, lo que mejora su estabilidad ante cargas de temperatura extremas. Como opción, están disponibles los discos de freno cerámicos de 19 pulgadas en el Audi S7

Sportback y para determinadas motorizaciones en el Audi A7 Sportback, que le hacen capaz de responder a solicitudes más elevadas. En este sistema de frenos, los discos están realizados en cerámica reforzada con fibra de carbono. Su base es el carburo de silicio, un material muy duro y resistente al rozamiento. El resultado es la enorme resistencia a la abrasión que permite una vida útil muy larga, así como, entre otros, una mínima reacción a cargas térmicas elevadas.

La amortiguación gradual se adapta automáticamente y en fracciones de segundo a las diferentes situaciones de marcha. Incluso en caso de carga distribuida asimétricamente, el vehículo se mantiene en posición nivelada gracias a la regulación permanente del nivel.

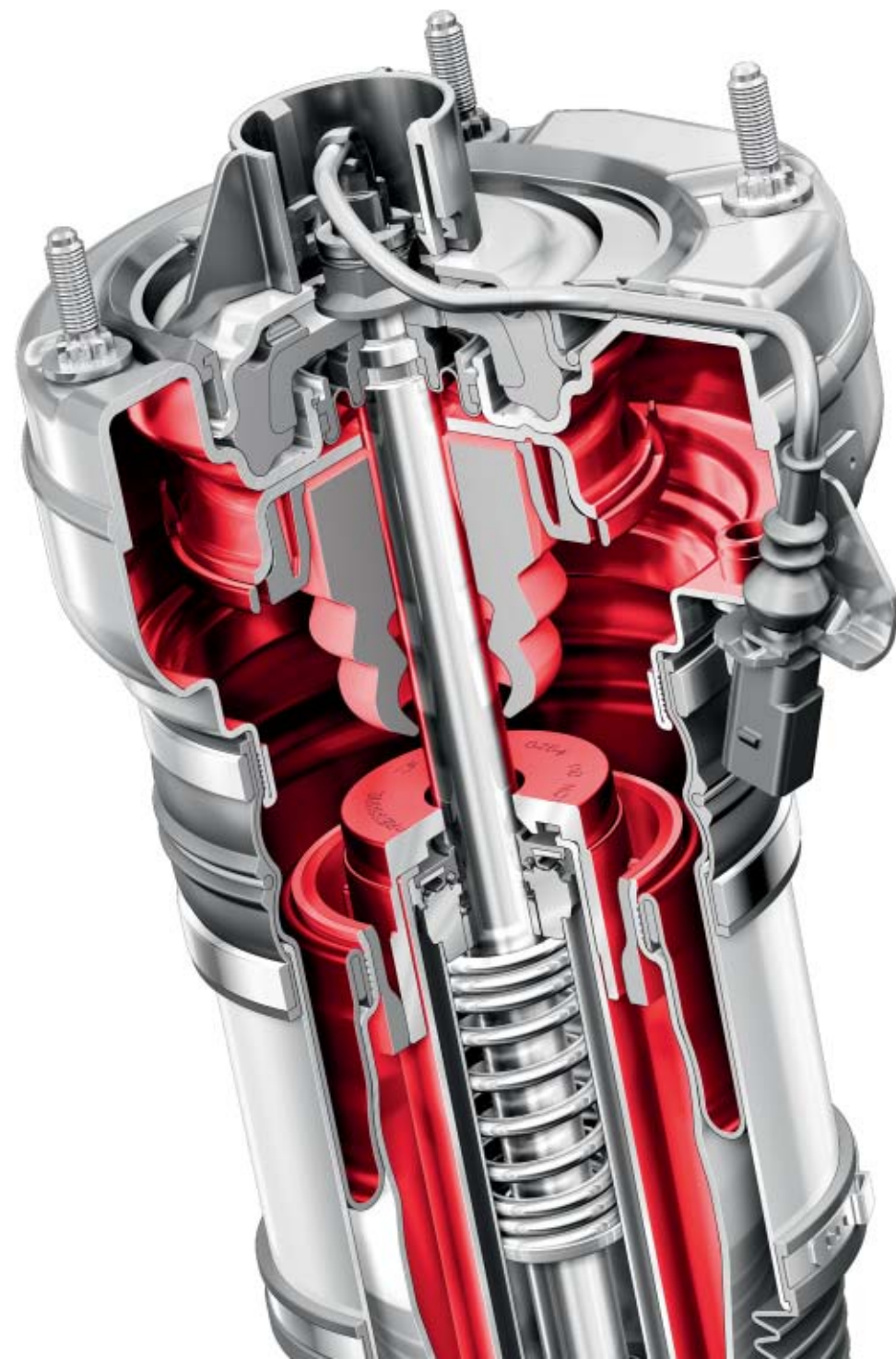

Hacia la cima sin conductor.



La comunicación entre el automóvil y el entorno puede ser muy útil, y el proyecto de investigación „Audi Urban Mobility“ lo demuestra. En el marco de dicho proyecto, y sobre la base del Audi TTS, se desarrolló un automóvil que en septiembre de 2010 ascendió por la carretera del Pikes-Peak, en las Montañas Rocosas, por sí mismo y sin conductor, realizando un trayecto total de 20 kilómetros. Para llevar a cabo este proyecto se aplicó una electrónica que ayuda al conductor a evitar situaciones de peligro. Y con todo este bagaje, seguimos desarrollando continuamente el Audi connect. Para que durante el viaje usted esté cada vez mejor conectado y, en consecuencia, más seguro.

Audi connect:

La conexión inteligente entre Internet, el automóvil y usted.

El mundo se interconecta, y su Audi con él. El Audi connect no solo introduce Internet en el vehículo, sino que además aprovecha las posibilidades que le ofrecen su smartphone, tableta u ordenador portátil. En el futuro, Audi connect también posibilitará el intercambio de datos entre vehículos, así como entre el vehículo y la infraestructura. Para un placer de conducción y confort aún mayores.

Directamente desde Internet, con Audi connect puede buscar cómodamente en el MMI cualquier

destino especial deseado, consultar las noticias más recientes y las previsiones meteorológicas actuales para el destino de navegación planificado. La transmisión de datos tiene lugar online a través del módulo UMTS del autoteléfono Bluetooth, disponible de forma opcional para el MMI Navegación plus.

Al mismo tiempo, el Audi connect le ofrece un acceso inalámbrico a Internet mediante punto de acceso Wi-Fi. Durante el trayecto, los acompañantes pueden consultar cómodamente informa-

ciones y correos electrónicos o navegar por Internet desde su terminal móvil. Para algunos smartphones está disponible una aplicación para el Audi music stream¹. En los componentes de equipamiento o en su Servicio Oficial Audi hallará la información detallada sobre disponibilidad, derechos y tarifas de utilización.

¹Para informarse sobre la fecha de lanzamiento exacta, consulte a su Servicio Oficial Audi.

²Google y el logo de Google son marcas registradas de Google Inc.



myAudi

Introducción de
destinos a través
de myAudi o
Google Maps

POI

Búsqueda de los
puntos de interés
que incluye mando
por voz



Audi music stream¹

Acceso a emisoras de radio
de todo el mundo mediante
aplicación de smartphone y
conexión Wi-Fi



Navegación con imágenes
de Google Earth²



Traffic information online¹

Información detallada sobre la
densidad del tráfico, p. ej. de tra-
mos de carretera concretos; infor-
mación más rápidamente sobre la
formación y la disolución de fe-
rrecciones



Google Street
View²

Para la exploración
de los lugares en
360 grados



Noticias online

Textos e imágenes sobre
la actualidad mundial



Información meteoroló-
gica

Vorhersagen und Karten
vom gewünschten Ort



Informaciones de
viaje

Los más actualizados
consejos y gráficos de
viaje tomados de In-
ternet para la ruta in-
troducida.



Punto de acceso
Wi-Fi



Si desea disfrutar de la variedad de Audi
connect, capture este código QR con su
smartphone. O utilice el siguiente enlace
en su navegador:
www.audi.com/audiconnecta7



Teléfono: la preinstalación para móvil (Bluetooth) disponible como opción, y el Bluetooth online cuentan con una pantalla de selección con listas de llamadas, agenda de direcciones y pantalla de selección como configuración inicial.



MMI touch: en el MMI touch puede “escribir” con un dedo. El sistema identifica letras y números. Puede utilizarse para la navegación y el teléfono. Además, en el Jukebox puede desplazarse por los álbumes de su colección de música mediante un simple toque con el dedo.



Sistema de navegación: el sistema de navegación con disco duro opcional, MMI Navegación plus con tecla MMI touch, incorpora la visualización de mapas en 3D y representación tridimensional de edificios y puntos de interés destacados.



Media: indicación de las fuentes de medios disponibles, tales como Jukebox, tarjetas SDHC insertadas, Audi music interface o CDs y DVDs; indicación de sintonizador de TV opcional.

Siga su intuición.

Llegará a dónde se proponga.

Seguimos nuestro principio “A la vanguardia de la técnica” en todos los ámbitos de un Audi, por ejemplo, en el MMI – Multi Media Interface en constante desarrollo. Mediante el MMI se manejan un gran número de sistemas del automóvil, como el sistema de navegación y otras funciones de confort. Si hasta ahora el manejo del MMI era sencillo, ahora resulta aún más fácil, ya que el número de botones reducido aumenta la claridad. Los botones de manejo de la radio y otros siste-

mas de reproducción están dispuestos de forma lógica junto al mando regulador del volumen. Para conseguir un manejo intuitivo, las otras seis denominadas “hardkeys”, por ejemplo para el teléfono o el sistema de navegación, se han situado en el accionador por presión giratorio central. Otro elemento nuevo: la organización de los elementos, en forma de rueda, en la pantalla del MMI. Gracias a ella, tendrá aún mayor visibilidad y llegará más fácilmente a su destino. El elemen-

to distintivo del sistema MMI Navegación plus: la exclusiva tecla MMI touch. Dicha tecla se encuentra a la izquierda del panel de manejo central que, gracias al diseño de la nueva palanca selector, es muy cómoda de alcanzar. Con la tecla MMI touch controlará de una manera nueva e inteligente, entre otras funciones, la navegación, mientras “escribe” las letras o las cifras con el dedo en el panel de manejo sensible al tacto. El sistema confirma la introducción de cada carácter

mediante una señal acústica. Además, en el Jukebox puede desplazarse cómodamente por los álbumes de su colección de música con deslizar brevemente el dedo.



Audi connect: Traffic information online

No solo le indicará la ruta correcta hasta su destino, sino también la más rápida. Los boletines de tráfico online para la guía de ruta dinámica ofrecen, además de la información sobre la densidad del tráfico, información más rápidamente sobre la formación y la disolución de retenciones, así como una mayor cobertura de la red viaria.



Audi connect: Información de viaje/meteorología proporciona las previsiones meteorológicas e información actualizada, p. ej. infográficos y mapas meteorológicos del lugar de destino. **Audi connect: Noticias online** proporciona una información exhaustiva sobre la actualidad mundial.



Audi connect: Navegación con imágenes de Google Earth y Street View posibilita la navegación con imágenes aéreas y por satélite de alta resolución, fotos, orografía del terreno, carreteras y sus denominaciones, así como las direcciones comerciales. Mediante Street View podrá hacerse, ya durante el trayecto, una idea fiel a la realidad del lugar de destino. Con la **búsqueda de los puntos de interés (POI)** de Google con mando por voz obtendrá sugerencias detalladas sobre destinos de viaje. La **introducción de destinos mediante myAudi o Google Maps** si lo desea permite una planificación cómoda de la ruta con destinos de navegación individuales en el ordenador de casa, así como su envío al vehículo. Al iniciar el viaje se carga la planificación de la ruta en el MMI Navegación plus.



Usted dirige.

Otros trabajan en segundo plano.

Una gran parte de los accidentes que se producen en las carreteras son atribuibles a errores humanos. Los sistemas de asistencia modernos pueden ayudar a mitigar las consecuencias. Audi le ayuda con diversas tecnologías para que llegue sano y salvo a su destino. Los sistemas de asistencia trabajan estrechamente interconectados entre sí, lo cual les otorga un alto grado de inteligencia, versatilidad y prestaciones. Con semejante ayuda, viajará más relajado y seguro.



El **adaptive cruise control con función Stop&Go que incluye el Audi pre sense front*** es la pieza clave de los sistemas de asistencia al conductor. En un trayecto despejado, mantiene la velocidad elegida o regula la distancia respecto al vehículo que circula por delante. Con tráfico intenso o en atascos, regula el frenado, el inicio de la marcha y el tráfico lento. Para ello, los sensores de radar, una videocámara y los sensores del sistema de estacionamiento asistido supervisan las zonas colindantes al automóvil. Si reconocen un obstáculo, el conductor es avisado por una señal acústica e indicaciones en el sistema de información al conductor.

Los valores sobre el consumo de combustible y las emisiones de CO₂ se encuentran a partir de la página 108.

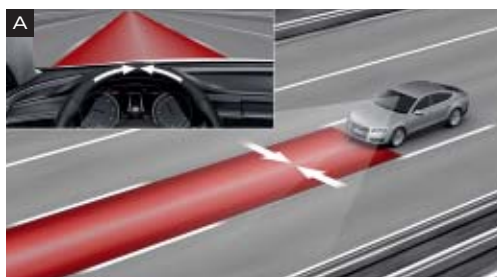

El **Audi active lane assist*** le asiste, a partir de una velocidad aprox. de 60 km/h, si abandona involuntariamente el carril elegido, por ejemplo, por falta de atención. Antes de pisar una línea de carril detectada por la cámara situada detrás del parabrisas, se produce una suave intervención correctora de la dirección. Si se han activado los intermitentes, no se producirá ninguna corrección de la dirección. En el MMI puede escoger entre dos ajustes del sistema (momento de intervención en la dirección temprano [A] o tardío [B]).

Si su automóvil está equipado con Head-up display opcional, también aparece una indicación en ella. Las líneas de carril que detecte el sensor dependerán, entre otros factores, de las condiciones climatológicas, la iluminación y la calidad de la pintura de señalización del carril. Por lo tanto, el Audi active lane assist es un sistema para ayudar al conductor no para reemplazarlo; naturalmente éste debe seguir prestando la máxima atención.

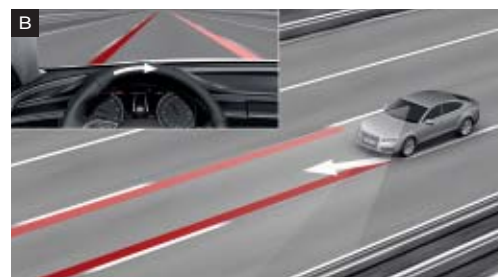



Audi side assist que incluye el Audi pre sense rear*: las indicaciones están integradas en los retrovisores exteriores. A partir de una velocidad de 30 km/h, el Audi side assist mide, mediante dos sensores de radar (con un radio de acción de 70 m aprox.) la distancia y la diferencia de velocidad del vehículo detectado respecto al automóvil propio. Cada vez que el Audi side assist calcula que la diferencia de velocidad y la distancia son críticas para un cambio de carril, el retrovisor exterior correspondiente emite una señal (nivel informativo). Esta señal solo es percibida por la vista en el retrovisor exterior. Si usted activa los intermitentes y el Audi side assist detecta un vehículo en una posición que él considera crítica, la luz de aviso correspondiente parpadeará con intensidad varias veces en el retrovisor exterior de modo breve pero claro (nivel de aviso). La luminosidad del aviso puede graduarse en cinco niveles mediante el MMI.

Tenga en cuenta que: los sistemas solo trabajan dentro de sus propios límites. Asisten al conductor, pero naturalmente éste debe seguir prestando la máxima atención.

* Equipamiento opcional.



1800m ↑



Porque en caso de emergencia, a un segundo le sobran 0,9 segundos:

Audi pre sense.

El Audi A7 Sportback y el Audi S7 Sportback no solo incorporan numerosas innovaciones técnicas, sino que, además, como opción cuentan con algo muy especial: una especie de séptimo sentido, o Audi pre sense. Mediante distintos reglajes del automóvil, se categorizan las distintas situaciones de marcha y, si es necesario, se toman las medidas correspondientes para la protección preventiva de los ocupantes a fin de evitar o reducir una colisión.

El frontal y la zaga están equipados con sensores de radar (según el equipamiento), que miden la zona delantera y trasera a su automóvil. Además, una cámara de vídeo registra la carretera que se extiende ante usted. Dicha cámara está situada en la zona del retrovisor interior, en el punto más elevado posible en el interior del automóvil, y ofrece 25 imágenes por segundo en una resolución hasta ahora no igualada en la construcción de automóviles. Además, la unidad

de control ESC suministra información adicional. A partir de los datos suministrados por las distintas fuentes, el Audi pre sense puede crear una imagen casi real del entorno.

El Audi pre sense basic opcional incluye diversos sistemas de protección preventiva de los ocupantes, que se activan en caso de detectarse una situación de marcha crítica. Entre éstos se cuentan: tensado de los cinturones de seguridad delanteros, activación de los intermitentes de aviso y cierre de las ventanillas y, en caso de que se haya pedido, del techo corredizo.

En el Audi pre sense front, se evalúa, mediante los sensores de radar del Audi adaptive cruise control con función Stop&Go opcional, el tráfico que circula por delante del vehículo. En las situaciones críticas, el Audi braking guard incluido en el sistema, avisa al

conductor y, en caso necesario, intensifica la fuerza de frenado; en casos de extrema gravedad, se activan los sistemas de seguridad preventivos.

Mediante el análisis sensorial, el Audi pre sense rear del Audi side assist opcional registra el tráfico que circula por detrás.

El Audi pre sense plus se incluye al encargar el Audi adaptive cruise control con función Stop&Go y el Audi side assist opcionales. Adicionalmente al Audi pre sense front, el Audi pre sense plus interviene en el Audi braking guard en determinadas situaciones en las que es inevitable una colisión, iniciando una desaceleración total para disminuir en lo posible la intensidad de la fuerza de choque hasta llegar aproximadamente a 40 km/h.

Día y noche.

¿Dónde está la diferencia?



El ojo humano es uno de los órganos sensoriales más sensibles. Pero a veces, hay cosas que se le escapan. Por ejemplo, en la oscuridad o cuando algo le deslumbra. Nosotros hacemos todo lo que podemos para ayudarle en esta situación. El asistente de visión nocturna opcional con sistema de marcación de los peatones detectados le muestra, mediante una cámara de imagen térmica, la zona situada ante su automóvil y marca los peatones detectados a una distancia de 15 a 90 metros aprox. mediante una marca amarilla en la pantalla. Si el sistema prevé una colisión inminente entre el automóvil y los peatones detectados, el color del marcado cambia a rojo y se emite

una señal de aviso. Además, la persona es iluminada tres veces en rápida sucesión por el faro derecho (luz de marcación). Mediante un botón situado junto al interruptor giratorio, podrá conectar y desconectar el asistente de visión nocturna. En el menú Car podrá configurar la marcación de personas, la señal de aviso y el contraste de la imagen. Un práctico complemento al asistente de visión nocturna: el Head-up display opcional. Es una pantalla que proyecta una imagen virtual a todo color muy legible detrás del parabrisas. Los contenidos mostrados quedan siempre en el campo de visión directo del conductor. El menor desvío de la mirada reduce sensible-

mente la distracción con respecto al tráfico. De este modo la indicación del Head-up display contribuye a aumentar la seguridad en carretera. Puede configurar usted mismo los contenidos en el menú Car. Junto con la velocidad actual del automóvil y los datos de navegación, puede mostrar, por ejemplo, las informaciones del sistema de asistencia al conductor. En caso de que esté activado el asistente de visión nocturna con marcación de peatones identificados y el sistema determina un posible peligro, en la imagen del Head-up display aparece un símbolo de aviso. El Head-up display puede ajustarse cómodamente a su posición individual del asiento.

Los peatones detectados en la zona de detección se marcan en amarillo.



Si el sistema prevé una colisión inminente, el color del marcado cambia de amarillo a rojo y se emite una señal de aviso. Además, la persona es iluminada tres veces en rápida sucesión por el faro derecho (luz de marcación).



< 300 °C

Las bombillas incandescentes convencionales se calientan hasta 300 °C. Las luces de tecnología LED, gracias a su elevado grado de tecnología, son más inalterables, por lo que no pueden calentarse más allá de 150 °C. Debido a la acción del motor, la zona que rodea los faros ya se calienta aproximadamente a 120 °C. Teóricamente, los proyectores de tecnología LED necesitarían un refrigerador adicional para poder funcionar. Pero los ingenieros de Audi no querían trastornar el buen balance de energía de los faros de tecnología LED, y por ello desarrollaron inmediatamente algo totalmente nuevo: un ventilador que desvía el calor de los Chips LED. Lo especial de esta ventilación es su beneficio suplementario. Las bombillas convencionales, debido a su alta temperatura de funcionamiento, pueden eliminar la escarcha de los faros, algo que los LED no pueden hacer. En cambio, el ventilador de nueva generación dirige el aire caliente de los Chips LED directamente a los discos luminosos de los faros, sirviendo al mismo tiempo para eliminar la escarcha o evitar que se empañen.

Iluminación



Luz de marcha diurna



Luz de cruce



Intermitentes

Menos energía, más luz:

El Audi A7 Sportback y el Audi S7 Sportback con faros completamente en tecnología LED.

En el año 2008, el Audi R8 ya sentó un precedente siendo el primer automóvil con faros completamente en tecnología LED. Este tipo especial de luz está disponible actualmente como opción en el Audi A7 Sportback y el Audi S7 Sportback. Un faro íntegramente en tecnología LED no solo consume menos energía que una luz convencional, sino que además el color de esa luz es más claro y también perceptiblemente más agradable. La luz de cruce consta de tres módulos de luz indepen-

dientes ordenados según un impactante diseño. De este modo, el Audi A7 Sportback y el Audi S7 Sportback serán inconfundibles incluso de noche. Las luces de carretera, la luz de marcha diurna y los intermitentes también se han realizado en tecnología LED. Gracias a la utilización del moderno material LED para todas las funciones, se crean unas posibilidades completamente nuevas de la configuración de luces. Así, el Audi A7 Sportback y el Audi S7 Sportback disponen de la

luz adecuada para cada situación: hay una luz para autopista que duplica con creces el alcance del cono luminoso en el lado del conductor (de 70 m aprox. con luces de cruce a 120 m con luz para autopista). Además, el automóvil dispone de una combinación luz de marcha diurna/intermitentes y una luz para todo tipo de climatología que hace superfluos los faros antiniebla convencionales. Para ello, mediante hábiles combinaciones de los módulos LED individuales, se han creado nuevas

distribuciones de luces para reducir el autodeslumbramiento en caso de lluvia o niebla.

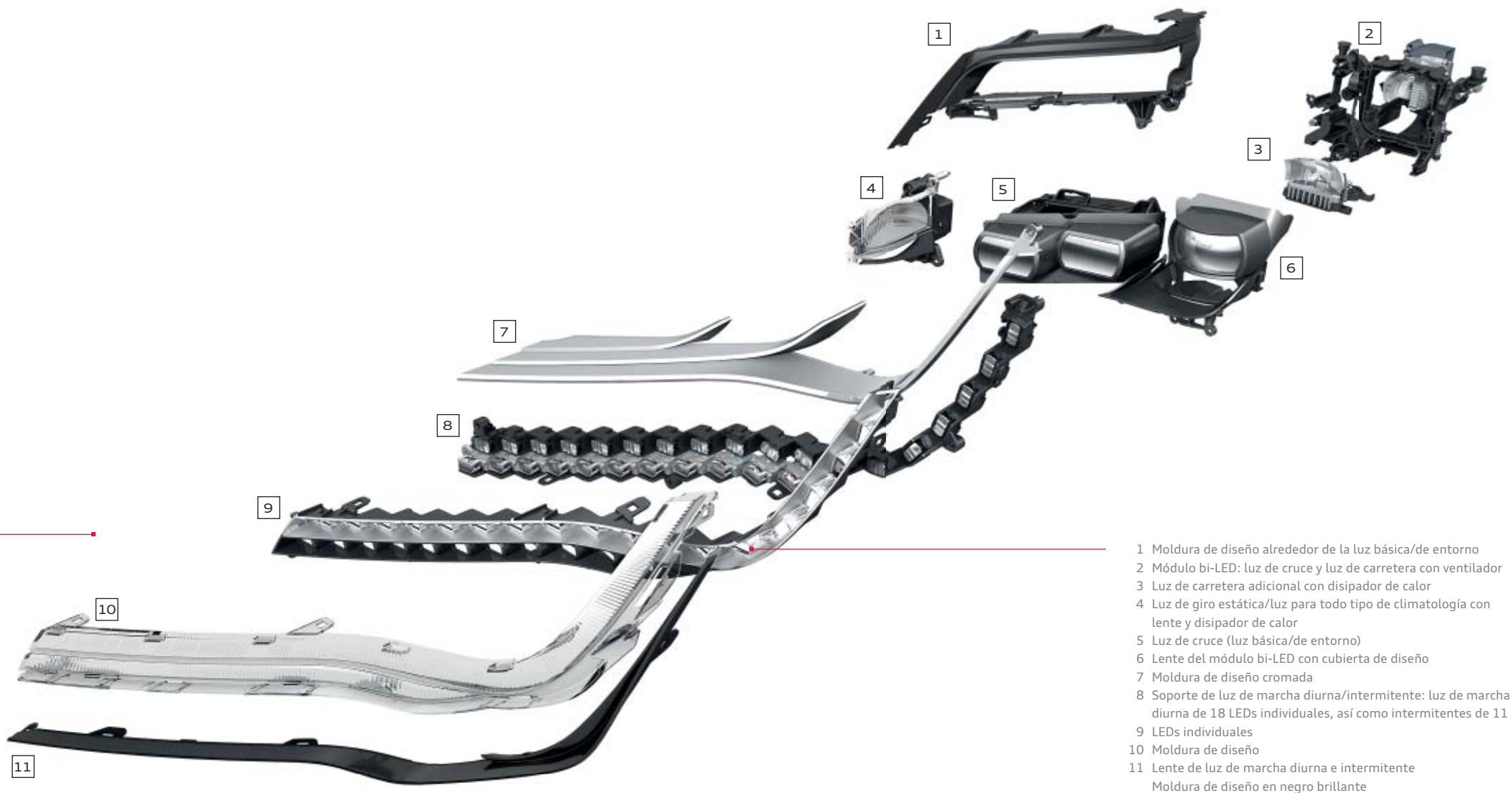

- 1 Moldura de diseño alrededor de la luz básica/de entorno
- 2 Módulo bi-LED: luz de cruce y luz de carretera con ventilador
- 3 Luz de carretera adicional con disipador de calor
- 4 Luz de giro estática/luz para todo tipo de climatología con lente y disipador de calor
- 5 Luz de cruce (luz básica/de entorno)
- 6 Lente del módulo bi-LED con cubierta de diseño
- 7 Moldura de diseño cromada
- 8 Soporte de luz de marcha diurna/intermitente: luz de marcha diurna de 18 LEDs individuales, así como intermitentes de 11 LEDs individuales
- 9 LEDs individuales
- 10 Moldura de diseño
- 11 Lente de luz de marcha diurna e intermitente
Moldura de diseño en negro brillante





Sólo sus equipamientos convierten un Audi en su Audi.

Audi exclusive

Porque nadie conoce sus gustos mejor que usted mismo

Cada año, Audi vende cientos de miles de vehículos. Pero solo una vez uno como el suyo. ¿Cómo es esto posible? Con un servicio de quattro GmbH que convierte su Audi en inconfundible: Audi exclusive.

Combine conforme a sus preferencias individuales, las maderas seleccionadas, el cuero coloreado y su color de carrocería personalizado a partir de la amplia gama de colores de Audi exclusive. Así se crea su automóvil único.

Su Servicio Oficial Audi y el Audi Forum Madrid esperan que les comunique sus deseos.

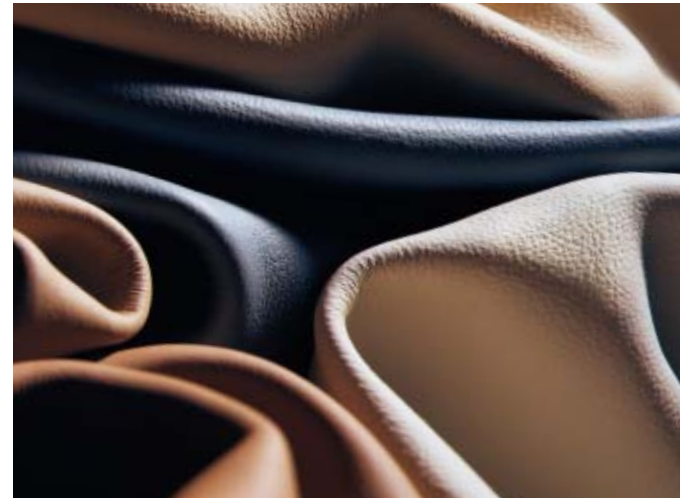



Asientos de confort en blanco alabastro con costuras en marrón castaño, inserciones decorativas en madera de roble sepia, aro del volante Audi exclusive en cuero marrón castaño que incluye tapa del airbag forrada de cuero con costuras en color de contraste blanco alabastro. Una oferta de quattro GmbH.

S line. La nueva definición de la deportividad.

Conducir un Audi A7 Sportback es una declaración inequívoca a favor de la deportividad automovilística. Con los paquetes S line tiene la posibilidad de potenciar aún más el aspecto atlético de su Audi A7 Sportback: con los elementos de los distintos equipamientos, que subrayan sus dinámicas líneas y confieren a su interior una identidad nítidamente deportiva y optimizan aún más su comportamiento durante la marcha. Decídase por un plus de deportividad, con los paquetes S line.





Paquete exterior S line

Parachoques delantero y trasero, parrillas del radiador laterales, taloneras laterales y difusor de impactante diseño deportivo

Borde central del faldón delantero así como difusor pintados en gris platino

Molduras de entrada con inscripción S line (en combinación con iluminación ambiental, sin inscripción S line)

Inscripción S line
En los guardabarros delanteros



Parachoques y parrillas del radiador laterales delanteras en un impactante diseño deportivo



Difusor de impactante diseño deportivo.



Habitáculo en negro con costuras de contraste, asientos deportivos con tapizado en Alcantara perforado/cuero e inscripción S line, inserciones decorativas de aluminio mate cepillado



Volante multifunción deportivo de cuero S line con costuras en color de contraste.



Llantas de aleación de aluminio Audi exclusive con diseño de 5 radios dobles

Tapizados de los asientos



Alcántara perforado/cuero negro

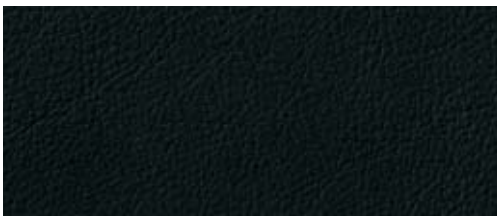

Cuero Valcona negro

Inserciones decorativas



Aluminio mate cepillado

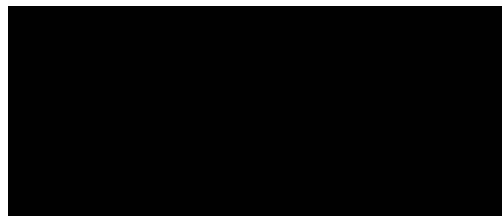

Lacado brillante negro
Una oferta de quattro GmbH



Madera veteada de fresno marrón natural

Paquete deportivo S line

Llantas de aleación de aluminio Audi exclusive con diseño de 5 radios dobles

tamaño 9 J x 19 con neumáticos 255/40 R 19; opcional: llantas forjadas de aluminio Audi exclusive con diseño de 7 radios dobles o llantas de aleación de aluminio Audi exclusive con diseño de 5 radios segmentados, tamaño 9 J x 20 con neumáticos 265/35 R 20, así como otras llantas de 19, 20 y 21 pulgadas

Tren de rodaje deportivo S line

con ajuste más dinámico y altura rebajada en 20 mm; opcional: suspensión neumática adaptiva

Inscripciones S line

en los guardabarros delanteros

Molduras de entrada

con inscripción S line (en combinación con iluminación ambiental, sin inscripción S line)

Habitáculo, salpicadero y revestimiento interior del techo

en negro; costuras de contraste en los tapizados de los asientos, volante deportivo de cuero y fuelle de la palanca de cambio (en Alcántara perforado/cuero)

Inserciones decorativas S line

en aluminio mate cepillado; opcional: en lacado brillante negro o madera veteada de fresno marrón natural

Asientos deportivos

incluyen apoyo lumbar eléctrico: asientos deportivos S que incluyen asientos deportivos S en el compartimento posterior

Volante deportivo multifunción de cuero S line con diseño de 3 radios

asideros del volante en cuero perforado o bien

Volante deportivo multifunción de cuero S line con diseño de 3 radios

con función de cambio de marchas, calefactable como opción; ambas opciones en cuero negro y con emblema S line; asideros del volante en cuero perforado

Pomo de la palanca de cambio

en cuero perforado negro

Para los tapizados de asiento y pinturas de la carrocería existen las siguientes posibilidades de elección:

Tapizado de asientos en Alcántara perforado/cuero o cuero Valcona

ambas opciones en negro y con estampado S line en el respaldo de los asientos delanteros

Pintura de la carrocería

en todos los colores de serie y, como opción de color adicional, en el color opcional gris Daytona efecto perla

Opción de color adicional de la carrocería



Gris Daytona efecto perla



Audi A7 Sportback en negro Habana metalizado y llantas forjadas de aluminio con diseño de 10 radios paralelos. Equipamiento: asientos normales delanteros en cuero Valcona marrón nougat, inserciones decorativas de aluminio mate cepillado y volante multifunción deportivo de cuero con diseño de 3 radios.





Audi A7 Sportback en gris Dakota metalizado y llantas de aleación de aluminio con diseño de 5 brazos.
Equipamiento: asientos de confort delanteros con función memoria y ventilación de asiento, en cuero Valcona beige terciopelo, inserciones decorativas de madera veteada de fresno marrón natural.



Pinturas monocromo



Blanco Ibis

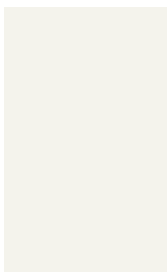

Pinturas metalizadas



Blanco glaciar metalizado



Gris Dakota metalizado



Negro Habana metalizado



Negro brillante



Plata hielo metalizado

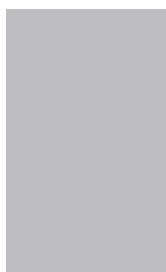

Gris Oolong metalizado



Gris cuarzo metalizado



Azul lunar metalizado



Pinturas efecto perla



Beige impala efecto perla



Verde intenso efecto perla

Pinturas efecto cristal



Azul Estoril efecto cristal
(disponible para S7 Sportback)

Pinturas individuales Audi exclusive



Pinturas individuales Audi exclusive
Una oferta de quattro GmbH



Rojo granate efecto perla



Negro Phantom efecto perla

Llantas/neumáticos



Llantas de aleación de aluminio con diseño "Dynamic" de 7 brazos
tamaño 8,5 J x 18 con neumáticos 255/45 R 18



Llantas de aleación de aluminio con diseño de 5 brazos en "Y"
tamaño 8,5 J x 19 con neumáticos 255/40 R 19



Llantas forjadas de aluminio con diseño de 10 radios paralelos, antracita, parcialmente pulidas,
tamaño 9 J x 20 con neumáticos 265/35 R 20



Llantas forjadas de aluminio Audi exclusive con diseño de 7 radios dobles
pulidas, de dos colores, tamaño 2 J x 20 con neumáticos 265/35 R 20.
Una oferta de quattro GmbH



Llantas de aleación de aluminio con diseño de 5 radios paralelos (diseño S)
tamaño 8,5 J x 19 con neumáticos 255/40 R 19



Llantas de aleación de aluminio con diseño de 10 radios, tamaño 8,5 J x 19 con neumáticos 255/40 R 19, con opción de neumáticos de emergencia



Llantas de aleación de aluminio con diseño de 5 radios paralelos en estrella (diseño S)
tamaño 9 J x 20 con neumáticos 265/35 R 20



Llantas forjadas de aluminio Audi exclusive con diseño de 7 radios dobles, pulidas brillante, monocromo,
tamaño 9 J x 20 con neumáticos 265/35 R 20.
Una oferta de quattro GmbH



Llantas de aleación Audi exclusive en diseño de 5 radios dobles,
tamaño 9 J x 19 con neumáticos 255/40 R 19.
Oferta de quattro GmbH.



Llantas de aleación de aluminio Audi exclusive con diseño de 5 radios segmentados
tamaño 9 J x 20 con neumáticos 265/35 R 20.
Una oferta de quattro GmbH

Llantas/neumáticos



Llantas de aleación de aluminio Audi exclusive con diseño "Rotor" de 5 brazos
tamaño 9 J x 21 con neumáticos 275/30 R 21.
Una oferta de quattro GmbH



Llantas para invierno forjadas de aluminio con diseño de 6 brazos
tamaño 7 J x 17 con neumáticos 235/55 R 17, aptas para cadenas, velocidad máxima autorizada 210 km/h. (No disponibles en España)



Llantas de aleación de aluminio Audi exclusive con diseño "Rotor" de 5 brazos
en acabado de titanio, abrillantadas, tamaño 9 J x 21 con neumáticos 275/30 R 21.
Una oferta de quattro GmbH



Llantas para invierno de aleación de aluminio con diseño de 10 radios
tamaño 8 J x 19 con neumáticos 235/45 R 19, aptas para cadenas, velocidad máxima autorizada 240 km/h. (No disponibles en España)



Llantas para invierno de aleación de aluminio con diseño de 5 radios paralelos en estrella (diseño S)
tamaño 9 J x 20 con neumáticos 265/35 R 20; no aptas para cadenas, velocidad máxima autorizada 240 km/h. (No disponibles en España)

Ruedas con neumáticos de emergencia

se puede continuar circulando hasta 80 km/h sin sustituir el neumático carente de presión, con una autonomía de emergencia de 30 km.

Tornillos para ruedas con seguro antirrobo

solo se pueden quitar con el adaptador suministrado con el vehículo

Kit de reparación de neumáticos

con compresor de 12 V y material para el sellado de neumáticos debajo del recubrimiento del piso de carga en el maletero, velocidad máxima de 80 km/h

Rueda de repuesto compacta

solo puede encargarse con gato

Sistema de control de presión de neumáticos

aviso visual y acústico en caso de pérdida de presión en una o varias ruedas; indicación en el sistema de información al conductor

Caja de herramientas

en el maletero

Gato

en el maletero



Asientos normales delanteros

Con ajuste manual de la altura y posición longitudinal del asiento, la inclinación del respaldo, la altura y distancia del reposacabezas así como de la altura del cinturón y ajuste eléctrico del apoyo lumbar; en el Audi S7 Sportback con regulación eléctrica de la altura y la posición longitudinal del asiento y de la inclinación del respaldo; con ventilación de asiento como opción. (La imagen de la izquierda muestra el asiento normal delantero con cuero Milano beige terciopelo con regulación de asiento manual; la imagen de la derecha muestra el asiento normal delantero con cuero Milano beige terciopelo con ventilación de asiento y regulación de asiento manual.)

Equipamientos de tela



Tela Horizont negro



Tela Horizont gris titán



Tela Horizont beige terciopelo

Equipamientos de cuero

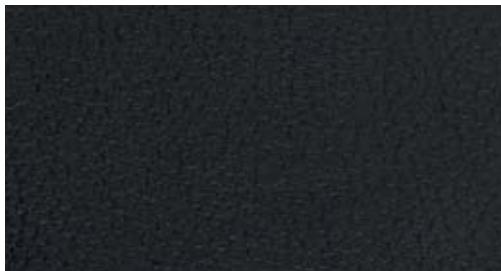

Cuero Milano negro*



Cuero Milano marrón nougat*

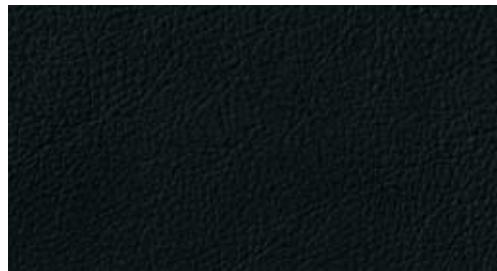

Cuero Valcona negro

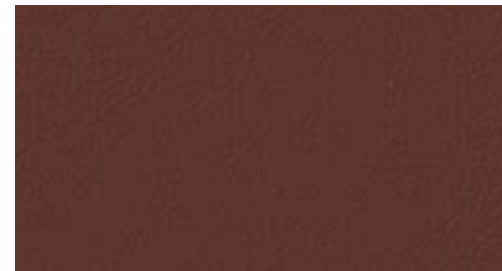

Cuero Valcona marrón nougat



Cuero Milano gris titán*



cuero Valcona gris titán



Cuero Valcona beige goa



Cuero Milano beige terciopelo*



Cuero Valcona beige terciopelo



Equipamientos de cuero en cuero Valcona
Audi exclusive
Una oferta de quattro GmbH

* Con ventilación de asiento como opción. (El cuero de los asientos delanteros y traseros exteriores está perforado.)



Asientos de confort delanteros con función de memoria

Con regulación eléctrica de la altura y posición longitudinal del asiento, del apoyamostos, la inclinación del asiento y del respaldo; regulación manual de la altura y la distancia del reposacabezas así como de la altura del cinturón; regulación neumática del respaldo y resaltes laterales del asiento, regulación neumática del apoyo lumbar; incluye función de memoria para los asientos del conductor y acompañante y de los retrovisores exteriores; con ventilación de asiento como opción. (La imagen muestra el asiento de confort delantero con cuero Valcona gris titán y ventilación de asiento delantera.)

Equipamientos de cuero



Cuero Milano negro

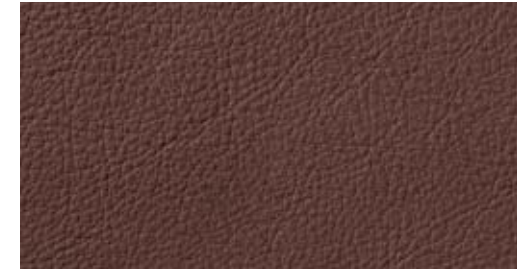

Cuero Milano marrón nougat



Cuero Milano gris titán



Cuero Milano beige terciopelo

Equipamientos de cuero

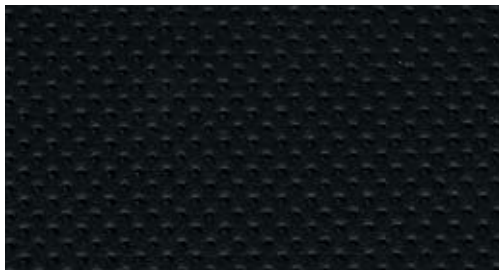

Cuero Valcona negro



Cuero Valcona beige goa*



Equipamientos de cuero en cuero Valcona
Audi exclusive

Una oferta de quattro GmbH

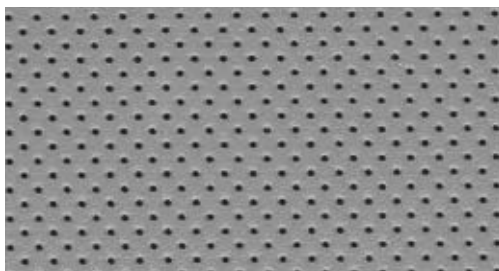

Cuero Valcona gris titán*



Cuero Valcona beige terciopelo*

*Solo puede encargarse en combinación con ventilación de asiento delantera. (El cuero de los asientos delanteros y traseros exteriores está perforado.)



Asientos deportivos S delanteros

Con sujeción lateral especial, acabado deportivo y reposacabezas delanteros integrados; con regulación eléctrica de la altura y posición longitudinal del asiento, la inclinación del asiento y del respaldo, así como del apoyo lumbar de 4 posiciones; con apoyamuslos extensibles e inscripción S7; incluyen asientos deportivos S en el compartimento posterior. (La imagen muestra el asiento deportivo S delantero con cuero Valcona negro con costuras de contraste.)

Equipamientos de cuero



Alcántara/cuero negro

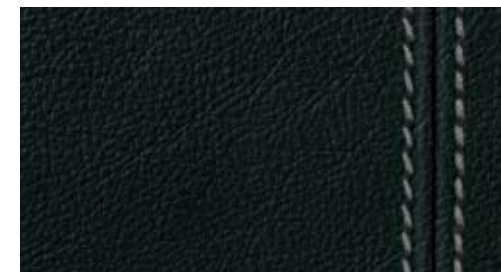

Cuero Valcona negro con costuras en color de contraste



Alcántara/cuero plata luna



Cuero Valcona plata lunar con costuras en color de contraste



Equipamientos de cuero Audi exclusive
Una oferta de quattro GmbH

Equipamientos de cuero

Equipamiento de cuero Milano

Tapizados de los asientos, reposacabezas y apoyabrazos central delantero (puede encargarse como opción) en cuero Milano; en el Audi S7 Sportback, además parte inferior de la consola central en cuero; El cuero Milano es un cuero completamente teñido, que gracias al barnizado proporciona una excelente protección de la superficie. Este cuero es extraordinariamente resistente y duradero, no contiene cromo y, gracias a su superficie refinada, transmite una sensación de gran calidad

Equipamiento de cuero Valcona

Tapizados de los asientos, reposacabezas, revestimientos de las puertas y apoyabrazos central delantero (puede encargarse como opción) en cuero Valcona; parte inferior de la consola central en cuero; el cuero Valcona es un cuero de primera calidad que contribuye a la sensación de elegancia del interior. La capa mínima de barniz favorece la transpirabilidad, mientras que la superficie sin granear enfatiza su carácter exquisito. El cuero Valcona no contiene cromo y se ha teñido con pigmentos de color resistentes a la luz

Combinación de Alcántara/cuero (napa perla)

Reposacabezas, costados y resaltes laterales del asiento, apoyabrazos central trasero, apoyabrazos central delantero y parte inferior de la consola central en cuero, franja central del asiento y revestimiento en el panel interior de las puertas en Alcántara

Apoyabrazos en el revestimiento de las puertas tapizados de cuero

Paquete de cuero

Parte inferior de la consola central y apoyabrazos en las puertas en cuero

Paquete de cuero que incluye la tapa del airbag

Apoyabrazos en las puertas y asideros de las puertas en cuero; además tapa del airbag en el volante tapizada en cuero negro; tapizado de cuero adicional en la parte inferior de la consola central, si no está incluido en el equipamiento elegido. Una oferta de quattro GmbH

Paquete de cuero Audi exclusive que incluye la tapa del airbag

El mismo volumen que el paquete de cuero que incluye la tapa del airbag; los colores del cuero y de las costuras decorativas pueden elegirse libremente de la gama de colores Audi exclusive; tapizado de cuero adicional en la parte inferior de la consola central, si no está incluido en el equipamiento elegido. Una oferta de quattro GmbH

Equipamiento de cuero Audi exclusive (paquete 1)

Está disponible en cuero Valcona y Alcántara/cuero Valcona. Los elementos incluidos son: asientos, apoyabrazos central, parte inferior de la consola central e inserciones en el revestimiento de las puertas. Franja central de los asientos e inserciones en el revestimiento de las puertas como opción en Alcantara. Los colores del cuero, de la Alcántara y de las costuras decorativas pueden elegirse libremente de la gama de colores Audi exclusive. Una oferta de quattro GmbH

Equipamiento de cuero Audi exclusive (paquete 2)

Está disponible en cuero Valcona. Además de los elementos del paquete 1: tapizado de cuero de los apoyabrazos de las puertas así como recubrimiento del respaldo de los asientos. Accesorios del asiento del mismo color. Los colores del cuero y de las costuras decorativas pueden elegirse libremente de la gama de colores Audi exclusive. Una oferta de quattro GmbH

Ribete para asientos de confort Audi exclusive

(solo está disponible en combinación con equipamiento de cuero Audi exclusive, paquete 1 o 2). Una oferta de quattro GmbH

Revestimiento interior del techo

Revestimiento interior

del techo de tela en combinación con el color elegido para el habitáculo

Revestimiento interior del techo de tela negra



Inserciones decorativas de madera de roble Beaufort

Inserciones decorativas



Aluminio mate cepillado

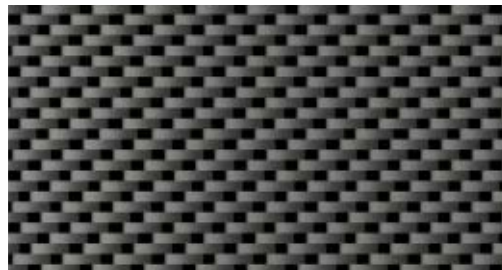

Fibra de carbono Atlas



Madera de raíz de nogal marrón oscuro

Inserciones decorativas en aluminio mate cepillado

De gran superficie, para cuadro de mandos, consola central, revestimiento de las puertas y los rebordes de las inserciones.

Inserciones decorativas en fibra de carbono Atlas

De gran superficie, para cuadro de mandos, consola central, revestimiento de las puertas y los rebordes de las inserciones con marco en acabado de aluminio.

Inserciones decorativas en lacado brillante negro

De gran superficie, para cuadro de mandos, consola central, revestimiento de las puertas y los rebordes de las inserciones con marco en acabado de aluminio. Una oferta de quattro GmbH.

Inserciones decorativas de madera

De gran superficie, para cuadro de mandos, consola central, revestimiento de las puertas y los rebordes de las inserciones con marco en acabado de aluminio.

Inserciones decorativas de madera de roble Beaufort

De gran superficie, para cuadro de mandos, consola central, revestimiento de las puertas y los rebordes de las inserciones con marco en acabado de aluminio; la madera de roble Beaufort está realizada mediante un innovador procedimiento y consta de distintas capas de madera de roble acabado en dos colores. Estéticamente, esta inserción recuerda el estilo típico de un yate.

Inserciones decorativas Audi exclusive

Están disponibles en madera veteada de fresno nougat, madera de roble sepia, madera veteada de mirto marrón nuez moscada, madera de Vavona bronce, madera de madroño dorado, madera de Tamo marrón oscuro natural. Una oferta de quattro GmbH.

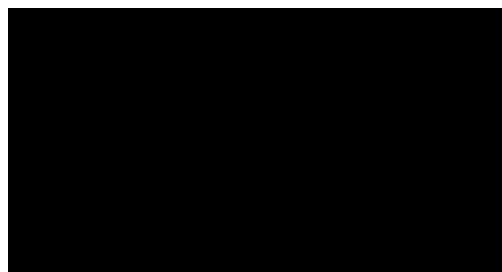

Lacado brillante negro
Una oferta de quattro GmbH



Madera de roble Beaufort



Madera veteada de fresno marrón natural

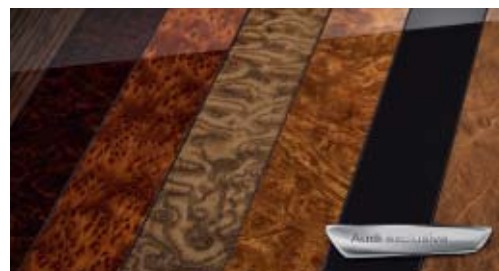

Inserciones decorativas Audi exclusive
Una oferta de quattro GmbH

Luces

**Xenón plus, incluye la instalación lavafaros**

Faros con tecnología de descarga de gas de gran durabilidad para luces de cruce y de carretera, que proporcionan una iluminación intensiva de la calzada, óptima uniformidad y autonomía en corto y largo alcance. La regulación automática y dinámica del alcance luminoso evita el deslumbramiento de los conductores que circulan en sentido contrario; incluye luz para todo tipo de climatología; luz de marcha diurna de tecnología LED con bajo consumo de energía.

**Luz adaptativa, incluye la regulación variable del alcance luminoso**

Consta de luz para curvas dinámica, luz de giro estática y regulación variable del alcance luminoso; la luz para curvas dinámica se ajusta al trazado de la carretera a partir de los movimientos del volante e ilumina las curvas de un modo variable en un rango de velocidades de 10 a 110 km/h aprox. mediante los faros de Xenón orientables. La luz de giro estática se conecta automáticamente cuando los intermitentes han estado en funcionamiento durante un tiempo prolongado a velocidades bajas e ilumina la nueva dirección de marcha del vehículo. Para el sistema de regulación variable del alcance luminoso se registran, mediante una cámara situada en el retrovisor interior, las fuentes de luz de los demás automóviles en circulación. El alcance y la anchura del cono de luz de los faros se gradúan sin escalonamiento al pasar de las luces de cruce a las de carretera y se adaptan tan perfectamente al entorno que ofrecen una buena visibilidad sin deslumbrar a los demás conductores. Además están disponibles tres distribuciones distintas de la luz de los faros que se activan en función de la velocidad: la luz de ciudad, la luz para autopista y la luz para carretera. Además, el sistema Audi connect, a través del asistente de automóvil basado en los datos de navegación y con la ayuda de los datos almacenados de las rutas del MMI Navigation plus con tecla MMI touch opcional, controla estas 3 distribuciones de iluminación. Además, las cómodas funciones de la asistencia de luz se complementan mediante la luz de cruce con iluminación delantera de configuración ancha y el modo viaje con conmutación entre tráfico a la derecha e izquierda con asistencia del GPS. (Incluye instalación lavafaros).

**Faros de tecnología LED**

Con luz de cruce, luz de carretera, luz de marcha diurna, intermitente y luz de giro estática, así como luz para todo tipo de climatología y función de luz para autopista en tecnología LED; incluye asistente de luces largas para la conexión y desconexión automáticas de las luces largas, función de luz para todo tipo de climatología para reducir el autodeslumbramiento en condiciones de visibilidad adversas (niebla, lluvia o nieve), así como luz para autopista adicional con alcance automático de mayor potencia a partir de una velocidad aproximada de 110 km/h; la tecnología LED permite una iluminación de la calzada muy parecida a la luz diurna, para una mayor seguridad y confort; mínima demanda de energía, vida útil muy larga y una percepción especialmente buena para los demás conductores. (Incluye instalación lavafaros).

Asistente de luz de carretera

Un componente de los faros de tecnología LED; reconoce automáticamente, dentro de los límites del sistema, los faros de los automóviles que circulan en sentido contrario, las luces traseras de los automóviles de su mismo sentido y las luces de los cascos urbanos. En función de la situación del tráfico, se encienden o se apagan automáticamente las luces de carretera.

Luces



Luces traseras de tecnología LED

Luces de freno, pilotos posteriores e intermitentes, así como luces del portamatrículas en tecnología LED, que permiten, gracias a una activación más rápida, avisar con mayor celeridad a los conductores que circulan por detrás; luces de marcha atrás en blanco, 2 luces antiniebla traseras; tercera luz de freno elevada en la luneta trasera.

Luz de freno adaptativa

Intermitencia de la luz de freno en caso de frenada de emergencia para avisar a los automóviles que circulan por detrás; activación automática de los intermitentes de aviso en parada y activación de los intermitentes de emergencia dependiente de la fuerza de frenada.

Sensor de luz y lluvia

Conecta y desconecta automáticamente las luces de cruce o el limpiaparabrisas en función de la luz exterior o de las precipitaciones; incluye encendido automático/apagado retardado de los pilotos traseros e iluminación de la matrícula al estacionar/abrir el vehículo.

Paquete de iluminación interior y exterior

Exterior: iluminación del entorno inferior de las manecillas de las puertas e iluminación de los asideros en tecnología LED para facilitar entrada y salida del automóvil a oscuras; se activa automáticamente al desbloquear las puertas; incluye reflectores activos en las puertas.

Interior: iluminación de entrada al vehículo. En tecnología LED: zona de los pies delantera, pulsadores en el interior de las puertas, luces del espejo de cortesía, compartimento de la consola central, luz ambiental de la consola central, luz ambiental cenital para el revestimiento interior de las puertas.

Iluminación ambiental

Complemento del paquete de iluminación interior y exterior, iluminación antideslumbrante del interior del automóvil en tecnología LED. 2 luces de lectura delante y detrás, iluminación de los portaobjetos de las puertas, iluminación de la zona de los pies y de los pulsadores en el interior de las puertas, iluminación cenital para la consola central y la superficies del interior de las puertas para mejorar la orientación espacial, incluye compartimento para gafas integrado en el módulo del techo. Iluminación del contorno de la consola central (efecto suspensión) y molduras de entrada iluminada (en caso de combinación con los paquetes S line, las molduras de entrada no llevan la inscripción S line). Se configura a través del MMI.

Retrovisores

Retrovisores exteriores con intermitentes de tecnología LED integrados

Orientables y calefactables eléctricamente, cristal del espejo convexo, plano o esférico; con función de memoria adicional al encargar los asientos delanteros regulables eléctricamente y función de orientación automática hacia el bordillo para el retrovisor en el lado del acompañante; carcasa del retrovisor pintada en el color de la carrocería, en acabado de aluminio en el Audi S7 Sportback.

de forma alternativa, a elegir:

escamoteables

incluye función de orientación automática hacia el bordillo para el retrovisor en el lado del acompañante

antideslumbrantes automáticos en ambos lados

incluye función de orientación automática hacia el bordillo para el retrovisor en el lado del acompañante

escamoteables y antideslumbrantes automáticos en ambos lados

incluye función de orientación automática hacia el bordillo para el retrovisor en el lado del acompañante

Con la función de orientación automática hacia el bordillo, al conectar la marcha atrás, el retrovisor exterior del lado del acompañante se inclina hacia abajo, de modo que proporciona al conductor una mejor visión del bordillo.

Retrovisor interior

a elegir:

antideslumbrante

antideslumbrante automático

mediante una fotocélula, detecta cuando se acerca por detrás una luz de faros demasiado intensa y se oscurece automáticamente.

Sistemas de techo

Techo de cristal practicable/corredizo

Eléctrico, con cristal de seguridad tintado de una capa y protección solar de regulación continua, deflector de viento integrado, cierre de confort desde el exterior mediante el cierre centralizado y el mando a distancia.

Sistemas de cierre



Llave de confort con desbloqueo del maletero controlado por sensor

Sistema de autorización de acceso: simplemente llevando la llave encima; bloqueo del vehículo desde el exterior mediante un pulsador situado en las manecillas de las cuatro puertas; todas las manecillas llevan con un listón embellecedor en acabado de aluminio. Al detectar el gesto correspondiente con el pie (movimiento de patada), un sensor en el parachoques trasero inicia la búsqueda de la llave de confort en la zona de la zaga. En caso de detectarse la llave, se produce la apertura de la tapa del maletero. Facilita en gran medida la carga del maletero.

Cierre asistido en las puertas

Si la puerta no ha encajado completamente en la cerradura, tira de ella hasta cerrarla.

Tapa del maletero de apertura y cierre eléctricos

Apertura mediante el mando a distancia, el pulsador del revestimiento de la puerta del conductor, el pulsador Softtouch en el hueco del tirador de la tapa del maletero o, en combinación con la llave de confort, mediante movimiento de patada; cierre mediante el pulsador de la parte interior de la tapa del maletero, el pulsador de la puerta del conductor o mediante la llave de confort opcional (presión continua); incluye cierre asistido y ángulo de apertura de la tapa del maletero programable.

Consulte en el índice los equipamientos de serie y opcionales específicos de los modelos, a partir de la página 114.

Mando a distancia universal (HomeLink)

Mando a distancia programable, pulsadores integrados en el módulo de techo interior delantero; puede utilizarse para abrir la mayoría de puertas de garaje y otras puertas exteriores; con posibilidad de controlar los sistemas de seguridad e iluminación; con asistencia de programación paso a paso mediante el MMI, búsqueda de reconocimiento de código y asistente de instalación mediante la información del diario de a bordo en la pantalla, fácil manejo mediante la interconexión altamente integrada con el MMI. (Hallará la información sobre los emisores manuales compatibles en su Servicio Oficial Audi o en www.eurohomelink.com).

Cierre centralizado

Mediante el mando a distancia integrado en la llave del automóvil, cierra las puertas, el maletero y la tapa del depósito; incluye cierre/apertura de confort para las lunas y cierre de la tapa del maletero independiente mediante mando a distancia; mando interior adicional en la puerta del conductor.

Botón Start-Stop del motor

El motor se enciende y se apaga mediante el botón Engine-Start-Stop de la consola central; simplemente hay que llevar la llave consigo.

Sistema de alarma antirrobo

Con protección antirremolcado mediante sensor del ángulo de inclinación (desconectable); incluye vigilancia del habitáculo desconectable; bocina independiente de la tensión de a bordo para la vigilancia de las puertas, del compartimiento del motor y del maletero.

Preinstalación para el asistente de localización

Preinstalación para la conexión de un asistente de localización, que permite localizar el vehículo sustraído.

Lunas



Lunas oscurcidas (cristales privacy)

Luneta trasera, ventanillas de las puertas traseras y ventanillas laterales traseras tintadas oscuras.

Cristales tintados/insonorizantes

2 cristales unidos mediante una lámina de plástico; mejor amortiguación de los ruidos exteriores y protección antirrobo; con capa antirreflectante adicional que evita el calentamiento del habitáculo; luneta trasera con cristales de serie; con panel de visión para aparatos de telepeaje (en función del país).

Cristales aislantes/insonorizantes y lunas tintadas oscuras (cristales privacy)

Parabrisas y lunetas laterales delanteras en cristal aislante/insonorizante; luneta trasera, ventanillas de las puertas traseras y ventanillas laterales traseras tintadas oscuras; parabrisas con panel de visión para aparatos de telepeaje (en función del país).

Lunas

Cristales antitérmicos

Tintados en verde; parabrisas de cristal laminado; con panel de visión para aparatos de telepeaje (en función del país).

Parasoles

Abatibles y orientables; en el lado del conductor y del acompañante, con espejo de cortesía iluminado y con tapa.

Parasol trasero

En la cubierta del maletero, abatible, de tela negra.

Otros equipamientos de exterior

Preinstalación para enganche de remolque

Consta de sistema de cableado hasta la unidad de control; preinstalación de la unidad de control y del sistema de refrigeración del motor adecuado. El enganche de remolque para su montaje posterior está disponible en Accesorios Originales Audi.

Enganche de remolque

Barra y cabeza esférica de acero forjado; Cabeza esférica orientable mecánicamente, se maneja mediante una rueda manual, con luz testigo de control en la rueda manual e indicación en el cuadro de instrumentos para controlar de un modo seguro el bloqueo, incluye estabilizador de tensión mediante el control electrónico de estabilización (ESC).

Paquete brillo

Molduras de las ventanas en aluminio anodizado, revestimiento exterior de las columnas B en negro ultrabrillante.

Audi Singleframe

Pintado en negro ultrabrillante con tirantes horizontales cromados; en gris platino en el Audi S7 Sportback, con tirantes horizontales cromados dobles.

Salidas del sistema de escape

De dos flujos, uno a la izquierda y uno a la derecha; en el Audi S7 Sportback dos tubos de escape ovals a la izquierda y dos a la derecha; embellecedores cromados para las salidas del sistema de escape.

Paquete óptico en negro Audi exclusive

Marco de la parrilla del radiador en negro ultrabrillante, parrilla del radiador, portamatrícula, marcos de los sensores de radar en las rejillas laterales del radiador y molduras de las ventanillas en negro mate. Una oferta de quattro GmbH.



Alerón trasero

Se acciona eléctricamente en función de la velocidad; emerge automáticamente de la carrocería al alcanzar los 130 km/h y se oculta a los 80 km/h; también puede accionarse manualmente pulsando el botón de la consola central.

Nombre/inscripción del modelo

En el Audi A7 Sportback nombre del modelo en la zaga, como opción también sin nombre del modelo y/o inscripción, inscripción "quattro" en la parrilla del radiador, en la zaga y en el salpicadero en el lado del acompañante; en el Audi S7 Sportback nombre del modelo en la zaga y en la parrilla del radiador, en el volante deportivo de cuero y en el cuentarrevoluciones; inscripción "quattro" en el salpicadero en el lado del acompañante, emblema "V8 T" en los guardabarridos delanteros.

Asientos/confort de asientos



Asientos delanteros regulables eléctricamente

Regulación eléctrica de la posición longitudinal, la altura y la inclinación del asiento, y la inclinación del respaldo; apoyo lumbar de 4 posiciones; asiento del conductor con función de memoria.

Apoyo lumbar de 4 posiciones

Eléctrico, para los asientos de conductor y acompañante, ajuste horizontal y vertical.

Asientos/confort de asientos

**Función de masaje delantera**

Masaje de la musculatura mediante 10 cojines neumáticos; 5 programas distintos (olas, percusiones, estiramiento, zona lumbar, hombros) en 5 intensidades; se ajusta mediante el pulsador multifunción situado en el asiento o el MMI.

Apoyabrazos central delantero

Para conductor y acompañante, se desplaza longitudinalmente y es de inclinación regulable.

Apoyabrazos central trasero

De una pieza y abatible, con compartimento.

**Asientos traseros 2+1**

Asientos traseros exteriores con costados resaltados, armonizados estéticamente con los asientos delanteros, y posibilidad de un asiento central adicional; 3 reposacabezas traseros en forma de L, con regulación de altura manual, para una mejor visibilidad hacia atrás; respaldo de la banqueta trasera divisible en una proporción 40 : 60 o abatible completamente.

Asientos deportivos S en la parte posterior

2 asientos individuales en el compartimento posterior con costados resaltados y reposacabezas integrado, armonizados estéticamente con los asientos delanteros. respaldo de la banqueta trasera divisible en una proporción 40 : 60 o abatible completamente (incluido en caso de escoger los asientos deportivos S delanteros).

**Asientos traseros**

2 plazas; armonizados estéticamente con los asientos delanteros; 2 reposacabezas traseros en forma de L, con regulación de altura manual, para una mejor visibilidad hacia atrás; respaldo de la banqueta trasera divisible en una proporción 40 : 60 o abatible completamente.

Anclaje ISOFIX para asientos infantiles, en los asientos traseros exteriores

Dispositivo para sujetar de un modo práctico los asientos infantiles según la norma ISO; su Servicio Oficial Audi puede facilitarle el asiento infantil adecuado.

Anclaje ISOFIX para asientos infantiles en el asiento del acompañante

Con interruptor de desactivación del airbag del acompañante, incluye seguro para niños eléctrico independiente en las puertas traseras.

**Calefacción de los asientos delanteros y traseros**

Las mismas funciones que la calefacción de los asientos delanteros; además, regulación independiente para los asientos traseros exteriores.

Calefacción de los asientos delanteros

Para los asientos de conductor y acompañante; calienta las superficies del asiento y del respaldo, graduable individualmente para cada asiento en 3 niveles mediante el botón de selección directa del dispositivo de mando del climatizador; además calienta los resaltes laterales del asiento en los asientos deportivos o el equipamiento de cuero.

Ventilación de asiento delantera

Ventilación activa en la banqueta, en la franja central y en el apoyamuslos de los asientos de conductor y acompañante; mediante un ventilador en los asientos normales o mediante el aire aspirado en los asientos de confort, proporciona una agradable climatización del asiento incluso con temperaturas exteriores elevadas; graduable en 3 niveles directamente desde el climatizador. Observación: con ventilación de asientos, el cuero de los asientos delanteros y traseros exteriores es perforado.

Volantes/palanca de cambio/mandos



Volante multifunción de cuero con diseño de 4 radios con levas de cambio

Las mismas funciones que el volante multifunción de cuero con diseño de 4 radios, incluye levas de cambio para cambiar las marchas en el cambio de marchas automático.

Volante multifunción de cuero con diseño de 4 radios

Con airbag de gran tamaño (fullsize); concepto de mando multifunción para manejar el MMI, el equipo de radio y –en caso de que se haya pedido– el sistema de información al conductor, el teléfono, las fuentes de audio y el sistema de navegación; campo de mandos en acabado de aluminio.

Volante multifunción de cuero con diseño de 4 radios, calefactable

Las mismas funciones que el volante multifunción de cuero con diseño de 4 radios; además, calefactable.



Volante multifunción deportivo de cuero con diseño de 3 radios con levas de cambio

Las mismas funciones que el volante multifunción deportivo de cuero con diseño de 3 radios, incluye levas de cambio para cambiar las marchas en el cambio de marchas automático; en el Audi S7 Sportback, además, con costuras específicas S en color de contraste, emblema S7 y levas de cambio en acabado de aluminio.

Volante multifunción deportivo de cuero con diseño de 3 radios con levas de cambio, calefactable

Las mismas funciones que el volante multifunción deportivo de cuero con diseño de 3 radios, incluye levas de cambio para cambiar las marchas en el cambio de marchas automático; además, calefactable; en el Audi S7 Sportback, además, con costuras específicas S en color de contraste, emblema S7 y levas de cambio en acabado de aluminio.

Volante multifunción deportivo de cuero con diseño de 3 radios

Con airbag de gran tamaño (fullsize); concepto de mando multifunción para manejar el MMI, el equipo de radio y –en caso de que se haya pedido– el sistema de información al conductor, el teléfono, las fuentes de audio y el sistema de navegación; campo de mandos en acabado de aluminio.



Aro del volante Audi exclusive con segmentos de madera

Aro del volante personalizado con madera y cuero Audi exclusive, disponible con diseño de 4 radios, con levas de cambio. Una oferta de quattro GmbH.

Aro del volante personalizado con cuero Audi exclusive

Disponible en todos los colores Audi exclusive; costura a elegir individualmente en los distintos colores Audi exclusive. Una oferta de quattro GmbH.

Aro del volante con segmentos de madera

Disponible como volante multifunción de cuero con diseño de 4 radios con levas de cambio; en madera de raíz de nogal marrón oscuro. Una oferta de quattro GmbH.

Ajuste eléctrico del volante

Regulable en altura y profundidad, con sistema de entrada y salida automáticas.

Mandos personalizados con cuero Audi exclusive

Están tapizados en cuero disponible en todos los colores Audi exclusive el aro del volante, el pomo y el fuelle de la palanca de cambio; costuras a elegir individualmente en los distintos colores Audi exclusive. Una oferta de quattro GmbH.



Pomo de la palanca de cambio con segmento de madera Audi exclusive

Pomo de la palanca de cambio individualizado con madera Audi exclusive. Una oferta de quattro GmbH.

Pomo de la palanca de cambio con segmento de madera

En madera de raíz de nogal marrón oscuro. Una oferta de quattro GmbH.

Pomo de la palanca de cambio de cuero

Armonizado cromáticamente con el color elegido para el habitáculo.

Pomo de la palanca de cambio con acabado de aluminio

Climatización



Calefacción/ventilación estacionaria

La calefacción estacionaria calienta el habitáculo y mantiene las lunas libres de escarcha antes de que usted acuda al vehículo; la ventilación estacionaria suministra aire fresco y baja la temperatura en el habitáculo; con temporizador y programación de la hora de inicio (un sistema de control inteligente calcula el periodo de utilización de la calefacción optimizando la energía y el tiempo); mando a distancia independiente con pantalla iluminada; 2 modos de calefacción a elegir: "deshielo" (modo deshielo solo para las lunas) y "calentamiento" (modo calentamiento para un precalentamiento suplementario del habitáculo).



Climatizador automático de confort de 4 zonas

Además del climatizador automático de confort: mandos del climatizador delantero con indicador digital, selección de la temperatura del aire independiente para la zona del conductor, la zona del acompañante y el compartimento trasero; mandos adicionales del climatizador con indicación digital para la climatización del fondo con regulación independiente a derecha e izquierda para temperatura, ventilador y distribución del aire (las funciones del fondo también se pueden regular desde los mandos del climatizador delanteros); con salidas de aire adicionales en las columnas B; recirculación automática mediante sensor de calidad de aire, utilización del calor residual, regulación independiente de la temperatura en la zona de los pies, guantera ventilada; 3 tipos de climatización a elegir: suave, medio, intenso.



Climatizador automático de confort

Con ventilación indirecta y ajuste según la posición del sol, regula electrónicamente la temperatura, el caudal y la distribución del aire, regulación de la temperatura independiente para conductor y acompañante; recirculación del aire, con sensor de humedad y filtro antipolvo fino/combinado; ventilación del fondo desde la consola central; identificador de llave.

Sistemas de colocación y sujeción del equipaje

Compartimentos portaobjetos

Red portaobjetos en el dorso de los respaldos de los asientos delanteros, cajones bajo los asientos delanteros (con asientos normales delanteros) y compartimentos portaobjetos en las puertas delanteras para colocar botellas de hasta 1 litro de volumen.

Guantera

En el lado del acompañante, cierre con llave, de gran volumen, con iluminación y soporte para utensilios de escritura.

Paquete portaobjetos

Consta de 2 portabebidas en el apoyabrazos central trasero, red para equipajes en el maletero y dos tomas de corriente de 12 voltios en la parte trasera.

Portabebidas

Dos, integrados en la consola central delantera.

Ganchos para bolsas

En el maletero, a derecha e izquierda.

Alfombrilla reversible

Para el maletero, Velours por un lado y goma por el otro, para cubrir todo el suelo del maletero, incluso con el respaldo de la banqueta trasera abatida.

Dispositivo de carga con bolsa para esquís/snowboard extraíble

Para transportar de un modo práctico los objetos largos, por ejemplo, hasta 4 pares de esquí o 2 snowboards; no limita el uso de los asientos traseros exteriores.

Sistemas de colocación y sujeción del equipaje



Maletero

De gran volumen con gran amplitud de carga; incluye red lateral en el lado derecho del maletero; 4 armellas de amarre en el suelo del maletero, con toma de corriente de 12 voltios; cubremaletero.

Otros equipamientos de interior

Alfombrillas delanteras

De Velours, armonizadas con el color elegido para el habitáculo.

Alfombrillas delanteras y traseras

De Velours, armonizadas con el color elegido para el habitáculo.

Alfombrillas Audi exclusive

Los colores de las alfombrillas y de los ribetes pueden escogerse libremente de la gama de colores Audi exclusive. Una oferta de quattro GmbH.

Moqueta de suelo y alfombrillas Audi exclusive

Los colores de la moqueta, de las alfombrillas y de los ribetes pueden escogerse libremente de la gama de colores Audi exclusive. Una oferta de quattro GmbH.

Pedales y reposapiés en acabado de aluminio

Molduras de entrada con inserción de aluminio

En los umbrales de las puertas; con inscripción S7 en el Audi S7 Sportback.

Acabado de aluminio en el interior

En el habitáculo, en los interruptores de las luces, el climatizador, el mando giratorio/ pulsador del MMI, las salidas de aire y en el fuelle de la palanca de cambio.

Toma de corriente de 12 voltios en el maletero

En el revestimiento lateral del maletero, detrás a derecha.

Encendedor y cenicero

Iluminados, delanteros y traseros. Si se suprime: una toma de corriente de 12 voltios detrás.

MMI® y sistemas de navegación



MMI® Navegación plus con tecla MMI touch

Incluye datos de navegación (disco duro), pantalla en color TFT de alta resolución de 8 pulgadas con representación de mapas de gran calidad y coloración de la topografía e indicación de numerosas curiosidades y maquetas de las ciudades en 3-D; elección entre tres rutas alternativas con los criterios de ruta programados (rápida/corta/económica), desplazamiento a lo largo de la ruta y puntos de maniobra en el mapa, lectura en voz alta de los boletines TMC-pro, información de ruta visualizada en pantalla dividida (puntos de maniobra, puntos de interés en autopista, TMC-pro en ruta), mapa detallado de cruces, salidas de autopista y recomendación de carril también en el sistema de información al conductor, guía de ruta dinámica con TMC-pro (siempre que esté disponible), asistencia al vehículo basada en los datos de navegación e indicación de los límites de velocidad, además introducción del destino a través del sistema de reconocimiento de voz (introducción de la dirección mediante palabra completa en una frase) o mediante la tecla MMI touch; incluye radio MMI plus, sistema de información al conductor con pantalla en color de 7 pulgadas y lector de DVD apto para reproducir los formatos MP3, WMA, AAC y MPEG 4; disco duro que puede utilizarse incluso como memoria para música comprimida (20 GB); en el Audi S7 Sportback con quattro, botones lógicos en acabado de aluminio en el panel de manejo del MMI. En combinación con el autoteléfono Bluetooth online, es posible utilizar los servicios de Audi connect (p. ej. navegación con ayuda de las imágenes de Google Earth y Street View, información meteorológica y noticias, boletines de tráfico online* de Audi).

Datos de navegación (disco duro)

Contiene los datos de navegación para los siguientes países (en la medida en que la información esté digitalizada):

Europa: Albania, Andorra, Bélgica, Bosnia-Herzegovina, Bulgaria, Dinamarca, Alemania, Estonia, Finlandia, Francia, Gibraltar, Grecia, Gran Bretaña, Irlanda, Islandia, Italia, Croacia, Letonia, Liechtenstein, Lituania, Luxemburgo, Macedonia, Moldavia, Mónaco, Montenegro, Holanda, Noruega, Austria, Polonia, Portugal, Rumania, Rusia, San Marino, Suecia, Suiza, Serbia, Eslovaquia, Eslovenia, España (incluidas las Islas Canarias), Chequia, Ucrania, Hungría, Ciudad del Vaticano, Bielorrusia.

América: Canadá, México, Estados Unidos (incluida Alaska, Hawaii, Puerto Rico, Islas Vírgenes).

Asia: China, Hong-Kong, Japón, Macao, Malasia, Singapur, Corea del Sur.

Otros países: países del AGCC (Bahrein, Qatar, Kuwait, Omán, Arabia Saudita, Emiratos Árabes Unidos), Australia, Nueva Zelanda, Sudáfrica.

MMI® touch

Componente del MMI Navegación plus; superficie sensible al tacto para un manejo intuitivo del MMI; introducción de las letras y cifras sin apartar la vista de la carretera, introducción de las cifras y letras según el contexto mediante reconocimiento de la escritura para la introducción del destino de navegación, selección de la agenda o introducción de números de teléfono con aviso acústico, fácil desplazamiento de los mapas de navegación y selección de los puntos de interés, selección de 6 emisoras de radio para asignar libremente.

Guía de automóvil basada en los datos de navegación

Tecnología interconectada gracias a Audi connect.

Componente del sistema del MMI Navegación plus con tecla MMI touch; ajuste del cambio de marchas, las luces y – en caso de que se haya pedido – el adaptive cruise control con función Stop&Go o la luz adaptativa mediante los datos de los trayectos almacenados en el sistema de navegación, como recorridos sinuosos o clasificación de las carreteras, por ejemplo, iluminación en función del entorno (urbano, interurbano, autopistas y cruces); el sistema también está disponible con la navegación desactivada.

Radio MMI®

Concepto de manejo integrado, consta de terminal MMI (unidad de manejo) y pantalla MMI extensible eléctricamente (pantalla en color de 6,5 pulgadas en el salpicadero), equipo de radio con diversidad de faeses, lector de CD (reproduce MP3 y WMA), 8 altavoces pasivos delante y detrás, potencia total de 80 vatios.

Radio MMI® plus

Concepto de manejo integrado; como la radio MMI y además 2 lectores de tarjetas SDHC (hasta 32 GB), incluye el Audi sound system, interfaz Bluetooth, sistema de información al conductor, menú Car, TP-Memo (almacenamiento automático de las noticias de tráfico durante la marcha), reproductor de CD sencillo y lector de tarjetas que reproducen MP3, WMA y AAC; incluye conexión AUX-IN; en el Audi S7 Sportback con quattro, botones lógicos en acabado de aluminio en el panel de manejo del MMI.

MMI® y sistemas de navegación



Sistema de información al conductor, con pantalla en color de 7 pulgadas

Pantalla TFT en color de alta resolución en el campo de visión directo del conductor; indicación adicional de la información de los sistemas de asistencia al conductor, reproductores utilizados, marchas, temperatura exterior y otros contenidos del sistema MMI como – en caso de que se haya pedido – la navegación, el asistente de visión nocturna o el menú del teléfono. El programa de eficiencia integrado le ayuda mostrándole los datos de consumo, el aviso de consumo de reserva e instrucciones de ahorro para conseguir una marcha particularmente económica; especialmente visible gracias a unas líneas de estado y encabezamientos de buena legibilidad (concepto de pestañas) así como la regulación automática de la luminosidad; se maneja mediante un volante multifunción de cuero. Incluye la recomendación de pausa.

Recomendación de pausa

Componente del sistema de información al conductor; la recomendación de pausa analiza el comportamiento de conducción mediante diversos sensores y avisa al conductor en caso de detectar indicios de distracción incipiente. Para ello se registran por ej. los movimientos de la dirección y los accionamientos de interruptores y pedales, y se comparan con los patrones de comportamiento individuales del conductor en cuestión. La recomendación de pausa avisa al conductor mediante una indicación en el sistema de información al conductor y mediante una señal acústica. El sistema se activa a partir de 65 km/h, pudiéndose desactivar en cualquier momento mediante el menú Car.

* Disponible en Alemania, Suiza, Austria, Bélgica, Países Bajos, Luxemburgo, Gran Bretaña, Francia e Italia.

Receptores de radio y televisión

Recepción de radio digital

Además de las emisoras analógicas, sintoniza las emisoras de radio digitales con una mejor calidad de sonido según DAB-Standard, incluye DAB+ y DMB Audio. Indicación de información adicional de acompañamiento del programa (p. ej. intérprete, título, portada) en forma de presentación de diapositivas y otros servicios de datos independientes del programa, como p. ej. boletines meteorológicos, de tráfico y de noticias. En combinación con el MMI Navegación plus, un segundo sintonizador DAB busca permanentemente una frecuencia de recepción alternativa de la emisora en funcionamiento, actualizando al mismo tiempo la lista de emisoras. Observación: la recepción depende de la disponibilidad de la red digital local; el contenido y el alcance de las informaciones adicionales dependen de su puesta a disposición por parte de la emisora de radio en cuestión.

Receptor de TV

Recepción de los canales de televisión digitales (DVB-T) en abierto (estándar MPEG-2 o MPEG-4), emisoras de audio DVB-T, teletexto y guía electrónica de programas (EPG). Posibilidad de conexión de fuentes AV-IN externas mediante el cable adaptador (disponible en Accesorios Originales Audi). Observación: la sintonización de TV depende de la disponibilidad de las redes digital y analógica locales. Durante la marcha, no es posible reproducir imágenes de AV o TV.

Preinstalación para Rear Seat Entertainment

Incluye el precableado así como el alojamiento para los soportes en los respaldos de los asientos del conductor y del acompañante. El Audi Entertainment mobile adecuado (pantalla en color de 9 pulgadas con lector de DVD integrado) y el soporte están disponibles como dispositivo Plug and Play en Audi Accesorios Originales (véase también la página 106).



Bang & Olufsen Advanced Sound System

Reproducción de Surround Sound (sonido envolvente) con 15 altavoces, incluyendo un Subwoofer y un y altavoz central cada uno con su propio canal amplificador; cubiertas de altavoz de aluminio pulido; lentes acústicas extensibles automáticamente para cada detalle del sonido llegue con un despliegue excelente y la máxima fidelidad a todos los asientos; amplificador totalmente digital DSP de 10 canales; para los altavoces de bajos y Subwoofer amplificador ICE-power de 5 canales totalmente digital de alta eficiencia; potencia total de más de 1.200 vatios; posibilidad de reproducción Surround Sound 5.1; función de privacidad: las carcasas del altavoz encapsuladas disminuyen hasta el mínimo la radiación acústica del sistema de sonido en el exterior del vehículo y permiten, por ejemplo, la intimidad al hablar por teléfono en modo manos libres; además, se consigue una perfecta definición de los altavoces; ajuste de la intensidad del volumen de los altavoces en función del ruido.

Audi sound system

Componente de la radio MMI plus, el MMI Navegación y el MMI Navegación plus con tecla MMI touch; amplificador de 6 canales, 10 altavoces con un impresionante sonidos, incluye altavoz central en el salpicadero, Subwoofer en el hueco de la rueda de repuesto, potencia total de 180 vatios.

Reproductor de CD con cargador

En la guantera, para seis CDs (reproduce MP3 y WMA), protegido contra sacudidas, fácilmente accesible, sin almacenamiento, cada CD se carga y cambia individualmente. No permite reproducir archivos de música (DRM) protegidos contra copia.

Reproductor de DVD/CD con cargador

En la guantera, para 6 DVDs o CDs, reproduce, por ejemplo, CDs de audio, DVDs de vídeo así como MP3, WMA, AAC, MPEG-4; reproduce hasta 4.000 títulos por medio; protegido contra sacudidas; los DVDs y CDs pueden cambiarse individualmente; avance y retroceso más rápidos, posibilidad de reproducción al azar. No permite reproducir archivos de música (DRM) protegidos contra copia.

Receptores de radio y televisión



BOSE Surround Sound

Reproducción de Surround Sound (sonido envolvente) mediante 14 altavoces, incluye un altavoz central en el salpicadero y un subwoofer en el hueco de la rueda de repuesto, 2 altavoces envolventes en las columnas C, amplificador de 12 canales con una potencia total de más de 600 vatios; Audio Pilot® para ajustar la intensidad del altavoz en función del ruido; reproducción de bajos potente y precisa, sonido casi real con colorido y difusión naturales para una experiencia de sonido extraordinaria; perfecto ajuste del sistema de sonido a la acústica del interior del automóvil. En combinación con el MMI Navegación plus con tecla MMI touch, puede reproducirse Surround Sound 5.1.



Audi music interface

Para conectar cualquier iPod de Apple a partir de la 4ª generación, un iPhone de Apple (funcionalidad de música) así como de los medios de almacenamiento con conector USB y reproductores de MP3. El Audi music interface está colocado en la consola central, se maneja a través del sistema MMI o un volante multifunción de cuero. Observación: solo puede utilizarse en combinación con un cable adaptador adecuado (Accesorio Original Audi). Para más información sobre los reproductores de MP3 compatibles, diríjase a su Servicio Oficial Audi o consulte en www.audi.com/mp3. Si se ha encargado el Audi music interface, se suprime la conexión AUX-IN independiente.

Set de cables adaptadores para el Audi music interface

Consta de 2 cables de conexión para conectar un iPod/iPhone o memorias de datos/reproductores audiovisuales con conexión USB (Tipo A); en Accesorios Originales Audi están disponibles otros cables adaptadores; Encontrará la información sobre compatibilidad en su Servicio Oficial Audi o en Internet en www.audi.com/mp3.

Set de cables adaptadores plus para el Audi music interface

Además de las funciones del set de cables adaptadores para el Audi music interface, permite la representación de imágenes de portada, funciones de video, etc.; dependiendo del iPod utilizado: puede utilizarse solo en combinación con los iPod de última generación. Encontrará la información sobre compatibilidad en su Servicio Oficial Audi o en Internet en www.audi.com/mp3.

Teléfono y comunicación

Interfaz Bluetooth

Componente de la radio MMI plus, el MMI Navegación y el MMI Navegación plus con tecla MMI touch; los teléfonos móviles con Bluetooth pueden conectarse al automóvil mediante esta interfaz; se puede hablar libremente en el interior del automóvil mediante micrófono; incluye Audiostreaming Bluetooth (dependiendo de la compatibilidad del móvil). Encontrará la información sobre los teléfonos móviles compatibles en su Servicio Oficial Audi o en www.audi.com/bluetooth.

Autoteléfono Bluetooth online

Conexión cómoda de su teléfono móvil con función Bluetooth al módulo UMTS interno de su automóvil (requisito: el teléfono móvil debe disponer de SIM Access Profile); lector de tarjetas SIM adicional en la visera del MMI Navegación plus con tecla MMI touch; Adopción de entradas de la guía telefónica en el vehículo y gestión de listas de llamadas; incluye los servicios en línea² de los boletines de tráfico de Audi connect¹, tales como búsqueda de los puntos de interés (POI) con mando por voz incluido, navegación con ayuda de las imágenes de Google Earth y Street View, introducción de destinos mediante myAudi o Google Maps, servicios de información como, por ejemplo, la meteorología y noticias, los puntos de acceso Wi-Fi para conectarse a Internet en el compartimento posterior mediante un terminal móvil (p. ej. un ordenador portátil) y el Audi music stream³.



Auricular para Autoteléfono Bluetooth online delantero

Con pantalla en color y lector de tarjetas SIM integrado, para hablar por teléfono de forma discreta; permite escribir cómodamente los mensajes SMS mediante el reconocimiento automático de palabras; el auricular está colocado en la consola central delantera.

Preinstalación para teléfono móvil (Bluetooth)

Consta de un dispositivo de manos libres (que incluye el sistema de mando por voz para las funciones del teléfono) y una preinstalación para un dispositivo de carga específico para móviles opcional (disponible en Accesorios Originales Audi) con una conexión a la antena del automóvil (a través de la placa base con adaptador); se maneja mediante el MMI, un volante multifunción de cuero o el sistema de mando por voz; colocada en el apoyabrazos central; Encontrará la información sobre los teléfonos móviles compatibles en su Servicio Oficial Audi o en www.audi.com/bluetooth.

Sistemas de asistencia

Audi pre sense basic

Mediante la conexión en red de distintos sistemas del automóvil, se categorizan situaciones de marcha y, si fuera necesario, se adoptan las medidas oportunas para la protección preventiva de los ocupantes. Entre otras: tensionamiento del cinturón, activación del sistema de intermitentes y cierre de ventanas y – si se ha pedido – del techo de cristal practicable/corredizo.

Audi active lane assist

Asistente para cambio de carril, ayuda al conductor al cambiar de carril dentro de los límites del sistema (rango de funcionamiento de 60 a 250 km/h); si el sistema está activado y preparado, y el conductor no ha activado los intermitentes, el Audi active lane assist, mediante suaves intervenciones correctoras en la dirección, ayuda a mantener el vehículo dentro de las líneas de delimitación de la trayectoria detectadas; a su vez, el conductor puede escoger si desea recibir la asistencia de forma continua o tan solo justo antes de sobrepasar la señalización del carril (se puede elegir entre momentos de dirección tempranos/tardíos); además está disponible la vibración del volante si así lo desea el conductor; indicación adicional en la pantalla Head-up display (puede encargarse como opción).

adaptive cruise control con función Stop&Go, que incluye el Audi pre sense front

Regulación automática de la distancia (rango de regulación de 0 a 250 km/h); reconoce, dentro de los límites del sistema y con ayuda de dos sensores de radar y una cámara, los vehículos que circulan por delante y mantiene la distancia mediante la intervención automática de los frenos y la aceleración; frenado autónomo hasta la parada, re arranque automático a elección del conductor; 4 niveles de distancia y 4 modos de conducción (efficiency, comfort, dynamic y auto) regulables de modo independiente. En combinación con el MMI Navegación plus, es posible utilizar los servicios de Audi connect: gracias a los datos de ruta almacenados en el sistema de navegación, tales como trazados de curvas o clasificaciones de carreteras, es posible una regulación aún más cómoda de la distancia, por ejemplo al circular por detrás de otro vehículo por carreteras sinuosas. Además del Audi pre sense basic, con el Audi pre sense front se activan unas medidas de protección preventivas ante una posible colisión frontal, incluido el Audi braking guard con aviso al conductor mediante un asistente de frenada ampliado y con protección preventiva de los ocupantes. Para el reconocimiento, el Audi pre sense front utiliza, dentro de los límites del sistema, un análisis por sensores frontales del adaptive cruise control con función Stop&Go. Ampliación de la función de reducción de la velocidad: ésta se activa por debajo de 30 km/h, en caso de que exista peligro de colisión con un vehículo detenido o en movimiento, a fin de reducir la gravedad de la colisión o incluso evitarla.

El **Audi pre sense plus** está incluido en caso de encargar adicionalmente el Audi Side Assist. Además de la funciones del Audi pre sense front, en el Audi pre sense plus interviene el Audi braking guard en determinadas situaciones en las que es inevitable una colisión, iniciando una desaceleración total para disminuir en lo posible la velocidad de choque en una colisión hasta llegar aprox. a 40 km/h.



Head-up display

Si el conductor lo desea, proyecta la información relevante para el conductor de los sistemas de asistencia, navegación o indicaciones de advertencia en el parabrisas en el campo de visión directo del conductor; ajustable en altura; permite indicaciones en varios colores contrastados con una mínima desviación de la mirada.

Indicación del límite de velocidad basado en cámara

Reconocimiento mediante cámaras e indicación de los límites de velocidad, incluye las indicaciones de velocidad temporales (por ejemplo, en autopistas). Además, dentro de los límites del sistema, se realiza una evaluación según la situación en presencia de humedad, límites de la velocidad según la hora del día, zonas en obras o al llevar un remolque. Cuando la cámara no puede reconocer un signo, gracias a Audi connect se muestra el límite de velocidad de los datos de navegación del MMI Navegación plus (en caso de que esté disponible). Símbolo de aviso adicional en la pantalla Head-up display (puede encargarse como opción).

¹ Pueden variar el contenido y el alcance de los servicios en línea ofrecidos por Audi connect y solo están disponibles con contratos de telefonía móvil con opción de datos y en Europa solo dentro del área de cobertura de las redes de telefonía móvil.

Su utilización genera costes adicionales (tarifas y facturación en función del contrato de telefonía móvil personal; debido al elevado volumen de datos, se recomienda un contrato de telefonía móvil con tarifa plana de datos).

² Derecho de utilización sin costes durante 36 meses a partir de la activación inicial. En caso de que ésta no se produzca dentro de los 6 meses posteriores a la primera matriculación del vehículo, se reducirá proporcionalmente el derecho de utilización gratuita. Su Servicio Oficial Audi le informará sobre las posibilidades de extensión sujetas a pago una vez transcurrido este periodo.

³ Para informarse sobre la fecha de lanzamiento exacta, consulte a su Servicio Oficial Audi.

Sistemas de asistencia

**Audi side assist, incluye el Audi pre sense rear**

Asistente para cambio de carril, ayuda al conductor al cambiar de carril dentro de los límites del sistema (rango de funcionamiento de 30 a 250 km/h). Hay indicadores integrados en ambos retrovisores exteriores. El sistema Audi side assist, mediante dos sensores de radar, mide la distancia y la diferencia de velocidad entre el vehículo detectado y el automóvil propio. Si el Audi side assist calcula que, por la diferencia de velocidad y la distancia detectadas, es demasiado arriesgado efectuar un cambio de carril, el retrovisor exterior correspondiente emite una señal. Para detectar una posible colisión por alcance, el Audi pre sense rear utiliza, además del Audi pre sense basic y dentro de los límites del sistema, los sensores traseros del Audi side assist.

El **Audi pre sense plus** está incluido en caso de encargarse adicionalmente el adaptive cruise control con función Stop&Go. Adicionalmente al Audi pre sense front, el Audi pre sense plus interviene en el Audi braking guard en determinadas situaciones en las que es inevitable una colisión, iniciando una desaceleración total para disminuir en lo posible la intensidad de la fuerza de choque hasta llegar aproximadamente a 40 km/h.

**Asistente de visión nocturna con marcación de peatones detectados**

Con cámara de imagen térmica integrada; ofrece al conductor, durante la conducción nocturna, un campo de visión ampliado más allá del cono de luz de la luz de cruce; registra las imágenes térmicas, un algoritmo de procesamiento de imágenes analiza los datos de la cámara y marca en amarillo las personas detectadas en la pantalla en color del sistema de información al conductor opcional; el marcado cambia a rojo y se activa un aviso acústico si el sistema detecta un posible peligro mediante el análisis del movimiento y la posición de la persona detectada. Además, la persona es iluminada tres veces en rápida sucesión por uno de los faros (luz de marcación). Símbolo de advertencia adicional en el Head-up display (puede encargarse como opción). La calidad de imagen es limitada en condiciones ambientales adversas.

Control automático de velocidad (Tempomat)

Mantiene constante cualquier velocidad deseada a partir de aprox. 30 km/h, en la medida en que lo permita la potencia o el efecto de frenado del motor; se maneja a través de la palanca independiente en la columna de dirección.

Asistente de arranque en pendientes

Retiene el vehículo después de detenerlo, tanto estando en subidas como en pendientes, y ello sin limitación de tiempo. Este sistema se activa pulsando un botón y permite al conductor arrancar cómodamente sin necesidad de accionar el freno de aparcamiento electromecánico.

**Audi parking system plus**

Facilita el aparcamiento hacia delante mediante señales visuales y acústicas, y hacia atrás mediante indicaciones en la pantalla del MMI; medición a través de cuatro sensores de ultrasonidos, integrados discretamente en el parachoques; como opción adicional, puede encargarse con cámara de marcha atrás o cámara delantera y de marcha atrás.

**Asistente de estacionamiento park assist con aviso de 360°**

Mediante medición por sensores de ultrasonidos, busca los huecos de aparcamiento adecuados a lo largo de la calzada, calcula el recorrido de entrada ideal para los huecos de aparcamiento en batería y el recorrido de entrada y salida ideal para huecos de aparcamiento en paralelo; realiza el proceso de maniobra de forma casi automática. Ahora es posible aparcarse incluso en los huecos más pequeños o en zonas en curvas, pues facilita el proceso de aparcamiento mediante varias maniobras. Mientras la dirección esté controlada por el vehículo, el conductor solo tiene que acelerar y frenar. La visualización del de 360° avisa, dependiendo del ángulo de dirección, de la presencia de obstáculos laterales, y permite entrar y salir del aparcamiento cómodamente y sin arañazos indicando el ángulo de dirección adecuado; como opción adicional, puede encargarse con cámara de marcha atrás o cámara delantera y de marcha atrás.

Sistemas de asistencia



Cámara de marcha atrás

Representación gráfica de la zona delante y detrás del vehículo en la pantalla del MMI, con modo de indicación dinámico para la trayectoria calculada (dependiente del ángulo de dirección) incluye líneas auxiliares y de guía para identificar los puntos de viraje al estacionar en paralelo, cámara de marcha atrás integrada discretamente en el asidero de la tapa del maletero.

Cámara delantera y de marcha atrás

Representación gráfica de la zona delante y detrás del vehículo en la pantalla del MMI, la cámara de marcha atrás posee el modo de indicación dinámico para la trayectoria calculada (dependiente del ángulo de dirección) incluye líneas auxiliares y de guía para identificar los puntos de viraje al estacionar en paralelo, cámara de marcha atrás integrada discretamente en el asidero de la tapa del maletero, modo de indicación adicional hacia delante de las zonas laterales a izquierda/derecha y hacia atrás de las zonas laterales a izquierda/derecha para salir de un modo seguro de las plazas de aparcamiento estrechas, en accesos a aparcamientos.

Tren de rodaje/frenos

Audi drive select

Cambio de las características del automóvil mediante, por ejemplo, el ajuste de la asistencia de dirección, el acelerador y curva característica del cambio de marchas o de la suspensión neumática adaptativa; modos disponibles: comfort, auto, dynamic, efficiency e individual. Además, el sistema influye en otros equipamientos opcionales. El modo efficiency disponible en todos los motores TFSI y TDI, mejora el ajuste básico del motor, el cambio de marchas, el adaptive cruise control opcional y la climatización.

Dirección dinámica

Mejora la dinámica de conducción y el confort de marcha mediante la regulación dependiente de la situación de marcha de la dirección, p. ej. durante el trazado de curvas, el cambio de carril o el estacionamiento. Además de la adaptación del esfuerzo de dirección (como en la dirección asistida electromecánica), tiene lugar una adaptación del ángulo de dirección (relación de dirección). Asimismo, el sistema mejora la estabilidad del vehículo mediante el ESC.

Suspensión neumática adaptativa

Suspensión neumática regulada electrónicamente con sistema de amortiguación adaptivo gradual en las 4 ruedas, regula automáticamente el nivel y la amortiguación del automóvil; incluye regulación del nivel; ajuste en distintos modos mediante el Audi drive select.

Suspensión neumática adaptativa deportiva

Con reglaje específico S: suspensión neumática regulada electrónicamente con sistema de amortiguación adaptivo gradual en las 4 ruedas, regula automáticamente el nivel y la amortiguación del automóvil; cuatro modos (automatic, comfort, dynamic, lift), seleccionables a través del sistema MMI; incluye regulación del nivel; amortiguación más rígida, nivel del vehículo rebajado hasta 20 mm dependiendo del modo.

Tren de rodaje deportivo

Carrocería rebajada aprox. 10 mm, con reglaje más rígido de la suspensión y la amortiguación, para un contacto más directo con la calzada y una conducción más deportiva.

Tren de rodaje deportivo S line

Con ajuste más dinámico y altura rebajada en 20 mm.

Sistema de frenos

Sistema de frenos de doble circuito en diagonal e intensificador de la fuerza de frenado, sistema antibloqueo (ABS), distribución electrónica de la fuerza de frenada (EBV) y asistente de frenada hidráulico, discos de freno delanteros y traseros autoventilados (detrás a partir de 245 CV/180 kW), los traseros con freno de aparcamiento electromecánico; en el Audi S7 Sportback, sistema de frenos de alto rendimiento y pinzas del disco de freno pintadas en negro, las delanteras con emblema S7.

Freno de estacionamiento electromecánico

Con asistente de arranque; entre sus funciones se cuentan mantener el vehículo inmóvil, asistencia al arranque mediante la liberación automática al arrancar y función de frenado de emergencia en las 4 ruedas durante la marcha.

Discos de freno cerámicos

Sistema de frenos de alto rendimiento de 19 pulgadas con discos de freno cerámicos delanteros y traseros reforzados con fibra de carbono, conductos de ventilación especialmente desarrollados para los discos de freno autoventilados y perforados; pinzas portapastillas ultrabrillantes en color antracita, delante con inscripción "Audi ceramic".

Tecnología/seguridad

Carrocería galvanizada

Construcción ligera híbrida de aluminio; totalmente galvanizada en las zonas susceptibles de corrosión, autoprotante, unida a los bajos con soldadura, parte delantera y trasera con zonas de absorción de impactos definidas. (12 años de garantía contra corrosión).

Protección contra impactos laterales

Integrada en las puertas, compuestos de soportes de aluminio resistente delante y detrás.

Seguro para niños

Dispositivo de seguridad infantil eléctrico en las puertas traseras, que se acciona mediante el pulsador de seguridad infantil situado en el apoyabrazos de la puerta del conductor; además, seguro para niños eléctrico para los elevallunas traseros.

Airbag de gran tamaño (full-size)

Para conductor y acompañante, de activación adaptativa en 2 fases en función de la fuerza del impacto y la estatura de la persona; airbag laterales delanteros integrados en el respaldo de los asientos; sistema de airbag para la cabeza, protege a los pasajeros delanteros y traseros exteriores en caso de impacto lateral, se despliegan unas almohadillas a través de la superficie de las lunas laterales.

Airbag laterales

Delanteros integrados en los respaldos de los asientos.

Airbag laterales traseros

Para las plazas exteriores, integrados en el respaldo de los asientos; como complemento de la protección contra impactos laterales de las puertas y del sistema de airbag para la cabeza.

Tecnología/seguridad

Sistema de reposacabezas integral

En caso de colisión por alcance, y gracias a la forma del asiento, el tronco queda protegido y la cabeza bien apoyada; de este modo se incrementa la acción protectora y se reduce el riesgo de un traumatismo por “latigazo”.

Cuadro de instrumentos

Con iluminación regulable; indicadores de temperatura del líquido refrigerante y de reserva de combustible, cuentarrevoluciones con reloj digital, velocímetro con indicación resaltada de la velocidad y cuentakilómetros y cuentakilómetros diario electrónicos, indicación de la frecuencia de radio, temperatura exterior y alcance del combustible, luces de aviso y control, indicador del intervalo de mantenimiento; en el Audi S7 Sportback, con cifras en gris específicas S, agujas blancas, inscripción S7 en el cuentarrevoluciones y resalte automático de las agujas al arrancar el motor.

Columna de dirección de seguridad

Complementa el potencial de protección del cinturón de seguridad y del airbag.

Gestión de energía de la batería

Controla la alimentación del vehículo con energía eléctrica, tanto con el vehículo en marcha como al estar parado.

Cinturones de seguridad

Cinturones automáticos de tres puntos de sujeción; pretensores reversibles, limitadores de la fuerza de tensado adaptivos y regulación de la altura/consulta del cierre de los cinturones delanteros; control de uso del cinturón en el asiento del conductor y del acompañante, con señales de aviso acústicas y visuales; cinturones armonizados con el color del interior.

Cinturones de seguridad Audi exclusive

El color de la banda del cinturón a elegir libremente entre los colores Audi exclusive. Una oferta de quattro GmbH.

Control de uso de cinturones

Para los asientos de conductor y acompañante; una señal de aviso acústica y visual recuerda que hay que abrocharse el cinturón.

Depósito de combustible, 65 l

Depósito de combustible, 73 l

Depósito de combustible, 75 l

Triángulos de emergencia

Con soporte, en el lado interior de la tapa del maletero

Botiquín

En el compartimento del apoyabrazos central trasero.

Sistema antibloqueo de frenos (ABS)

Con distribución electrónica de la fuerza de frenado (EBV) y asistentes hidráulicos de frenada.

Control electrónico de tracción (ASR)

Para una tracción y estabilidad transversal óptimas, reduce el deslizamiento de las ruedas motrices.

Bloqueo electrónico del diferencial (EDS)

El sistema de ayuda de arranque frena automáticamente las ruedas motrices sobre calzadas de distinto grado de agarre y firmes resbaladizas, proporcionando una potente fuerza de avance.

Control electrónico de estabilización (ESC)

Interconecta los sistemas ABS, EBV, ASR y EDS con sus propios sensores y compara los datos de conducción con los datos de referencia; mediante el frenado selectivo de las ruedas individuales y la intervención en la gestión del motor, proporciona mayor estabilidad en las situaciones de marcha arriesgadas.

ESC con bloqueo transversal electrónico

Integrado en el ESC; modifica las fuerzas motrices dependiendo de la situación de marcha mediante la intervención selectiva en los frenos; en los recorridos con curvas, el bloqueo transversal electrónico proporciona un comportamiento de marcha más preciso y neutro, sin subvirajes; mejora la tracción y la dinámica en las curvas. (Para los modelos con tracción delantera).

Dirección asistida electromecánica

Sistema de dirección por cremallera sin mantenimiento con servoasistencia en función de la velocidad; una sensación de manejo preciso del volante a altas velocidades, y una asistencia extraordinaria al aparcar; con asistencia a la contradirección activa, que proporciona al conductor una recomendación de dirección para una mejor estabilización del automóvil.

multitronic®

Generación de cambio de marchas de progresión continua multitronic con programa de regulación dinámica y deportivo; permite escoger entre 8 etapas de marcha; embrague de discos múltiples regulado hidráulicamente. (Para los modelos con tracción delantera).

S tronic®

El cambio de doble embrague de 7 velocidades con accionamiento electrohidráulico posibilita unos tiempos de cambio más cortos y un cambio sin interrupción perceptible de la tracción; se puede manejar mediante las levas de cambio opcionales situadas detrás del aro volante o la palanca de cambio; en el modo automático, el conductor puede elegir entre 2 programas, D (normal) y S (deportivo). (Para los modelos con tracción quattro).

tiptronic

Cambio automático de 8 marchas con programa dinámico de cambio de marcha (DSP), como opción manejo manual a través de las levas de cambio en el aro del volante multifunción de cuero, incluye programa deportivo adicional.

quattro®

Tracción integral permanente con diferencial central autobloqueante y regulación selectiva del par en función de la rueda; distribución de la fuerza de tracción a cada rueda en función de la situación de marcha para conseguir un control preciso del comportamiento de marcha.

quattro® con diferencial deportivo

El diferencial deportivo regulado electrónicamente distribuye las fuerzas de tracción de forma variable entre las ruedas traseras y proporciona un extraordinario confort de aceleración en las curvas y una estabilización del vehículo durante las reacciones de alternancia de carga; además garantiza un manejo más ágil así como un comportamiento de viraje más directo, con un menor esfuerzo de dirección.

Sistema de recuperación

Durante una fase propulsada o una fase de frenado, y gracias al aumento de la tensión del generador, la energía cinética se transforma en energía eléctrica utilizable. De este modo, en la siguiente fase de aceleración el generador se verá menos solicitado, ya que aprovechará esta energía, y se ahorrará hasta un 3% de combustible.

Sistema Start-Stop

Ayuda a disminuir el consumo de combustible y las emisiones de CO₂ desconectando el motor en periodos de parada, por ejemplo, en los semáforos. Para volver a encender el motor de un modo óptimo, el proceso de encendido ya se inicia al soltar el pedal de freno. Puede desactivarse en cualquier momento mediante un interruptor.

Tecnología/seguridad

Audi TDI clean diesel

Además del equipamiento de serie con catalizador de oxidación y filtro de partículas diésel, el modelo con TDI clean diesel tiene unas emisiones de escape reducidas, gracias a un novedoso sistema de tratamiento de los gases de escape. Mediante el innovador catalizador de óxido de nitrógeno (catalizador DeNOx) situado al final del sistema de escape se reducen los óxidos de nitrógeno. Una bomba inyecta en cantidades mínimas el aditivo biodegradable AdBlue®*. Posteriormente, esta solución se descompone en el flujo de gas de escape caliente formando amoníaco, el cual convierte los óxidos de nitrógeno en nitrógeno y agua. Esta disociación se denomina reducción catalítica selectiva (Selective Catalytic Reduction). Llenado del depósito de AdBlue independiente conforme a las indicaciones mostradas en la pantalla del cuadro de instrumentos. Se recomienda encargar el llenado del depósito de AdBlue en un Servicio Oficial Audi (cada 15.000 km aprox.).

Cancelación activa del ruido

El sistema de cancelación activa del ruido compensa los ruidos molestos generados por frecuencias concretas. Utiliza el principio de interferencia destructiva. Emite ondas de igual frecuencia al ruido pero opuestas, a través del equipo de sonido, anulando el sonido no deseado.

Garantía adicional Audi

Garantía adicional Audi

Se contrata directa y exclusivamente al comprar un vehículo nuevo; continua de un modo consecuente la garantía del fabricante y ofrece con ello más allá de los 2 primeros años la continuación de la protección de riesgo y costes de las revisiones en el concesionario oficial. Existen 9 combinaciones de duración de la garantía y kilometraje total a elegir:

Garantía adicional Audi de 1 año adicional, kilometraje total máximo 30.000 km

Garantía adicional Audi de 1 año adicional, kilometraje total máximo 60.000 km

Garantía adicional Audi de 1 año adicional, kilometraje total máximo 90.000 km

Garantía adicional Audi de 2 años adicionales, kilometraje total máximo 40.000 km

Garantía adicional Audi de 2 años adicionales, kilometraje total máximo 80.000 km

Garantía adicional Audi de 2 años adicionales, kilometraje total máximo 120.000 km

Garantía adicional Audi de 3 años adicionales, kilometraje total máximo 50.000 km

Garantía adicional Audi de 3 años adicionales, kilometraje total máximo 100.000 km

Garantía adicional Audi de 3 años adicionales, kilometraje total máximo 150.000 km

Accesorios Originales Audi: No hay nada más inspirador que mantenerse fiel a sí mismo.

El Audi A7 Sportback define una categoría de automóvil completamente nueva en la que se conjugan la elegancia de una berlina, la funcionalidad de un Avant y la emoción de un Coupé. Pero todavía le falta algo: su personalidad. Diseñe su Audi A7 Sportback con Accesorios Originales Audi siguiendo todos sus deseos. En las siguientes páginas encontrará una pequeña selección de la amplia oferta de Accesorios Originales Audi.





Encontrará más información en el catálogo de accesorios originales del Audi A7 Sportback, en www.audi.es y en su Servicio Oficial Audi.





1 2

1 Baúl portaesquí y portaequipaje (450 l)¹

Cierre con llave y apertura por ambos lados. Apropiado para esquís de hasta 2,10 m de longitud. También está disponible con una capacidad de 480 l o en el modelo compacto de 370 l de capacidad. Carga máxima admisible, 50 kg. (Solo puede utilizarse en combinación con las barras transversales.)

2 Llantas de aleación de aluminio con diseño parabólico de 5 brazos, antracita

Un diseño extraordinario, que conjugará perfectamente con su Audi A7 Sportback. Con brazos pulidos. En las dimensiones 9 J x 20 para neumáticos del tamaño 265/35 R 20.

3 Llantas para invierno de aleación de aluminio con diseño de 5 radios en "V"

Rueda para invierno completa extraordinariamente atractiva en original diseño. Apta para cadenas. En las dimensiones 8 J x 19 para neumáticos del tamaño 235/45 R 19. Las cadenas están disponibles en Audi Accesorios Originales.

4 Barras transversales

Barras transversales a las que pueden aplicarse distintas soluciones de transporte en el techo, como por ejemplo, soporte para bicicletas, soporte para kayacs y baúl portaesquí y portaequipajes. El perfil está realizado en tubos de aluminio anodizado. Las barras transversales son muy fáciles de montar y disponen de cierre con llave. El peso máximo admisible de las barras, los elementos superpuestos y la carga es de 90 kg.

5 Audi Entertainment mobile²

El Rear Seat Entertainment de segunda generación es una pantalla de 9 pulgadas con lector de DVD integrado, que puede montarse en el respaldo de los asientos delanteros. Excelente calidad de imagen gracias a la pantalla de alta resolución, gran funcionalidad y numerosas posibilidades de conexión, p. ej. los auriculares Bluetooth disponibles por separado. Gracias al nuevo soporte para dispositivos móviles, puede fijarse fácilmente y utilizarse también fuera del vehículo.

6 Cubierta para el maletero

Cubierta confeccionada a medida. Es lavable y robusta. El borde protege mejor la base del maletero contra el vertido de líquidos.

7 Asistente de localización Audi plus³

Mediante tecnología GPS/GSM, permite la localización y el seguimiento de un automóvil robado en 27 países europeos. Con identificación automática del conductor y dispositivo inteligente que dificulta el reenganche.

Asiento infantil Audi youngster plus

Ofrece un alto grado de confort gracias a la guía inteligente del cinturón. El respaldo es ajustable en altura y anchura. Las adaptaciones pueden llevarse a cabo fácilmente a través de una mirilla para el ajuste del tamaño. Indicado para niños de 15 a 36 kg (de 3 años y medio a 12 años aproximadamente). Otros equipamientos disponibles: el capazo para bebé Audi para niños pequeños hasta 13 kg y asiento infantil Audi con ISOFIX para niños de 9 a 18 kg.

¹ Si se utiliza, se limitará la apertura de la tapa del maletero del vehículo. ² Requisito indispensable: preinstalación para el Rear Seat Entertainment en el vehículo. ³ Obtendrá información más detallada en su Servicio Oficial Audi.



Modelo	A7 Sportback 2.8 FSI (204 CV/150 kW)	A7 Sportback 2.8 FSI quattro (204 CV/150 kW)	A7 Sportback 3.0 TFSI quattro (310 CV/228 kW)	A7 Sportback 3.0 TDI (204 CV/150 kW)
Tipo de motor	Motor de gasolina de 6 cilindros en "V" con inyección directa y Audi valvelift system	Motor de gasolina de 6 cilindros en "V" con inyección directa y Audi valvelift system	Motor de gasolina de 6 cilindros en "V" con inyección directa y módulo de carga mecánico	Motor diésel de 6 cilindros en V, con sistema de inyección common rail y turboalimentación
Cilindrada, cm ³ (válvulas por cilindro)	2773 (4)	2773 (4)	2995 (4)	2967 (4)
Potencia máxima ¹ , CV (kW)/rpm	204 (150)/5250-6500	204 (150)/5250-6500	310 (228)/5500-6500	204 (150)/3750-4500
Par motor máximo, Nm/rpm	280/3000-5000	280/3000-5000	440/2900-4500	400/1250-3500
Transmisión/llantas				
Tipo de tracción	Tracción delantera	Tracción integral permanente quattro®	Tracción integral permanente quattro®	Tracción delantera
Tipo de cambio	multitronic	S tronic de 7 velocidades	S tronic de 7 velocidades	multitronic
Llantas	Llantas forjadas de aluminio, 8,5 J x 18	Llantas forjadas de aluminio, 8,5 J x 18	Llantas forjadas de aluminio, 8,5 J x 18	Llantas forjadas de aluminio, 8,5 J x 18
Neumáticos	255/45 R 18	255/45 R 18	255/45 R 18	255/45 R 18
Peso/volumen				
Peso en vacío ² , kg	1735	1805	1860	1770
Peso máximo admisible, kg	2270	2340	2395	2305
Carga en baca / apoyo admisible, kg	100/85	100/85	100/85	100/85
Carga admisible de remolque ³ , kg	sin freno con pendiente del 12% con pendiente del 8%	750 1900 2100	750 1900 2100	750 1800 1900
Capacidad aprox. del depósito, l	65	65	65	65
Prestaciones de marcha / consumos⁴				
Velocidad máxima, km/h	235	235	250 ⁵	235
Aceleración 0-100 km/h, s	7,9	8,3	5,6	7,4
Tipo de combustible	Gasolina Súper sin azufre, 95 RON ⁶	Gasolina Súper sin azufre, 95 RON ⁶	Gasolina Súper sin azufre, 95 RON ⁶	Diésel sin azufre ⁷
Consumo de combustible ⁸ , l/100 km	urbano interurbano promedio	9,6 6,1 7,4	10,7 6,5 8,0	10,8 6,6 8,2
Emisiones de CO ₂ ⁸ , g/km	urbano interurbano promedio	224 142 172	249 151 187	252 153 190
Norma de emisiones	EU5	EU5	EU5	EU5

Modelo	A7 Sportback 3.0 TDI quattro (204 CV/150 kW)	A7 Sportback 3.0 TDI quattro (245 CV/180 kW)	A7 Sportback 3.0 TDI clean diesel quattro (245 CV/180 kW) ⁹	A7 Sportback 3.0 TDI quattro (313 CV/230 kW)
Tipo de motor	Motor diésel de 6 cilindros en V, con sistema de inyección common rail y turboalimentación	Motor diésel de 6 cilindros en V, con sistema de inyección common rail y turboalimentación	Motor diésel de 6 cilindros en V, con sistema de inyección common rail y turboalimentación	Motor diésel de 6 cilindros en V, con sistema de inyección common rail y turboalimentación
Cilindrada, cm ³ (válvulas por cilindro)	2967 (4)	2967 (4)	2967 (4)	2967 (4)
Potencia máxima ¹ , CV (kW)/rpm	204 (150)/3250-4500	245 (180)/4000-4500	245 (180)/4000-4500	313 (230)/3900-4500
Par motor máximo, Nm/rpm	450/1250-3000	580/1750-2500	580/1750-2500	650/1450-2800
Transmisión/llantas				
Tipo de tracción	Tracción integral permanente quattro®	Tracción integral permanente quattro®	Tracción integral permanente quattro®	Tracción integral permanente quattro®
Tipo de cambio	S tronic de 7 velocidades	tiptronic de 8 etapas	S tronic de 7 velocidades	tiptronic de 8 etapas
Llantas	Llantas forjadas de aluminio, 8,5 J x 18	Llantas forjadas de aluminio, 8,5 J x 18	Llantas forjadas de aluminio, 8,5 J x 18	Llantas forjadas de aluminio, 8,5 J x 18
Neumáticos	255/45 R 18	255/45 R 18	255/45 R 18	255/45 R 18
Peso/volumen				
Peso en vacío ² , kg	1860	1860	1895	1925
Peso máximo admisible, kg	2395	2395	2430	2460
Carga en baca / apoyo admisible, kg	100/85	100/85	100/85	100/85
Carga admisible de remolque ³ , kg	sin freno con pendiente del 12% con pendiente del 8%	750 1800 1900	750 2000 2100	750 2100 2100
Capacidad aprox. del depósito, l	65	65	73	65
Prestaciones de marcha / consumos⁴				
Velocidad máxima, km/h	235	250 ⁵	250 ⁵	250 ⁵
Aceleración 0-100 km/h, s	7,2	6,3	6,4	5,3
Tipo de combustible	Diésel sin azufre ⁷	Diésel sin azufre ⁷	Diésel sin azufre ⁷	Diésel sin azufre ⁷
Consumo de combustible ⁸ , l/100 km	urbano interurbano promedio	6,8 5,1 5,8	7,2 5,3 5,9	7,3 5,1 5,9
Emisiones de CO ₂ ⁸ , g/km	urbano interurbano promedio	179 135 152	188 139 156	192 134 156
Norma de emisiones	EU5	EU5	EU6	EU5

Modelo	S7 Sportback 4.0 TFSI quattro (420 CV/309 kW)	
Tipo de motor	Motor de gasolina de 8 cilindros en "V" con inyección directa y Audi valvelift system	
Cilindrada, cm ³ (válvulas por cilindro)	3993 (4)	
Potencia máxima ¹ , CV (kW)/rpm	420 (309)/5500-6400	
Par motor máximo, Nm/rpm	550/1400-5200	
Transmisión/llantas		
Tipo de tracción	Tracción integral permanente quattro®	
Tipo de cambio	S tronic de 7 velocidades	
Llantas	Llantas de aleación de aluminio con diseño de 5 radios paralelos (diseño S), 8,5 J x 19	
eumáticos	255/40 R 19	
Peso/volumen		
Peso en vacío ² , kg	2020	
Peso máximo admisible, kg	2555	
Carga en baca / apoyo admisible, kg	100/85	
Carga admisible de remolque ³ , kg	sin freno con pendiente del 12% con pendiente del 8%	750 2100 2100
Capacidad aprox. del depósito, l	75	
Prestaciones de marcha / consumos⁴		
Velocidad máxima, km/h	250 ⁵	
Aceleración 0-100 km/h, s	4,7	
Tipo de combustible	Gasolina Súper sin azufre, 95 RON ⁶	
Consumo de combustible ⁸ , l/100 km	urbano interurbano promedio	13,4 7,5 9,6
Emissiones de CO ₂ ⁸ , g/km	urbano interurbano promedio	312 174 225
Norma de emisiones	EU5	

Notas explicativas

- ¹ El valor indicado se ha determinado conforme al método de medición especificado (directiva 80/1269/CEE en la versión actualmente vigente).
- ² Peso del vehículo en vacío con conductor (68 kg), equipaje (7 kg) y depósito de combustible lleno al 90 %, determinado conforme a la directiva 92/21/CEE en la versión actualmente vigente. Los equipamientos opcionales pueden aumentar el peso en vacío del vehículo, así como su coeficiente de resistencia al aire, por lo que la carga útil admisible y la velocidad máxima se reducen correspondientemente.
- ³ La potencia del motor se reduce a medida que aumenta la altura. Por tal razón, a partir de 1.000 metros sobre el nivel del mar, así como por cada 1.000 metros adicionales, deberá reducirse un 10 % el peso total (carga admisible de remolque + peso máximo del vehículo tractor). Valor válido para la carga remolcable con dispositivo de remolque instalado en fábrica. Si se utiliza el vehículo con dispositivo de remolque con finalidades comerciales, en determinadas condiciones necesitará un aparato de control homologado por la UE.
- ⁴ El consumo de combustible y las emisiones de CO₂ de un vehículo no dependen sólo del aprovechamiento eficiente del combustible por parte del vehículo, sino también del estilo de conducción y de otros factores ajenos a la técnica. El CO₂ es el gas que produce el efecto invernadero, principal responsable del calentamiento terrestre.
- ⁵ Autolimitada.
- ⁶ Se recomienda el uso de combustible sin plomo Súper sin azufre de 95 RON según DIN EN 228. Si no hubiera disponible: combustible sin plomo Normal sin azufre de 91 RON según DIN EN 228 con una mínima disminución de la potencia. Puede utilizarse la calidad de combustible sin plomo de 95 RON con una proporción máxima de etanol del 10 % (E10). Los datos sobre consumo se refieren al uso de combustible de 95 RON según 692/2008/CE.
- ⁷ Se recomienda el uso de gasóleo sin azufre según DIN EN 590. Si no hubiera disponible: diésel según DIN EN 590.
- ⁸ Los valores indicados se han determinado conforme al método de medición especificado. Los datos no se refieren a un vehículo concreto ni forman parte de la oferta, sino que sirven únicamente para fines comparativos entre los distintos tipos de vehículos.
- ⁹ Llenado del depósito de AdBlue® independiente conforme a las indicaciones mostradas en la pantalla del cuadro de instrumentos. Se recomienda encargar el llenado del depósito de AdBlue en un Servicio Oficial Audi (cada 15.000 km aprox.)

Nota importante

La revisión de mantenimiento se realizará conforme al aviso del indicador de servicio.

Audi A7 Sportback

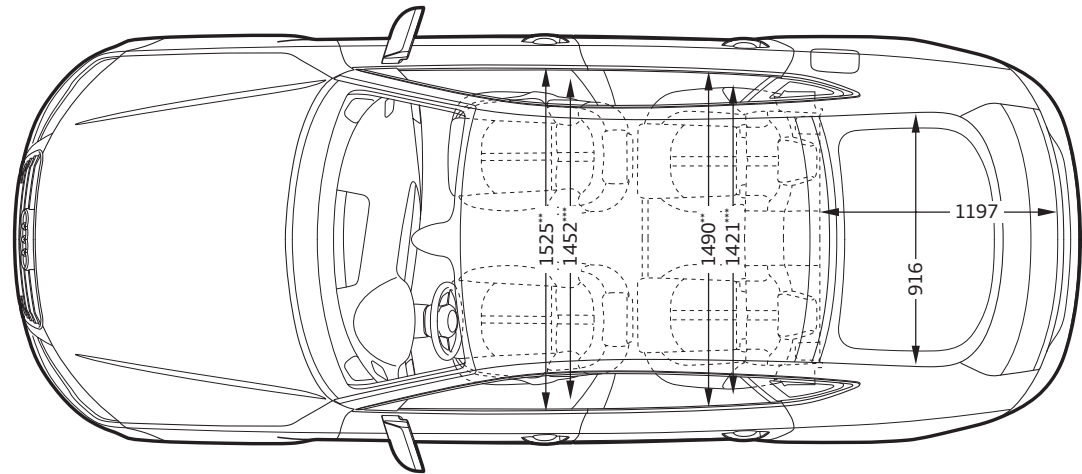
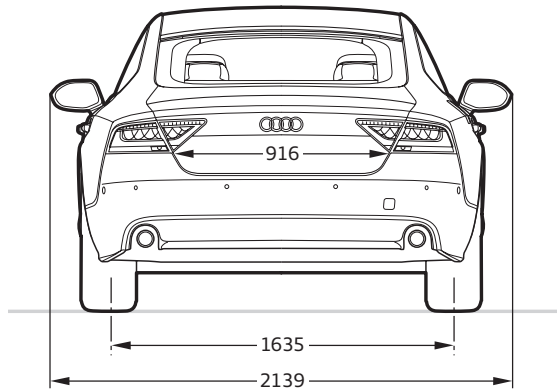
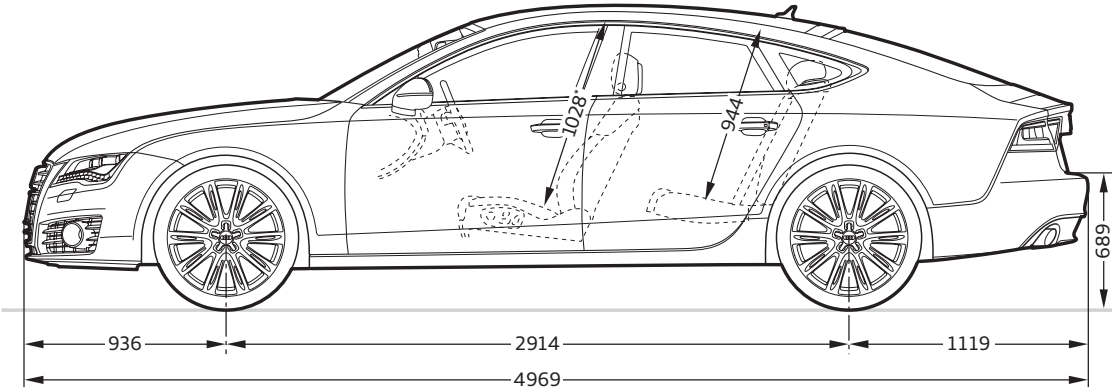
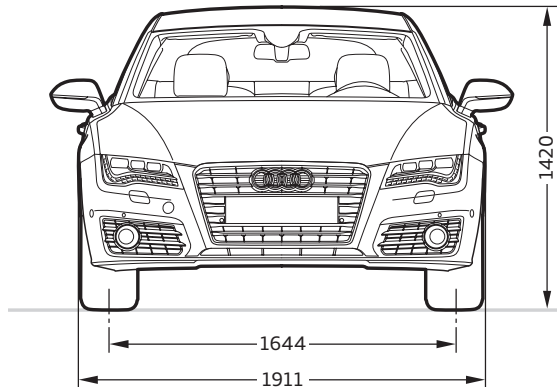
**Dimensiones en milímetros.**

Las dimensiones indicadas corresponden al vehículo en vacío.

Volumen del maletero, 535/1390 l (medición según el método VDA con bloques de 200 x 100 x 50 mm de cantos; segundo valor: con el respaldo de la banqueta trasera abatido y carga hasta el techo).

Radio de giro aprox. 11,9 m.

* Espacio libre máximo para la cabeza. ** Anchura del espacio para los codos. *** Anchura del espacio para los hombros.

Audi S7 Sportback

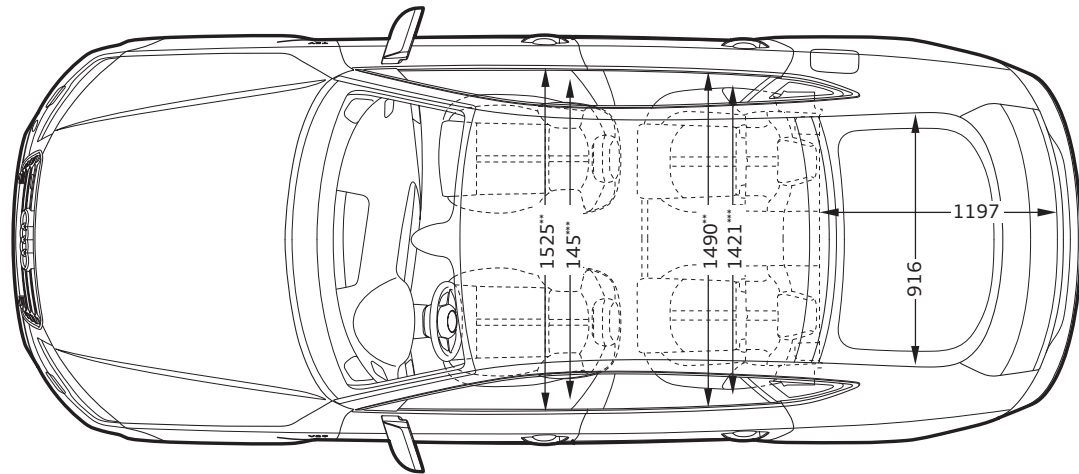
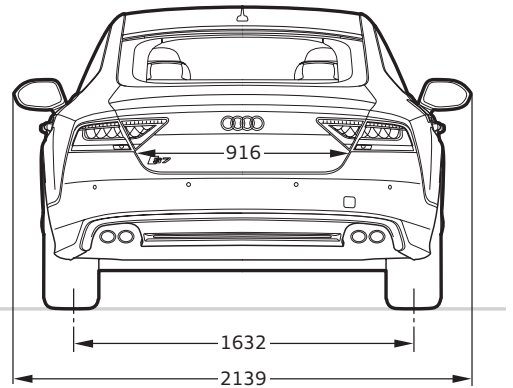
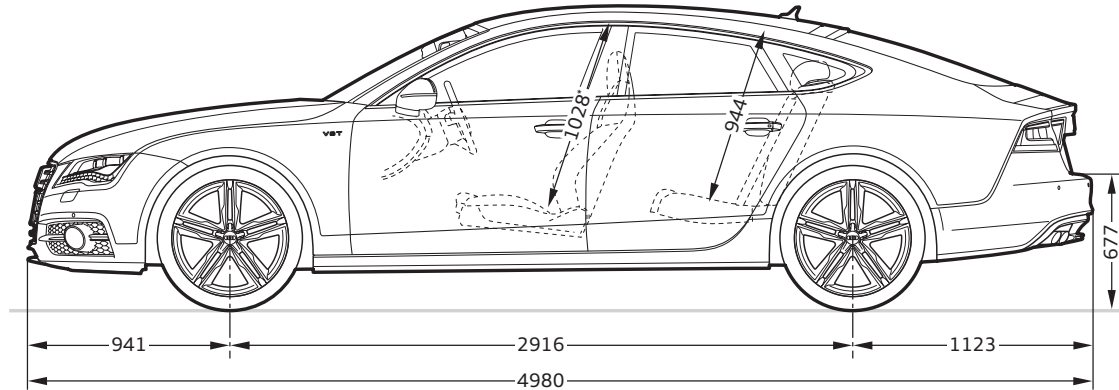
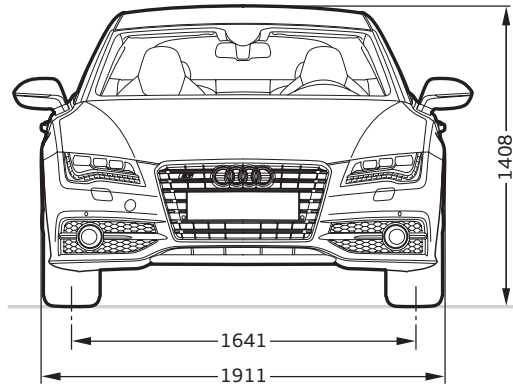

















Dimensiones en milímetros.









Las dimensiones indicadas corresponden al vehículo en vacío.

Volumen del maletero, 535/1390 l (medición según el método VDA con bloques de 200 x 100 x 50 mm de cantos; segundo valor: con el respaldo de la banqueta trasera abatido y carga hasta el techo).

Radio de giro aprox. 11,9 m.



* Espacio libre máximo para la cabeza. ** Anchura del espacio para los codos. *** Anchura del espacio para los hombros.













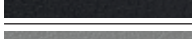

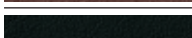
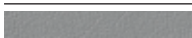
	Página	A7 Sportback	S7 Sportback
Pinturas monocromo	76		
 Blanco Ibis		<input type="checkbox"/>	<input type="checkbox"/>
 Negro brillante		<input type="checkbox"/>	<input type="checkbox"/>
Pinturas metalizadas	76		
 Blanco glaciador metalizado		<input checked="" type="checkbox"/>	<input checked="" type="checkbox"/>
 Plata hielo metalizado		<input checked="" type="checkbox"/>	<input checked="" type="checkbox"/>
 Gris cuarzo metalizado		<input checked="" type="checkbox"/>	<input checked="" type="checkbox"/> ¹
 Gris Dakota metalizado		<input checked="" type="checkbox"/>	<input type="checkbox"/>
 Gris Oolong metalizado		<input checked="" type="checkbox"/>	<input checked="" type="checkbox"/>
 Azul lunar metalizado		<input checked="" type="checkbox"/>	<input checked="" type="checkbox"/>
 Negro Habana metalizado		<input checked="" type="checkbox"/>	<input checked="" type="checkbox"/>
Pinturas efecto perla	77		
 Beige impala efecto perla		<input checked="" type="checkbox"/>	<input type="checkbox"/>
 Rojo granate efecto perla		<input checked="" type="checkbox"/>	<input type="checkbox"/>
 Verde intenso efecto perla		<input checked="" type="checkbox"/>	<input type="checkbox"/>
 Negro Phantom efecto perla		<input checked="" type="checkbox"/>	<input checked="" type="checkbox"/>
Pinturas efecto cristal	77		
 Azul Estoril efecto cristal		<input type="checkbox"/>	<input checked="" type="checkbox"/>
Pinturas individuales Audi exclusive	77		
 Pinturas individuales Audi exclusive		<input checked="" type="checkbox"/>	<input checked="" type="checkbox"/>
Räder/Reifen	78		
 Llantas de aleación de aluminio de 18" con diseño "Dynamic" de 7 brazos		<input type="checkbox"/>	<input type="checkbox"/>

	Página	A7 Sportback	S7 Sportback
 Llantas de aleación de aluminio de 19" con diseño de 5 radios paralelos (diseño S)		<input type="checkbox"/>	<input type="checkbox"/>
 Llantas de aleación de aluminio de 19" con diseño de 5 brazos en "Y"		<input checked="" type="checkbox"/>	<input type="checkbox"/>
 Llantas de aleación de aluminio de 19" con diseño de 10 radios		<input checked="" type="checkbox"/>	<input type="checkbox"/>
 Llantas de aleación de aluminio de 19" Audi exclusive con diseño de 5 radios dobles		<input checked="" type="checkbox"/>	<input type="checkbox"/>
 Llantas forjadas de aluminio de 20" con diseño de 10 radios paralelos		<input checked="" type="checkbox"/>	<input type="checkbox"/>
 Llantas de aleación de aluminio de 20" con diseño de 5 radios paralelos en estrella (diseño S)		<input type="checkbox"/>	<input checked="" type="checkbox"/>
 Llantas de aleación de aluminio de 20" Audi exclusive con diseño de 5 radios segmentados		<input checked="" type="checkbox"/>	<input checked="" type="checkbox"/>
 Llantas forjadas de aluminio de 20" Audi exclusive con diseño de 7 radios dobles, pulidas, de dos colores		<input checked="" type="checkbox"/>	<input checked="" type="checkbox"/>
 Llantas forjadas de aluminio de 20" Audi exclusive con diseño de 7 radios dobles, pulidas brillante, monocromo		<input checked="" type="checkbox"/>	<input checked="" type="checkbox"/>

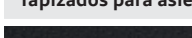
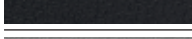
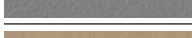
Equipamiento de serie Equipamiento opcional





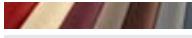
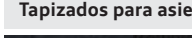
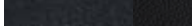



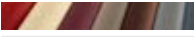

Puede haber diferencias específicas según el país. En su Servicio Oficial Audi local le informarán sobre el equipamiento ofrecido de serie en su país y los equipamientos opcionales disponibles.

	Página	A7 Sportback	S7 Sportback
 Llantas de aleación de aluminio de 21" Audi exclusive con diseño "Rotor" de 5 brazos		<input checked="" type="checkbox"/> ¹	<input checked="" type="checkbox"/>
 Llantas de aleación de aluminio de 21" Audi exclusive con diseño "Rotor" de 5 brazos, acabado de titanio		<input checked="" type="checkbox"/> ¹	<input checked="" type="checkbox"/>
Ruedas con neumáticos de emergencia		<input checked="" type="checkbox"/>	-
Tornillos para ruedas con seguro antirrobo		<input type="checkbox"/>	<input type="checkbox"/>
Kit de reparación de neumáticos		<input checked="" type="checkbox"/>	<input checked="" type="checkbox"/>
Rueda de repuesto compacta		<input type="checkbox"/>	<input type="checkbox"/>
Sistema de control de presión de neumáticos		<input type="checkbox"/>	<input type="checkbox"/>
Caja de herramientas		<input type="checkbox"/>	<input type="checkbox"/>
Gato		<input type="checkbox"/>	<input type="checkbox"/>
Asientos	80		
Asientos normales delanteros		<input type="checkbox"/>	<input checked="" type="checkbox"/>
Asientos de confort delanteros con función de memoria		<input checked="" type="checkbox"/>	<input checked="" type="checkbox"/>
Asientos deportivos S delanteros		<input checked="" type="checkbox"/> ²	<input type="checkbox"/>

	Página	A7 Sportback	S7 Sportback
Tapizados para asientos normales delanteros	80		
 Tela Horizont negro		<input type="checkbox"/>	-
 Tela Horizont gris titán		<input type="checkbox"/>	-
 Tela Horizont beige terciopelo		<input type="checkbox"/>	-
 Cuero Milano negro		<input checked="" type="checkbox"/>	-
 Cuero Milano gris titán		<input checked="" type="checkbox"/>	-
 Cuero Milano beige terciopelo		<input checked="" type="checkbox"/>	-
 Cuero Milano marrón nougat		<input checked="" type="checkbox"/>	-
 Cuero Valcona negro		<input checked="" type="checkbox"/>	-
 Cuero Valcona gris titán		<input checked="" type="checkbox"/>	-
 Cuero Valcona beige terciopelo		<input checked="" type="checkbox"/>	-
 Cuero Valcona marrón nougat		<input checked="" type="checkbox"/>	-
 Cuero Valcona beige goa		<input checked="" type="checkbox"/>	<input checked="" type="checkbox"/>
 Equipamientos de cuero en cuero Valcona Audi exclusive		<input checked="" type="checkbox"/>	<input checked="" type="checkbox"/>
Tapizados para asientos de confort delanteros con función de memoria	82		
 Cuero Milano negro		<input checked="" type="checkbox"/>	<input checked="" type="checkbox"/>
 Cuero Milano gris titán		<input checked="" type="checkbox"/>	-
 Cuero Milano beige terciopelo		<input checked="" type="checkbox"/>	-
 Cuero Milano marrón nougat		<input checked="" type="checkbox"/>	-
 Cuero Valcona negro		<input checked="" type="checkbox"/>	<input checked="" type="checkbox"/>
 Cuero Valcona gris titán		<input checked="" type="checkbox"/>	-
 Cuero Valcona beige terciopelo		<input checked="" type="checkbox"/>	-
 Cuero Valcona beige goa		<input checked="" type="checkbox"/>	<input checked="" type="checkbox"/>
 Equipamientos de cuero en cuero Valcona Audi exclusive		<input checked="" type="checkbox"/>	<input checked="" type="checkbox"/>
Tapizados para asientos deportivos S delanteros	84		
 Alcántara/cuero negro		-	<input type="checkbox"/>

¹Para informarse sobre la fecha de lanzamiento exacta, consulte a su Servicio Oficial Audi.

²Solo está disponible en combinación con el paquete deportivo S line. Para informarse sobre la fecha de lanzamiento exacta, consulte a su Servicio Oficial Audi.

	Página	A7 Sportback	S7 Sportback
 Alcántara/cuero plata lunar	–	<input type="checkbox"/>	<input type="checkbox"/>
 Cuero Valcona negro con costuras en color de contraste	–	<input checked="" type="checkbox"/>	<input checked="" type="checkbox"/>
 Cuero Valcona plata lunar con costuras en color de contraste	–	<input checked="" type="checkbox"/>	<input checked="" type="checkbox"/>
 Equipamientos de cuero Audi exclusive	–	<input checked="" type="checkbox"/>	<input checked="" type="checkbox"/>
Equipamientos de cuero	85		
Equipamiento de cuero Milano		<input checked="" type="checkbox"/>	<input checked="" type="checkbox"/>
Equipamiento de cuero Valcona		<input checked="" type="checkbox"/>	<input checked="" type="checkbox"/>
Combinación de Alcántara/cuero (napa perla)	–	<input type="checkbox"/>	<input type="checkbox"/>
Apoyabrazos en el revestimiento de las puertas tapizados de cuero		<input checked="" type="checkbox"/>	<input checked="" type="checkbox"/>
Paquete de cuero		<input checked="" type="checkbox"/>	–
Paquete de cuero que incluye la tapa del airbag		<input checked="" type="checkbox"/>	<input checked="" type="checkbox"/>
Paquete de cuero Audi exclusive que incluye la tapa del airbag		<input checked="" type="checkbox"/>	<input checked="" type="checkbox"/>
Equipamiento de cuero Audi exclusive (paquete 1)		<input checked="" type="checkbox"/>	<input checked="" type="checkbox"/>
Equipamiento de cuero Audi exclusive (paquete 2)		<input checked="" type="checkbox"/>	<input checked="" type="checkbox"/>
Ribete para asientos de confort Audi exclusive		<input checked="" type="checkbox"/>	<input checked="" type="checkbox"/>
Revestimiento interior del techo	85		
Revestimiento interior del techo de tela		<input type="checkbox"/>	<input type="checkbox"/>
Revestimiento interior del techo de tela negra		<input checked="" type="checkbox"/>	<input checked="" type="checkbox"/>
Inserciones decorativas	86		
 Aluminio mate cepillado		<input type="checkbox"/>	<input checked="" type="checkbox"/>
 Fibra de carbono Atlas	–	<input type="checkbox"/>	<input type="checkbox"/>
 Lacado brillante negro		<input checked="" type="checkbox"/>	<input checked="" type="checkbox"/>
 Madera vetada de fresno marrón natural		<input checked="" type="checkbox"/>	–
 Madera de raíz de nogal marrón oscuro		<input checked="" type="checkbox"/>	–
 Madera de roble Beaufort		<input checked="" type="checkbox"/>	<input checked="" type="checkbox"/>
 Inserciones decorativas Audi exclusive		<input checked="" type="checkbox"/>	<input checked="" type="checkbox"/>

	Página	A7 Sportback	S7 Sportback
Luces	88		
Xenón plus, incluye la instalación lavafaros		<input type="checkbox"/>	<input type="checkbox"/>
Luz adaptativa, incluye la regulación variable del alcance luminoso		<input checked="" type="checkbox"/>	<input checked="" type="checkbox"/>
Faros de tecnología LED		<input checked="" type="checkbox"/>	<input checked="" type="checkbox"/>
Asistente de luz de carretera		<input type="checkbox"/>	<input type="checkbox"/>
Luces traseras de tecnología LED		<input type="checkbox"/>	<input type="checkbox"/>
Luz de freno adaptativa		<input type="checkbox"/>	<input type="checkbox"/>
Sensor de luz y lluvia		<input type="checkbox"/>	<input type="checkbox"/>
Paquete de iluminación interior y exterior		<input type="checkbox"/>	<input type="checkbox"/>
Iluminación ambiental		<input checked="" type="checkbox"/>	<input checked="" type="checkbox"/>
Retrovisores	89		
Retrovisores exteriores con intermitentes de tecnología LED integrados		<input type="checkbox"/>	<input type="checkbox"/>
Retrovisores exteriores orientables, calefactables y escamoteables eléctricamente		<input type="checkbox"/>	<input type="checkbox"/>
Retrovisores exteriores orientables, calefactables y escamoteables eléctricamente, antideslumbrantes automáticos en ambos lados		<input checked="" type="checkbox"/>	<input checked="" type="checkbox"/>
Retrovisor interior antideslumbrante automático		<input type="checkbox"/>	<input type="checkbox"/>
Sistema de techo	89		
Techo de cristal practicable/corredizo		<input checked="" type="checkbox"/>	<input checked="" type="checkbox"/>
Sistemas de cierre	90		
Llave de confort con desbloqueo del maletero controlado por sensor		<input checked="" type="checkbox"/>	<input checked="" type="checkbox"/>
Cierre asistido en las puertas		<input checked="" type="checkbox"/>	<input checked="" type="checkbox"/>
Tapa del maletero de apertura y cierre eléctricos		<input type="checkbox"/>	<input type="checkbox"/>
Mando a distancia universal (HomeLink)		<input checked="" type="checkbox"/>	<input checked="" type="checkbox"/>
Cierre centralizado		<input type="checkbox"/>	<input type="checkbox"/>
Botón Start-Stop del motor		<input type="checkbox"/>	<input type="checkbox"/>
Sistema de alarma antirrobo		<input checked="" type="checkbox"/>	<input type="checkbox"/>
Preinstalación para el asistente de localización		<input checked="" type="checkbox"/>	<input checked="" type="checkbox"/>

Equipamiento de serie Equipamiento opcional Equipamiento de serie/opcional en función del modelo

Puede haber diferencias específicas según el país. En su Servicio Oficial Audi local le informarán sobre el equipamiento ofrecido de serie en su país y los equipamientos opcionales disponibles.

	Página	A7 Sportback	S7 Sportback
Lunas	90		
Lunas oscurecidas (cristales privacy)		■	■
Cristales tintados/insonorizantes		■	■
Cristales aislantes/insonorizantes y lunas tintadas oscuras (cristales privacy)		■	■
Cristales antitérmicos		□	□
Parasoles		□	□
Parasol trasero		■	■
Otros equipamientos de exterior	91		
Preinstalación para enganche de remolque		■	■
Enganche de remolque		■	■
Paquete brillo		□	□
Audi Singleframe		□	□
Salidas del sistema de escape		□	□
Paquete óptico en negro Audi exclusive		■	–
Alerón trasero		□	□
Nombre/inscripción del modelo		□	□
Asientos/confort de asientos	91		
Asientos delanteros regulables eléctricamente		■	□
Apoyo lumbar de 4 posiciones		□	□
Función de masaje delantera		■	■
Apoyabrazos central delantero		□	□
Apoyabrazos central trasero		□	□
Asientos traseros		□	■
Asientos traseros 2+1		■	–
Asientos deportivos S en la parte posterior		■ ¹	□
Anclaje ISOFIX para asientos infantiles, en los asientos traseros exteriores		□	□
Anclaje ISOFIX para asientos infantiles en el asiento del acompañante		■	■

	Página	A7 Sportback	S7 Sportback
Calefacción de los asientos delanteros y traseros		■	■
Calefacción de los asientos delanteros		■	■
Ventilación de asiento delantera		■	■
Volantes/palanca de cambio/mandos	93		
Volante multifunción de cuero con diseño de 4 radios con levas de cambio		■	–
Volante multifunción de cuero con diseño de 4 radios, calefactable		■	–
Volante multifunción deportivo de cuero con diseño de 3 radios		□	–
Volante multifunción deportivo de cuero con diseño de 3 radios con levas de cambio		□ ²	□
Volante multifunción deportivo de cuero con diseño de 3 radios con levas de cambio, calefactable		■	■
Aro del volante Audi exclusive con segmentos de madera		■	–
Aro del volante personalizado con cuero Audi exclusive		■	■
Aro del volante con segmentos de madera		■	–
Ajuste eléctrico del volante		■	■
Mandos personalizados con cuero Audi exclusive		■	■
Pomo de la palanca de cambio con segmento de madera Audi exclusive		■	–
Pomo de la palanca de cambio con segmento de madera		■	–
Pomo de la palanca de cambio de cuero		□	–
Climatización	94		
Calefacción/ventilación estacionaria		■	■
Climatizador automático de confort de 4 zonas		■	□
Climatizador automático de confort		□	–
Sistemas de colocación y sujeción del equipaje	94		
Compartimentos portaobjetos		□	□
Guantera		□	□
Paquete portaobjetos		■	□

¹ Solo está disponible en combinación con el paquete deportivo S line. Para informarse sobre la fecha de lanzamiento exacta, consulte a su Servicio Oficial Audi. ² De serie para 3.0 TDI quattro (313 CV/230 kW).

	Página	A7 Sportback	S7 Sportback
Portabebidas		<input type="checkbox"/>	<input type="checkbox"/>
Ganchos para bolsas		<input type="checkbox"/>	<input type="checkbox"/>
Alfombrilla reversible		<input checked="" type="checkbox"/>	<input checked="" type="checkbox"/>
Dispositivo de carga con bolsa para esquís/snowboard extraíble		<input checked="" type="checkbox"/>	<input checked="" type="checkbox"/>
Maletero		<input type="checkbox"/>	<input type="checkbox"/>
Otros equipamientos de interior	95		
Alfombrillas delanteras y traseras		<input type="checkbox"/>	<input type="checkbox"/>
Alfombrillas Audi exclusive		<input checked="" type="checkbox"/>	<input checked="" type="checkbox"/>
Moqueta de suelo y alfombrillas Audi exclusive		<input checked="" type="checkbox"/>	<input checked="" type="checkbox"/>
Pedales y reposapiés en acabado de aluminio		–	<input type="checkbox"/>
Molduras de entrada con inserción de aluminio		<input type="checkbox"/>	<input type="checkbox"/>
Acabado de aluminio en el interior		<input type="checkbox"/>	<input type="checkbox"/>
Toma de corriente de 12 voltios en el maletero		<input type="checkbox"/>	<input type="checkbox"/>
Encendedor y cenicero		<input checked="" type="checkbox"/>	<input checked="" type="checkbox"/>
MMI® y sistemas de navegación	95		
MMI® Navigation plus con MMI touch		<input checked="" type="checkbox"/>	<input checked="" type="checkbox"/>
Datos de navegación (disco duro)		<input checked="" type="checkbox"/>	<input checked="" type="checkbox"/>
MMI® touch		<input checked="" type="checkbox"/>	<input checked="" type="checkbox"/>
Guía de automóvil basada en los datos de navegación		<input checked="" type="checkbox"/>	<input checked="" type="checkbox"/>
Radio MMI®		–	–
Radio MMI® plus		<input type="checkbox"/>	<input type="checkbox"/>
Sistema de información al conductor, con pantalla en color de 7 pulgadas		<input type="checkbox"/>	<input type="checkbox"/>
Recomendación de pausa		<input type="checkbox"/>	<input type="checkbox"/>

SEquipamiento de serie Equipamiento opcional

Puede haber diferencias específicas según el país. En su Servicio Oficial Audi local le informarán sobre el equipamiento ofrecido de serie en su país y los equipamientos opcionales disponibles.

	Página	A7 Sportback	S7 Sportback
Receptores de radio y televisión	97		
Recepción de radio digital		<input checked="" type="checkbox"/>	<input checked="" type="checkbox"/>
Receptor de TV		<input checked="" type="checkbox"/>	<input checked="" type="checkbox"/>
Preinstalación para Rear Seat Entertainment		<input checked="" type="checkbox"/>	<input checked="" type="checkbox"/>
Bang & Olufsen Advanced Sound System		<input checked="" type="checkbox"/>	<input checked="" type="checkbox"/>
Audi sound system		<input type="checkbox"/>	<input type="checkbox"/>
Reproductor de CD con cargador		<input checked="" type="checkbox"/>	<input checked="" type="checkbox"/>
Reproductor de DVD/CD con cargador		<input checked="" type="checkbox"/>	<input checked="" type="checkbox"/>
BOSE Surround Sound		<input checked="" type="checkbox"/>	<input checked="" type="checkbox"/>
Audi music interface		<input checked="" type="checkbox"/>	<input checked="" type="checkbox"/>
Set de cables adaptadores para el Audi music interface		<input checked="" type="checkbox"/>	<input checked="" type="checkbox"/>
Set de cables adaptadores plus para el Audi music interface		<input checked="" type="checkbox"/>	<input checked="" type="checkbox"/>
Teléfono y comunicación	98		
Interfaz Bluetooth		<input type="checkbox"/>	<input type="checkbox"/>
Preinstalación para teléfono móvil (Bluetooth)		<input checked="" type="checkbox"/>	<input checked="" type="checkbox"/>
Autoteléfono Bluetooth online		<input checked="" type="checkbox"/>	<input checked="" type="checkbox"/>
Auricular para Autoteléfono Bluetooth online delante		<input checked="" type="checkbox"/>	<input checked="" type="checkbox"/>
Sistemas de asistencia	99		
Audi pre sense basic		<input type="checkbox"/>	<input type="checkbox"/>
Audi active lane assist		<input checked="" type="checkbox"/>	<input checked="" type="checkbox"/>
adaptive cruise control con función Stop&Go, que incluye el Audi pre sense front		<input checked="" type="checkbox"/>	<input checked="" type="checkbox"/>
Head-up display		<input checked="" type="checkbox"/>	<input checked="" type="checkbox"/>
Indicación del límite de velocidad basado en cámara		<input checked="" type="checkbox"/>	<input checked="" type="checkbox"/>
Audi side assist, incluye el Audi pre sense rear		<input checked="" type="checkbox"/>	<input checked="" type="checkbox"/>
Asistente de visión nocturna con marcación de peatones detectados		<input checked="" type="checkbox"/>	<input checked="" type="checkbox"/>
Control automático de velocidad (Tempomat)		<input type="checkbox"/>	<input type="checkbox"/>
Asistente de arranque en pendiente		<input type="checkbox"/>	<input type="checkbox"/>
Audi parking system plus		<input checked="" type="checkbox"/>	<input checked="" type="checkbox"/>

	Página	A7 Sportback	S7 Sportback
Asistente de estacionamiento Audi park assist con visualización 360º		■	■
Cámara de marcha atrás		■	■
Cámara delantera y de marcha atrás		■	■
Tren de rodaje/frenos	101		
Audi drive select		□	□
Dirección dinámica		■	■
Suspensión neumática adaptiva		■	–
Suspensión neumática adaptiva deportiva		–	□
Tren de rodaje deportivo		■	–
Tren de rodaje deportivo S line		■	–
Sistema de frenos		□	□
Freno de estacionamiento electromecánico		□	□
Discos de freno cerámicos		■ ¹	■
Tecnología/seguridad	101		
Carrocería galvanizada		□	□
Protección contra impactos laterales		□	□
Seguro para niños		□	□
Airbag de gran tamaño (full-size)		□	□
Airbag laterales		□	□
Airbag laterales traseros		□	□
Sistema de reposacabezas integral		□	□
Cuadro de instrumentos		□	□
Columna de dirección de seguridad		□	□
Gestión de energía de la batería		□	□
Cinturones de seguridad		□	□
Cinturones de seguridad Audi exclusive		■	■
Control de uso de cinturones		□	□
Depósito de combustible, 65 l		□	–

	Página	A7 Sportback	S7 Sportback
Depósito de combustible, 73 l		□ ²	–
Depósito de combustible, 75 l		■	□
Triángulos de emergencia		□	□
Botiquín		□	□
Sistema antibloqueo de frenos (ABS)		□	□
Control electrónico de tracción (ASR)		□	□
Bloqueo electrónico del diferencial (EDS)		□	□
Control electrónico de estabilización (ESC)		□	□
ESC con bloqueo transversal electrónico		□ ³	–
Dirección asistida electromecánica		□	□
multitronic®		□ ³	–
S tronic®		□ ⁴	□
tiptronic		□ ⁵	–
quattro®		□ ⁴	□
quattro® con diferencial deportivo		■	■
Sistema de recuperación		□	□
Sistema Start-Stop		□	□
Audi TDI clean diesel		□ ²	–
Cancelación activa del ruido		–	□
Garantía adicional Audi	103		
Garantía adicional Audi		■	■

Equipamiento del Audi A7 Sportback mostrado (pág. 5–23):

Pintura de la carrocería: plata hielo metalizado; llantas: llantas forjadas de aluminio con diseño de 10 radios paralelos, antracita, parcialmente pulidas; asientos/tapicerías de los asientos: asientos normales delanteros en cuero Valcona negro; inserciones decorativas: madera de raíz de nogal marrón oscuro

Equipamiento del Audi S7 Sportback mostrado (pág. 24–37):

Pintura de la carrocería: blanco glaciar metalizado; llantas: llantas de aleación de aluminio con diseño de 5 radios paralelos en estrella; Asientos/tapicerías de los asientos: asientos deportivos S delanteros en cuero Valcona negro con costuras en color de contraste; inserciones decorativas: fibra de carbono Atlas

¹ Solo para Audi A7 3.0 TFSI quattro (300 CV/220 kW) y Audi A7 3.0 TDI quattro (313 CV/230 kW). ² Solo para Audi A7 3.0 TDI clean diesel quattro (245 CV/180 kW). ³ Solo para Audi A7 2.8 FSI (204 CV/150 kW) y Audi A7 3.0 TDI (204 CV/150 kW). ⁴ Solo para Audi A7 2.8 FSI quattro (204 CV/150 kW), Audi A7 3.0 TFSI quattro (300 CV/220 kW), Audi A7 3.0 TDI quattro (204 CV/150 kW), Audi A7 3.0 TDI clean diesel quattro (245 CV/180 kW) y Audi S7 4.0 TFSI quattro (420 CV/309 kW). ⁵ Solo para Audi A7 3.0 TDI quattro (300 CV/313 kW) y Audi A7 3.0 TDI quattro (245 CV/180 kW/EU5).

Con Audi, usted recibirá mucho más que un Audi.

Quien se decide por un Audi, se está decidiendo por una marca que ofrece mucho más a sus clientes. Más individualidad. Más exclusividad. Y más fascinación.



www.audi.com

A la vanguardia de la técnica y todo lo que ello conlleva: la legendaria historia de Audi, con fechas de acontecimientos inolvidables y sus innovaciones revolucionarias; déjese fascinar por la marca Audi.

> www.audi.es



Configurador Audi

Cree su Audi según sus preferencias más personales mediante el configurador Audi. Tendrá a su disposición todos los modelos, motores, colores y equipamientos actuales.

> www.audi.es



Audi tv

En Audi tv descubrirá facetas totalmente nuevas de nuestra marca de los cuatro aros: interesantes reportajes sobre nuestros modelos, innovaciones técnicas, eventos fascinantes de los ámbitos de la competición, la tradición, la cultura y el estilo de vida. Eche un vistazo entre bastidores. Actualizado cada día. Las 24 horas del día.

> www.audi.tv



Audi Credit

Financiación. Leasing. Seguros. Por cuál nuevo Audi va usted también a decidirse: Cada una de las ofertas Audi Credit se ha concebido exactamente a su medida. Por ejemplo, nuestros paquetes de ventajas combinan modernas formas de financiación y leasing con una cobertura de seguro global, ofreciéndole con ello una movilidad sin límites.

> www.audi.es



El contenido del presente catálogo tiene carácter meramente informativo, y por tanto tiene como único objetivo constituir un elemento orientativo y de ayuda para facilitar información general, no particular, ni específica, sobre los vehículos a los que se refiere. En consecuencia, los datos obrantes en el presente catálogo no deben tomarse en consideración para la eventual decisión de adquisición de un vehículo. Para ello, para concertar y/o clarificar alguno o varios de los datos citados en el mismo, así como para formalizar un pedido concreto, o para cualquier otra cuestión que sea de su interés, le rogamos contacte con alguno de los Concesionarios Oficiales Audi al objeto de que le informen pormenorizadamente sobre las especiales características, equipamiento de serie, opcionales, precio, datos, campañas, promociones, disponibilidad de unidades, plazo de entrega, período de fabricación, etc. de los vehículos aquí referenciados. Le recordamos que la compañía fabricante y/o Volkswagen-Audi España, S.A. efectúan constantes mejoras en sus vehículos a fin y efecto de adaptarlos a las necesidades específicas de los clientes así como al objeto de incorporar en los mismos, en la medida de lo posible, los avances técnicos disponibles en cada momento. Es por ello por lo que los equipamientos, datos y características de los vehículos aquí referenciados son los disponibles generalmente a la fecha de edición de este catálogo y, por tanto, deben entenderse sin perjuicio de aquellas particularidades que pueden existir en cada caso atendiendo a la disponibilidad de modelos y al mercado al que va dirigido. Este vehículo y todos sus componentes así como los recambios originales, han sido diseñados y fabricados atendiendo a la Normativa Legal destinada a prevenir y reducir al mínimo la repercusión en el Medio Ambiente, mediante la utilización y valoración de materiales reciclados/reciclables, adoptando las medidas dirigidas a conseguir un adecuado reciclado para la conservación y mejora de la calidad ambiental. A fin de cumplir con los objetivos de descontaminación y fomento del reciclado y reutilización de componentes de los vehículos al final de su vida útil, se ha creado en España una extensa Red de Centros Autorizados, bajo la denominación de SIGRAUTO (para consultas www.sigrauto.es), que garantizan su adecuado tratamiento medioambiental, a los cuales deberá dirigirse para la entrega, sin desmontaje previo de componentes del vehículo. El Centro Autorizado facilitará el Certificado de Destrucción para obtener la baja en la DGT.

AUDI AG
85045 Ingolstadt
www.audi.es
Válido desde agosto de 2012

Impreso en Alemania
233/1130.72.61

Este catálogo de producto ha sido confeccionado con fibra de papel sin cloro.