

**Forget the car. Audi is more.  
Nuevo Audi A8.**





**Tecnología Audi AI | 04**  
**Audi is more. Nuevo Audi A8 | 12**  
**Mucho más que una nueva generación. Nuevo Audi A8 L | 26**  
**Más variedad. Equipamientos destacados | 34**  
**Más extraordinario. Paquete exterior de cromo y Audi design selection | 38**  
**Más inconfundible. Audi exclusive | 40**  
**Imagen contundente. Otros equipamientos y Accesorios Originales Audi | 46**

Los equipamientos mostrados o bien descritos son en parte equipamientos opcionales.  
Información detallada acerca de equipamientos de serie y opcionales en [www.audi.es](http://www.audi.es) o en su Concesionario Oficial Audi.  
Los valores de consumo de combustible y de emisiones de CO<sub>2</sub> se hallan en la página 58.

# Tecnología Audi AI

La nueva era de desarrollo en nuestro camino hacia la conducción autónoma. Tome asiento en un oasis del relax. En una oficina. En un mundo de vivencias digitales. Con escáner láser integrado para una nueva forma de ver lo que le rodea. Con sistemas de asistencia de alto nivel que hacen que la conducción sea más segura y que prestan ayuda al conductor. Más confort. Más fascinación.

El mundo de mañana ya no va ser el mismo.

# Relajante

en vez de  
estresante.

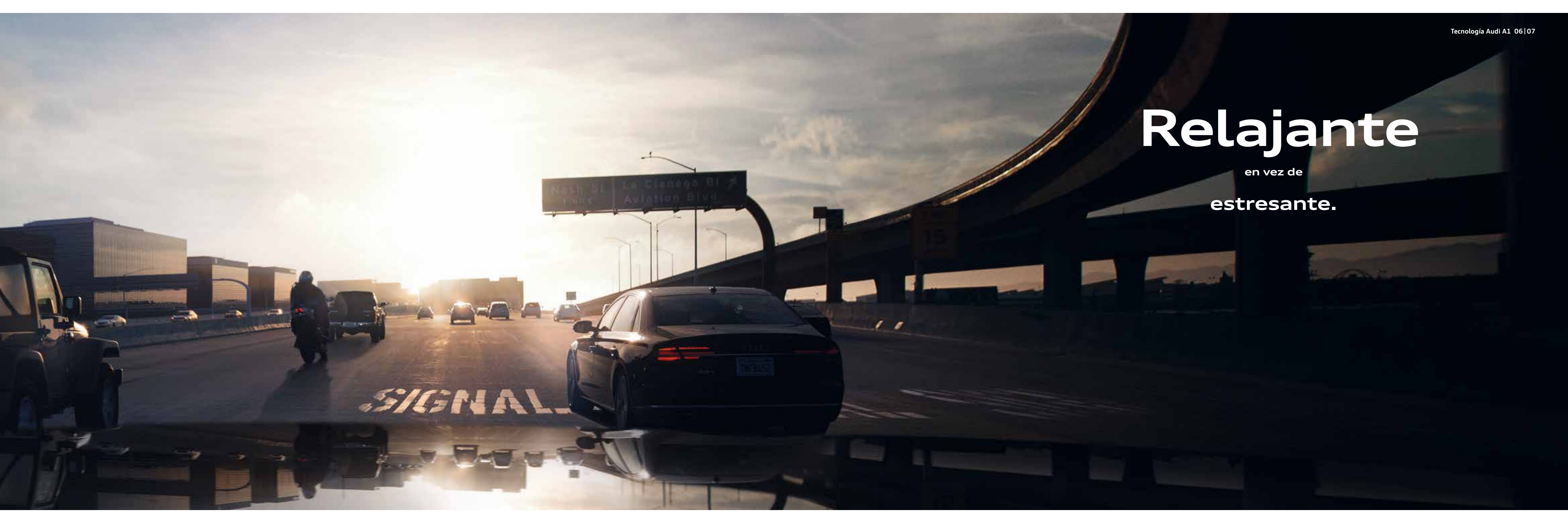

# Relajante

## Asistente de conducción adaptativo

Preciso reconocimiento de entorno por cámara, radares, sensores de ultrasonidos y escáner láser



Frenado, arranque, mantenimiento de distancia y de carril automatizado



Una nueva conducción

**Despídase de las preocupaciones.** En muchos casos es difícil evitar el tráfico denso. Pero sí el estrés. En el nuevo Audi A8 con Adaptive cruise assist con asistente de eficiencia, asistente de desvío y asistente de cambio de dirección, opcionales. También si el carril se vuelve más estrecho, el asistente en espacios limitados le ayuda en vías estrechas, como en obras en autopistas, manteniendo la distancia hacia el automóvil que circula por delante y adaptando la velocidad. De este modo es posible una conducción asimétrica con respecto a automóviles que circulan en el carril de al lado.

Los valores de consumo de combustible y de emisiones de CO<sub>2</sub> se hallan en la página 58. Nunca olvide: los sistemas sólo operan dentro de los límites del sistema y prestan asistencia al conductor. Conducir con prudencia y prestar la atención necesaria siguen siendo la responsabilidad del conductor.

# Pedir

en vez de

**ordenar.**

Control de voz con lenguaje natural



Reconocimiento de la voz del conductor



Sin terminología predefinida



Su voz es la que cuenta

**Usted pide.** Ya que el sistema le escucha y ejecuta sus instrucciones. Mediante el uso de voz natural y con sus propias palabras. En el nuevo Audi A8 dispone de un asistente de control por voz que realiza determinadas funciones del automóvil y que facilita, por ejemplo, el uso del MMI. Información y entretenimiento. Así de sencillo.

Los valores de consumo de combustible y de emisiones de CO<sub>2</sub> se hallan en la página 58.

# Intuir

en vez de

realizar.

- Con MMI touch response
- Reducción a lo esencial
-  Uso intuitivo con respuesta háptica
- + Confort a máximo nivel

¿Los botones? Cosa del pasado. Para la indicación y el control de las funciones Infotainment y de confort usted dispone del MMI touch response de serie con dos pantallas táctiles HD de alta resolución de de 21,8 y 25,6 centímetros (8,6 y 10,1"). Sin botones y con menos teclas para una mejor experiencia. Con respuesta háptica. Con posibilidad de configurar individualmente la superficie de control. Como si de un smartphone se tratara.

Los valores de consumo de combustible y de emisiones de CO<sub>2</sub> se hallan en la página 58.



**Forget the car. Audi is more.  
Nuevo Audi A8.**



Como en casa.

The image is a composite of two photographs showing the interior of a car. The left half shows a close-up of the front passenger seat, which has a dark, textured fabric with a fine grid pattern. The right half shows the driver's side, including the leather-upholstered steering wheel, the dashboard with a large digital display, and the center console with a gear shifter. The overall lighting is dim, highlighting the textures and materials of the interior.

Le damos la bienvenida al nuevo Audi A8. Disfrute de un extraordinario interior y de un ambiente inigualable. Materiales exclusivos, cuidadosamente seleccionados. Un exquisito acabado que impone criterios rectores. Experimente el confort de conducción de nueva generación totalmente digital. Técnica innovadora que entretiene y que fascina.

Un confort que invita a tomar asiento y que se presenta en una nueva luz. Multicolor.  
Gracias al Paquete de luz ambiente y líneas de contorno LED opcional. Con seis perfiles cromáticos predefinidos.  
Para crear un ambiente de pleno bienestar.

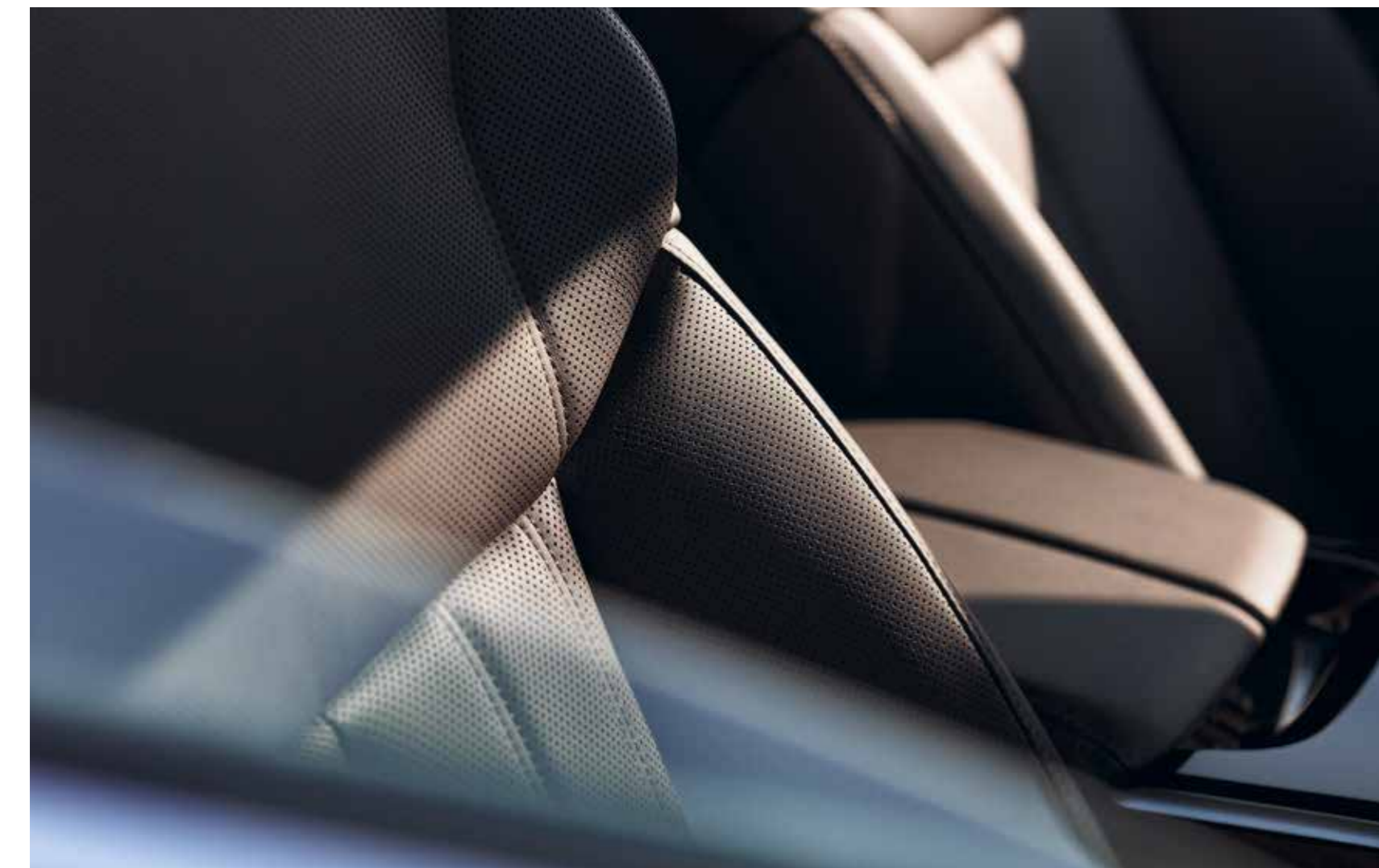

Los valores de consumo de combustible y de emisiones de CO<sub>2</sub> se hallan en la página 58.

## Innovación lumínica.

La tecnología de las luces traseras OLED de haz de luz homogéneo ofrecen una iluminación con un novedoso diseño lumínico: amplio y preciso. Impresionante en cada trayecto. También con el automóvil parado. Con nueva y futurista animación dinámica de las luces al abrir y cerrar el coche y con sonido de introducción para el arranque. Para que el viaje termine de forma tan fascinante como comenzó.

## No crea que ya lo ha visto todo.

Amplia parrilla Singleframe, deportivo arco del techo, silueta estilo coupé.  
Sin duda alguna: inconfundible arquitectura quattro. El nuevo lenguaje de diseño de Audi.  
Hecho realidad en el nuevo Audi A8.



## Amplitud y elegancia.

Entrada más cómoda mediante puertas más amplias. Para disfrutar del generoso y espacioso interior. No importa la plaza que ocupe. Confort de asientos optimizado. Disfrute de una nueva sensación con mayor espacio para la cabeza y las piernas. En el nuevo Audi A8. Para sentirse como en casa también durante el viaje.

A black and white advertisement for the Audi A8 L. The scene is set in a modern, minimalist living room with large floor-to-ceiling windows. Two Audi A8 L sedans are parked in the center of the room. The car on the left is viewed from the rear, showing its taillights and license plate 'IN A 8001'. The car on the right is viewed from the front, showing its headlights and license plate 'IN A 8002'. A man in a light-colored jacket stands to the left of the rear car, and a woman is seated in the foreground on the right, looking towards the cars. A low wooden coffee table with papers on it is in front of her. The overall atmosphere is sophisticated and elegant.

**Mucho más que un automóvil.  
Una nueva dimensión.**

Los valores de consumo de combustible y de emisiones de CO<sub>2</sub> se hallan en la página 58.

## Nuevo Audi A8 L.

Mayor distancia entre ejes, puertas traseras más amplias, claramente más espacio para la cabeza y las piernas y un equipamiento de primera: la versión alargada del nuevo Audi A8 ofrece unas dimensiones extraordinarias para sentirse como en casa.

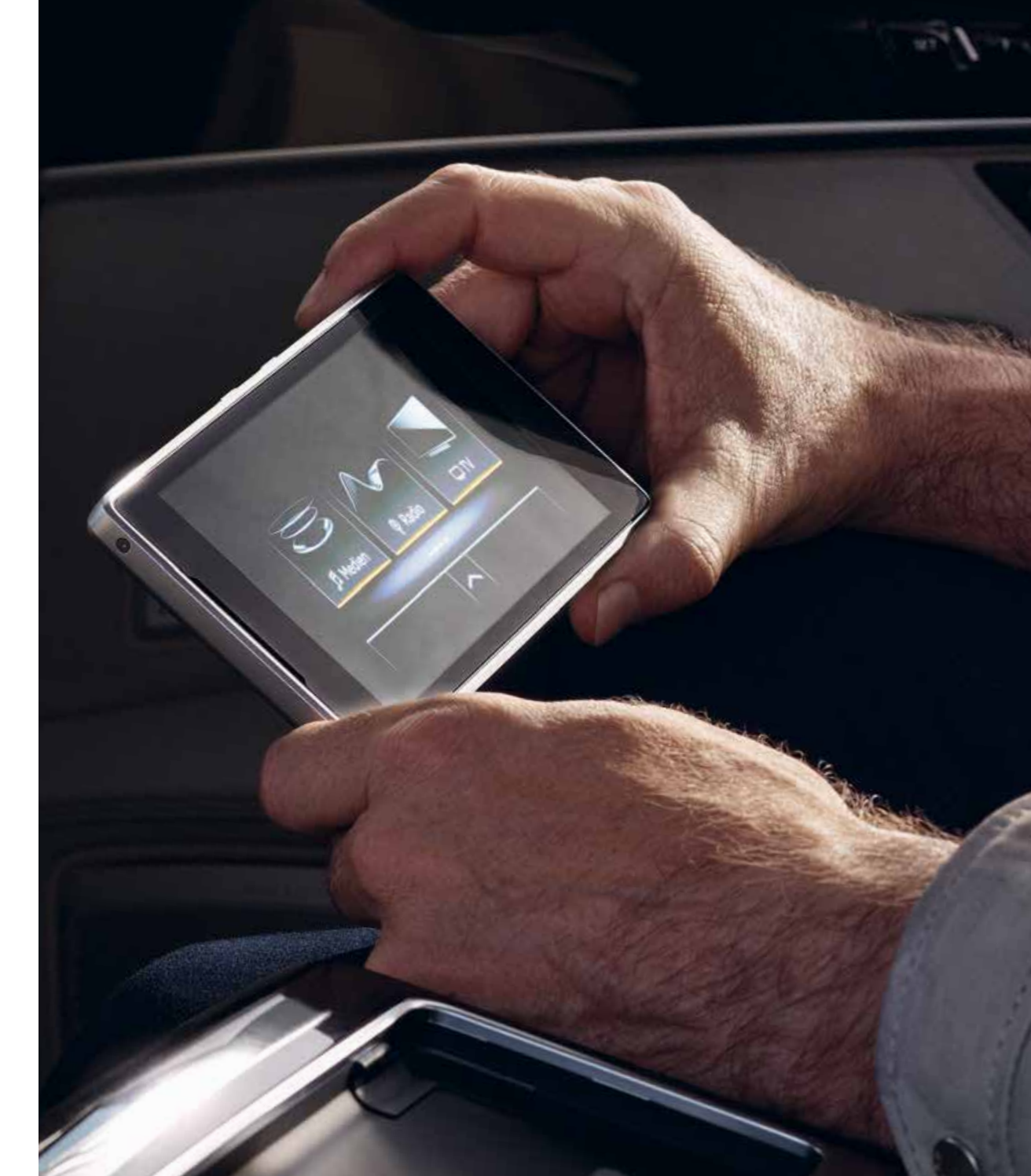

## ¿Quién necesita una oficina? Condúzcala.

La comodidad de una sala de estar, las facilidades de trabajo de una oficina. Totalmente relajado. Gracias a la acústica del interior mejorada. Interconexión digital con Rear Seat Entertainment<sup>1</sup> opcional incl. tablet táctil extraíble de 25,6 centímetros (10,1"). Mediante la unidad de control táctil Rear Seat Remote, disponible como opcional, es posible controlar diversas funciones de confort e Infotainment.

Los valores de consumo de combustible y de emisiones de CO<sub>2</sub> se hallan en la página 58.

<sup>1</sup> Información jurídica y recomendaciones de uso en la página 61.



Los valores de consumo de combustible y de emisiones de CO<sub>2</sub> se hallan en la página 58.



## Más variedad.

### Una pequeña muestra de sus posibilidades.

El nuevo Audi A8, un automóvil fuera de lo corriente que convence por la variedad y la gran calidad de sus equipamientos.

Numerosas innovaciones, el elevado grado de confort y los sistemas de asistencia al conductor convierten cada trayecto en un trayecto extraordinario.



**01-02 Cámaras de entorno<sup>1</sup>** – 4 cámaras de 360° cubren la zona alrededor del automóvil, con posibilidad de diversas perspectivas controlables mediante pantalla táctil

Los valores de consumo de combustible y emisiones de CO<sub>2</sub> se hallan en la página 58.

Los equipamientos mostrados o bien descritos son en parte equipamientos opcionales. Información detallada acerca de equipamientos de serie y opcionales en [www.audi.es](http://www.audi.es) o en su Concesionario Oficial Audi.

<sup>1</sup> Nunca olvide: los sistemas solo operan dentro de los límites del sistema y prestan asistencia al conductor. Conducir con prudencia y prestar la atención necesaria siguen siendo la responsabilidad del conductor.

01-



-02



01

- 01 Techo panorámico (dividido en dos partes, para A8 L)** – proporciona un ambiente interior inundado de luz y mejora el clima en el interior mediante una ventilación eficiente, toda la superficie de vidrio del techo es de vidrio tintado, incl. cortinilla de accionamiento eléctrico
- 02 Techo panorámico (para A8)** – gran superficie de vidrio incl. cortinilla de accionamiento eléctrico
- 03 Audi phone box<sup>1</sup>** – llamar mediante una mejor calidad de recepción y de conversación
- 04 Teclas con apariencia de cristal** en color negro con respuesta háptica incl. óptica de aluminio ampliada
- 05 Bang & Olufsen Advanced Sound System con sonido 3D** – una experiencia acústica del segmento superior en todas las plazas

Los valores de consumo de combustible y emisiones de CO<sub>2</sub> se hallan en la página 58. Los equipamientos mostrados o bien descritos son en parte equipamientos opcionales. Información detallada acerca de equipamientos de serie y opcionales en [www.audi.es](http://www.audi.es) o en su Concesionario Oficial Audi.

<sup>1</sup>Información acerca de teléfonos móviles compatibles en su Concesionario Oficial Audi o en [www.audi.es/bluetooth](http://www.audi.es/bluetooth).



02



03



04



05



01

## Más extraordinario.

Con el Paquete de cromo exterior y Audi design selection. En un Audi A8 hay espacio suficiente para las propias ideas. El Paquete de cromo exterior proporciona una imagen más llamativa con elementos cromados adicionales. Convierta un automóvil de por sí excepcional en un automóvil extraordinario. Con Audi design selection lo puede hacer con estilo mediante una preselección estética entre materiales y colores especiales para el interior. Combine a petición inserciones seleccionadas con asientos de cuero con una atractiva costura en color de contraste.



02

- 01 Paquete de cromo exterior** – entre otros con molduras de cromo adicionales en los parachoques delantero y trasero – inserciones cromadas en los tiradores de las puertas – pinzas de freno pintadas de negro
- 02 Audi design selection gris Merino** – entre otros con tapizados de asientos en cuero Valcona gris Merino microperforado con costura en color de contraste y ribete en marrón Espresso – aplicaciones en revestimientos de puertas en Alcantara® – parte superior del salpicadero en cuero gris Meteorito con costura en color de contraste en marrón Espresso – parte inferior del salpicadero en gris Merino

Muchos más equipamientos destacados en [www.audi.es](http://www.audi.es)  
Los valores de consumo de combustible y emisiones de CO<sub>2</sub> se hallan en la página 58.  
Los equipamientos mostrados o bien descritos son en parte equipamientos opcionales.  
Información detallada acerca de equipamientos de serie y opcionales en [www.audi.es](http://www.audi.es) o en su Concesionario Oficial Audi.

Más inconfundible.



01

**Con Audi exclusive.** Convierta su Audi A8 en un automóvil único. Tan inconfundible como usted. Mediante inserciones seleccionadas, cuero en color y una pintura individual de la amplia gama de colores puede acentuar su Audi tal como usted quiera.

**01** Audi A8 L con pintura personalizada Audi exclusive en gris Suzuka metalizado - llantas de aleación ligera de aluminio Audi Sport con diseño estrella de 5 radios en V en negro Antracita brillante, abríllantadas<sup>1,2</sup>

Los valores de consumo de combustible y emisiones de CO<sub>2</sub> se hallan en la página 58.

Audi exclusive es una oferta disponible de forma opcional de Audi Sport GmbH. Información detallada acerca de equipamientos de serie y opcionales en [www.audi.es](http://www.audi.es) o en su Concesionario Oficial Audi.

<sup>1</sup> Tenga en cuenta las particularidades de los neumáticos en la página 59. <sup>2</sup> Su Concesionario Oficial Audi le indicará la fecha de disponibilidad.



**Un automóvil  
individualizado para una  
personalidad única.**

**Equipamiento de cuero** (Paquete 4) en cuero Valcona Audi exclusive con asientos de confort con función relax en plata Diamante y costura en color de contraste y ribete en azul Océano – cinturones de seguridad Audi exclusive en plata Diamante – inserciones superiores madera Audi exclusive<sup>1</sup> en madera de fresno gris noble natural – inserciones inferiores en aluminio mate cepillado oscuro – moqueta y alfombrillas Audi exclusive<sup>2</sup> en plata Diamante con ribete y costura en gris Jet

Audi exclusive es una oferta disponible de forma opcional de Audi Sport GmbH. Información detallada acerca de equipamientos de serie y opcionales en [www.audi.es](http://www.audi.es) o en su Concesionario Oficial Audi.

<sup>1</sup> Su Concesionario Oficial Audi le indicará la fecha de disponibilidad.





Equipamiento de cuero (Paquete 4) en cuero Valcona Audi exclusive con asientos de confort delanteros en plata Diamante y costura en color de contraste y ribete en azul Océano, inserciones superiores madera Audi exclusive<sup>1</sup> en madera de fresno gris noble natural

<sup>1</sup> Su Concesionario Oficial Audi le indicará la fecha de disponibilidad.



Audi exclusive 44 | 45

01



02

**01** Molduras de acceso personalizadas delanteras y traseras Audi exclusive  
**02** Nevera Audi exclusive

Audi exclusive es una oferta disponible de forma opcional de Audi Sport GmbH. Información detallada acerca de equipamientos de serie y opcionales en [www.audi.es](http://www.audi.es) o en su Concesionario Oficial Audi.

Equipamientos de cuero: colores principales Audi exclusive



Equipamientos de cuero: colores adicionales para parte superior del salpicadero, volante y antepecho de puertas Audi exclusive

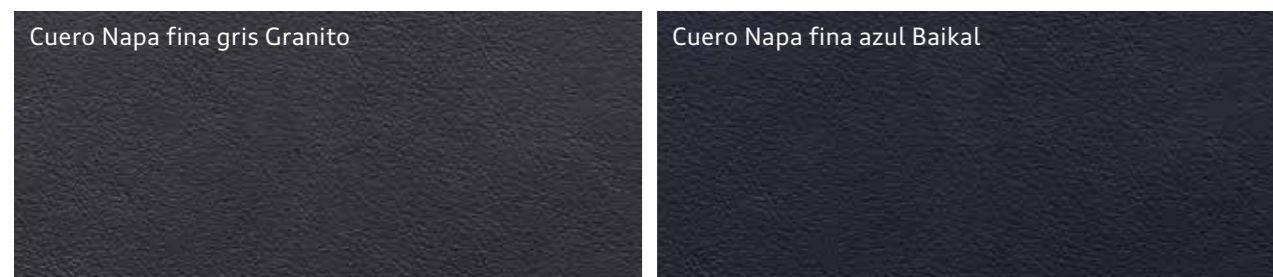

## Pinturas individualizadas Audi exclusive.

No existe una segunda oportunidad para causar una primera impresión. Elija su pintura exterior totalmente personalizada en la amplia oferta de colores de Audi exclusive. Aquí le mostramos una pequeña selección.

01

- 01 Gris Quantum
- 02 Marrón Ipanema metalizado
- 03 Rojo Misano efecto perla
- 04 Azul Ara efecto cristal
- 05 Verde Goodwood efecto perla
- 06 Beige Karat metalizado
- 07 Gris Suzuka metalizado

Muchas más pinturas en [www.audi.es](http://www.audi.es)

Audi exclusive es una oferta disponible de forma opcional de Audi Sport GmbH. Información detallada acerca de equipamientos de serie y opcionales en [www.audi.com](http://www.audi.com) o en su Concesionario Audi.

Inserciones superiores madera Audi exclusive<sup>1</sup>



<sup>1</sup>Su Concesionario Oficial Audi le indicará la fecha de disponibilidad.

## Imagen propia.

Elija la pintura que mejor refleje su personalidad. Puede confiar plenamente en la extraordinaria calidad, ya que su automóvil no lleva una, sino cuatro capas de pintura. Para que usted pueda ofrecer una imagen brillante y para que su Audi esté bien protegido contra influencias medioambientales y el desgaste. Una imagen de primera durante toda la vida útil del automóvil.

- 01 Gris Terra metalizado
- 02 Gris Vesubio metalizado
- 03 Azul Lunar metalizado
- 04 Azul Navarra metalizado
- 05 Rojo Sevilla metalizado
- 06 Beige Impala efecto perla
- 07 Blanco Glaciar metalizado

01



-02

-03

04-

05-

06-

07-

Muchas más pinturas en [www.audi.es](http://www.audi.es)

Los equipamientos mostrados o bien descritos son en parte equipamientos opcionales. Información detallada acerca de equipamientos de serie y opcionales en [www.audi.es](http://www.audi.es) o en su Concesionario Oficial Audi.



01



02



03



04



05



06

## Imagen contundente.

Con las llantas de Audi subraya el estilo individual y el carácter de su Audi A8. Decídase por una imagen contundente con su diseño favorito. Para una buena sensación al conducir: las llantas de Audi son sometidas a pruebas específicas, testadas y ofrecen máxima calidad.

**01** Llantas de aleación ligera de 19" con diseño de 5 brazos, gris contraste, parcialmente pulidas<sup>1</sup>

**02** Llantas de aleación ligera Audi Sport de 20" con diseño estrella de 5 radios en V en negro Antracita brillante, abrillantadas<sup>1,2,3</sup>

**03** Llantas de aleación ligera de 20" con diseño de 10 radios en Y

**04** Llantas de aleación ligera Audi Sport de 19" con diseño polígono de 5 brazos en estética de titanio mate, abrillantadas<sup>1,2</sup>

**05** Llantas de aleación ligera de 20" con diseño de 10 radios en paralelo, gris contraste, parcialmente pulidas<sup>1</sup>

**06** Llantas de aleación ligera Audi Sport de 20" con diseño turbina de 5 brazos en estética de magnesio, abrillantadas<sup>1,2</sup>

Los equipamientos mostrados o bien descritos son en parte equipamientos opcionales.

Información detallada acerca de equipamientos de serie y opcionales en [www.audi.es](http://www.audi.es) o en su Concesionario Oficial Audi. Los detalles relativos a las cualidades técnicas de los neumáticos se hallan en la página 59. Los valores de consumo de combustible y emisiones de CO<sub>2</sub> se hallan en la página 58.

<sup>1</sup> Tenga en cuenta las particularidades de los neumáticos en la página 59. <sup>2</sup> Oferta de Audi Sport GmbH.

<sup>3</sup> Su Concesionario Oficial Audi le indicará la fecha de disponibilidad.

Muchas más llantas y neumáticos en [www.audi.es](http://www.audi.es)



## Alto standing.

01

**Los equipamientos de cuero.** Cuando toma asiento en su Audi lo hace en un asiento muy especial.

En los asientos delanteros y traseros se percibe un confort exclusivo: con materiales de alta calidad y un acabado de primera categoría.

No importa el tapizado de asientos que usted elija: siempre irá sentado de forma óptima.



02

**01** Asientos de confort delanteros en cuero Valcona rojo Merlot microperforado

**02** Asientos confort delanteros en cuero Unikat marrón Sarder microperforado, entre otros parte superior del salpicadero y consola central en azul Turmalina con costura en color de contraste y ribete en gris Roca

Muchos más tapizados de asientos en [www.audi.es](http://www.audi.es)

Los equipamientos mencionados son en parte equipamientos opcionales. Información detallada acerca de equipamientos de serie y opcionales en [www.audi.es](http://www.audi.es) o en su Concesionario Oficial Audi.

Cuero Valcona beige Nácar microperforado con costura en color de contraste y ribete en gris Acero

Cuero Valcona marrón Sarder microperforado con costura en color de contraste y ribete en gris Acero

Cuero Valcona rojo Merlot microperforado

Cuero Valetta beige Saiga microperforado

Cuero Valcona gris Merino microperforado con costura en color de contraste y ribete en marrón Espresso

Cuero Unikat marrón Sarder microperforado con costura en color de contraste y ribete en gris Roca

## Alta calidad.

**Las inserciones.** Un ambiente exclusivo es una cuestión de estilo. De su estilo.

Y que usted puede perfeccionar hasta en los detalles. Añada acentos llamativos con las inserciones Audi de alta calidad. Experimente la fascinación que irradian materiales seleccionados: maderas nobles combinadas con laca gris Grafito metalizado o aluminio mate cepillado oscuro y elija de forma individual de acuerdo a su gusto personal.

- 01 Madera de fresno marrón gris Natural | 02 Aluminio mate cepillado oscuro  
03 Madera de álamo plata Marrón | 04 Aluminio mate cepillado oscuro  
05 Madera de haya gris-marrón natural | 06 Laca gris Grafito metalizado  
07 Madera de eucalipto gris-marrón natural | 08 Laca gris Grafito metalizado

Muchas más inserciones en [www.audi.es](http://www.audi.es)

Los equipamientos mencionados son en parte equipamientos opcionales.  
Información detallada acerca de equipamientos de serie y opcionales en [www.audi.es](http://www.audi.es) o en su Concesionario Oficial Audi.

# Tan individuales como su vida.

Accesorios Originales Audi le ofrece numerosas posibilidades de enriquecer su Audi A8 con diversos matices. Con productos que cumplen día a día con nuestra promesa de ofrecer una gran calidad. Soluciones hechas a medida que convencen por su diseño y su elevada funcionalidad. Información más detallada en su Concesionario Oficial Audi.



**Baúles portaequipajes** – con exclusivo diseño Audi, bloqueables, se abren fácilmente por ambos lados. Disponibles en los tamaños 300 l, 360 l y 405 l. Solo utilizables en combinación con el soporte básico.

Los valores de consumo de combustible y de emisiones de CO<sub>2</sub> se hallan en la página 58.

<sup>1</sup> Los detalles relativos a las cualidades técnicas de los neumáticos se hallan en la página 59.

Dispone de información más detallada en el catálogo de accesorios, en [www.audi.es](http://www.audi.es) y en su Concesionario Oficial Audi.



**Maletín** – para un ordenador portátil de hasta 38 centímetros (15") o diversos utensilios de oficina. Se sujeta en el asiento trasero o en el asiento del acompañante con un cinturón de seguridad de 3 puntos.



Accesorios Originales Audi 54 | 55

**Llantas de aleación ligera para invierno con diseño Ramus de 5 brazos** – negro brillante, en la dimensión 9 J x 20 con neumáticos 265/40 R 20<sup>1</sup>.



**Beam LED de acceso** – según la variante al abrir las puertas del vehículo se proyecta la inscripción quattro o los aros Audi con luz LED sobre el suelo.



**Funda de carga inductiva** – permite cargas sin cables para el Apple iPhone 5, 5s, SE, 6, 6s y 7. Compatible con estaciones de carga Qi como, por ejemplo, la Audi phone box. Con certificado de Apple.

## Fascinación Audi A8.

Más detalles online. Descubre el mundo del nuevo Audi A8. Más información, más individualidad y más exclusividad. Ahora en [www.audi.es](http://www.audi.es)

Los valores de consumo de combustible y de emisiones de CO<sub>2</sub> se hallan en la página 58.



Puede escanear el código QR con el smartphone o tablet y descubrir el mundo del Audi A8. Costes de conexión según el contrato de telefonía móvil.

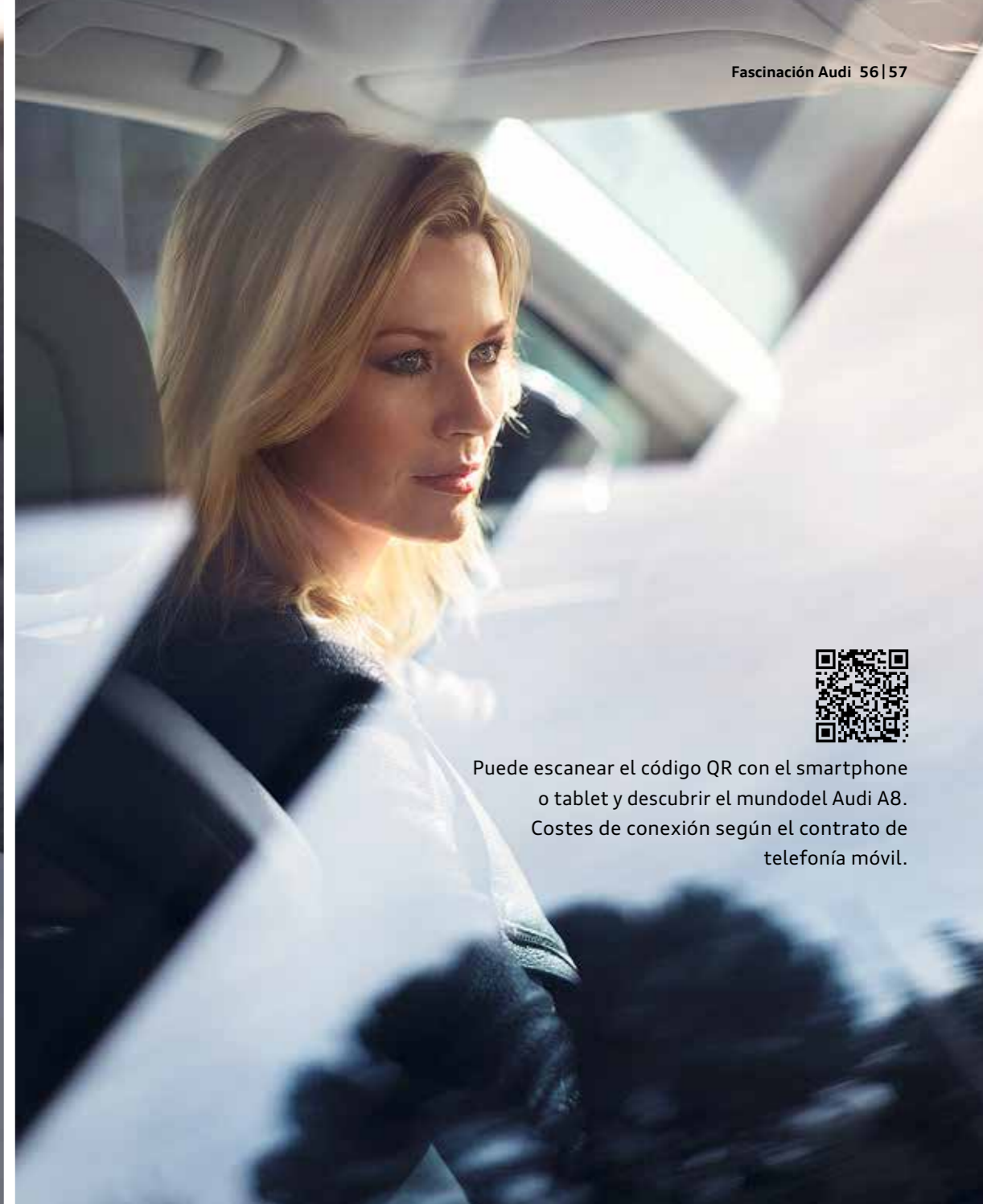

## Datos técnicos.

Modelo	A8 55 TFSI quattro 250 kW (340 CV)	A8 50 TDI quattro 210 kW (286 CV)		
Tipo de motor	Motor gasolina, 6 cilindros en V con inyección directa de gasolina y turbocompresión, Mild Hybrid Electric Vehicle (MHEV)	Motor diésel, 6 cilindros en V con sistema de inyección common rail y turbocompresión, Mild Hybrid Electric Vehicle (MHEV)		
Cilindrada cm³ (válvulas por cilindro)	2.995 (4)	2.967 (4)		
Potencia máx. <sup>1</sup> kW (CV)	250 (340)/5.000–6.400	210 (286)/3.750–4.000		
Par de giro máx. Nm a rpm	500/1.370–4.500	600/1.250–3.250		
Transmisión de fuerza				
Tipo de tracción	Tracción quattro	Tracción quattro		
Tipo de cambio	tiptronic de 8 velocidades	tiptronic de 8 velocidades		
Pesos/capacidades	A8	A8 L	A8	A8 L
Peso en vacío² en kg	1.995	2.020	2.050	2.075
Peso total aut. en kg	2.680	2.745	2.690	2.700
Carga techo/carga de apoyo aut. en kg	100/95	100/95	100/95	100/95
Carga remolque aut. <sup>3</sup> en kg sin frenos	750	750	750	750
12 <span> </span> % de pendiente	2.300	2.300	2.300	2.300
8 <span> </span> % de pendiente	2.300	2.300	2.300	2.300
Capacidad del depósito aprox. en l	72	72	72	72
Prestaciones/consumo⁴				
Velocidad máxima en km/h	250 <sup>9</sup>	250 <sup>9</sup>	250 <sup>9</sup>	250 <sup>9</sup>
Aceleración 0–100 km/h en s	5,6	5,7	5,9	5,9
Tipo de combustible	Súper sin azufre 95 OCT <sup>5</sup>		Gasóleo sin azufre <sup>6</sup>	
Consumo <sup>7,8</sup> en l/100 km urbano	10,2–10,2	10,3–10,2	6,5–6,3	6,4–6,3
interurbano	6,4–6,3	6,4–6,3	5,5–5,1	5,5–5,2
combinado	7,8–7,7	7,8–7,7	5,8–5,6	5,8–5,6
Emisiones CO₂ en g/km <sup>7,8</sup> combinado	178–176	178–171	152–145	152–146
Normativa de emisiones	EU6	EU6	EU6	EU6

##### Notas

<sup>1</sup> El dato fue determinado según los métodos de medición prescritos (UN-R 85 en la versión actual).

<sup>2</sup> Peso en vacío del vehículo con conductor (75 kg) y depósito llenado al 90 %, determinado según VO (EU) 1230/2012 en la versión actual. El peso en vacío y el coeficiente de resistencia aerodinámica del vehículo pueden aumentar por equipamientos opcionales, reduciéndose del modo correspondiente la posible carga útil/velocidad máxima.

<sup>3</sup> La potencia del motor se reduce a medida que aumenta la altura. A partir de 1.000 m sobre el nivel del mar, así como cada 1.000 m más, se deducirá un 10 por ciento del peso total (carga de remolque aut. + peso total aut. del vehículo tractor). Valor válido para carga de remolque con dispositivo de remolque montado en fábrica. Para el uso del automóvil con dispositivo de remolque con fines comerciales se requiere en ciertas condiciones un aparato de control UE.

<sup>4</sup> Los datos relativos a consumo de combustible y emisiones de CO₂ se refieren a anchos en dependencia de llantas/neumáticos empleados.

<sup>5</sup> Se recomienda el uso de combustible sin plomo súper sin azufre con 95 OCT según DIN EN 228. De no estar disponible: combustible sin plomo normal sin azufre con 91 OCT según DIN EN 228 con ligera reducción de la potencia. En general es posible utilizar el combustible 95 OCT con un porcentaje de etanol máximo de 10 % (E10). Los datos de consumo se refieren al empleo de combustible 95 OCT según 692/2008/CE.

<sup>6</sup> Se recomienda el uso de gasóleo sin azufre DIN EN 590. De no estar disponible: gasóleo según DIN EN 590.





<sup>7</sup> Los datos se determinaron según los métodos de medición prescritos. Los datos no se refieren a un solo automóvil y no forman parte de la oferta, sino que solo sirven para comparaciones entre los diferentes tipos de vehículos.

<sup>8</sup> El consumo de combustible y las emisiones CO₂ de un automóvil, así como divergencias con los valores indicados, no solo dependen del uso eficiente del combustible por parte del vehículo, sino también del estilo de conducción y de otros factores no técnicos. CO₂ es el gas invernadero, principal responsable del recalentamiento de la tierra.

<sup>9</sup> Regulada.

##### Clasificación de parámetros de neumáticos

En la tabla encontrará la escala para los parámetros eficiencia energética, adherencia en suelo mojado y ruido de rodadura exterior en dependencia del tamaño del neumático del Audi A8 y Audi A8 L.

	Tamaño	Eficiencia energética	Adherencia en suelo mojado	Ruido de rodadura exterior	
Neumáticos de verano	235/60 R 17	B	B	72	
	235/55 R 18	B	A	69	
	255/45 R 19	C	A	71	
	265/40 R 20	C	B	70	

No es posible encargar de una marca específica.

Su Concesionario Oficial Audi le informará acerca de la oferta de neumáticos en su país.

##### Nota importante

**Particularidades de las llantas:** las llantas de aleación ligera abrillantadas, pulidas o parcialmente pulidas no deben ser empleadas con condiciones de carretera invernales. Debido al proceso de producción, la superficie de las llantas no dispone de una suficiente protección anticorrosión y puede ser dañada por sal u otros agentes similares.

## Dimensiones

## Audi A8

Datos en mm

Dimensiones con peso en vacío del vehículo. Capacidad del maletero<sup>1</sup> 505 l; Diámetro de giro aprox. 12,5 m.

\*Espacio máximo para la cabeza. \*\*Anchura para codos. \*\*\*Anchura para hombros.

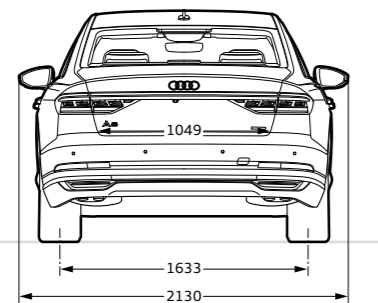
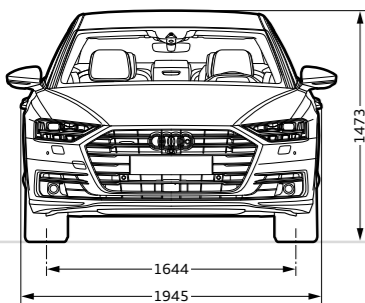
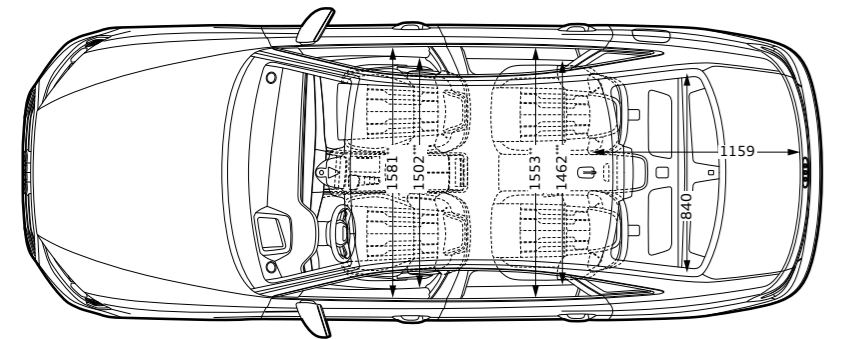
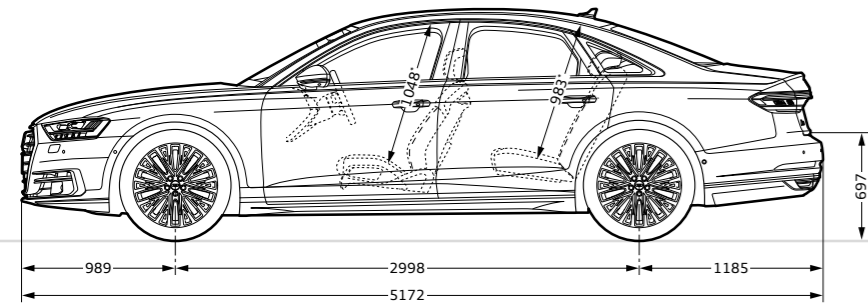

## Audi A8 L

Datos en mm

Dimensiones con peso en vacío del vehículo. Capacidad del maletero<sup>1</sup> 505 l; Diámetro de giro aprox. 12,9 m.

\*Espacio máximo para la cabeza. \*\*Anchura para codos. \*\*\*Anchura para hombros.

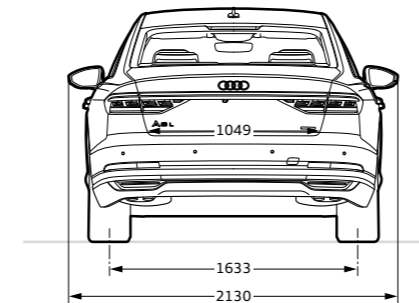
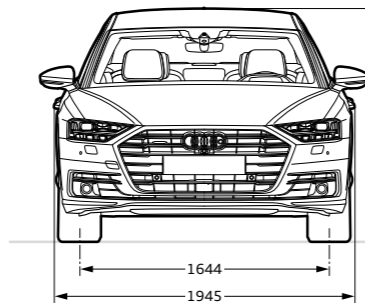
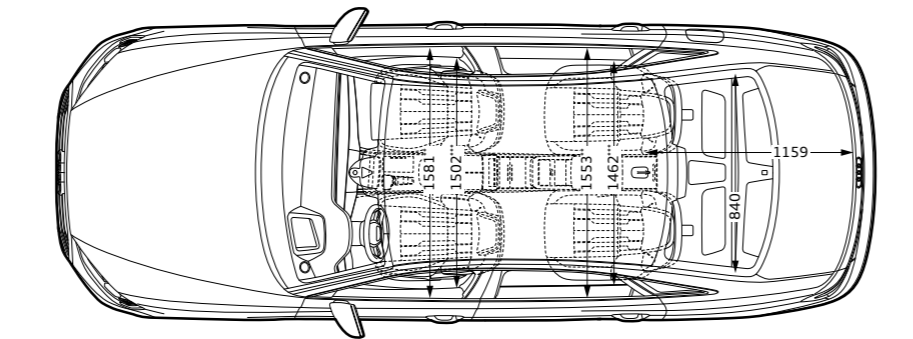
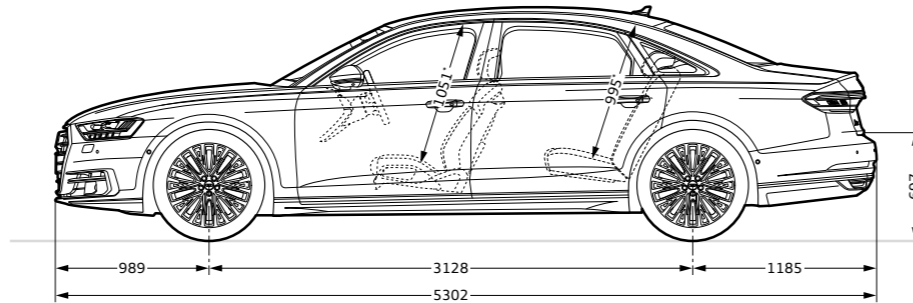

## Información jurídica sobre la Audi tablet

Las funciones de la Audi tablet pueden variar en dependencia de la región. Pueden surgir costes de telefonía móvil. Los datos del automóvil representados lo son en dependencia del modelo y del equipamiento. La funcionalidad navegación requiere un punto de acceso Wi-Fi Audi connect y acceso a Internet, en dependencia del país exclusivamente follow mode con indicación de la posición del automóvil. La funcionalidad Google Play Store™<sup>2</sup> requiere acceso a Internet.

Más información jurídica y recomendaciones de uso relativas a Audi connect en [www.audi.es/connect](http://www.audi.es/connect).

Equipamiento del Audi A8 mostrado (pág. 12–24)

Pintura: gris Vesuvio metalizado

Llantas: de aleación ligera Audi Sport con diseño turbina de 5 brazos en estética de magnesio, abrigantadas<sup>3,4</sup>

Asientos/tapizados: asientos de confort delanteros en cuero Valcona marrón Sardo microperforado

Inserciones decorativas: inserción superior en madera de eucalipto marrón gris natural; inserción inferior en lacado gris grafito

Equipamiento del Audi A8 L mostrado (pág. 25–29)

Pintura: gris Terra metalizado

Llantas: de aleación ligera con diseño de 10 radios en Y

Asientos/tapizados: asientos de confort delanteros en cuero Valcona beige Nácar microperforado con costura en color de contraste y ribete en gris Acero

Inserciones decorativas: inserción superior en madera de fresno marrón gris natural; inserción inferior en aluminio mate cepillado oscuro

Otros equipamientos: Paquete de cromo exterior, Rear Seat Entertainment<sup>5</sup>

Equipamiento del Audi A8 mostrado (pág. 30–33)

Pintura: negro Mito metalizado

Llantas: de aleación ligera con diseño de 10 radios en paralelo, gris contraste, parcialmente pulidas<sup>4</sup>

Asientos/tapizados: asientos de confort delanteros en cuero Valcona rojo Merlot

Inserciones decorativas: inserción superior en madera de de álamo plata marrón; inserción inferior en aluminio mate cepillado oscuro

<sup>1</sup> Las especificaciones técnicas se refieren a un automóvil básico sin equipamientos específicos según el país y equipamientos opcionales elegidos. <sup>2</sup> Google y el logotipo de Google son marcas registradas de Google Inc.

<sup>3</sup> Oferta de Audi Sport GmbH. <sup>4</sup> Tenga en cuenta las particularidades de los neumáticos en la página 59. <sup>5</sup> Información jurídica y recomendaciones de uso en esta página.



**AUDI AG**

Auto-Union-Straße 1  
85045 Ingolstadt  
[www.audi.es](http://www.audi.es)

Estado: noviembre 2017

Imprimido en Alemania.  
733/1156.82.61

Los modelos y equipamientos mostrados y descritos en este catálogo, así como algunas de las prestaciones reseñadas, no están disponibles en todos los países. Los vehículos mostrados están dotados, en parte, de equipos opcionales disponibles con sobreprecio. Los datos relativos al volumen de suministro, aspecto, prestaciones, medidas y pesos, consumo y gastos de gestión de los mismos se basan en las informaciones disponibles en el momento de la impresión. Divergencias en cuanto a color y forma de las imágenes, equivocaciones y erratas quedan reservadas. Modificaciones reservadas. Reimpresión, también en partes, solo mediante permiso escrito por parte de AUDI AG.

El papel de este catálogo ha sido elaborado con celulosa blanqueada sin cloro.

