



# A8

Audi A8 | A8 L

A la vanguardia de la técnica **Audi** 





## Fascinación

4	Audi A8	14	Audi A8 L
---	---------	----	-----------

## Técnica

18	Innovaciones	28	Prestaciones inteligentes
20	Audi ultra	30	Dinámica
22	Audi connect	32	Sistemas de asistencia
24	quattro®	34	Simplicidad
26	Faros Audi Matrix de tecnología LED		

## Equipamientos

38	Motores	61	Luces
40	Audi design selection	62	Diseño
42	Audi exclusive	62	Manejo
46	Pinturas de la carrocería	64	Confort
48	Llantas/Neumáticos	68	Transporte
50	Asientos/tapicerías de asientos	69	Seguridad
56	Paquetes de cuero/Audi design selection/ revestimiento interior del techo	69	Sistemas de asistencia
58	Inserciones decorativas	71	Infotainment
60	Técnica	73	Garantía adicional Audi

## Otros

74	Accesorios Originales Audi	80	Equipamientos
76	Datos técnicos	88	Fascinación Audi
78	Dimensiones		

### Dialogando: el código QR de Audi

Experimente el mundo Audi de un modo aún más directo: Incorpore una aplicación QR a su smartphone y escanee el código QR o haga clic en el enlace indicado en su navegador.



El equipamiento de los automóviles ilustrados en el apartado “Fascinación” se encuentra en la página 87.

Los valores sobre consumo de combustible y emisiones de CO<sub>2</sub>, así como las clases de eficiencia se encuentran a partir de la página 76.

## Diseño

El arte de ir por delante, plasmado de forma visible, en un vehículo extraordinario. El nuevo Audi A8, impactante y deportivo está basado en un principio claro: concentrarse en lo que realmente importa. Ninguna línea sin función. Superficies estructuradas de forma imponente. Materiales exclusivos. Trabajados al más alto nivel. Con una aspiración muy especial: culminación hasta el mínimo detalle.

**Detalles  
culminantes.  
Formas  
perfectas.**

Los valores sobre consumo de combustible y emisiones de CO<sub>2</sub>, así como las clases de eficiencia se encuentran a partir de la página 76.

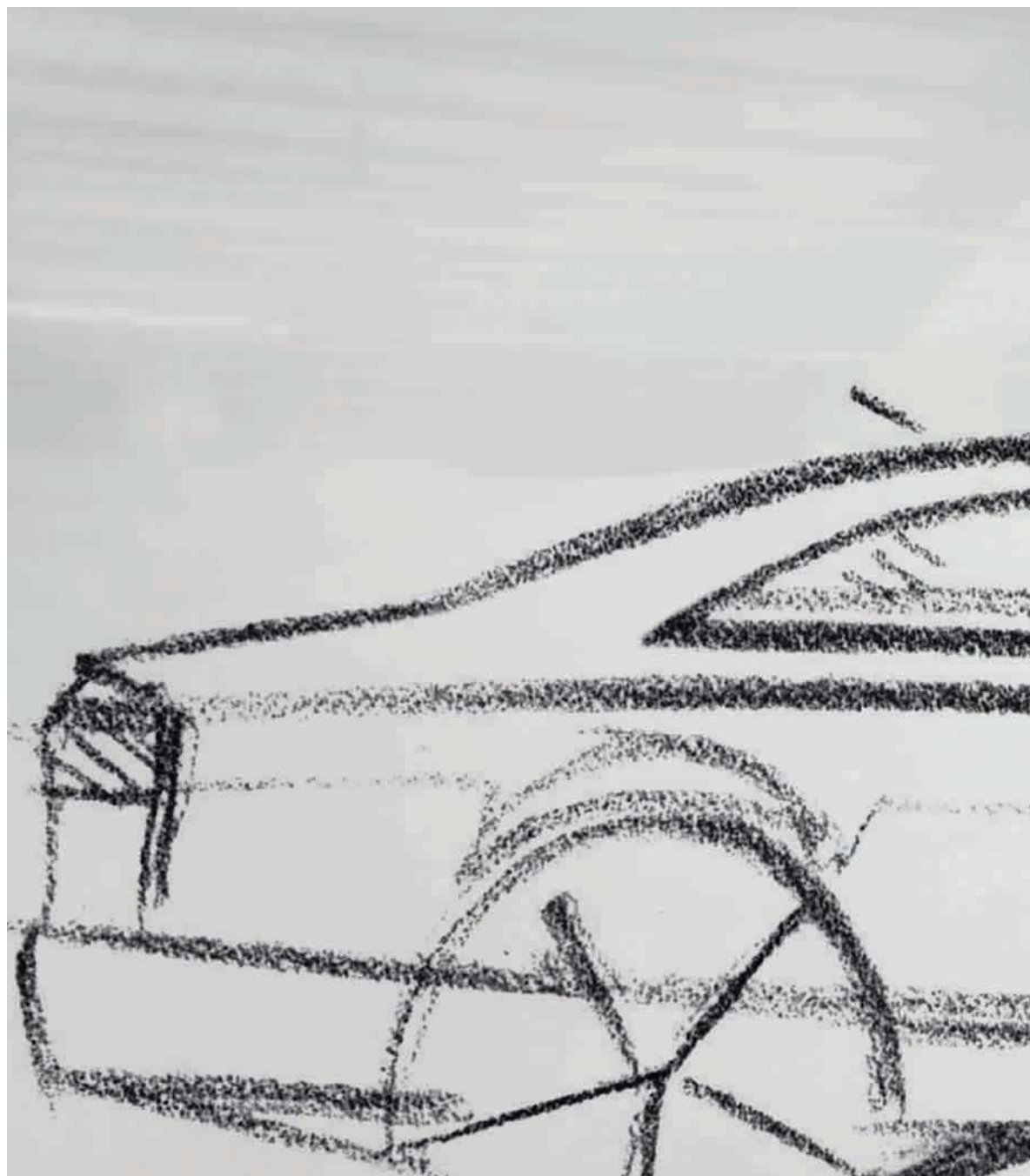

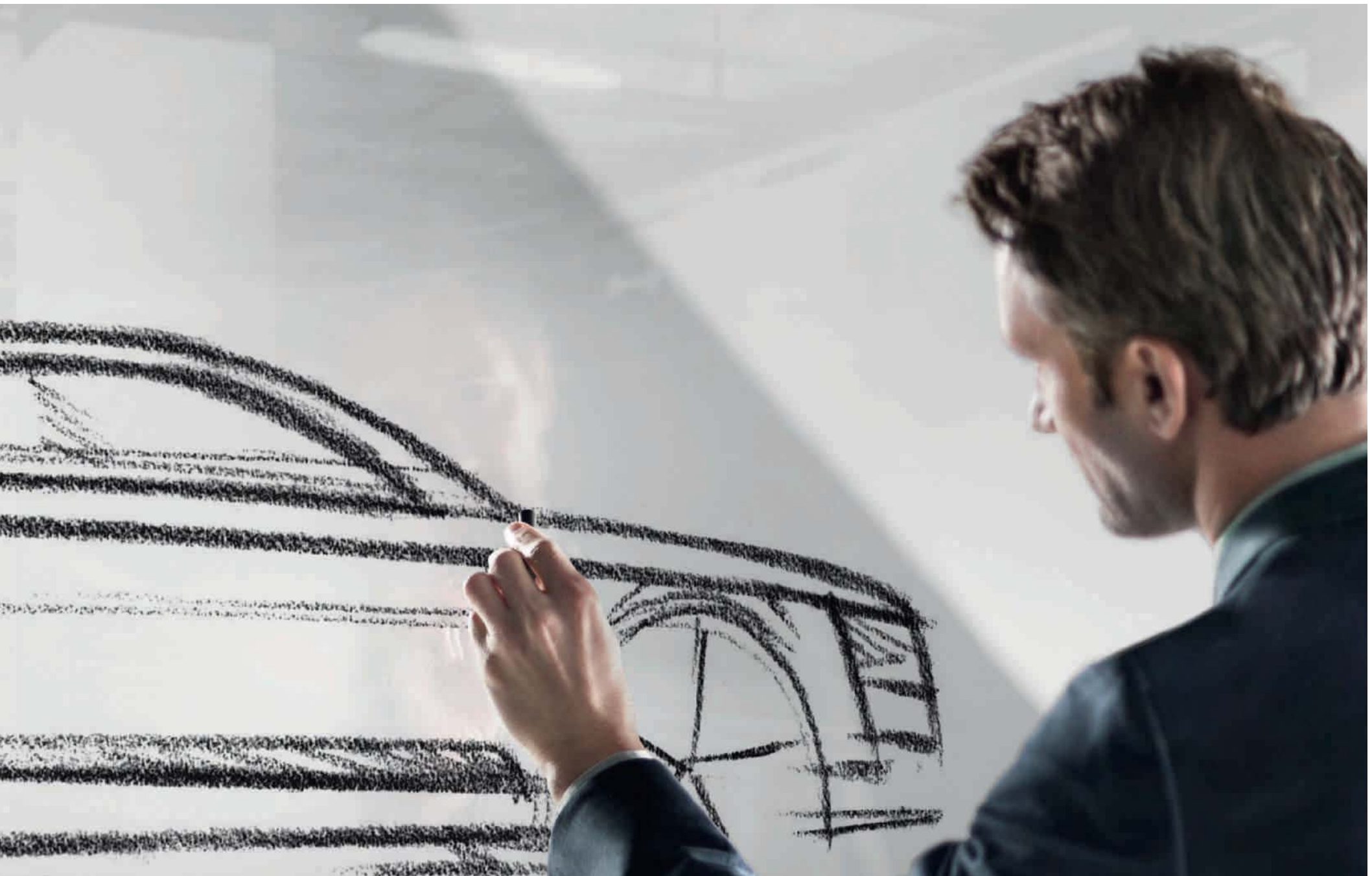





**Diseño  
culminante.  
Impactante  
y dinámico.**

Diseño





Los valores sobre consumo de combustible y emisiones de CO<sub>2</sub>, así como las clases de eficiencia se encuentran a partir de la página 76.

## Diseño



Los valores sobre consumo de combustible y emisiones de CO<sub>2</sub>, así como las clases de eficiencia se encuentran a partir de la página 76.



**Actitud  
culminante.**  
Fascinante  
y pionero.

## Diseño

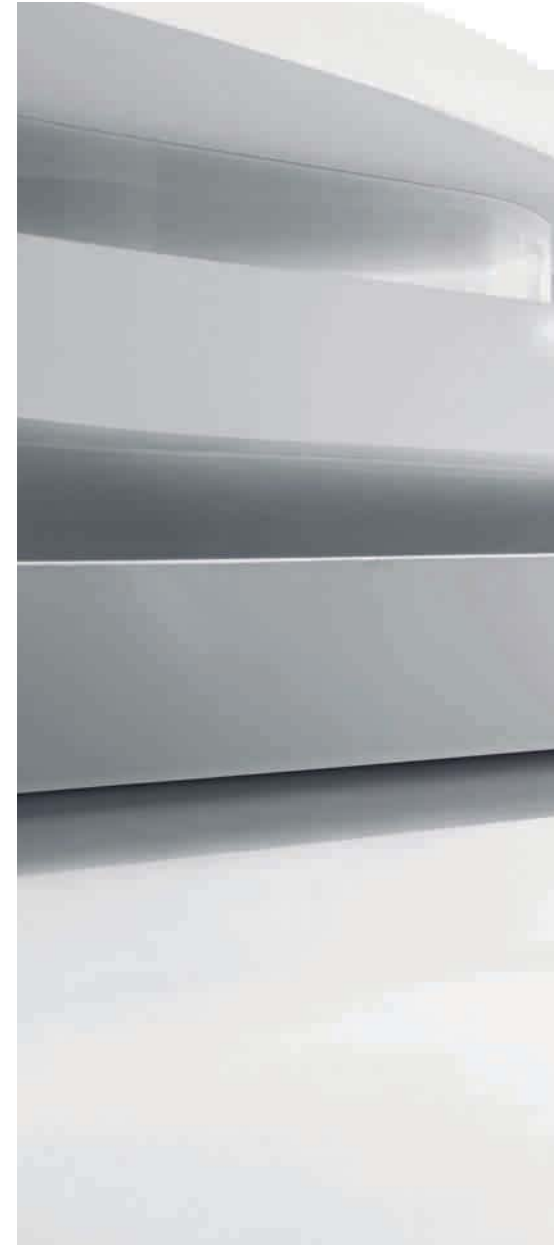

Los valores sobre consumo de combustible y emisiones de CO<sub>2</sub>, así como las clases de eficiencia se encuentran a partir de la página 76.



Confort



**Confort  
culminante.  
Exclusivo y  
auténtico.**



Confort



Bienvenido al nuevo Audi A8. Donde la amplitud y espacio para el confort se alían con un ambiente refinado. Donde materiales seleccionados otorgan una exclusividad palpable. Donde los acabados exquisitos establecen nuevos estándares. Y donde la tecnología innovadora entretiene y fascina.

Como el MMI® (1), con su estética clara y elegante. Y que puede manejarse intuitivamente mediante el MMI® Navegación plus opcional con MMI touch (2). O el Head-up display opcional (3), que muestra la información a la altura de los ojos en todo momento. El nuevo Audi A8 está orientado al confort en todos los aspectos.



Confort









**Confort**

El nuevo Audi A8 L. Una imagen de majestuosidad poderosa. Y de amplitud interior. Gracias a su batalla 13 centímetros más larga que la del nuevo Audi A8. Con un resultado convincente: aún más espacio exclusivo.

**Espacio  
culminante.**  
Elegante y  
generoso.





Los valores sobre consumo de combustible y emisiones de CO<sub>2</sub>, así como las clases de eficiencia se encuentran a partir de la página 76.

**Confort**

Confort que invita a entrar. Gracias a las puertas traseras más grandes. Y a la espaciosidad sensiblemente mayor en el interior. El nuevo Audi A8 L crea espacio para uno mismo y sus pensamientos. Disfrutar de mayor espacio libre para las piernas en el compartimento posterior. Para viajar de manera aún más relajada o trabajar de forma concentrada. Rodeado de un equipamiento de primera clase: cuero Unik. Curtido vegetalmente, transpirable, suave y, pese a ello, repelente al agua y a la suciedad. Con rasgos característicos: único y palpable. Refleja la propia personalidad en cada detalle.

Los valores sobre consumo de combustible y emisiones de CO<sub>2</sub>, así como las clases de eficiencia se encuentran a partir de la página 76.





# V



>>> **Audi connect**  
El futuro de la movilidad en red

# r

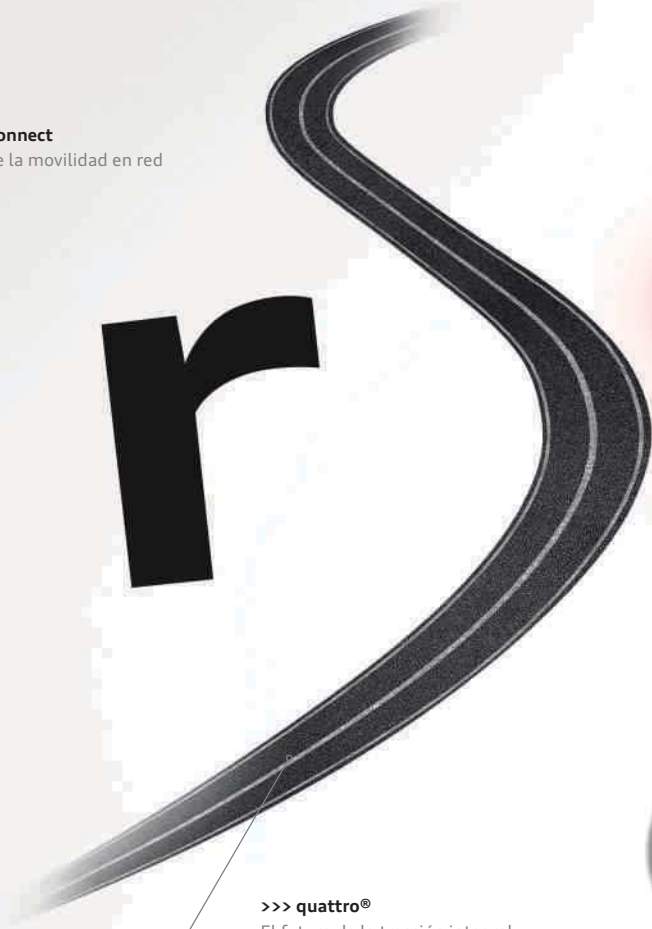

>>> **quattro®**  
El futuro de la tracción integral



>>> **Audi tron**  
El futuro de la movilidad con emisiones de CO<sub>2</sub> reducidas



runo

>>> Audi ultra

El futuro de la construcción ligera de los automóviles

>>> Design

Dar nuevas formas al futuro

## ... durch Technik.

A la vanguardia de la técnica. El mundo se transforma constantemente. El desarrollo tecnológico avanza a un ritmo cada vez más vertiginoso. Y ello se traduce en un número creciente de posibilidades para usted, concretamente para su movilidad. Desde nuestra posición a la vanguardia de la técnica, participamos activamente en esta evolución. Para poner a su disposición tecnologías que enriquecen su vida. Así nos aseguramos no solo de cumplir, sino de seguir superando sus expectativas en cuanto a la movilidad actual y futura.





Audi ultra

## Cada gramo cuenta.

---

Construir un Audi no es sencillo. Y sin embargo es muy fácil. Basta con saber prescindir. De materiales superfluos, de peso superfluo, de principios de diseño superados. Lo que empezó con el revolucionario Audi Space Frame (ASF®) actualmente influye en todo el proceso de producción. Se ponen en cuestión las formas y los materiales utilizados hasta ahora. Se optimizan los métodos de producción. Se colocan los componentes en la proverbial balanza, a fin de producir vehículos aún más ligeros y de manera más respetuosa con los recursos. Como el buje reproducido en la ilustración, cuyos bordes biselados han permitido reducir su peso en 200 gramos. Porque cuanto menos pese un Audi, tantas más innovaciones le podremos incorporar. Para una mayor eficiencia. O para una mayor dinámica de marcha acompañada de una reducción de las emisiones de CO<sub>2</sub>. Y para aún más confort y seguridad. De todo ello es sinónimo Audi ultra. Para una experiencia aún más Audi.

## Movilidad y navegación

- 

**Búsqueda de los puntos de interés (POI) con mando por voz**  
En la base de datos de Google™\*
- 

**Boletines de tráfico online**  
Complementa la guía de ruta dinámica con la información en tiempo real sobre la densidad del tráfico en tramos de carretera concretos
- 

**Precios de los carburantes**  
Las gasolineras más convenientes en el lugar de destino o en sus proximidades
- 

**Información sobre aparcamientos**  
Ayuda en la búsqueda de plazas o garajes de aparcamientos, con indicación de los respectivos precios. También, siempre que esté disponible, representación de las plazas de aparcamiento libres

## Comunicación

- 

**Punto de acceso Wi-Fi**  
Conecta los dispositivos móviles a Internet



Si desea experimentar la versatilidad del Audi connect, escanee este código QR con su Smartphone. O haga clic en el siguiente enlace en su navegador: [www.audi.es/audiconnecta8](http://www.audi.es/audiconnecta8)



### Información sobre el país

Con tan solo pulsar un botón en el MMI pueden consultarse en cualquier momento disposiciones legales específicas de cada país, como p. ej. la obligación de llevar chaleco de emergencia y los límites de velocidad



### Navegación con Google Earth™ y Google Street View™\*

Le permite navegar aún más fácilmente hasta su destino, gracias a imágenes aéreas y de satélite en alta resolución, fotografías y direcciones



### myAudi – Su centralita personal

Previo registro único en [www.audi.es/myAudi](http://www.audi.es/myAudi) y con protección por contraseña, le permite seleccionar, administrar y configurar cómodamente desde casa, conforme a sus preferencias, los servicios compatibles con Audi connect. La introducción de destinos se realiza a través de [www.audi.es/myaudi](http://www.audi.es/myaudi) o desde el móvil a través de MMI connect-App o a través de Google Maps™\*.



\*Google y el logo de Google son marcas registradas de Google Inc.

La disponibilidad, la representación en pantalla y los costes de los servicios varían en función del país, el modelo, el terminal y la tarifa. Hallará información legal detallada e indicaciones sobre la utilización en la página 71 así como en [www.audi.es/connect](http://www.audi.es/connect). Los valores sobre consumo de combustible y emisiones de CO<sub>2</sub>, así como las clases de eficiencia se encuentran a partir de la página 76.

# audi connect.

Audi connect

## El futuro de la movilidad en red.

El mundo le ofrece incontables posibilidades. Con Audi connect trasladará digital y directamente a su nuevo Audi A8 muchas de estas posibilidades. Pulsando un botón. Adaptado individualmente a sus preferencias. Gracias a myAudi y a los servicios compatibles con Audi connect en su nuevo Audi A8. En muchos lugares del mundo. Intuitivo, sencillo y cómodo.

### Infotainment



#### Información meteorológica

Previsiones y mapas del lugar deseado



#### Audi music stream

Acceso a emisoras de radio de todo el mundo mediante aplicación de smartphone y conexión Wi-Fi además de acceso a la biblioteca del smartphone



#### Noticias online

Textos e imágenes sobre la actualidad mundial



#### City Events

Le proporciona la información más reciente sobre eventos, por ejemplo en su lugar de destino



#### Informaciones de viaje

Le proporciona información sobre curiosidades de interés turístico, con la función de adopción como destino de navegación



*quattro*<sup>®</sup>  
**Sentir la  
carretera.**

*Con quattro*<sup>®</sup>.

Mantener un control férreo sobre el firme. Porque la fuerza de tracción se distribuye permanentemente a las cuatro ruedas. Regulada de forma variable mediante el diferencial central. Siempre en función de la situación. Volver a experimentar la estabilidad de marcha, la dinámica y la agilidad gracias al sistema quattro con diferencial deportivo opcional y contrarrestar el sobreviraje y el subviraje. Aumentando la tracción y mejorando la propulsión. Dominar cada tramo. Y mantener el destino siempre a la vista. En curvas. En rectas. Sobre cualquier firme. Para una fascinación que perdura. En la carretera, y en la memoria.





**Faros Audi Matrix de tecnología LED**

***Visión culminante.***

La oscuridad es relativa. Con los faros Audi Matrix de tecnología LED opcionales, la noche se transforma en día. La nueva tecnología de faros incorpora un color de luz similar al de la luz natural. Las curvas se iluminan con antelación. Se detectan vehículos, y la distribución luminosa de su nuevo Audi A8 se adapta al conductor dependiendo de la situación. Numerosos sensores y una cámara lo hacen posible, ayudados por los LEDs regulables dispuestos de forma innovadora, y que además lucen una estética sumamente atractiva.



Los faros Audi Matrix de tecnología LED entusiasman no solo por la noche. La nueva tecnología de iluminación también introduce acentos durante el día. En ocasiones en forma de puntos de luz, otras veces como franja de luz dinámica. LEDs activables individualmente. Perfectamente adaptados a la situación actual. Marca el camino. E impresiona una y otra vez.

Los valores sobre consumo de combustible y emisiones de CO<sub>2</sub>, así como las clases de eficiencia se encuentran a partir de la página 76.

***Estética culminante.***

Prestaciones inteligentes

# Máxima fuerza. Aprovechada al máximo.

---

Todo movimiento tiene un origen. Algo que lo ha iniciado, una idea. También los motores de su nuevo Audi A8 parten de una idea inicial: mayor potencia con menor consumo. A fin de hacer posible esta aparente contradicción, utilizamos dos tecnologías de propulsión revolucionarias: TDI® y TFSI®. Descúbralas. Y decídase por la motorización que le resulte más atractiva.





## TDI®

En virtud de la combinación de inyección directa y turboalimentación, los motores TDI de Audi proporcionan unas prestaciones extraordinarias, gracias al par motor elevado a lo largo de todo el espectro de velocidades de giro con un despliegue de fuerza constante. Con emisiones reducidas y la frugalidad acostumbrada en el consumo. Pero también fascinantemente dinámico, para que pueda extraer el máximo de cada carretera.



## TFSI®

Los motores TFSI de Audi alcanzan una relación de compresión sumamente elevada. El resultado: una eficiencia excelente acompañada de unas prestaciones óptimas. La sustitución de la cilindrada por sobrealimentación permite reducir sustancialmente el tamaño y el peso del motor, sin mermar el impresionante dinamismo. Así se logra un despliegue de fuerza que le convencerá desde el primer momento.

## Audi cylinder on demand

También las culatas pueden ser inteligentes. Así lo demuestra el sistema Audi cylinder on demand. En el régimen de carga parcial se desactivan automáticamente cuatro de los ocho cilindros del motor TFSI. Esto contribuye a reducir tanto el consumo de combustible como las emisiones. Sin que se note el cambio y sin mermar la dinámica de marcha.



**>>> Suspensión neumática adaptativa**  
La suspensión neumática regulada electrónicamente actúa por separado en cada una de las 4 ruedas, y mantiene prácticamente intacto el comportamiento de marcha incluso con el vehículo muy cargado.

**>>> Audi drive select**

Audi drive select le permite adaptar a sus necesidades el comportamiento de marcha del modelo Audi A8. Con tan solo pulsar un botón. Más deportivo, más confortable, más equilibrado, más económico o totalmente personalizado. Usted decide.

**>>> Dirección dinámica**

La dirección dinámica aumenta la dinámica de conducción y el confort de marcha gracias a la regulación de la relación de dirección dependiente de la velocidad.

**>>> Dirección asistida electromecánica**

La dirección asistida dependiente de la velocidad transmite una sensación de dirección precisa incluso a altas velocidades, le ayuda en la contradirección y facilita el estacionamiento.

**>>> Suspensión neumática adaptativa deportiva**

Dependiendo del modo concreto, la variante deportiva de la suspensión neumática rebaja hasta 10 mm el vehículo con respecto a la suspensión neumática adaptativa, y posee una amortiguación aún más rígida.

**>>> tiptronic**

El cambio automático de 8 etapas con programa dinámico de cambio de marcha (DSP) posibilita un proceso de cambio más ágil sin interrupción perceptible de la tracción.

**>>> quattro®**

La tracción integral permanente distribuye las fuerzas de tracción a cada una de las ruedas dependiendo de la situación de marcha, proporcionando así mayor tracción y dinamismo.

**>>> quattro® con diferencial deportivo**

La tracción integral permanente quattro con diferencial deportivo regulado electrónicamente se traduce en una gran agilidad y una dinámica de conducción apasionante.

**>>> Discos de freno cerámicos\***

Los discos de freno cerámicos montados en los ejes delantero y trasero proporcionan, gracias a su impresionante potencia de frenado, un frenado y una dosificabilidad excelentes en cualquier situación de marcha.



Dinámica

# Dinámica,

**que no le abandonará.**

Entrar. Abrocharse el cinturón. Arrancar el motor. Sea cual sea su destino, déjese propulsar por un dinamismo fascinante. Porque como ya sabe, su nuevo Audi A8 le abre todos los caminos. Decida la dirección. La marcha. La velocidad. Y disfrute en todo momento de la libertad que da el hecho de contar con reservas. Suficiente para extraer lo mejor de cada trayecto.

**>>> Audi pre sense basic**

Se anticipa por usted y, en caso de accidente, activa medidas para la protección preventiva de los ocupantes.

**>>> Indicación del límite de velocidad basado en cámara**

Detecta los límites de velocidad y le informa al respecto a través del sistema de información al conductor.

**>>> adaptive cruise control con función Stop&Go y Audi pre sense front**

Observa los vehículos que circulan por delante y mantiene la distancia prácticamente constante de forma automática.

**>>> Faros Audi Matrix de tecnología LED**

Detecta la carretera y la ilumina con arreglo a la situación mediante los LEDs dispuestos de forma innovadora, aumentando aún más la seguridad.

**>>> Audi active lane assist**

Una vez detectadas las líneas delimitadoras de la calzada, le ayuda a mantenerse en el carril mediante suaves intervenciones en la dirección.

**>>> Asistente de visión nocturna\***

Incrementa la seguridad mediante una cámara de imagen térmica integrada.

**>>> Audi side assist con Audi pre sense rear incluido**

Le asiste al cambiar de carril y, en caso de detectar una colisión por alcance inminente, activa medidas de protección preventivas.

Sistemas de asistencia

# Vaya a dónde vaya: siempre irá bien acompañado.

Con los sistemas de asistencia de su nuevo Audi A8.

No hay dos viajes iguales. Pero hay algo en común a todos ellos: la sensación de estar protegido que transmite todo Audi. Todos los sistemas de asistencia al conductor de su nuevo Audi A8 le ayudan durante el trayecto y proporcionan un grado de confort adicional. Descubra los principales sistemas de asistencia al conductor.

#### >>> Head-up display

Le informa a la altura de la vista para que no tenga que apartar la mirada de la carretera.

#### >>> Sistema de estacionamiento asistido plus con cámaras de entorno

Mejora la visión de conjunto al estacionar y al maniobrar, mostrando imágenes en diversos ángulos alrededor del vehículo.

#### >>> Asistente de estacionamiento con visualización de 360°\*

Le asiste al aparcar en los huecos de aparcamiento en paralelo y en batería, y al salir de los huecos de aparcamiento en paralelo.

\*Consulte la fecha exacta de aplicación en su concesionario Audi

Observación: los sistemas solo trabajan dentro de sus propios límites. Pueden ayudar al conductor, pero naturalmente éste debe seguir prestando la máxima atención.

**>>> Audi connect**

Utilice rápida y cómodamente mediante el MMI todos los servicios compatibles con Audi Connect. Gracias al manejo intuitivo del MMI, el acceso a Internet resulta asombrosamente sencillo.

**>>> Navegación**

Utilice la visualización de mapas tridimensional y la representación tridimensional de los puntos de interés turístico y edificios destacados para navegar aún más cómodamente hasta sus destinos.

**>>> Car**

Controle y modifique mediante la radio MMI, con total comodidad y en pocos movimientos manuales, los sistemas de asistencia al conductor, los ajustes del vehículo así como las funciones de climatización y servicio.

**>>> Teléfono**

Hable por teléfono de forma segura y cómoda mediante el dispositivo de manos libres: Seleccione fácilmente el número entre sus contactos en el MMI o introduzca intuitivamente el número mediante el sistema MMI touch.

**>>> Media**

Puede desplazarse por las portadas de su colección de música de todas las fuentes de sonido disponibles, tales como tarjetas SD insertadas, Audi music interface, CDs o DVDs.

# U

**>>> MMI® Navegación plus con mando MMI touch**

Con el sistema MMI Navegación plus con mando MMI touch en el nuevo Audi A8, el manejo de los distintos componentes del Multi Media Interface resulta aún más sencillo. El panel táctil integrado junto al mando giratorio/pulsador puede manejarse incluso con un solo dedo.

Simplejidad

## EL MMI® – inteligente, individual, intuitivo.

Reducido. Sencillo. Lógico. Hemos redefinido el mundo del infotainment: el Multi Media Interface (MMI). Hablar por teléfono, navegar o utilizar Internet mediante Audi connect: altamente intuitivo, altamente funcional y confortable, gracias en buena medida al mando por voz. Con el MMI en su nuevo Audi A8, todas las funciones de manejo le resultan un juego de niños.





## Tan único como usted. Las posibilidades de equipamiento.

Deportividad, confort, diseño, funcionalidad: sean cuales sean las exigencias que plantee a su Audi, éste le ofrece numerosas posibilidades de equipamiento. A este respecto, otorgamos especial importancia a los detalles. Y a una calidad que usted pueda percibir con todos sus sentidos. Desde las exquisitas inserciones decorativas hasta el cuero sumamente refinado, pasando por la amplia gama de colores del interior: Además de la tecnología innovadora, en un Audi A8 también disfrutará de un lujoso carácter artesanal que superará sus expectativas.

## La propulsión adecuada para cada personalidad.

Así pues, independientemente del motor Audi que elija: Todos los motores proporcionan una elevada relación de compresión, una combustión altamente eficiente y un extraordinario grado de eficiencia. En pocas palabras: mayor potencia con un menor consumo de combustible y emisiones reducidas.





Propulsor TFSI de 4,0 litros

## TFSI®

Los motores TFSI de Audi: eficiencia excelente acompañada de unas prestaciones mejoradas y manteniendo el dinamismo. Por ejemplo en el nuevo Audi A8 el 4.0 TFSI quattro con 435 CV. Con una aceleración de 0 a 100 km/h en 4,5 segundos y una velocidad máxima de 250 km/h.

- ▶ A8 3.0 TFSI quattro (310 CV/228 kW)
- ▶ A8 4.0 TFSI quattro (435 CV/320 kW)



Propulsor TDI de 4,2 litros

## TDI®

Los motores TDI de Audi: par motor elevado a lo largo de todo el espectro de velocidades de giro, con un despliegue de fuerza constante. Con emisiones reducidas y la frugalidad acostumbrada en el consumo. Como el 3.0 TDI clean diesel quattro: con 258 CV, una velocidad máxima de 250 km/h y una aceleración de 0 a 100 km/h en 5,9 segundos.

- ▶ A8 3.0 TDI clean diesel quattro (258 CV/190 kW)
- ▶ A8 4.2 TDI clean diesel quattro ((385 CV/283 kW)

## Tan inconfundible como sus preferencias: el equipamiento de Audi design selection.

El Audi design selection le ofrece una preselección estética de materiales y colores sumamente exclusivos para el interior. Nuestros diseñadores han combinado inserciones decorativas de maderas nobles o aluminio cepillado con asientos de cuero refinados provistos de atractivas costuras de contraste. Las funciones de confort de primera clase redondean esta oferta exclusiva.



### Audi design selection marrón balao

Los asientos, el revestimiento interior del techo y los revestimientos componen una combinación de colores excepcional: marrón balao y blanco nieve. Las inserciones decorativas en madera de fresno veteada marrón balsámico natural y aluminio cepillado plata aportan su toque de distinción. Las funciones de confort, como ventilación de asientos, función de masaje o luz ambiental crean un ambiente personal que comunica una gran calma y relajación. Encontrará los elementos exactos del paquete de equipamiento en la página 57.



#### Audi design selection gris plátano

Disfrute de la exclusiva combinación de colores en el interior, materiales seleccionados y un equipamiento orientado al confort. Los asientos en cuero Valcona de color gris plátano con tira vertical y costuras de contraste así como ribete en dorado latón invitan a ponerse cómodo. El revestimiento interior del techo y el revestimiento superior de las columnas, así como los parasoles, están realizados en Alcántara de color blanco nieve. La zona superior de la inserción decorativa de madera de fresno veteada gris perla natural y la zona inferior de la inserción decorativa en aluminio cepillado plata redondean armoniosamente el interior.



## Usted tiene un carácter exclusivo. ¿Por qué no también su Audi?

La oferta de Audi exclusive refleja ya en su nombre su aspiración de exclusividad. Combina elementos decorativos seleccionados y cuero de color con una pintura personalizada escogida de la amplia gama de colores Audi exclusive, exactamente de acuerdo a sus preferencias. De este modo realzará aún más el carácter extraordinario de su vehículo. Su Servicio Oficial Audi y el Audi exclusive Studio del Audi Forum Neckarsulm esperan que les comunique sus deseos. Audi exclusive es una oferta de quattro GmbH.





Audi A8 L con pintura individual marrón ecuestre efecto perla Audi exclusive

---

Equipamiento de cuero Audi exclusive (paquete 4) en blanco magnolia/marrón castaño

---

Asientos deportivos de confort delanteros en cuero Valcona; costuras, tiras verticales y resaltes laterales del asiento color marrón castaño

---

Inserciones decorativas en lacado brillante negro

---

Moqueta y alfombrillas Audi exclusive





La palanca selectora de cuero napa fina, del mismo color que el color del habitáculo elegido, posee un tacto agradablemente suave. Las inserciones decorativas en lacado brillante negro transmiten una imagen elegante y deportiva. Este ambiente exquisito se redondea con los asientos deportivos de confort en blanco magnolia con tiras verticales, así como pespunte en los resaltes laterales del asiento y reposacabezas en marrón castaña. Los pronunciados resaltes laterales del asiento proporcionan una sujeción lateral agradable, mientras que la franja central de los asientos en grabado de rombos transmite una sensación de asiento confortable.

Se trata tan solo de algunas ideas que pueden servirle para personalizar su nuevo Audi A8. Información adicional: Su Servicio Oficial Audi espera que les comunique sus deseos.

| Selección de la gama de pinturas de la carrocería Audi exclusive



Beige arena efecto perla

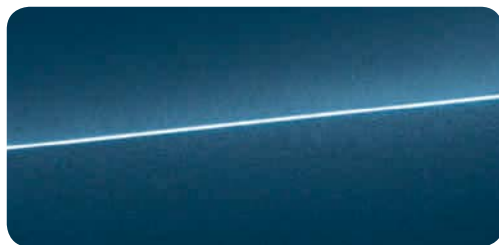

Azul palacio efecto perla



Pinturas personalizadas Audi exclusive  
Color a elegir individualmente

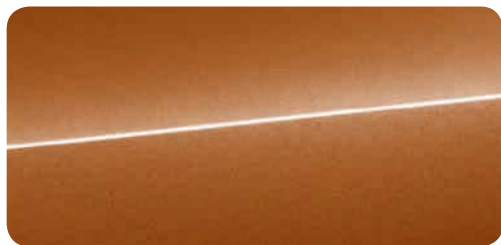

Marrón Ipanema metalizado



Marrón ecuestre efecto perla

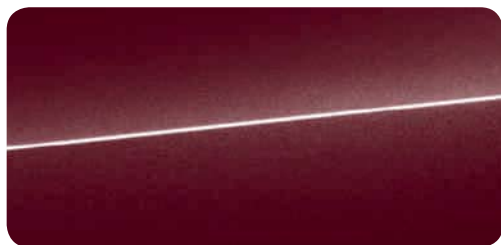

Rojo clásico efecto perla



Negro Mamba metalizado

## | Selección de la gama de cuero Audi exclusive



Cuero Valcona blanco alabastro



Cuero Valcona beige polvo



Cuero Valcona marrón ecuestre



Cuero Valcona rojo clásico



Cuero Valcona blanco magnolia



Cuero Valcona marrón Habana



Cuero Valcona marrón castaño



Cuero Valcona gris jet



Cuero Valcona beige arena



Cuero Valcona marrón coñac



Cuero Valcona rojo carmesí



Cuero Valcona gris nube

El tapizado de los asientos también está disponible en Alcántara (excepto el color rojo carmesí) de forma alternativa

| Selección de la gama de inserciones decorativas Audi exclusive

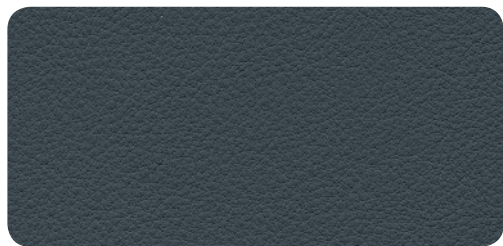

Cuero Valcona azul humo



Madera de madroño dorado



Madera tamo marrón oscuro natural



Lacado brillante negro

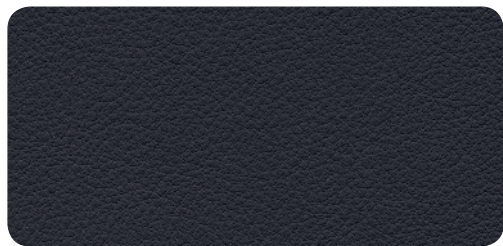

Cuero Valcona azul noche



Madera de Vavona bronce



Madera de mirto veteada marrón nuez moscada

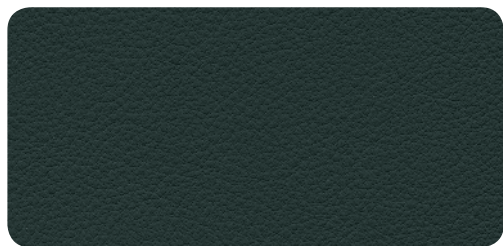

Cuero Valcona verde Islandia



Madera de fresno veteada nougat



Madera de roble sepia

## El proceso de pintura de su Audi no es un solo paso. Más bien es cuádruple.

Elija el color de la carrocería que mejor refleje su personalidad. Independientemente del color que elija, puede estar seguro de que mantenemos una calidad extraordinaria durante todo el proceso de pintura: pese a que la pintura de un Audi tiene un grosor no superior al de un cabello humano, consta de cuatro capas. De este modo, no solo le garantiza una estética brillante, sino que su nuevo Audi A8 también estará perfectamente protegido contra las agresiones ambientales y el desgaste. Durante toda la vida del automóvil.

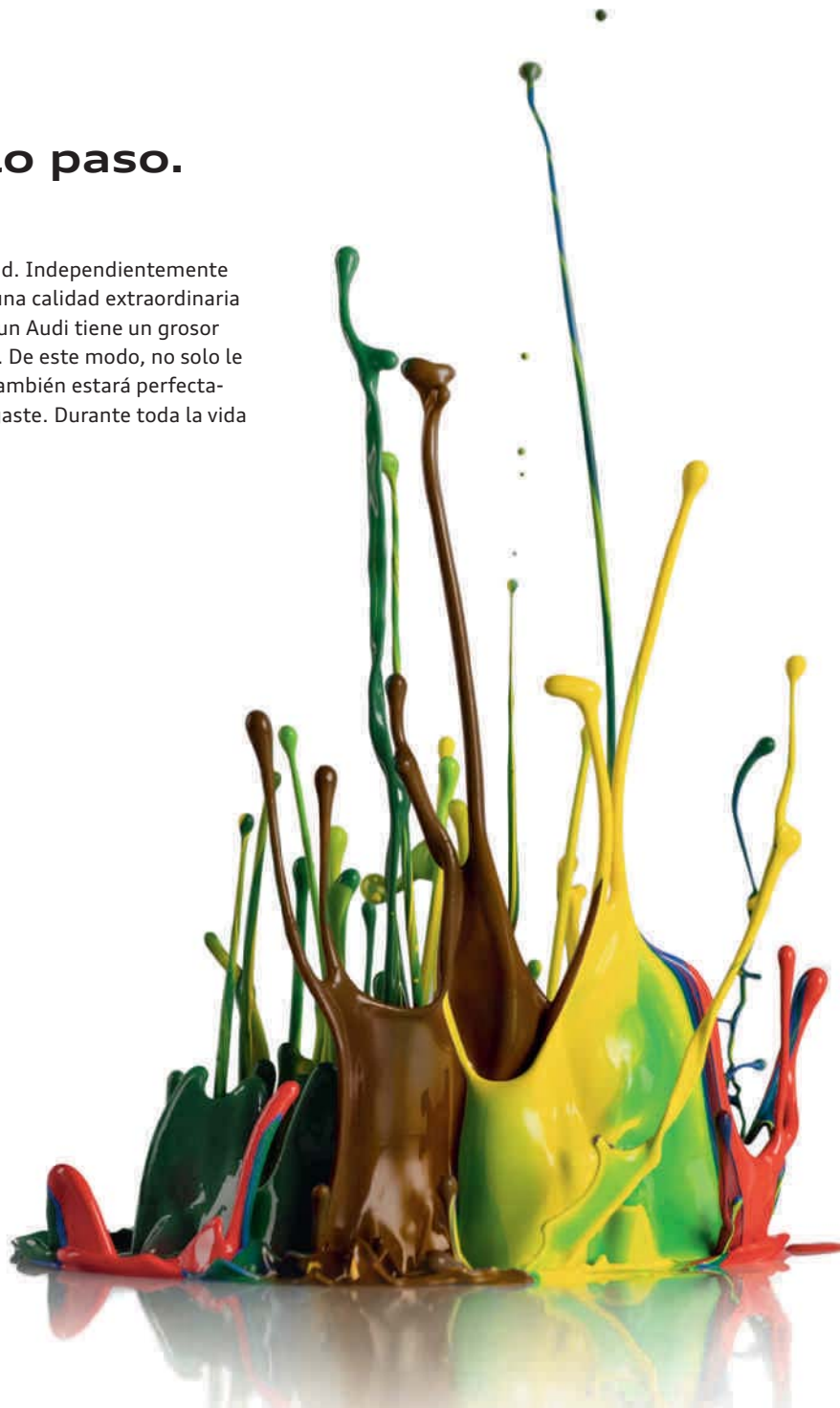

### | Pinturas lisas



Blanco Ibis

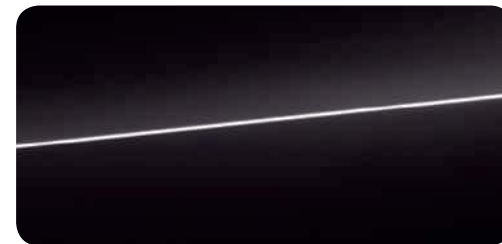

Negro brillante

## | Pinturas metalizadas

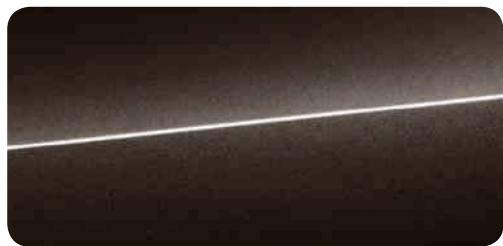

Negro Habana metalizado

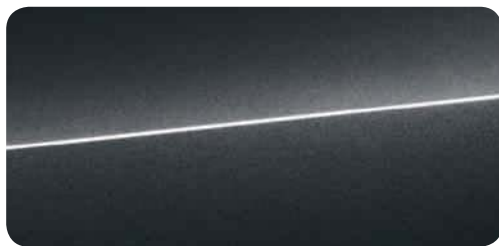

Gris Oolong metalizado



Plata Florete metalizado

## | Pinturas efecto perla

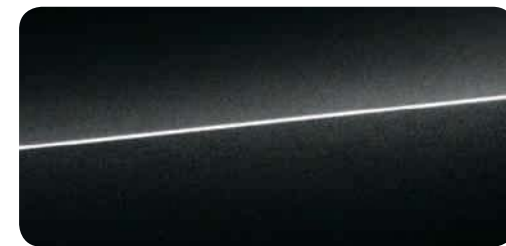

Negro Phantom efecto perla

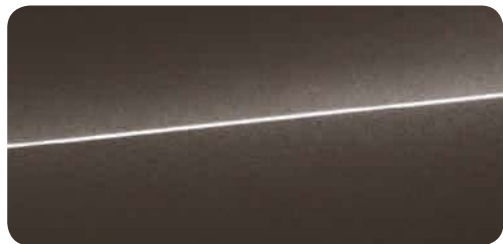

Marrón Argus metalizado

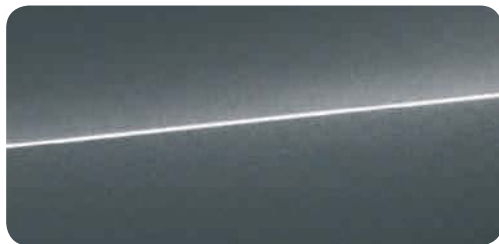

Gris Monzón metalizado

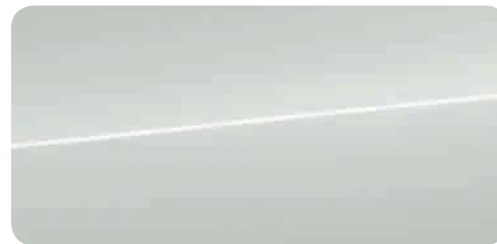

Blanco glaciar metalizado

## | Audi exclusive



**Pinturas personalizadas Audi exclusive**  
Una oferta de quattro GmbH.  
Encontrará una selección de la gama de pinturas de la carrocería Audi exclusive en la página 44.

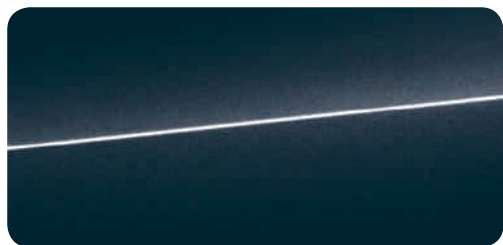

Azul lunar metalizado



Plata Cuvée metalizado



## **La conexión ideal entre un Audi y la calzada: llantas y neumáticos de Audi Accesorios Originales.**

Para hacerse acreedor al sello “Neumático Audi Original”, un neumático debe someterse a unos 20 métodos de prueba. Solo así puede garantizarse que cada neumático satisfaga los estrictos estándares de calidad Audi y esté perfectamente adaptado al vehículo en función del modelo. Para que usted pueda confiar en un nivel máximo de calidad, vida útil y seguridad, tanto del neumático como de la llanta. Independientemente del diseño por el que se decida.



## **Aplicamos la máxima exigencia en su vehículo.**

A la hora de comprobar la calidad de las llantas Originales Audi, intervienen de forma tan innovadora como nuestros diseñadores. El calor intenso, la humedad del aire elevada, la irradiación solar intensiva; apenas existen límites en cuanto a la cantidad de pruebas posibles. Pero la prueba de dureza más extrema es el ensayo por niebla salina acética acelerado con cobre, abreviado CASS por sus siglas en inglés. En este ensayo, se rocían durante varios días con esta solución altamente corrosiva las llantas previamente dañadas por impactos de piedras simulados. Pese a ello, deben soportar todos estos esfuerzos sin perjuicio apreciable. Para que el diseño de sus llantas Originales Audi le continúe entusiasmando como el primer día incluso después de muchos kilómetros.

## | Llantas



Llantas forjadas de aluminio con diseño de 6 brazos, tamaño 8 J x 17 con neumáticos 235/60 R 17<sup>1</sup>



Llantas de aleación de aluminio con diseño de 10 radios en "Y", pulidas parcialmente, tamaño 9 J x 19 con neumáticos 255/45 R 19<sup>1</sup> (con opción de neumáticos con propiedades de rodadura de emergencia)



Llantas forjadas de aluminio con diseño de 10 radios paralelos, pulidas parcialmente, tamaño 9 J x 20 con neumáticos 265/40 R 20<sup>1</sup>

## | Audi exclusive



Llantas de aleación de aluminio Audi exclusive con diseño de 5 radios dobles, tamaño 9 J x 19 con neumáticos 255/45 R 19<sup>1</sup> (con opción de neumáticos con propiedades de rodadura de emergencia). Una oferta de quattro GmbH



Llantas de aleación de aluminio con diseño de 10 radios en "V", tamaño 8 J x 18 con neumáticos 235/55 R 18<sup>1</sup>



Llantas de aleación de aluminio con diseño de 15 radios, pulidas parcialmente, tamaño 9 J x 19 con neumáticos 255/45 R 19<sup>1</sup> (con opción de neumáticos con propiedades de rodadura de emergencia)



Llantas de aleación de aluminio Audi exclusive con diseño de 7 radios dobles<sup>2</sup> tamaño 9 J x 19 con neumáticos 255/45 R 19<sup>1</sup> (con opción de neumáticos con propiedades de rodadura de emergencia). Una oferta de quattro GmbH



Llantas de aleación de aluminio con diseño de 5 brazos, tamaño 9 J x 19 con neumáticos 255/45 R 19<sup>1</sup> (con opción de neumáticos con propiedades de rodadura de emergencia)



Llantas ligeras de aluminio con diseño de 10 brazos, iridio, gris en color de contraste tamaño 9 J x 20 con neumáticos 265/40 R 20<sup>1</sup>



Llantas de aleación de aluminio Audi exclusive con diseño de 5 radios segmentados, tamaño 9 J x 20 con neumáticos 265/40 R 20<sup>1</sup>. Una oferta de quattro GmbH

Consulte en el índice los equipamientos de serie y opcionales específicos de los modelos, a partir de la página 80.

## | Llantas para invierno



Llantas forjadas de aluminio Audi exclusive con diseño de 7 radios dobles, pulidas, de dos colores, tamaño 9 J x 20 con neumáticos 265/40 R 20<sup>1</sup>. Una oferta de quattro GmbH



Llantas de aleación de aluminio Audi exclusive con diseño de 5 brazos en estructura, tamaño 9 J x 21 con neumáticos 275/35 R 21<sup>1</sup>. Una oferta de quattro GmbH



Llantas para invierno forjadas de aluminio con diseño de 6 brazos, tamaño 7,5 J x 17 con neumáticos 235/60 R 17<sup>1</sup>, aptas para cadenas, velocidad máxima autorizada 210 km/h. (No disponibles en España)



Llantas para invierno forjadas de aluminio con diseño de 10 radios paralelos, tamaño 9 J x 20 con neumáticos 265/40 R 20<sup>1</sup>, no aptas para cadenas, velocidad máxima autorizada 240 km/h. (No disponibles en España)



Llantas forjadas de aluminio Audi exclusive con diseño de 7 radios dobles, pulidas brillante, de un color, tamaño 9 J x 20 con neumáticos 265/40 R 20<sup>1</sup>. Una oferta de quattro GmbH



Llantas de aleación de aluminio Audi exclusive con diseño "Rotor" de 5 brazos, tamaño 9 J x 21 con neumáticos 275/35 R 21<sup>1</sup>. Una oferta de quattro GmbH



Llantas para invierno de aleación de aluminio con diseño de 7 brazos, tamaño 7,5 J x 18 con neumáticos 235/55 R 18<sup>1</sup>, aptas para cadenas, velocidad máxima autorizada 210 km/h. (No disponibles en España)



Llantas de aleación de aluminio Audi exclusive con diseño de 10 radios en "Y"<sup>2</sup>, tamaño 9 J x 20 con neumáticos 265/40 R 20<sup>1</sup>. Una oferta de quattro GmbH



Llantas de aleación de aluminio Audi exclusive con diseño "Rotor" de 5 brazos, en acabado de titanio mate, abrigantadas, tamaño 9 J x 21 con neumáticos 275/35 R 21<sup>1</sup>. Una oferta de quattro GmbH



Llantas para invierno de aleación de aluminio con diseño de 5 brazos, tamaño 7,5 J x 19 con neumáticos 235/50 R 19<sup>1</sup>, aptas para cadenas, velocidad máxima autorizada 210 km/h (con opción de neumáticos con propiedades de rodadura de emergencia). (No disponibles en España)

<sup>1</sup>La información sobre las características técnicas de los neumáticos se encuentran en la página 77. <sup>2</sup> Para informarse sobre la fecha de lanzamiento exacta, consulte a su Servicio Oficial Audi.

## Calidad superior en la que puede confiar.

Usted ocupa un lugar muy especial en su Audi. Tanto en los asientos delanteros como en los traseros se disfruta de un confort exclusivo, gracias a los materiales de alta calidad y a unos acabados impecables. Independientemente del tapizado de asientos por el que se decida, o de si prefiere los asientos deportivos de confort con sujeción lateral estable durante la conducción dinámica: aquí se sentirá y se sentará perfectamente.



**Asientos deportivos de confort delanteros** 1

**Asientos deportivos de confort delanteros con ventilación de asientos** 2

Ambas versiones de asientos incluyen función de memoria<sup>1</sup> y tapizado de cuero microperforado. La imagen muestra el asiento deportivo de confort delantero con tapizado de cuero Valcona beige terciopelo y función de masaje.

Consulte en el índice los equipamientos de serie y opcionales específicos de los modelos, a partir de la página 80.

**Asientos delanteros de confort** 3**Asientos de confort delanteros con ventilación de asientos** 4

Ambas versiones de asientos incluyen función de memoria<sup>1</sup>.

La imagen muestra el asiento de confort delantero con tapizado de cuero Valcona beige terciopelo.

**Asientos normales delanteros** 5

Con función Memory<sup>1</sup> como opción.

La imagen muestra el asiento normal delantero con tapizado de cuero Valcona beige terciopelo.

<sup>1</sup> Hallará información más detallada sobre la función de memoria en este catálogo en la página 66. <sup>2</sup> En asientos normales delanteros en combinación con la función de memoria para los asientos delanteros.

## | Tela



**Tela Verdi**  
(No disponible en España)

## | Cuero



5 **Cuero Valcona negro**

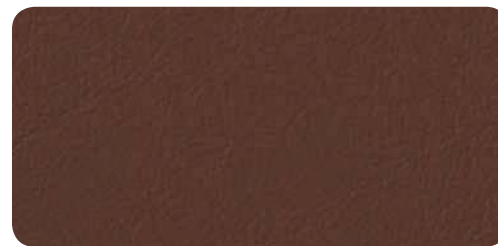

3 5 **Cuero Valcona marrón nougat**



3 **Cuero Valcona marrón nuez moscada**

3



**Cuero Valcona negro**  
microperforado redondo



4 **Cuero Valcona marrón nougat**  
microperforado redondo

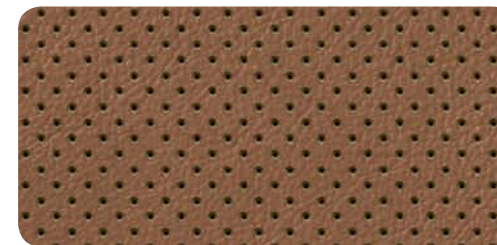

4 **Cuero Valcona marrón nuez moscada**  
microperforado redondo

4

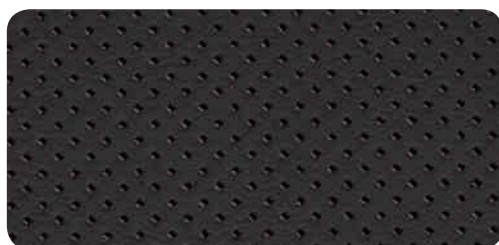

**Cuero Valcona negro**  
microperforado anguloso



1 2 **Cuero Valcona marrón nougat**  
microperforado anguloso

1 2



Cuero Valcona gris titán

3



Cuero Valcona beige terciopelo

3 5



Cuero Valcona beige Atlas

3

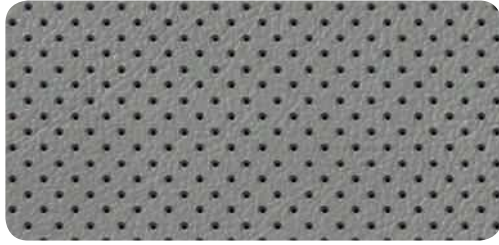

Cuero Valcona gris titán  
microperforado redondo

4

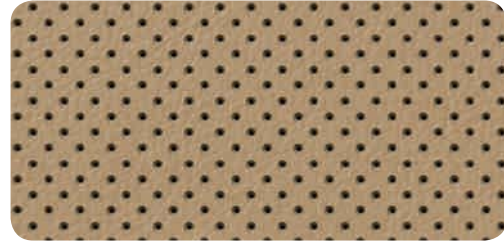

Cuero Valcona beige terciopelo  
microperforado redondo

4

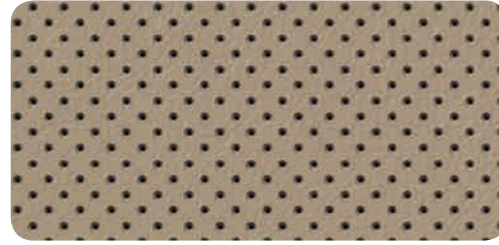

Cuero Valcona beige Atlas  
microperforado redondo

4

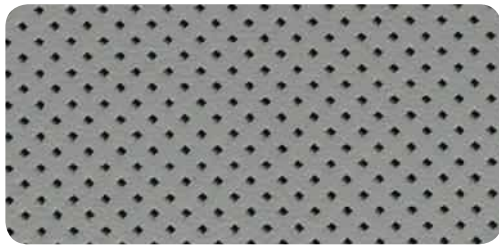

Cuero Valcona gris titán  
microperforado anguloso

1 2

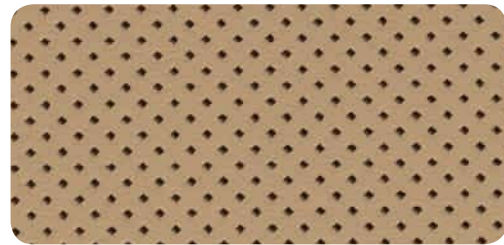

Cuero Valcona beige terciopelo  
microperforado anguloso

1 2

#### Versiones de asientos

- 1 Asientos deportivos de confort delanteros
- 2 Asientos deportivos de confort delanteros con ventilación de asientos
- 3 Asientos delanteros de confort
- 4 Asientos de confort delanteros con ventilación de asientos
- 5 Asientos normales delanteros

## | Cuero design selection

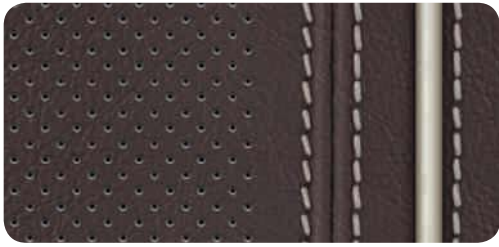

**Cuero Valcona marrón balao/blanco nieve**  
microperforado redondo

4

## | Cuero natural



**Cuero natural negro**  
microperforado redondo

4

## | Cuero Unikat



**Cuero Unikat marrón nuez moscada\***  
microperforado anguloso

4

## | Audi exclusive



1 2

**Equipamientos de cuero Audi exclusive** 1 2 3 4  
Color del cuero/costuras/ribetes a escoger libremente.  
Una oferta de quattro GmbH. Encontrará una selección de la gama de cuero Audi exclusive a partir de la página 44.

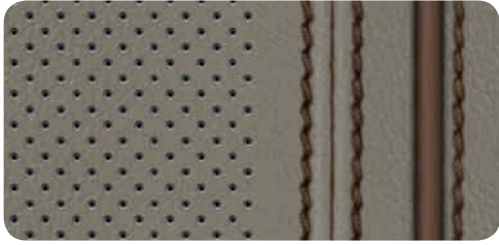

**Cuero Valcona gris plátano/dorado latón**  
microperforado redondo

4



**Cuero natural marrón nougat**  
microperforado redondo

4

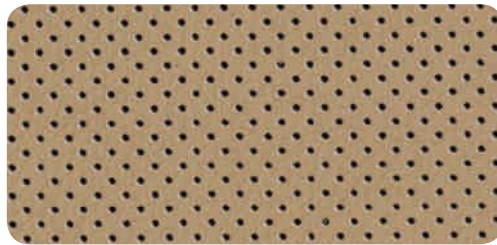

**Cuero natural beige terciopelo**  
microperforado redondo

4

## | Versiones de asientos

- 1 Asientos deportivos de confort delanteros
- 2 Asientos deportivos de confort delanteros con ventilación de asientos
- 3 Asientos delanteros de confort
- 4 Asientos de confort delanteros con ventilación de asientos
- 5 Asientos normales delanteros

## | Tapizados de los asientos

### **Cuero Valcona**

Un cuero de alta calidad que contribuye a crear la elegancia del interior. La fina capa de barniz permite la transpirabilidad, además de conferirle una superficie extraordinaria que subraya su alta calidad. No contiene cromo y se ha teñido con pigmentos de color resistentes a la luz.

---

### **Cuero natural**

Sus características naturales y la excelente climatización de asiento le proporcionan un aspecto realmente suntoso. Capa de barniz muy fina y superficie extraordinaria. Su uso a lo largo del tiempo va dejando una característica pátina. No contiene cromo y se ha teñido con pigmentos de color resistentes a la luz.

---

### **Cuero Unikat**

El cuero Unikat es un tipo de cuero natural exclusivo. El cuero, curtido utilizando exclusivamente extractos vegetales, está totalmente teñido, sin aplicación de pintura, pero aun así repele el agua y la suciedad. La nueva combinación de agentes curtientes genera un microclima especial que proporciona una extraordinaria regulación de la humedad. De este modo se pone perfectamente de manifiesto la naturalidad del cuero, gracias a una transpirabilidad excelente, a su suavidad y a un inconfundible tacto natural. Además se respetan las características naturales del cuero, así como las irregularidades en su superficie. Un aura muy especial fruto de la agradable calidez, de un inconfundible aroma de cuero y del tacto natural. Su uso a lo largo del tiempo va dejando una característica pátina.

## | Paquetes de cuero



### Paquete de cuero

Consola central que incluye acolchado en la zona de las rodillas, acolchado del apoyabrazos de las puertas y tapa del airbag en el volante de cuero napa fina con costura decorativa.

### Equipamiento de cuero Audi exclusive (paquete 1)\*

Está disponible en cuero Valcona e incluye los siguientes elementos: asientos, reposabrazos central e inserciones en el revestimiento de las puertas. Los colores del cuero, las costuras decorativas y los ribetes pueden elegirse libremente entre 15 colores distintos Audi exclusive.



### Oferta ampliada del paquete de cuero

Además de los elementos del paquete de cuero, incluye: revestimiento de las puertas bajo los portaobjetos incluidos, zona inferior del cuadro de instrumentos incluyendo guantera y visera del MMI en cuero napa fina con costura decorativa.

### Equipamiento de cuero Audi exclusive (paquete 2)\*

Está disponible en cuero Valcona o Alcántara/cuero Valcona. Además de los elementos del paquete 1, están incluidos: Consola central, incluido acolchado en las rodillas y acolchado en el apoyabrazos de las puertas en cuero. Franja central de los asientos e inserciones en el revestimiento de las puertas a elegir en cuero o Alcántara. Los colores del cuero, la Alcántara, las costuras decorativas y los ribetes pueden elegirse libremente entre 15 colores distintos Audi exclusive.



### Paquete de cuero integral

Además de los elementos del paquete de cuero ampliado, incluye: zona superior del cuadro de instrumentos, antepechos de las puertas, viseras de los asientos y recubrimiento de los respaldos delanteros, así como cubierta de los reposacabezas delanteros y traseros en cuero napa fina con costura decorativa; incluye revestimiento interior del techo y bandeja trasera en Alcántara, así como cortinillas enrollables eléctricas en la luneta trasera y las ventanillas de las puertas traseras.

### Equipamiento de cuero Audi exclusive (paquete 3)\*

Está disponible en cuero Valcona. Además de los elementos del paquete 2, están incluidos: revestimiento de las puertas bajo los portaobjetos incluidos, zona inferior del cuadro de instrumentos incluyendo guantera y visera del MMI.

### Equipamiento de cuero Audi exclusive (paquete 4)\*

Está disponible en cuero Valcona o Alcántara/cuero Valcona. Además de los elementos del paquete 3, están incluidos: zona superior del cuadro de instrumentos, antepechos de las puertas, viseras de los asientos, recubrimiento de los respaldos delanteros y traseros, así como volante incluyendo tapa del airbag y corpus en cuero. La zona superior del cuadro de instrumentos está disponible en los siguientes colores de cuero Audi exclusive: marrón Habana, marrón ecuestre, marrón castaño, rojo carmesí, rojo clásico, gris jet, azul humo, azul noche, verde Islandia.

### | Audi design selection

Una exclusiva combinación de refinados colores en el interior, materiales seleccionados y un equipamiento orientado al confort. En las Audi design selection marrón balao y gris plátano están incluidos:

- Pintura metalizada o efecto perla
- Asientos delanteros de confort con cuero Valcona incluido
- Reposabrazos de confort central delantero
- Calefacción de asiento delantera y trasera
- Ventilación de asiento y función de masaje delantera
- Reposacabezas de confort traseros
- Climatizador automático de confort de 4 zonas
- Iluminación ambiental
- Paquete de cuero integral que incluye revestimiento interior del techo y bandeja trasera en Alcantara, así como cortinillas enrollables eléctricas en la luneta trasera y las ventanillas de las puertas traseras
- Zona inferior de la inserción decorativa de aluminio cepillado plata
- Oferta ampliada de acabado de aluminio en el interior
- Emblema "design selection" en los revestimientos de las puertas



#### Audi design selection marrón balao

Una exclusiva combinación de refinados colores en el interior, materiales seleccionados y un equipamiento orientado al confort:

- Asientos en cuero Valcona marrón Balao con tira vertical, costuras en color de contraste y ribete en blanco nieve
- Revestimiento interior del techo, revestimiento superior de las columnas y parasoles en Alcantara blanco nieve
- Bandeja trasera en Alcantara marrón balao
- Zona superior del cuadro de instrumentos en marrón moca con costura respunteada en blanco nieve o marrón moca
- Inserción decorativa superior en madera de fresno veteada marrón balsámico natural



#### Audi design selection gris plátano

Una exclusiva combinación de refinados colores en el interior, materiales seleccionados y un equipamiento orientado al confort:

- Asientos en cuero Valcona gris plátano con tira vertical, costuras en color de contraste y ribete en dorado latón
- Revestimiento interior del techo, revestimiento superior de las columnas y parasoles en Alcantara blanco nieve
- Bandeja trasera en Alcantara gris plátano
- Zona superior del cuadro de instrumentos en gris mármol con costura respunteada en gris plátano o dorado latón
- Inserción decorativa superior en madera de fresno veteada gris perla natural

### | Revestimiento interior del techo



#### Revestimiento interior del techo y bandeja trasera en Alcantara

Color a juego con el color del habitáculo elegido, en negro, plata lunar, beige Atlas o beige seda; Revestimiento interior del techo, revestimiento superior de las columnas y parasoles, bandeja trasera (en beige terciopelo y gris titán del color del asiento) en Alcantara.

#### Revestimiento interior del techo en Alcantara Audi exclusive\*

Revestimiento de las columnas, parasoles y panel del techo corridizo en Alcantara. A elegir en todos los colores de Alcantara Audi exclusive. Asideros en el techo, ganchos para trajes y unidad de luz del mismo color.

#### Bandeja trasera en Alcantara Audi exclusive\*

A elegir en todos los colores de Alcantara Audi exclusive.

## Vivir la fascinación. Hasta el mínimo detalle.

El ambiente exclusivo es una cuestión de estilo. Su estilo. Que usted puede refinar hasta el mínimo detalle. Introduzca acentos palpables con las exquisitas inserciones decorativas Audi. Déjese entusiasmar por la madera lisa, que irradia una calidez natural. Viva la fascinación de la madera de poro abierto, que le permite percibir de forma palpable la exclusividad. O haga una declaración de principios personal con combinaciones de maderas nobles y decoraciones de aluminio; sus gustos personales determinan el carácter.



Madera de raíz de nogal marrón oscuro  
Negro brillante



Madera de Vavona gris Assam  
Negro brillante

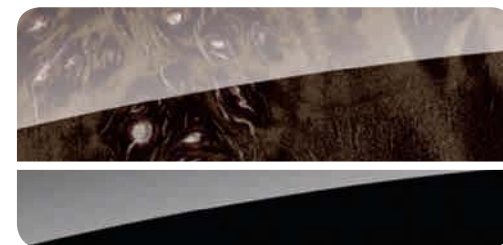

Madera de álamo veteada marrón plata  
Negro brillante



## Entusiasma y emoción.

No se utiliza cualquier madera para embellecer el interior de su Audi. Los exquisitos enchapados para las inserciones decorativas se obtienen de los troncos y de las raíces. Por regla general, un juego de piezas para un vehículo procede de una misma raíz o de un mismo tronco, para evitar diferencias entre las distintas piezas. Para la fabricación se utilizan las máquinas más modernas, y la herramienta más antigua del mundo: la mano humana. Algunas piezas se trabajan y se pulen manualmente. Así se logra una sensación táctil única.



#### Asideros en el techo con segmentos de madera

Armonizados con las inserciones decorativas elegidas; están disponibles con las inserciones decorativas en madera de raíz de nogal marrón oscuro, madera de Vavona gris Assam, madera de álamo veteada marrón plata.

#### Asideros en el techo Audi exclusive con segmentos de madera\*

Armonizados con las inserciones decorativas elegidas.

#### Inserciones decorativas Audi exclusive\*

Encontrará una selección de la gama de inserciones decorativas Audi exclusive en la página 45.

#### Zona superior de la inserción decorativa

Acentos exclusivos en el tablero de instrumentos, en los revestimientos de las puertas y en la consola central gracias a las refinadas inserciones decorativas de madera.

#### Zona inferior de la inserción decorativa

Un contraste impactante en el tablero de instrumentos y los revestimientos de las puertas, en virtud de las inserciones decorativas en negro brillante o aluminio cepillado plata.



Zona superior de la inserción decorativa en madera de raíz de nogal marrón oscuro, zona inferior de la inserción decorativa en aluminio cepillado plata, acabados de aluminio en el interior.



Zona superior de la inserción decorativa Madera de raíz de nogal marrón oscuro, zona inferior de la inserción decorativa Negro brillante, acabado de aluminio en el interior.

#### Acabado de aluminio en el interior

Elementos en los marcos y reguladores de las salidas de aire, el embellecedor de la pantalla del MMI, el pulsador del freno de aparcamiento electromecánico y la varilla del elevavinas en acabado de aluminio.



Zona superior de la inserción decorativa en madera de raíz de nogal marrón oscuro, zona inferior de la inserción decorativa en aluminio cepillado plata, paquete de aluminio ampliado en el interior.



Zona superior de la inserción decorativa en madera de raíz de nogal marrón oscuro, zona inferior de la inserción decorativa en negro brillante, paquete de aluminio ampliado en el interior.

#### Paquete de aluminio ampliado en el interior

Además de los elementos incluidos en acabado de aluminio en el interior: Elementos en el abridor de los compartimentos con tapa de los apoyabrazos de las puertas y pulsador en acabado de aluminio integrado en la inserción decorativa inferior. Protección del borde de carga de acero fino.



Madera de fresno veteada marrón oro natural  
Negro brillante



Madera de abedul veteada beige perla  
Negro brillante  
Una oferta de quattro GmbH.



Madera de fresno veteada marrón terciopelo  
Negro brillante  
Una oferta de quattro GmbH.

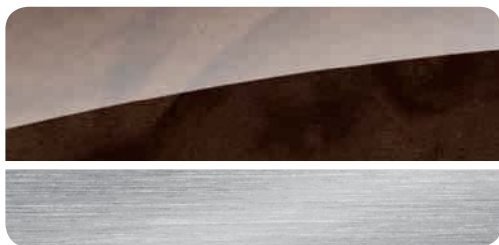

**Madera de raíz de nogal marrón oscuro**  
Aluminio cepillado plata



**Madera de fresno veteadada marrón oro natural**  
Aluminio cepillado plata



**Madera de fresno veteadada marrón balsámico natural**  
Aluminio cepillado plata



**Inserciones decorativas Audi exclusive**  
Una oferta de quattro GmbH.  
Encontrará una selección de la gama de inserciones decorativas Audi exclusive en la página 45.

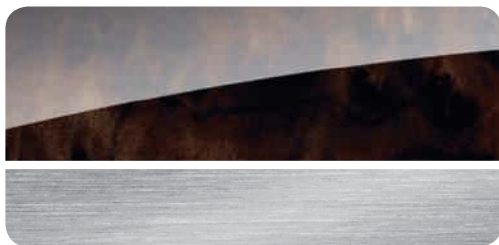

**Madera de Vavona gris Assam**  
Aluminio cepillado plata

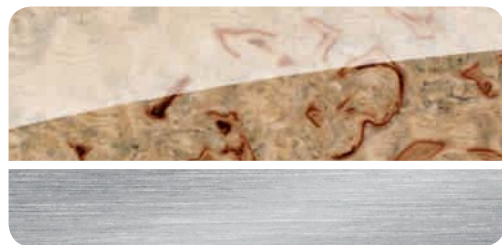

**Madera de abedul veteadada beige perla**  
Aluminio cepillado plata  
Una oferta de quattro GmbH



**Madera de fresno veteadada gris perla natural**  
Aluminio cepillado plata

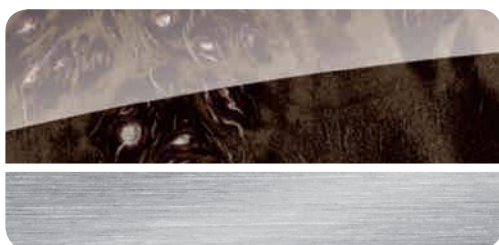

**Madera de álamo veteadada marrón plata**  
Aluminio cepillado plata



**Madera de fresno veteadada marrón terciopelo**  
Aluminio cepillado plata  
Una oferta de quattro GmbH

## Técnica



### Discos de freno cerámicos<sup>1</sup>

Proporcionan una potencia de frenado impresionante. Sistema de frenos de altas prestaciones con discos de 19 pulgadas de cerámica reforzada con fibra de carbono<sup>2</sup>, así como pinzas de freno delanteras y traseras pintadas en color antracita ultrabrillante con inscripción "Audi ceramic". Canales de enfriamiento especialmente desarrollados en los discos de freno perforados y autoventilados.

### Suspensión neumática adaptiva

Regula automáticamente el nivel del automóvil y la amortiguación por medio de la suspensión neumática de regulación electrónica con sistema de amortiguación adaptativa gradual en las 4 ruedas. Incluye regulación del nivel y función lift manual; regulación en distintos modos mediante el Audi drive select.

### Suspensión neumática adaptiva deportiva

El tren de rodaje deportivo como versión básica de la suspensión neumática adaptativa de serie está dotado de una amortiguación más dura. Según el modo, el nivel del automóvil se rebaja hasta 10 mm en comparación con la suspensión neumática adaptativa. Suspensión neumática de regulación electrónica con sistema de amortiguación adaptativa gradual en las 4 ruedas. Regula automáticamente el nivel del automóvil y la amortiguación. Incluye regulación del nivel y función lift manual. Regulación en distintos modos mediante el Audi drive select.

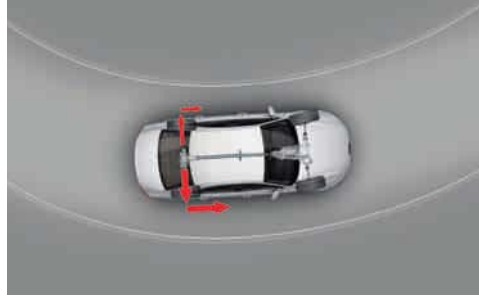

### quattro® con diferencial deportivo

El diferencial deportivo regulado electrónicamente distribuye las fuerzas de tracción de forma variable entre las ruedas traseras y proporciona un extraordinario confort de aceleración en las curvas y una estabilización del vehículo durante las reacciones de alternancia de carga; además garantiza un manejo más ágil así como un comportamiento de viraje más directo, con un menor esfuerzo de dirección.

### quattro®

Tracción integral permanente con diferencial central autobloqueante y distribución del par motor asimétrica y dinámica, así como gestión del par motor de modo selectivo a cada rueda y bloqueo electrónico del diferencial (EDS) en todas las ruedas motrices.

### Dirección asistida electromecánica

Combina precisión y confort con una tecnología especial de ahorro de energía. La dirección electromecánica con servoasistencia en función de la velocidad asegura la estabilidad de marcha al circular a alta velocidad y al aparcar y maniobrar, el vehículo puede dirigirse fácilmente y con la máxima precisión.

### Dirección dinámica

Aumenta la dinámica y el confort de marcha mediante la regulación de la dirección en función de las condiciones de marcha, por ejemplo en recorridos de curvas, al cambiar de carril o al aparcar. Junto a un ajuste del esfuerzo de dirección, se produce un ajuste suplementario del ángulo del volante (relación de la dirección). Además, el sistema realiza la estabilización del vehículo mediante el ESC.

### tiptronic

Cambio automático de 8 etapas con programa de cambio dinámico (DSP). Como opción, uso manual mediante levas de cambio del volante multifunción de cuero. Incluye programa deportivo adicional.

### Sistema Start-Stop

Ayuda a reducir el consumo de combustible y las emisiones de CO<sub>2</sub> desconectando automáticamente el motor en periodos de parada, por ejemplo, en los semáforos. Para reanudar la marcha basta con soltar el pedal del freno. Puede desactivarse en todo momento mediante un pulsador.

### TDI clean diesel Audi

Además de estar equipados de serie con catalizador y filtro de partículas diésel, el modelo con TDI clean diésel, gracias a un sistema de tratamiento de los gases de escape, presenta unas emisiones de gases muy reducidas, por lo que ya cumple norma de emisiones EU6 que entrará en vigor en septiembre de 2014. Esta tecnología reduce notablemente los óxidos de nitrógeno, mediante la inyección en pequeñas cantidades de aditivo biológico biodegradable AdBlue<sup>®3</sup> en la corriente de los gases de escape y en el catalizador de óxidos de nitrógeno (catalizador DeNOx), que disocia el óxido de nitrógeno en nitrógeno y agua. Llenado del depósito de AdBlue independiente conforme a las indicaciones mostradas en la pantalla del cuadro de instrumentos. Se recomienda llenar el depósito AdBlue en su Servicio Oficial Audi.

### Active Noise Cancellation

#### (Cancelación activa de los ruidos)

Este sistema puede compensar los ruidos emitiendo frecuencias opuesta en función del número de revoluciones específicas.

### Construcción de la carrocería Audi Space Frame (ASF<sup>®</sup>)

El Audi Space Frame (ASF<sup>®</sup>) ligero es una innovadora combinación de materiales con una gran rigidez. Proporciona una elevada seguridad acompañada de una sensación de conducción ágil y un consumo de combustible reducido. La carrocería se compone casi íntegramente de aluminio. Y es que cada gramo de menos aumenta las ventajas. Para la chapa, la fundición y los perfiles se utilizan nuevas aleaciones de aluminio altamente resistentes, que contribuyen a reducir aún más el peso. Por primera vez se integran en la estructura de la carrocería también chapas de acero conformadas en caliente para optimizar funcionalmente la carrocería. Se ubican en la zona de la columna B.

### Audi drive select

Cambio de las características del automóvil mediante, por ejemplo, el ajuste de la asistencia de dirección, las curvas características del acelerador y del cambio de marchas y el adaptive air suspension; modos disponibles: confort, dinámico, automático, eficiencia e individual. El modo eficiencia aplica en el motor, el cambio de marchas, el aire acondicionado, el control de crucero adaptativo opcional y el sistema de control de velocidad una configuración básica mejorada.

## | Luces

**Xenón plus**

Iluminación intensiva de la calzada, óptima uniformidad y autonomía tanto en corto como en largo alcance de los faros con tecnología de descarga de gas de gran durabilidad para las luces de cruce y de carretera. La regulación dinámica y automática del alcance luminoso evita deslumbrar a los conductores que circulan en sentido contrario. Llevan integradas franja de luz de marcha diurna de tecnología LED, luz para todo tipo de climatología e instalación lavafaros.

**Faros de tecnología LED**

Proporcionan una iluminación de la calzada precisa y muy parecida a la luz diurna. Combinan luz de cruce, luz de carretera, luz de marcha diurna, intermitente y luz de giro estática, así como luz para todo tipo de climatología a fin de reducir el autodeslumbramiento en condiciones de poca visibilidad y luz de autopista en tecnología LED con alcance más largo y automático a partir de una velocidad aproximada de 110 km/h. Incluyen instalación lavafaros y asistente de luz de carretera. Impactante aspecto de las luces en diseño diurno y nocturno con menor demanda de energía y muy larga vida útil.

**Faros Audi Matrix de tecnología LED**

Los LEDs dispuestos en una matriz iluminan el entorno de manera precisa y selectiva a partir de los datos registrados por la cámara, los sensores y de navegación. Los LEDs se encienden y se apagan en fracciones de segundo, son regulables y no requieren ningún mecanismo de basculación. En la práctica desaparece la separación existente entre la luz de cruce y la luz de carretera convencionales; están integradas funciones de confort en tecnología LED como la luz de giro estática, luz para todo tipo de climatología, luz para curvas dinámica, regulación graduable del alcance luminoso y asistente de luz de carretera, luz de cruce, modo viaje, luz de autopista y de ciudad. Iluminación de la calzada muy parecida a la luz diurna con menor demanda de energía, vida útil muy larga y una percepción especialmente buena de los demás conductores gracias al impactante aspecto de las luces Audi en diseño diurno y nocturno con intermitentes dinámicos incluidos. Las cómodas funciones de la asistencia de luz se complementan mediante el modo viaje con conmutación entre tráfico a la derecha e izquierda con asistencia del GPS.

**Iluminación ambiental**

Iluminación básica antideslumbrante del habitáculo en tecnología LED. Consta de franja de luz en el módulo del techo y franjas de luz laterales. Iluminación de los portaobjetos de las puertas, la zona para los pies, los pulsadores en el interior de las puertas y de las molduras de entrada. Iluminación del contorno de la consola central (efecto suspensión). Ajuste de la luminosidad en 4 zonas con 20 graduaciones así como elección entre tres variantes de color a través del MMI.

<sup>1</sup> Para informarse sobre la fecha de lanzamiento exacta, consulte a su Servicio Oficial Audi. <sup>2</sup> Consulte las características de los discos de freno cerámicos en el sitio Web Audi de su país o pregunte en su Servicio Oficial Audi.

<sup>3</sup> Marca comercial registrada de la Asociación de la Industria del Automóvil (VDA).

## | Luces

**Luces traseras de tecnología LED**

Luces de freno, luces traseras e intermitentes, así como luces del portamatrículas en la zaga en tecnología LED, que gracias a una activación más rápida, permiten avisar con mayor celeridad a los conductores que circulan por detrás. En un volumen ampliado están incluidas 2 luces antiniebla traseras, luces de marcha atrás en blanco y tercera luz de freno elevada en la luneta trasera.

**Luces traseras de tecnología LED con intermitentes dinámicos**

Además de las funciones de las luces traseras de tecnología LED, se obtiene un recorrido dinámico y claramente perceptible de la luz intermitente. Una franja de LEDs se enciende sucesivamente por segmentos en un ciclo de pocos milisegundos y al activar el intermitente discurre siempre hacia el lado exterior en la dirección del viraje. Al activar el intermitente transmite al entorno una señal llamativa e innovadora.

**Paquete de iluminación interior y exterior**

Iluminación interior con iluminación de la guantera. Luces de lectura en el módulo del techo, iluminación en la zona de los pies delantera y trasera, en los lados interiores de las puertas, luces de cortesía, franja de luz lateral, luces de lectura laterales traseras e iluminación del maletero en tecnología LED. Iluminación exterior con iluminación del entorno debajo de las manecillas de las puertas e iluminación del hueco de los tiradores en tecnología LED.

## | Diseño

**Molduras de entrada con inserción de aluminio**

Iluminadas en combinación con la iluminación ambiental.

**Molduras de entrada delante y detrás personalizadas Audi exclusive\***

La inserción de aluminio en las molduras de entrada delanteras y traseras puede personalizarse mediante una inscripción.

## | Manejo

**Llave de confort con desbloqueo del maletero controlado por sensor**

Las puertas y la tapa del maletero pueden abrirse y cerrarse sin necesidad de accionar la llave a distancia que se lleva consigo. Al tocar las manecillas de las puertas o al accionar el tirador de la tapa del maletero, estas se desbloquean automáticamente. Con un gesto del pie (movimiento de puntapié) debajo del parachoques trasero se hace oscilar automáticamente la tapa del maletero. También es posible abrir la tapa del maletero con el vehículo bloqueado.

**Llave del vehículo**

Abre y cierra las puertas, las ventanillas, el maletero y la tapa del depósito. Incluye "Keyless-go" y cierre/apertura de confort para las lunas.

**Cierre asistido en las puertas**

Cierra automáticamente las puertas que no se han cerrado por completo. Dispositivo de seguridad infantil eléctrico en las puertas traseras, que se acciona mediante el pulsador de seguridad infantil situado en el apoyabrazos de la puerta del conductor.

**Mando a distancia universal (HomeLink)**

Mando a distancia programable para abrir la mayoría de puertas de garaje y otras puertas exteriores, con botones de mando integrados en el módulo del techo delantero. Con posibilidad de controlar los sistemas de seguridad e iluminación. Con búsqueda de reconocimiento de código y asistencia de la programación mediante MMI. (Para mayor información diríjase a su Servicio Oficial Audi o consulte en [www.eurohomelink.com](http://www.eurohomelink.com)).

**Volante multifunción de cuero con diseño de 4 radios con levas de cambio**

Concepto de mando multifunción para manejar los equipamientos de infotainment disponibles. Cambio del sistema de asistencia al conductor mostrado en el sistema de información al conductor. Levas de cambio para cambiar las etapas de marcha en el modo manual. Con airbag de gran tamaño (fullsize) y pomo de la palanca selectora de cuero.

**Volante multifunción de cuero con diseño de 4 radios con levas de cambio, calefactable**

Las mismas funciones que el volante multifunción de cuero con diseño de 4 radios con levas de cambio, y además, es calefactable.



#### **Volante multifunción deportivo de cuero con diseño de 3 radios con levas de cambio**

Concepto de mando multifunción para manejar los equipamientos de infotainment disponibles. Cambio del sistema de asistencia al conductor mostrado en el sistema de información al conductor. Levas de cambio para cambiar las etapas de marcha en el modo manual. Con airbag de gran tamaño (fullsize) y pomo de la palanca selectora de cuero.

#### **Volante multifunción deportivo de cuero con diseño de 3 radios con levas de cambio, calefactable**

Las mismas funciones que el volante multifunción de cuero con diseño de 3 radios con levas de cambio, y además, es calefactable.



#### **Aro del volante con segmentos de madera\***

Para el volante multifunción con diseño de 4 radios con levas de cambio. Disponible en madera de raíz de nogal marrón, madera de Vavona gris Assam, madera de fresno veteadada marrón terciopelo y madera de abedul veteadada beige perla.

#### **Aro del volante Audi exclusive\* con segmentos de madera**

Personalizado con madera y cuero Audi exclusive. Costuras en el aro del volante con diseño de costuras específico Audi exclusive. Disponible para volante multifunción de cuero con diseño de 4 radios con levas de cambio.

#### **Volante de cuero Audi exclusive\***

Está tapizado en cuero el aro del volante y la tapa del airbag. Color del cuero y de las costuras a elegir individualmente en todos los colores Audi exclusive. Costuras en el aro del volante con diseño de costuras específico Audi exclusive.



#### **Palanca selectora de cuero**

Del mismo color que el color del habitáculo elegido y a juego con el color de la zona superior del cuadro de instrumentos. Con tecnología "shift by wire".



#### **Palanca selectora de madera Audi exclusive\***

Disponible en 6 maderas distintas Audi exclusive (no disponible en madera Tamo marrón oscuro natural).

#### **Mandos personalizados con cuero Audi exclusive\***

Están tapizados en cuero disponible en distintos colores Audi exclusive el aro del volante, la palanca selectora y la tapa del airbag. Color de las costuras a elegir individualmente entre los distintos colores Audi exclusive. Costuras en el aro del volante con diseño de costuras específico Audi exclusive.



#### **Palanca selectora de madera**

Armonizada con las inserciones decorativas elegidas. Con tecnología "shift by wire".

## | Confort

**Techo panorámico de cristal**

De 2 piezas; activación eléctrica para abatir y abrir el elemento de cristal delantero y para abatir el elemento de cristal trasero. Con cristal tintado y dos cortinillas de accionamiento eléctrico y cierre de confort mediante la llave del vehículo. Crea un ambiente luminoso en el habitáculo. Buena acústica y poco ruido causado por el viento con el techo desplegado o totalmente abierto. Mejora el clima del habitáculo mediante una aireación eficiente con corrientes reducidas. Espejo de cortesía y luces de lectura adicionales en el compartimento posterior. Con colores de la carrocería claros y con pinturas personalizadas Audi exclusive, la estructura del techo estará pintada de negro.

**Acrilamiento doble/insonorizante**

Mejora la amortiguación de los ruidos exteriores ofreciendo además protección contra robo mediante 2 cristales unidos por una lámina de plástico.

**Cristales tintados/insonorizantes**

Mejora la amortiguación de ruidos exteriores ofreciendo además protección contra robo mediante 2 cristales unidos por una lámina de plástico. Con recubrimiento reflectante adicional que disminuye el calentamiento del habitáculo. Según el país, con ventana para el teletac en el ángulo superior derecho.

**Cristales tintados/insonorizantes con parabrisas calefactable**

Permite eliminar rápidamente la escarcha y evita que el parabrisas se empañe calentando la superficie del parabrisas sin los molestos alambres de calefacción. Control automático de la calefacción mediante el climatizador automático de confort. Según el país, con ventana para el aparato de teletac en el ángulo superior derecho.

**Techo de cristal practicable/corredizo**

Eléctrico, con cristal de seguridad tintado de una capa y protección solar de regulación continua. Con deflector de aire automático gradual en función de la apertura del techo y la velocidad. Cierre de confort desde el exterior mediante el cierre centralizado o el mando a distancia.

**Techo solar practicable/corredizo**

Las células solares del techo proporcionan la energía necesaria para producir una corriente de aire continua y reducir así la temperatura interior del automóvil cuando está detenido; Utilización como el techo de cristal practicable/corredizo, pero sin cortinilla enrollable regulable.

**Cortinilla enrollable**

Protege a los pasajeros traseros de los rayos directos del sol.

A elegir:

**Eléctrica, para la luneta trasera.**

**Eléctrica, para la luneta trasera y las lunas de las puertas traseras.**

**Lunas oscurcidas (cristales privacy)**

Están tintados oscuros la luneta trasera, los cristales de las puertas traseras y los cristales laterales traseros. Como opción, con calefacción del parabrisas.



#### Sistema de asientos traseros

De 3 plazas, con apoyabrazos abatible que incluye 2 posavasos y un compartimento. (La imagen muestra el sistema de asientos traseros en combinación con los asientos de confort delanteros).

#### Anclaje ISOFIX y Top Tether para asientos infantiles, en los asientos traseros exteriores

Dispositivo para sujetar de un modo práctico los asientos infantiles. Incluye puntos de anclaje adicionales (Top Tether). Su Servicio Oficial Audi puede recomendarle el asiento infantil adecuado.



#### Paquete de asientos traseros individuales con consola continua tapizada de cuero

2 Asientos individuales en el compartimento posterior; asientos individuales en el compartimento posterior con ajuste eléctrico

Además de los elementos del paquete de asientos traseros individuales

- Consola central continua tapizada de cuero con apoyabrazos, detalles decorativos de madera, mandos y toma de corriente de 230 voltios, paquete de cuero e iluminación ambiental
- Posibilidades de almacenamiento adicionales en la consola central

(La imagen muestra el paquete de asientos traseros individuales con consola continua tapizada de cuero en combinación con los asientos deportivos de confort delanteros y uno de los equipamiento de cuero Audi exclusive; vea la página 43 y siguientes).



#### Paquete de asientos traseros individuales

- Sistema de asientos traseros de 3 plazas con 2 asientos individuales de ajuste eléctrico
- Ajuste de la posición longitudinal del asiento, la inclinación del asiento y del respaldo
- Ajuste neumático del apoyo lumbar
- Función de memoria para asientos individuales traseros
- Reposacabezas de confort traseros
- Climatizador automático de confort de 4 zonas
- Apoyabrazos central de confort trasero con detalles decorativos de madera y mandos
- Cortinilla enrollable eléctrica en la luneta trasera y en las lunas de las puertas traseras
- Posición longitudinal del asiento del acompañante ajustable eléctricamente desde el compartimento posterior (La imagen muestra el paquete de asientos traseros individuales en combinación con los asientos de confort delanteros)

\*Para obtener más información, póngase en contacto con su concesionario Audi.



#### Paquete de asientos traseros de descanso con consola continua tapizada de cuero

Además de los elementos del paquete de asientos traseros individuales con consola continua tapizada de cuero:

- lujoso asiento de descanso detrás del asiento del acompañante con reposapiés situado en el dorso del respaldo del asiento del acompañante
- Masaje neumático
- Reposacabezas de confort delanteros y traseros
- Ventilación y calefacción de asiento delantera y trasera
- Mesilla extraíble

(La imagen muestra el paquete de asientos traseros individuales con consola continua tapizada de cuero en combinación con los asientos deportivos de confort delanteros y uno de los equipamiento de cuero Audi exclusive; vea la página 45 y siguientes)

Nota: el asiento del copiloto sin ajuste del respaldo tiene funciones restringidas, la altura del reposacabezas, soporte lumbar, asiento, parte del respaldo y ventilación de asiento disponible sólo para el asiento sin función de masaje.

## | Confort



### Reposabrazos de confort central delantero

Compartido para conductor y acompañante, con compartimento con tapa. Ajuste vertical/horizontal.

### Paquete de asientos traseros con aspecto de asientos deportivos\*

Banco de asiento trasero eléctrico en combinación con aspecto de asientos deportivos de confort.

### Calefacción de los asientos delanteros

Calienta la franja central del asiento, el respaldo y los resaltes laterales del asiento, así como el apoyamoslos en asientos de conductor y acompañante. Se gradúa individualmente en cada asiento en 3 niveles mediante el botón de selección directa del climatizador.

### Calefacción de asiento delantera y trasera

Las mismas funciones que la calefacción de los asientos delanteros. Regulable de forma independiente para los asientos traseros exteriores.

### Ventilación de los asientos delanteros

Mediante el aire aspirado, proporciona una agradable climatización de asiento incluso con temperaturas exteriores elevadas. Ventilación para la franja central del asiento y el respaldo, los resaltes del asiento y el respaldo así como el apoyamoslos de los asientos de conductor y acompañante (graduables en 3 niveles).

### Ventilación de los asientos delanteros y traseros

Las mismas funciones que la ventilación de los asientos delanteros y además ventilación para los asientos traseros exteriores.



### Reposacabezas de confort traseros

Los resaltes laterales de regulación manual proporcionan mayor confort junto con una buena sujeción.

### Función de masaje delantera

Masaje de la musculatura del conductor y del acompañante mediante 10 cojines neumáticos. 5 programas distintos (olas, percusiones, estiramiento, zona lumbar, hombros) que se ajustan mediante el pulsador multifunción del asiento. Indicación en el MMI.

### Función de masaje delantera y trasera

Las mismas prestaciones que la función masaje delantera. Además para los asientos traseros exteriores con 2 programas distintos (olas, percusiones) en 3 intensidades. Para los asientos traseros exteriores regulables en el apoyabrazos central.

### Función de memoria para los asientos normales delanteros

Función de memoria para los asientos del conductor y del acompañante, volante, ambos retrovisores exteriores, altura de los reposacabezas y de los cinturones delanteros. Incluye regulación eléctrica de la altura de los reposacabezas y de los cinturones delanteros.



### Climatizador automático de confort

Regulación de la temperatura y del aire independiente para la zona de la cabeza y de los pies de conductor y acompañante, con ventilación indirecta y regulación en función de la altura del sol. Funciones de retención y recirculación de aire, aprovechamiento del calor residual, filtro combinado/antipolvo fino, sensor de calidad y humedad del aire, así como reconocimiento de llave. 3 estilos de clima a elegir: suave, medio, intenso.



### Climatizador automático de confort de 4 zonas

Mayor confort para los pasajeros traseros y mayor potencia al calentar o enfriar mediante la instalación de un segundo climatizador. Además de las funciones del climatizador automático de confort: mandos del climatizador para la climatización de la parte trasera en el apoyabrazos central trasero con regulación independiente a derecha e izquierda de la temperatura y del ventilador así como de la distribución del aire.



### Calefacción/ventilación estacionaria

La calefacción estacionaria calienta el habitáculo y mantiene las lunas libres de escarcha sin poner en marcha el motor. La ventilación estacionaria suministra aire fresco y baja la temperatura en el habitáculo. Un control inteligente con temporizador y programación de inicio calcula el periodo de utilización de la calefacción optimizando el tiempo de funcionamiento y, en consecuencia, el consumo de energía. Mando a distancia independiente con pantalla iluminada.

### Ionizador

Contribuye a aumentar el bienestar y, en consecuencia, el grado de atención. Mediante una ionización artificial, se reducen las partículas y gérmenes nocivos presentes en el aire y, de este modo, se mejora la calidad del aire en el interior del automóvil. Activación mediante un pulsador situado en la columna B derecha.



#### Toma de corriente de 230 voltios/115 voltios/100 voltios

Para conectar directamente aparatos de alimentación eléctrica, como por ejemplo fuentes de alimentación de ordenadores portátiles, móviles, consolas de videojuegos u otros aparatos de corriente alterna de una potencia de hasta 150 vatios. Funciona cuando el motor está en marcha. Sustituye la toma de corriente de 12 voltios/ encendedor traseros.



#### Luces de lectura cardánicas en el compartimento posterior Audi exclusive\*

2 luces de lectura adicionales orientables y de tecnología LED, integradas en el techo del automóvil. Foco luminoso de las luces de lectura de graduación manual.



#### Mesa plegable Audi exclusive\*

Con inserción de madera noble, colocada en el dorso del respaldo del asiento del conductor y/o del asiento del acompañante. De accionamiento manual.

#### Personalización de la mesa plegable Audi exclusive\*

Personalización de la mesa abatible con madera noble mediante una inscripción, un logo o un escudo. El emblema es visible incluso con la mesa plegada y cerrada.



#### Espejo de cortesía y luces de lectura adicionales en el compartimento posterior

2 luces de lectura adicionales de tecnología LED y 2 espejos de cortesía iluminados integrados en el techo del automóvil.

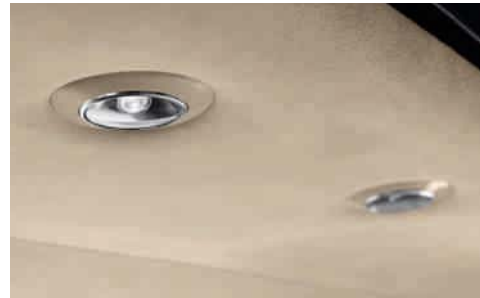

#### Luces de lectura adicionales en el compartimento posterior

2 luces de lectura adicionales de tecnología LED, integradas en el techo del automóvil.

#### Reposapiés traseros

Para viajar cómodamente en el compartimento posterior. Disponibles por pares.

#### Reposapiés traseros Audi exclusive\*

Del mismo color que la moqueta Audi exclusive.

#### Alfombrillas Audi exclusive\*

Los colores de las alfombrillas, de los ribetes de cuero y de las costuras pueden elegirse libremente de la gama de colores Audi exclusive.

#### Moqueta y alfombrillas Audi exclusive\*

Los colores de las alfombrillas, de los ribetes de cuero y de la moqueta pueden elegirse libremente de la gama de colores Audi exclusive.

#### Encendedor y cenicero

Iluminados, delante y detrás.

#### Paquete para no fumadores

Una toma de corriente de 12 voltios en lugar del encendedor en la consola central delantera y trasera.

#### Compartimento de almacenamiento Audi exclusive\*

Compartimento adicional con cerradura. Integrado en la consola central continua.

## | Confort

**Compartimento bar Audi exclusive<sup>4</sup>**

Compartimento adicional para 2 vasos. Integrado en la consola central continua.

**Nevera Audi exclusive<sup>4</sup>**

Compartimento para dos botellas de 1 l en posición horizontal. Además de otro compartimento para latas y vasos. Técnica de enfriamiento mediante compresor y posibilidad de 2 espectros de regulación de temperaturas: -6 °C para congelar, +6 °C para enfriar. Iluminación interior de tecnología LED.

## | Transporte

**Tapa del maletero de apertura y cierre eléctricos**

Se abre mediante el botón en la llave de contacto o en la puerta del conductor, o bien el botón softtouch situado en el hueco del tirador de la tapa del maletero. Con la llave de confort que incluye el bloqueo de la tapa del maletero dirigido por sensores, y también mediante un gesto del pie, el llamado "movimiento de puntapié". Se cierra con el botón en el interior de la tapa del maletero, el botón en la puerta del conductor o la llave de confort (presión continua). En combinación con la llave de confort, un botón adicional situado en la parte interior de la tapa del maletero permite cerrar la tapa del maletero y al mismo tiempo bloquear el vehículo.

**Enganche de remolque**

Orientable eléctricamente, cabeza esférica y barra de acero especial. Accionamiento mediante un pulsador situado en el maletero. Estabilizador de tensión mediante el control electrónico de estabilización (ESC). Durante el trayecto, la toma de corriente orientable integrada posibilita el funcionamiento permanente de los dispositivos eléctricos en el remolque o la caravana.

**Paquete maletero**

Transporte de los objetos largos más flexible y más confort al viajar. Consta de una red de maletero para fijarse a las armellas de amarre en el maletero, 2 ganchos para bolsas abatibles integrados en la parte superior del maletero, una toma de corriente de 12 voltios en la pared lateral y soporte para paraguas en la cara interior de la tapa del maletero.

**| Seguridad****Cinturones de seguridad Audi exclusive<sup>1</sup>**

Disponibles en todos los colores Audi exclusive. A juego con la oferta de colores de la gama de cuero Audi exclusive.

**Sistema de alarma antirrobo**

Vigila las puertas, el capó del motor, la tapa del maletero y el habitáculo. Activación automática mediante la llave del vehículo. Incluye inmovilizador electrónico, vigilancia del interior mediante ultrasonidos desactivable y bocina independiente de la tensión de a bordo. Con protección antirremolcado mediante sensor del ángulo de inclinación.

**Dispositivo de carga**

Permite crear una mayor superficie de carga para transportar de forma práctica los objetos largos.

**Bolsa para esquís/snowboards**

Para transportar de forma práctica los objetos largos, por ejemplo, hasta 2 pares de esquís o 1 snowboard.

**| Sistemas de asistencia****Sistema de estacionamiento asistido plus**

Facilita el aparcamiento hacia delante mediante señales visuales y acústicas, y hacia atrás mediante indicaciones en la pantalla del MMI. Visualización del entorno. Medición por sensores de ultrasonidos, integrados discretamente en los parachoques.

**Cámara de marcha atrás**

Representación de la zona detrás del vehículo en la pantalla del MMI, con modos de indicación dinámico para la trayectoria calculada dependiente del ángulo de dirección. Líneas auxiliares y de guía para identificar los puntos de viraje al estacionar en paralelo. La cámara de marcha atrás está integrada discretamente en el tirador de la tapa del maletero.

**Asistente de estacionamiento con visualización del entorno<sup>2</sup>**

Proceso de dirección prácticamente automático al estacionar. Los sensores de ultrasonidos integrados en los laterales de los parachoques buscan los huecos de aparcamiento adecuados tanto en batería como en paralelo. Para los huecos de aparcamiento en batería se calcula el trayecto ideal de entrada, y para huecos de aparcamiento en paralelo se calculan los trayectos de entrada y salida óptimos. El conductor tan solo tiene que acelerar, frenar y supervisar el proceso de entrada o salida del hueco de aparcamiento. Dependiendo del ángulo de dirección, la visualización del entorno advierte de la presencia de obstáculos laterales. Como opción también está disponible con cámara de marcha atrás o cámaras de entorno.

**Cámaras de entorno**

Para la salida segura de los huecos de estacionamiento estrechos. En la pantalla del MMI pueden obtenerse distintas imágenes de alrededor del automóvil, incluso una vista superior virtual. El conductor puede elegir entre distintas indicaciones visuales en la pantalla del MMI: imagen de la parte posterior al automóvil, imagen de cámara de la parte anterior al automóvil e imagen a vista de pájaro. La cámara de marcha atrás está integrada discretamente en el tirador de la tapa del maletero. Incluyen los elementos de la cámara de marcha atrás.

<sup>1</sup> Una oferta de quattro GmbH. <sup>2</sup> Para conocer la fecha exacta contacte con su concesionario Audi.

## | Sistemas de asistencia



### Audi active lane assist<sup>1</sup>

Ayuda a cambiar de carril mediante suaves intervenciones correctoras en la dirección. El asistente de mantenimiento de carril se activa, dentro de los límites del sistema, si el conductor pisa marcas viales de la carretera detectadas sin activar un intermitente. El sistema presta asistencia entre 60 y 250 km/h. Está disponible la vibración del volante si así lo desea el conductor.



### adaptive cruise control con función Stop&Go, incluye el Audi pre sense front<sup>2</sup>

Con ayuda de sensores de radar se detectan con los vehículos que circulan por delante. Mediante frenado y aceleración se mantiene prácticamente constante la distancia en el rango de regulación de 0 a 250 km/h. Si el conductor lo desea, puede frenarse el vehículo hasta detenerlo y reanudarse la marcha automáticamente. Pueden ajustarse 4 niveles de distancia/modos de marcha (efficiency, comfort, dynamic y auto).



### Asistente de visión nocturna<sup>1, 2</sup>

Ayuda al conductor durante la conducción nocturna, mostrando una imagen térmica del entorno. Las personas y los animales salvajes de gran tamaño se identifican en color amarillo en el sistema de información al conductor. En caso de que se muevan o si se detecta un posible peligro a partir de su posición, la marca cambia a color rojo y suena un tono de advertencia.



### Head-up display

Si el conductor lo desea, proyecta la información relevante para el conductor de los sistemas de asistencia, navegación o indicaciones de advertencia en el parabrisas en el campo de visión directo del conductor. El Head-up display de altura regulable, permite indicaciones en varios colores contrastados con una mínima desviación de la mirada.



### Audi side assist con Audi pre sense rear incluido<sup>1</sup>

Advertencia en caso de una situación crítica para un cambio de carril mediante indicación en el retrovisor exterior correspondiente. 2 sensores de radar detectan el vehículo que se aproxima por detrás y miden la distancia y la diferencia de velocidad. El asistente para cambio de carril actúa entre 30 y 250 km/h. Para detectar una posible colisión por alcance, el Audi pre sense rear utiliza, además del Audi pre sense basic, los sensores traseros del Audi side assist.

### Audi pre sense basic

Se activan las medidas oportunas para la protección preventiva de los ocupantes. Entre ellas: estiramiento de los cinturones, activación de los intermitentes de emergencia y cierre del techo de cristal y las ventanillas. Se analizan las situaciones de marcha mediante la conexión de los distintos sistemas del automóvil.

### Paquete de asistencia con Audi pre sense plus incluido<sup>1</sup>

En el paquete de asistencia se reúnen las funciones del adaptive cruise control con función Stop & Go, el Audi side assist, el sistema de estacionamiento asistido plus, el Audi pre sense front y el Audi pre sense rear. Además estas funciones se amplían con la función de una deceleración del Audi pre sense plus. Los sistemas del paquete de asistencia se complementan y apoyan mutuamente.



### Indicación del límite de velocidad basado en cámara

Reconocimiento e indicación de los límites de velocidad, incluye las indicaciones de velocidad temporales. Se realiza una evaluación según la situación en presencia de humedad, límites de la velocidad según la hora del día, zonas en obras o al llevar un remolque. Si la cámara no reconoce una señal de tráfico, puede mostrarse el límite de velocidad a partir de los datos de navegación.

### Control de velocidad de cruceo (tempomat)

Mantiene constante cualquier velocidad deseada a partir de aproximadamente 30 km/h hasta un máximo de 250 km/h, en la medida en que lo permita la potencia o el efecto de frenado del motor. Accionamiento automático del frenado, por ejemplo, en trayectos cuesta abajo. Se controla mediante la palanca de mando independiente. Indicación de la velocidad seleccionada en el sistema de información al conductor.

### Asistencia en la frenada en caso de colisión

En el caso de un accidente, el asistente de frenada evita situaciones de pérdida del control del vehículo, con lo que se pueden evitar las colisiones.

## Infotainment



### Sistema de información al conductor con pantalla en color

Indicación de numerosa información en una pantalla en color de 7 pulgadas de alta resolución en el cuadro de instrumentos. La recomendación de pausa avisa al conductor mediante señales auditivas en caso de detectar indicios de distracción incipiente. Incluye el programa de eficiencia integrado.

### MMI®

Concepto de manejo integrado, consta de terminal MMI como unidad de manejo y pantalla MMI para visualizar los distintos menús. La pantalla en color de alta definición de 8 pulgadas en lacado brillante negro de alta calidad es escamoteable. Llamadas de 6 emisoras de radio a programar libremente.

### Mando MMI® touch

Introducción de letras y cifras según el contexto, introducción de letras y cifras en el campo de introducción sensible al tacto con reconocimiento de la escritura para proporcionar un manejo intuitivo del MMI. Selección de la agenda e introducción del destino de navegación o de números de teléfono con confirmación acústica sin tener que apartar la vista de la carretera. Posibilita un fácil desplazamiento de los mapas de navegación.

<sup>1</sup> Tenga en cuenta que: los sistemas solo trabajan dentro de sus propios límites. Ayudan al conductor mientras conduce. La responsabilidad sigue siendo del conductor, quien debe prestar la máxima atención mientras conduce.

<sup>2</sup> Consulte la fecha de implementación exacta en su concesionario Audi. <sup>3</sup> Los datos de navegación no están disponibles para todos los países y regiones. Obtendrá información más detallada en su Servicio Oficial Audi local.

<sup>4</sup> Requiere el equipamiento opcional del Audi connect con teléfono Audi incluido. <sup>5</sup> En su Servicio Oficial Audi o en [www.audi.es/bluetooth](http://www.audi.es/bluetooth) encontrará la información sobre los cables adaptadores y los teléfonos móviles compatibles.



### MMI® Navegación plus con mando MMI® touch

Navegación mediante disco duro con representación de mapas topográfica así como indicaciones de muchas curiosidades y maquetas de las ciudades en 3-D. Guía de ruta dinámica hasta el destino con TMCpro, asistencia al automóvil basada en los datos de navegación e indicación del límite de velocidad. Datos de navegación de múltiples países almacenados en el disco duro<sup>3</sup>. Manejo intuitivo a través del mando MMI touch con introducción de letras y cifras en el campo de introducción sensible al tacto con reconocimiento de la escritura, así como control sin tener que apartar la vista de la carretera. Sistema de reconocimiento de voz para su manejo con introducción de la dirección mediante palabra completa en una frase. Incluye instalación básica manos libres "Bluetooth", memoria para música de 20 GB y Audi music interface. Con Audi connect con teléfono Audi incluido, pueden utilizarse los distintos servicios compatibles de Audi connect<sup>4</sup>.



### Audi connect con teléfono Audi incluido

Utilización de Audi connect y mayor comodidad al hablar por teléfono gracias al teléfono Audi integrado. Conexión del vehículo a Internet mediante un módulo de datos integrado. Requiere la conexión de un teléfono móvil<sup>5</sup> dotado de Bluetooth (con SIM Access Profile) o bien una tarjeta SIM insertada. Pueden aplicarse entradas de la guía de teléfonos y administrarse listas de llamadas.

Los servicios que proporciona Audi connect solo pueden utilizarse con el equipamiento MMI Navegación plus con mando MMI touch disponible como opción, y con Audi connect con teléfono Audi incluido. Además necesitará una tarjeta SIM con opción de datos, con el teléfono Audi necesitará una tarjeta SIM con opción de teléfono y datos o un smartphone con funcionalidad Bluetooth compatible con remote SIM Access Profile (rSAP). La utilización de los servicios requiere un contrato de telefonía móvil, ya sea existente o a formalizar por separado y tan solo están disponibles dentro de la zona de cobertura de la red de telefonía móvil. Dependiendo de su tarifa de telefonía móvil y especialmente en caso de utilización en el extranjero, la recepción de paquetes de datos por Internet puede generar unos costes adicionales. Debido al elevado volumen de datos, se recomienda encarecidamente un contrato de telefonía móvil con tarifa plana de datos.

La disponibilidad de los servicios que proporciona Audi connect varía en función del país. Los servicios se ofrecen durante un periodo mínimo de un año a partir de la entrega del vehículo. El servicio de boletines de tráfico online requiere la activación inicial en el vehículo. A partir de ese momento, este servicio está limitado a un periodo de tiempo de 36 meses (a menos que no se realice la activación en el plazo de 6 meses a partir de la entrega del vehículo; de lo contrario, se acorta proporcionalmente el derecho de utilización).

Hallará información más detallada sobre Audi connect en [www.audi.es/connect](http://www.audi.es/connect) y en su Servicio Oficial Audi; para obtener más información acerca de las condiciones de las tarifas consulte a su proveedor de telefonía móvil.

## | Infotainment



### Auriculares para teléfono Audi delanteros

Para mantener la discreción en las llamadas; permite escribir cómodamente los mensajes SMS mediante el reconocimiento automático de palabras. Auriculares inalámbricos con pantalla en color y lector de tarjetas SIM integrado colocados en el apoyabrazos central delantero.

### Auriculares para teléfono Audi delanteros y traseros

Además de los auriculares delanteros para teléfono Audi, se proporciona otro juego de auriculares inalámbricos con pantalla en color y lector de tarjetas SIM integrado. Un juego está colocado tanto en el apoyabrazos central delantero y el otro en el apoyabrazos trasero.

### Instalación básica manos libres "Bluetooth"

Permite hablar libremente en el interior del automóvil mediante micrófono, dependiendo de la compatibilidad del teléfono móvil con Audiostreaming Bluetooth<sup>1</sup>. Mediante esta interfaz pueden conectarse al automóvil los teléfonos móviles con Bluetooth, es un componente del MMI Navegación plus con mando MMI touch.

### Preinstalación para móvil (Bluetooth)

Conexión de los teléfonos móviles compatibles a la antena exterior del automóvil a través de la placa base con adaptador. Se maneja a través del MMI, el volante multifunción de cuero o mediante el sistema de mando por voz. Consta de un dispositivo de manos libres con mando por voz incluido para las funciones del teléfono y una preinstalación para un dispositivo de carga específico para móviles de Accesorios Originales Audi.

Consulte en el índice los equipamientos de serie y opcionales específicos de los modelos, a partir de la página 80.

### Equipo de radio MMI® plus

Se maneja desde el MMI y el volante multifunción de cuero. Para un mejor sonido y recepción está equipado con triple sintonizador y diversidad de fases. Cuenta con lista de emisoras dinamizada y función TP-Memo durante la marcha. Reproducción de música y vídeo desde el lector de DVD sencillo, desde 2 lectores de tarjetas SDHC y el Jukebox con capacidad de almacenamiento de 20 GB.

### Receptor de radio digital

Al sintonizar las emisoras de radio digitales 2 que emitan en abierto, mejora la calidad de sonido según DAB-Standard, incluye DAB+ y DMB Audio. Indicación de información adicional de acompañamiento del programa en forma de presentación de diapositivas (p. ej. intérprete, título, portada) y otros servicios de datos independientes del programa (como p. ej. boletines meteorológicos, de tráfico y de noticias).

### Receptor de TV digital

Recepción de los canales de televisión digitales<sup>2</sup> (DVB-T) en abierto (estándar MPEG-2 o MPEG-4 Standard), emisoras de audio DVB-T, teletexto y guía electrónica de programas (EPG). Posibilidad de conexión de fuentes AV-IN externas mediante cable adaptador (disponible en Accesorios Originales Audi). Durante la marcha, no es posible reproducir imágenes de AV o TV.

### Audi music interface

Con los cables adaptadores especiales de Accesorios Originales Audi pueden utilizarse los reproductores audiovisuales portátiles<sup>3</sup> como por ejemplo Apple iPod, Apple iPhone (funcionalidad musical), así como los medios de almacenamiento USB y reproductores de MP3. Está situado en la consola central. Se maneja a través del MMI o uno de los volantes multifunción de cuero. Componente del MMI Navegación plus con mando MMI touch.



### Audi sound system

Sonido convincente mediante un amplificador de 6 canales altamente eficiente, con una potencia total de 180 vatios a través de 10 altavoces, incluye altavoz central en el salpicadero y subwoofer en la bandeja trasera.



### BOSE Surround Sound

Reproducción de sonido envolvente impresionante mediante un amplificador de 12 canales con una potencia total de 600 vatios a través de 14 altavoces, incluye altavoz central y subwoofer. Ajuste de la intensidad del volumen de los altavoces en función del ruido mediante el AudioPilot® y reproducción de sonido envolvente 5.1. Reproducción de bajos potente y precisa gracias a la tecnología de altavoces Acoustic-Wave.



### Bang & Olufsen Advanced Sound System

Reproducción de sonido envolvente fascinante mediante un amplificador totalmente digital de 14 canales DSP y una potencia total de 1.400 vatios. 19 altavoces, incluye altavoz central y subwoofer con eficiente amplificador propio ICE-Power de 5 canales totalmente digital. Recubrimiento de los altavoces de aluminio pulido y lentes acústicas extensibles automáticamente para que cada detalle del sonido llegue con un despliegue excelente y la máxima fidelidad. Con regulación del volumen dependiente del ruido. Función de privacidad gracias a las carcasas del altavoz encapsuladas que disminuyen hasta el mínimo la radiación acústica del sistema de sonido en el exterior. En combinación con el MMI Navegación plus y el reproductor de DVD integrado, puede reproducirse el sonido envolvente Surround Sound 5.1.

### Reproductor de DVD/CD con cargador

Compatible p. ej. con CDs de audio, DVDs de vídeo, así como MP3, WMA, AAC, MPEG-4 y listas de reproducción, reproduce hasta 4.000 títulos por medio. Pueden cambiarse individualmente 6 DVDs o CDs. No permite reproducir archivos (DRM) protegidos contra copia. Está situado en la guantera protegido contra sacudidas y se maneja a través del MMI o el volante multifunción de cuero.



#### Rear Seat Entertainment

Entretenimiento brillante para los pasajeros del compartimento posterior, con 2 pantallas LCD de 10,2 pulgadas de alta resolución y con inclinación regulable. Acceso a numerosas fuentes de audio y vídeo. Utilización de funciones de navegación. Reproducción de vídeo y audio conjunta o por separado para cada plaza de asiento. Salida de sonido mediante el sistema de sonido del vehículo o mediante auriculares independientes. Incluye el Audi music interface y unidad de mando MMI en el compartimento posterior.

#### | Garantía adicional Audi

##### Garantía adicional Audi

Ofrece la prolongación de la protección de riesgo y costes de las revisiones en el Servicio Oficial más allá de los 2 primeros años. Se contrata directa y exclusivamente al comprar un vehículo nuevo y da continuidad de un modo consecuente a la garantía del fabricante. Existen 9 combinaciones de duración de la garantía y kilometraje total a elegir. Para más información al respecto dirijase a su Servicio Oficial Audi.

<sup>1</sup> En su Servicio Oficial Audi o en [www.audi.es/bluetooth](http://www.audi.es/bluetooth) encontrará la información sobre los cables adaptadores y los teléfonos móviles compatibles. <sup>2</sup> La recepción depende de la disponibilidad de la red digital.

<sup>3</sup> Para más información sobre los reproductores audiovisuales compatibles, consulte a su Servicio Oficial Audi y en [www.audi.es/mp3](http://www.audi.es/mp3).

## Accesorios Originales Audi. Tan individual como su vida.

Un Audi es la expresión de su personalidad. Los Accesorios Originales Audi le permiten expresarla aún más claramente. Con productos de alta calidad y adaptados a su Audi. Y que garantizan una precisión de ajuste, seguridad y funcionalidad máximas. Para individualizar aún más su modelo conforme a sus preferencias personales. Para convertir su Audi en su Audi muy personal. Descubra en estas dos páginas una pequeña selección del amplio surtido de Accesorios Originales Audi.



Encontrará más información en el catálogo de Accesorios Originales Audi del Audi A8, en [www.audi.es](http://www.audi.es) y en su Servicio Oficial Audi.

### Llanta de aleación de aluminio con diseño parabólico de 5 brazos

Diseño extraordinario, excelentemente adaptado a su Audi A8. Con brazos pulidos, en las dimensiones 9 J x 20. Para neumáticos del tamaño 265/40 R 20\*.

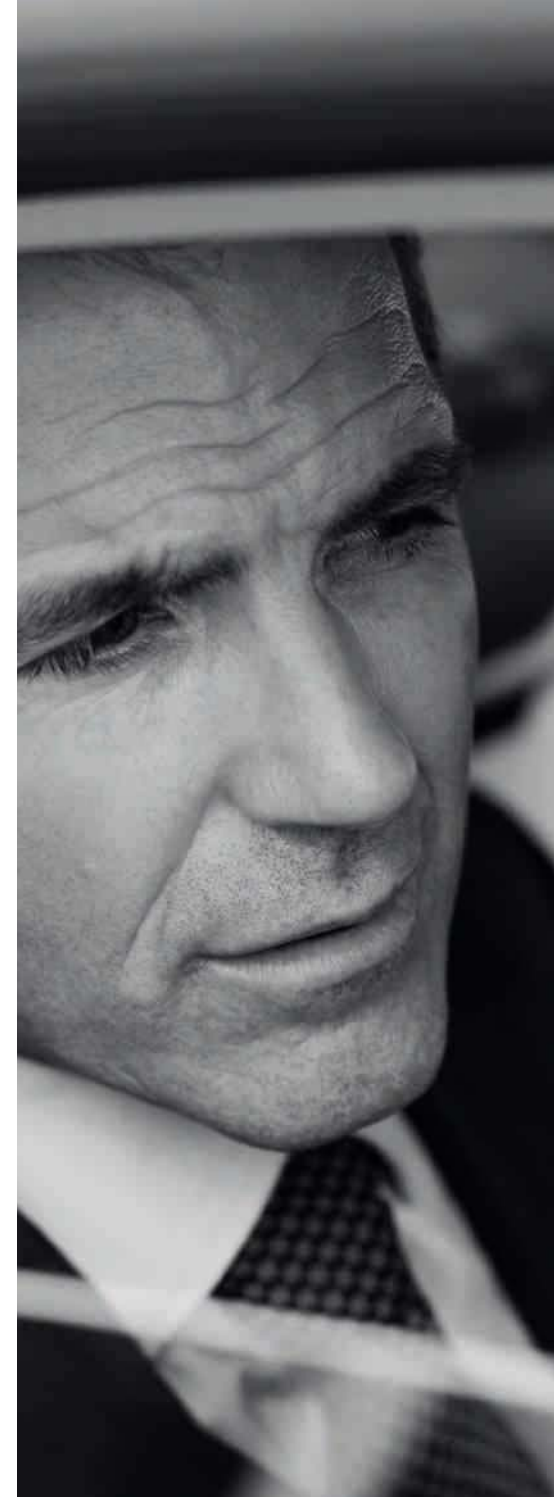



#### Barras transversales con baúl porta-esquí y porta-equipaje (480 l)

Barras transversales para diversas soluciones de transporte en el techo, como por ejemplo el baúl porta-esquí y porta-equipaje. El perfil del soporte está realizado en tubo de aluminio anodizado. Las barras transversales son muy fáciles de montar y disponen de cierre con llave. El baúl porta-esquí y porta-equipaje para los equipamientos de deporte invernal y otro equipaje también está dotado de cierre con llave, posee un volumen de 480 l y puede abrirse desde ambos lados. De fácil limpieza por su superficie lisa.

#### Actualización de navegación

Material cartográfico con contenidos ampliados, p. ej. nuevas calles, puntos de interés y restaurantes. Para una experiencia de conducción más confortable y relajada. Nuestro consejo: vincule la actualización con la próxima visita de servicio de su vehículo. Obtendrá información más detallada en su Servicio Oficial Audi.

#### Asiento infantil Audi youngster plus

Ofrece un alto grado de confort gracias a la guía inteligente del cinturón. El respaldo es ajustable en altura y anchura. Las adaptaciones pueden llevarse a cabo fácilmente a través de una mirilla para el ajuste del tamaño. Tapizado de tela extraíble y puede lavarse, transpirable y respetuoso con la piel, certificado según la norma Oeko-Tex® Standard 100, disponible en los colores rojo Misano/negro y gris titán/negro. Indicado para niños de 15 a 36 kg (de 4 a 12 años aproximadamente).



#### Soporte universal para teléfono móvil

Para hablar por teléfono mediante conexión a la antena exterior en un entorno con bajas radiaciones y para guardar el teléfono móvil de forma natural mientras se conduce. El móvil se coloca cómodamente en el soporte universal para teléfono móvil y se conecta de forma inalámbrica a la antena exterior del automóvil. Apto para numerosos modelos de teléfono móvil. De modo que se suprime cambiar de adaptador al cambiar de móvil. Requisito indispensable: preinstalación para móvil (Bluetooth). Los adaptadores de carga USB para numerosos modelos de móvil disponibles por separado pueden cargar fácilmente la batería del teléfono móvil.

#### Asistente de localización plus Audi

Mediante tecnología GPS/GSM, permite la localización y el seguimiento de un automóvil sustraído en 27 países europeos. Con reconocimiento automático del conductor y dispositivo inteligente que dificulta el reanque. Obtendrá información más detallada en su Servicio Oficial Audi.

\*La información sobre las características técnicas de los neumáticos, ver página 77.

Los valores sobre consumo de combustible y emisiones de CO<sub>2</sub>, así como las clases de eficiencia se encuentran en la página 76.



**Notas explicativas**

- <sup>1</sup> El valor indicado se ha determinado conforme al método de medición especificado (directiva 80/1269/CEE en la versión actualmente vigente).
- <sup>2</sup> La información sobre las características técnicas de los neumáticos se encuentran en la tabla de enfrente.
- <sup>3</sup> Peso del vehículo en vacío con conductor (68 kg), equipaje (7 kg) y depósito de combustible lleno al 90 %, determinado conforme a la directiva 92/21/CEE en la versión actualmente vigente. Los equipamientos opcionales pueden aumentar el peso en vacío del vehículo, así como su coeficiente de resistencia al aire, por lo que la carga útil admisible y la velocidad máxima se reducen correspondientemente.
- <sup>4</sup> La potencia del motor se reduce a medida que aumenta la altura. Por tal razón, a partir de 1.000 metros sobre el nivel del mar, así como por cada 1.000 metros adicionales, deberá reducirse un 10 % el peso total (carga admisible de remolque + peso máximo del vehículo tractor). Valor válido para la carga remolcable con dispositivo de remolque instalado en fábrica. Si se utiliza el vehículo con dispositivo de remolque con finalidades comerciales, en determinadas condiciones necesitará un aparato de control homologado por la UE.
- <sup>5</sup> El consumo de combustible y las emisiones de CO<sub>2</sub> de un vehículo no dependen solo del aprovechamiento eficiente del combustible por parte del vehículo, sino también del estilo de conducción y de otros factores ajenos a la técnica. El CO<sub>2</sub> es el gas que produce el efecto invernadero, principal responsable del calentamiento terrestre.
- <sup>6</sup> Autorregulada.
- <sup>7</sup> Se recomienda el uso de combustible sin plomo Súper sin azufre de 95 RON según DIN EN 228. Si no hubiera disponible: combustible sin plomo Normal sin azufre de 91 RON según DIN EN 228 con una mínima disminución de la potencia. Es particularmente recomendable el tipo de combustible sin plomo de 95 RON con un contenido máximo de etanol del 10 % (E10). Los datos sobre consumo se refieren al uso de combustible de 95 RON según la norma 692/2008/CE.
- <sup>8</sup> Se recomienda el uso de combustible sin plomo Súper Plus sin azufre de 98 RON según DIN EN 228. Si no hubiera disponible: combustible sin plomo Súper sin azufre de 95 RON según DIN EN 228 con una mínima disminución de la potencia. Es particularmente recomendable el tipo de combustible sin plomo de 95 RON con un contenido máximo de etanol del 10 % (E10). Los datos sobre consumo se refieren al uso de combustible de 95 RON según la norma 692/2008/CE.
- <sup>9</sup> Se recomienda el uso de gasóleo sin azufre según DIN EN 590. Si no hubiera disponible: diésel según DIN EN 590.
- <sup>10</sup> Los valores indicados se han determinado conforme al método de medición especificado. Los datos no se refieren a un vehículo concreto ni forman parte de la oferta, sino que sirven únicamente para fines comparativos entre los distintos tipos de vehículos.
- <sup>11</sup> Llenado del depósito de AdBlue® independiente conforme a las indicaciones mostradas en la pantalla del cuadro de instrumentos. Se recomienda encargar el llenado del depósito de AdBlue en un Servicio Oficial Audi (cada 15.000 km aprox.)













**Nota importante**

La revisión de mantenimiento se realizará conforme al aviso del indicador de servicio.

\*Marca registrada de la Asociación de la Industria del Automóvil (VDA).

**Clasificaciones de los parámetros de neumáticos**

En la tabla se indican los rangos de la clase de eficiencia de combustible, la clase de adherencia en superficie mojada y la clase de ruido de rodadura exterior correspondientes a los distintos tamaños de neumáticos del Audi A8 y Audi A8 L.

	Tamaño de los neumáticos	Clase de eficiencia	Clase de adherencia en superficie mojada	Clase de ruido de rodadura exterior
Neumáticos de verano	235/60 R 17	F-E	B	71 
	235/55 R 18	E-C	C-B	72-68  - 
	255/45 R 19	E	C-B	73-68  - 
	265/40 R 20	E-C	B	74-71  - 
Neumáticos de invierno	275/35 R 21	F-E	B	73-71 
	235/60 R 17	F-E	E	73-72  - 
	235/55 R 18	E-C	C-B	72-70 
	235/50 R 19	E	C	69-68 
	265/40 R 20	E	C	70 

No es posible efectuar el pedido de un neumático determinado.

Para informarse sobre la gama de neumáticos específicos para cada país, consulte a su Servicio Oficial Audi.

## Audi A8

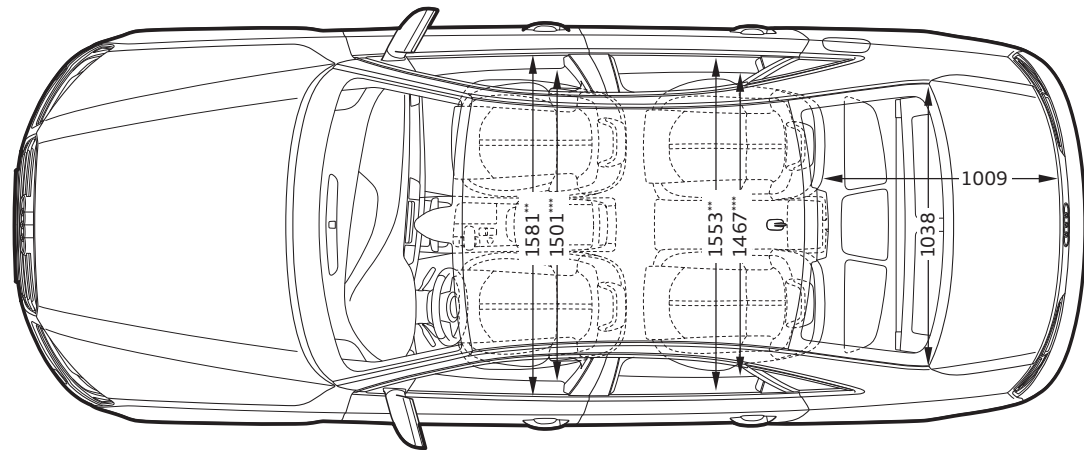
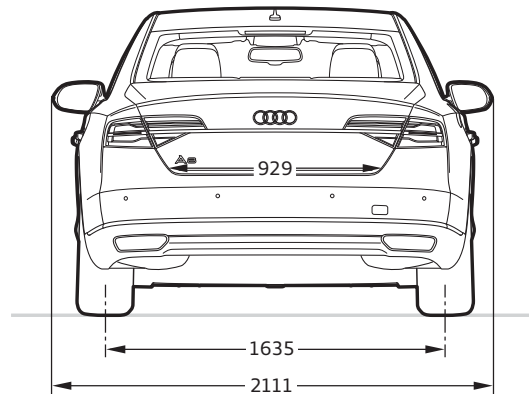
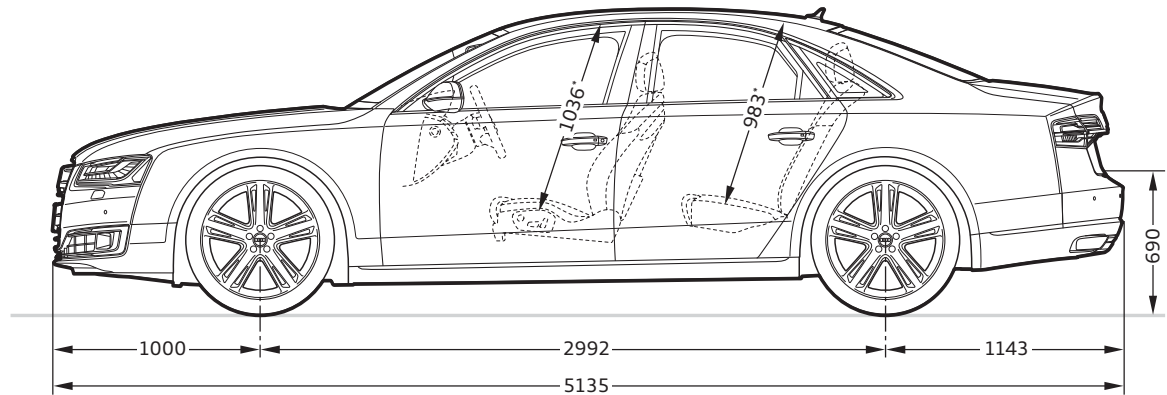
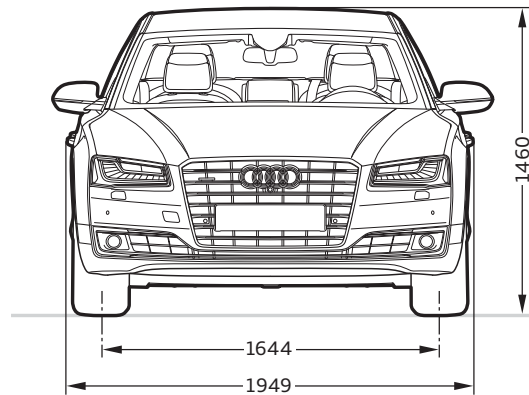
**Dimensiones en milímetros.**

Dimensiones indicadas con el peso del vehículo en vacío, altura libre sobre el suelo con carga admisible máxima.

Capacidad del maletero, 520 l. La capacidad de carga útil puede estar limitada según el equipamiento opcional. Los modelos diesel con AdBlue®<sup>1</sup> están equipados con tanques de 30l que reducen el espacio para equipaje a 490 l. (medición según el método VDA con bloques de 200 x 100 x 50 mm de cantos). Radio de giro aprox. 12,3 m.

\*Espacio libre máximo para la cabeza: en función del equipamiento. \*\* Anchura de espacio para los codos. \*\*\* Anchura del espacio para los hombros.

## Audi A8 L

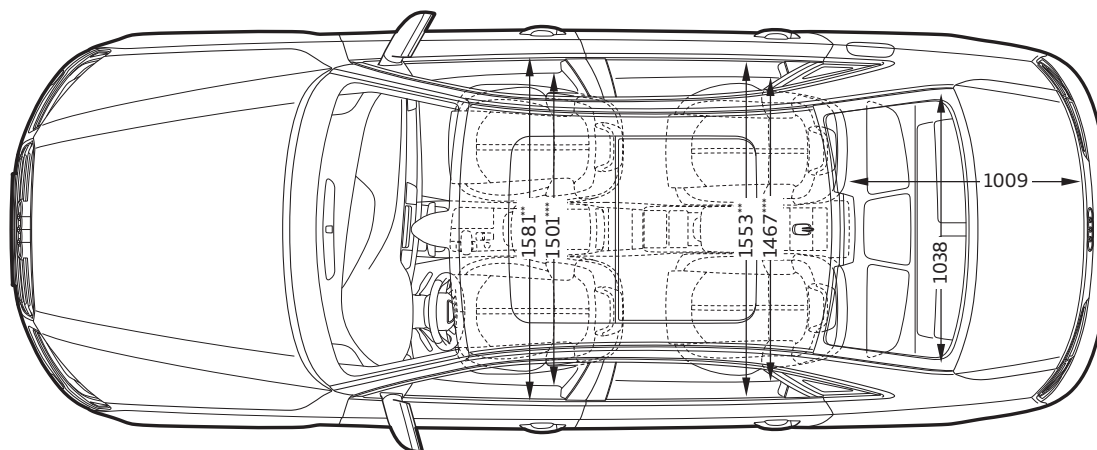
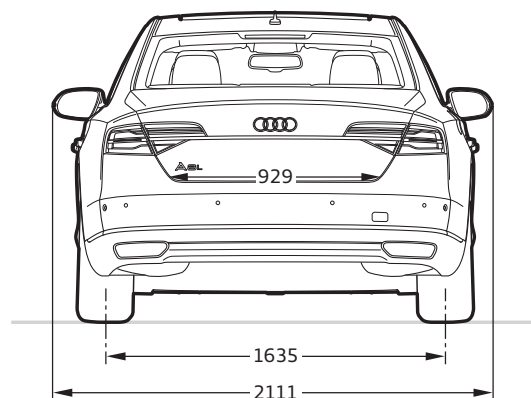
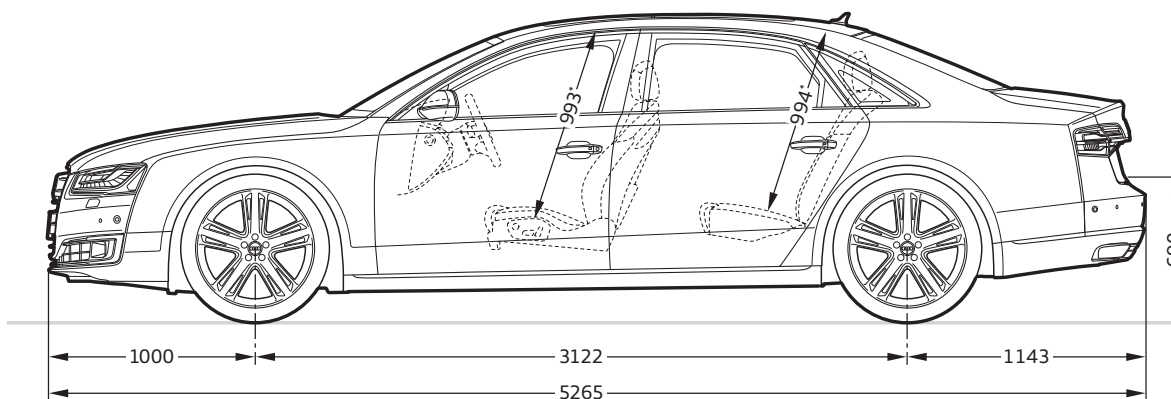
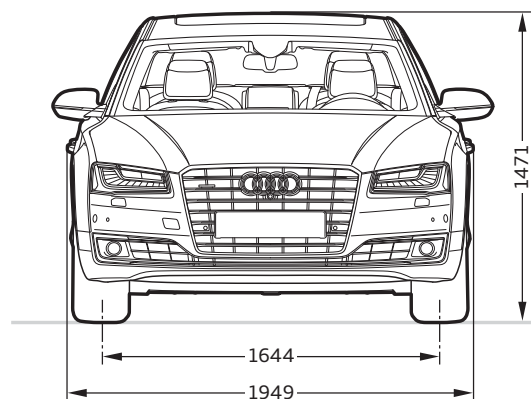
**Dimensiones en milímetros.**















Dimensiones indicadas con el peso del vehículo en vacío, altura libre sobre el suelo con carga admisible máxima.





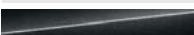



Capacidad del maletero, 520 l. La capacidad de carga útil puede estar limitada según el equipamiento opcional. Los modelos diesel con AdBlue<sup>®1</sup> están equipados con tanques de 30l que reducen el espacio para equipaje a 490 l. (medición según el método VDA con bloques de 200 x 100 x 50 mm de cantos).

Radio de giro aprox. 12,7 m.

\*Espacio libre máximo para la cabeza: en función del equipamiento. \*\* Anchura de espacio para los codos. \*\*\* Anchura del espacio para los hombros.

<sup>1</sup> Marca comercial registrada de la Asociación de la Industria del Automóvil (VDA).









	Página	A8	A8 L
<b>Pinturas lisas</b>	<b>46</b>		
 Blanco Ibis		<input type="checkbox"/>	<input type="checkbox"/>
 Negro brillante		<input type="checkbox"/>	<input type="checkbox"/>
<b>Pinturas metalizadas</b>	<b>47</b>		
 Negro Habana metalizado		<input checked="" type="checkbox"/>	<input checked="" type="checkbox"/>
 Marrón Argus metalizado		<input checked="" type="checkbox"/>	<input checked="" type="checkbox"/>
 Azul lunar metalizado		<input checked="" type="checkbox"/>	<input checked="" type="checkbox"/>
 Gris Oolong metalizado		<input checked="" type="checkbox"/>	<input checked="" type="checkbox"/>
 Gris Monzón metalizado		<input checked="" type="checkbox"/>	<input checked="" type="checkbox"/>
 Plata Cuvée metalizado		<input checked="" type="checkbox"/>	<input checked="" type="checkbox"/>
 Plata Floret metalizado		<input checked="" type="checkbox"/>	<input checked="" type="checkbox"/>
 Blanco glaciador metalizado		<input checked="" type="checkbox"/>	<input checked="" type="checkbox"/>
<b>Pinturas efecto perla</b>	<b>47</b>		
 Negro Phantom efecto perla		<input checked="" type="checkbox"/>	<input checked="" type="checkbox"/>
<b>Pinturas personalizadas</b>	<b>47</b>		
 Pinturas personalizadas Audi exclusive		<input checked="" type="checkbox"/>	<input checked="" type="checkbox"/>
<b>Llantas/neumáticos</b>	<b>48</b>		
 Llantas ligeras de aluminio de 17" con diseño de 6 brazos <sup>1</sup>		<input type="checkbox"/>	<input type="checkbox"/>
 Llantas de aleación de 18" con diseño de 10 radios en "V" <sup>2</sup>		<input type="checkbox"/>	<input type="checkbox"/>
 Llantas de aleación de 19" con diseño de 5 brazos		<input checked="" type="checkbox"/>	<input checked="" type="checkbox"/>











		A8	A8 L
 Llantas de aleación de 19" con diseño de 10 radios en "Y", pulidas parcialmente		<input checked="" type="checkbox"/>	<input checked="" type="checkbox"/>
 Llantas de aleación de 19" con diseño de 15 radios, pulidas parcialmente		<input checked="" type="checkbox"/>	<input checked="" type="checkbox"/>
 Llantas ligeras de aluminio de 20" con diseño de 10 brazos, iridio, gris en color de contraste		<input checked="" type="checkbox"/>	<input checked="" type="checkbox"/>
 Llantas de aleación de aluminio de 20" con diseño de 10 radios paralelos, pulidas parcialmente		<input checked="" type="checkbox"/>	<input checked="" type="checkbox"/>
 Llantas de aleación de 19" Audi exclusive con diseño de 5 radios dobles		<input checked="" type="checkbox"/>	<input checked="" type="checkbox"/>
 Llantas de aleación de 19" Audi exclusive con diseño de 7 radios dobles <sup>3</sup>		<input checked="" type="checkbox"/>	<input checked="" type="checkbox"/>
 Llantas de aleación de 20" Audi exclusive con diseño de 5 radios segmentados		<input checked="" type="checkbox"/>	<input checked="" type="checkbox"/>
 Llantas de aleación de aluminio de 20" Audi exclusive con diseño de 7 radios dobles, pulidas, de dos colores		<input checked="" type="checkbox"/>	<input checked="" type="checkbox"/>

Equipamiento de serie    Equipamiento opcional    Equipamiento de serie/opcional en función del modelo   — No disponible



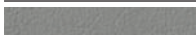

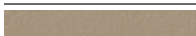











Puede haber diferencias específicas según el país. En su Servicio Oficial Audi local le informarán sobre los equipamientos ofrecidos de serie u opcionales en su país.



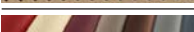



A partir de la página 36 se describe con mayor detalle una selección de los equipamientos.

	A8	A8 L
 Llantas de aleación de aluminio de 20" Audi exclusive con diseño de 7 radios dobles, pulidas brillante, de un color	<input checked="" type="checkbox"/>	<input checked="" type="checkbox"/>
 Llantas de aleación de 20" Audi exclusive con diseño de 10 radios en "Y" <sup>3</sup>	<input checked="" type="checkbox"/>	<input checked="" type="checkbox"/>
 Llantas de aleación de 21" Audi exclusive con diseño de 5 brazos en estructura	<input checked="" type="checkbox"/>	<input checked="" type="checkbox"/>
 Llantas de aleación de 21" Audi exclusive con diseño "Rotor" de 5 brazos	<input checked="" type="checkbox"/>	<input checked="" type="checkbox"/>
 Llantas de aleación de 21" Audi exclusive con diseño "Rotor" de 5 brazos, en acabado de titán mate, abrillantadas	<input checked="" type="checkbox"/>	<input checked="" type="checkbox"/>
 Llantas para invierno ligeras de aluminio de 17" con diseño de 6 brazos (No disponibles en España)	<input checked="" type="checkbox"/>	<input checked="" type="checkbox"/>
 Llantas para invierno de aleación de 18" con diseño de 7 brazos (No disponibles en España)	<input checked="" type="checkbox"/>	<input checked="" type="checkbox"/>
 Llantas para invierno de aleación de 19" con diseño de 5 brazos (No disponibles en España)	<input checked="" type="checkbox"/>	<input checked="" type="checkbox"/>
 Llantas para invierno ligeras de aluminio de 20" con diseño de 10 radios paralelos (No disponibles en España)	<input checked="" type="checkbox"/>	<input checked="" type="checkbox"/>

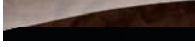
	Página	A8	A8 L
Ruedas con neumáticos con propiedades de rodadura de emergencia		<input checked="" type="checkbox"/>	<input checked="" type="checkbox"/>
Tornillos para ruedas con seguro antirrobo		<input type="checkbox"/>	<input type="checkbox"/>
Kit de reparación de neumáticos		<input checked="" type="checkbox"/>	<input checked="" type="checkbox"/>
Rueda de repuesto compacta		<input type="checkbox"/>	<input type="checkbox"/>
Indicador de control de la presión de los neumáticos		<input type="checkbox"/>	<input type="checkbox"/>
Caja de herramientas		<input type="checkbox"/>	<input type="checkbox"/>
Gato		<input type="checkbox"/>	<input type="checkbox"/>
<b>Asientos para conductor y acompañante</b>	<b>50</b>		
Asientos normales delanteros		<input type="checkbox"/>	<input type="checkbox"/>
Asientos delanteros de confort		<input checked="" type="checkbox"/>	<input checked="" type="checkbox"/>
Asientos de confort delanteros con ventilación de asientos		<input checked="" type="checkbox"/>	<input checked="" type="checkbox"/>
Asientos deportivos de confort delanteros		<input checked="" type="checkbox"/>	<input checked="" type="checkbox"/>
Asientos deportivos de confort delanteros con ventilación de asientos		<input checked="" type="checkbox"/>	<input checked="" type="checkbox"/>
<b>Tapizados para asientos normales delanteros</b>	<b>52</b>		
 Tela Verdi (No disponible en España)		-	-
 Cuero Valcona negro		<input type="checkbox"/>	<input type="checkbox"/>
 Cuero Valcona beige terciopelo		<input checked="" type="checkbox"/>	<input checked="" type="checkbox"/>
<b>Tapizados para asientos de confort delanteros</b>	<b>52</b>		
 Cuero Valcona negro		<input checked="" type="checkbox"/>	<input checked="" type="checkbox"/>
 Cuero Valcona marrón nougat		<input checked="" type="checkbox"/>	<input checked="" type="checkbox"/>
 Cuero Valcona marrón nuez moscada		<input checked="" type="checkbox"/>	<input checked="" type="checkbox"/>
 Cuero Valcona gris titán		<input checked="" type="checkbox"/>	<input checked="" type="checkbox"/>
 Cuero Valcona beige terciopelo		<input checked="" type="checkbox"/>	<input checked="" type="checkbox"/>
 Cuero Valcona beige Atlas		<input checked="" type="checkbox"/>	<input checked="" type="checkbox"/>
 Equipamientos de cuero Audi exclusive		<input checked="" type="checkbox"/>	<input checked="" type="checkbox"/>

<sup>1</sup> De serie para los modelos de 6 cilindros. <sup>2</sup> De serie para los modelos de 8 cilindros. <sup>3</sup> Para informarse sobre la fecha de lanzamiento exacta, consulte a su Servicio Oficial Audi.

	Página	A8	A8 L
<b>Tapizados para asientos de confort delanteros con ventilación de asientos</b>	<b>52</b>		
 Cuero Valcona negro microperforado redondo		■	■
 Cuero Valcona marrón nougat microperforado redondo		■	■
 Cuero Valcona marrón nuez moscada microperforado redondo		■	■
 Cuero Valcona gris titán microperforado redondo		■	■
 Cuero Valcona beige terciopelo microperforado redondo		■	■
 Cuero Valcona beige Atlas microperforado redondo		■	■
 Cuero Valcona marrón balao/blanco nieve¹		■	■
 Cuero Valcona gris plátano/dorado latón¹		■	■
 Cuero natural negro		■	■
 Cuero natural marrón nougat		■	■
 Cuero natural beige terciopelo		■	■
 Equipamientos de cuero Audi exclusive		■	■
<b>Tapizados para asientos deportivos de confort delanteros con y sin ventilación de asientos</b>	<b>52</b>		
 Cuero Valcona negro microperforado anguloso		■	■
 Cuero Valcona marrón nougat microperforado anguloso		■	■
 Cuero Valcona gris titanio microperforado anguloso		■	■
 Cuero Valcona beige terciopelo microperforado anguloso		■	■
 Cuero Unikat marrón nuez moscada²		■	■
 Equipamientos de cuero Audi exclusive		■	■
<b>Paquetes de cuero</b>	<b>56</b>		
Paquete de cuero		■	■
Oferta ampliada del paquete de cuero		■	■
Paquete de cuero integral		■	■

	Página	A8	A8 L
Equipamiento de cuero Audi exclusive (paquete 1)		■	■
Equipamiento de cuero Audi exclusive (paquete 2)		■	■
Equipamiento de cuero Audi exclusive (paquete 3)		■	■
Equipamiento de cuero Audi exclusive (paquete 4)		■	■
<b>Audi design selection</b>	<b>57</b>		
Audi design selection marrón balao		■	■
Audi design selection gris plátano		■	■
<b>Revestimiento interior del techo</b>	<b>57</b>		
Revestimiento interior del techo de tela		□	□
Revestimiento interior del techo de tela negra		■	■
Revestimiento interior del techo y bandeja trasera en Alcantara		■	■
Revestimiento interior del techo y bandeja trasera en Alcantara negra		■	■
Revestimiento interior del techo en Alcantara Audi exclusive		■	■
Bandeja trasera en Alcantara Audi exclusive		■	■
<b>Inserciones decorativas</b>	<b>58</b>		
 Madera de raíz de nogal marrón oscuro/negro brillante		□	□
 Madera de Vavona gris Assam/negro brillante		■	■
 Madera de álamo veteada marrón plata/negro brillante		■	■
 Madera de fresno veteada marrón oro natural/negro brillante		■	■
 Madera de abedul veteada beige perla/negro brillante		■	■
 Madera de fresno veteada marrón terciopelo/negro brillante		■	■

□ Equipamiento de serie ■ Equipamiento opcional □ Equipamiento de serie/opcional en función del modelo — No disponible

Puede haber diferencias específicas según el país. En su Servicio Oficial Audi local le informarán sobre los equipamientos ofrecidos de serie u opcionales en su país.

A partir de la página 36 se describe con mayor detalle una selección de los equipamientos.

	Página	A8	A8 L
 Madera de raíz de nogal marrón oscuro/ aluminio cepillado plata		<input checked="" type="checkbox"/>	<input checked="" type="checkbox"/>
 Madera de Vavona gris Assam/ aluminio cepillado plata		<input checked="" type="checkbox"/>	<input checked="" type="checkbox"/>
 Madera de álamo veteada marrón plata/ aluminio cepillado plata		<input checked="" type="checkbox"/>	<input checked="" type="checkbox"/>
 Madera de fresno veteada marrón oro natural/ aluminio cepillado plata		<input checked="" type="checkbox"/>	<input checked="" type="checkbox"/>
 Madera de abedul veteada beige perla/ aluminio cepillado plata		<input checked="" type="checkbox"/>	<input checked="" type="checkbox"/>
 Madera de fresno veteada marrón terciopelo/ aluminio cepillado plata		<input checked="" type="checkbox"/>	<input checked="" type="checkbox"/>
 Madera de fresno veteada marrón balsámico natural/ aluminio cepillado plata <sup>1</sup>		<input checked="" type="checkbox"/>	<input checked="" type="checkbox"/>
 Madera de fresno veteada gris perla natural/ aluminio cepillado plata <sup>1</sup>		<input checked="" type="checkbox"/>	<input checked="" type="checkbox"/>
 Inserciones decorativas Audi exclusive		<input checked="" type="checkbox"/>	<input checked="" type="checkbox"/>
Asideros en el techo con segmentos de madera		<input checked="" type="checkbox"/>	<input checked="" type="checkbox"/>
Asideros en el techo Audi exclusive con segmentos de madera		<input checked="" type="checkbox"/>	<input checked="" type="checkbox"/>
Acabado de aluminio en el interior		<input type="checkbox"/>	<input type="checkbox"/>
Paquete de aluminio ampliado en el interior		<input checked="" type="checkbox"/>	<input checked="" type="checkbox"/>
<b>Técnica</b>	<b>60</b>		
Suspensión neumática adaptiva		<input type="checkbox"/>	<input type="checkbox"/>
Suspensión neumática adaptiva deportiva		<input checked="" type="checkbox"/>	<input checked="" type="checkbox"/>
Sistema de frenos		<input type="checkbox"/>	<input type="checkbox"/>
Discos de freno cerámicos <sup>2,3</sup>		<input checked="" type="checkbox"/>	<input checked="" type="checkbox"/>
Freno de estacionamiento electromecánico		<input type="checkbox"/>	<input type="checkbox"/>

	Página	A8	A8 L
quattro <sup>4</sup>		<input type="checkbox"/>	<input type="checkbox"/>
quattro <sup>®</sup> con diferencial deportivo <sup>5</sup>		<input checked="" type="checkbox"/>	<input checked="" type="checkbox"/>
Dirección asistida electromecánica		<input type="checkbox"/>	<input type="checkbox"/>
Dirección dinámica		<input checked="" type="checkbox"/>	<input checked="" type="checkbox"/>
tiptronic		<input type="checkbox"/>	<input type="checkbox"/>
Sistema Start-Stop		<input type="checkbox"/>	<input type="checkbox"/>
TDI clean diesel Audi <sup>6</sup>		<input type="checkbox"/>	<input type="checkbox"/>
Sistema de recuperación		<input type="checkbox"/>	<input type="checkbox"/>
Protección contra repostaje incorrecto <sup>6</sup>		<input type="checkbox"/>	<input type="checkbox"/>
Audi cylinder on demand <sup>7</sup>		<input type="checkbox"/>	<input type="checkbox"/>
Active Noise Cancellation <sup>8</sup>		<input type="checkbox"/>	<input type="checkbox"/>
Construcción de la carrocería en aluminio Audi Space Frame (ASF <sup>®</sup> )		<input type="checkbox"/>	<input type="checkbox"/>
Audi drive select		<input type="checkbox"/>	<input type="checkbox"/>
<b>Luces</b>	<b>61</b>		
Xenón plus		<input type="checkbox"/>	<input type="checkbox"/>
Luz adaptativa		<input checked="" type="checkbox"/>	<input checked="" type="checkbox"/>
Faros Audi Matrix de tecnología LED		<input checked="" type="checkbox"/>	<input checked="" type="checkbox"/>
Sensor de luz y lluvia		<input type="checkbox"/>	<input type="checkbox"/>
Luces traseras de tecnología LED		<input type="checkbox"/>	<input type="checkbox"/>
Luces traseras de tecnología LED con intermitentes dinámicos		<input checked="" type="checkbox"/>	<input checked="" type="checkbox"/>
Paquete de iluminación interior y exterior		<input type="checkbox"/>	<input type="checkbox"/>
Iluminación ambiental		<input checked="" type="checkbox"/>	<input checked="" type="checkbox"/>
Luz de freno adaptativa		<input type="checkbox"/>	<input type="checkbox"/>

<sup>1</sup>Solo puede encargarse en combinación con un Audi design selection. <sup>2</sup>Para informarse sobre la fecha de lanzamiento exacta, consulte a su Servicio Oficial Audi. <sup>3</sup>Solo está disponible para los modelos de 8 cilindros. <sup>4</sup>De serie en los modelos quattro. <sup>5</sup>De serie en el 4.2 TDI clean diesel quattro. <sup>6</sup>Solo está disponible para los modelos diésel. <sup>7</sup>Solo está disponible para 4.0 TFSI quattro. <sup>8</sup>De serie para 4.0 TFSI quattro.

	Página	A8	A8 L
<b>Diseño</b>	<b>62</b>		
Nombre/inscripción del modelo		<input type="checkbox"/>	<input type="checkbox"/>
Salidas del sistema de escape de 2 flujos con embellecedores con forma trapezoidal cromados integrados en el parachoques		<input type="checkbox"/>	<input type="checkbox"/>
Molduras de entrada con inserción de aluminio		<input type="checkbox"/>	<input type="checkbox"/>
Molduras de entrada delante personalizadas Audi exclusive		<input checked="" type="checkbox"/>	<input checked="" type="checkbox"/>
Molduras de entrada delante y detrás personalizadas Audi exclusive		<input checked="" type="checkbox"/>	<input checked="" type="checkbox"/>
<b>Manejo</b>	<b>62</b>		
Llave del vehículo		<input type="checkbox"/>	<input type="checkbox"/>
Llave de confort con desbloqueo del maletero controlado por sensor		<input checked="" type="checkbox"/>	<input checked="" type="checkbox"/>
Cierre asistido en las puertas		<input type="checkbox"/>	<input type="checkbox"/>
Mando a distancia universal (HomeLink)		<input checked="" type="checkbox"/>	<input checked="" type="checkbox"/>
Botón Start-Stop del motor		<input type="checkbox"/>	<input type="checkbox"/>
Volante multifunción de cuero con diseño de 4 radios con levas de cambio		<input type="checkbox"/>	<input type="checkbox"/>
Volante multifunción de cuero con diseño de 4 radios con levas de cambio, calefactable		<input checked="" type="checkbox"/>	<input checked="" type="checkbox"/>
Volante multifunción deportivo de cuero con diseño de 3 radios con levas de cambio		<input checked="" type="checkbox"/>	<input checked="" type="checkbox"/>
Volante multifunción deportivo de cuero con diseño de 3 radios con levas de cambio, calefactable		<input checked="" type="checkbox"/>	<input checked="" type="checkbox"/>
Ajuste eléctrico del volante		<input type="checkbox"/>	<input type="checkbox"/>
Aro del volante con segmentos de madera		<input checked="" type="checkbox"/>	<input checked="" type="checkbox"/>
Aro del volante Audi exclusive con segmentos de madera		<input checked="" type="checkbox"/>	<input checked="" type="checkbox"/>
Volante de cuero Audi exclusive		<input checked="" type="checkbox"/>	<input checked="" type="checkbox"/>
Palanca selectora de cuero		<input type="checkbox"/>	<input type="checkbox"/>
Palanca selectora de madera <sup>1</sup>		<input checked="" type="checkbox"/>	<input checked="" type="checkbox"/>
Palanca selectora de madera Audi exclusive		<input checked="" type="checkbox"/>	<input checked="" type="checkbox"/>
Mandos personalizados con cuero Audi exclusive		<input checked="" type="checkbox"/>	<input checked="" type="checkbox"/>

	Página	A8	A8 L
<b>Confort</b>	<b>64</b>		
Techo de cristal practicable/corredizo		<input checked="" type="checkbox"/>	<input type="checkbox"/>
Techo solar practicable/corredizo		<input checked="" type="checkbox"/>	<input checked="" type="checkbox"/>
Techo panorámico de cristal		-	<input checked="" type="checkbox"/>
Cristales antitéticos		<input type="checkbox"/>	<input type="checkbox"/>
Acrilamiento doble/insonorizante		<input checked="" type="checkbox"/>	<input checked="" type="checkbox"/>
Cristales tintados/insonorizantes		<input checked="" type="checkbox"/>	<input checked="" type="checkbox"/>
Cristales tintados/insonorizantes con parabrisas calefactable		<input checked="" type="checkbox"/>	<input checked="" type="checkbox"/>
Cortinilla enrollable eléctricamente para la luneta trasera		<input checked="" type="checkbox"/>	-
Cortinilla enrollable eléctricamente, para la luneta trasera y las lunas de las puertas traseras		<input checked="" type="checkbox"/>	<input type="checkbox"/>
Lunas oscurecidas (cristales privacy)		<input checked="" type="checkbox"/>	<input checked="" type="checkbox"/>
Banqueta trasera		<input type="checkbox"/>	<input type="checkbox"/>
Anclaje ISOFIX y Top Tether para asientos infantiles, en los asientos traseros exteriores		<input type="checkbox"/>	<input type="checkbox"/>
Paquete de asientos traseros individuales		<input checked="" type="checkbox"/>	<input checked="" type="checkbox"/>
Paquete de asientos traseros individuales con consola continua tapizada de cuero		-	<input checked="" type="checkbox"/>
Paquete de asiento trasero de descanso con consola continua tapizada de cuero		-	<input checked="" type="checkbox"/>
Paquete de asientos traseros con aspecto de asientos deportivos		<input checked="" type="checkbox"/>	<input checked="" type="checkbox"/>
Calefacción de los asientos delanteros		<input type="checkbox"/>	<input type="checkbox"/>
Calefacción de asiento delantera y trasera		<input checked="" type="checkbox"/>	<input checked="" type="checkbox"/>
Función de masaje delantera		<input checked="" type="checkbox"/>	<input checked="" type="checkbox"/>
Función de masaje delantera y trasera		<input checked="" type="checkbox"/>	<input checked="" type="checkbox"/>
Ventilación de los asientos delanteros		<input checked="" type="checkbox"/>	<input checked="" type="checkbox"/>
Ventilación de los asientos delanteros y traseros		<input checked="" type="checkbox"/>	<input checked="" type="checkbox"/>

Equipamiento de serie     Equipamiento opcional     Equipamiento de serie/opcional en función del modelo    - No disponible

Puede haber diferencias específicas según el país. En su Servicio Oficial Audi local le informarán sobre los equipamientos ofrecidos de serie u opcionales en su país.

A partir de la página 36 se describe con mayor detalle una selección de los equipamientos.

	A8	A8 L
Reposabrazos central delantero	<input type="checkbox"/>	<input type="checkbox"/>
Reposabrazos de confort central delantero	<input checked="" type="checkbox"/>	<input type="checkbox"/>
Reposabrazos central trasero	<input type="checkbox"/>	<input type="checkbox"/>
Reposacabezas de confort traseros	<input checked="" type="checkbox"/>	<input checked="" type="checkbox"/>
Función de memoria para los asientos normales delanteros	<input checked="" type="checkbox"/>	<input type="checkbox"/>
Climatizador automático de confort	<input type="checkbox"/>	<input type="checkbox"/>
Climatizador automático de confort de 4 zonas <sup>3</sup>	<input checked="" type="checkbox"/>	<input checked="" type="checkbox"/>
Calefacción/ventilación estacionaria	<input checked="" type="checkbox"/>	<input checked="" type="checkbox"/>
Ionizador	<input checked="" type="checkbox"/>	<input checked="" type="checkbox"/>
Toma de corriente de 230 voltios/115 voltios/100 voltios	<input checked="" type="checkbox"/>	<input checked="" type="checkbox"/>
Luces de lectura adicionales en el compartimento posterior	<input checked="" type="checkbox"/>	<input checked="" type="checkbox"/>
Espejo de cortesía y luces de lectura adicionales en el compartimento posterior	-	<input checked="" type="checkbox"/>
Luces de lectura cardánicas en el compartimento posterior Audi exclusive	<input checked="" type="checkbox"/>	<input checked="" type="checkbox"/>
Mesa plegable Audi exclusive	<input checked="" type="checkbox"/>	<input checked="" type="checkbox"/>
Personalización de la mesa plegable Audi exclusive	<input checked="" type="checkbox"/>	<input checked="" type="checkbox"/>
Compartimento de almacenamiento Audi exclusive	-	<input checked="" type="checkbox"/>
Compartimento bar Audi exclusive	-	<input checked="" type="checkbox"/>
Nevera Audi exclusive	<input checked="" type="checkbox"/>	<input checked="" type="checkbox"/>
Reposapiés traseros	-	<input checked="" type="checkbox"/>
Reposapiés traseros Audi exclusive	-	<input checked="" type="checkbox"/>
Alfombrillas delanteras y traseras	<input type="checkbox"/>	<input type="checkbox"/>
Alfombrillas Audi exclusive	<input checked="" type="checkbox"/>	<input checked="" type="checkbox"/>
Moqueta y alfombrillas Audi exclusive	<input checked="" type="checkbox"/>	<input checked="" type="checkbox"/>
Encendedor y cenicero	<input type="checkbox"/>	<input type="checkbox"/>
Paquete para no fumadores	<input checked="" type="checkbox"/>	<input checked="" type="checkbox"/>

	Página	A8	A8 L
<b>Transporte</b>	<b>68</b>		
Tapa del maletero de apertura y cierre eléctricos		<input checked="" type="checkbox"/>	<input checked="" type="checkbox"/>
Preinstalación para enganche de remolque <sup>2</sup>		<input checked="" type="checkbox"/>	<input checked="" type="checkbox"/>
Enganche de remolque		<input checked="" type="checkbox"/>	<input checked="" type="checkbox"/>
Paquete maletero		<input checked="" type="checkbox"/>	<input checked="" type="checkbox"/>
Compartimentos portaobjetos		<input type="checkbox"/>	<input type="checkbox"/>
Posavasos		<input type="checkbox"/>	<input type="checkbox"/>
Dispositivo de carga		<input checked="" type="checkbox"/>	<input checked="" type="checkbox"/>
Bolsa para esquís/snowboards		<input checked="" type="checkbox"/>	<input checked="" type="checkbox"/>
<b>Seguridad</b>	<b>69</b>		
Retrovisores exteriores con intermitentes de tecnología LED integrados, orientables, calefactables y escamoteables eléctricamente, incluye función de orientación automática hacia el bordillo para el retrovisor en el lado del acompañante		<input type="checkbox"/>	-
Retrovisores exteriores, antideslumbrantes automáticos en ambos lados, incluye función de orientación automática hacia el bordillo para el retrovisor en lado del acompañante		<input checked="" type="checkbox"/>	-
Retrovisores exteriores, antideslumbrantes automáticos en ambos lados, función memoria, incluye función orientación automática hacia bordillo para retrovisor en lado acompañante		<input checked="" type="checkbox"/>	<input type="checkbox"/>
Retrovisor interior antideslumbrante automático		<input type="checkbox"/>	<input type="checkbox"/>
Protección contra impactos laterales		<input type="checkbox"/>	<input type="checkbox"/>
Airbags		<input type="checkbox"/>	<input type="checkbox"/>
Interruptor de desactivación del airbag del acompañante		<input type="checkbox"/>	<input type="checkbox"/>
Sistema de reposacabezas integral		<input type="checkbox"/>	<input type="checkbox"/>
Cinturones de seguridad		<input type="checkbox"/>	<input type="checkbox"/>
Cinturones de seguridad Audi exclusive		<input checked="" type="checkbox"/>	<input checked="" type="checkbox"/>
Sistema de alarma antirrobo		<input type="checkbox"/>	<input type="checkbox"/>
Preinstalación para el asistente de localización		<input checked="" type="checkbox"/>	<input checked="" type="checkbox"/>
Pilotos de aviso y control		<input type="checkbox"/>	<input type="checkbox"/>
Triángulos de emergencia		<input type="checkbox"/>	<input type="checkbox"/>
Botiquín		<input type="checkbox"/>	<input type="checkbox"/>

<sup>1</sup> No puede encargarse en combinación con la inserción decorativa de madera de fresno veteada marrón balsámico natural. <sup>2</sup> El set para el postequipamiento del enganche de remolque está disponible en Accesorios Originales Audi.

<sup>3</sup> De serie para 4.0 TFSI y 4.2 TDI.

	Página	A8	A8 L
<b>Sistemas de asistencia</b>	<b>69</b>		
Audi parking system plus		<input type="checkbox"/>	<input type="checkbox"/>
Asistente de estacionamiento Audi park assist*		<input checked="" type="checkbox"/>	<input checked="" type="checkbox"/>
Cámara de marcha atrás		<input checked="" type="checkbox"/>	<input checked="" type="checkbox"/>
Cámaras de entorno		<input checked="" type="checkbox"/>	<input checked="" type="checkbox"/>
Asistente de arranque		<input type="checkbox"/>	<input type="checkbox"/>
Audi active lane assist		<input checked="" type="checkbox"/>	<input checked="" type="checkbox"/>
Audi side assist con Audi pre sense rear incluido		<input checked="" type="checkbox"/>	<input checked="" type="checkbox"/>
adaptive cruise control con función Stop&Go, incluye el Audi pre sense front		<input checked="" type="checkbox"/>	<input checked="" type="checkbox"/>
Audi pre sense basic		<input type="checkbox"/>	<input type="checkbox"/>
Paquete de asistencia con Audi pre sense plus incluido		<input checked="" type="checkbox"/>	<input checked="" type="checkbox"/>
Asistente de visión nocturna*		<input checked="" type="checkbox"/>	<input checked="" type="checkbox"/>
Indicación del límite de velocidad basado en reconocimiento de señales		<input checked="" type="checkbox"/>	<input checked="" type="checkbox"/>
Head-up display		<input checked="" type="checkbox"/>	<input checked="" type="checkbox"/>
Audi drive select		<input type="checkbox"/>	<input type="checkbox"/>
Control de velocidad de crucero (tempomat)		<input type="checkbox"/>	<input type="checkbox"/>
Asistencia en la frenada en caso de colisión		<input type="checkbox"/>	<input type="checkbox"/>
Sistema antibloqueo (ABS)		<input type="checkbox"/>	<input type="checkbox"/>
Control electrónico de tracción (ASR)		<input type="checkbox"/>	<input type="checkbox"/>
Bloqueo electrónico del diferencial (EDS)		<input type="checkbox"/>	<input type="checkbox"/>
Control electrónico de estabilización (ESC)		<input type="checkbox"/>	<input type="checkbox"/>

	Página	A8	A8 L
<b>Infotainment</b>	<b>71</b>		
Sistema de información al conductor con pantalla en color		<input type="checkbox"/>	<input type="checkbox"/>
Recomendación de pausa		<input type="checkbox"/>	<input type="checkbox"/>
MMI®		<input type="checkbox"/>	<input type="checkbox"/>
MMI® touch		<input checked="" type="checkbox"/>	<input checked="" type="checkbox"/>
MMI® Navegación plus con MMI® touch		<input checked="" type="checkbox"/>	<input checked="" type="checkbox"/>
Audi music interface		<input checked="" type="checkbox"/>	<input checked="" type="checkbox"/>
Datos de navegación (disco duro)		<input checked="" type="checkbox"/>	<input checked="" type="checkbox"/>
Instalación básica manos libres "Bluetooth"		<input checked="" type="checkbox"/>	<input checked="" type="checkbox"/>
Preinstalación para móvil (Bluetooth)		<input checked="" type="checkbox"/>	<input checked="" type="checkbox"/>
Audi connect: teléfono Audi bluetooth online		<input checked="" type="checkbox"/>	<input checked="" type="checkbox"/>
Auriculares para teléfono Audi delanteros		<input checked="" type="checkbox"/>	<input checked="" type="checkbox"/>
Auriculares para teléfono Audi delanteros y traseros		<input checked="" type="checkbox"/>	<input checked="" type="checkbox"/>
Equipo de radio MMI® plus		<input type="checkbox"/>	<input type="checkbox"/>
Receptor de radio digital		<input checked="" type="checkbox"/>	<input checked="" type="checkbox"/>
Receptor de TV digital		<input checked="" type="checkbox"/>	<input checked="" type="checkbox"/>
Audi sound system		<input type="checkbox"/>	<input type="checkbox"/>
BOSE Surround Sound		<input checked="" type="checkbox"/>	<input checked="" type="checkbox"/>
Bang & Olufsen Advanced Sound System		<input checked="" type="checkbox"/>	<input checked="" type="checkbox"/>
Reproductor de DVD/CD con cargador		<input checked="" type="checkbox"/>	<input checked="" type="checkbox"/>
Rear Seat Entertainment		<input checked="" type="checkbox"/>	<input checked="" type="checkbox"/>
<b>Garantía adicional Audi</b>	<b>73</b>		
Garantía adicional Audi		<input checked="" type="checkbox"/>	<input checked="" type="checkbox"/>

Equipamiento de serie     Equipamiento opcional     Equipamiento de serie/opcional en función del modelo    — No disponible

Puede haber diferencias específicas según el país. En su Servicio Oficial Audi local le informarán sobre los equipamientos ofrecidos de serie u opcionales en su país.

A partir de la página 36 se describe con mayor detalle una selección de los equipamientos.

Equipamiento del Audi A8 mostrado en las imágenes (pág. 4–13):

Pintura de la carrocería: plata Florete metalizado

Llantas: llantas en tecnología de aluminio con diseño de 10 brazos, iridio, gris en color de contraste

Tapizados de los asientos: Cuero Valcona beige Atlas

Inserciones decorativas: zona superior de la inserción decorativa de madera de álamo veteadas marrón plata;  
zona inferior de la inserción decorativa en negro brillante; Oferta ampliada de acabado de aluminio en el interior

Equipamiento del Audi A8 L mostrado en las imágenes (pág. 14–17):

Pintura de la carrocería: gris Oolong metalizado

Llantas: llantas forjadas de aluminio con diseño de 10 radios paralelos, pulidas parcialmente,

Tapizados de los asientos: cuero Unikat marrón nuez moscada

Inserciones decorativas: zona superior de la inserción decorativa de madera de raíz de nogal marrón oscuro;  
zona inferior de la inserción decorativa de aluminio cepillado plata

## Equipamientos Audi A8/A8 L

Accesorios Originales Audi	74, 75	Calefacción/ventilación de estacionamiento	66
Active Noise Cancellation	60	Calefacciones de asiento	66
Advanced Sound System de Bang & Olufsen	72	Cámara de marcha atrás	69
Airbags	85	Cámaras de entorno	69
Alarma antirrobo	69	Carrocería de construcción Audi Space Frame (ASF®)	60
Alfombrillas	67, 85	Cierre asistido para las puertas	62
Anclaje ISOFIX y Top Tether para asientos infantiles en los asientos traseros exteriores	65	Cinturones de seguridad	85
Apoyabrazos central de confort delantero	66	Cinturones de seguridad Audi exclusive	69
Apoyabrazos centrales	85	Climatizadores automáticos de confort	66
Aros del volante con elementos de madera	63	Compartimento Audi exclusive	67
Asideros en el techo con segmentos de madera	58	Compartimento bar Audi exclusive	68
Asientos de confort delanteros	51	Compartimento refrigerado Audi exclusive	68
Asientos deportivos de confort delanteros	50	Compartimientos	85
Asientos normales delanteros	51	Control automático de la velocidad	70
Asistente de aparcamiento con indicación del entorno	69	Control de cruce adaptativo con función Stop & Go y Audi pre sense front incluido	70
Asistente de arranque	86	Control electrónico de estabilización (ESC)	86
Asistente de frenado en colisión en cadena	70	Control electrónico de tracción (ASR)	86
Asistente de visión nocturna	70	Cortinillas parasol	64
Audi active lane assist	70	Cristal aislante/insonorizante	64
Audi connect con teléfono Audi incluido	71	Cristales antitérmicos	84
Audi cylinder on demand	83	Cristales dobles/aislantes	64
Audi design selection gris plátano	41, 57	Datos de navegación (disco duro)	86
Audi design selection marrón balao	40, 57	Dirección asistida electromecánica	60
Audi drive select	60	Dirección dinámica	60
Audi exclusive	42-45	Dispositivo de carga	69
Audi music interface	72	Dispositivo de carga con bolsa portaesquí/snowboards extraíble	69
Audi parking system plus	69	Encendedor y cenicero	67
Audi pre sense basic	70	Enganche de remolque	68
Audi side assist con Audi pre sense rear incluido	70	Equipamientos de tela/cuero Audi exclusive	44, 45
Audi Sound System	72	Equipamientos de tela/cuero	52-55
Audi TDI clean diesel	60	Equipo de sonido BOSE	72
Auriculares delanteros para teléfono Audi	72	Espejo de cortesía y luces de lectura adicionales en la parte trasera	67
Auriculares delanteros y traseros para teléfono Audi	72	Faros de tecnología LED	61
Bandeja abatible Audi exclusive	67	Faros Led Audi Matrix	61
Bandeja trasera en Alcantara Audi exclusive	57	Freno de aparcamiento electromecánico	83
Banqueta trasera	65	Frenos cerámicos	60
Bloqueo electrónico del diferencial (EDS)	86	Función de memoria para asientos normales delanteros	66
Botiquín	85	Funciones de masaje	66
Botón de arranque y parada del motor (Engine-Start-Stop)	84	Garantía adicional Audi	73
Botón MMI®	71	Gato	81
Caja de herramientas	81	Indicación de control de presión de neumáticos	81
		Inserciones decorativas	58, 59

## Equipamientos Audi A8/A8 L

Instalación básica manos libres "Bluetooth" para teléfono móvil	72	Paquetes para asientos traseros	65
Instalación manos libres "Bluetooth" para teléfono móvil	72	Personalización de la bandeja plegable Audi exclusive	67
Interruptor de desactivación del airbag del acompañante	85	Pilotos de aviso y control	85
Ionizador	66	Pinturas de la carrocería	46, 47
Limitador de velocidad basado en los datos de la cámara	70	Posavasos	85
Llantas/Neumáticos	48, 49	Preinstalación para asistente de localización	85
Llave con control remoto	62	Preinstalación para enganche de remolque	85
Llave de confort con desbloqueo de la tapa del maletero mediante sensores incluido	62	Protección contra error en el repostaje	83
Luces de lectura adicionales en la parte trasera	67	Protección contra impactos laterales	85
Luces de lectura de Cardán Audi exclusive en la parte trasera	67	quattro®/quattro® con diferencial deportivo	60
Luces traseras de tecnología LED	62	Receptor de radio digital	72
Luces traseras en tecnología LED con intermitentes dinámicos	62	Receptor de TV digital	72
Lunas tintadas oscuras (Lunas Privacy)	64	Recomendación de pausa	86
Luz ambiental	61	Recuperación	83
Luz de freno adaptativa	83	Regulación eléctrica del volante	84
Mando a distancia universal (HomeLink)	62	Reposacabezas traseros de confort	66
Mandos de cuero Audi exclusive	63	Reposapiés traseros	67
MMI®	71	Reproductor de DVD/CD con cargador	72
MMI® navegación plus con botón MMI	71	Retrovisor interior antideslumbrante automático	85
MMI® Radio plus	72	Retrovisores exteriores	85
Molduras de entrada con inserción de aluminio	62	Revestimiento interior del techo	57
Molduras de entrada personalizadas delanteras y traseras Audi exclusive	62	Rueda de repuesto compacta	81
Moqueta y alfombrillas Audi exclusive	67	Sensor de lluvia/luz	83
Neumáticos con propiedades de rodadura de emergencia	81	Set de reparación de neumáticos	81
Nombre del modelo/inscripción	84	Sistema antibloqueo de frenos (ABS)	86
Óptica de aluminio en el interior	58	Sistema de frenos	83
Palanca de cambio	63	Sistema de información al conductor con pantalla de color	71
Pantalla Head-up	70	Sistema de reposacabezas integral	85
Pantallas multimedia traseras	73	Sistema Start-Stop	60
Paquete de asistencia con Audi pre sense plus incluido	70	Suspensión neumática adaptativa	60
Paquete de iluminación interior y exterior	62	Suspensión neumática adaptativa deportiva	60
Paquete de maletero	68	Tapa del maletero de apertura y cierre eléctricos	68
Paquete no fumador	67	Techo panorámico de cristal	64
Paquete óptica de aluminio ampliada en el interior	58	Techo panorámico de cristal corredizo/abatible	64
Paquete para asientos traseros en óptica de asientos deportivos	66	Techo solar panorámico de cristal corredizo	64
Paquetes de cuero	56	tiptronic	60
		Toma de corriente de 230 voltios/115 voltios/100 voltios	67
		Tornillos de ruedas con seguro antirrobo	81
		Triángulos de emergencia	85
		Tubos de escape	84
		Ventilaciones de asiento	66
		Volantes	62, 63
		Xenón plus	61



# Descubra



## Experiencia Audi

La fascinación Audi se vive de muy diversas maneras. Por ejemplo, en el salón Audi City de Londres tendrá acceso digital a todos los modelos a tamaño natural y en tiempo real. Naturalmente, también merece la pena visitar una de las grandes ferias de automoción. Aquí es donde Audi presenta siempre sus nuevos modelos y le ofrece una perspectiva de cómo se define el futuro "A la vanguardia de la técnica". Si desea descubrir la manera en que Audi pone en práctica su lema actualmente, hallará contenidos fascinantes en el especial en línea "A la vanguardia de la técnica" en [www.audi.es](http://www.audi.es). Pero también puede resultar interesante una mirada al pasado: en el

museum mobile de Audi en Ingolstadt, la historia y la alta tecnología van de la mano. Están expuestos un total de 130 objetos históricos que establecen una simbiosis fascinante con las más modernas formas de presentación. Además, la Audi driving experience le permitirá vivir experiencias de conducción apasionantes y variadas con los modelos Audi actuales. Aquí se combina el placer de conducción puro con valiosos efectos didácticos. De ello se encarga un equipo de instructores especialmente preparados y altamente cualificados, quienes le ayudan a optimizar sus aptitudes como conductor mediante consejos prácticos.





## Responsabilidad

La actuación responsable es un principio fundamental firmemente anclado en la estrategia de Audi. Junto al éxito económico y la competitividad internacional, también revisten un papel de máxima importancia la responsabilidad ante los empleados y la sociedad, así como la preservación del medio ambiente y de los recursos. Tanto en los detalles – los catálogos se imprimen en papel con certificado FSC – como en general, Audi desarrolla automóviles que no solo son deportivos y emocionales, sino que alcanzan una eficiencia cada vez mayor. Con sus productos, Audi tiene como

objetivo posibilitar a largo plazo la movilidad neutra en cuanto a CO<sub>2</sub>. Esta filosofía integral también incluye la renovación paso a paso de sus plantas con el propósito de lograr una producción neutra en cuanto a CO<sub>2</sub>. Además, Audi se involucra en la sociedad, sobre todo en los ámbitos de la formación, la técnica y los asuntos sociales. En Audi, la sostenibilidad está estrechamente ligada a una visión de futuro: con la Audi Urban Future Initiative, Audi investiga, en colaboración con expertos internacionales, los desafíos urbanos del futuro y las tendencias en torno al tema de la movilidad.

# el mundo Audi.



Quien se decide por un Audi, se está decidiendo por una marca que ofrece mucho más. Más individualidad. Más exclusividad. Más fascinación.

## Espíritu de equipo

La competición deportiva constituye uno de los estímulos de la marca. Desde hace años, Audi se cuenta entre los vencedores de diversas series de carreras, como por ejemplo la 24 Horas de Le Mans o el Campeonato Alemán de Turismos. Los valores que presiden muchas disciplinas deportivas también son aplicables a Audi: precisión, pasión y técnica. Así pues, no es casual que Audi actúe desde hace ya muchos años también como patrocina-

dor en el ámbito deportivo. Por ejemplo, por lo que respecta a los deportes de invierno Audi es desde hace casi tres décadas el principal patrocinador de la Federación Alemana de Esquí (DSV) y además colabora con otros 14 equipos alpinos nacionales. En el ámbito futbolístico apoyamos a clubes nacionales e internacionales. Además, Audi es socio colaborador de la Confederación Alemana de Deportes Olímpicos.

## www.audi.es

Encontrará la información sobre todos estos temas en nuestro sitio web: [www.audi.es](http://www.audi.es).



[www.audi.es](http://www.audi.es)



[www.audi.es/driving](http://www.audi.es/driving)



[configurador.audi.es](http://configurador.audi.es)



[www.audi.es/cr](http://www.audi.es/cr)



[www.audi.es/a-la-vanguardia-de-la-tecnica](http://www.audi.es/a-la-vanguardia-de-la-tecnica)



El contenido del presente catálogo tiene carácter meramente informativo, y por tanto tiene como único objetivo constituir un elemento orientativo y de ayuda para facilitar información general, no particular, ni específica, sobre los vehículos a los que se refiere.

En consecuencia, los datos obrantes en el presente catálogo no deben tomarse en consideración para la eventual decisión de adquisición de un vehículo. Para ello, para concertar y/o clarificar alguno o varios de los datos citados en el mismo, así como para formalizar un pedido concreto, o para cualquier otra cuestión que sea de su interés, le rogamos contacte con alguno de los Concesionarios Oficiales Audi al objeto de que le informen pormenorizadamente sobre las especiales características, equipamiento de serie, opcionales, precio, datos, campañas, promociones, disponibilidad de unidades, plazo de entrega, período de fabricación, etc. de los vehículos aquí referenciados.

Le recordamos que la compañía fabricante y/o Volkswagen-Audi España, S.A. efectúan constantes mejoras en sus vehículos a fin y efecto de adaptarlos a las necesidades específicas de los clientes así como al objeto de incorporar en los mismos, en la medida de lo posible, los avances técnicos disponibles en cada momento.

Es por ello por lo que los equipamientos, datos y características de los vehículos aquí referenciados son los disponibles generalmente a la fecha de edición de este catálogo y, por tanto, deben entenderse sin perjuicio de aquellas particularidades que pueden existir en cada caso atendiendo a la disponibilidad de modelos y al mercado al que va dirigido.

Este vehículo y todos sus componentes así como los recambios originales, han sido diseñados y fabricados atendiendo a la Normativa Legal destinada a prevenir y reducir al mínimo la repercusión en el Medio Ambiente, mediante la utilización y valoración de materiales reciclados/reciclables, adoptando las medidas dirigidas a conseguir un adecuado reciclado para la conservación y mejora de la calidad ambiental.

A fin de cumplir con los objetivos de descontaminación y fomento del reciclado y reutilización de componentes de los vehículos al final de su vida útil, se ha creado en España una extensa Red de Centros Autorizados, bajo la denominación de SIGRAUTO (para consultas [www.sigrauto.es](http://www.sigrauto.es)), que garantizan su adecuado tratamiento medioambiental, a los cuales deberá dirigirse para la entrega, sin desmontaje previo de componentes del vehículo. El Centro Autorizado facilitará el Certificado de Destrucción para obtener la baja en la DGT.

Este catálogo de producto ha sido confeccionado con fibra de papel sin cloro.

**AUDI AG**

85045 Ingolstadt

[www.audi.es](http://www.audi.es)

Válido desde septiembre 2013

Impreso en Alemania

333/1230.82.61

