

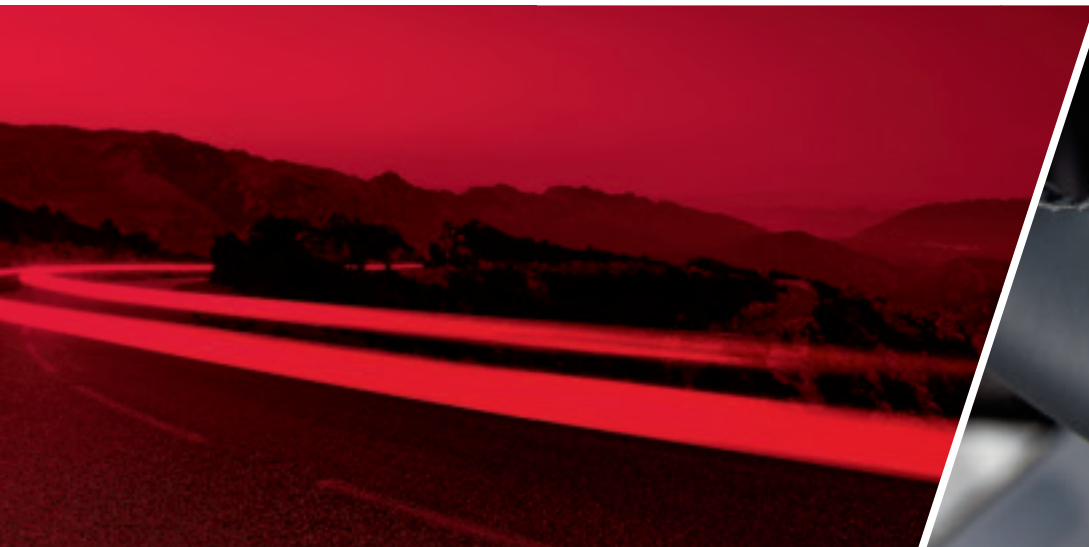

# S8

 Audi S8

A la vanguardia de la técnica 





Página	
Fascinación	
4	Audi S8
Técnica	
20	TFSI® con cylinder on demand
22	quattro® con diferencial deportivo
24	Tren de rodaje/frenos cerámicos
26	Faros de tecnología LED
28	MMI® – Multi Media Interface
29	Audi connect
Equipamientos	
30	Pinturas de la carrocería
32	Asientos/tapizados de los asientos
38	Revestimiento interior del techo
39	Inserciones decorativas
40	Llantas/neumáticos
42	Luces y retrovisores
42	Equipamientos de exterior
43	Equipamientos de interior
45	Infotainment
47	Sistemas de asistencia
48	Técnica
49	Garantía adicional Audi
Otros	
50	Datos técnicos
51	Dimensiones
52	Índice
56	Fascinación Audi

Los equipamientos de los automóviles mostrados en las imágenes se encuentran en la página 55.  
Los valores de consumo de combustible y emisiones de CO<sub>2</sub> se encuentran en la pág. 50.



## El arte de utilizar la fuerza de un modo inteligente.

El nuevo Audi S8 no sólo convence por su comportamiento dinámico. Además, personifica de un modo inimitable nuestra exigencia de ir siempre más allá. Más confort. Más prestaciones. Más eficiencia. Esta filosofía ha creado una de las berlinas de lujo más deportivas de nuestro tiempo: el nuevo Audi S8.

Los valores de consumo de combustible y emisiones de CO<sub>2</sub> se encuentran en la pág. 50.



## Hay algo más importante que concentrar una gran fuerza: emplearla en el momento justo.

Las altas prestaciones no necesitan necesariamente un elevado consumo, y el motor del nuevo Audi S8 lo demuestra. Con el innovador sistema “Audi cylinder on demand” solo emplea la fuerza concentrada de sus ocho cilindros cuando verdaderamente la necesita. Si la resistencia a la rodadura es baja, cuatro de los ocho cilindros se desconectan automáticamente. A partir de ese momento, el Audi S8 sigue funcionando en modo parcial y reduce el consumo de combustible y el nivel de emisiones, sin que por ello queden afectados ni el confort ni la dinámica de marcha. Y para utilizar con mayor eficiencia aún los 520 CV (382 kW) de potencia del motor TFSI 4.0, el Audi S8 se ha equipado además con los sistemas Start-Stop y Recuperación de energía. Y así, a sus características de lujo añade las cualidades de un deportista de élite que aplica la fuerza y la resistencia con inteligencia, para lograr una dinámica sobresaliente junto con una elevada eficiencia.

Los valores de consumo de combustible y emisiones de CO<sub>2</sub> se encuentran en la pág. 50.









De 0 a 100 en solo 4,2 segundos, gracias a un potente motor y a una construcción ligera única: bajo la pintura de la carrocería efecto cristal opcional en Plata Prisma se esconde el Audi Space Frame, una estructura de aluminio ligera, desarrollada durante un largo proceso de reflexión, que hace posible una conducción todavía más dinámica y eficiente. Por su parte, la tracción integral permanente quattro® con diferencial deportivo mejora el comportamiento hasta el máximo nivel, ya que proporciona al Audi S8 una elevada tracción en casi todos los tipos de superficie. Los nuevos frenos cerámicos\* opcionales ofrecen altas prestaciones y detienen el automóvil de un modo contundente.

Los valores de consumo de combustible y emisiones de CO<sub>2</sub> se encuentran en la pág. 50.

\*Por favor, consulte las características de los frenos cerámicos en la web [www.audi.es](http://www.audi.es) o en su concesionario Audi.







## Deportividad de lujo: el tren de rodaje.

Con el Audi drive select, en el Audi S8 tendrá a su disposición cinco modos. Podrá elegir entre un estilo de conducción especialmente confortable, una configuración dinámica, que mantiene el equilibrio entre el confort y la dinámica, un modo marcadamente deportivo y otro modo pensado para ahorrar carburante. Y para completar las posibilidades de configuración, existe la quinta opción: individual. Con este modo podrá adaptar el carácter del automóvil exactamente a sus preferencias. Basta con pulsar un botón. Por ejemplo, el Audi drive select influye también en la curva característica de la dirección dinámica. A velocidades altas, proporciona una excelente conducción en línea recta, mientras que a velocidades bajas, las reacciones a sus órdenes al volante serán aún más rápidas. Para conseguir una mayor deportividad en cada curva.

Los valores de consumo de combustible y emisiones de CO<sub>2</sub> se encuentran en la pág. 50.



La más alta deportividad puede conducirse, pero además puede verse. La parrilla singleframe S8, de nuevo diseño, en gris platino con tirantes dobles cromados, define un frontal deportivo. Las entradas de aire laterales en estética S están lacadas en negro brillante e incluyen un tirante transversal en óptica de aluminio. Los retrovisores exteriores y el ancho parachoques con una franja en óptica de aluminio concuerdan perfectamente con la imagen de un atleta con gran estilo. Las llantas de aleación de 21" específicas S opcionales en diseño de radios triples subrayan esta imagen de gran potencia. En la zaga, las salidas dobles del sistema de doble flujo en óptica cromada y el difusor en óptica de aluminio/gris platino dan forma a un impactante final. La intensidad y el brillo del color de la pintura de la carrocería efecto cristal opcional en Plata Prisma redondean la extraordinaria impresión de conjunto.

Los valores de consumo de combustible y emisiones de CO<sub>2</sub> se encuentran en la pág. 50.









## Acelerar con potencia, reclinarsse relajado, o ambas cosas.

En el interior reina una atmósfera intensa. Desde el volante multifunción deportivo de cuero con costuras en color de contraste hasta el emblema S: cada uno de sus elementos personifica una deportividad lujosa combinada con el confort. El cuadro de instrumentos gris con indicaciones en blanco y las levas de cambio y pedales en óptica de aluminio son solo algunos ejemplos. Las inserciones decorativas así como la palanca de cambio en fibra de carbono Atlas confieren al interior una calidad muy exclusiva. Al entrar en el automóvil, la comodidad no va en detrimento del estilo. Las molduras de entrada iluminadas con emblema S8: calidad y atractivo al mismo tiempo.

Los valores de consumo de combustible y emisiones de CO<sub>2</sub> se encuentran en la pág. 50.



Una sujeción lateral firme y una comodidad impresionante: el asiento deportivo de confort de serie en diseño S tapizado en cuero Valcona plata lunar con acolchado de rombos. Las costuras, los ribetes y la tira vertical son en color de contraste gris acero, exclusivamente para el Audi S8. El asiento se ajusta eléctricamente en posición longitudinal, altura e inclinación, en distintos niveles, para que usted siempre pueda disfrutar de su posición del asiento preferida. La regulación neumática de los laterales del asiento los ajusta perfectamente a usted, mientras que el apoyo lumbar neumático proporciona una buena dosis de relajación incluso en los trayectos largos. Como opción, dispone de calefacción y ventilación de asiento y función de masaje. Un detalle de gran atractivo: el botón de arranque que, con su aro rojo, pone de relieve la fuerza que desarrolla el motor.

Los valores de consumo de combustible y emisiones de CO<sub>2</sub> se encuentran en la pág. 50.

Experiencia de  
conducción



Si desea experimentar el Audi S8 en acción, enfoque este Código QR con su teléfono móvil y fotografíelo. O pinche el siguiente link: [www.audi.es/s8film](http://www.audi.es/s8film).







Nuevo Audi S8. Su técnica sienta nuevos estándares, su óptica impresiona. Su confort entusiasma, su inteligencia fascina. Observarlo constituye un placer, y es un placer aún mayor conducirlo. Experimente en el Audi S8 un modo absolutamente nuevo de disfrutar de una refinada deportividad.

Los valores de consumo de combustible y emisiones de CO<sub>2</sub> se encuentran en la pág. 50.



La fuerza y  
la inteligencia  
se alían.

Motor TFSI® con Audi  
cylinder on demand.

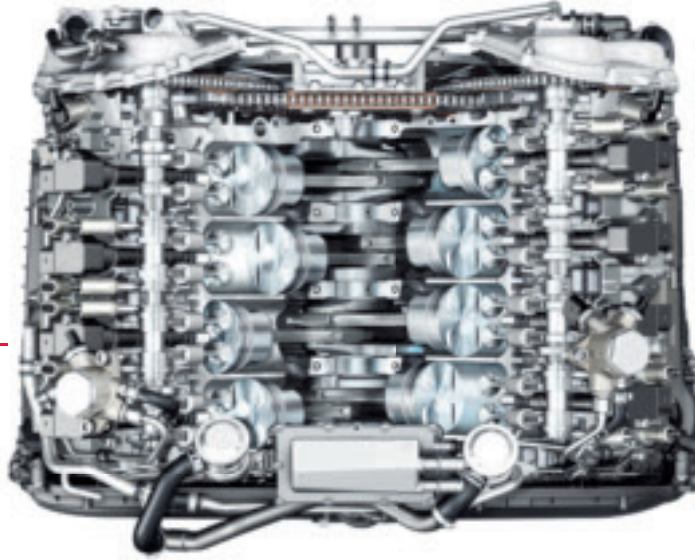

El Audi S8 incorpora un motor TFSI 4.0 V8, que dispone del nuevo e innovador Audi cylinder on demand. Mediante este sistema, en el modo de funcionamiento parcial, sólo actúan cuatro de los ocho cilindros, sin que usted pueda apreciar la diferencia. El motor sigue funcionando con toda su potencia y de un modo silencioso, pero consumiendo menos combustible y emitiendo menos CO<sub>2</sub>.

En Audi lo definimos con la expresión “Intelligent performance”. El Audi cylinder on demand desconecta de modo selectivo sólo los cilindros selec-

cionados, dos por cada línea de cilindros. De este modo, el motor es extraordinariamente silencioso incluso funcionando de modo parcial. La desconexión se rige por distintos factores: si el número de revoluciones se sitúa entre 930 y 3.500, y usted circula como mínimo en tercera marcha. Si no necesita toda la potencia de los ocho cilindros, el Audi valvelift system cierra las válvulas de admisión y escape y desconecta la inyección y el encendido de los cilindros afectados. Eso significa que ni se aspirará aire, ni se inyectará carburante, ni se emitirán gases. En otras palabras: los valores de consumo de combustible y de emisio-

nes de gases mejorarán sensiblemente. Además, el motor TFSI 4.0 V8 está equipado con los sistemas Start-Stop y recuperación de energía, y, por descontado, cumple la normativa europea de emisiones EU5. El propulsor trabaja con el sistema Audi valvelift, que genera un par motor más elevado, con un mínimo consumo. La tracción integral permanente quattro® con diferencial deportivo proporciona un gran potencial dinámico al propulsor.

Gracias a su capacidad de reacción espontánea y a su extraordinario despliegue de potencia en todo

Curva de la potencia del motor

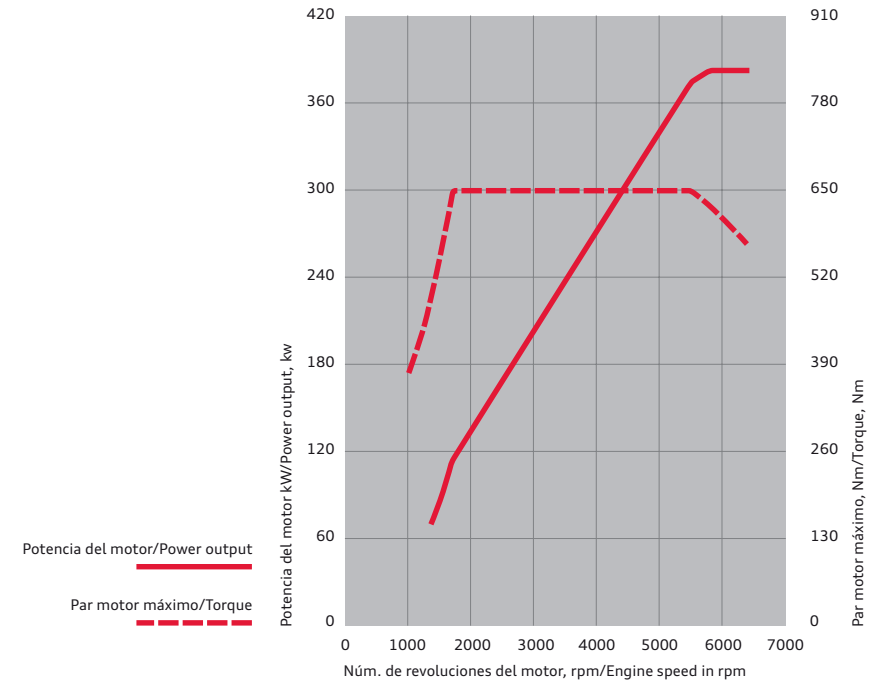



# Con quattro® creamos uno de los mejores sistemas de tracción integral del mundo.

## Naturalmente, para nosotros no fue suficiente.

quattro® es una tracción integral permanente. Si las ruedas de uno de los ejes del automóvil pierden adherencia a la calzada y amenazan con derrapar, la fuerza de tracción, de un modo automático y permanente, se dirigen mediante el diferencial central al otro eje para mejorar la tracción. La distribución básica es de 40 : 60, es decir, el 40 % de la fuerza de tracción al eje delantero y 60 % al trasero. Las ventajas: mejor tracción al acelerar y mayor seguridad gracias a una extraordinaria adherencia a la calzada. Pero basta de técnica. Lo que de verdad convierte a quattro en algo único es precisamente la sensación que transmite de “Estar pegado a la carretera”, dicen nuestros clientes. Nosotros lo expresamos así: quattro

proporciona un mayor contacto con la carretera y, en consecuencia, mayor seguridad.

La tracción quattro® con diferencial deportivo opcional intensifica más aún esa inimitable sensación. Al cambiar de dirección y en las curvas, los vehículos se inclinan. Se trata de un efecto físico habitual: un cuerpo en movimiento siempre se opone a un cambio de dirección. Los neumáticos elásticos y la posición del tren de rodaje se tensan hasta que el automóvil sigue la nueva dirección. Al acelerar en las curvas, el eje delantero se descarga y no puede transmitir tanta fuerza transversal a los neumáticos, por lo que el vehículo realiza un subviraje.

Con el diferencial deportivo en el eje trasero, esta tendencia se contrarresta considerablemente. Porque el diferencial del eje trasero de quattro se extiende cada vez a derecha e izquierda respectivamente para conseguir una unidad de superposición con dos niveles de ensamblaje. Dichos niveles son los responsables de que cada una de las ruedas del eje trasero reciba un par motor de tracción distinto.

Un accionador electrohidráulico se encarga de gestionar los embragues. Según, por ejemplo, el ángulo de dirección, la aceleración transversal, el ángulo de giro y la velocidad de marcha, la unidad de control calcula, para cada situación

de marcha concreta, la distribución adecuada de los pares de rotación. Así, al cambiar de dirección o al acelerar en una curva, dirige la fuerza a la rueda trasera del exterior de la curva.

El diferencial deportivo tiene un tiempo de reacción inferior a 100 milésimas de segundos, es decir, más rápido aún que el ESP. Y mientras que este solo puede reaccionar ante una clara diferencia entre el ángulo del volante y el movimiento de rotación del automóvil, el diferencial deportivo ya influye en la dinámica del vehículo de antemano.

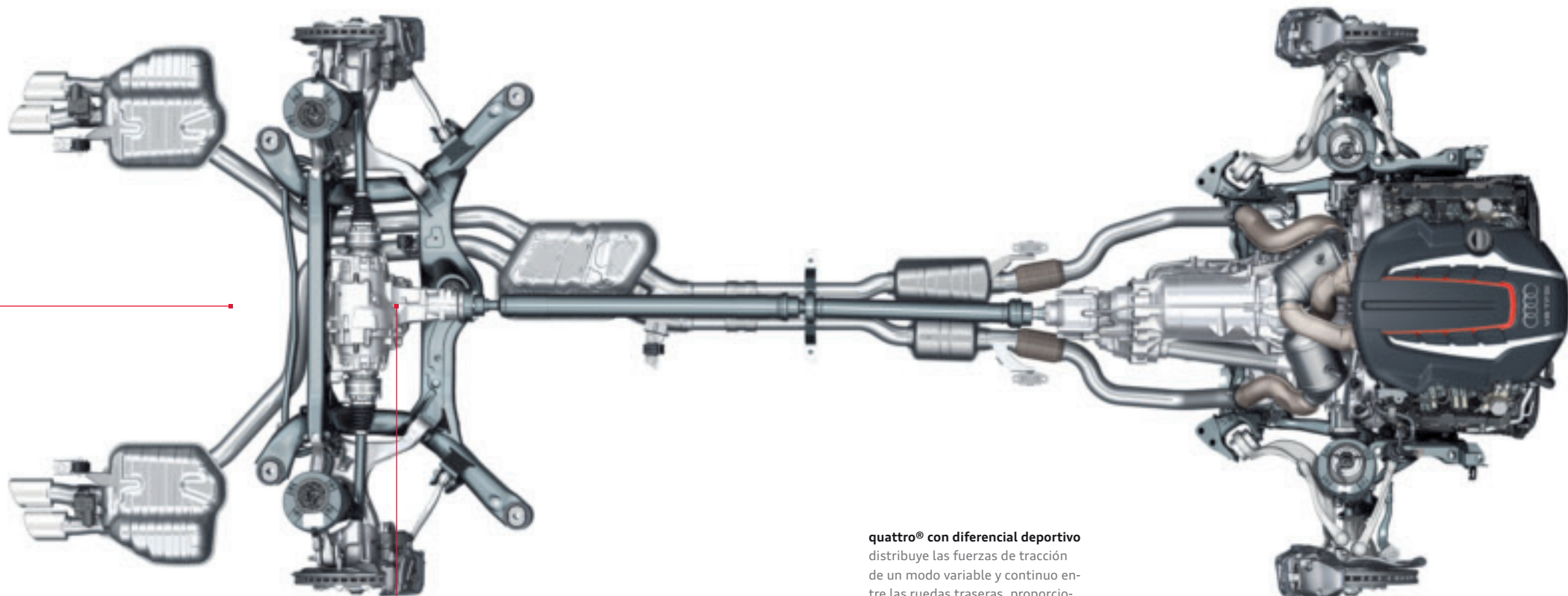

**quattro® con diferencial deportivo**  
distribuye las fuerzas de tracción de un modo variable y continuo entre las ruedas traseras, proporcionando en las curvas una elevada agilidad y una dinámica de marcha apasionante.



Los muelles neumáticos totalmente autoportantes en los ejes delanteros y traseros del automóvil proporcionan una sensación de marcha deportiva y confortable.

# Hasta ahora, dinámica y confort eran antónimos. Nosotros los hemos unido.

Cada carretera es distinta. Por eso es fantástico si, a pesar de todo, usted no percibe ninguna diferencia. ¿Cómo es posible? En el Audi S8, el tren de rodaje se ajusta de serie a muchas situaciones de marcha y a la calzada. Nosotros lo denominamos **adaptive air suspension (suspensión neumática adaptativa)**. Esta suspensión neumática de regulación electrónica actúa separadamente en cada una de las cuatro ruedas, combinándose con un sistema de amortiguación adaptativo gradual. Durante la marcha, los sensores situados en la carrocería y en los ejes informan permanentemente al sistema de la situación de marcha actual. Además, el muelle neumático se ocupa,

incluso con una carga importante, de que la conducción no se vea mermada.

En el Audi S8 se ha incorporado la nueva “adaptive air suspension sport” (suspensión neumática adaptativa deportiva) con ajuste específico S8. Dicha suspensión, controlada por el Audi drive select, tiene un ajuste aún más deportivo en el modo automático. A velocidades a partir de 120 km/h, la altura del tren de rodaje se reduce en 5 milímetros. El resultado: la compensación corresponde al adaptive air suspension deportivo, además con un reglaje de la amortiguación más dura.

El sistema de frenos con discos de 19 pulgadas de serie, con sus pinzas de freno fijas de 8 pistones, actúa en el eje delantero. Mientras que el eje trasero incorpora una pinza deslizante de un pistón. Los discos de freno constan de un anillo de frotamiento unido, mediante unos pasadores de acero, al cubo de disco de freno, realizado en aluminio. Este denominado soporte flotante se ocupa de que el anillo de frotamiento quede continuamente libre de tensión, lo que mejora su estabilidad ante cargas de temperatura extremas.

Si se prevé un desgaste todavía más **intenso**, están disponibles los frenos cerámicos de 19\*\* con pinza fija de 6 pistones. En este sistema de frenos, los discos del eje delantero están realizados en cerámica reforzada con fibra de carbono. Su base es el carburo de silicio, un material muy duro y resistente al frotamiento, en el que se encastran las resistentes fibras de carbono. El resultado es la enorme resistencia a la abrasión, que permite una vida útil muy larga, así como, entre otros, una mínima reacción a cargas térmicas elevadas.

Los valores de consumo de combustible y emisiones de CO<sub>2</sub> se encuentran en la pág. 50.

\*Por favor, consulte las características de los frenos cerámicos en el web Audi de su país o en su concesionario Audi.

### La amortiguación casi continua

Se adapta automáticamente y en milésimas de segundo a cada situación de marcha. Incluso con la carga distribuida de un modo asimétrico, el automóvil permanece en una posición plana gracias a la permanente regulación de nivel.

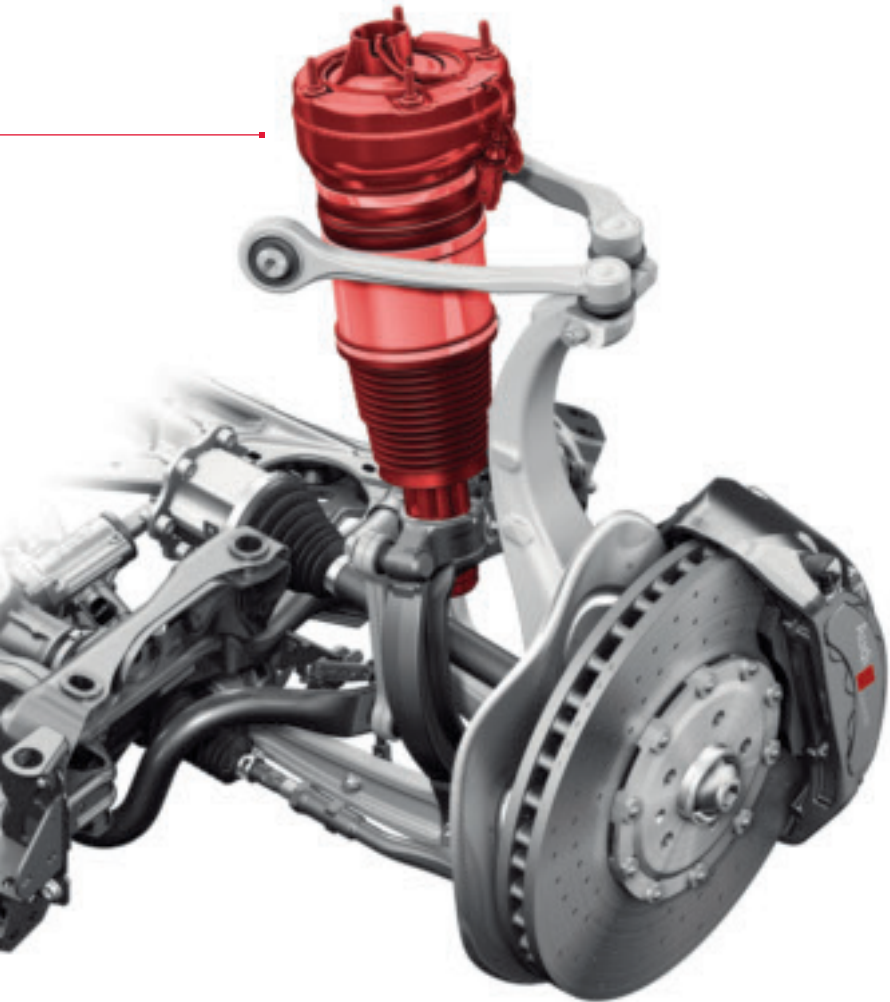

**Sistema de frenos de 19":** los discos de freno del eje delantero tienen un diámetro de 400 mm. Las pinzas de freno, pintadas en color antracita, llevan la inscripción "Audi ceramic".

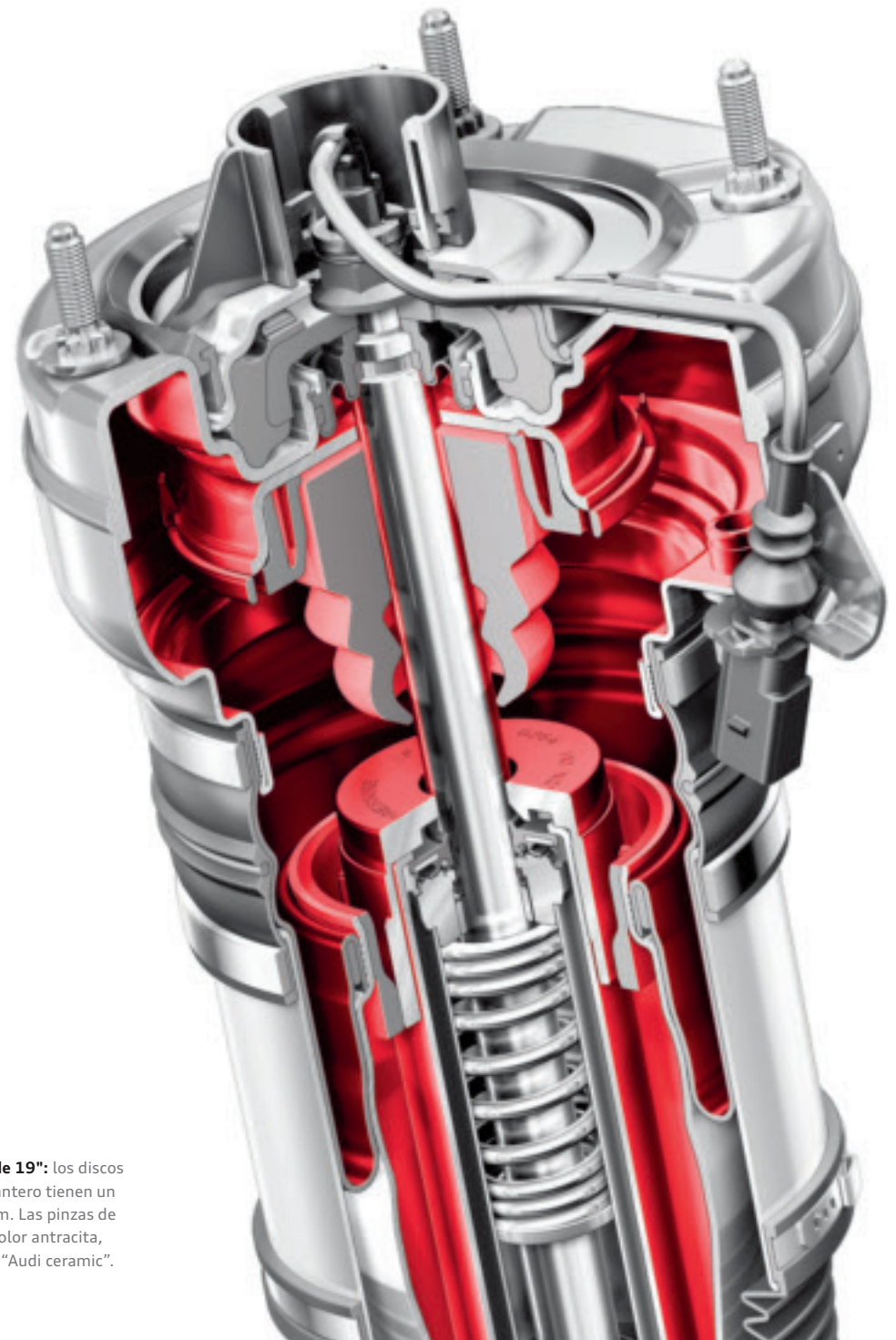

Luces	<h1>&lt; 300 °C</h1>
	<p><b>Faros de tecnología LED</b></p> <p><b>Las bombillas incandescentes convencionales se calientan hasta 300 °C.</b> Las luces LED, gracias a su elevado grado de tecnología, son más inalterables, por lo que no pueden calentarse más allá de 150 °C. Sólo debido a la acción del motor, la zona que rodea los faros ya se calienta aproximadamente a 120 °C. Teóricamente, los faros LED necesitarían un refrigerador adicional para poder funcionar. Pero los ingenieros de Audi no querían trastornar el buen equilibrio de energía de los faros LED, y por ello desarrollaron algo totalmente nuevo: un ventilador que desvía el calor de los chips LED. Lo especial de este ventilador es su beneficio suplementario. Las bombillas convencionales, debido a su alta temperatura de funcionamiento, pueden eliminar la escarcha de los faros, algo que los LED no pueden hacer. En cambio, el ventilador de nueva generación dirige el aire caliente de los Chips LED directamente a los discos luminosos de los faros. Así, sirven al mismo tiempo para eliminar la escarcha o evitar que se empañen.</p>



Luz de marcha diurna



Luces largas



Luces de cruce



Intermitentes

# Menos energía, más luz:

el primer Audi S8 con todos sus faros en tecnología LED.

En el año 2008, el Audi R8 ya sentó un precedente siendo el primer automóvil con tecnología LED integral. Este tipo especial de luz está disponible actualmente en el Audi S8. Un faro íntegramente en tecnología LED no sólo consume muy poca energía para crear una luz convencional, sino que además el color de esa luz es más claro y también más agradable. La luz de cruce consta de diez módulos de luz independientes ordenados según un impactante diseño. De este modo, el Audi S8

será inconfundible incluso de noche. Las luces largas, la luz de marcha diurna y los intermitentes también se han realizado en tecnología LED. Gracias a la utilización del mismo tipo de material para todas las funciones, se crean unas posibilidades completamente nuevas de la configuración de luces. Así, el nuevo Audi S8 dispone de la luz adecuada para cada situación: hay una luz de autopista que, por encima de los 110 km/h, automáticamente duplica con creces el alcance

del cono luminoso (de 70 m aprox. con luces de cruce a 150 m con luz de autopista). Además, el Audi S8 dispone de una combinación luz de marcha diurna/intermitentes y una luz para todo tipo de tiempo que hace superfluos los faros antiniebla convencionales. Para ello, mediante hábiles combinaciones de los módulos LED individuales, se han creado nuevas distribuciones de luces que reducen el autodeslumbramiento en caso de lluvia o niebla.



Intermitente

Luces de cruce con 10 LEDs

Luces largas

Luz de marcha diurna

Luz para todo tipo de tiempo de las luces de giro y 8 LEDs de las luces de cruce

Luz de curvas



**Teléfono:** La instalación manos libres “Bluetooth” para teléfono móvil opcional o el teléfono Audi Bluetooth online, también opcional, disponen, mediante una pantalla de selección, de lista de llamadas, agenda y una superficie de selección como configuración inicial.



**Botón MMI®:** En el botón MMI puede “escribir” con un dedo. El sistema reconoce letras y cifras. Válido para navegación y teléfono. Además, en la Jukebox, deslizando el dedo, puede hojear los álbumes de su colección de música.



**Sistema de navegación:** El sistema de navegación MMI plus mediante disco duro con botón MMI ofrece una visión de los mapas en 3D y una representación tridimensional de los edificios famosos y curiosidades.



**Media:** Indicación de los reproductores multimedia disponibles, como el Jukebox, tarjetas SDHC introducidas, Audi Music Interface o CDs y DVDs; indicación del sintonizador de TV opcional.



# Siga su intuición. Llegará a donde se proponga.

Seguimos nuestro principio “A la vanguardia de la técnica” en todos los ámbitos de un Audi, por ejemplo, en el Multi Media Interface MMI®. Mediante el MMI se manejan un gran número de sistemas del automóvil, como el sistema de navegación y otras funciones de confort. Hasta ahora, manejar el MMI era sencillo; ahora con el nuevo MMIR navegación plus, es todavía más fácil, ya que al tener un reducido número de teclas, aumenta la visibilidad global. Para conseguir un manejo intuitivo, las otras seis “hardkeys”, por ejemplo para el teléfono o el sistema de navegación, se han situado en el accionador de presión giratorio central. Los botones de mando de la radio y los sistemas multimedia se han ordenado de un modo lógico junto al regulador de volumen. Los otros seis llamados “Hardkeys”, por ejemplo para el teléfono o el sistema de navegación, se encuentran

alrededor del intuitivo accionador giratorio central que se activa por presión. Otro elemento nuevo: La representación en forma de rueda en la pantalla del MMI. Gracias a ella, tendrá aún mayor visibilidad y llegará más fácilmente al destino. La peculiaridad del sistema MMI® navegación plus es su exclusivo botón MMI®. Este botón se encuentra a la izquierda del campo de mando central y, gracias al diseño de la nueva palanca de cambio, es muy cómodo de alcanzar. Con el botón MMI controlará de un modo nuevo e inteligente la navegación, mientras “escribe” las letras o las cifras con el dedo en el campo de mando sensible al tacto. Después de escribir cada signo, el sistema confirma su introducción mediante una señal acústica. Además, en el Jukebox puede hojear los álbumes de su colección de música, basta con deslizar brevemente el dedo.





#### Información sobre el tráfico online:

con detallada información sobre el tráfico en los mapas de navegación, información mas inmediata sobre la formación y disolución de embotellamientos, mayor cobertura de la red de carreteras (por ejemplo, también las carreteras nacionales y comarcales).

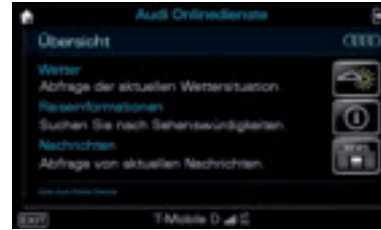

#### Información sobre viajes/climatología y noticias online:

con Audi connect permanecera constantemente informado, incluso durante el trayecto. Reputadas agencias de información nacionales e internacionales ponen a su disposición textos e imágenes relativos a los últimos sucesos acontecidos en todo el mundo. Y si el respectivo suministrador ofrece este servicio, las noticias se incorporaran al MMI navegación plus en la lengua elegida.



**Audi connect:** La **navegación mediante imágenes de Google Earth y Street View\*** permite navegar mediante imágenes aéreas y vía satélite de alta resolución, fotografías, formaciones del terreno, las carreteras y su denominación, así como inclusión de comercios. Gracias al Street View\*, puede formarse una imagen fiel a la realidad del punto de destino ya durante el viaje. Con la **Búsqueda de Puntos de Interés de Google (POI)** según sus siglas en inglés) con control por voz obtendrá detallados consejos para llegar al destino de su viaje, horarios de apertura o valoración de los visitantes, y tendrá acceso, independientemente del lugar en que se encuentre, a todo el ancho de banda del banco de datos de Internet de Google. La **Introducción del destino mediante myAudi o Google Maps** permite la opción de planificar cómodamente la ruta con destinos de navegación individuales en el ordenador de casa así como el envío al automóvil. Cuando usted entre en el automóvil, la planificación de ruta se cargará en el MMI navegación plus.

# Audi connect

## Siempre online incluso en la carretera.

Los servicios de información móviles ofrecen lo más nuevo en materia de conexión. Gracias al Audi connect, podrá buscar en Internet cómodamente en el MMI® y mediante Google cualquiera de sus destinos preferidos, las últimas noticias o la previsión actual del tiempo para el destino de navegación planeado. La transmisión de datos se realiza mediante el módulo UMTS del teléfono Audi con Bluetooth online, que se pide de modo opcional junto con el MMI® navegación plus con

botón MMI®. El **WLAN-Hotspot** constituye una particularidad. Con un ordenador portátil, un iPad o un Netbook podrá consultar informaciones importantes, datos y e-mails tan fácilmente como si estuviera en su propio despacho. Para algunos Smartphones existe una aplicación para **radio por Internet\***. Encontrará información detallada sobre disponibilidad, derechos y tarifas de utilización en la pagina 89 o en su concesionario Audi.

\* Consulte a su concesionario Audi a partir de qué fecha estará disponible.





Plata Prisma efecto cristal



Marrón Habana metalizado



Negro Esmeralda metalizado

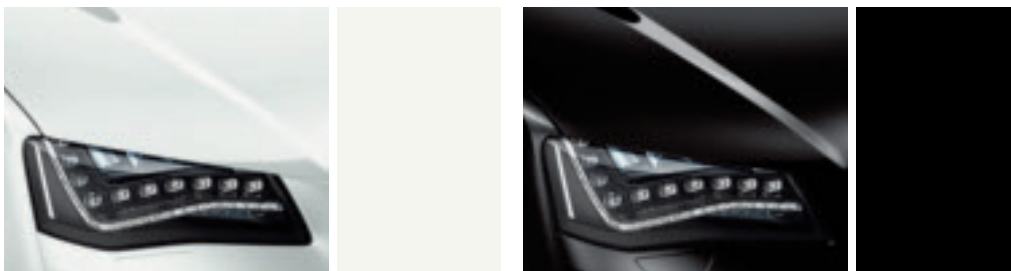

Blanco Ibis

Negro Brillante

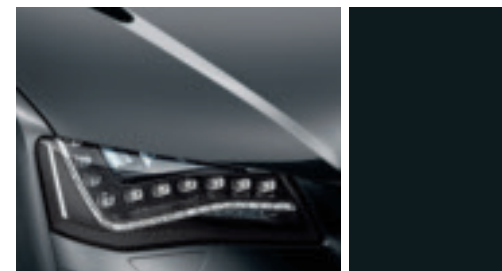

Gris Oolong metalizado



**Gris Cuarzo metálico**

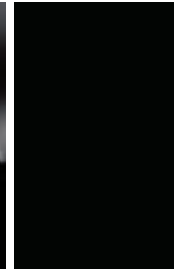

**Negro Phantom efecto perla**



**Gris Daytona efecto perla**



**Pinturas personalizadas Audi exclusive**  
Una oferta de quattro GmbH

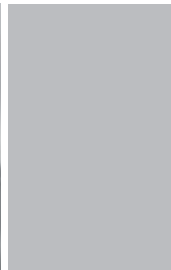

**Plata Hielo metalizado**



**Azul Noche efecto perla**

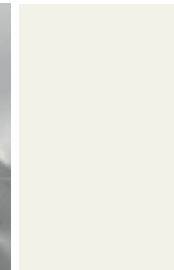

**Plata Prisma efecto cristal**

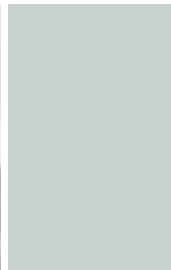

**Blanco Glaciar metalizado**



**Beige Impala efecto perla**

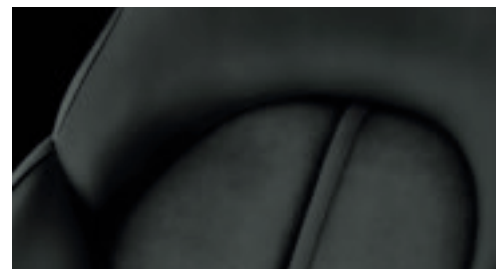

Alcantara/cuero negro



Cuero Valcona negro



Alcantara/cuero gris titán



Cuero Valcona gris titán

**Asientos deportivos de confort delanteros con/sin ventilación de asientos de diseño S**

En cuero Valcona plata lunar con tira vertical, costura en color de contraste y ribete en gris acero; incluye aplicaciones de madera en el dorsal de los asientos delanteros, función de memoria para asientos de conductor y acompañante, volante, retrovisores exteriores y altura de los reposacabezas y los cinturones delanteros, así como retrovisores exteriores calefactables, abatibles y desplegable eléctricamente y antideslumbrantes automáticos. (Solo puede pedirse en combinación con cuero Valcona o Alcantara/cuero; la imagen muestra un asiento deportivo de confort delantero en diseño S con/sin ventilación de asientos.)

Consulte en el Índice, a partir de la página 50, qué equipamientos son de serie y cuáles opcionales en cada modelo.

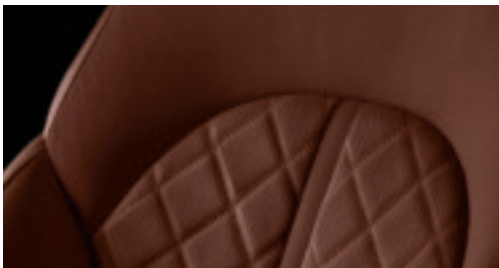

**Cuero Valcona marrón nougat**



**Cuero Valcona plata lunar/gris acero\***



**Equipamientos de cuero Audi exclusive**  
Colores cuero/costuras/ribetes a elegir.  
Una oferta de quattro GmbH.



**Cuero Valcona beige terciopelo**

\* Sólo puede pedirse en combinación con asientos deportivos de confort delanteros en diseño S con/sin ventilación de asientos.



Cuero Valcona negro

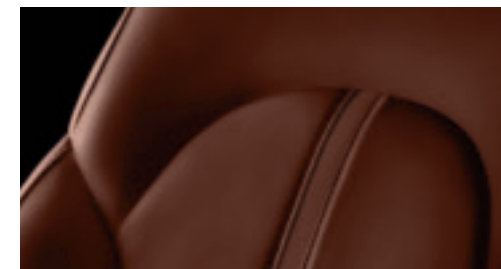

Cuero Valcona marrón nougat



Cuero Valcona gris titán



Cuero Valcona beige terciopelo



Cuero Valcona beige seda

#### Asientos de confort delantero

Incluye aplicaciones de madera en el respaldo de los asientos delanteros, función de memoria para asientos de conductor y acompañante, volante, retrovisores exteriores y altura de los reposacabezas y los cinturones delanteros, así como retrovisores exteriores calefactables, abatibles y desplegable eléctricamente y autodeslumbrantes automáticos. (Sólo disponible en combinación con cuero Valcona o cuero natural.)

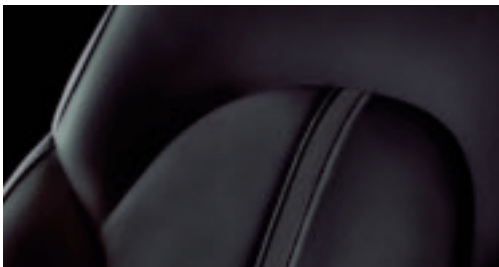

Cuero natural negro\*

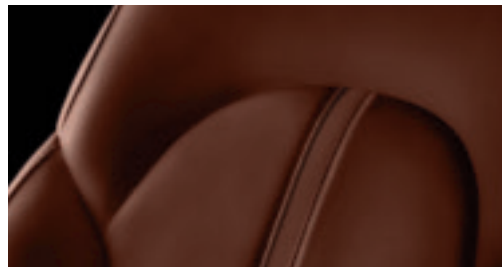

Cuero natural marrón nougat\*



Equipamientos de cuero Audi exclusive  
Colores cuero/costuras/ribetes a elegir.  
Una oferta de quattro GmbH.



Cuero natural beige terciopelo\*



Cuero natural gris titán\*

\*Sólo puede pedirse en combinación con calefacción de asientos.



**Cuero Valcona negro**

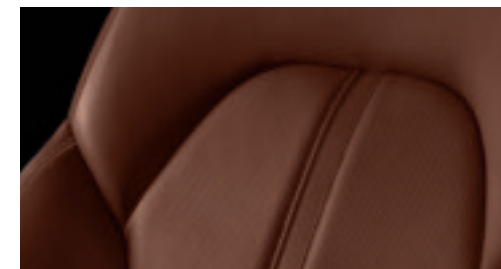

**Cuero Valcona marrón nougat**



**Cuero Valcona gris titán**



**Cuero Valcona beige terciopelo**



**Cuero Valcona beige seda**

**Asientos de confort delanteros con ventilación de asientos opcional**

Como opción, los asientos de confort están disponibles con ventilación de asientos y calefacción de asientos. Las mismas funciones que los asientos de confort. (Sólo disponibles con cuero Valcona, cuero natural o cuero Valonea.)



Cuero Valcona marrón balao<sup>1</sup>



Cuero Valonea negro<sup>3</sup>



Cuero natural negro



Cuero natural marrón nougat



Cuero Valcona beige latón<sup>2</sup>



Cuero Valonea marrón nougat<sup>3,4</sup>



Cuero natural gris titán



**Equipamientos de cuero Audi exclusive**  
Colores cuero/costuras/ribetes a elegir.  
Una oferta de quattro GmbH.



Cuero natural beige terciopelo

<sup>1</sup>Sólo puede pedirse en combinación con marrón balao de Audi design selection. <sup>2</sup>Sólo puede pedirse en combinación con beige latón de Audi design selection.

<sup>3</sup>Reposacabezas, cojín de relajación y palanca de cambio en piel de ciervo. <sup>4</sup>Consulte a su concesionario Audi a partir de qué fecha estará disponible.

**Tapizados de los asientos****Combinación Alcantara/cuero**

La combinación Alcantara/cuero proporciona al asiento deportivo de confort una estética deportiva y exclusiva. La franja central del asiento de Alcantara ofrece una sujeción de elevado nivel, lo que resulta muy apropiado para trayectos dinámicos; los resaltes laterales de cuero Valcona de la mayor calidad completan el asiento. Gracias a la rápida compensación de temperatura, esta combinación ofrece un alto confort y un buen clima de asiento. Además, es particularmente inalterable, de fácil mantenimiento y resistente al uso.

**Cuero Valcona**

Un cuero de alta calidad que contribuye a crear la elegancia del interior. La fina capa de barniz permite la transpirabilidad, además de una superficie extraordinaria que subraya su alta calidad. El cuero Valcona no contiene cromo y se ha teñido con pigmentos de color resistentes a la luz.

**Cuero natural**

El acabado natural de este cuero le proporciona un aspecto realmente suntuoso. Gracias a la fina capa de barniz y a su extraordinaria superficie, sus características naturales quedan resaltadas creando un ambiente que invita a sentarse en él. Su uso a lo largo del tiempo va dejando una característica pátina. El cuero natural no contiene cromo y se ha teñido con pigmentos de color resistentes a la luz.

**Cuero Valonea**

Un método de fabricación especial y un curtido vegetal (con extractos de plantas) convierten a este cuero natural en algo muy exclusivo. Está completamente teñido, sin ninguna capa de barniz, pero sin embargo repele la suciedad y el agua. De este modo, las cualidades naturales del cuero se aprecian de un modo ideal, mientras que el cuero goza de una transpirabilidad y una flexibilidad excelentes, así como de un tacto natural incomparable. El curtido vegetal proporciona un microclima especial para obtener una regulación de la humedad extraordinaria. Las características de este cuero le proporcionan un aura especial que se caracteriza por la agradable calidez y el exquisito aroma clásico del cuero. Los reposacabezas, la palanca de cambio y un cojín de relajación están realizados en un flexible cuero napa de ciervo que, con su grabado natural único, combina perfectamente con la calidez del cuero Valonea, en el color del asiento correspondiente.

Consulte en el Índice, a partir de la página 50, qué equipamientos son de serie y cuáles opcionales en cada modelo.

**Equipamiento de cuero Audi exclusive**

Disponible en la calidad Valcona y en la combinación Alcantara/cuero. 4 extensiones distintas posibles del paquete. Gracias a la libre elección del color del cuero y las costuras, dispondrá de la posibilidad de una configuración totalmente individual. Una oferta de quattro GmbH.

**Paquete de cuero**

(Entorno 1) Consola central que incluye acolchado en la zona de las rodillas, acolchado del apoyabrazos de las puertas, tapa del airbag en el volante en cuero napa fina con costura decorativa.

**Paquete de cuero ampliado**

(Entorno 2) Además de los elementos de la Extensión 1, revestimiento de las puertas bajo los portaobjetos de las puertas, zona inferior del cuadro de instrumentos incluyendo guantera y visera del MMI en cuero napa fina con costura decorativa.

**Paquete de cuero completo**

(Entorno 3) Además de los elementos del paquete de cuero ampliado, zona superior del cuadro de instrumentos, apoyabrazos de las puertas, viseras de los asientos y recubrimiento de los respaldos delanteros, cubierta de los reposacabezas delanteros y traseros en cuero napa fina con costura decorativa; incluye revestimiento interior del techo en Alcantara y cortinillas enrollables eléctricas en la luneta trasera y las lunetas de las puertas traseras.

**Equipamiento de cuero Audi exclusive (Paquete 1)**

Disponible en cuero Valcona. Los elementos incluidos son: asientos, apoyabrazos central e inserciones en el revestimiento de las puertas. Los colores del cuero y de las costuras decorativas pueden elegirse libremente entre 15 colores distintos Audi exclusive. En combinación con asientos de confort, los asientos delanteros y traseros incluyen un ribete cuyo color es a elegir libremente. Una oferta de quattro GmbH.

**Equipamiento de cuero Audi exclusive (Paquete 2)**

Disponible en cuero Valcona y Alcantara/cuero. Además de los elementos del paquete 1, están incluidos: Consola central, incluido acolchado en las rodillas, y acolchado en el apoyabrazos de las puertas. Franja central de los asientos e inserciones en el revestimiento de las puertas en cuero o Alcantara. Una oferta de quattro GmbH.

**Equipamiento de cuero Audi exclusive (Paquete 3)**

Disponible en cuero Valcona. Además de los elementos del paquete 2, están incluidos: Revestimiento de las puertas bajo los portaobjetos incluidos, zona inferior del cuadro de instrumentos incluyendo guantera, visera del MMI. Una oferta de quattro GmbH.

**Equipamiento de cuero Audi exclusive (Paquete 4)**

Disponible en cuero Valcona y Alcantara/cuero. Además de los elementos del paquete 3, están incluidos: zona superior del cuadro de instrumentos, apoyabrazos de las puertas, viseras de los asientos, recubrimiento de los respaldos delanteros y traseros, así como volante incluyendo tapa del airbag y corpus. Zona superior del cuadro de instrumentos disponible en los siguientes colores de cuero Audi exclusive: Marrón Habana, marrón ecuestre, marrón castaña, rojo carmesí, rojo clásico, gris jet, azul humo, azul noche, verde Islandia. Color del cuero, las costuras decorativas y los ribetes (al pedir asiento de confort) a elegir libremente. Una oferta de quattro GmbH.

**Marrón balao de Audi design selection**

Exclusiva combinación de un color de habitáculo refinado con materiales seleccionados y un equipamiento ampliado. El paquete incluye asientos en cuero Valcona marrón Balao con tira vertical, costuras en color de contraste y ribete blanco nieve; bandeja en Alcantara marrón Balao, revestimiento interior del techo, revestimiento superior de las columnas y parasoles en Alcantara blanco nieve; zona superior del cuadro de mandos en marrón moca con costura respunteada en blanco nieve/marrón moca, zona interior del cuadro de mandos en marrón Balao, consola central y acolchado de las rodillas en marrón Balao con costura respunteada en blanco nieve; inserción decorativa superior en madera de fresno marrón balsámico natural, inserción decorativa inferior en aluminio cepillado plata. Otros equipamientos: asientos de confort con función de memoria, cortinillas enrollables eléctricas en la luneta trasera y las lunetas de las puertas traseras, calefacción de asientos delantera y trasera, ventilación de asientos y función de masaje delantera; retrovisores exteriores antideslumbrantes automáticos; climatización de confort de 4 zonas, apoyabrazos de confort delantero; iluminación ambiental; paquete de cuero completo, óptica de aluminio ampliada en el interior; emblema “design selection” en las puertas.

**Beige latón de Audi design selection**

Exclusiva combinación de un color de habitáculo refinado con materiales seleccionados y un equipamiento ampliado. El paquete incluye asientos en cuero Valcona beige latón con tira vertical, costuras en color de contraste y ribete en gris granito; bandeja en Alcantara beige latón, revestimiento interior del techo, revestimiento superior de las columnas y parasoles en Alcantara blanco nieve; zona superior del cuadro de mandos en gris granito con costuras en color de contraste beige latón, zona inferior del cuadro de mandos en beige latón, consola central y acolchado de las rodillas en beige latón con costura respunteada en gris granito; inserción decorativa superior en madera de abedul beige perla, inserción decorativa inferior en aluminio cepillado plata. Otros equipamientos: asientos de confort con función de memoria, cortinillas enrollables eléctricas en la luneta trasera y las lunetas de las puertas traseras, calefacción de asientos delantera y trasera, ventilación de asientos y función de masaje delantera; retrovisores exteriores antideslumbrantes automáticos; climatización de confort de 4 zonas, apoyabrazos de confort delantero; iluminación ambiental; paquete de cuero completo, óptica de aluminio ampliada en el interior; emblema “design selection” en las puertas.

**estimiento interior del techo****Revestimiento interior del techo**

De tela, de color armonizado con el color del habitáculo elegido, en plata lunar o beige seda.

**Revestimiento interior del techo en Alcantara**

Color armonizado con el color del habitáculo elegido, en negro, plata lunar o beige seda. Revestimiento interior del techo, revestimiento superior de las columnas y cortinillas en Alcantara.

**Revestimiento interior del techo de tela negra****Revestimiento interior del techo en Alcantara Audi exclusive**

Revestimiento de las columnas, parasoles y panel techo corredizo en Alcantara; asideros en el techo, ganchos para trajes y unidad de luz del mismo color. Alcantara disponible en 9 colores distintos Audi exclusive. Una oferta de quattro GmbH.

**Bandeja trasera en Alcantara Audi exclusive**

Una oferta de quattro GmbH.



**Fibra de carbono Atlas**  
**Aluminio cepillado plata**

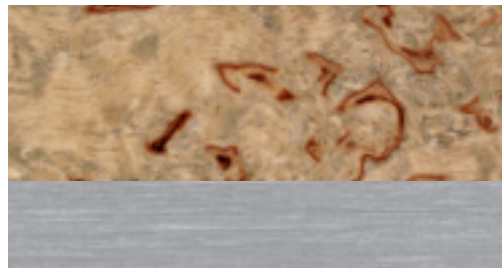

**Madera de abedul beige perla**  
**Aluminio cepillado plata**



**Inserciones decorativas Audi exclusive**  
Una oferta de quattro GmbH.

#### **Zona superior de la inserción decorativa**

A elegir en fibra de carbono Atlas, madera de Vavona gris Assam, madera de fresno marrón terciopelo, madera de abedul beige perla, madera de fresno marrón balsámico natural o madera de raíz de nogal marrón.

#### **Zona inferior de la inserción decorativa**

Aluminio cepillado plata.

#### **Óptica de aluminio en el interior**

Para los marcos de las salidas de aire, el embellecedor de la pantalla del MMI, el pulsador del freno de aparcamiento electromecánico y la varilla del elevavinas.

#### **Óptica de aluminio en el interior ampliada**

Visera y rueda de regulación de las salidas de aire, abridor de los compartimentos con tapa de los apoyabrazos de las puertas y en la inserción decorativa inferior con pulsador de aluminio integrado; protección del borde de carga de acero.



**Madera de Vavona gris assam**  
**Aluminio cepillado plata**



**Madera de fresno marrón balsámico natural**  
**Aluminio cepillado plata**

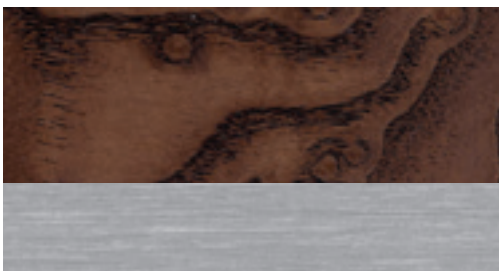

**Madera de fresno marrón terciopelo**  
**Aluminio cepillado plata**

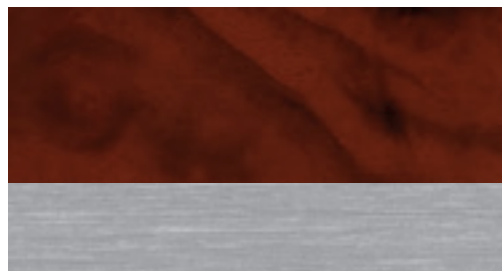

**Madera de raíz de nogal marrón**  
**Aluminio cepillado plata**



Llantas de aleación en diseño de 5 radios paralelos (diseño S)



Llantas de aleación en diseño de 5 brazos paralelos (diseño S) tamaño 9 J x 20 con neumáticos 265/40 R 20



Llantas de aleación en diseño de 5 radios triples (diseño S) tamaño 9 J x 21 con neumáticos 265/35 R 21



Llantas de aleación ligera Audi exclusive en diseño de 7 radios dobles, pulidas, en 2 tonos tamaño 9 J x 20 con neumáticos 265/40 R 20



Llantas de aleación ligera Audi exclusive en diseño de 7 radios dobles, pulido ultrabrillante, un tono tamaño 9 J x 20 con neumáticos 265/40 R 20



**Llantas de aleación Audi exclusive en diseño de 5 radios segmentados**  
tamaño 9 J x 20 con neumáticos 265/40 R 20



**Llantas de aleación Audi exclusive en diseño de 5 brazos "Estructura"**  
tamaño 9 J x 21 con neumáticos 275/35 R 21



**Llantas de invierno de aleación en diseño de 5 brazos paralelos (diseño S)**  
tamaño 9 J x 20 con neumáticos 265/40 R 20, no aptas para cadenas, velocidad máxima tolerable 240 km/h. (No disponibles en España).



**Llantas de aleación Audi exclusive en diseño de 5 brazos "Rotor"**  
tamaño 9 J x 21 con neumáticos 275/35 R 21



**Llantas de aleación Audi exclusive en diseño de 5 brazos "Rotor", Óptica de titanio, brillante torneado**  
tamaño 9 J x 21 con neumáticos 275/35 R 21

---

**Tornillos de ruedas con seguro antirrobo**

Sólo pueden aflojarse con el adaptador suministrado con el vehículo.

---

**Set de reparación de neumáticos**

Con compresor de 12 voltios y material para el sellado de neumáticos, bajo el recubrimiento del suelo de carga del maletero; velocidad máxima tolerable 80 km/h.

---

**Rueda de repuesto compacta**

(sólo puede pedirse junto con el gato)

---

**Sistema de control de presión de neumáticos**

Indicación óptica y acústica ante la pérdida de presión en una o varias ruedas, indicación en el sistema de información al conductor.

---

**Caja de herramientas**

En el maletero.

---

**Gato**

En el maletero.

## Luces

### Faros de tecnología LED

Con luces de cruce, luces largas, luz de marcha diurna, intermitentes y luces de giro estáticas, así como luz “all weather” y función luz de autopista en tecnología LED; incluye asistente de luces largas para la conexión y desconexión automática de las luces largas, función “all weather” para reducir el autodeslumbramiento en condiciones de visibilidad adversas (niebla, lluvia o nieve), así como luz de autopista adicional con alcance más largo y automático a partir de una velocidad aproximada de 110 km/h; la tecnología LED permite una iluminación de la calzada muy parecida a la luz diurna; mínimo consumo de energía, vida útil muy larga y una percepción especialmente buena para los demás conductores gracias al conciso diseño de luces Audi en versión de día y noche.

### Sensor de lluvia/luz

Conecta y desconecta automáticamente las luces de cruce o el limpiaparabrisas en función de la luz exterior o de las precipitaciones; incluye encendido automático/apagado retardado de los pilotos traseros/iluminación de la matrícula al estacionar/abrir el vehículo.

### Paquete de iluminación interior y exterior

**Exterior:** Iluminación del entorno inferior de las manecillas de las puertas e iluminación de los tiradores en tecnología LED para facilitar la entrada y la salida del automóvil a oscuras; se activa automáticamente al desbloquear las puertas; incluye reflectores pasivos en las puertas;

**Interior:** Iluminación del maletero y la guantera. De tecnología LED polar (blanco frío): Módulo del techo con luces de lectura, portaobjetos de las puertas, zona de los pies delantera y trasera, pulsadores en el interior de las puertas, revestimiento de las puertas, espejo de corte-sía, franja de luz lateral entre los asideros, luces de lectura laterales traseras.

## Iluminación ambiental

Iluminación antideslumbrante del interior del automóvil en tecnología LED. Consta de franja de luz ambiental en el módulo del techo y franjas de luz laterales entre los asideros para una iluminación de fondo durante el viaje. Iluminación de los portaobjetos de las puertas, iluminación zona pies y pulsadores en el interior de las puertas, iluminación cenital para la consola central y las superficies del interior de las puertas para mejorar la orientación espacial. Iluminación del contorno de la consola central (efecto suspensión), moldura de entrada iluminada y reflectores activos en las puertas. Posibilidad de individualización mediante el ajuste de la luminosidad en 4 zonas distintas con 20 graduaciones así como elección entre tres variantes de color: Polar (blanco frío), marfil (blanco cálido), rubí/polar (rojo/blanco frío). Se configura a través del MMI.

### Luz de freno adaptativa

Intermitencia de la luz de freno en caso de frenada de emergencia para avisar a los automóviles que circulan por detrás, activación automática del intermitente de aviso en parada.

### Luces traseras de tecnología LED

Luces de freno, piloto posterior e intermitentes en tecnología LED que permiten, gracias a una activación más rápida, avisar con mayor celeridad a los conductores que circulan por detrás; luces de marcha atrás en blanco, 2 luces antiniebla traseras; 3ª luz de freno elevada en la bandeja trasera.

### Luces de lectura adicionales en la parte trasera

Luces de lectura de tecnología LED integrados en el techo del automóvil.

## Retrovisores

**Retrovisores exteriores con intermitente LED integrado** Ajustables, calefactables y escamoteables eléctricamente, ambos antideslumbrantes automáticos con función de memoria; espejo convexo, plano o esférico.

### Retrovisor interior antideslumbrante automático

Mediante una fotocélula, detecta cuando se acerca por detrás una luz de faros demasiado intensa y se oscurece automáticamente.

### Carcasas de los espejos retrovisores exteriores

En óptica de aluminio.

## Sistema de techo

### Techo de cristal corredizo/abatible

Con cristal de seguridad templado y tintado y cortinilla enrollable regulable; con deflector de aire automático gradual (en función de la apertura del techo y la velocidad); cierre de confort desde el exterior mediante el cierre centralizado o el mando a distancia.

### Techo solar panorámico/corredizo

Las células solares del techo proporcionan la energía necesaria para producir una corriente de aire continua y reducir así la temperatura interior del automóvil cuando está detenido; utilización como el techo de cristal corredizo/abatible (sin cortinilla enrollable regulable).

## Sistemas de cierre

### Botón de arranque y parada del motor (Engine-Start-Stop)

Con círculo embellecedor rojo; el motor se enciende y apaga mediante el botón Engine-start-stop situado en la consola central; simplemente hay que llevar la llave consigo.

### Tapa del maletero de apertura automática

#### Cierre asistido incluido

Al desbloquear la tapa del maletero mediante el mando a distancia, el pulsador del interior de la puerta del conductor o el pulsador softtouch situado en el hueco del tirador de la tapa del maletero, esta se levanta automáticamente para simplificar el acceso; cierre manual de la tapa del maletero, incluye cierre asistido que cierre automáticamente las puertas que no se han cerrado por completo.

### Tapa del maletero de apertura y cierre eléctricos

Se abre mediante el mando a distancia, el pulsador situado en el revestimiento de la puerta del conductor, el pulsador softtouch situado en el hueco del tirador de la tapa del maletero o con el pie mediante el llamado “control gestual” en combinación con llave de confort incluye bloqueo dirigido por sensores de la tapa del maletero; cierre mediante el pulsador situado en la parte interior de la tapa del maletero, el pulsador de la puerta del conductor o la llave de confort (presión continua).

## Mando a distancia universal (HomeLink)

Mando a distancia programable, pulsadores integrados en el módulo del techo delantero; puede utilizarse para abrir muchas puertas de garaje y otras puertas exteriores; con posibilidad de controlar los sistemas de seguridad e iluminación; con asistencia de la programación mediante MMI, búsqueda de reconocimiento de código y asistencia de instalación mediante la información del diario de a bordo en la pantalla. (Para mayor información sobre emisores de mano compatibles, diríjase a su concesionario Audi o consulte en [www.eurohomelink.com](http://www.eurohomelink.com))

## Llave de confort

Sistema de autorización de acceso: Simplemente hay que llevar la llave consigo; el automóvil se bloquea desde el exterior mediante los pulsadores situados en las manecillas de las 4 puertas. En combinación con la llave de confort, todas las manecillas exteriores están provistas de un listón embellecedor en óptica de aluminio.

## Cierre asistido de puertas

Cierra automáticamente las puertas que no se han cerrado por completo, incluye seguro eléctrico para niños en puertas traseras, que se acciona mediante el pulsador situado en el apoyabrazos de la puerta del conductor.

## Alarma antirrobo

Con protección antirremolcado, vigila las puertas, el capó del motor y la tapa del maletero, así como el interior del habitáculo; incluye inmovilizador electrónico, vigilancia del interior mediante ultrasonidos desconectable y bocina independiente de la tensión de a bordo; protección antirremolcado mediante sensor de ángulo de inclinación, desconectable; integrada en el módulo de control del motor; activación automática mediante la llave del vehículo.

## Preinstalación para asistente de localización

Preinstalación para conectar un asistente de localización, que permite localizar el automóvil sustraído.

### Llave de confort con desbloqueo del maletero dirigido por sensores incluido

Sistema de autorización de acceso: simplemente hay que llevar la llave consigo; el automóvil se bloquea desde el exterior mediante los pulsadores situados en las manecillas de las 4 puertas. En combinación con la llave de confort, todas las manecillas exteriores están provistas de un listón embellecedor en óptica de aluminio. Después de reconocer el gesto correspondiente del pie (control gestual), un sensor situado detrás del parachoques inicia una búsqueda de la llave de confort en la zona de la zaga. Cuando se reconozca la llave, la tapa del maletero se abrirá, para poder cargar cómodamente el maletero. (El desbloqueo del maletero dirigido por sensores solo funciona en combinación con la tapa del maletero de apertura y cierre eléctrico.)

### Lunas

#### Parabrisas de cristal antitánico

#### Cristales dobles/insonorizantes

2 cristales unidos mediante una lámina de material plástico; mejora la amortiguación de los ruidos exteriores ofreciendo además protección contra robo por rotura.

#### Cristal aislante/insonorizante

2 cristales unidos mediante una lámina de plástico; mejoran la amortiguación de los ruidos exteriores ofreciendo además protección antirrobo; con recubrimiento reflectante adicional que disminuye el calentamiento del habitáculo (según el país, con ventana para el aparato de telepeaje).

#### Cristal aislante/insonorizante con parabrisas calefactable

Calefacción de la superficie del parabrisas sin los molestos alambres de calefacción, control automático mediante el climatizador automático de confort; permite eliminar rápidamente la escarcha y evita que el parabrisas se empañe (según el país, con ventana para el aparato de telepeaje).

#### Cortinillas enrollables eléctricas para la luneta trasera

Protegen a los pasajeros que viajan en la parte posterior de los rayos de sol directos, en versión eléctrica para la luneta trasera.

#### Cortinillas enrollables eléctricas para la luneta trasera y las lunetas laterales traseras

Protegen a los pasajeros que viajan en la parte posterior de los rayos de sol directos, en versión eléctrica para la luneta trasera y las lunetas laterales traseras.

#### Lunas tintadas oscuras (Lunas Privacy)

Luneta trasera, cristales puertas traseras y cristales laterales traseros tintados. (Sólo puede pedirse en combinación con cristales dobles/insonorizantes o cristales aislantes/insonorizantes.)

### Otros equipamientos de exterior

#### Enganche de remolque

Cabeza esférica orientable eléctricamente y barra de acero forjado, accionamiento mediante un pulsador situado en el maletero; incluye estabilizador de tensión mediante el programa electrónico de estabilización ESP.

#### Preinstalación para enganche de remolque

Consta de precableado hasta el hueco de la rueda de repuesto, preinstalación de la unidad de control y una refrigeración del motor adecuada. El set para el postequipamiento está disponible en Accesorios Originales Audi.

#### Inscripción/nombre del modelo

Inscripción S8 en la parrilla del radiador, tapa del maletero iluminada, molduras de entrada en las puertas, pinzas de freno delanteras, volante deportivo de cuero y cuentarrevoluciones, así como inscripción “V8 T” en el guardabarros delantero.

#### Salidas de escape

De 2 flujos, 1 salida oval a la derecha y 1 a la izquierda; embellecedores cromados

#### Parachoques

En diseño S; delante, en óptica de aluminio; detrás, difusor en óptica de aluminio/gris platino.

#### Singleframe Audi

Parrilla de protección del refrigerador en gris platino con tirantes horizontales dobles cromados.

### Asientos, confort de asientos

#### Apoyabrazos central delantero de confort

Para conductor y acompañante, con compartimento con tapa; ajuste vertical/horizontal continuo.

#### Ventilación de asiento delantera

Ventilación de asiento en la franja central de los asientos y en el apoyamuslos del conductor y el acompañante. Mediante el aire aspirado, proporciona un agradable clima de asiento incluso con temperaturas exteriores elevadas; graduables en 3 niveles. Observación: con ventilación de asiento, el cuero de los asientos delanteros y traseros exteriores es microperforado. (Sólo puede pedirse en combinación con asientos de confort en cuero Valcona, cuero natural o cuero Valonea así como calefacción de asiento o función masaje.)

#### Ventilación de asientos delantera y trasera

Ventilación de asiento en la franja central de los asientos y en el apoyamuslos del conductor, acompañante y asientos traseros exteriores. Mediante el aire aspirado, proporciona un agradable clima de asiento incluso con temperaturas exteriores elevadas; graduables en 3 niveles. Observación: con ventilación de asiento, el cuero de los asientos delanteros y traseros exteriores es microperforado. (Sólo puede pedirse en combinación con asientos de confort o asientos deportivos de confort en cuero Valcona, cuero natural o cuero Valonea así como calefacción de asiento o función masaje.)

#### Calefacción de asientos delantera

Para los asientos de conductor y acompañante; calienta las superficies del asiento y del respaldo y los resaltes laterales; se gradúa individualmente en cada asiento en 3 niveles mediante el botón de selección directa del dispositivo de mando del climatizador.

#### Calefacción de asientos delantera y trasera

Las mismas funciones que la calefacción de asientos delantera; para los asientos traseros exteriores, regulación independiente.

#### Banqueta trasera

De 3 plazas, con apoyabrazos central abatible.

#### Reposacabezas traseros de confort

Los resaltes laterales de regulación manual proporcionan mayor confort junto con una buena sujeción. (Sólo disponible en combinación con asientos de confort y asientos deportivos de confort.)

#### Apoyabrazos central trasero

1 unidad abatible, con 2 posavasos y 1 compartimento integrados; además, mandos según los equipamientos opcionales del fondo elegidos.

#### Asideros en el techo con segmentos de madera

No disponible en madera de abedul beige perla y madera de fresno marrón balsámico natural.

#### Asientos traseros individuales con regulación eléctrica

Banqueta trasera de 3 plazas con 2 asientos individuales de regulación eléctrica; ajuste de la posición longitudinal del asiento e inclinación del asiento y el cabezal del respaldo; apoyo lumbar neumático, función de memoria para el asiento individual, reposacabezas de confort traseros, climatizador automático de confort de 4 zonas, apoyabrazos central de confort trasero con detalles decorativos de madera y mandos, cortinillas eléctricas en la luneta trasera y lunetas de las puertas traseras, posición longitudinal del asiento del acompañante ajustable eléctricamente desde el fondo. (Sólo puede pedirse en combinación con cuero Valcona, cuero natural o cuero Valonea.)

#### Función masaje delantera

Masaje de la musculatura del conductor y del acompañante mediante 10 cojines neumáticos; 5 programas distintos (olas, percusiones, estiramiento, lumbar, hombros) que se ajustan mediante el pulsador multifunción del asiento; información en el MMI. (Sólo disponible en combinación con asientos de confort y asientos deportivos de confort.)

#### Función masaje delantera y trasera

Masaje de la musculatura del conductor y del acompañante mediante 10 cojines neumáticos; 5 programas distintos (olas, percusiones, estiramiento, lumbar, hombros) que se ajustan mediante el pulsador multifunción del asiento; información en el MMI. Función masaje para los asientos traseros exteriores; 2 programas distintos (olas, percusiones) en 3 intensidades para los asientos traseros exteriores regulables en el apoyabrazos central. (Sólo puede pedirse en combinación con asientos de confort o asientos deportivos de confort.)

#### Anclaje ISOFIX para asientos infantiles en los asientos traseros exteriores

Dispositivo homologado para sujetar de un modo práctico los asientos infantiles, cumple la norma ISO.

#### Reposapiés trasero Audi exclusive

Del mismo color que la moqueta Audi exclusive. Una oferta de quattro GmbH.

**Volantes/palanca de cambio/mandos****Volante multifunción de cuero en diseño de 4 radios con levas de cambio**

Con airbag Fullsize; concepto de mando multifunción para controlar el equipo de radio, sistema de información al conductor que incluye ordenador de a bordo y –en caso de que se haya pedido– el sistema de control por voz, teléfono y fuentes de audio; cambio de la indicación de los sistemas de asistencia al conductor en el sistema de información al conductor; levas para cambiar las marchas en el modo manual; campo de mandos en negro con marco en óptica de aluminio.

**Volante multifunción de cuero en diseño de 4 radios con levas de cambio, calefactable**

Con airbag Fullsize; concepto de mando multifunción para controlar el equipo de radio, sistema de información al conductor que incluye ordenador de a bordo y –en caso de que se haya pedido– el sistema de control por voz, teléfono y fuentes de audio; cambio de la indicación de los sistemas de asistencia al conductor en el sistema de información al conductor; levas para cambiar las marchas en el modo manual; campo de mandos en negro con marco en óptica de aluminio, además calefactable

**Volante multifunción deportivo de cuero en diseño de 3 radios con levas de cambio en óptica de aluminio, emblema S8 y costuras contrastadas**

Con airbag Fullsize; concepto de mando multifunción para controlar el equipo de radio, sistema de información al conductor que incluye ordenador de a bordo y –en caso de que se haya pedido– el sistema de control por voz, teléfono y fuentes de audio; cambio de la indicación de los sistemas de asistencia al conductor en el sistema de información al conductor; levas para cambiar las marchas en el modo manual; campo de mandos en negro con marco en óptica de aluminio; con costuras en color de contraste, emblema S8 y levas de cambio en óptica de aluminio.

**Volante multifunción deportivo de cuero en diseño de 3 radios con levas de cambio en óptica de aluminio, emblema S8 y costuras contrastadas, calefactable**

Con airbag Fullsize; concepto de mando multifunción para controlar el equipo de radio, sistema de información al conductor que incluye ordenador de a bordo y –en caso de que se haya pedido– el sistema de control por voz, teléfono y fuentes de audio; cambio de la indicación de los sistemas de asistencia al conductor en el sistema de información al conductor; levas para cambiar las marchas en el modo manual; campo de mandos en negro con marco en óptica de aluminio; con costuras en color de contraste, emblema S8 y levas de cambio en óptica de aluminio, además calefactable.

**Aro del volante con ajuste eléctrico de la inclinación y del eje**

Volante eléctrico regulable en altura y profundidad, con sistema de entrada y salida automáticas.

**Palanca de cambio en fibra de carbono Atlas**

Con tecnología Shift-by-Wire

**Palanca de cambio de cuero**

Del mismo color que el color del habitáculo elegido (igual a la zona superior del cuadro de mandos), con tecnología Shift-by-Wire.

**Palanca de cambio de madera**

Igual a la inserción decorativa elegida, con tecnología shift-by-wire. (No puede pedirse en combinación con inserción decorativa en madera de fresno marrón balsámico natural.)

**Palanca de cambio en madera Audi exclusive**

En 6 maderas distintas Audi exclusive, no disponible en madera Tamo marrón oscuro natural. Una oferta de quattro GmbH.

**Mandos Audi exclusive**

Incluye aro de volante, tapa del airbag y palanca de cambio en cuero Audi exclusive. Una oferta de quattro GmbH.

**Climatización****Climatizador automático de confort**

Con ventilación indirecta y regulación en función de la altura del sol; regulación de la temperatura y del aire independiente para zona de la cabeza y de los pies de conductor y acompañante; funciones de retención y recirculación de aire, aprovechamiento del calor residual, filtro combinado de polvo fino, sensor de calidad y humedad del aire, así como reconocimiento de llave; 3 estilos de clima a elegir: suave, medio, intenso.

**Climatizador automático de confort de 4 zonas**

Además del climatizador automático de confort: Sistema climatizador para la climatización de la parte trasera en el apoyabrazos central trasero con regulación de la temperatura y del ventilador así como distribución del aire independiente a derecha e izquierda (las funciones de la parte trasera también pueden graduarse desde el climatizador delantero); mayor confort para los pasajeros traseros y mayor potencia al calentar o enfriar mediante la instalación de un segundo climatizador.

**Calefacción y ventilación de estacionamiento**

La calefacción de estacionamiento calienta el habitáculo y mantiene las lunas sin escarcha, la ventilación de estacionamiento suministra aire fresco y baja la temperatura del habitáculo; con temporizador y programación de inicio (un control inteligente calcula el período de utilización de la calefacción optimizando la energía y el tiempo); mando a distancia independiente con pantalla iluminada; 2 modos de calefacción a elegir: “Deshielo” (modo deshielo sólo para las lunetas), “caliente” (modo calentamiento para un precalentamiento adicional del habitáculo)

**Sistema de colocación y sujeción del equipaje****Compartimentos**

En las puertas, en los apoyabrazos y en el dorso del respaldo de los asientos delanteros (sólo para asiento de confort y asiento deportivo de confort); compartimento para gafas integrado en el módulo del techo sobre el retrovisor interior; compartimento en los apoyabrazos delantero y trasero, guantera con iluminación y ventilación mediante el climatizador automático de confort; manecilla en óptica de aluminio.

**Compartimento refrigerado Audi exclusive**

Técnica de enfriamiento mediante compresor, espectro de temperaturas de +6 °C a -6 °C, compartimento para dos botellas de 1 l en posición horizontal, además de otro compartimento para latas y vasos, iluminación interior de tecnología LED. Una oferta de quattro GmbH.

**Posavasos**

2 delante y 2 detrás, los delanteros integrados en la consola central, y los traseros, en el apoyabrazos central.

**Dispositivo de carga con bolsa portaesquí/snowboards extraíble**

Para transportar cómodamente objetos largos, por ejemplo, hasta 2 pares de esquís.

**Paquete maletero**

Consta de 1 red de maletero, 2 ganchos para bolsas abatibles integrados en la parte superior del maletero, 1 toma de corriente de 12 voltios y 1 soporte para paraguas en la cara interior de la tapa del maletero.

## Otros equipamientos de interior

### Cuadro de instrumentos

Específico S, con cifras en gris, agujas blancas e inscripción S8 en el cuentarrevoluciones, con iluminación regulable; indicadores de líquido de refrigeración y carburante, cuentarrevoluciones con reloj digital, tacómetro con indicación resaltada de la velocidad y cuentakilómetros y cuentakilómetros diario electrónicos, indicador de la frecuencia de radio, temperatura exterior y alcance del combustible, luces de aviso y control, indicador intervalo de mantenimiento.

### Moldura de entrada con inserción de aluminio

Con inscripción S8, iluminada

### Pedales en óptica de aluminio

### Encendedor y cenicero

Delantero y trasero. Si se elimina uno, se añade una toma de corriente de 12 voltios adicional.

### Paquete no fumador

Una toma de corriente de 12 voltios y un compartimento en la consola central delantera y trasera.

### Toma de corriente de 230 voltios

Para conectar directamente aparatos de corriente alterna de una potencia de hasta 150 vatios, para consumidores eléctricos como por ejemplo fuentes de alimentación de ordenadores portátiles, móviles o consolas de videojuegos; funciona cuando el motor está en marcha; sustituye la toma de corriente de 12 voltios/encendedor traseros. (Sólo puede pedirse en combinación con climatización automática de confort de 4 zonas.)

### Alfombrillas delanteras y traseras

De Velours, armonizadas con el color de la moqueta del suelo.

### Moqueta y alfombrillas Audi exclusive

Con ribete de cuero, delante y detrás, color de las alfombrillas y de los ribetes a elegir individualmente entre distintos colores. Una oferta de quattro GmbH.

## MMI® y sistemas de navegación

### Audi connect

El concepto Audi Connect agrupa todas las aplicaciones e innovaciones que conectan a los modelos actuales y futuros de Audi con sus propietarios, con Internet y con distintas infraestructuras. Audi Connect crea unas funciones de infotainment y entretenimiento revolucionarias, aumentando así la comodidad y la diversión en el automóvil hasta un nivel hasta ahora inédito. Mediante un teléfono Audi con Bluetooth integrado en el módulo UMTS y una tarjeta SIM, los pasajeros del Audi S8 podrán transmitir informaciones online (como navegación con búsqueda de puntos de interés, imágenes de Google-Earth, información meteorológica, noticias, información del tráfico online Audi<sup>1, 2</sup>, radio por internet<sup>3</sup>) directamente al automóvil e integrarlas de un modo inteligente. El MMI navegación plus con botón MMI de Audi, disponible como opción, facilita la utilización de estos servicios de Audi Connect. Gracias a un Hotspot WLAN, pueden bajarse datos de Internet mediante un terminal móvil, en la parte trasera durante la marcha o en parada; importante: Los servicios basados en la información on-line sólo pueden utilizarse mediante un contrato de móvil con opción de datos y dentro de la cobertura de la red de móvil. Recibir bloques de datos a través de Internet puede generar costes adicionales, en función de la tarifa de móvil y especialmente si se utiliza desde el extranjero: Debido al elevado volumen de datos, se recomienda encarecidamente un contrato de telefonía con tarifa plana para datos. Para mayor información, consulte a su proveedor de telefonía móvil. Audi connect está disponible en todos los países de Europa, exceptuando Turquía, Malta, Chipre e Islandia. En Rusia, solo está disponible en las áreas metropolitanas de Moscú y San Petersburgo. En algunos casos, puede ser necesario un contrato de móvil especial con coste adicional para utilizar los servicios online y el Hotspot WLAN. Para mayor información, consulte a su proveedor de telefonía móvil. Su concesionario Audi le informará sobre la disponibilidad de cada servicio Audi connect en su país.

## MMI®

Sistema de control integrado, consta de Terminal MMI (unidad de control) y pantalla MMI (pantalla de color de alta definición de 8" escamoteable en lacado brillante negro de alta calidad); llamadas de 6 emisoras de radio a programar libremente.

### MMI® navegación plus con MMI® Touch

Navegación mediante disco duro con representación topográfica de mapas así como indicaciones de muchas curiosidades y maquetas de las ciudades en 3-D, elección de 3 rutas alternativas, despliegue durante la ruta e interacción en el mapa, lectura en voz alta de los avisos del TMC, información de ruta en representación splitscreen (puntos de maniobra, puntos de interés en la autopista, TMCpro en ruta), mapas detallados de cruces, salidas de autopistas y recomendación de carril también en el sistema de información al conductor, guía de ruta dinámica con TMCpro (siempre que esté disponible), asistencia al automóvil basada en datos de navegación e indicación de límite de velocidad, introducción del destino adicional mediante el sistema de control por voz (introducción de dirección mediante palabra completa en una frase) o el botón MMI; incluye instalación básica manos libres "Bluetooth" para teléfono móvil y Audi music interface; con combinación con teléfono Audi con Bluetooth online, pueden utilizarse los servicios de Audi connect (por ej. navegación con imágenes de Google y Street View e información del tiempo y noticias).

### MMI® Touch

Campo de introducción sensible al tacto para proporcionar un manejo intuitivo del MMI; introducción de cifras y letras sin tener que apartar la vista de la carretera; introducción de letras y cifras mediante reconocimiento de la escritura según el contexto para introducir el destino de navegación, selección en la agenda o introducción de números de teléfono con confirmación acústica, fácil desplazamiento de los mapas de navegación y selección de puntos de interés; selección entre 6 emisoras de radio a programar libremente. (Sólo puede pedirse en combinación con MMI navegación plus).

## Disco duro con datos de navegación

Contiene datos de navegación para los siguientes países (siempre que estén digitalizados):

**Europa:** Albania, Alemania, Andorra, Austria, Bélgica, Bielorrusia, Bosnia-Herzegovina, Bulgaria, Croacia, Dinamarca, Eslovenia, España (incluido Canarias), Estonia, Finlandia, Francia, Gibraltar, Gran Bretaña, Grecia, Holanda, Hungría, Irlanda, Italia, Letonia, Liechtenstein, Lituania, Luxemburgo, Macedonia, Moldavia, Mónaco, Montenegro, Noruega, Polonia, Portugal, República Checa, República Eslovaca, Rumania, Rusia, San Marino, Serbia, Suecia, Suiza, Ucrania y Ciudad del Vaticano.

**América del norte:** EE.UU. (incluye Hawai, Puerto Rico, Islas Vírgenes), Canadá, México

**Otras zonas:** República de Sudáfrica, CCEAG (Omán, Qatar, Bahrein, Kuwait, Arabia Saudita, Emiratos Árabes Unidos [EAU], Australia/Nueva Zelanda, Asia Pacífico (Singapur/Malasia), Hong-Kong/Macau, Japón, China.

## Asistencia al automóvil basada en datos de navegación

Técnica de conexión mediante Audi connect. Componente del MMI navegación plus con botón MMI; ajuste del cambio de marchas y –en caso de que se haya pedido– el adaptive cruise control con función Stop&Go o luz adaptativa mediante los datos de los trayectos contenidos en el sistema de navegación, como recorridos sinuosos o clasificación de carreteras, por ejemplo, iluminación en función del entorno (urbano, interurbano, carreteras y cruces).

## Sistema de información al conductor con pantalla de color de 7 pulgadas

Pantalla de color TFT de alta resolución en el campo de visión directo del conductor; indicación de la información de la radiofrecuencia o nombre del emisor o del título, el sistema de asistencia al conductor, los reproductores de medios utilizados, marchas, temperatura exterior y otros contenidos del sistema MMI como –en caso de que se haya pedido– navegación, reloj mediante GPS, asistente de visión nocturna o menú del teléfono, indicaciones del ordenador de a bordo con memoria a corto y largo plazo así como indicador digital de la velocidad y del control de las puertas y de la tapa del maletero; el programa de eficiencia integrado asiste al conductor mostrándole los datos de consumo, indicaciones de consumo de reserva e instrucciones para ahorrar y conseguir una marcha particularmente económica; muy visible gracias a unos apartados y subapartados (pestañas) fáciles de leer así como a la adaptación automática del brillo; se maneja mediante el volante multifunción.

<sup>1</sup> La información de tráfico online de Audi está disponible en los siguientes países: Alemania, Austria, Suiza, Bélgica, Luxemburgo, Francia e Italia.

<sup>2</sup> El derecho de utilización de la información de tráfico online para los 36 meses siguientes a la fecha de registro del automóvil no genera ningún coste. Su concesionario Audi tendrá mucho gusto en informarle sobre las opciones de ampliación y los eventuales costes correspondientes.

<sup>3</sup> Consulte a su concesionario Audi a partir de qué fecha exactamente estará disponible.

## Receptores de radio y televisión

### Receptor de radio

Se maneja a través del MMI; triple sintonizador con antenas Diversity para mejorar el sonido y la recepción; lista de emisoras dinámica; función de memoria TP durante la marcha; 2 lectores de tarjeta SDHC, Jukebox (con una capacidad de almacenamiento de 20 GB), apto para reproducir formatos de audio (MP3, WMA y AAC) y video (MPEG-1, 2, 4, WMV, Xvid y listas de reproducción). Los archivos de música y video pueden copiarse en el disco duro integrado y reproducirse desde el mismo; no permite reproducir archivos (DRM) protegidos contra copia.

### Reproductor de DVD/CD con cargador

En la guantera para 6 DVDs o CDs, reproduce por ejemplo CDs de audio, DVDs de video así como MP3, WMA, AAC y MPEG-4; reproduce hasta 4.000 títulos por medio; protegido contra sacudidas; los DVDs y CDs pueden cambiarse por separado; avance y retroceso más rápido, posibilidad de reproducción aleatoria. No permite reproducir archivos de música (DRM) protegidos contra copia.

### Receptor de radio digital (DAB)

Además de emisoras analógicas, sintoniza emisoras de radio digitales con mejor calidad de sonido, incluye DAB+ y DMB audio. En combinación con el MMI navegación plus, un segundo sintonizador busca permanentemente frecuencias alternativas del emisor en funcionamiento, al mismo tiempo que actualiza la lista de emisoras. Observación: La recepción depende de la disponibilidad de la red digital local.

### Receptor de TV

Recepción de emisoras de televisión digitales (DVB-T) en abierto (estándar MPEG-2 o MPEG-4), emisores audio DVB-T, teletexto y Electronic Program Guide (EPG). Conexión AV-IN externa mediante cable adaptador (disponible en Accesorios Originales Audi). Observación: La recepción de TV depende de la disponibilidad de la red digital local. Durante la marcha, no es posible reproducir imágenes de AV o video TV (la reproducción de audio sí es posible durante la marcha).

### Audi Sound System

Amplificador de 6 canales, 10 altavoces con un sonido extraordinario, potencia total de 180 vatios.

### Advanced Sound System de Bang & Olufsen

Reproducción Surround-Sound mediante 19 altavoces, incluido subwoofer y cada uno con un canal amplificador; recubrimiento de los altavoces pulido de aluminio; lentes acústicas automáticas para que cada detalle del sonido llegue con la máxima fidelidad a todos los asientos; los altavoces de agudos, medios y graves también para los asientos traseros permiten una amplia reproducción tanto en los asientos delanteros como traseros; amplificador totalmente digital DSP de 14 canales; para los reproductores de bajos y Subwoofer, amplificador ICE Power de 5 canales; con una potencia total de más de 1.400 vatios; posibilidad de reproducir 5.1 Surround Sound; Función Privacy: Las carcasas de los altavoces encastradas reducen al mínimo las radiaciones acústicas del sistema de sonido hacia el exterior del vehículo y permiten, por ejemplo, la confidencialidad al telefonar en el modo manos libres; además, se consigue que el altavoz funcione con una definición exacta; regulación del volumen en función de los sonidos.

### BOSE Surround Sound

Reproducción Surround Sound con 14 altavoces, incluye Centerspeaker y Subwoofer, amplificador de 12 canales con una potencia total de más de 600 vatios; Audio Pilot® para ajustar la intensidad del altavoz en función del ruido; posibilidad de reproducir Surround Sound 5.1; la tecnología Acoustic Wave de los altavoces de bajos en ambas puertas delanteras permite una reproducción de bajos potente y precisa.

### Audi music interface

Para conectar un iPod de Apple a partir de la 4ª generación, un iPhone de Apple (funcionalidad musical), así como memorias con conector USB y reproductores de MP3. El Audi music interface está colocado en la consola central; se maneja mediante el sistema MMI o el volante multifunción de cuero. Observación: Sólo puede utilizarse con el cable adaptador adecuado (disponible en Accesorios Originales Audi). Para mayor información sobre reproductores de MP3 compatibles, diríjase a su concesionario Audi o consulte [www.audi.com/mp3](http://www.audi.com/mp3). (Componente del MMI navegación plus con botón MMI.)

### Set de cables adaptadores para Audi music interface

Consta de 2 cables de conexión para conectar un iPod/iPhone o memorias de datos/reproductores audiovisuales con conexión USB (Tipo A); para mayor información sobre compatibilidades, consulte en [www.audi.com/mp3](http://www.audi.com/mp3); en Accesorios Originales Audi están disponibles otros cables adaptadores.

### Set de cables adaptadores para Audi music interface

Consta de 2 cables de conexión para conectar un iPod/iPhone o memorias de datos/reproductores audiovisuales con conexión USB (Tipo A); permite la representación de CoverArts y funciones de video; depende del tipo de iPod utilizado; solo puede utilizarse en combinación con los iPod de nueva generación; para mayor información sobre compatibilidades, consulte en [www.audi.com/mp3](http://www.audi.com/mp3); otros cables adaptadores en Accesorios Originales Audi.

### Pantallas multimedia traseras

Consta de 2 pantallas LCD de 10,2" de alta definición e inclinación regulable para los pasajeros traseros; reproductor de DVD simple independiente para la parte trasera; 2 lectores de tarjetas SDHC, una Jukebox con 20 GB de capacidad; Audi music interface con posibilidad de conectar al iPod, reproductores con USB (por ejemplo, un disco duro externo), conexión AUX-IN y A/V-IN (por ejemplo, para una consola de videojuegos externa); reproduce formatos de audio (MP3, WMA y AAC) y video (MPEG-1, 2, 4, WMV, Xvid) así como listas de reproducción; no permite reproducir archivos (DRM) protegidos contra copia. Utilización de las funciones de navegación, por ejemplo, indicadores de navegación como en la pantalla del MMI, independiente de la planificación del trayecto y salida de las informaciones de navegación en el MMI navegación plus con botón MMI. Consta de mando MMI separado para los pasajeros traseros, basado en el ya comprobado concepto de mando MMI, con 2 reguladores de volumen independientes, integrados en el apoyabrazos central trasero. Posibilidad de disponer de fuentes de vídeo y audio separadas y comunes para los asientos derecho e izquierdo; salida de sonido mediante el sistema del sonido del automóvil, posibilidad de auriculares sin hilos (incluidos en el paquete) o auriculares con cables. En combinación con el BOSE Surround Sound o el Bang & Olufsen Advanced Sound System, puede reproducirse 5.1 Surround Sound. Acceso al reproductor de CD-DVD así como sintonizador de televisión.

## Teléfono y comunicación

### Instalación manos libres "Bluetooth" para teléfono móvil

Consta de un dispositivo de manos libres (incluye control por voz para las funciones del teléfono) y una preinstalación para un dispositivo de carga específico para móviles opcional (disponible a través de Accesorios Originales Audi) con una conexión a la antena exterior (mediante la placa base, adaptador incluido); se maneja a través del MMI, el volante multifunción de cuero o el sistema de control por voz; si desea información sobre adaptadores y móviles compatibles, consulte a su concesionario Audi o visite [www.audi.de/telefon](http://www.audi.de/telefon).

### Teléfono Audi Bluetooth online

Fácil conexión de su teléfono móvil con Bluetooth al módulo UMTS interno de su automóvil (imprescindible: el teléfono móvil debe disponer de SIM Access Profile); lector de tarjetas SIM adicional en la visera del MMI navegación plus con botón MMI. Adopción de entradas del listín telefónico en el vehículo y gestión de listas de llamadas. Incluye los servicios de Audi connect, búsqueda de puntos de interés, navegación mediante imágenes de Google-Earth y Street View, introducción del destino, servicios de información como por ejemplo el tiempo y Hotspot WLAN para acceso a Internet para los pasajeros traseros mediante una terminal móvil (por ejemplo, un ordenador portátil). Debido al elevado volumen de datos (lo que afecta actualmente sobre todo la navegación con ayuda de imágenes de Google Earth y WLAN-Hotspot), se recomienda encarecidamente un contrato de móvil con tarifa plana para datos. El contenido y el entorno de los servicios Audi Connect ofrecidos pueden variar, y sólo están disponibles mediante un contrato de móvil con opción de datos y sólo dentro de la cobertura de la red de móvil; su utilización genera costes suplementarios (las tarifas y la liquidación de estas dependen del tipo de contrato de teléfono móvil personal); solo se ofrecen en Europa (en Rusia, sólo en las áreas metropolitanas de Moscú y San Petersburgo; no en: Turquía, Chipre, Malta e Islandia); fácil manejo mediante el MMI navegación plus con botón MMI, un volante multifunción de cuero o el sistema de control por voz. (Sólo puede pedirse en combinación con MMI navegación plus). Consulte con su concesionario Audi los servicios disponibles en su país.

### Auriculares para teléfono Audi con Bluetooth online delanteros

Con pantalla de color y lector de tarjetas SIM integrado, para mantener la discreción en las llamadas; permite escribir cómodamente mensajes SMS mediante el reconocimiento automático de palabras.

### Auriculares para teléfono Audi con Bluetooth online delanteros y traseros

2 auriculares independientes con pantalla de color y lector de tarjetas SIM integrado, para llamar discretamente; permite escribir cómodamente mensajes SMS mediante el reconocimiento automático de palabras; uno en el apoyabrazos central delantero y otro en el apoyabrazos trasero. (Sólo puede pedirse en combinación con MMI navegación plus con botón MMI).

### Instalación básica manos libres “Bluetooth” para teléfono móvil, componente del MMI® navegación plus con botón MMI®

Los teléfonos móviles que dispongan de Bluetooth pueden conectarse al automóvil mediante esta interficie; de este modo, podrá hablar libremente en el automóvil mediante micrófono.

### Sistemas de asistencia

#### Audi pre sense basic

Mediante la conexión de los distintos sistemas del automóvil, se analizan las situaciones de marcha y, en su caso, se activan las medidas oportunas para la protección preventiva de los pasajeros. Entre ellos: Estiramiento de los cinturones, activación de los intermitentes de emergencia y cierre del techo de cristal y las ventanas.

#### adaptive cruise control con función Stop&Go y Audi pre sense front incluido

Regulación automática de la distancia (ámbito de regulación de 0 a 250 km/h); reconoce dentro de los límites del sistema, con ayuda de dos sensores de radar y una cámara, los vehículos que circulan por delante y mantiene la distancia mediante la intervención automática de los frenos y la aceleración; frenado autónomo hasta la detención total, reinicio de la marcha automatizada a voluntad del conductor; 4 niveles de distancia y 4 modos de conducción (efficiency, comfort, dynamic y auto) a regular individualmente. En combinación con el MMI navegación plus, pueden utilizarse los servicios de Audi connect; mediante los datos de los trayectos contenidos en el sistema de navegación, como recorridos sinuosos o clasificación de carreteras, puede regularse la distancia de un modo aun más confortable, por ejemplo, en viajes sucesivos en carreteras con curvas. Además del Audi pre sense basic, en el **Audi pre sense front** se activan medidas de protección preventivas en caso de amenaza de colisión por alcance, incluye Audi braking guard con aviso al conductor mediante una asistencia de frenado ampliada y una protección preventiva de los ocupantes. Para el reconocimiento, el Audi pre sense front utiliza, dentro de los límites del sistema, el análisis sensorial frontal del adaptive cruise control con función Stop&Go; Ampliación para la función de una deceleración: La velocidad se reduce hasta un valor inferior a 30 km/h, ante el peligro de colisión con un vehículo detenido o en marcha, a fin de reducir la gravedad de la colisión o, en su caso, evitarla. El **Audi pre sense plus** está incluido al pedir adicionalmente el Audi side assist. Además de Audi pre sense front, en el Audi pre sense plus el Audi braking guard actúa, a velocidades altas y en determinadas situaciones en que es inevitable una colisión, e inicia una deceleración total para reducir la velocidad de choque hasta los 40 km/h en una colisión. (Sólo puede pedirse en combinación con Audi parking system plus con cámara de marcha atrás.)

#### Audi side assist con Audi pre sense rear incluido

Asistente de mantenimiento de carril, ayuda al conductor, dentro de los límites del sistema, a mantenerse de un modo confortable en su carril (ámbito de funcionamiento 30–250 km/h). En ambos retrovisores exteriores se han integrado indicaciones. El Audi side assist mide, mediante 2 sensores de radar, la distancia y la diferencia de velocidad de los vehículos detectados respecto del propio automóvil. Si el Audi side assist estima que la diferencia de velocidad y la distancia detectadas son críticas, se produce una indicación en el retrovisor exterior correspondiente. Para detectar una posible colisión por alcance, el **Audi pre sense rear** utiliza, además del Audi pre sense basic, y dentro de los límites del sistema, el análisis sensorial posterior del Audi side assist. El **Audi pre sense plus** dispone de función Stop&Go si se ha pedido conjuntamente el adaptive cruise control. Además de Audi pre sense front, en el Audi pre sense plus el Audi braking guard actúa, en determinadas situaciones en que es inevitable una colisión, e inicia una deceleración total para reducir la velocidad de choque hasta los 40 km/h en una colisión.

#### Audi lane assist

Asistente de mantenimiento de carril, informa al conductor, dentro de los límites del sistema, a mantenerse de un modo confortable en su carril (ámbito de funcionamiento 60–250 km/h). Si el sistema está activado y el conductor no ha encendido los intermitentes, poco antes o en el momento de pisar la línea de la calzada detectada por el Audi lane assist, se produce una vibración del volante para avisar al conductor. (Sólo puede pedirse en combinación con volante multifunción de cuero en diseño de 4 radios)

#### Asistente de visión nocturna con marcación de los peatones detectados

Con cámara de imagen térmica integrada; en los trayectos nocturnos, ofrece al conductor un campo de visión ampliado más allá del cono de luz de las luces de cruce; graba imágenes térmicas, un logaritmo de tratamiento de imagen analiza los datos de la cámara y marca en amarillo las personas reconocidas en la pantalla de color del sistema de información al conductor opcional; la marcación cambia a rojo y suena una señal de aviso si el sistema, mediante el análisis del movimiento y la posición de la persona reconocida, detecta un posible peligro. En condiciones ambientales desfavorables, la calidad de la imagen es limitada.

#### Audi parking system plus con cámara de entorno

Facilita el aparcamiento, tanto hacia delante como hacia atrás, mediante indicaciones acústicas y ópticas, representación del área posterior al vehículo en la pantalla del MMI, con modo de indicación dinámica para el carril calculado (según el ángulo del volante), incluye líneas auxiliares y de guía y reconocimiento de los puntos de giro en maniobras de aparcamiento largas, la cámara trasera está discretamente integrada en el tirador del portón del maletero, modos de indicación para delante laterales derecho e izquierdo y para detrás laterales derecho e izquierdo, para salir de un modo seguro de plazas de aparcamiento, garajes y parkings estrechos, modo de indicación adicional para el entorno como vista aérea del vehículo (vista de pájaro), unas cámaras de ángulo cubren todo el entorno alrededor del vehículo. El conductor puede elegir entre distintas representaciones en la pantalla del MMI, basados en los datos de la cámara: Imagen de marcha atrás con líneas de guía conmutables para aparcamientos transversales y longitudinales así como acoplamiento de remolques, imagen de la cámara frontal, delantera transversal y trasera transversal, imagen de entorno.

#### Audi parking system plus con cámara de marcha atrás

Ayuda de aparcamiento hacia detrás y hacia delante mediante indicaciones acústicas y ópticas, representación del área posterior al vehículo en la pantalla del MMI, con modos de indicación dinámicos para el carril calculado (en función del ángulo del volante), incluye líneas de guía y ayuda y para reconocer los puntos de giro en maniobras de aparcamiento largas, cámara de marcha atrás discretamente integrada en el tirador de la tapa del maletero.

#### Audi parking system plus

Ayuda a aparcar hacia adelante y hacia atrás mediante señales acústicas y ópticas en la pantalla del MMI; medición por sensores de ultrasonidos, integrados discretamente en el parachoques.

#### Indicación de límite de velocidad

Reconocimiento basado en la cámara e indicación de los límites de velocidad, incluye indicación de la velocidad temporal (por ej., en autopistas). Además se realiza, dentro de los límites del sistema, una evaluación según la situación en ambientes húmedos, los límites de velocidad según la hora del día, obras y funcionamiento del remolque. Si la cámara no reconoce una señal de tráfico, gracias al Audi connect puede mostrarse el límite de velocidad a partir de los datos de navegación (en caso de que se haya pedido). (Sólo puede pedirse en combinación con adaptive cruise control con función Stop&Go y/o Audi lane assist.)

**Control de velocidad de crucero**

Mantiene constante cualquier velocidad a partir de aprox. 30 km/h, en la medida en que lo permita la potencia o el efecto de frenado del motor; además de accionamiento automático del frenado, por ejemplo, en trayectos cuesta abajo; se controla mediante una palanca de mando independiente.

**Audi hold assist**

Mantiene firme el automóvil una vez detenido así como en subidas normales, incluso, en los casos habituales, durante un tiempo ilimitado. El sistema se activa pulsando un botón y permite al conductor arrancar cómodamente sin accionar el freno de aparcamiento electromecánico.

**Trenes de rodaje/frenos****Audi drive select**

Cambio de las características del automóvil mediante, por ejemplo, el ajuste de la asistencia de dirección, las curvas características del acelerador y el cambio de marchas y el adaptive air suspension; modos disponibles: confort, automático, dinámico, eficiencia e individual. Además, el sistema influye en otros equipamientos opcionales.

**Dirección dinámica**

Gracias a una regulación dinámica de la dirección en función de las condiciones de marcha, por ejemplo en recorridos de curvas, al cambiar de carril o al aparcar, aumenta la dinámica de marcha. Junto a un ajuste del esfuerzo de dirección, se produce un ajuste suplementario del ángulo del volante (relación de la dirección) Además, el sistema realiza la estabilización del vehículo mediante el ESP.

**adaptive air suspension – sport, con ajuste específico S8**

Tren de rodaje deportivo como versión básica de la suspensión neumática adaptativa de serie; amortiguación más dura; según el modo, el nivel del automóvil se rebaja hasta 10 mm; selección de los distintos modos mediante Audi drive select.

**Frenos cerámicos\***

Sistema de frenos de altas prestaciones con discos de 19 pulgadas de cerámica reforzada con fibra de carbono delanteros y traseros, canales de enfriamiento para la autoventilación especialmente desarrollados en los discos de freno perforados y autoventilados; pinzas de freno ultrabrillantes, pintadas en color antracita, las delanteras con inscripción “Audi ceramic”

**Sistema de frenos**

Con sistema antibloqueo de frenos ABS, distribución electrónica de la fuerza de frenado EBV y asistente hidráulico de frenada, frenos de discos delanteros y traseros, los traseros autoventilados con freno de aparcamiento electromecánico y pinza de freno lacada en negro, los delanteros delante con insignia S8 gris titanio, frenos cerámicos.

**Freno de aparcamiento electromecánico**

Con asistente de arranque; incluye función de freno de estacionamiento en reposo; asistente de arranque mediante liberación automática del freno al arrancar y función de frenado de emergencia en las 4 ruedas durante la marcha.

**Técnica/seguridad****Carrocería de construcción Audi Space Frame (ASF)**

Innovadora combinación de materiales, con una gran rigidez para conseguir mayor dinámica y estabilidad de marcha.

**Protección contra impactos laterales**

Consta de barras resistentes en las puertas de construcción híbrida y estructura de la carrocería reforzada, especialmente en columnas B y en los umbrales.

**Airbag**

De activación en 2 fases; airbag laterales delanteros y traseros integrados en el respaldo de los asientos, el sistema de airbag de cabeza se despliega en forma de almohadillas a través de toda la superficie de las lunetas laterales protegiendo a los pasajeros delanteros y traseros exteriores en caso de impacto lateral.

**Interruptor de desactivación del airbag del acompañante****Sistema de reposacabezas integral**

En caso de colisión por alcance, y gracias a la forma del asiento, el tronco queda protegido y la cabeza bien apoyada; de este modo se incrementa la acción protectora reduciendo el riesgo de un traumatismo por “latigazo”.

**Cinturones de seguridad**

Automáticos de 3 puntos de sujeción con pretensor reversible; los delanteros con limitador de tensión adaptativo, regulación de altura y comprobación de cierre; control de utilización para los asientos de conductor y acompañante con señal de aviso acústica y óptica.

**Cinturones de seguridad Audi exclusive**

Disponible en distintos colores Audi exclusive, adaptados a la oferta de colores del cuero Audi exclusive. Una oferta de quattro GmbH.

**Pilotos de aviso y control**

En el cuadro de instrumentos, entre otros, para: Airbag, ABS, ESP/ASR, suspensión neumática adaptativa, freno de estacionamiento electromecánico accionado y control automático de la velocidad, bloqueo electrónico del diferencial EDS, luces largas, intermitentes, faros antiniebla y piloto trasero, electrónica del motor y acelerador electrónico.

**Botiquín**

En el compartimiento del apoyabrazos central trasero.

**Triángulos de emergencia**

Con dispositivo de soporte, en el lado interior de la tapa del maletero.

**Sistema antibloqueo de frenos ABS**

Con distribución electrónica de la fuerza de frenado EBV y asistente hidráulico de frenada

**Control electrónico de tracción ASR**

Para una buena tracción y estabilidad transversal, reduce el deslizamiento de las ruedas motrices.

**Bloqueo electrónico del diferencial EDS**

El sistema de ayuda de arranque frena automáticamente las ruedas motrices sobre calzadas de diferente grado de agarre y superficies resbaladizas, proporcionando una potente fuerza de avance.

**Programa electrónico de estabilización ESP**

Conecta los sistemas ABS, EBV, ASR y EDS con sus propios sensores y compara los datos actuales con los datos de referencia; proporciona mayor estabilidad en cada velocidad frenando las ruedas de modo selectivo e individual e interviniendo en la gestión del motor.

**tiptronic**

Cambio automático de 8 marchas con programa de cambio dinámico DSP; de forma opcional, uso manual mediante levas de cambio del volante multifunción de cuero, incluye programa deportivo adicional.

**quattro® con diferencial deportivo**

Tracción integral permanente con distribución del par motor asimétrica y dinámica. El diferencial deportivo de regulación electrónica distribuye las fuerzas de tracción de un modo variable entre las ruedas traseras proporcionando un impresionante potencial de aceleración en las curvas y una estabilización del automóvil cuando se producen movimientos de de la carga; además, hace posible una conducción más ágil así como un comportamiento preciso con un mínimo esfuerzo de la dirección.

**Sistema Start-Stop**

Disminuye el consumo de combustible y las emisiones de CO<sub>2</sub> desconectando el motor en periodos de parada, por ejemplo, en los semáforos. Para volver a arrancar de un modo óptimo, la marcha inicial ya se conecta al soltar el pedal de freno. Puede desactivarse en todo momento mediante un pulsador.

**Recuperación**

Durante una fase propulsada o una fase de frenado, y gracias al aumento de la tensión del alternador, la energía cinética se transforma en energía eléctrica utilizable. De este modo, en la siguiente fase de aceleración el alternador se verá menos solicitado, ya que aprovechará esta energía, y se ahorrará hasta un 3 % de combustible.

**Active Noise Cancellation**

El sistema Active Noise Cancellation (Control Activo de Ruidos) puede compensar los ruidos distorsionadores emitiendo ondas de sonido de frecuencia opuesta.

## Garantía adicional Audi

### Garantía adicional Audi

Se contrata directa y exclusivamente al comprar un vehículo nuevo; continua de un modo consecuente la garantía del fabricante y ofrece con ello más allá de los 2 primeros años la continuación de la protección de riesgo y costes de las revisiones en el concesionario oficial. Existen 9 combinaciones de duración de la garantía y kilometraje total a elegir:

Garantía adicional Audi de 1 año adicional, kilometraje total máximo 30.000 km.

Garantía adicional Audi de 1 año adicional, kilometraje total máximo 60.000 km.

Garantía adicional Audi de 1 año adicional, kilometraje total máximo 90.000 km.

Garantía adicional Audi de 2 años adicionales, kilometraje total máximo 40.000 km.

Garantía adicional Audi de 2 años adicionales, kilometraje total máximo 80.000 km.

Garantía adicional Audi de 2 años adicionales, kilometraje total máximo 120.000 km.

Garantía adicional Audi de 3 años adicionales, kilometraje total máximo 50.000 km.

Garantía adicional Audi de 3 años adicionales, kilometraje total máximo 100.000 km.

Garantía adicional Audi de 3 años adicionales, kilometraje total máximo 150.000 km.

Modelo		S8 4.0 TFSI
Tipo de motor		Motor de gasolina de 8 cilindros biturbo V con inyección directa de gasolina
Cilindrada, cm <sup>3</sup> (válvulas por cilindro)		3993 (4)
Potencia máxima <sup>1</sup> , CV (kW)/rpm		520 (382)/6000
Par motor máximo, Nm/rpm		650/1700-5500
Transmisión / Ruedas		
Tipo de tracción		Tracción integral permanente quattro®
Tipo de cambio		tiptronic de 8 marchas
Llantas		Llantas de aleación, 9 J x 20
Neumáticos		265/40 R 20
Peso / Volumen		
Peso en vacío <sup>2</sup> , kg		2050
Peso máximo admisible en kg		2650
Peso máximo en baca/apoyo, en kg		100/95
Carga admisible remolque <sup>3</sup> , kg	Sin freno	750
	Pendiente del 12 %	2300
	Pendiente del 8 %	2300
Capacidad aprox. del depósito, l		90
Prestaciones de marcha/Consumos <sup>4</sup>		
Velocidad máxima, km/h		250 <sup>5</sup>
Aceleración 0-100 km/h, s		4,5
Tipo de combustible		Gasolina Súper Plus sin azufre, 98 OTC <sup>6</sup>
Consumo de combustible <sup>7</sup> , l/100 km	promedio	10,2
Emisiones de CO <sub>2</sub> <sup>7</sup> , g/km	promedio	237
Norma de emisiones		EU5

## Notas explicativas

- <sup>1</sup> El valor indicado se ha determinado conforme al método de medición especificado (directiva 80/1269/CEE en la versión actualmente vigente).
- <sup>2</sup> Peso del vehículo en vacío con conductor (68 kg), equipaje (7 kg) y depósito del combustible lleno en un 90 %, según la directiva 92/21/UE en la versión actualmente vigente. Los equipamientos opcionales pueden aumentar el peso en vacío del vehículo, así como su coeficiente de resistencia al aire, por lo que la carga útil admisible y la velocidad máxima se reducen proporcionalmente.
- <sup>3</sup> Cuando aumenta la altura, se reduce la potencia del motor. A partir de 1.000 metros sobre el nivel del mar, y cada 1.000 metros suplementarios, el peso del total (carga admisible de remolque + peso máximo del vehículo tractor) deberá reducirse en un 10 %. Valor válido cuando el remolque está sujetado por el enganche incorporado suministrado de fábrica. Si se utiliza el vehículo con dispositivo de remolque con finalidades comerciales, será necesario un aparato de control homologado por la UE.
- <sup>4</sup> El consumo de combustible y las emisiones de CO<sub>2</sub> de un vehículo dependen no sólo del aprovechamiento eficiente del combustible por parte del vehículo, sino también del estilo de conducción y de otros factores ajenos a la técnica. El CO<sub>2</sub> es el gas que produce el efecto invernadero, principal responsable del calentamiento terrestre.
- <sup>5</sup> Con regulación.
- <sup>6</sup> Se recomienda utilizar carburante sin plomo "Gasolina súper sin azufre de 98 OCT" según la norma DIN EN 228. Si no fuera posible: carburante sin plomo "Gasolina Normal sin azufre 95 OCT" según la norma DIN EN 228 con una mínima disminución de la potencia. Es particularmente recomendable el tipo de carburante sin plomo de 95 OCT con un contenido máximo de etanol del 10 % (E10). Los datos de consumo se refieren al funcionamiento con carburante de 95 OCT según la norma 692/2008/EG.
- <sup>7</sup> Los valores indicados se han determinado conforme al método de medición especificado. Los datos no se refieren a un vehículo concreto ni forman parte de la oferta, sino que sirven únicamente para fines comparativos entre los distintos tipos de vehículo

## Nota importante

La revisión de mantenimiento se realizará conforme al aviso del indicador del servicio

## Audi S8

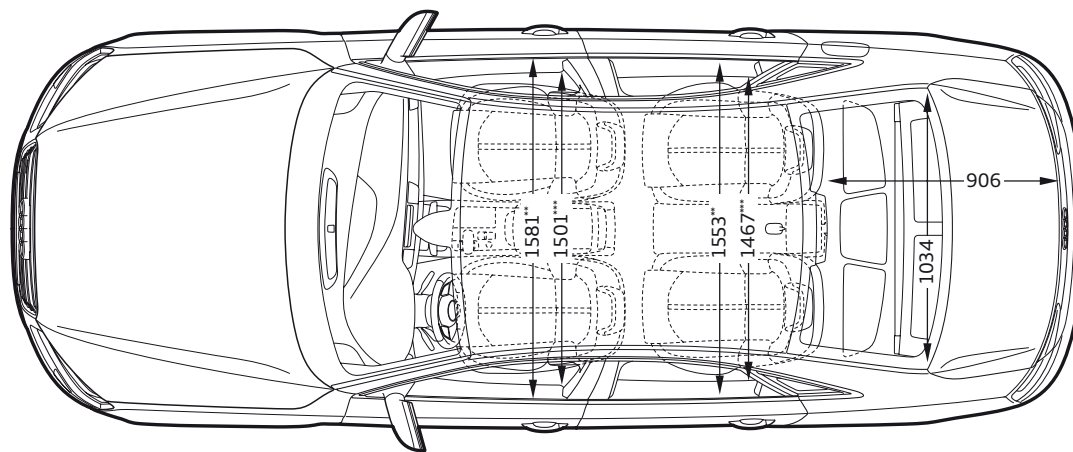
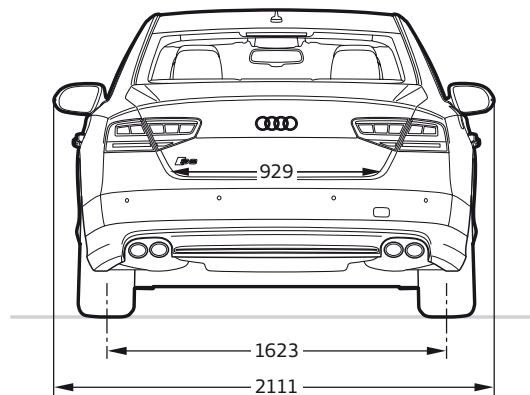
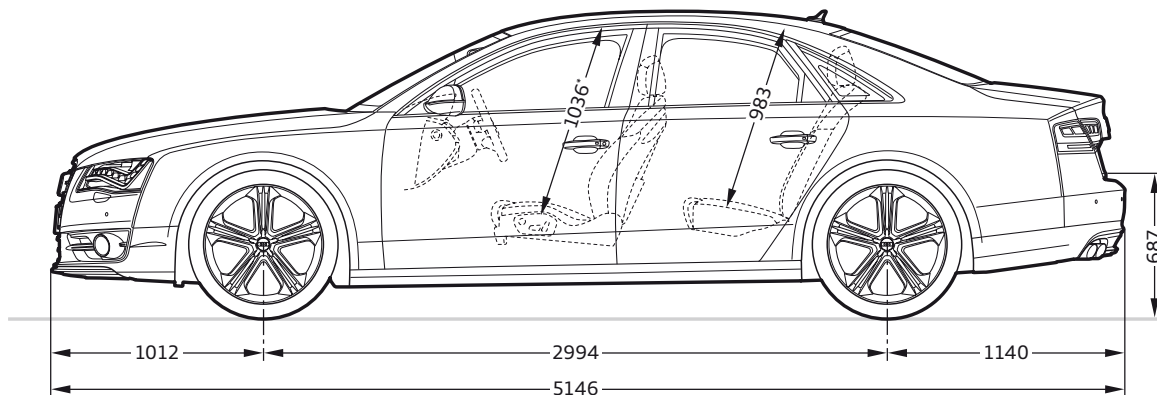
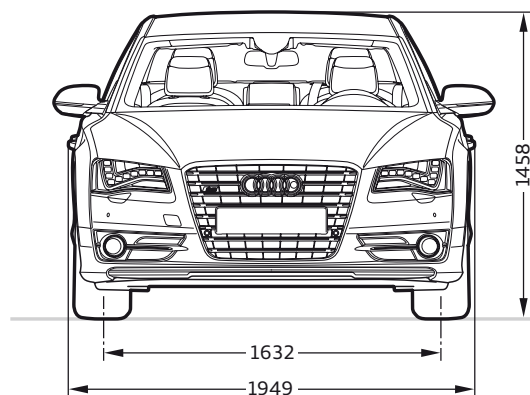

### Dimensiones en milímetros.

Las dimensiones indicadas corresponden al vehículo en vacío, altura libre sobre el suelo con carga admisible máxima. Capacidad del maletero en litros: 510 (medición según el método VDA con bloques de 200 x 100 x 50 mm. de arista).

\*Espacio para la cabeza máximo. \*\* Anchura del espacio para los codos. \*\* Anchura del espacio para los hombros.

	Página	S8
<b>Pinturas de la carrocería</b>	<b>28</b>	
Blanco Ibis		<input type="checkbox"/>
Negro Brillante		<input type="checkbox"/>
Marrón Habana metalizado		<input checked="" type="checkbox"/>
Negro Esmeralda metalizado		<input checked="" type="checkbox"/>
Gris Oolong metalizado		<input checked="" type="checkbox"/>
Gris Cuarzo metálico		<input checked="" type="checkbox"/>
Plata Hielo metalizado		<input checked="" type="checkbox"/>
Blanco Glaciar metalizado		<input checked="" type="checkbox"/>
Negro Phantom efecto perla		<input checked="" type="checkbox"/>
Azul Noche efecto perla		<input checked="" type="checkbox"/>
Beige Impala efecto perla		<input checked="" type="checkbox"/>
Gris Daytona efecto perla		<input checked="" type="checkbox"/>
Plata Prisma efecto cristal		<input checked="" type="checkbox"/>
Pinturas personalizadas Audi exclusive		<input checked="" type="checkbox"/>
<b>Asientos/tapizados de los asientos</b>	<b>30</b>	
Asientos deportivos de confort delanteros en diseño S		<input type="checkbox"/>
Asientos deportivos de confort delanteros con/sin ventilación de asientos		<input checked="" type="checkbox"/>
Asientos de confort delanteros		<input checked="" type="checkbox"/>
Asientos de confort delanteros con ventilación de asientos opcional		<input checked="" type="checkbox"/>
Combinación Alcantara/cuero		<input checked="" type="checkbox"/>
Cuero Valcona		<input type="checkbox"/>
Cuero natural		<input checked="" type="checkbox"/>
Cuero Valonea		<input checked="" type="checkbox"/>
Equipamiento de cuero Audi exclusive		<input checked="" type="checkbox"/>
Paquete de cuero		<input type="checkbox"/>
Paquete de cuero ampliado		<input checked="" type="checkbox"/>
Paquete de cuero completo		<input checked="" type="checkbox"/>
Equipamiento de cuero Audi exclusive (Paquete 1)		<input checked="" type="checkbox"/>
Equipamiento de cuero Audi exclusive (Paquete 2)		<input checked="" type="checkbox"/>

Equipamiento de serie     Equipamiento opcional

Pueden existir variaciones según el país. Su concesionario Audi tendrá mucho gusto en informarle sobre qué equipamientos son de serie y cuáles opcionales en su país.

	Página	S8
Equipamiento de cuero Audi exclusive (Paquete 3)		<input checked="" type="checkbox"/>
Equipamiento de cuero Audi exclusive (Paquete 4)		<input checked="" type="checkbox"/>
Marrón balao de Audi design selection		<input checked="" type="checkbox"/>
Beige latón de Audi design selection		<input checked="" type="checkbox"/>
<b>Revestimiento interior del techo</b>	<b>36</b>	
Revestimiento interior del techo		<input type="checkbox"/>
Revestimiento interior del techo en Alcantara		<input checked="" type="checkbox"/>
Revestimiento interior del techo en Alcantara Audi exclusive		<input checked="" type="checkbox"/>
Bandeja trasera en Alcantara Audi exclusive		<input checked="" type="checkbox"/>
<b>Inserciones decorativas (zona inferior/zona superior de inserciones decorativas)</b>	<b>37</b>	
Fibra de carbono Atlas/aluminio cepillado plata		<input type="checkbox"/>
Madera de Vavona gris Assam/aluminio cepillado plata		<input checked="" type="checkbox"/>
Madera de fresno marrón terciopelo/aluminio cepillado plata		<input checked="" type="checkbox"/>
Madera de abedul beige perla/aluminio cepillado plata		<input checked="" type="checkbox"/>
Madera de fresno marrón balsámico/aluminio cepillado plata		<input checked="" type="checkbox"/>
Madera de raíz de nogal marrón/aluminio cepillado plata		<input checked="" type="checkbox"/>
Inserciones decorativas Audi exclusive		<input checked="" type="checkbox"/>
Óptica de aluminio en el interior		<input type="checkbox"/>
Óptica de aluminio en el interior ampliada		<input type="checkbox"/>
<b>Llantas/neumáticos</b>	<b>38</b>	
Llantas de aleación en diseño de 5 radios paralelos (diseño S)		<input type="checkbox"/>
Llantas de aleación en diseño de 5 radios triples (diseño S)		<input checked="" type="checkbox"/>
Llantas de aleación ligera Audi exclusive en diseño de 7 radios dobles, pulidas, dos tonos		<input checked="" type="checkbox"/>
Llantas de aleación ligera Audi exclusive en diseño de 7 radios dobles, pulido ultrabrillante, un tono		<input checked="" type="checkbox"/>
Llantas de aleación Audi exclusive en diseño de 5 radios "Segmento"		<input checked="" type="checkbox"/>
Llantas de aleación Audi exclusive en diseño de 5 brazos "Rotor"		<input checked="" type="checkbox"/>
Llantas de aleación Audi exclusive en diseño de 5 brazos "Rotor", óptica de titanio, torneado		<input checked="" type="checkbox"/>
Llantas de aleación Audi exclusive en diseño de 5 brazos "Estructura"		<input checked="" type="checkbox"/>

	Página	SB
Tornillos de ruedas con seguro antirrobo		<input type="checkbox"/>
Set de reparación de neumáticos		<input checked="" type="checkbox"/>
Rueda de repuesto compacta		<input type="checkbox"/>
Sistema de control de presión de neumáticos		<input type="checkbox"/>
Caja de herramientas		<input type="checkbox"/>
Gato		<input type="checkbox"/>
<b>Luces</b>	<b>40</b>	
Faros de tecnología LED		<input type="checkbox"/>
Sensor de lluvia/luz		<input type="checkbox"/>
Paquete de iluminación interior y exterior		<input type="checkbox"/>
Iluminación ambiental		<input type="checkbox"/>
Luz de freno adaptativa		<input type="checkbox"/>
Luces traseras de tecnología LED		<input type="checkbox"/>
Luces de lectura adicionales en la parte trasera		<input checked="" type="checkbox"/>
<b>Retrovisores</b>	<b>40</b>	
Retrovisores exteriores con intermitente LED integrado		<input type="checkbox"/>
Retrovisor interior antideslumbrante automático		<input type="checkbox"/>
Carcasas de los retrovisores exteriores		<input type="checkbox"/>
<b>Sistemas de techo</b>	<b>40</b>	
Techo de cristal corredizo/abatible		<input checked="" type="checkbox"/>
Techo solar/corredizo		<input checked="" type="checkbox"/>
<b>Sistemas de cierre</b>	<b>40</b>	
Botón de arranque y parada del motor (Engine-Start-Stop)		<input type="checkbox"/>
Tapa del maletero de apertura automática con cierre asistido incluido		<input type="checkbox"/>
Tapa del maletero de apertura y cierre eléctricos		<input checked="" type="checkbox"/>
Mando a distancia universal (HomeLink)		<input checked="" type="checkbox"/>
Llave de confort		<input type="checkbox"/>
Cierre asistido para las puertas		<input checked="" type="checkbox"/>
Alarma antirrobo		<input type="checkbox"/>

	Página	SB
Preinstalación para asistente de localización		<input checked="" type="checkbox"/>
Llave de confort con desbloqueo de la tapa del maletero mediante sensores incluido		<input checked="" type="checkbox"/>
<b>Lunas</b>	<b>41</b>	
Parabrisas de cristal antitérmico		<input type="checkbox"/>
Cristales dobles/insonorizantes		<input type="checkbox"/>
Cristal aislante/insonorizante		<input checked="" type="checkbox"/>
Cristal aislante/insonorizante con parabrisas calefactable		<input checked="" type="checkbox"/>
Cortinillas enrollables eléctricas para la luneta trasera		<input checked="" type="checkbox"/>
Cortinillas enrollables eléctricas para la luneta trasera y las lunetas laterales traseras		<input checked="" type="checkbox"/>
Lunas tintadas oscuras (lunas Privacy)		<input checked="" type="checkbox"/>
<b>Otros equipamientos de exterior</b>	<b>41</b>	
Enganche de remolque		<input checked="" type="checkbox"/>
Preinstalación para enganche de remolque		<input checked="" type="checkbox"/>
Inscripción/nombre del modelo		<input type="checkbox"/>
Salidas de escape en diseño S		<input type="checkbox"/>
Parachoques en diseño S		<input type="checkbox"/>
Singleframe Audi en diseño S		<input type="checkbox"/>
<b>Asientos/confort de asientos</b>	<b>41</b>	
Apoyabrazos central de confort delantero		<input type="checkbox"/>
Ventilación de asiento delantera		<input checked="" type="checkbox"/>
Ventilación de asientos delantera y trasera		<input checked="" type="checkbox"/>
Calefacción de asientos delantera		<input type="checkbox"/>
Calefacción de asientos delantera y trasera		<input checked="" type="checkbox"/>
Banqueta trasera		<input type="checkbox"/>
Reposacabezas traseros de confort		<input checked="" type="checkbox"/>
Apoyabrazos central trasero		<input type="checkbox"/>
Asideros en el techo con segmentos de madera		<input checked="" type="checkbox"/>
Asientos traseros individuales con regulación eléctrica		<input checked="" type="checkbox"/>
Función masaje delantera		<input checked="" type="checkbox"/>
Función masaje delantera y trasera		<input checked="" type="checkbox"/>

	Página	S8
Anclaje ISOFIX para asientos infantiles en los asientos traseros exteriores		<input type="checkbox"/>
Apoyo para los pies trasero Audi exclusive		<input checked="" type="checkbox"/>
<b>Volantes/palanca de cambio/mandos</b>	<b>42</b>	
Volante multifunción de cuero en diseño de 4 radios con levas de cambio		<input checked="" type="checkbox"/>
Volante multifunción de cuero en diseño de 4 radios con levas de cambio, calefactable		<input checked="" type="checkbox"/>
Volante multifunción deportivo de cuero en diseño de 3 radios con levas de cambio en óptica de aluminio, emblema S8 y costuras en color de contraste		<input type="checkbox"/>
Volante multifunción deportivo de cuero en diseño de 3 radios con levas de cambio en óptica de aluminio, emblema S8 y costuras en color de contraste, calefactable		<input checked="" type="checkbox"/>
Aro del volante con ajuste eléctrico de la inclinación y del eje		<input type="checkbox"/>
Palanca de cambio en fibra de carbono Atlas		<input type="checkbox"/>
Palanca de cambio de cuero		<input checked="" type="checkbox"/>
Palanca de cambio de madera		<input checked="" type="checkbox"/>
Palanca de cambio de madera Audi exclusive		<input checked="" type="checkbox"/>
Mandos Audi exclusive		<input checked="" type="checkbox"/>
<b>Climatización</b>	<b>42</b>	
Climatizador automático de confort de 4 zonas		<input type="checkbox"/>
Calefacción y ventilación de estacionamiento		<input checked="" type="checkbox"/>
<b>Sistemas de colocación y sujeción del equipaje</b>	<b>42</b>	
Compartimentos		<input type="checkbox"/>
Compartimento refrigerado Audi exclusive		<input checked="" type="checkbox"/>
Posavasos		<input type="checkbox"/>
Dispositivo de carga con bolsa portaesquí/snowboards extraíble		<input checked="" type="checkbox"/>
Paquete maletero		<input checked="" type="checkbox"/>

	Página	S8
<b>Otros equipamientos de interior</b>	<b>43</b>	
Cuadro de instrumentos		<input type="checkbox"/>
Moldura de entrada con inserción de aluminio		<input type="checkbox"/>
Pedales en óptica de aluminio		<input type="checkbox"/>
Encendedor y cenicero		<input type="checkbox"/>
Paquete no fumador		<input checked="" type="checkbox"/>
Toma de corriente de 230 voltios		<input checked="" type="checkbox"/>
Alfombrillas delanteras y traseras		<input type="checkbox"/>
Moqueta y alfombrillas Audi exclusive		<input checked="" type="checkbox"/>
<b>MMI® y sistemas de navegación</b>	<b>43</b>	
Audi connect		<input checked="" type="checkbox"/>
MMI®		<input type="checkbox"/>
MMI® navegación plus con MMI® Touch		<input type="checkbox"/>
Disco duro con datos de navegación		<input type="checkbox"/>
Asistencia al automóvil basada en datos de navegación		<input type="checkbox"/>
Sistema de información al conductor con pantalla de color de 7 pulgadas		<input type="checkbox"/>
<b>Receptores de radio y televisión</b>	<b>44</b>	
Receptor de radio		<input type="checkbox"/>
Reproductor de DVD/CD con cargador		<input type="checkbox"/>
Receptor de radio digital (DAB)		<input checked="" type="checkbox"/>
Receptor de TV		<input checked="" type="checkbox"/>
BOSE Surround Sound		<input type="checkbox"/>
Advanced Sound System de Bang & Olufsen		<input checked="" type="checkbox"/>
Audi music interface		<input type="checkbox"/>
Set de cables adaptadores para Audi music interface		<input checked="" type="checkbox"/>
Set de cables adaptadores plus para Audi music interface		<input checked="" type="checkbox"/>
Pantallas multimedia traseras		<input checked="" type="checkbox"/>

Equipamiento de serie     Equipamiento opcional

Pueden existir variaciones según el país. Su concesionario Audi tendrá mucho gusto en informarle sobre qué equipamientos son de serie y cuáles opcionales en su país.

	Página	S8
<b>Teléfono y comunicación</b>	<b>44</b>	
Instalación manos libres “Bluetooth” para teléfono móvil		<input checked="" type="checkbox"/>
Teléfono Audi con Bluetooth online		<input checked="" type="checkbox"/>
Auriculares para teléfono Audi con Bluetooth online delanteros		<input checked="" type="checkbox"/>
Auriculares para teléfono Audi con Bluetooth delanteros y traseros		<input checked="" type="checkbox"/>
Instalación básica manos libres “Bluetooth” para teléfono móvil, componente del MMI® navegación plus con MMI® Touch		<input type="checkbox"/>
<b>Sistemas de asistencia</b>	<b>45</b>	
Audi pre sense basic		<input type="checkbox"/>
Control de crucero adaptativo con función Stop&Go y Audi pre sense front incluido		<input checked="" type="checkbox"/>
Audi side assist con Audi pre sense rear incluido		<input checked="" type="checkbox"/>
Audi lane assist		<input checked="" type="checkbox"/>
Asistente de visión nocturna con marcación de los peatones detectados		<input checked="" type="checkbox"/>
Audi parking system plus con cámara de entorno		<input checked="" type="checkbox"/>
Audi parking system plus con cámara de marcha atrás		<input checked="" type="checkbox"/>
Audi parking system plus		<input type="checkbox"/>
Indicación de límite de velocidad		<input checked="" type="checkbox"/>
Control de velocidad de crucero		<input type="checkbox"/>
Audi hold assist		<input type="checkbox"/>
<b>Trenes de rodaje/frenos</b>	<b>46</b>	
Audi drive select		<input type="checkbox"/>
Dirección dinámica		<input type="checkbox"/>
Suspensión neumática adaptativa deportiva con ajuste específico S8		<input type="checkbox"/>
Frenos cerámicos		<input checked="" type="checkbox"/>
Sistema de frenos		<input type="checkbox"/>
Freno de aparcamiento electromecánico		<input type="checkbox"/>

	Página	S8
<b>Técnica/seguridad</b>	<b>46</b>	
Carrocería de construcción Audi Space Frame (ASF)		<input type="checkbox"/>
Protección contra impactos laterales		<input type="checkbox"/>
8 Airbags		<input type="checkbox"/>
Interruptor de desactivación del airbag del acompañante		<input checked="" type="checkbox"/>
Sistema de reposacabezas integral		<input type="checkbox"/>
Cinturones de seguridad		<input type="checkbox"/>
Cinturones de seguridad Audi exclusive		<input checked="" type="checkbox"/>
Pilotos de aviso y control		<input type="checkbox"/>
Botiquín		<input type="checkbox"/>
Triángulos de emergencia		<input type="checkbox"/>
Sistema antibloqueo de frenos ABS		<input type="checkbox"/>
Control electrónico de tracción ASR		<input type="checkbox"/>
Bloqueo electrónico del diferencial EDS		<input type="checkbox"/>
Programa electrónico de estabilización ESP		<input type="checkbox"/>
tiptronic		<input type="checkbox"/>
quattro® con diferencial trasero deportivo		<input type="checkbox"/>
Sistema Start-Stop		<input type="checkbox"/>
Recuperación		<input type="checkbox"/>
Active Noise Cancellation		<input type="checkbox"/>
<b>Garantía adicional Audi</b>	<b>47</b>	
Garantía adicional Audi		<input checked="" type="checkbox"/>

Equipamientos del Audi S8 mostrado en las imágenes (pág. 4–19):

Pintura de la carrocería: Plata prisma efecto cristal; ruedas: Llantas de aleación en diseño de 5 radios triples; Tapizados de los asientos: Cuero Valcona plata lunar/gris acero; inserciones decorativas: Inserción decorativa superior en fibra de carbono Atlas; Inserción decorativa inferior en aluminio cepillado plata.

## Con Audi, usted recibirá mucho más que un Audi.

Quien se decide por un Audi, se está decidiendo por una marca que ofrece mucho más a sus clientes. Más individualidad. Más exclusividad. Y más fascinación.



[www.audi.com](http://www.audi.com)

A la vanguardia de la técnica y todo lo que esta frase encierra: la legendaria historia de Audi, las fechas de inolvidables acontecimientos y de revolucionarias innovaciones; déjese fascinar por la marca Audi.

> [www.audi.com](http://www.audi.com)



## Configurador Audi

Cree su Audi según sus preferencias más personales mediante el configurador Audi. Tendrá a su disposición todos los modelos, motores, colores y equipamientos actuales.

> [www.audi.com](http://www.audi.com)

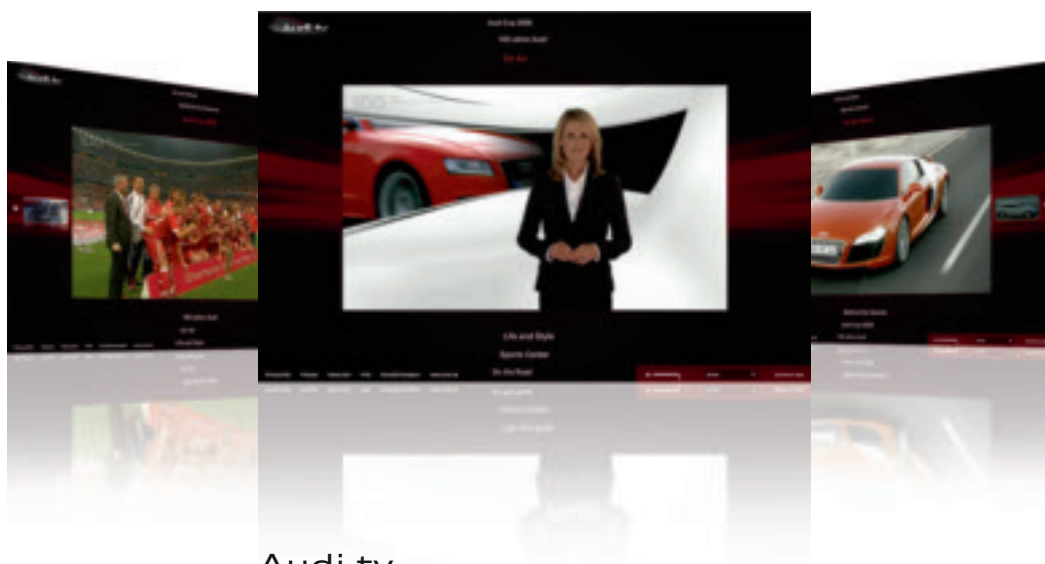

## Audi tv

Con Audi tv descubrirás las facetas más nuevas de la marca de los cuatro aros: emocionantes reportajes sobre nuestros modelos, innovaciones técnicas y fascinantes eventos en los ámbitos del deporte del motor, la tradición, la cultura y el estilo de vida. Echa un vistazo entre bastidores. Cada día de actualidad. Las 24 horas del día.

> [www.audi.tv](http://www.audi.tv)



## Audi Credit

Elige la opción que más se adapte a tus necesidades: Opción Futuro, Financiación, Renting o Leasing y disfruta de tu nuevo vehículo con la tranquilidad que te ofrece nuestra completa gama de seguros. Todo ello gestionado en el mismo momento de la compra. Audi Credit ofrece fórmulas integrales que se adaptan a cada cliente, ofreciéndolo con ello una movilidad sin límites.

> [www.audi.es](http://www.audi.es)



El contenido del presente catálogo tiene carácter meramente informativo, y por tanto tiene como único objetivo constituir un elemento orientativo y de ayuda para facilitar información general, no particular, ni específica, sobre los vehículos a los que se refiere.

En consecuencia, los datos obrantes en el presente catálogo no deben tomarse en consideración para la eventual decisión de adquisición de un vehículo. Para ello, para concertar y/o clarificar alguno o varios de los datos citados en el mismo, así como para formalizar un pedido concreto, o para cualquier otra cuestión que sea de su interés, le rogamos contacte con alguno de los Concesionarios Oficiales Audi al objeto de que le informen pormenorizadamente sobre las especiales características, equipamiento de serie, opcionales, precio, datos, campañas, promociones, disponibilidad de unidades, plazo de entrega, período de fabricación, etc. de los vehículos aquí referenciados.

Le recordamos que la compañía fabricante y/o Volkswagen-Audi España, S.A. efectúan constantes mejoras en sus vehículos a fin y efecto de adaptarlos a las necesidades específicas de los clientes así como al objeto de incorporar en los mismos, en la medida de lo posible, los avances técnicos disponibles en cada momento.

Es por ello por lo que los equipamientos, datos y características de los vehículos aquí referenciados son los disponibles generalmente a la fecha de edición de este catálogo y, por tanto, deben entenderse sin perjuicio de aquellas particularidades que pueden existir en cada caso atendiendo a la disponibilidad de modelos y al mercado al que va dirigido.

Este vehículo y todos sus componentes así como los recambios originales, han sido diseñados y fabricados atendiendo a la Normativa Legal destinada a prevenir y reducir al mínimo la repercusión en el Medio Ambiente, mediante la utilización y valoración de materiales reciclados/reciclables, adoptando las medidas dirigidas a conseguir un adecuado reciclado para la conservación y mejora de la calidad ambiental.

A fin de cumplir con los objetivos de descontaminación y fomento del reciclado y reutilización de componentes de los vehículos al final de su vida útil, se ha creado en España una extensa Red de Centros Autorizados, bajo la denominación de SIGRAUTO (para consultas [www.sigrauto.es](http://www.sigrauto.es)), que garantizan su adecuado tratamiento medioambiental, a los cuales deberá dirigirse para la entrega, sin desmontaje previo de componentes del vehículo. El Centro Autorizado facilitará el Certificado de Destrucción para obtener la baja en la DGT.

Este catálogo de producto ha sido confeccionado con fibra de papel sin cloro.

**AUDI AG**

85045 Ingolstadt

[www.audi.es](http://www.audi.es)

Válido desde febrero 2012

Impreso en Alemania

133/1133.85.61