

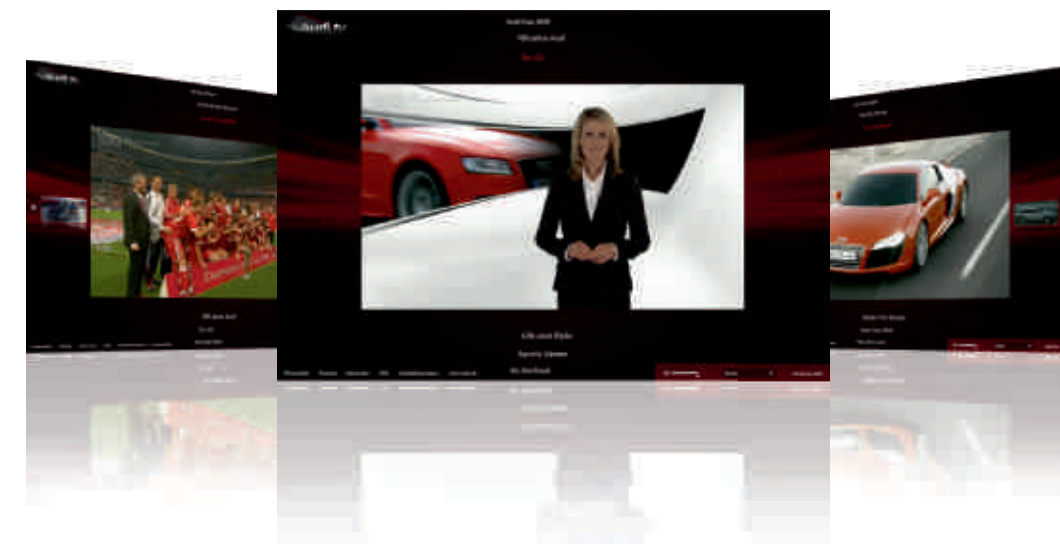

Q3

Audi Q3

A la vanguardia de la técnica **Audi** 



Audi tv

En Audi tv descubrirá facetas totalmente nuevas de nuestra marca de los cuatro aros: interesantes reportajes sobre nuestros modelos, innovaciones técnicas, eventos fascinantes de los ámbitos de la competición, la tradición, la cultura y el estilo de vida. Eche un vistazo entre bastidores. Actualizado cada día. Las 24 horas del día.

> www.audi.com



Audi Credit

expectativas:

Elige la opción que más se adapte a tus necesidades: Opción Futuro, Financiación, Renting o Leasing y disfruta de tu nuevo vehículo con la tranquilidad que te ofrece nuestra completa gama de seguros. Todo ello gestionado en el mismo momento de la compra. Audi Credit ofrece fórmulas integrales que se adaptan a cada cliente, ofreciéndole con ello una movilidad sin límites.

> www.audi.es

Equipamientos del Audi Q3			
Accesorios Originales Audi	78-81	BOSE Surround Sound	73
Airbag de gran tamaño (full-size)	76	Botiquín con triángulo de emergencia	76
Airbag laterales detrás	76	Caja de cambio manual	76
Alarma antirrobo	68	Caja de herramientas	65
Alerón en el borde del techo	68	Calefacción de asientos delantera	69
Alfombrillas delanteras	71	Cierre centralizado	68
Alfombrillas traseras	71	Cinturones de seguridad	75
Anclajes ISOFIX para asientos infantiles en el asiento del acompañante	69	Climatizador automático de confort	70
Anclajes ISOFIX para asientos infantiles, en los asientos traseros exteriores	69	Climatizador manual	70
Apoyabrazos central delantero	69	Columna de dirección	76
Apoyo lumbar de 4 posiciones	69	Compartimentos portaobjetos	71
Armellas de amarre	71	Consola central	71
Aro del volante individualizado con cuero Audi exclusive	70	Control de uso del cinturón	75
Asideros	71	Control electrónico de tracción (ASR)	76
Asiento del acompañante abatible	69	Cristales antitéticos	68
Asiento del conductor regulable eléctricamente	69	Cuadro de instrumentos	75
Asientos delanteros regulables eléctricamente	69	Cubremaletero	71
Asistente de arranque	75	Datos de navegación (disco duro)	72
Asistente de estacionamiento con visualización del entorno	74	Datos de navegación (tarjeta SD)	72
Asistente de estacionamiento con visualización del entorno y cámara de marcha atrás	74	Dirección asistida electromecánica	76
Asistente de luz de carretera	67	Dispositivo de carga	71
Asistente para el arranque en pendiente	75	Elvalunas	71
Audi active lane assist	75	Encendedor y cenicero	71
Audi collection	24, 25	Enganche de remolque	68
Audi connect	72	Equipamientos de tela/cuero	58-61
Audi drive select	75	Equipo de radio Chorus	73
Audi exclusive	46, 47	Equipo de radio Concert	73
Audi music interface online	74	ESP con bloqueo transversal electrónico	76
Audi side assist	75	Espejo de cortesía	67
Audi Singleframe	68	Esterilla reversible	71
Audi sound system	73	Faros	66
Autoteléfono Bluetooth online	74	Faros antiniebla	66
Barras longitudinales en el techo	68	Freno de estacionamiento electromecánico	75
Bloqueo de la columna de dirección	76	Garantía adicional Audi	77
Bloqueo electrónico del diferencial (EDS)	76	Gato	65
Bolsa para esquís/snowboards	71	Guantera	71
		Guías de estilo	54, 55
		Iluminación interior	66
		Indicación del límite de velocidad	75
		Inmovilizador electrónico	68
		Instalación lavafaros	66
		Interfaz Bluetooth	74
		Kit de reparación de neumáticos	65

Página	
Fascinación	
4 Audi Q3	24 Q3 Collection
Técnica	
26 TFSI®	36 MMI® – Multi Media Interface
28 TDI	37 Audi connect
30 S tronic	38 Sistemas de asistencia
32 Audi drive select	40 Luces
34 quattro®	42 Eficiencia Audi
Equipamientos	
46 Audi exclusive	64 Llantas/neumáticos
48 Paquete óptico offroad Audi exclusive	66 Luces y retrovisores
50 S line	67 Equipamientos de exterior
54 Guías de estilo	69 Equipamientos de interior
56 Pinturas de la carrocería	72 Infotainment
58 Asientos/tapicerías de los asientos	74 Sistemas de asistencia
61 Revestimiento interior del techo	75 Técnica
62 Inserciones decorativas	
Otros	
77 Garantía adicional Audi	84 Dimensiones
78 Accesorios Originales Audi	86 Índice
82 Datos técnicos	92 Fascinación Audi

Los equipamientos de los vehículos ilustrados se encuentran en la página 90.

Los valores sobre el consumo de combustible y las emisiones de CO₂ se encuentran en la página 82.



Audi

Q3

**Una nueva ruta hacia
nuevas expectativas**

Hoy aquí, mañana allá. Su vida y su forma de pensar están marcadas por la movilidad. Un estilo de vida que requiere un automóvil que esté a la altura de sus necesidades. Tan extraordinariamente preparado que solo tendrá que sentarse en él para encontrar la respuesta a sus nuevas expectativas. El Audi Q3 es ese automóvil. Potente, manejable, compacto, espacioso, elegante y eficiente.

El Audi Q3. Nuevos tiempos. Nuevas expectativas.







La apariencia exterior es la carta de presentación de cada persona. En el caso del Audi Q3 su exterior evoca claramente el lenguaje formal de un SUV, pero le añade un carácter inequívocamente urbano. Su mirada decidida subraya una marcada personalidad, marcada por un cuerpo musculoso, la dominante Singleframe y las entradas de aire en una posición muy baja. Las estilizadas luces de tecnología LED aportan un aire vanguardista a la zaga del Audi Q3. La puerta envolvente del maletero realza visualmente la anchura del automóvil y, al mismo tiempo, facilita la carga. El Audi Q3 posee una poderosa personalidad que ofrece múltiples facetas.

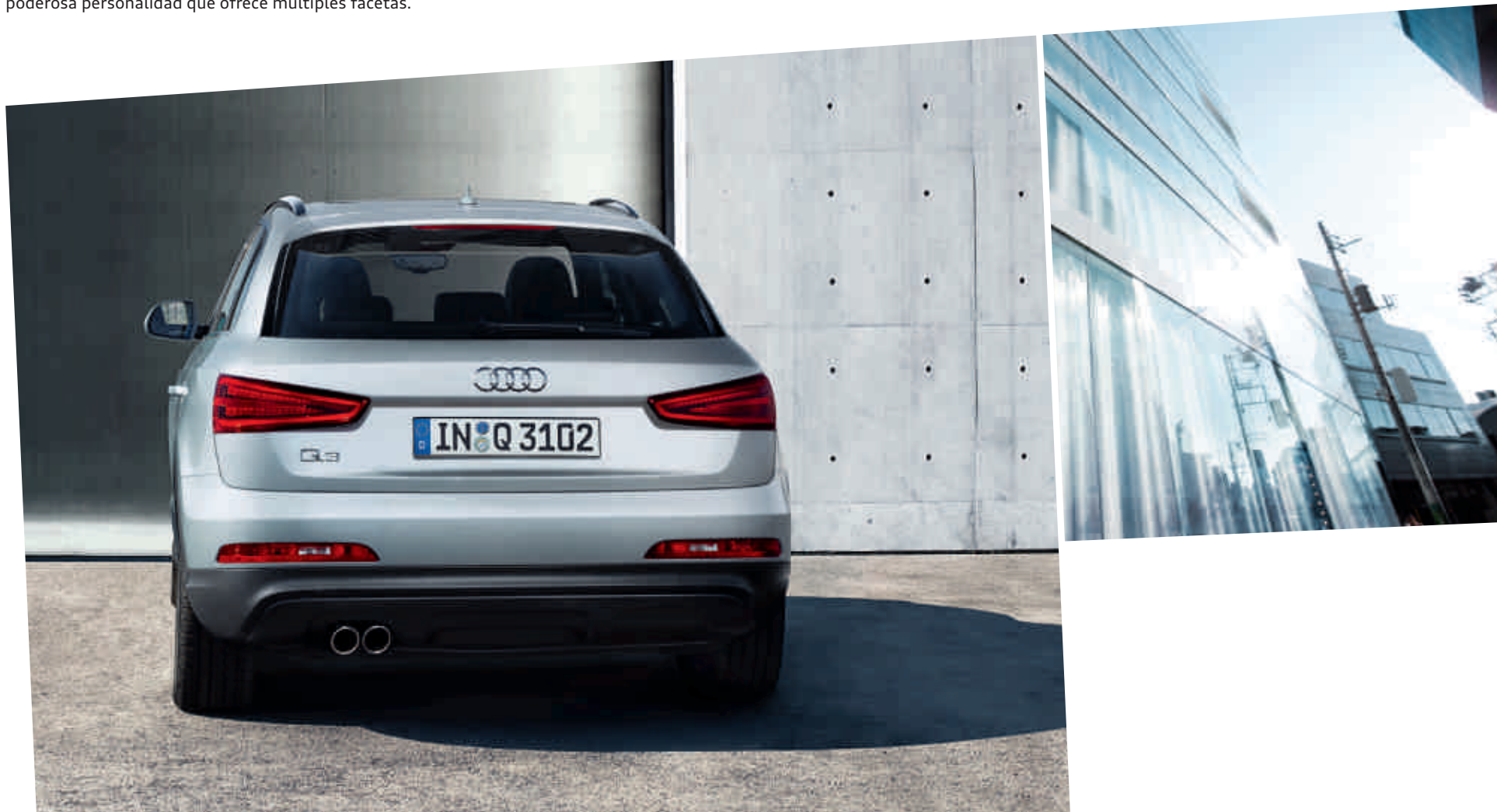



Dinamismo desde cualquier ángulo: Su atlética silueta se acentúa con una luneta trasera inclinada que denota una deportividad adaptada a la ciudad. Las láminas del paso de rueda, en el color de la carrocería o de contraste, realzan su marcado carácter. Una fascinante combinación de luces y sombras modela su lateral. Y el techo panorámico de cristal, opcional, abre al cielo su amplio habitáculo. Disfrute del panorama.







Una nueva ruta hacia el placer de conducción.

Suba a su Audi Q3, arranque y comience a dar forma a sus planes y proyectos sin perder un segundo. Sienta la extraordinaria fuerza de los motores TFSI® y TDI que le impulsan hacia adelante. Propulsores eficientes y dinámicos. De 140 a 211 CV (103 a 155 kW), para alcanzar una velocidad de hasta 230 km/h. Con el sistema de recuperación y el start-stop, ahorrará combustible en cada trayecto de un modo activo y reducirá las emisiones de CO₂. Para llegar más lejos.



Los valores sobre el consumo de combustible y las emisiones de CO₂ se encuentran en la página 82.



Una nueva ruta hacia la gran ciudad.



Contrastes, sensaciones, fascinación. Las características de una vibrante metrópolis, también están presentes en el Audi Q3. Rasgos que dejan mucho espacio para la individualidad, el diseño y la moda.

Si desea sentir el Audi Q3, capture con su teléfono móvil este código QR y fotografíelo. O también puede utilizar el siguiente enlace: www.audi.com/q3film



el diseño urbano

Las líneas de una gran ciudad tienen algo especial: definen calles y edificios. Como los pasos de cebra crean pausas, como los bordes de edificios forman siluetas inconfundibles, como los bordillos nos indican el camino hasta el horizonte. Déjese inspirar por la gran ciudad: siga su propia línea personal.



el espacio urbano

Hacerse sitio. Reclamar espacio. Vivir la ciudad como uno desearía vivirla. En el animado café cercano, en la tienda de diseño original, en el restaurante excitante. O en el Audi Q3.



la movilidad urbana

Autobuses, trenes, monopatines y segways: la ciudad bulle de movimiento. Se utiliza cada rincón, se explora cada espacio. Ha llegado el momento de encontrar espacio para uno mismo. Y aun así poder desplazarse.



La gran ciudad. Un recorrido de curvas y rectas, largas vías de salida y estrechos callejones. El Audi Q3 está extraordinariamente preparado para el terreno. La tracción integral permanente quattro® mantiene el control incluso en carreteras difíciles o en condiciones meteorológicas adversas. Con el cambio de marchas de doble embrague y 7 marchas S tronic, los cambios se realizan de forma instantánea, ya que la marcha deseada está preparada antes de que usted la seleccione. El Audi drive select opcional con amortiguación regulable le permite elegir un estilo de conducción individual. Este sistema le ofrece la posibilidad de conducir en sintonía con su estado de ánimo en cada momento: deportivo o más bien confortable. Y para garantizarle que su viaje transcurre siempre hacia adelante, en las subidas contará, además, con el asistente de arranque opcional.

**Una nueva ruta hacia
la responsabilidad.**



Un día largo. Una noche que no acaba. No importa cuál sea el trayecto que le está esperando, ya que con los sistemas de asistencia opcionales del Audi Q3 llegará a su destino de un modo más seguro y confortable. El Audi side assist vigila la zona posterior y los laterales del automóvil y al cambiar de carril avisa a los vehículos de los carriles adyacentes que circulan por delante. El Audi active lane assist reconoce las líneas de la calzada y, mediante una ligera corrección del volante, le ayuda a mantenerse en el carril. Y el asistente de aparcamiento, con su cámara de marcha atrás, le ayuda a maniobrar incluso en plazas de aparcamiento con poca visibilidad.





Una nueva ruta hacia **el bienestar.**

Más espacio para usted. Para su crecimiento personal. Una presencia tan rotunda como exclusiva. Es el interior del Audi Q3. Desde el lado del conductor hasta la puerta del acompañante se extiende una línea horizontal continua que envuelve al conductor. Las inserciones decorativas, a elegir entre maderas nobles o aluminio, aportan un toque exclusivo, que el paquete de iluminación interior en tecnología LED integra en el conjunto con gran armonía. El característico volante de cuero opcional, con diseño de 3 radios "Q", es muy manejable y cómodo, igual que el pomo de la palanca de cambio de cuero.

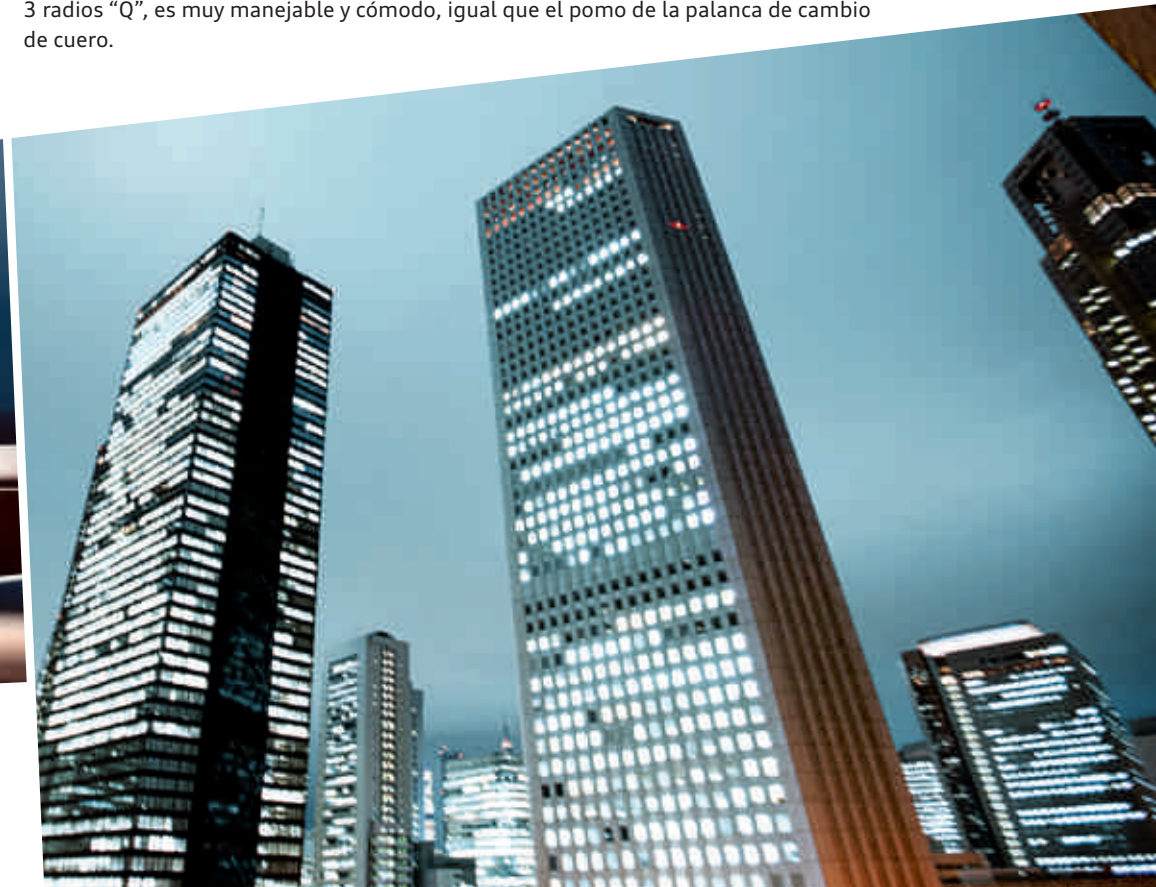



Lleve siempre consigo su música preferida. Con el MMI® Navigation plus opcional que incluye un disco duro de 20 GB, podrá utilizar numerosos medios de reproducción y funciones de confort. La pantalla en color de 7 pulgadas y alta resolución ocupa una posición muy visible, en el centro del cuadro de mandos. Además, dispone de una interfaz Bluetooth y del Audi music interface, con el que podrá conectar su iPod o reproductor de MP3. Un placer que no es únicamente acústico, sino también visual: el sistema de sonido BOSE Surround Sound opcional. Los altavoces de graves delanteros reciben una iluminación indirecta que le otorga una espectacular apariencia que unida a los 14 altavoces de agudos convierten al Audi Q3 en una auténtica Jukebox móvil. Suba el volumen y disfrute del viaje.









Asientos tapizados con telas de primera calidad o, si lo prefiere, en refinado cuero, subrayan el extraordinario acabado del habitáculo. Acomódese, tanto el asiento del conductor como el del acompañante y los asientos traseros disponen de mucho espacio para las piernas. Su equipaje también viajará de forma holgada, ya que el generoso espacio de carga puede ampliarse, aún más, abatiendo la banqueta trasera o el asiento del acompañante.





El viaje llega a su fin. ¿O quizás no? Aunque ya haya llegado a su destino, con el Audi Q3 no aguantará mucho tiempo en el mismo sitio. Mantenga su nivel de exigencia y siga en ruta con el Audi Q3.





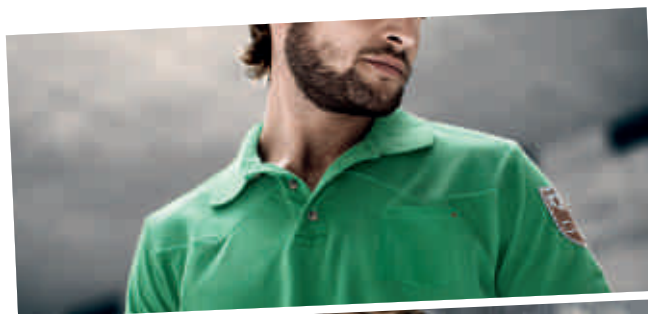

Audi ha diseñado la Q3 Collection en colaboración con Maloja. En Maloja se trabaja con materiales tradicionales, combinados con cortes y diseños futuristas. De este modo se crean prendas de vestir originales y de alta calidad: todas ellas aptas para el uso cotidiano, urbanas e individuales.

Obtendrá información más detallada sobre el catálogo Audi collection en su Servicio Oficial Audi.

Una nueva ruta hacia
la individualidad.





Cientos de horas de desarrollo.
Miles de kilómetros de prueba.
Y todo ¿para qué?

El motor 2.0 TFSI

bomba de alta presión

turbocargador de fundición de acero

Bastan unos segundos para entenderlo.

En la tecnología FSI®, el carburante se inyecta directamente en la cámara de combustión vaporizado en partículas muy finas. De este modo, la gasolina se suministra en milésimas de segundo – con una exactitud de gotas –, cuando el motor lo requiere. Así, se aprovecha mejor el combustible y en consecuencia se minimiza el consumo.

El Audi Q3 incorpora la tecnología TFSI®. Lo que la hace especial es que combina las ventajas del FSI® con las de una turboalimentación. Gracias a esta combinación del concepto FSI y la turboalimentación, se consigue, junto a unos niveles de rendimiento extraordinarios, una dinámica excelente y una aceleración todavía mejor.

Usted podrá sentirlo cuando acelere el motor 2.0 TFSI de 211 CV (155 kW). Su par máximo de 300 Nm le impulsa de 0 a 100 km/h en solo 6,9 segundos. El motor 2.0 TFSI de 170 CV (125 kW) genera un par máximo de 280 Nm, que mantiene constante en un espectro de velocidades de giro de 1.700 a 4.200 rpm.

TDI: comienza una revolución.
Y sigue tan vigente como el
primer día.



turbocargador con geometría de turbinas regulable mejorada

sistema de inyección a alta presión de 1.800 bar

propulsor con rozamiento reducido

módulo de eje balanceador

bomba de aceite de presión regulada

El motor 2.0 TDI

La mitad de los Audi que se venden actualmente son diesel. Lo que ahora parece normal, hace 20 años causó la mayor sensación: Audi revolucionó el mercado con el primer motor TDI de 2,5 litros. En el tiempo transcurrido desde entonces, innovaciones como la tecnología common rail han aumentado la eficiencia del TDI. Los inyectores proporcionan una distribución del carburante sutil y precisa. Así, en comparación con los primeros motores TDI, los actuales consumen menos, mientras que su potencia ha aumentado. Por lo

tanto, era perfectamente previsible que la tracción diesel llegará al deporte del motor. Y con gran éxito: en 2006, el Audi R10 TDI fue el primer automóvil de carreras con un motor diésel en vencer en Las 24 Horas de Le Mans, y en los años siguientes Audi continuó sumando victorias, la última en 2011.

En el Audi Q3, el motor 2.0 TDI con 177 CV (130 kW) convence desde los primeros metros. De este modo, alcanza su momento par máximo

Los inyectores se abren y cierran en fracciones de milésima de segundo inyectando combustible varias veces en la cámara de combustión a una presión de hasta 1.800 bar. En una fase de inyección, solo se inyectan ínfimas cantidades, inferiores a una milésima de gramo.



La preinyección comporta una combustión "blanda", y, en consecuencia, una excelente acústica de combustión y un agradable rodamiento del motor.



Los valores sobre el consumo de combustible y las emisiones de CO₂ se encuentran en la página 82.

de 380 Nm a 1.750 rpm, desarrollando su potencia de un modo uniforme y vibrante. En solo 8,2 segundos llegará a 100 km/h, y no tardará mucho más en llegar a la velocidad máxima de 212 km/h. Pero en el Audi Q3 no solo impresiona su fuerza de tracción, sino también su eficiencia: a los 100 km el motor 2.0 TDI de 140 CV (103 kW) solo consume 5,2 l de diesel. Además, este motor se caracteriza por su buena acústica y su majestuoso funcionamiento.

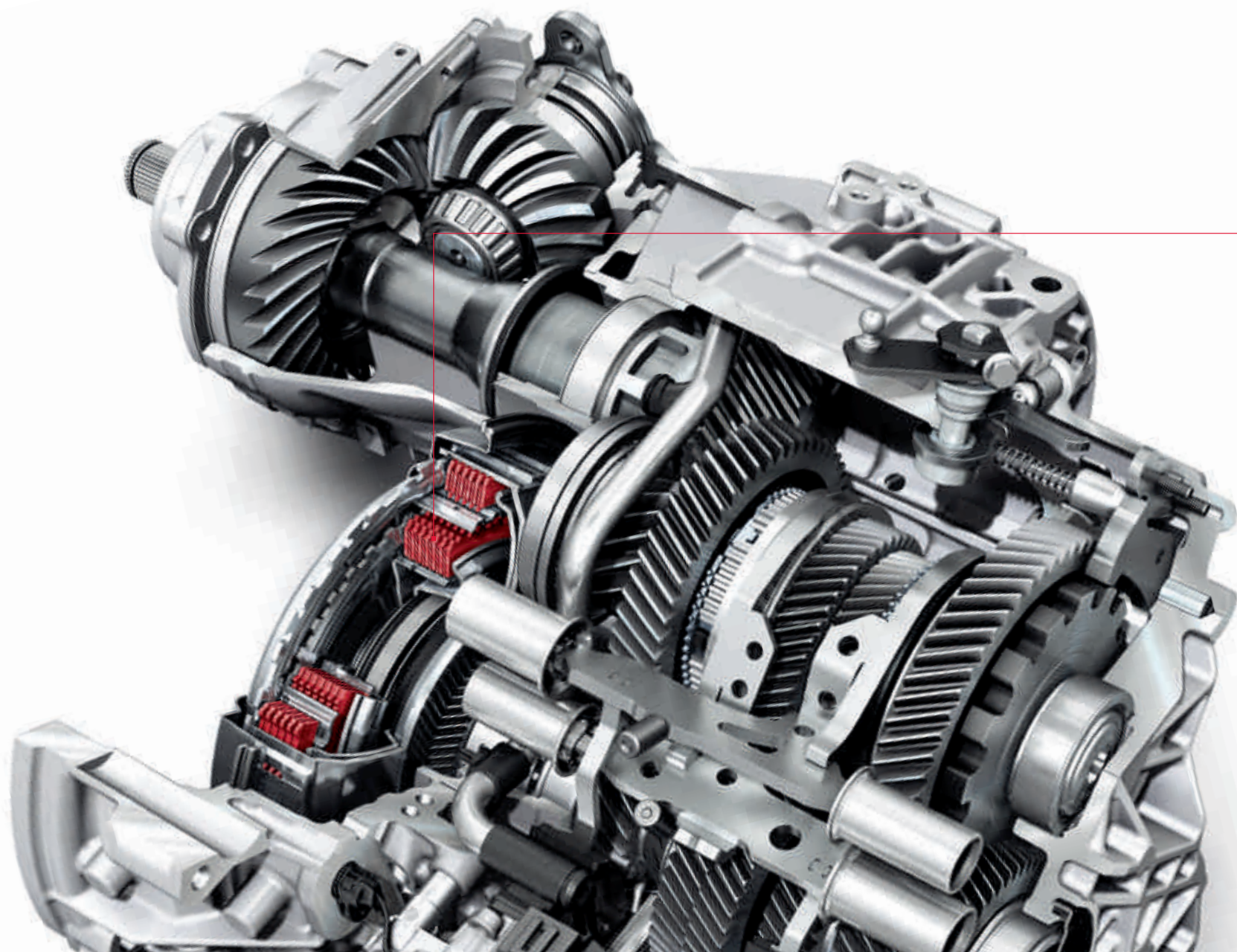

¿Qué aportan dos embragues?

Doble ahorro: tiempo y energía.

El cambio de doble embrague de 7 velocidades S tronic permite realizar el cambio rápidamente sin apenas interrupción de la tracción, lo que le hace especialmente eficiente.

En 1985, Walter Röhrl ya probó esta técnica en el Sport quattro S1, y se mostró entusiasmado con los resultados. Un entusiasmo que los conductores de un Audi han compartido con él hasta hoy. Pues el moderno S tronic cambia las marchas con la mayor rapidez. Para ello, incorpora dos embragues de discos que sirven para los distintos cambios de marcha. Un gran embrague transmite el par de rotación, mediante un árbol macizo, a los piñones de las marchas impares. Un segundo em-

brague proporciona, mediante un árbol hueco, las marchas pares. Ambos subcambios se mantienen permanentemente activos, pero en cada momento solo hay uno conectado por presión al motor mediante el embrague cerrado. Cuando el conductor acelera por ejemplo en tercera marcha, el segundo subcambio ya tiene preparada la cuarta marcha. El cambio de marchas se produce muy rápidamente al cambiar de embrague (el primer embrague se abre mientras el segundo embrague se cierra muy rápidamente). El cambio de marcha dura solo unas centésimas de segundo y se realiza casi sin interrupción de la fuerza de tracción. Tan rápido y fluido, que el conductor apenas lo percibe.

No importa si el conductor selecciona el modo totalmente automático con los programas D (Drive) y S (Sport) o bien cambia de marcha manualmente, mediante la palanca de cambio o las levas de cambio opcionales situadas detrás del aro del volante: en ambos casos la sensación de cambio es precisa y deportiva. En cualquier tipo de dinámica, el S tronic demuestra su alto grado de eficacia, porque gracias a su elevada eficiencia el consumo de combustible desciende y las emisiones de sustancias contaminantes se reducen.

Los valores sobre el consumo de combustible y las emisiones de CO₂ se encuentran en la página 82.

¿Por qué el Audi Q3
le sienta tan bien?
Porque se adapta a usted
perfectamente.

Audi drive select.



comfort



dynamic



auto



efficiency



Cada fabricante tiene su propia definición de dinámica de marcha. Nosotros la definimos así: conduzca tal como se sienta. Con el Audi drive select opcional podrá controlar cada uno de los componentes del automóvil pulsando un botón y cambiar, de este modo, el comportamiento de su Audi.

Tiene a su disposición cuatro modos: comfort, dynamic, auto y efficiency. El ajuste del automóvil en cada uno de los modos depende del equipa-

miento. Así, el Audi drive select influye en el motor, la dirección y en el S tronic, también en el comportamiento de las marchas del cambio automático. En función del modo, el motor y el cambio reaccionan de manera más espontánea o equilibrada a los movimientos del pedal del acelerador. Según el modo, el motor y el cambio reaccionan a los movimientos del pedal del gas con mayor o menor espontaneidad. En el cambio de marchas, se alternan el número de revoluciones en el que tiene lugar el cambio: en el modo

dynamic, el número de revoluciones es más alto, en el comfort, disminuye. Además, la dirección puede adecuarse a la situación de marcha, desde un ajuste duro y deportivo hasta un ajuste confortable. Como opción, el Audi drive select puede combinarse con el tren de rodaje con regulación de la amortiguación. De este modo, las propiedades de conducción pueden adaptarse a cada situación de marcha concreta. El modo comfort es especialmente adecuado cuando desee recorrer un trayecto largo, con la máxima relajación posi-

ble. El modo auto ofrece en su totalidad una sensación de marcha confortable y sin embargo deportiva. Mientras que el modo dinámico brinda una conducción marcadamente deportiva. El modo eficiencia está enfocado a una conducción que reduce el consumo de combustible. Como parte integrante del Audi drive select, se distingue por un programa de cambio mejorado que optimiza la energía.



Con quattro® creamos uno de los mejores sistemas de tracción integral del mundo.

Naturalmente, para nosotros no fue suficiente.

quattro® es una tracción integral permanente. Si las ruedas de uno de los ejes del automóvil pierden adherencia a la calzada y amenazan con derrapar, el control selectivo del momento, mediante la caja de transferencia y el embrague Haldex, distribuye el momento de tracción al eje o a la

rueda concreta con mayor adherencia. El resultado es una mejor tracción y, con ella, una mejor aceleración, que deriva en una mayor seguridad, gracias a la generación de fuerzas tangenciales más uniformes.

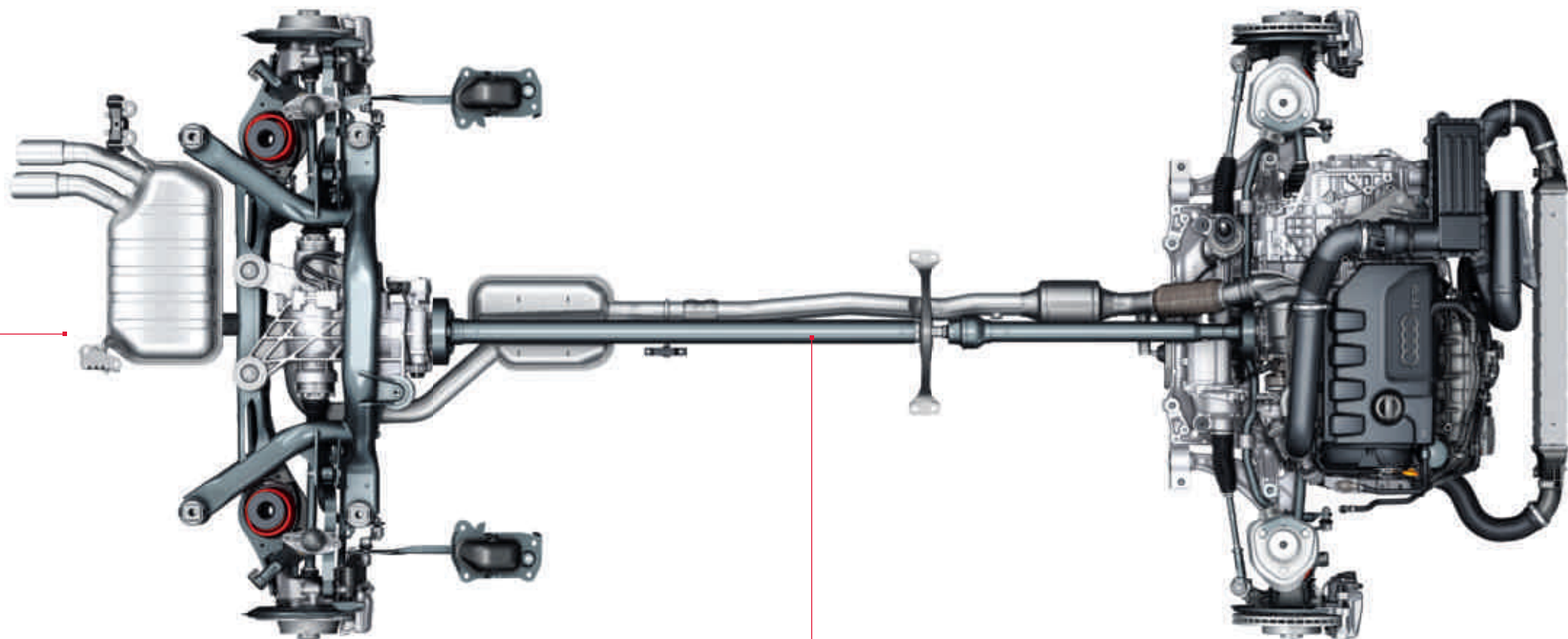

El tren de tracción quattro®



Bluetooth: Mediante la instalación básica "Bluetooth" opcional puede conectar su teléfono móvil al automóvil. Así, podrá hablar libremente mediante el micrófono.



Teléfono: La instalación para teléfono móvil disponible como opción, dispone de una pantalla de selección con listas de llamadas, agenda de direcciones y superficie de selección como configuración inicial.



MMI® Navigation plus: El sistema de infotainment opcional ofrece, entre otros, una visualización de los mapas en 3D y representación en 3 dimensiones de los lugares y edificios de interés. Además, cuenta con un disco duro de 20 GB para almacenar su música favorita.



Media: Mediante este menú se controla el acceso a las fuentes externas o a la Jukebox del MMI Navigation plus.



Siga su intuición. Llegará a dónde se proponga.

La superioridad se demuestra en cada detalle. La oferta multimedia opcional del Audi Q3 está a la altura de las expectativas más exigentes. En concreto el MMI® Navigation plus cubre las necesidades de los usuarios más exigentes.

La pantalla en color TFT de 7 pulgadas abatible está situada junto al equipo de radio Concert, justo encima de la unidad de control del salpicadero. Así, siempre tendrá un gran número de datos a la vista. Elija navegar entre las tres rutas alternativas que se representan en un mapa en 3D. La coloración de la topografía destaca con mayor claridad aún el recorrido. Además, si lo desea, pueden mostrarse un gran número de curiosidades turís-

ticas o puntos de interés, como restaurantes o gasolineras.

Para los amantes de la música, el Audi Q3 ofrece algo muy especial. En combinación con el MMI Navigation plus opcional, el sistema de sonido BOSE Surround Sound reproduce con plenitud un sonido envolvente 5.1. 14 altavoces de altas prestaciones, incluidos un Subwoofer y un altavoz central y el amplificador de 10 canales DSP con una potencia total de 465 vatios. Los altavoces de graves de las puertas delanteras disfrutan de una iluminación de gran efecto y hacen que su trayecto sea un espectáculo de sonido que se convierte en uno de los mayores atractivos del automóvil.





Audi connect: Información sobre el tráfico online

Además de la ruta correcta hasta su destino, también dispondrá de la más rápida. Para conseguir una guía de ruta dinámica, la información del tráfico online ofrece, junto con la información sobre la densidad del tráfico, una información más rápida sobre la formación y disolución de embotellamientos así como una mayor cobertura de la red de carreteras.

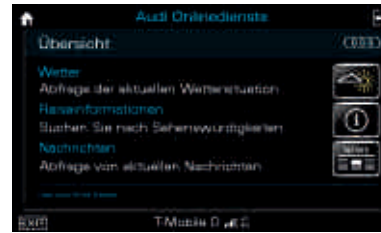

Audi connect: La información de viaje/tiempo ofrece la predicción del tiempo e informaciones actuales, como por ejemplo, infografías y mapas del tiempo del lugar de destino. **Audi connect: Noticias online** pone a su disposición completa información relativa a los últimos sucesos acontecidos en todo el mundo.

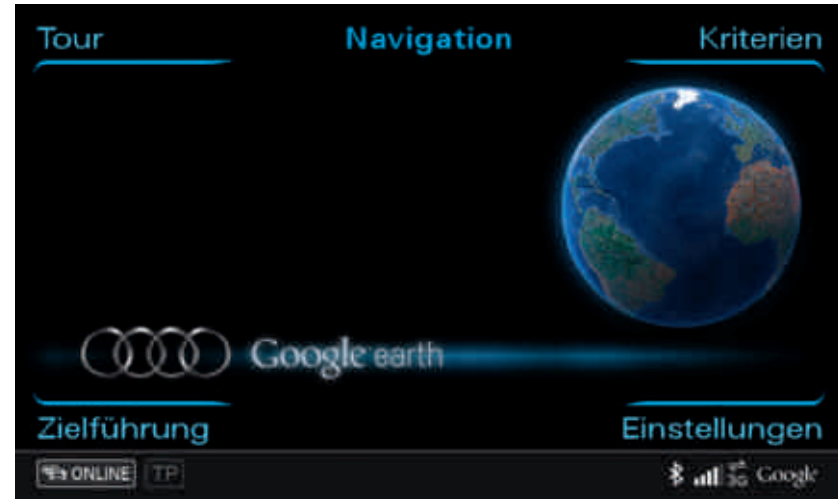

Audi connect: La navegación mediante imágenes de Google Earth y Street View* permite navegar mediante imágenes aéreas y vía satélite de alta resolución, fotografías, formaciones del terreno, las carreteras y su denominación, así como inclusión de comercios. Gracias al Street View*, puede formarse una imagen fiel a la realidad del punto de destino ya durante el viaje. Con la **Búsqueda de Puntos de Interés de Google (POI)** según sus siglas en inglés) con control por voz obtendrá detallados consejos para llegar al destino de su viaje, horarios de apertura o valoración de los visitantes, y tendrá acceso, independientemente del lugar en que se encuentre, a todo el ancho de banda del banco de datos de Internet de Google. La **Introducción del destino mediante myAudi o Google Maps** permite la opción de planificar cómodamente la ruta con destinos de navegación individuales en el ordenador de casa así como el envío al automóvil. Cuando usted entre en el automóvil, la planificación de ruta se cargará en el MMI navegación plus.

Audi connect.

Siempre online incluso en la carretera.

Los servicios de información móviles ofrecen lo más nuevo en materia de conexión. Gracias al Audi connect, podrá buscar en Internet cómodamente en el MMI® y mediante Google cualquiera de sus destinos preferidos, las últimas noticias o la previsión actual del tiempo para el destino de navegación planeado. La transmisión de datos se realiza mediante el módulo UMTS del teléfono Audi con Bluetooth online, que se pide de modo opcional junto con el MMI® navegación plus con

botón MMI®. El **WLAN-Hotspot** constituye una particularidad. Con un ordenador portátil, un iPad o un Netbook, podrá consultar informaciones importantes, datos y e-mails tan fácilmente como si estuviera en su propio despacho. Para algunos Smartphones existe una aplicación para **radio por Internet***. Encontrará información detallada sobre disponibilidad, derechos y tarifas de utilización en la página 72 o en su Servicio Oficial Audi.



Audi connect

Si desea experimentar la versatilidad del Audi connect, enfoque este Código QR con la cámara de su teléfono móvil y escanéelo mediante un lector QR. O pinche el siguiente link: www.audi.com/audiconnectfilm

* Para informarse sobre la fecha de lanzamiento exacta, consulte a su Servicio Oficial Audi.

Puesto que protegen algo muy especial,

en cuestión de seguridad entran en acción nuestros empleados más extraordinarios.



Para desarrollar un automóvil nuevo hay que realizar un gran número de pruebas de colisión. Primero, de modo virtual en el ordenador y, finalmente, con automóviles reales en la nave de seguridad de Audi. Nuestros ingenieros no solo tienen en cuenta los resultados de las pruebas, sino también los datos de los accidentes reales, que les proporcionan los investigadores de accidentes y los científicos de la Audi Accident

Research Unit (AARU). Esta unidad, fundada en 1998, trabaja conjuntamente con médicos y policías para disponer de los conocimientos más exactos sobre los accidentes. Gracias a esta información, nuestros tests de control se perfeccionan continuamente.

En el Audi Q3 trabajan muchos dispositivos de seguridad coordinados de un modo racional. En

caso de accidente se desconectan inmediatamente el motor y la entrada de gasolina, se abren los seguros de las puertas y se activan las luces intermitentes de aviso.

El Audi Q3 está equipado de serie con airbag de gran tamaño (fullsize) para conductor y acompañante, airbag laterales delanteros y airbag para la cabeza para todos los asientos. Los asientos

delanteros disponen además de cinturones con pretensores y limitadores adaptivos de la fuerza, mientras que la estructura especial de los asientos evita un deslizamiento por debajo del cinturón de seguridad. Además, la alta estabilidad del habitáculo, de acero de primera calidad con un óptimo comportamiento ante deformaciones, le ofrece una protección extraordinaria.

- Audi active lane assist —————
- Audi side assist —————
- Asistente de arranque —————

1 El Audi active lane assist* le asiste, a partir de una velocidad aprox. de 65 km/h, cuando usted abandona involuntariamente el carril elegido, por ejemplo, por falta de atención. Antes de que usted pise las líneas del carril, detectadas por la cámara situada detrás del parabrisas, se produce una suave intervención correctora en la dirección. Si los intermitentes se han activado previamente, no se producirá ninguna señal. El sistema puede activarse manualmente mediante un pulsador situado en la palanca de los intermitentes, igual que el aviso adicional mediante una vibración del volante al pisar la línea del carril. Los límites del carril detectados por el sensor dependen, entre otros factores, de la meteorología, la iluminación y la calidad de la señalización del carril. Por lo tanto, el Audi active lane assist es un sistema para ayudar al conductor no para reemplazarlo; naturalmente éste debe seguir prestando la máxima atención.

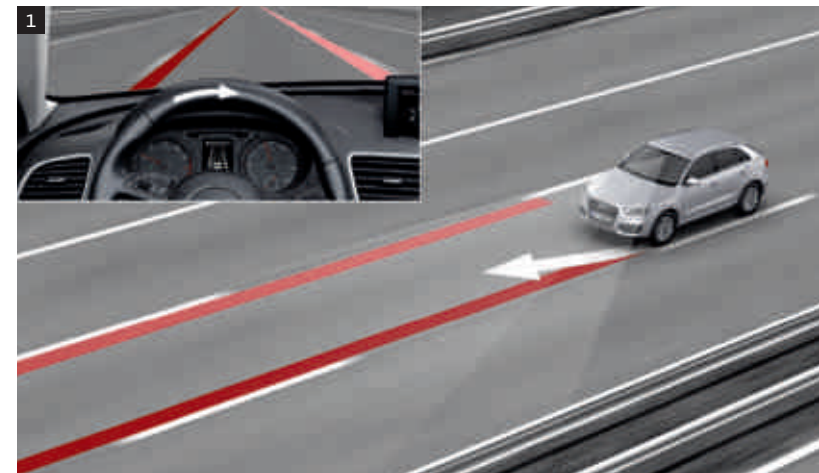

2 El asistente de cambio de carril Audi side assist* le ayuda a reconocer los vehículos del carril contiguo y le informa mediante una señal en el retrovisor exterior en el instante en el que localiza otro vehículo en el carril contiguo.

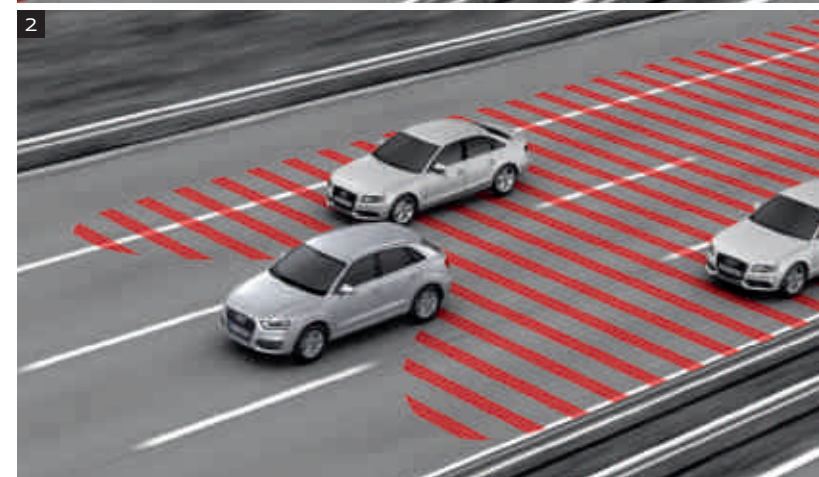

3 El asistente de arranque* mantiene inmóvil el vehículo una vez detenido por un tiempo ilimitado y de este modo le ayuda a evitar desplazamientos indeseados en parada. Si el automóvil permanece durante un periodo prolongado con el asistente de arranque activado, el sistema cambia automáticamente a freno de aparcamiento electromecánico.

Nosotros hacemos siempre todo lo que podemos, pero no lo olvide: los sistemas solo trabajan dentro de sus propios límites.

* Equipamiento opcional.



Luz de marcha diurna

Luz de cruce

Intermitentes

Ver y ser visto también es una cuestión de seguridad.

El Audi Q3 incorpora los faros halógenos con regulación eléctrica del alcance luminoso y las luces de marcha diurna así como los intermitentes de tecnología LED en los retrovisores exteriores. De modo opcional también están disponibles los faros Xenón plus. La tecnología de descarga de gas de larga duración permite una iluminación intensa y uniforme de la calzada, y la regulación auto-

mática y dinámica del alcance luminoso evita el deslumbramiento de los conductores que circulan en sentido contrario. En combinación con Xenón plus, el Audi Q3 dispone de luces traseras de tecnología LED. De este modo, el Audi Q3 no solo es visualmente atractivo, sino que además ofrece una elevada seguridad.

Luces

Luz adaptativa + asistente de luz de carretera

Las curvas se convierten en rectas.

La luz adaptativa de curva dinámica opcional incluye faros orientables para optimizar la iluminación en los tramos sinuosos. A velocidades comprendidas aproximadamente entre 10 y 110 km/h, los faros giran en las curvas. Y una ayuda adicional: el asistente de luz de carretera opcional. Este sistema reconoce, dentro de sus límites, los faros de los automóviles que circulan en sentido contrario y las luces traseras de los automóviles de su mismo sentido, así como las luces de los cascos urbanos. Así, según la situación del tráfico, las luces de carretera se encenderán o apagarán automáticamente.

Luz de marcha diurna de tecnología LED

Luces Bi-Xenón

Intermitente



Eficiencia: de serie en todos los Audi.

El camino más directo para conseguir mayor eficiencia es la innovación. Desde hace décadas, Audi no ha dejado de generar avances para toda la industria automovilística, demostrando con ello que un rendimiento eficaz no es más que el resultado de una estrategia persistente. Así, las medidas destinadas a reducir el consumo de combustible y las emisiones se incluyen en el equipamiento de serie de todos los Audi. Las numerosas tecnologías se combinan de un modo específico según el modelo y se incluyen en continuidad en toda la gama de vehículos.

El Audi Space Frame (ASF), que se incorpora en un gran número de modelos Audi, constituye un hito en la ya larga experiencia de Audi en lo que a construcción ligera se refiere. En este revolucionario tipo de construcción, el peso de la carrocería en bruto se reduce aproximadamente un tercio en comparación con una construcción de acero convencional. La última innovación en cuanto a construcción ligera es la construcción híbrida de aluminio que reduce el peso total del nuevo Audi A6.

Además, con el concepto TDI, Audi ha desarrollado una de las tecnologías diésel de mayor éxito en todo el mundo. La combinación de la inyección directa de diésel y turboalimentación proporciona una elevada eficiencia junto con una fuerza de tracción sobresaliente. Su máximo exponente hoy es el 3.0 TDI clean diesel del Audi A4 berlina¹. Actualmente, este motor ya cumple la norma de emisiones EU-6, que en Europa no será obligatoria hasta 2014.

Otro excelente logro es la tecnología de reducción del tamaño (downsizing) de los motores de gasolina TFSI®. Por cinco veces consecutivas, el motor TFSI de 2,0 litros ha sido distinguido como "Motor del año"². Un nuevo estadio de evolución en materia de eficiencia es el que instaura Audi con el Audi Q5 hybrid quattro: como pionero de la movilidad eléctrica, marcará la entrada a un futuro a largo plazo libre de emisiones.

El potencial de los motores TDI y TFSI, especialistas en ahorrar carburante, se traslada a la carretera de un modo particularmente eficaz gracias al cambio de marchas de doble embrague S tronic, ya que este permite un reducido número de giros y unos tiempos de cambio más cortos. El aerodinámico diseño de las carrocerías Audi proporciona, además, un ahorro de combustible adicional, ya que combina una reducida resistencia al aire con una baja subpresión.

Todas estas medidas se alían para elevar de un modo sorprendente el nivel de eficiencia y la deportividad en todos los Audi. Hoy en día, y también en el futuro. Para que usted perciba en cada momento la exigencia que desde siempre nos planteamos a nosotros mismos para estar: "A la vanguardia de la técnica"

¹ Consumo de combustible en l/100 km: urbano 8,7; interurbano 5,5; promedio 6,7; emisiones de CO₂ en g/km: promedio 175.

² Los prestigiosos "Premios Internacionales al Motor del Año" son concedidos por 72 periodistas especializados en el deporte del motor, procedentes de 35 países: UKIP Media & Events Ltd.; www.ukipme.com/engineoftheyear



TDI S tronic LED AVS ESP®





Son sus equipamientos los que convierten a un Audi en su Audi.



Porque nadie conoce mejor sus gustos como usted mismo: Audi exclusive.



Cada año, Audi vende cientos de miles de vehículos. Pero solo una vez el suyo. ¿Cómo es esto posible? Con un servicio de quattro GmbH que convierte su Audi en inconfundible: Audi exclusive. Colores de la carrocería conforme a sus preferencias, cuero fino, Alcántara de primera calidad y maderas e inserciones decorativas seleccionadas: son estos materiales y los acabados esmerados los que otorgan a su Audi una personalidad absolutamente propia. Su Servicio Oficial Audi y el Individualstudio del Audi Forum Madrid esperan que les comunique sus deseos.



Equipamiento de cuero Audi exclusive de cuero napa fina negro con costura de contraste e inserción en color de contraste blanco alabastro, elementos de mando en negro con costura en color de contraste blanco alabastro, inserciones en el revestimiento de las puertas en cuero napa fina blanco alabastro, alfombrillas con ribete de cuero en blanco alabastro, inserciones decorativas Audi exclusive en lacado brillante negro. Una oferta de quattro GmbH.

Paquete óptico offroad Audi exclusive: detalles impactantes.

¿Sigue siempre su propio camino? Una actitud que también podrá expresar al conducir su Audi Q3: gracias al paquete óptico Offroad Audi exclusive. Ya sea en ciudad, en autopista o en carreteras secundaria, una selección de detalles llamativos enfatiza el carácter offroad de su vehículo y acentúa sus líneas impactantes. Se logra así una imagen poderosa y al mismo tiempo elegante.





Paquete óptico offroad Audi exclusive^{1, 2}

Parachoques

delantero y trasero, rejillas del radiador laterales, molduras de las puertas y listones protectores de los pasarruedas en diseño offroad impactante

Carenado de diseño para los bajos

en los parachoques delantero y trasero, de acero fino

Parrilla del radiador

con tirantes verticales cromados

Disponible en combinación con:

llantas de aleación de aluminio Audi exclusive con diseño "Offroad" de 5 radios, tamaño 7 J x 18 con neumáticos 235/50 R 18; llantas de aleación de aluminio Audi exclusive con diseño "Offroad" de 5 radios dobles, tamaño 8,5 J x 19 con neumáticos 255/40 R 19



Parachoques y rejillas del radiador laterales delanteras en impactante diseño "Offroad" con carenado de diseño para los bajos de acero fino



Parachoques en diseño "Offroad", así como carenado de diseño para los bajos de acero fino en los parachoques

¹Una oferta de quattro GmbH. ²Para informarse sobre la fecha de lanzamiento exacta, consulte a su Servicio Oficial Audi.

S line. La nueva definición de la deportividad.

Conducir un Audi Q3 es una declaración inequívoca a favor de la deportividad automovilística. Y con los paquetes S line tendrá la posibilidad de acentuar aún más la atlética presencia de su Audi Q3: con los elementos de los distintos equipamientos, que subrayan sus dinámicas líneas y confieren a su interior una identidad nítidamente deportiva y optimizan aún más su comportamiento durante la marcha. Decídase por un plus de deportividad, con los paquetes S line.





Paquete exterior S line

Parachoques, molduras de las puertas así como difusor de impactante diseño deportivo.

Parachoques, molduras de las puertas así como listones protectores de los pasos de rueda pintados en el color de la carrocería

Difusor

pintado en gris platino

Parrilla del radiador

con tirantes verticales cromados

Inscripciones S line

en el guardabarros delantero y molduras de entrada, además, protección del borde de carga de acero fino

Marcos de los faros antiniebla cromados

Embellecedores cromados para el sistema de escape



Parachoques y parrillas del radiador laterales delanteras en un impactante diseño deportivo



Difusor de impactante diseño deportivo, embellecedores cromados para el sistema de escape



Habitáculo en negro con costuras en gris jet, asientos deportivos con tapizado en Alcantara perforado / cuero e inscripción S line, inserciones decorativas de aluminio mate cepillado

Consulte en el índice los equipamientos de serie y opcionales específicos de los modelos, a partir de la página 86.



Volante multifunción deportivo de cuero S line con costuras gris jet y emblema S line



Pomo de la palanca selectora en cuero perforado negro



Llantas de aleación de aluminio con diseño de 5 radios dobles. Una oferta de quattro GmbH

Tapizados de los asientos



Tela Sprint/cuero negro

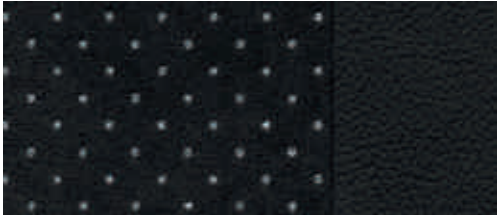

Alcántara perforado/cuero negro



Cuero napa fina negro

Inserciones decorativas

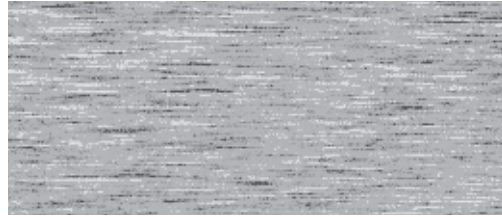

Aluminio mate cepillado

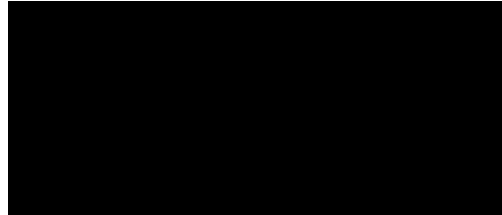

Lacado brillante negro
Una oferta de quattro GmbH

Paquete deportivo S line

Tren de rodaje deportivo S line
con ajuste más dinámico y altura rebajada en 20 mm

Llantas de aleación de aluminio Audi exclusive con diseño de 5 radios dobles o con diseño "Offroad" de 5 brazos,
tamaño 7 J x 18 con neumáticos 235/50 R 18; disponible como opción: Llantas de aleación de aluminio Audi exclusive con diseño de 5 radios segmentados o con diseño "Offroad" de 5 brazos dobles, tamaño 8,5 J x 19 con neumáticos 255/40 R 19. Una oferta de quattro GmbH

Habitáculo, salpicadero y revestimiento interior del techo

en negro con costuras en negro o gris jet en los asientos, volante, fuelle de la palanca de cambio así como alfombrillas

Volante deportivo de cuero S line con diseño de 3 radios o volante multifunción deportivo de cuero S line con diseño de 3 radios

ambos en cuero negro con emblema S line (asideros del volante en cuero perforado), volante multifunción deportivo de cuero S line con cambio automático, como opción con levas de cambio detrás del volante

Pomo de la palanca de cambio

en cuero perforado

Asientos deportivos
con apoyo lumbar eléctrico

Inscripciones S line
en el guardabarros delantero y molduras de entrada, además, protección del borde de carga de acero fino

Inserciones decorativas

En aluminio mate cepillado o en negro lacado.

Para los tapizados de asiento y pinturas de la carrocería existen las siguientes posibilidades de elección:

tapizados de los asientos en tela Sprint/cuero, Alcántara perforado / cuero o cuero napa fina
todos en negro y con estampado S line en el respaldo de los asientos delanteros

Pintura de la carrocería

disponible en todos los colores de serie y, como opción de color adicional, en el color opcional gris Daytona efecto perla

Opción de color adicional de la carrocería



Gris Daytona efecto perla



Audi Q3 en naranja Samoa metalizado con pintura integral y llantas de aleación de aluminio con diseño de 5 brazos.
Equipamiento: tapizados de los asientos deportivos en tela Energy negro. Tablero de mandos en negro e inserciones decorativas de malla de aluminio 3D

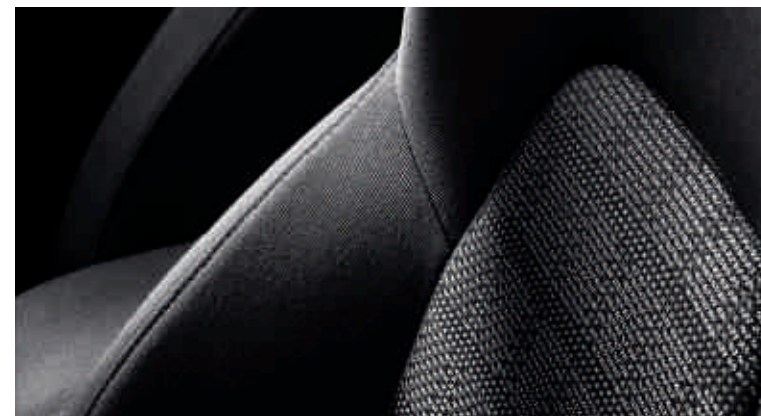



Audi Q3 en gris monzón metalizado con llantas de aleación de aluminio en diseño de 5 radios dobles.
Equipamiento: tapizados de los asientos deportivos en cuero napa fina gris titanio. Tablero de mandos en negro e inserciones decorativas de malla de aluminio 3D





Naranja Samoa metalizado

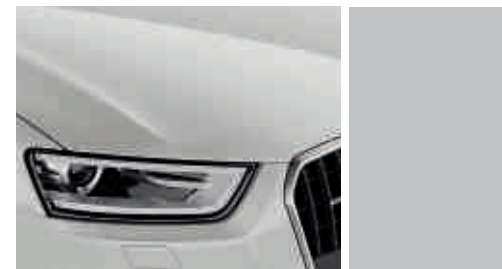

Plata hielo metalizado

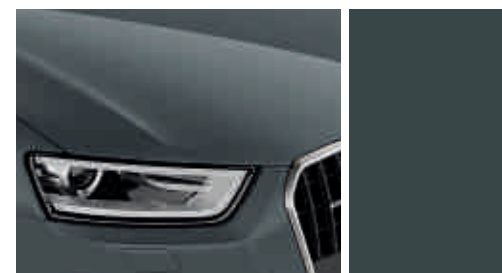

Gris monzón metalizado



Blanco Amalfi

Negro brillante

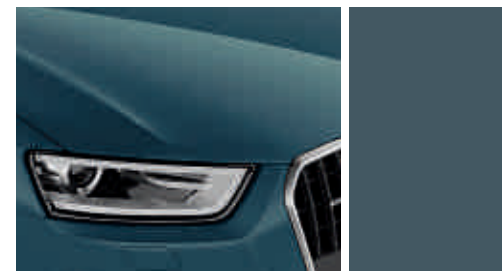

Azul esfera metalizado



Azul cobalto metalizado



Marrón caribú metalizado



Negro phantom efecto perla

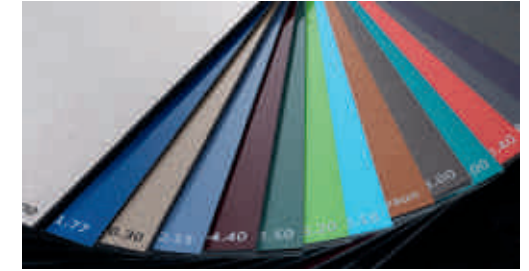

Pinturas personalizadas Audi exclusive
Una oferta de quattro GmbH



Beige platino metalizado

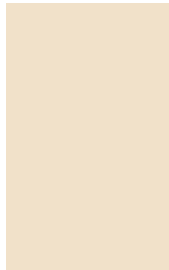

Naranja Samoa metalizado

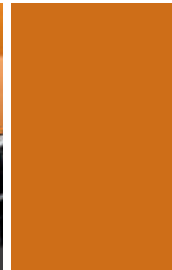

Gris Daytona efecto perla



Pinturas de la carrocería metalizado / efecto perla
Parte inferior del parachoques delantero y trasero, carenado para los bajos así como molduras de las puertas y láminas de paso de rueda, en negro veteado sin lacar. (Como opción, pintura en color de contraste o pintura integral)

Pintura en color de contraste
Parte inferior del parachoques delantero y trasero, carenado para los bajos así como molduras de las puertas y láminas de paso de rueda pintados en antracita. (No puede pedirse en combinación con el color gris monzón metalizado).



Blanco glaciador metalizado

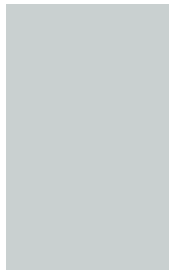

Pintura integral
Parte inferior del parachoques delantero y trasero así como molduras de las puertas y láminas de paso de rueda pintados el color de la carrocería, carenado para los bajos en antracita.

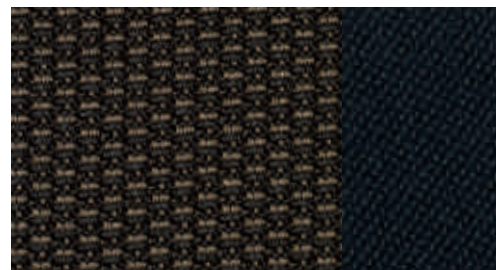

Tela Initial negro



Tela Inspiration negro

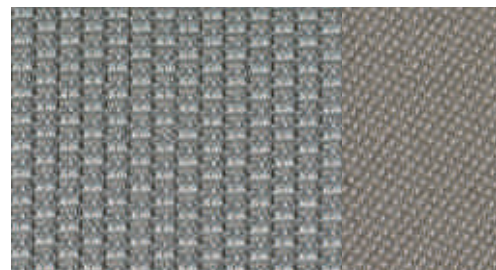

Tela Initial gris titanio



Tela Inspiration gris titanio



Tela Inspiration beige pistacho

Asientos normales delanteros

con regulación manual de la posición longitudinal e inclinación del respaldo; regulación de la altura del asiento (para conductor y acompañante), reposacabezas y altura del cinturón.



Cuero Milano negro



Cuero napa fina negro



Cuero napa fina marrón castaño



Equipamientos de cuero Audi exclusive
Una oferta de quattro GmbH



Cuero Milano gris titanio



Cuero napa fina gris titanio



Cuero napa fina marrón madrás

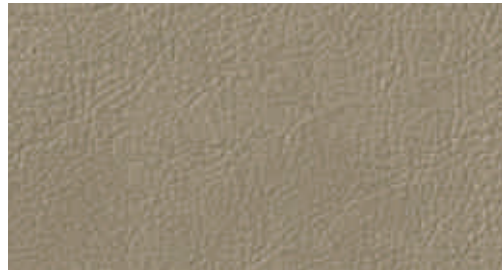

Cuero napa fina beige pistacho

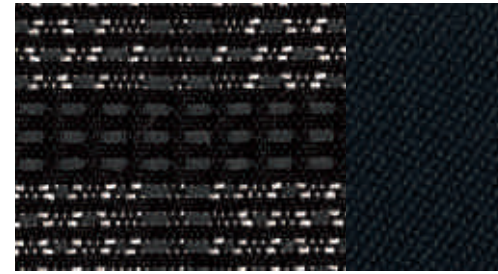

Tela Energy negro



Cuero Milano negro

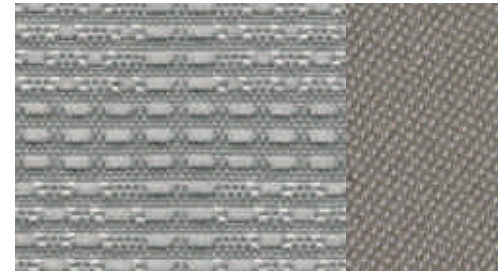

Tela Energy gris titanio



Cuero Milano gris titanio

Asientos deportivos delanteros

con costados resaltados para una mejor sujeción lateral en las curvas, así como apoyo lumbar de 4 posiciones de ajuste eléctrico para conductor y acompañante, asientos de conductor y acompañante regulables en altura manualmente, inclinación de la superficie del asiento de regulación manual, con apoyamuslos extraíble. (La ilustración muestra el asiento deportivo con ajuste de asiento eléctrico)



Cuero napa fina negro



Cuero napa fina marrón castaño



Alcántara/cuero negro



Cuero napa fina gris titanio



Cuero napa fina marrón madrás



Alcántara/cuero gris titanio

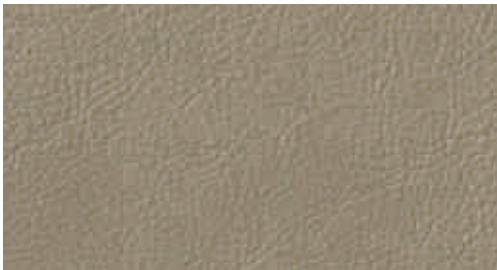

Cuero napa fina beige pistacho



Equipamientos de cuero Audi exclusive
Una oferta de quattro GmbH

Tela Initial
para asientos normales delanteros

Tela Inspiration
para asientos normales delanteros

Tela Energy
para asientos deportivos delanteros

Combinación de Alcántara/cuero
franja central de los asientos y revestimiento interior de las puertas en Alcantara, resaltes laterales de los asientos, reposacabezas y apoyabrazos central de cuero, para asientos deportivos delanteros

Equipamiento de cuero Milano
asientos/superficie resaltes laterales, franja central de los reposacabezas y apoyabrazos central en cuero Milano

Equipamiento de cuero napa fina
asientos/superficie resaltes laterales, franja central de los reposacabezas, apoyabrazos central y revestimiento interior de las puertas en cuero napa fina

Equipamiento de cuero Audi exclusive de cuero napa fina*
franjas centrales de los asientos, resaltes laterales del asiento, reposacabezas y apoyabrazos central (si está instalado) de cuero napa fina, inserciones en el revestimiento de las puertas armonizadas cromáticamente, alfombrillas con ribete de cuero. Opcional: costuras coloreadas en los resaltes laterales del asiento y del reposacabezas. Una oferta de quattro GmbH

Equipamiento de cuero Audi exclusive de cuero napa fina/Alcántara*
resaltes laterales del asiento, reposacabezas y apoyabrazos central (si está instalado) de cuero napa fina, franja central del asiento e inserciones en el revestimiento de las puertas en Alcántara, alfombrillas con ribete de cuero. Opcional: costuras coloreadas en los resaltes laterales del asiento y del reposacabezas. (Solo está disponible en combinación con los asientos deportivos.) Una oferta de quattro GmbH

Revestimiento interior del techo de tela
según el color del habitáculo, en plata lunar o beige seda. Con color del habitáculo marrón madrás, revestimiento interior del techo en negro

Revestimiento interior del techo de tela negra
de serie con color de los asientos marrón madrás y en combinación con el paquete deportivo S line.

* Para informarse sobre la fecha de lanzamiento exacta, consulte a su Servicio Oficial Audi.



Inserción decorativa de malla de aluminio 3D



Monometálico platino

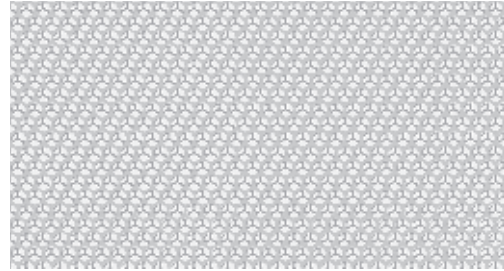

Aluminio Satellite

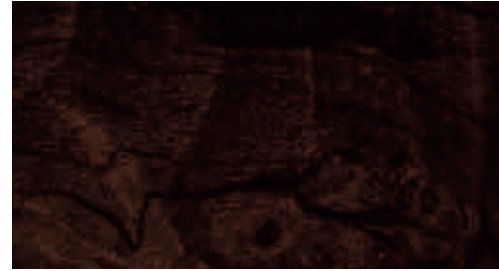

Madera de raíz de nogal marrón balsámico

Inserciones decorativas

en el tablero de instrumentos, puertas y consola central en monometálico; con aluminio Satellite, malla de aluminio 3D, madera de alerce marrón oscuro natural y madera de raíz de nogal marrón balsámico, lacado brillante negro e inserciones decorativas Audi exclusive, además elementos en acabado de aluminio en el interruptor de luz giratorio, tapa de la toma de corriente de 12 V, elevallas y mandos de orientación de los retrovisores.



Monometálico beige trufa

(solo en combinación con color de asiento beige pistacho)

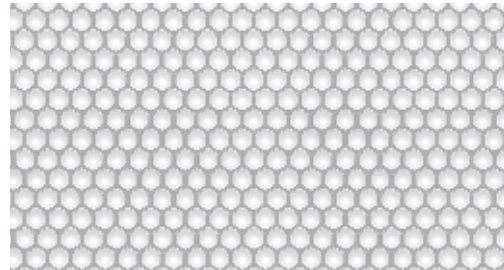

Malla de aluminio 3D



Madera de alerce marrón oscuro natural

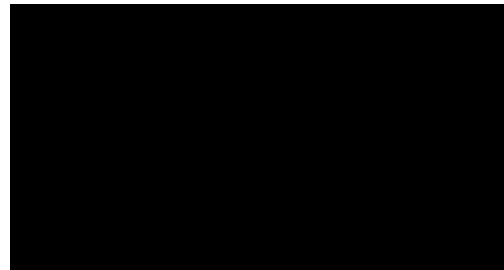

Lacado brillante negro

Una oferta de quattro GmbH



Inserciones decorativas Audi exclusive

Una oferta de quattro GmbH



Llantas de aleación de aluminio con diseño de 5 brazos



Llantas forjadas de aluminio con diseño de 7 brazos
tamaño 6,5 J x 16 con neumáticos 215/65 R 16



Llantas de aleación de aluminio con diseño "Trias"
de 5 brazos
tamaño 7 J x 17 con neumáticos 235/55 R 17



Llantas de aleación de aluminio con diseño
de 10 radios
tamaño 7 J x 17 con neumáticos 235/55 R 17



Llantas de aleación de aluminio con diseño de 5 brazos pulidas parcialmente, tamaño 7 J x 18 con neumáticos 235/50 R 18



Llantas de aleación de aluminio Audi exclusive con diseño "Offroad" de 5 brazos* tamaño 7 J x 18 con neumáticos 235/50 R 18. Una oferta de quattro GmbH



Llantas de aleación de aluminio Audi exclusive con diseño de 5 radios segmentados* tamaño 8,5 J x 19 con neumáticos 255/40 R 19, incluye pasos de rueda ensanchados. Una oferta de quattro GmbH



Llantas de aleación de aluminio con diseño de 5 radios dobles tamaño 7 J x 18 con neumáticos 235/50 R 18



Llantas de aleación de aluminio Audi exclusive con diseño de 5 radios dobles tamaño 7 J x 18 con neumáticos 235/50 R 18. Una oferta de quattro GmbH



Llantas para invierno forjadas de aluminio con diseño de 7 brazos tamaño 6,5 J x 16 con neumáticos 215/65 R 16, aptas para cadenas, velocidad máxima autorizada de 210 km/h



Llantas de aleación de aluminio Audi exclusive con diseño "Offroad" de 5 radios dobles* tamaño 8,5 J x 19 con neumáticos 255/40 R 19, incluye pasos de rueda ensanchados. Una oferta de quattro GmbH



Llantas para invierno de aleación de aluminio con diseño "Trias" de 5 brazos tamaño 6,5 J x 17 con neumáticos 215/60 R 17, aptas para cadenas, velocidad máxima autorizada de 210 km/h. (No disponibles en España)

Neumáticos All Season

Neumáticos para todo el año, tamaño 235/55 R 17 (solo pueden pedirse en combinación con las llantas de aleación de aluminio con diseño "Trias" de 5 brazos, tamaño 7 J x 17)

Tornillos para ruedas con seguro antirrobo

solo se pueden quitar con el adaptador suministrado con el vehículo.

Kit de reparación de neumáticos

con compresor de 12 voltios y material para el sellado de neumáticos, velocidad autorizada de 80 km/h

Rueda de repuesto compacta

velocidad máxima autorizada de 80 km/h

Sistema de control de presión de neumáticos

supervisa durante la marcha la presión de las ruedas motrices programada e introducida previamente en el sistema por el conductor. Si una de las ruedas pierde aire, el sistema de control de presión de neumáticos avisa al conductor mediante señales visuales y acústicas; este sistema no exime de la obligación de controlar regularmente la presión de los neumáticos. (No puede pedirse en combinación con el equipo de radio Chorus)

Caja de herramientas

en el maletero

Gato

en el maletero

Luces



Xenón plus, incluye la instalación lavafaros

con mayor potencia lumínica para las luces de cruce y de carretera, regulación automática y dinámica del alcance luminoso y franja de luz de marcha diurna, así como luces de tecnología LED para las luces traseras, las luces de freno y los intermitentes traseros

Instalación lavafaros

funciona con agua y alta presión, para una mejor potencia lumínica y obtener una buena visibilidad debido a una menor dispersión. (De serie en combinación con Xenón plus)

Faros antiniebla

halógenos, integrados en el faldón delantero



Faros

unidades de faro halógenos de tecnología de forma libre con cubierta de cristal transparente, regulación eléctrica del alcance luminoso y luces de estacionamiento, luz de marcha diurna



Luces traseras

con luces de marcha atrás en blanco y luces antiniebla trasera, incluye tercera luz de freno elevada en la luneta trasera



Luces traseras de tecnología LED

con un diseño innovador; luces de freno, piloto posterior e intermitentes en técnica LED, que además de consumir poca energía y tener una larga duración, permiten, gracias a una activación más rápida, avisar con mayor celeridad a los conductores que circulan por detrás; 2 luces antiniebla traseras; tercera luz de freno elevada en la luneta trasera con luces de marcha atrás en blanco. (Elemento integrante del equipamiento Xenón plus)

Luz adaptativa

la iluminación dinámica en las curvas reconoce el trazado de la carretera gracias a los movimientos del volante. Los faros giran en las curvas –en función del ángulo de dirección–, iluminando así un recorrido sinuoso de un modo variable. La luz adaptativa funciona a velocidades comprendidas aproximadamente entre 10 km/h y 110 km/h. (Sólo en combinación con Xenón plus.)

Iluminación interior

con desconexión retardada e interruptores de contacto en todas las puertas; iluminación del maletero, del conductor, del acompañante y del compartimento posterior, luces de lectura delante y detrás, así como guantera iluminada

Luces



Paquete de iluminación interior de tecnología LED
iluminación antideslumbrante del interior del automóvil en técnica LED, de larga duración y poco consumo de energía. Consta de franja de luz ambiental en el módulo del techo e iluminación de entrada así como manecillas de las puertas, espejo de cortesía, compartimiento en la consola central y posavasos iluminados. Iluminación de los portaobjetos de las puertas, iluminación de la zona de los pies, de los pulsadores en el interior de las puertas y para las superficies del interior de las puertas para mejorar la orientación espacial, reflectores activos en las puertas

Asistente de luz de carretera

detecta automáticamente, dentro de los límites del sistema, los faros de los vehículos que circulan en sentido contrario, las luces traseras de los demás vehículos y la iluminación en las poblaciones. En función de la situación del tráfico, se enciende o se apaga automáticamente la luz de carretera. (Solo está disponible en combinación con el retrovisor interior antideslumbrante automático con sensor de luz y lluvia y parabrisas con acristalamiento insonorizante)

Sensor de luz/lluvia

para controlar el sistema automático de las luces de marcha, la función de alumbrado coming home/leaving home y la función de limpiaparabrisas automáticos; incluye parabrisas con franja de color gris (en el margen superior) y acristalamiento insonorizante (que mejora el poder de aislamiento del parabrisas y disminuye los ruidos del exterior)

Retrovisores

Retrovisores exteriores de regulación eléctrica

con intermitente de tecnología LED integrado, carcasa en el color de la carrocería, espejo izquierdo esférico, espejo derecho convexo

a elegir:

calefactables

incluye eyectores del limpiaparabrisas calefactables

calefactables y escamoteables eléctricamente, incluye la función de orientación automática hacia el bordillo para el retrovisor del acompañante

incluye eyectores del limpiaparabrisas calefactables. Con la función de orientación automática hacia el bordillo, al conectar la marcha atrás, el retrovisor exterior del lado del acompañante se inclina hacia abajo, de modo que proporciona al conductor una visión óptima del bordillo

calefactable, escamoteable eléctricamente y en el lado del conductor antideslumbrante automático, incluye función de orientación automática hacia el bordillo para el retrovisor en el lado del acompañante

incluye eyectores del limpiaparabrisas calefactables. Con la función de orientación automática hacia el bordillo, al conectar la marcha atrás, el retrovisor exterior del lado del acompañante se inclina hacia abajo, de modo que proporciona al conductor una visión óptima del bordillo. (Solo puede pedirse en combinación con el retrovisor interior antideslumbrante automático con sensor de lluvia y luz)

Retrovisor interior

antideslumbrante en el color del revestimiento interior del techo

a elegir:

antideslumbrantes automáticos

con sensor de lluvia y luz y parabrisas con franja de color gris; incluye parabrisas con acristalamiento insonorizante, que mejora el poder de aislamiento del parabrisas y disminuye los ruidos del exterior

Espejo de cortesía

en los parasoles del conductor y del acompañante.

Sistemas de techo



Techo panorámico de cristal

de dos piezas, accionamiento eléctrico para abatir y abrir el elemento de cristal delantero, pieza de cristal tintado; incluye una cortinilla enrollable eléctrica para los pasajeros delanteros y traseros, cierre de confort desde el exterior mediante el cierre centralizado o el mando a distancia; crea un agradable y luminoso ambiente en el habitáculo, mejora el clima del habitáculo mediante una aireación eficiente. (Solo puede pedirse en combinación con el paquete de iluminación interior de tecnología LED)

Sistemas de cierre**Cierre centralizado**

con llave de cierre a distancia y mando a distancia integrado en la llave de contacto, con función autolock y código variable; abre y cierra, mediante una sola pulsación, las puertas, las ventanillas, el maletero y la tapa del depósito

Llave de confort

con sistema de reconocimiento en acceso y salida, simplemente con llevar las llaves consigo; enciende y pone en marcha el motor mediante el botón Start-Stop del motor situado en la consola central, bloqueo del vehículo desde el exterior mediante un pulsador situado en las manecillas de las puertas del conductor y del acompañante, también puede abrirse el vehículo desde la tapa del maletero

Inmovilizador electrónico

integrado en la unidad de control del motor, activación automática mediante la llave del vehículo

Alarma antirrobo

con protección antirremolcado mediante sensor del ángulo de inclinación (desconectable); incluye vigilancia del habitáculo desconectable; claxon independiente de la tensión de a bordo (sirena auxiliar) para la vigilancia de las puertas, del compartimiento del motor, del maletero y del equipo de radio

Preinstalación para el asistente de localización

preinstalación para la conexión de un asistente de localización (disponible en Accesorios Originales Audi), que permite localizar fácilmente el automóvil sustraído

Lunas**Cristales antitérmicos**

tintados en verde, parabrisas de cristal laminado

Lunas oscurecidas (cristales privacy)

luneta trasera, ventanillas de las puertas traseras y cristales laterales traseros tintados oscuros

Parabrisas insonorizante con franja de color gris

mejora el poder de aislamiento del parabrisas y reduce los ruidos del exterior

Sistema limpiaparabrisas

conmutación de intervalos ajustable en 4 etapas, contacto toque-limpia, sistema lava-limpia automático, con dispositivo limpiador reversible y posición de reposo para alargar la vida útil de las escobillas, con limpialuneta trasera que se activa al accionar la marcha atrás y funciona mientras dura la marcha atrás (con el limpiaparabrisas activado)

Parasoles

abatibles y orientables, en el lado del conductor y del acompañante, con espejo de cortesía iluminado y con tapa

Otros equipamientos de exterior**Enganche de remolque**

barra y cabeza esférica de acero forjado. Cabeza esférica orientable mecánicamente, se maneja mediante una rueda manual, con luz testigo de control en la rueda manual e indicación en el cuadro de instrumentos para controlar de un modo seguro el bloqueo, incluye estabilizador de tensión mediante el programa electrónico de estabilización ESP

Preinstalación para enganche de remolque

consta de sistema de cableado hasta el hueco de la rueda de repuesto, sistema de refrigeración del motor adecuado. El kit para el montaje posterior está disponible en Accesorios Originales Audi

Audi Singleframe

marco embellecedor de una pieza alrededor de la parrilla del radiador en color gris piedra, con aros Audi en el centro

Paquete brillo

marco del techo y molduras de las ventanillas en aluminio anodizado, revestimiento exterior de las columnas B y C en negro ultrabrillante

Barras longitudinales en el techo

monopieza, sin juntas, estables y aerodinámicas; a elegir, en acabado de aluminio anodizado o negras

Nombre/inscripción del modelo

en la zaga, además, inscripción "quattro" en la parrilla del radiador y en el salpicadero en el lado del acompañante; como opción también sin nombre / inscripción del modelo en la zaga

Alerón en el borde del techo**Sistema de escape**

de un flujo, 2 salidas a la izquierda. En el 2.0 TDI de 177 CV (130 kW) y en el 2.0 TFSI 211 CV (155 kW) con embellecedores cromados

Asientos/confort de asientos



Apoyabrazos central delantero

regulable en sentido longitudinal y en inclinación; con compartimiento con tapa y una toma de corriente de 12 voltios en la consola central trasera

Apoyo lumbar de 4 posiciones

ajuste horizontal y vertical eléctrico para asientos del conductor y acompañante. (No puede pedirse en combinación con el asiento del acompañante abatible)

Calefacción de asientos delantera

calienta las superficies del asiento y el respaldo; con los equipamientos de cuero y los asientos deportivos, también los resaltes de los asientos, regulable individualmente en varios niveles para conductor y acompañante

Reposacabezas

para las cinco plazas, regulación manual de la altura

Anclajes ISOFIX para asientos infantiles, en los asientos traseros exteriores

dispositivo para sujetar de un modo práctico los asientos infantiles según la norma ISO; su Servicio Oficial Audi puede facilitarle el asiento infantil adecuado

Anclajes ISOFIX para asientos infantiles en el asiento del acompañante

con interruptor de desactivación del airbag del acompañante y dispositivo de seguridad infantil eléctrico para las puertas traseras



Asiento del acompañante abatible

permite transportar los objetos largos. (No puede pedirse en combinación con los asientos deportivos, el apoyo lumbar eléctrico o los asientos delanteros con regulación eléctrica)

Asiento del conductor regulable eléctricamente

regulación eléctrica para la altura y la posición horizontal del asientos, inclinación del asiento y del respaldo y asiento del acompañante de regulación mecánica

Asientos delanteros regulables eléctricamente

regulación eléctrica para la altura y la posición horizontal de los asientos, inclinación de los asientos y los respaldos

Respaldo de la banqueta trasera abatible

en una relación de 40 : 60 o totalmente abatible

Los valores sobre el consumo de combustible y las emisiones de CO₂ se encuentran en la página 82.

Volantes / palanca de cambio / mandos



Volante multifunción de cuero con diseño Q de 3 radios con levas de cambio

El mismo equipamiento que el volante multifunción de cuero con diseño Q de 3 radios; con levas de cambio detrás del aro del volante para cambiar las marchas en el S tronic

Volante multifunción de cuero con diseño Q de 3 radios

el mismo equipamiento que el volante de cuero con diseño Q de 3 radios; con pulsadores multifunción para manejar los equipos de radio Audi opcionales, el sistema de mando por voz y la instalación del teléfono móvil

Volante de cuero con diseño de 4 radios

con airbag de gran tamaño (fullsize), regulable en altura y profundidad, incluye pomo de la palanca de cambio de cuero

Volantes / palanca de cambio / mandos

Volante deportivo de cuero S line con diseño de 3 radios o volante multifunción deportivo de cuero S line con diseño de 3 radios
con o sin teclas basculantes, siempre en cuero negro con emblema S line

Volante multifunción de cuero con diseño de 4 radios
el mismo equipamiento que el volante de cuero con diseño de 4 radios; con pulsadores multifunción para manejar los equipos de radio Audi opcionales, el sistema de mando por voz y la instalación del teléfono móvil

Volante multifunción de cuero con diseño de 4 radios con levas de cambio

el mismo equipamiento que el volante multifunción de cuero con diseño de 4 radios; con levas de cambio detrás del aro del volante para cambiar las marchas en el S tronic

Aro del volante individualizado con cuero Audi exclusive

disponible en todos los colores Audi exclusive; costura a elegir individualmente en los distintos colores Audi exclusive. (Solo puede pedirse en combinación con un volante de cuero [con diseño de 3 o 4 radios]). Una oferta de quattro GmbH

Pomo de la palanca de cambio Audi exclusive de aluminio

Una oferta de quattro GmbH

Mandos personalizados con cuero Audi exclusive
están tapizados en cuero disponible en todos los colores Audi exclusive el aro del volante, el pomo de la palanca de cambio, el fuelle de la palanca de cambio. costura a elegir individualmente en los distintos colores Audi exclusive. Una oferta de quattro GmbH

Climatización

Climatizador automático de confort

con regulación de la temperatura preseleccionada en función de la altura del sol independiente para el lado del conductor y el lado del acompañante; regula electrónicamente la temperatura, la cantidad y la distribución del aire; recirculación automática mediante sensor de calidad de aire, filtro combinado, botón de descongelación independiente para retirar rápidamente la escarcha del parabrisas y las lunetas laterales, identificación de llave, incluye sensor de lluvia, luz y humedad, climatización de la parte trasera mediante salidas de aire en la consola central trasera, incluye guantera ventilada. (Solo puede pedirse en combinación con el apoyabrazos central delantero)

Climatizador manual

refresca o calienta el habitáculo del automóvil, consta de cuatro salidas de aire en el salpicadero, salidas en la zona de los pies delantera y trasera; dispone de recirculación del aire manual, filtro de partículas, ventiladores de cuatro niveles y distribución del aire de regulación manual

Sistemas de colocación y sujeción del equipaje



Compartimentos portaobjetos

en los revestimientos laterales delanteros con portabotellas (1,5 l) incluidos, así como compartimento en la consola central delantera y en el revestimiento de las puertas traseras

Guantera

en el lado del acompañante, con iluminación

Paquete portaobjetos

consta de red portaobjetos en el dorso del respaldo de los asientos delanteros y compartimento bajo los asientos delanteros, punto multifijación situado en la zona de los pies del acompañante, guantera con cierre con llave

Portabebidas

en la consola central delantera

Armellas de amarre

4 unidades en el maletero, para sujetar maletas y otros objetos; puntos de enganche para la red combinada (disponible de forma opcional)



Recubrimiento del suelo de carga reversible

Una cara de un excelente Dilour, la otra cara lleva un recubrimiento impermeable al agua y resistentes al desgaste, además, compartimentos bajo el recubrimiento reversible del suelo de carga

Esterilla reversible

para el maletero, una cara de Velours y la otra de goma, para proteger el maletero, incluso con el respaldo de la banqueta trasera abatida; con protector desplegable para el borde de carga y el parachoques

Dispositivo de carga

permite crear una mayor superficie de carga para transportar de forma segura los objetos largos, incluye apoyabrazos central trasero con portabebidas

Bolsa para esquís / snowboards

Para transportar de modo práctico y seguro los objetos largos, por ejemplo, hasta 4 pares de esquís o 2 snowboards

Cubremaletero

dividido en dos piezas y extraíble

Paquete maletero

consta de red para equipaje extensible, red lateral, una toma de corriente de 12 voltios y una luz de maletero adicional en la parte izquierda

Otros equipamientos de interior



Elevallunas

delanteros y traseros eléctricos, con limitación de fuerza excedente, apertura y cierre de confort mediante el cierre centralizado, apertura y cierre de un solo toque

Consola central

elevada, con compartimento, con la persiana abierta, también puede utilizarse como portabebidas

Encendedor y cenicero

tapa cromada con aros Audi, extraíble, encendedor en la consola central

Asideros

amortiguados, cuatro unidades, abatibles, todos escamoteables en la zona del techo, los traseros con gancho perchero

Toma de corriente de 12 voltios

en la consola central delantera

Alfombrillas delanteras

de Velours, armonizadas con el color de la moqueta del suelo

Alfombrillas traseras

de Velours, armonizadas con el color de la moqueta del suelo

MMI® y sistemas de Navegación

Audi connect¹

movilidad interconectada. El concepto Audi connect engloba todas las aplicaciones e innovaciones que conectan los modelos Audi actuales y futuros con Internet, el propietario y la infraestructura. Audi connect proporciona funciones de infotainment y entretenimiento revolucionarias, y eleva a un nuevo nivel el confort y la diversión en el automóvil. Mediante un módulo UMTS integrado en el autoteléfono Bluetooth online y una tarjeta SIM del cliente en el vehículo, en el Audi Q3 se transmiten al vehículo y se integran de forma inteligente las informaciones en línea (tales como la navegación con búsqueda de los puntos de interés e imágenes de Google Earth y Street View, la información meteorológica, las noticias, los boletines de tráfico online^{2, 3} de Audi, la radio por Internet¹). El sistema opcional Audi MMI Navigation plus posibilita la utilización de estos servicios Audi connect. Gracias a un punto de acceso Wi-Fi, es posible conectarse a Internet mediante un terminal portátil desde el compartimento posterior o con el vehículo detenido.

Indicaciones importantes: Los servicios de Audi connect solo están disponibles con contratos de telefonía móvil con opción de datos y solo dentro del área de cobertura de las redes de telefonía móvil. Dependiendo de su tarifa de telefonía móvil y especialmente en caso de utilización en el extranjero, la recepción de paquetes de datos por Internet puede generar unos costes adicionales: ¡debido al elevado volumen de datos, se recomienda encarecidamente contratar una tarifa plana de datos! Obtendrá información más detallada en su proveedor de telefonía móvil. Audi connect está disponible en todos los países de Europa, a excepción de Turquía, Malta, Chipre e Islandia. En Rusia solo está disponible en las regiones metropolitanas de Moscú y San Petersburgo. En algunos casos, para la utilización de los servicios en línea y del punto de acceso Wi-Fi se requiere un contrato de telefonía móvil de pago aparte. Obtendrá información más detallada en su proveedor de telefonía móvil. Su Servicio Oficial Audi le informará sobre la disponibilidad de los distintos servicios de Audi connect en su vehículo.

De forma opcional, puede encargarse de fábrica su Audi equipado con un punto de acceso Wi-Fi para la conexión inalámbrica a Internet. El equipamiento con un punto de acceso Wi-Fi es opcional y solo está disponible en combinación con el MMI Navigation plus. De fácil manejo a través del MMI Navigation plus, el volante multifunción o el sistema de mando por voz. El punto de acceso Wi-Fi está integrado si se encarga un autoteléfono Bluetooth online



MMI® Navigation plus

con datos de navegación (disco duro), con pantalla en color de alta resolución de 7 pulgadas con representación de mapas de gran calidad, representación de mapas con coloración de la topografía e indicación de numerosas curiosidades y maquetas de las ciudades en 3-D, elección de 3 rutas alternativas, accionador por presión giratorio con función Joystick integrada para buscar en los mapas, información de ruta en pantalla dividida (puntos de maniobra, puntos de interés en la autopista, TMC en ruta), mapas detallados de cruces y recomendación de carril, guía de ruta dinámica hasta el destino (siempre que esté disponible), sistema de mando por voz (introducción de la dirección mediante palabra completa en una frase), lectura en voz alta de los avisos del TMC, representación adicional por flechas en el sistema de información al conductor; incluye equipo de radio con triple sintonizador y diversidad de fases, disco duro apto también como memoria para música (20 GB), reproductor de DVD apto para MP3, WMA, AAC y MPEG-4, apto también para DVD de vídeo y de música, dos lectores de tarjetas SDHC (hasta 32 GB), Audi music interface (conexión de cualquier iPod de Apple a partir de la 4ª generación, funcionalidad musical para un iPhone de Apple así como memorias con conector USB y reproductores de MP3), interfaz Bluetooth con Audiostreaming Bluetooth y ocho altavoces pasivos con una potencia total de 80 vatios. En combinación con el autoteléfono Bluetooth online, es posible utilizar los servicios de Audi connect (p. ej. navegación con imágenes de Google Earth, información meteorológica y noticias, boletines de tráfico online de Audi)

Datos de navegación (disco duro)

contiene los datos de navegación para los siguientes países (en la medida en que la información esté digitalizada): véase datos de navegación (tarjeta-SD), excepto Malta y Turquía

Paquete de navegación

consta del paquete Conectividad (preinstalación para navegación, Audi music interface, interfaz Bluetooth con Audiostreaming Bluetooth, lector de tarjetas SD-HC adicional de hasta 32 gigabytes, función de navegación) y datos de navegación (tarjeta SD); representación de mapas en la pantalla en color de 6,5 pulgadas, se maneja mediante el equipo radio Concert, el volante multifunción de cuero o el sistema de mando por voz

Datos de navegación (tarjeta SD)

contiene los datos de navegación para los siguientes países (en la medida en que la información esté digitalizada): Albania, Andorra, Bélgica, Bosnia-Herzegovina, Bulgaria, Dinamarca, Alemania, Estonia, Finlandia, Francia, Gibraltar, Grecia, Gran Bretaña, Irlanda, Italia, Croacia, Letonia, Liechtenstein, Lituania, Luxemburgo, Malta, Macedonia, Moldavia, Mónaco, Montenegro, Holanda, Noruega, Austria, Polonia, Portugal, Rumania, Rusia, San Marino, Suecia, Suiza, Serbia, República Eslovaca, Eslovenia, España, República Checa, Turquía, Ucrania, Hungría, Ciudad del Vaticano, Bielorrusia

Pantalla central

con display monocromo, para la indicación de la temperatura exterior (a temperaturas inferiores a +5 °C muestra un cristal de hielo en la pantalla para advertir de la posible presencia de hielo en la calzada), frecuencia de radio, indicación de la marcha en caso de cambio automático, indicación de cambio de marcha, indicación de inspección de servicio, presión del aceite, fallo de los frenos, desgaste de las pastillas de freno, aviso de nivel de combustible bajo

MMI® y sistemas de Navegación



Sistema de información para el conductor con pantalla en color

con pantalla TFT en color de alta resolución de 3,5 pulgadas, en el campo de visión directo del conductor. Indicación de las informaciones siguientes: la frecuencia de radio o el nombre de la emisora o el título y otros contenidos del sistema de Infotainment tales como navegación, menú del teléfono (si se han pedido) o reloj radiocontrolado (reloj GPS en combinación con un sistema de navegación). indicaciones del ordenador de a bordo con almacenamiento a corto y largo plazo, indicación de la temperatura exterior, indicación digital de la velocidad e indicación del control de las puertas y de la tapa del maletero. El programa de eficiencia integrado le ayuda a conseguir una marcha particularmente económica mostrándole los datos de consumo, el aviso de consumo de reserva, una indicación de marcha e instrucciones de ahorro

Receptores de radio y televisión



Sistema de información para el conductor con pantalla monocroma TFT de color blanco de 3,5 pulgadas, en el campo de visión directo del conductor. Indicación de las informaciones siguientes: la frecuencia de radio o el nombre de la emisora o el título y otros contenidos del sistema de Infotainment tales como navegación, menú del teléfono (si se han pedido) o reloj radiocontrolado (reloj GPS en combinación con un sistema de navegación). indicaciones del ordenador de a bordo con almacenamiento a corto y largo plazo, indicación de la temperatura exterior, indicación digital de la velocidad e indicación del control de las puertas y de la tapa del maletero. El programa de eficiencia integrado le ayuda a conseguir una marcha particularmente económica mostrándole los datos de consumo, el aviso de consumo de reserva, una indicación de marcha e instrucciones de ahorro

BOSE Surround Sound

reproducción de sonido envolvente con 14 altavoces, incluye un altavoz central en el salpicadero y un subwoofer en el hueco de la rueda de repuesto. Una característica destacada de su diseño es el efecto de suspensión de los altavoces delanteros, que se crea mediante una iluminación indirecta en tecnología LED, Audio Pilot® para ajustar la intensidad del altavoz en función del ruido, amplificador de 10 canales con 465 vatios de potencia total, reproducción de bajos potente y precisa, sonido casi real con colorido y difusión naturales para una experiencia de sonido extraordinaria, excelente ajuste del sistema de sonido a la acústica del interior del automóvil. En combinación con el MMI Navigation plus, puede reproducirse el sonido envolvente Surround Sound 5.1

Audi sound system

10 altavoces, incluye altavoz central en el salpicadero y subwoofer en el hueco de la rueda de repuesto, potencia total de 180 vatios, amplificador de 6 canales. (No puede pedirse en combinación con el equipo de radio Chorus)

Equipo de radio Chorus

con lector de CD sencillo (apto para MP3) y toma AUX-IN. Pantalla monocroma de 3 pulgadas, almacenamiento de 24 presintonías, recepción FM (UKW), AM (MW) y LM (LW). Regulación del volumen de los altavoces según la velocidad (GALA), 8 altavoces pasivos delante y detrás, potencia total de 80 vatios

Equipo de radio Concert

Con lector de CD sencillo y lector de tarjetas SDHC (ambos aptos para MP3, WMA y AAC), y toma AUX-IN. Pantalla en color TFT de 6,5 pulgadas elevada, concepto de manejo MMI, lista de emisoras dinamizada (para FM o UKW), almacenamiento de 50 presintonías, recepción FM (UKW), AM (MW) y LM (LW). Regulación del volumen de los altavoces según la velocidad (GALA) y diversidad de fases, función de memoria TP durante la marcha y Menú CAR, 8 altavoces pasivos delante y detrás, potencia total de 80 vatios

Receptor de radio digital (DAB)

además de las emisoras analógicas, sintoniza las emisoras de radio digitales con una mejor calidad de sonido, incluye DAB+ y DMB Audio. En combinación con el MMI Navigation plus, un segundo sintonizador DAB busca permanentemente una frecuencia de recepción alternativa de la emisora en funcionamiento, actualizando al mismo tiempo la lista de emisoras. Observación: la recepción depende de la disponibilidad de la red digital local

Receptor de TV

recepción de los canales de televisión digitales (DVB-T) en abierto (estándar MPEG-2 o MPEG-4 Standard), emisoras de audio DVB-T, teletexto y guía electrónica de programas (EPG). Conexión externa AV-IN mediante cable adaptador (está disponible en Accesorios Originales Audi). Observación: La recepción de TV depende de la disponibilidad de las redes analógica y digital local. No está disponible la salida de vídeo AV o TV durante la marcha (la salida de audio está disponible también durante la marcha)

Reproductor de CD con cargador

en el maletero, para seis CDs (reproduce MP3 y WMA), protegido contra sacudidas; sin almacenamiento, cada CD se carga y cambia individualmente; no permite reproducir los archivos de música (DRM) protegidos contra copia

¹ Para informarse sobre la fecha de lanzamiento exacta, consulte a su Servicio Oficial Audi.

² Los boletines de tráfico online Audi están disponibles en los siguientes países: Alemania, Austria, Suiza, Bélgica, Luxemburgo, Francia, Italia.

³ Derecho de uso para boletines de tráfico online Audi durante 36 meses a partir de la primera matriculación sin tarifas de utilización adicionales. Su Servicio Oficial Audi estará encantado de informarle sobre las opciones de prolongación y los costes que puedan derivarse de éstas.

Teléfono y comunicación

Autoteléfono Bluetooth online*

conexión cómoda de su teléfono móvil con función Bluetooth al módulo UMTS interno del vehículo (requisito: el teléfono móvil debe disponer de SIM Access Profile), lector de tarjetas SIM adicional en la moldura del MMI Navigation plus. Adopción de entradas de la guía telefónica en el vehículo y gestión de listas de llamadas. Incluye los servicios en línea de los boletines de tráfico de Audi connect, tales como búsqueda de los puntos de interés, navegación con ayuda de las imágenes de Google Earth y Street View, introducción de destinos, servicios de información como p. ej. la meteorología y los puntos de acceso Wi-Fi para conectarse a Internet en el compartimento posterior mediante terminal móvil (p. ej. un ordenador portátil). Debido al elevado volumen de datos (actualmente afecta sobre todo a la navegación con ayuda de las imágenes de Google Earth y los puntos de acceso Wi-Fi) ¡se recomienda encarecidamente un contrato de telefonía móvil con tarifa plana de datos! Pueden variar el contenido y el alcance de los servicios en línea ofrecidos por Audi connect y solo están disponibles con contratos de telefonía móvil con opción de datos y solo dentro del área de cobertura de las redes de telefonía móvil; su utilización genera costes adicionales (tarifas y facturación en función del contrato de telefonía móvil personal); se ofrecen únicamente en Europa (Rusia: solo en las regiones de Moscú y San Petersburgo; no están disponibles en: Turquía, Chipre, Malta, Islandia); de fácil manejo a través del MMI Navigation plus, el volante multifunción de cuero o el sistema de mando por voz

Instalación básica para teléfono móvil (Bluetooth)

los teléfonos móviles con Bluetooth pueden conectarse al automóvil mediante esta interfaz. Se puede hablar libremente en el interior del automóvil mediante micrófono. Incluye Bluetooth Audiostreaming (dependiendo de la compatibilidad del móvil). (A partir del equipo de radio Concert y solo puede pedirse en combinación con el sistema de información para el conductor y volante multifunción)

Instalación para teléfono móvil (Bluetooth)

consta de un dispositivo de manos libres y mando por voz para las funciones del teléfono, así como de una preinstalación para un dispositivo de carga específico para móviles opcional; incluye conexión a la antena del automóvil; se maneja mediante el MMI Navigation plus, el equipo de radio Concert o el sistema de mando por voz; su Servicio Oficial Audi le proporcionará la información sobre los teléfonos móviles compatibles así como sobre los cables adaptadores. (A partir del equipo de radio Concert y solo puede pedirse en combinación con el sistema de información para el conductor, el volante multifunción y apoyabrazos central delantero)

Paquete Conectividad

Interfaz Bluetooth (para conectar un teléfono móvil apto para Bluetooth), Audi music interface (para conectar un iPod de Apple a partir de la 4ª generación, funcionalidad musical para un iPhone de Apple así como memorias con conector USB y reproductores de MP3) Audiostreaming Bluetooth, preinstalación para sistema de navegación (posteriormente pueden incorporarse la función de navegación y mapas mediante Accesorios Originales Audi), lector de tarjetas SDHC adicional (hasta 32 GB). Observación: En combinación con el Audi music interface se suprime la toma AUX-IN independiente. (Solo puede pedirse en combinación con el equipo de radio Concert y volante multifunción)

Audi music interface online

El Audi music interface online amplía el Audi music interface añadiendo las siguientes funciones: puede grabar mediante su red Wi-Fi doméstica las emisoras de radio web y podcasts y reproducirlos en el vehículo. Las emisoras de radio web pueden oírse en directo en el vehículo. Mediante el Audi music interface online es posible establecer un punto de acceso Wi-Fi en el vehículo. Una oferta de quattro GmbH

Sistemas de asistencia

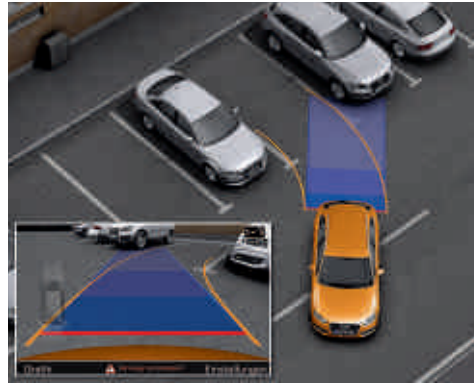

Sistema de estacionamiento asistido plus con cámara de marcha atrás*

asistente de estacionamiento asistido acústico y visual hacia delante y hacia atrás, representación gráfica de la zona delante y detrás del vehículo en la pantalla del MMI, con modo de indicación dinámico para la trayectoria calculada (dependiente del ángulo de dirección) incluye líneas auxiliares y de guía para identificar los puntos de viraje al estacionar en paralelo, cámara de marcha atrás integrada discretamente en el asidero de la tapa del maletero

Sistema de estacionamiento asistido plus

asistente de estacionamiento asistido acústico y visual hacia delante y hacia atrás, mediante indicaciones por símbolos de la distancia en la pantalla, medición por sensores de ultrasonidos, integrados discretamente en el parachoques

Sistema de estacionamiento asistido hacia atrás

facilita las maniobras de aparcamiento mediante indicación acústica de la distancia; medición a través de sensores de ultrasonidos, integrados de forma disimulada en el parachoques

Limitador de velocidad

mantiene constante la velocidad deseada a partir de aprox. 30 km/h, en la medida en que lo permita la potencia o el efecto de frenado del motor, manejo a través de la palanca de mando independiente, indicación de la velocidad seleccionada en el sistema de información para el conductor



Asistente de estacionamiento con visualización del entorno

mediante medición por sensores de ultrasonidos, busca los huecos de aparcamiento adecuados a lo largo de la calzada, calcula el recorrido de entrada ideal para los huecos de aparcamiento en batería y el recorrido de entrada y salida ideal para huecos de aparcamiento en paralelo y además realiza el proceso de maniobra de forma casi automática. Ahora es posible aparcar incluso en los huecos más pequeños o en zonas en curvas, pues facilita el proceso de aparcamiento mediante varias maniobras. Mientras la dirección esté controlada por el vehículo, el conductor tan solo tiene que acelerar y frenar. Cuando el asistente de aparcamiento no está activado, la indicación del entorno registra y avisa, visual y acústicamente, ante la presencia de obstáculos laterales y asiste de un modo seguro la entrada y la salida en los huecos de aparcamiento mediante indicaciones del ángulo de volante adecuado

Asistente de estacionamiento con visualización del entorno y cámara de marcha atrás*

consta de sistema de estacionamiento asistido plus con cámara de marcha atrás y asistente de estacionamiento con visualización del entorno

Sistemas de asistencia

Audi side assist

asistente para cambio de carril, controla por medio de técnica de radar a partir de una velocidad de 30 km/h y dentro de los límites del sistema, la zona a izquierda y derecha, así como el área detrás del vehículo en marcha e informa o avisa al conductor a través de una indicación LED en el retrovisor exterior al detectar otro vehículo en el carril contiguo, evaluado como crítico por el Audi side assist durante un cambio de carril. (Solo está disponible en combinación con el sistema de información para el conductor, parabrisas con acristalamiento insonorizante y sensor de lluvia y luz)

Audi active lane assist

asistente de mantenimiento de carril, informa al conductor, dentro de los límites del sistema, de que está cambiando involuntariamente de carril (a partir de 65km/h). Si el sistema está activado y preparado y el conductor no ha activado los intermitentes, poco antes de pisar la línea de la calzada detectada se produce una suave intervención correctora; además está disponible la vibración del volante si así lo desea el conductor. Incluye el asistente de las luces de carretera, que reconoce, dentro de los límites del sistema, los faros de los vehículos que circulan en sentido contrario y las luces traseras de los vehículos de su mismo sentido así como las luces de los cascos urbanos. En función de la situación del tráfico, se encienden o se apagan automáticamente las luces de carretera. Si se pide en combinación con el MMI Navigation plus, se incluye la indicación del límite de velocidad basado en los datos de una cámara. (Solo puede pedirse en combinación con el sistema de información para el conductor, parabrisas con acristalamiento insonorizante y equipo de radio Concert.)

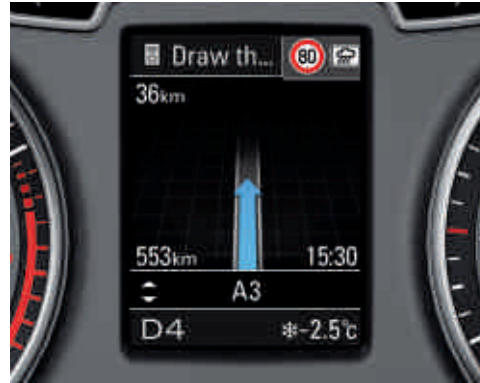

Indicación del límite de velocidad

reconocimiento mediante cámaras e indicación de los límites de velocidad, incluye las indicaciones de velocidad temporales (por ejemplo, en autopistas). Además, dentro de los límites del sistema, se realiza una evaluación según la situación en presencia de humedad, limitaciones de velocidad según la hora del día, zonas en obras o al llevar un remolque. (Incluido si al mismo tiempo se pide el MMI Navigation plus y el Audi active lane assist)

Asistente de arranque

mantiene el vehículo una vez detenido por un tiempo ilimitado y de este modo evita automáticamente un rodamiento indeseado en las subidas y en casi todas las pendientes. Este sistema se activa pulsando un botón y permite al conductor arrancar cómodamente sin necesidad de accionar el freno de aparcamiento electromecánico

Asistente para el arranque en pendiente

tras un accionamiento prolongado del freno de pie en parada, se mantiene brevemente la presión de frenado generada tras soltar el pedal; Mediante esta intervención de frenado automática, el sistema le permite un arranque confortable en pendientes

Tren de rodaje/frenos

Tren de rodaje dinámico

delante con eje de montaje telescópico McPherson con brazos inferiores triangulares transversales, bastidor auxiliar de aluminio; detrás con eje trasero de cuatro brazos con disposición separada de muelles y amortiguadores, bastidor auxiliar

Tren de rodaje con regulación de la amortiguación

sobre la base del tren de rodaje dinámico de serie con regulación electrónica según las distintas situaciones de marcha; mediante el Audi drive select, puede elegirse entre un reglaje dinámico o confortable de los amortiguadores

Audi drive select

cambio de las características del automóvil mediante un pulsador en la línea de mandos con indicación del modo en la pantalla del cuadro de instrumentos. Además, con el equipo de radio Concert y el MMI Navigation plus: selección mediante el Menú CAR. Modos disponibles: confort, auto, dynamic y efficiency. Ajuste de la asistencia de dirección, las curvas características del acelerador y el cambio de marchas (en los modelos con S tronic); además, el sistema influye en otros equipamientos opcionales, por ej., la regulación de la amortiguación

Tren de rodaje deportivo S line

con ajuste más dinámico y altura rebajada en 20 mm

Freno de estacionamiento electromecánico

entre sus funciones se cuentan mantener el vehículo inmóvil, asistencia al arranque mediante la liberación automática al arrancar y función de frenado de emergencia en las 4 ruedas durante la marcha

Técnica/seguridad



Seguro para niños eléctrico

dispositivo de seguridad infantil eléctrico en las puertas traseras, que se acciona mediante el pulsador de seguridad infantil situado en el apoyabrazos de la puerta del conductor

Seguro para niños

mecánico para las puertas traseras, y eléctrico para los elevallunas traseros

Cuadro de instrumentos

con iluminación regulable, velocímetro electrónico con cuentakilómetros total y parcial y cuentarrevoluciones, reloj digital, indicadores de temperatura del líquido refrigerante y de reserva de combustible

Cinturones de seguridad

cinturones automáticos de tres puntos, para todas las plazas (con limitador de la fuerza de tensado, pretensionador y regulación de la altura solo para los asientos delanteros)

Control de uso del cinturón

para todos los asientos; delante, una señal visual y acústica recuerda que hay que abrocharse el cinturón de seguridad; detrás, avisa que hay que abrocharse el cinturón mediante una señal visual

Técnica/seguridad



Airbag de gran tamaño (full-size)

para el conductor y el acompañante, airbag laterales delanteros integrados en el respaldo de los asientos; el sistema de airbag para la cabeza protege a los pasajeros delanteros y traseros exteriores en caso de impacto lateral; se despliegan unas almohadillas protectoras a través de la superficie de las ventanillas laterales

Airbag laterales detrás

como complemento de la protección contra impactos laterales de las puertas

Protección contra impactos laterales

consta de un sistema de barras rígidas en las puertas y estructura de la carrocería reforzada, especialmente en las columnas B y en los umbrales

Sistema de reposacabezas integral

en caso de colisión por alcance, y gracias a la forma del asiento, el tronco queda protegido y la cabeza bien apoyada; de este modo, se incrementa la acción protectora reduciendo el riesgo de un traumatismo por "latigazo"

Columna de dirección

regulación manual de la altura y axial

Bloqueo de la columna de dirección manual

Botiquín con triángulo de emergencia

Sistema antibloqueo de frenos (ABS)

con distribución electrónica de la fuerza de frenado (EBV) y asistente hidráulico de frenada

Control electrónico de tracción (ASR)

evita el deslizamiento de las ruedas motrices mediante la disminución de la potencia del motor, permitiendo una mayor estabilidad y mejorando la tracción sobre la calzada

Bloqueo electrónico del diferencial (EDS)

el sistema de ayuda de arranque frena automáticamente las ruedas motrices sobre firmes de distinto grado de agarre y superficies resbaladizas, proporcionando una potente fuerza de avance

Programa electrónico de estabilización (ESP)

interconecta con sus sensores ABS, ASR y EDS y compara los datos de conducción con los datos de referencia; proporciona mayor estabilidad en todas las situaciones de marcha peligrosas frenando las ruedas de modo selectivo e individual e interviniendo en la gestión del motor, antivuelco pasivo, función discos de freno en húmedo

ESP con bloqueo transversal electrónico

el programa electrónico de estabilización ESP proporciona mayor estabilidad en las situaciones de marcha críticas mediante el frenado selectivo e individual de las ruedas y la intervención en la gestión del motor; con asistente hidráulico de frenada. La función electrónica de bloqueo transversal distribuye el momento de tracción según la situación de marcha frenando selectivamente las ruedas. En los recorridos sinuosos, el bloqueo transversal actúa de modo activo. Lo que significa mejor tracción y dinámica en las curvas y un comportamiento de marcha preciso. Además, se mejora la agilidad durante la conducción

Regulación selectiva del par en función de la rueda

integrada en el ESP; modifica las fuerzas motrices dependiendo de la situación de marcha mediante la intervención selectiva en los frenos, en los recorridos con curvas, el control del par motor proporciona un comportamiento de marcha más preciso y neutro casi sin subvirajes; mejora la tracción y la dinámica en las curvas

Dirección asistida electromecánica

sistema de dirección por cremallera sin mantenimiento con servoasistencia en función de la velocidad; una sensación de manejo preciso del volante a altas velocidades, y una asistencia extraordinaria al aparcar; con asistencia a la contradirección activa, que proporciona al conductor una recomendación de dirección para una mejor estabilización del automóvil

Caja de cambio manual

de 6 velocidades, completamente sincronizada, con embrague hidráulico de monodisco en seco con pastillas sin amianto, volante de inercia de dos masas

S tronic

el cambio de doble embrague de 7 velocidades posibilita unos tiempos de cambio más cortos y un cambio sin interrupción perceptible de la tracción; se puede manejar mediante las levas de cambio opcionales situadas detrás del aro del volante, el pomo de la palanca de cambio o en modo automático

Técnica/seguridad

quattro®

tracción integral permanente con momento de distribución dinámico, embrague Haldex electrónico y bloqueo electrónico del diferencial EDS mediante accionamiento de frenado en todas las ruedas motrices

Modo de marcha libre

la etapa de marcha "D", activable mediante el modo efficiency en el Audi drive select, posibilita un estilo de conducción previsor y reduce el consumo de combustible; al retirar el pie del acelerador se desembraga automáticamente, y al accionar el freno o el pedal del acelerador vuelve a embragarse automáticamente

Recuperación

durante una fase propulsada o una fase de frenado, y gracias al aumento de la tensión del generador, la energía cinética se transforma en energía eléctrica utilizable. De este modo, en la siguiente fase de aceleración el generador se verá menos solicitado, ya que aprovechará esta energía, y se ahorrará hasta un 3 % de combustible

Sistema start-stop

reduce el consumo de combustible y las emisiones de CO₂ desconectando el motor en los periodos de parada, por ejemplo, en los semáforos. Para un reencendido óptimo, el proceso de encendido empieza ya al pisar el embrague (cambio de marchas manual) o al soltar el pedal del freno (S tronic). Puede desactivarse en cualquier momento mediante un interruptor

Garantía adicional Audi



Garantía adicional Audi

se contrata directa y exclusivamente al comprar un vehículo nuevo; continua de un modo consecuente la garantía del fabricante y ofrece con ello más allá de los 2 primeros años la continuación de la protección de riesgo y costes de las revisiones en el concesionario oficial. Existen 9 combinaciones de duración de la garantía y kilometraje total a elegir:

Garantía adicional Audi de 1 año adicional,
kilometraje total máximo 30.000 km

Garantía adicional Audi de 1 año adicional,
kilometraje total máximo 60.000 km

Garantía adicional Audi de 1 año adicional,
kilometraje total máximo 90.000 km

Garantía adicional Audi de 2 años adicionales,
kilometraje total máximo 40.000 km

Garantía adicional Audi de 2 años adicionales,
kilometraje total máximo 80.000 km

Garantía adicional Audi de 2 años adicionales,
kilometraje total máximo 120.000 km

Garantía adicional Audi de 3 años adicionales,
kilometraje total máximo 50.000 km

Garantía adicional Audi de 3 años adicionales,
kilometraje total máximo 100.000 km

Garantía adicional Audi de 3 años adicionales,
kilometraje total máximo 150.000 km

Accesorios Originales Audi: nuevas necesidades, más individualidad

Un automóvil para la ciudad. Un automóvil para la vida. El nuevo Audi Q3 hace posible muchas cosas manteniéndose siempre fiel a sí mismo. Y para hacer posible mucho más aún, existen los Accesorios Originales Audi. Con ellos podrá conferir a su Audi Q3 un aspecto aún más personal, más atractivo y más confortable. Aquí encontrará una pequeña selección de las numerosas posibilidades de equipamiento.





Encontrará más información en el catálogo de accesorios originales del Audi Q3, en www.audi.com y en su Servicio Oficial Audi.



Q3
Audi Q3 Accesorios

Audi
Accesorios originales





1

1 Portabicicletas para el enganche de remolque

Soporte con cierre con llave para hasta dos bicicletas con una capacidad de carga máxima de 60 kg. Opcional: un dispositivo de alargamiento para una tercera bicicleta. Montaje rápido gracias a su sencillo mecanismo de encaje. Para abrir y cerrar el maletero, el portabicicletas puede plegarse con pocos movimientos manuales. El portabicicletas puede plegarse con facilidad y guardarse en poco espacio dentro de la bolsa que se entrega conjuntamente

2 Adaptador para teléfono móvil¹

Para hablar por teléfono en un entorno con bajas radiaciones mediante conexión a la antena exterior. Permite cargar la batería y guardar el teléfono móvil de un modo seguro durante la marcha. Apto para numerosos modelos de teléfono móvil. Requisito indispensable: preinstalación para teléfono móvil (Bluetooth)

3 Embellecedores deportivos de los tubos de escape

De doble flujo. De acero fino cromado

4 Baúl portaequipaje (370 l)²

Baúl compacto, de fácil apertura, superficie fácil de limpiar, cierre con llave. Gracias a su forma aerodinámica, reduce los ruidos producidos por la fricción del viento. (Solo puede utilizarse en combinación con las barras longitudinales en el techo.)

5 Llantas para invierno de aleación de aluminio con diseño de 5 brazos en "Semi-Y"

Rueda para invierno completa apta para cadenas en el tamaño 6,5 J x 17 con neumáticos 215/60 R 17. Su diseño dinámico aporta un toque especial a su Audi Q3



2



3

6 Asiento infantil Audi con ISOFIX

Crece al mismo tiempo que su hijo: el asiento infantil Audi con ISOFIX, con una superficie de asiento regulable y siete posiciones distintas de la altura del cinturón. Apropiado para niños de 9 a 18 kg (entre 1 y 4 años aproximadamente). Para los más pequeños, hasta 13 kg (15 meses aprox.) está disponible el capazo Audi para bebés, para niños de 15 a 36 kg (entre 3 y 12 años aprox.), el asiento infantil Audi youngster plus. Todos sus tapizados en las distintas versiones de color son lavables

7 Bandeja cubresuelo del maletero

Ideal para todos aquellos bultos de equipaje que suelen dejar huellas en su transporte. El inserto de plástico de paredes altas es de construcción resistente y práctico de limpiar. Las estrías anchas reducen el resbalamiento de la carga

Cubierta para el vehículo

Perfectamente adaptada, en color antracita, con el logotipo Audi, realizada en material transpirable y antiestático. Los ribetes destacan la forma del automóvil. Protege su automóvil del polvo y la suciedad de un modo óptimo. Para utilizar solo en interiores

Alfombrillas de goma

Perfectamente adaptadas. Protegen mejor de la suciedad gruesa. Gracias a los puntos de sujeción previstos para ello en el suelo del vehículo, las alfombrillas quedan perfectamente fijadas. Con inscripción Audi Q3.

¹ Para más información consulte a su Servicio Oficial Audi.

² Carga máxima 50 kg.



4



5



6



7

Modelo	Audi Q3 2.0 TFSI quattro (170 CV/125 kW)	Audi Q3 2.0 TFSI quattro (211 CV/155 kW)	Audi Q3 2.0 TDI / (quattro*) (140 CV/103 kW)*	Audi Q3 2.0 TDI Quattro (177 CV/130 kW)
Tipo de motor	Motor de gasolina de 4 cilindros en línea con sistema de inyección directa y turboalimentación	Motor de gasolina de 4 cilindros en línea con sistema de inyección directa y turboalimentación	Motor diésel de 4 cilindros en línea, con sistema de inyección common rail y turboalimentación	Motor diésel de 4 cilindros en línea, con sistema de inyección common rail y turboalimentación
Cilindrada, cm ³ (válvulas por cilindro)	1984 (4)	1984 (4)	1968 (4)	1968 (4)
Potencia máxima ¹ , CV (kW)/rpm ⁻¹	170 (125)/4300-6200	211 (155)/5000-6200	140 (103)/4200	177 (130)/4200
Par motor máximo, Nm/rpm ⁻¹	280/1700-4200	300/1800-4900	320/1750-2500 (380/1750-2500)	380/1750-2500
Transmisión/Ruedas				
Tipo de tracción	Tracción integral permanente quattro®	Tracción integral permanente quattro®	Tracción delantera	Tracción integral permanente quattro®
Tipo de cambio	Cambio manual de 6 velocidades	[S tronic de 7 velocidades]	Cambio manual de 6 velocidades	[S tronic de 7 velocidades]
Llantas	Llantas forjadas de aluminio, 6,5 J x 16	Llantas forjadas de aluminio, 6,5 J x 16	Llantas forjadas de aluminio, 6,5 J x 16	Llantas forjadas de aluminio, 6,5 J x 16
Neumáticos	215/65 R 16	215/65 R 16	215/65 R 16	215/65 R 16
Peso/Volumen				
Peso en vacío ² , kg	1585	[1640]	1525 (1610)	[1660]
Peso máximo admisible, kg	2110	[2165]	2030 (2135)	[2185]
Carga en baca/apoyo admisible, kg	75/80	75/80	75/80	75/80
Carga admisible sin freno de remolque ³ , kg	750	[750]	750	[750]
	1800	[2000]	1800	[2000]
Capacidad aproximada del depósito, l	64	64	64	64
Prestaciones de marcha/Consumos⁴				
Velocidad máxima, km/h	212	[230]	202 (197)	[212]
Aceleración 0-100 km/h, s	8,2	[6,9]	9,9 (9,9)	[8,2]
Tipo de combustible	Gasolina Súper sin azufre, 95 RON ⁵	Gasolina Súper sin azufre, 95 RON ⁵	Diésel sin azufre ⁶	Diésel sin azufre ⁶
Consumo de combustible ⁷ , l/100 km	urbano 9,5 interurbano 6,1 promedio 7,3	[10,2] [6,4] [7,7]	6,2 (6,9) 4,7 (5,0) 5,2 (5,7)	[7,0] [5,3] [5,9]
Emissiones de CO ₂ ⁷ , g/km	urbano 220 interurbano 142 promedio 174	[235] [148] [179]	163 (182) 124 (131) 138 (149)	[185] [139] [156]
Norma de emisiones	EU5	EU5	EU5	UE5

() Valores para versión quattro.

Notas explicativas

- ¹ El valor indicado se ha determinado conforme al método de medición especificado (directiva 80/1269/CEE en la versión actualmente vigente).
- ² Peso del vehículo en vacío con conductor (68 kg), equipaje (7 kg) y depósito de combustible lleno al 90 %, determinado conforme a la directiva 92/21/CEE en la versión actualmente vigente. El peso en vacío y el coeficiente de resistencia aerodinámica del vehículo pueden resultar mayores debido a equipamientos opcionales, reduciéndose correspondientemente la carga útil posible y la velocidad máxima.
- ³ La potencia del motor se reduce a medida que aumenta la altura. Por tal razón, a partir de 1.000 metros sobre el nivel del mar, así como por cada 1.000 metros adicionales, se reducirá un 10 % del peso total (carga admisible de remolque + peso máximo del vehículo tractor). Valor válido cuando el remolque esté sujetado por el enganche incorporado suministrado de fábrica. Si se utiliza el vehículo con dispositivo de remolque con finalidades comerciales, en determinadas condiciones necesitará un aparato de control homologado por la UE.
- ⁴ El consumo de combustible y las emisiones de CO₂ de un vehículo no dependen solo del aprovechamiento eficiente del combustible por parte del vehículo, sino también del estilo de conducción y de otros factores ajenos a la técnica. El CO₂ es el gas que produce el efecto invernadero, principal responsable del calentamiento terrestre.
- ⁵ Se recomienda el uso de combustible sin plomo Súper sin azufre de 95 OCT según DIN EN 228. Si no hubiera disponible: combustible sin plomo Normal sin azufre de 91 OCT según DIN EN 228 con una pequeña disminución de la potencia. Puede utilizarse la calidad de combustible sin plomo de 95 OCT con una proporción máxima de etanol del 10 % (E10). Los datos sobre consumo se refieren al uso de combustible de 95 OCT según 692/2008/CE.
- ⁶ Se recomienda el uso de gasóleo sin azufre según DIN EN 590. Si no hubiera disponible: diésel según DIN EN 590.
- ⁷ Los valores indicados se han determinado conforme al método de medición especificado. Los datos no se refieren a un vehículo concreto ni forman parte de la oferta, sino que sirven únicamente para fines comparativos entre los distintos tipos de vehículos.

Nota importante

La revisión de mantenimiento se realizará conforme al aviso del indicador de servicio.

Audi Q3

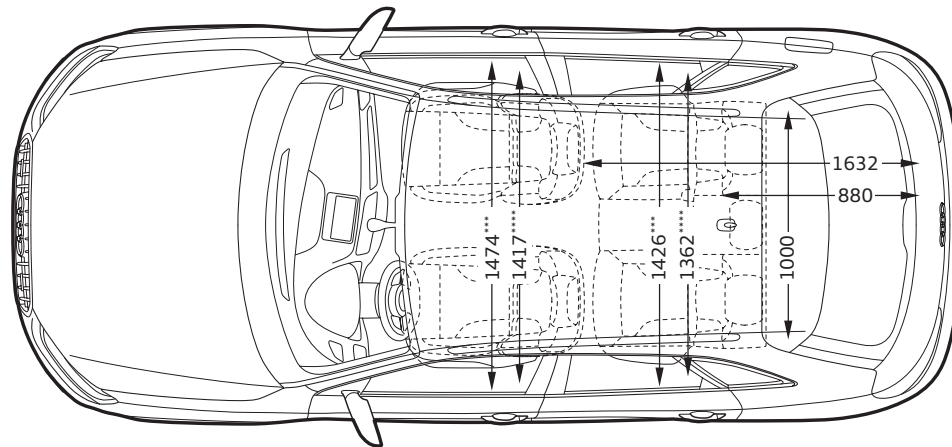
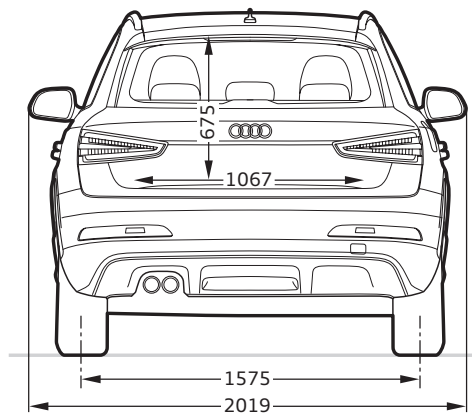
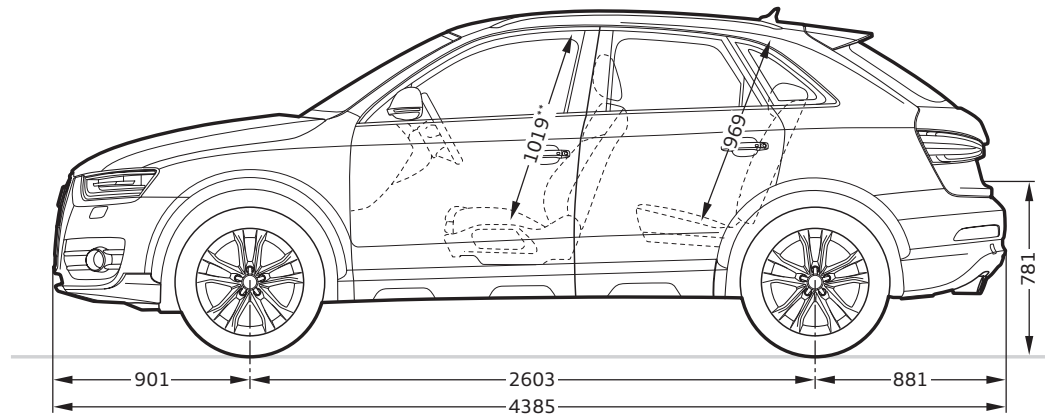
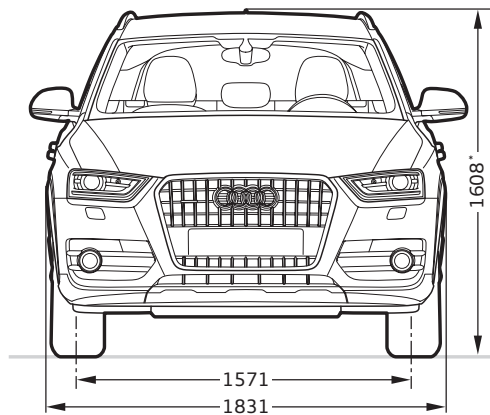
**Dimensiones en milímetros.**

Las dimensiones indicadas corresponden al peso del vehículo en vacío.

Capacidad del maletero en litros: 460/1.365 (medición según el método VDA con bloques de 200 x 100 x 50 mm de cantos; segundo valor: con el respaldo del asiento trasero abatido y carga hasta el techo). Radio de giro aprox. 11,8 m.

* Sin antena de techo, la altura del automóvil disminuye en 18 mm. ** Espacio libre máximo para la cabeza.

*** Anchura del espacio para los codos. **** Anchura del espacio para los hombros.

	Página	Audi Q3 Advance	Audi Q3 Ambiente	Audi Q3 Ambition
Pinturas de la carrocería	56			
Blanco Amalfi		<input type="checkbox"/>	<input type="checkbox"/>	<input type="checkbox"/>
Negro brillante		<input type="checkbox"/>	<input type="checkbox"/>	<input type="checkbox"/>
Plata hielo metalizado		<input checked="" type="checkbox"/>	<input checked="" type="checkbox"/>	<input checked="" type="checkbox"/>
Gris monzón metalizado		<input checked="" type="checkbox"/>	<input checked="" type="checkbox"/>	<input checked="" type="checkbox"/>
Azul esfera metalizado		<input checked="" type="checkbox"/>	<input checked="" type="checkbox"/>	<input checked="" type="checkbox"/>
Azul cobalto metalizado		<input checked="" type="checkbox"/>	<input checked="" type="checkbox"/>	<input checked="" type="checkbox"/>
Beige platino metalizado		<input checked="" type="checkbox"/>	<input checked="" type="checkbox"/>	<input checked="" type="checkbox"/>
Blanco glaciador metalizado		<input checked="" type="checkbox"/>	<input checked="" type="checkbox"/>	<input checked="" type="checkbox"/>
Marrón caribú metalizado		<input checked="" type="checkbox"/>	<input checked="" type="checkbox"/>	<input checked="" type="checkbox"/>
Naranja Samoa metalizado		<input checked="" type="checkbox"/>	<input checked="" type="checkbox"/>	<input checked="" type="checkbox"/>
Negro phantom efecto perla		<input checked="" type="checkbox"/>	<input checked="" type="checkbox"/>	<input checked="" type="checkbox"/>
Gris Daytona efecto perla		<input checked="" type="checkbox"/>	<input checked="" type="checkbox"/>	<input checked="" type="checkbox"/>
Pinturas personalizadas Audi exclusive		<input checked="" type="checkbox"/>	<input checked="" type="checkbox"/>	<input checked="" type="checkbox"/>
Pintura en color de contraste		<input checked="" type="checkbox"/>	<input checked="" type="checkbox"/>	<input checked="" type="checkbox"/>
Pintura integral		<input checked="" type="checkbox"/>	<input checked="" type="checkbox"/>	<input checked="" type="checkbox"/>
Asientos/tapicerías de los asientos	58			
Asientos normales delanteros		<input type="checkbox"/>	<input type="checkbox"/>	—
Asientos deportivos delanteros		—	—	<input type="checkbox"/>
Tela Initial		<input type="checkbox"/>	—	—
Tela Inspiration		—	<input type="checkbox"/>	—
Tela Energy		—	—	<input type="checkbox"/>
Combinación de Alcántara/cuero		—	—	<input checked="" type="checkbox"/>
Equipamiento de cuero Milano		—	<input checked="" type="checkbox"/>	<input checked="" type="checkbox"/>
Equipamiento de cuero napa fina		—	<input checked="" type="checkbox"/>	<input checked="" type="checkbox"/>
Equipamiento de cuero Audi exclusive de cuero napa fina		—	<input checked="" type="checkbox"/>	<input checked="" type="checkbox"/>
Equipamiento de cuero Audi exclusive de cuero napa fina/Alcántara		—	<input checked="" type="checkbox"/>	<input checked="" type="checkbox"/>

Equipamiento de serie Equipamiento opcional

Puede haber diferencias específicas según el país. En su Servicio Oficial Audi local le informarán sobre el equipamiento ofrecido de serie en su país y los equipamientos opcionales disponibles.

	Página	Audi Q3 Advance	Audi Q3 Ambiente	Audi Q3 Ambition
Revestimiento interior del techo	61			
Revestimiento interior del techo de tela		<input type="checkbox"/>	<input type="checkbox"/>	<input type="checkbox"/>
Revestimiento interior del techo de tela negra		<input checked="" type="checkbox"/>	<input checked="" type="checkbox"/>	<input checked="" type="checkbox"/>
Inserciones decorativas	62			
Monometálico platino		<input type="checkbox"/>	—	—
Monometálico beige trufa		<input type="checkbox"/>	—	—
Aluminio Satellite		—	<input type="checkbox"/>	—
Malla de aluminio 3D		—	—	<input type="checkbox"/>
Lacado brillante negro		—	—	<input checked="" type="checkbox"/>
Madera de raíz de nogal marrón balsámico		<input checked="" type="checkbox"/>	<input checked="" type="checkbox"/>	<input checked="" type="checkbox"/>
Madera de alerce marrón oscuro natural		<input checked="" type="checkbox"/>	<input checked="" type="checkbox"/>	<input checked="" type="checkbox"/>
Inserciones decorativas Audi exclusive		<input checked="" type="checkbox"/>	<input checked="" type="checkbox"/>	<input checked="" type="checkbox"/>
Llantas/neumáticos	64			
Llantas forjadas de aluminio con diseño de 7 brazos		<input type="checkbox"/>	—	—
Llantas de aleación de aluminio con diseño "Trias" de 5 brazos		—	—	<input type="checkbox"/>
Llantas de aleación de aluminio con diseño de 10 radios		—	<input type="checkbox"/>	—
Llantas de aleación de aluminio con diseño de 5 brazos		<input checked="" type="checkbox"/>	<input checked="" type="checkbox"/>	<input checked="" type="checkbox"/>
Llantas de aleación de aluminio con diseño de 5 radios dobles		<input checked="" type="checkbox"/>	<input checked="" type="checkbox"/>	<input checked="" type="checkbox"/>
Llantas de aleación de aluminio Audi exclusive con diseño "Offroad" de 5 brazos		<input checked="" type="checkbox"/>	<input checked="" type="checkbox"/>	<input checked="" type="checkbox"/>
Llantas de aleación de aluminio Audi exclusive con diseño de 5 radios dobles		<input checked="" type="checkbox"/>	<input checked="" type="checkbox"/>	<input checked="" type="checkbox"/>
Llantas de aleación de aluminio Audi exclusive con diseño "Offroad" de 5 radios dobles		<input checked="" type="checkbox"/>	<input checked="" type="checkbox"/>	<input checked="" type="checkbox"/>
Llantas de aleación de aluminio Audi exclusive con diseño de 5 radios segmentados		<input checked="" type="checkbox"/>	<input checked="" type="checkbox"/>	<input checked="" type="checkbox"/>

	Página	Audi Q3 Advance	Audi Q3 Ambiente	Audi Q3 Ambition
Tornillos para ruedas con seguro antirrobo		■	■	■
Kit de reparación de neumáticos		■	■	■
Rueda de repuesto compacta		□	□	□
Sistema de control de presión de neumáticos		■	■	■
Caja de herramientas		□	□	□
Gato		□	□	□
Luces	66			
Xenón plus, incluye la instalación lavafaros		■	■	■
Instalación lavafaros		■	■	■
Faros antiniebla		□	□	□
Faros		□	□	□
Luces traseras de tecnología LED		■	■	■
Luces traseras		□	□	□
Luz adaptativa		■	■	■
Iluminación interior		□	□	□
Paquete de iluminación interior de tecnología LED		■	□	■
Asistente de luz de carretera		■	■	■
Sensor de luz/lluvia		□	□	□
Retrovisores	67			
Retrovisores exteriores regulables eléctricamente		□	□	□
Retrovisores exteriores calefactables		■	■	■
Retrovisores exteriores calefactables y escamoteables eléctricamente, incluye la función de orientación automática hacia el bordillo para el retrovisor del acompañante		■	■	■
Retrovisores exteriores calefactable, escamoteable eléctricamente y en el lado del conductor antideslumbrante automático, incluye función de orientación automática hacia el bordillo para el retrovisor en el lado del acompañante		■	■	■
Retrovisor interior antideslumbrante		□	□	□

	Página	Audi Q3 Advance	Audi Q3 Ambiente	Audi Q3 Ambition
Retrovisor interior antideslumbrante automático		■	■	■
Espejo de cortesía		□	□	□
Sistemas de techo	67			
Techo panorámico de cristal		■	■	■
Sistemas de cierre	68			
Cierre centralizado		□	□	□
Llave de confort		■	■	■
Inmovilizador electrónico		□	□	□
Alarma antirrobo		■	■	■
Preinstalación para el asistente de localización		■	■	■
Lunas	68			
Cristales antitéticos		□	□	□
Lunas oscurcidas (cristales privacy)		■	■	■
Parabrisas insonorizante con franja de color gris		□	□	□
Luneta trasera		□	□	□
Sistema limpiaparabrisas		□	□	□
Parasoles		□	□	□
Otros equipamientos de exterior	68			
Enganche de remolque		■	■	■
Preinstalación para enganche de remolque		■	■	■
Audi Singleframe		□	□	□
Paquete brillo		■	□	□
Barras longitudinales en el techo		□	□	□
Nombre/inscripción del modelo		□	□	□
Alerón en el borde del techo		□	□	□
Sistema de escape		□	□	□

	Página	Audi Q3 Advance	Audi Q3 Ambiente	Audi Q3 Ambition
Asientos/confort de asientos	69			
Apoyabrazos central delantero		<input type="checkbox"/>	<input type="checkbox"/>	<input type="checkbox"/>
Apoyo lumbar de 4 posiciones		<input checked="" type="checkbox"/>	<input checked="" type="checkbox"/>	<input type="checkbox"/>
Calefacción de asientos delantera		<input checked="" type="checkbox"/>	<input checked="" type="checkbox"/>	<input checked="" type="checkbox"/>
Reposacabezas		<input type="checkbox"/>	<input type="checkbox"/>	<input type="checkbox"/>
Anclajes ISOFIX para asientos infantiles, en los asientos traseros exteriores		<input type="checkbox"/>	<input type="checkbox"/>	<input type="checkbox"/>
Anclajes ISOFIX para asientos infantiles en el asiento del acompañante		<input checked="" type="checkbox"/>	<input checked="" type="checkbox"/>	<input checked="" type="checkbox"/>
Asiento del acompañante abatible		<input checked="" type="checkbox"/>	<input checked="" type="checkbox"/>	—
Asiento del conductor regulable eléctricamente		<input checked="" type="checkbox"/>	<input checked="" type="checkbox"/>	<input checked="" type="checkbox"/>
Asientos delanteros regulables eléctricamente		<input checked="" type="checkbox"/>	<input checked="" type="checkbox"/>	<input checked="" type="checkbox"/>
Respaldo de la banqueta trasera abatible		<input type="checkbox"/>	<input type="checkbox"/>	<input type="checkbox"/>
Volantes/palanca de cambio/mandos	69			
Volante multifunción de cuero con diseño Q de 3 radios con levas de cambio		—	—	<input checked="" type="checkbox"/>
Volante multifunción de cuero con diseño Q de 3 radios		—	—	<input type="checkbox"/>
Volante de cuero con diseño de 4 radios		<input type="checkbox"/>	—	—
Volante deportivo de cuero S line con diseño de 3 radios o volante multifunción deportivo de cuero S line con diseño de 3 radios		—	—	<input checked="" type="checkbox"/>
Volante multifunción de cuero con diseño de 4 radios		—	<input type="checkbox"/>	—
Volante multifunción de cuero con diseño de 4 radios con levas de cambio		—	<input checked="" type="checkbox"/>	—
Aro del volante individualizado con cuero Audi exclusive		—	<input checked="" type="checkbox"/>	<input checked="" type="checkbox"/>
Pomo de la palanca de cambio Audi exclusive de aluminio		<input checked="" type="checkbox"/>	<input checked="" type="checkbox"/>	<input checked="" type="checkbox"/>
Mandos personalizados con cuero Audi exclusive		<input checked="" type="checkbox"/>	<input checked="" type="checkbox"/>	<input checked="" type="checkbox"/>
Climatización	70			
Climatizador automático de confort		<input checked="" type="checkbox"/>	<input checked="" type="checkbox"/>	<input checked="" type="checkbox"/>
Climatizador manual		<input type="checkbox"/>	<input type="checkbox"/>	<input type="checkbox"/>

Equipamiento de serie Equipamiento opcional — no disponible

Puede haber diferencias específicas según el país. En su Servicio Oficial Audi local le informarán sobre el equipamiento ofrecido de serie en su país y los equipamientos opcionales disponibles.

	Página	Audi Q3 Advance	Audi Q3 Ambiente	Audi Q3 Ambition
Sistemas de colocación y sujeción del equipaje	71			
Compartimentos portaobjetos		<input type="checkbox"/>	<input type="checkbox"/>	<input type="checkbox"/>
Guantera		<input type="checkbox"/>	<input type="checkbox"/>	<input type="checkbox"/>
Paquete portaobjetos		<input checked="" type="checkbox"/>	<input checked="" type="checkbox"/>	<input checked="" type="checkbox"/>
Portabebidas		<input type="checkbox"/>	<input type="checkbox"/>	<input type="checkbox"/>
Armellas de amarre		<input type="checkbox"/>	<input type="checkbox"/>	<input type="checkbox"/>
Recubrimiento del suelo de carga reversible		<input type="checkbox"/>	<input type="checkbox"/>	<input type="checkbox"/>
Esterilla reversible		<input checked="" type="checkbox"/>	<input checked="" type="checkbox"/>	<input checked="" type="checkbox"/>
Dispositivo de carga		<input checked="" type="checkbox"/>	<input checked="" type="checkbox"/>	<input checked="" type="checkbox"/>
Bolsa para esquís/snowboards		<input checked="" type="checkbox"/>	<input checked="" type="checkbox"/>	<input checked="" type="checkbox"/>
Cubremaletero		<input type="checkbox"/>	<input type="checkbox"/>	<input type="checkbox"/>
Paquete maletero		<input checked="" type="checkbox"/>	<input checked="" type="checkbox"/>	<input checked="" type="checkbox"/>
Otros equipamientos de interior	71			
Molduras de entrada y protector de los bordes de carga		<input checked="" type="checkbox"/>	<input type="checkbox"/>	<input checked="" type="checkbox"/>
Alfombrillas delanteras		<input type="checkbox"/>	<input type="checkbox"/>	<input type="checkbox"/>
Alfombrillas traseras		<input type="checkbox"/>	<input type="checkbox"/>	<input type="checkbox"/>
Elevalunas		<input type="checkbox"/>	<input type="checkbox"/>	<input type="checkbox"/>
Consola central		<input type="checkbox"/>	<input type="checkbox"/>	<input type="checkbox"/>
Encendedor y cenicero		<input checked="" type="checkbox"/>	<input checked="" type="checkbox"/>	<input checked="" type="checkbox"/>
Asideros		<input type="checkbox"/>	<input type="checkbox"/>	<input type="checkbox"/>
Toma de corriente de 12 voltios		<input type="checkbox"/>	<input type="checkbox"/>	<input type="checkbox"/>
MMI® y sistemas de Navegación	72			
MMI® Navigation plus		<input checked="" type="checkbox"/>	<input checked="" type="checkbox"/>	<input checked="" type="checkbox"/>
Datos de navegación (disco duro)		<input checked="" type="checkbox"/>	<input checked="" type="checkbox"/>	<input checked="" type="checkbox"/>
Navegación básica		<input checked="" type="checkbox"/>	<input checked="" type="checkbox"/>	<input checked="" type="checkbox"/>
Datos de navegación (tarjeta SD)		<input checked="" type="checkbox"/>	<input checked="" type="checkbox"/>	<input checked="" type="checkbox"/>

	Página	Audi Q3 Advance	Audi Q3 Ambiente	Audi Q3 Ambition
Pantalla central		■	□	□
Sistema de información para el conductor con pantalla en color		■	■	■
Sistema de información para el conductor		□	□	□
Receptores de radio y televisión	73			
BOSE Surround Sound		■	■	■
Audi sound system		■	■	■
Equipo de radio Chorus		□	–	–
Equipo de radio Concert		■	□	□
Receptor de radio digital (DAB)		■	■	■
Receptor de TV		■	■	■
Reproductor de CD con cargador		■	■	■
Teléfono y comunicación	74			
Autoteléfono Bluetooth online		■	■	■
Instalación básica para teléfono móvil (Bluetooth)		■	□	□
Instalación para teléfono móvil (Bluetooth)		■	■	■
Paquete conectividad		■	■	■
Audi music interface online		■	■	■
Sistemas de asistencia	74			
Asistente de estacionamiento asistido trasero		■	□	■
Asistente de estacionamiento asistido plus		■	■	■
Asistente de estacionamiento asistido plus con cámara de marcha atrás		■	■	■
Asistente de estacionamiento con visualización de entorno		■	■	■
Asistente de estacionamiento con visualización del entorno y cámara de marcha atrás		■	■	■
Limitador de velocidad		■	□	□
Audi side assist		■	■	■
Audi active lane assist		■	■	■

	Página	Audi Q3 Advance	Audi Q3 Ambiente	Audi Q3 Ambition
Indicación del límite de velocidad		■	■	■
Asistente de arranque		–	–	–
Asistente para el arranque en pendiente		□	□	□
Tren de rodaje/frenos	75			
Tren de rodaje dinámico		□	□	□
Tren de rodaje con regulación de la amortiguación		■	■	■
Audi drive select		■	■	■
Tren de rodaje deportivo S line		–	–	■
Freno de estacionamiento electromecánico		□	□	□
Técnica/seguridad	75			
Seguro para niños eléctrico		■	■	■
Seguro para niños		□	□	□
Cuadro de instrumentos		□	□	□
Cinturones de seguridad		□	□	□
Control de uso del cinturón		□	□	□
Airbag de gran tamaño (full-size)		□	□	□
Airbag laterales detrás		■	■	■
Protección contra impactos laterales		□	□	□
Sistema de reposacabezas integral		□	□	□
Columna de dirección		□	□	□
Bloqueo de la columna de dirección		□	□	□
Botiquín con triángulo de emergencia		□	□	□
Sistema antibloqueo de frenos (ABS)		□	□	□
Control electrónico de tracción (ASR)		□	□	□
Bloqueo electrónico del diferencial (EDS)		□	□	□
Programa electrónico de estabilización (ESP)		□	□	□

	Página	Audi Q3 Advance	Audi Q3 Ambiente	Audi Q3 Ambition
ESP con bloqueo transversal electrónico (tracción delantera)		<input type="checkbox"/>	<input type="checkbox"/>	<input type="checkbox"/>
Regulación selectiva del par en función de la rueda (tracción quattro)		<input type="checkbox"/>	<input type="checkbox"/>	<input type="checkbox"/>
Dirección asistida electromecánica		<input type="checkbox"/>	<input type="checkbox"/>	<input type="checkbox"/>
Caja de cambio manual		<input type="checkbox"/>	<input type="checkbox"/>	<input type="checkbox"/>
S tronic		<input type="checkbox"/>	<input type="checkbox"/>	<input type="checkbox"/>
quattro®		<input type="checkbox"/>	<input type="checkbox"/>	<input type="checkbox"/>
Modo de marcha libre (en combinación con S tronic)		<input type="checkbox"/>	<input type="checkbox"/>	<input type="checkbox"/>
Recuperación		<input type="checkbox"/>	<input type="checkbox"/>	<input type="checkbox"/>
Sistema start-stop		<input type="checkbox"/>	<input type="checkbox"/>	<input type="checkbox"/>
Garantía adicional Audi	77			
Garantía adicional Audi		<input checked="" type="checkbox"/>	<input checked="" type="checkbox"/>	<input checked="" type="checkbox"/>

Equipamiento del Audi Q3 mostrado (pág. 4-23):

Pintura de la carrocería: Plata hielo metalizado; Llantas: Llantas de aleación de aluminio con diseño de 5 brazos;

Tapizados de los asientos: Cuero napa fina marrón castaño; Inserciones decorativas: Malla de aluminio 3D

Equipamiento de serie Equipamiento opcional — no disponible

Puede haber diferencias específicas según el país. En su Servicio Oficial Audi local le informarán sobre el equipamiento ofrecido de serie en su país y los equipamientos opcionales disponibles.

Con Audi, usted recibirá mucho más que un Audi.

Quien se decide por un Audi, se está decidiendo por una marca que ofrece mucho más a sus clientes. Más individualidad. Más exclusividad. Y más fascinación.



www.audi.es

A la vanguardia de la técnica y todo lo que ello conlleva: la legendaria historia de Audi, con fechas de acontecimientos inolvidables y sus innovaciones revolucionarias; déjese fascinar por la marca Audi.

> www.audi.es



Configurador Audi

Cree su Audi según sus preferencias más personales mediante el configurador Audi. Tendrá a su disposición todos los modelos, motores, colores y equipamientos actuales.

> www.audi.es



AUDI AG

85045 Ingolstadt

www.audi.es

Válido desde diciembre
de 2011.

Impreso en Eslovaquia
133/1130.20.61

Las variantes de modelos y equipamientos mostrados y descritos en el presente catálogo, así como algunos de los servicios especificados, no están disponibles en todos los países. Los vehículos ilustrados están parcialmente equipados con equipamiento opcional disponible con sobrepago. Los datos sobre suministro, aspecto exterior, prestaciones, dimensiones y pesos, consumo de combustible y gastos de mantenimiento de los vehículos se corresponden con la información disponible en el momento de la impresión. Sujeto a variaciones en el color y la forma con respecto a las ilustraciones, a errores y erratas. Modificaciones reservadas. La reproducción, total o parcial, requiere la autorización por escrito de AUDI AG.

El papel de estos catálogos ha sido fabricado con celulosa blanqueada sin cloro.