



Ser perfeccionista para cuestionar cada detalle hasta alcanzar la excelencia.

La filosofía de diseño de Audi es altamente exigente en todos los sentidos. Todas y cada una de las líneas se cuestionan durante mucho tiempo hasta formar una obra absolutamente única en su clase. Única porque difunde la belleza atemporal de un Audi. Desde los primeros esbozos hasta que el automóvil de sus sueños está terminado, nuestros diseñadores han rechazado miles de ideas. Sólo consideramos que hemos alcanzado nuestra meta cuando el nuevo automóvil presenta un equilibrio perfecto entre su propia identidad, el espíritu de la época y la tecnología. Cuando sus líneas son consecuentes y el lenguaje de sus formas lo suficientemente claro para hablar por sí mismo. El Audi R8 no sólo satisface estas elevadas exigencias, además, marca un nuevo hito en la historia del diseño.





El Audi R8 ostenta los cuatro aros, por primera vez, en el capó. Junto con las grandes entradas de aire y la estilizada y deportiva parrilla singlefame, su estética no deja lugar a dudas: tiene ante usted un automóvil deportivo concebido para expresar, en todas sus facetas, la máxima potencia.

El alerón trasero se despliega automáticamente a 100 km/h y a 35 km/h vuelve a integrarse, armoniosamente, en la silueta del automóvil. El mecanismo puede también accionarse a voluntad mediante un botón.

Los faros delanteros con luz de marcha diurna LED confieren al Audi R8 una impactante presencia. Las características luces traseras del Audi R8 están realizadas en técnica LED y le proporcionan una apariencia que transmite la más alta precisión técnica.

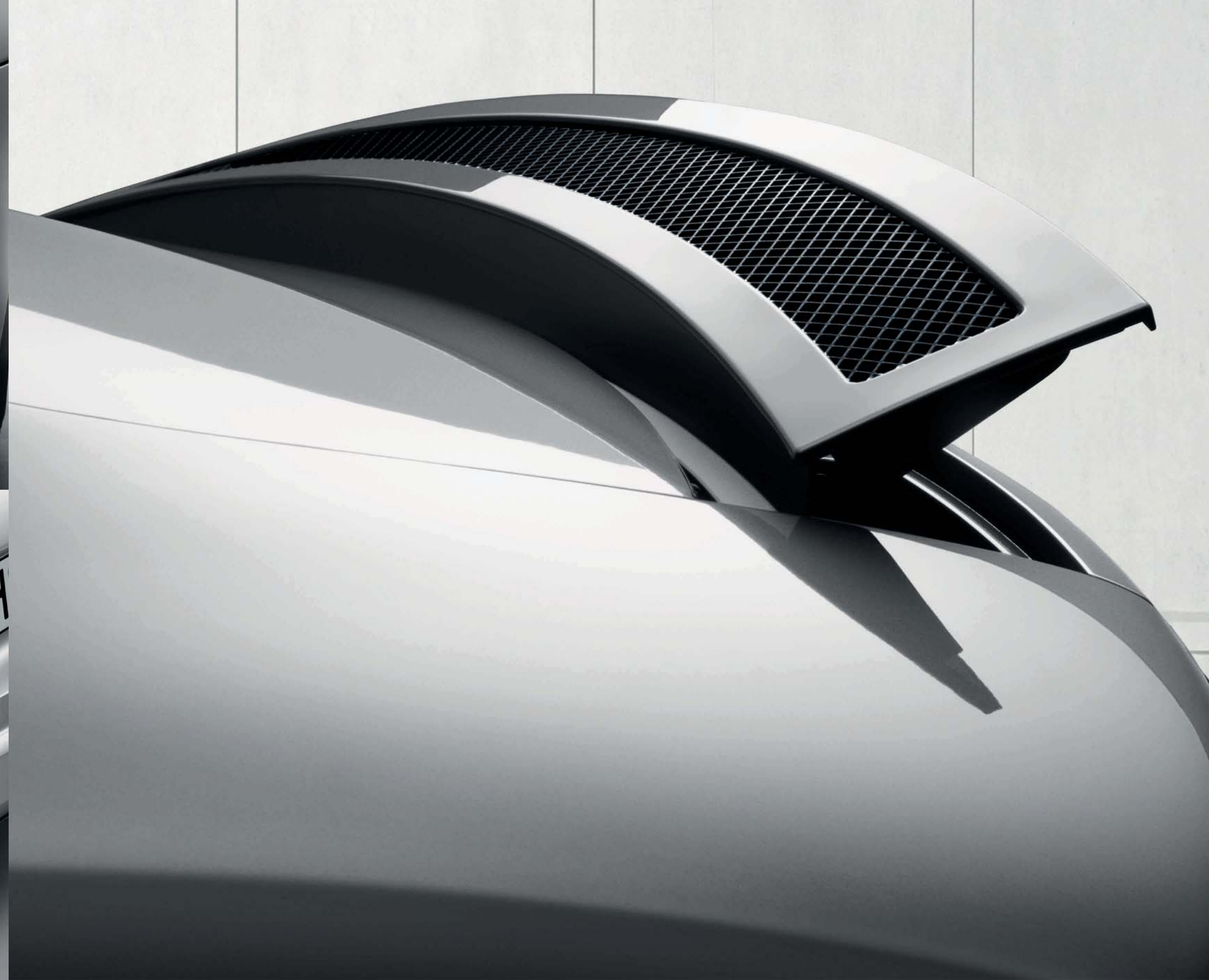



Un difusor en negro brillante, las luces traseras con fondo negro y las salidas del tubo de escape ovales de dos flujos confieren a la zaga una apariencia inconfundible.

Las tomas de aire en óptica de aluminio a derecha e izquierda de la ventana trasera construyen el marco ideal para el corazón del Audi R8 5.2 FSI quattro: el motor central V10.

Las llantas de aleación ligera de 19 pulgadas en diseño de 10 radios en "Y" se han adaptado de un modo exclusivo al exterior del Audi R8 5.2 FSI quattro. Los frenos cerámicos opcionales complementan el parentesco con el deporte del motor garantizando una alta estabilidad antifading. Su composición de cerámica de carbono reforzada ya ha sido testada en numerosas ocasiones en la aeronáutica y la astronáutica. Estos innovadores discos de freno ofrecen, incluso en situaciones límite, un comportamiento óptimo.

Los valores de consumo de combustible y emisiones de CO₂ se encuentran en la página 87.



Ser competitivos para llevar la tecnología del deporte del motor a la carretera.

El extraordinario puesto de conducción, con estética de monoplaza, muestra una vez más la estrecha relación del Audi R8 con el deporte del motor evocando claramente la forma típica de la cabina del conductor de un automóvil de competición. Como elemento independiente integrado en el cuadro de mandos, la cubierta del cuadro de instrumentos, formando un marco, combina el cuadro de mandos y el volante en una armónica unidad (monoposto). Con ello hemos conseguido aunar las exigencias de potencia más estrictas con el deseo de un automóvil exclusivo y versátil. Así queda claro desde el primer momento: está sentado en un automóvil deportivo absolutamente orientado al conductor. La consola central con el joystick para el R tronic opcional convence, igual que la palanca de cambio manual, por su madurada ergonomía, situando claramente el concepto de performance en el punto más álgido. El volante multifunción deportivo de cuero en diseño de tres radios achatado en su parte inferior y el asiento deportivo de serie transmiten, como el resto de elementos del Audi R8, una deportividad elegante, convenciendo, como no podría ser de otro modo, por una calidad de los acabados de primerísima clase. Pero el Audi R8 también reserva sitio para deportes que no están relacionados con el motor: detrás de los asientos dispone de espacio suficiente para transportar dos bolsas de golf.





La estética del Audi R8 es un homenaje a su tecnología. Sus potentes líneas plasman la enorme fuerza con que reacciona a la más mínima presión del acelerador.



“A la vanguardia de la técnica” resume el objetivo de combinar las prestaciones más impresionantes y la tecnología más innovadora de tal modo que, cada trayecto, se convierta en una experiencia incomparable. En el Audi R8 5.2 FSI quattro se ha conseguido. Convéncase por usted mismo.

Una sola sensación a bordo del Audi R8
vale más que mil palabras.



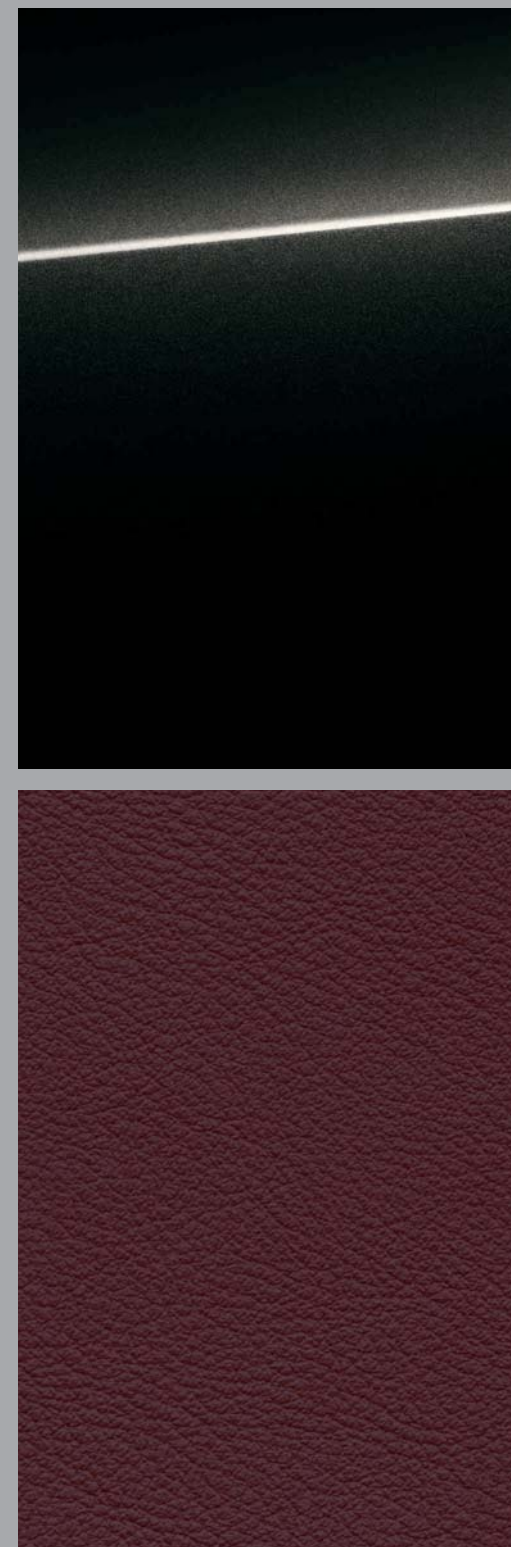

Audi exclusive: individual significa manual.

Exterior e interior: combinados de acuerdo con sus gustos y deseos más personales. Colores seleccionados y personales para la pintura de la carrocería, exquisitos cueros, el elegante Alcantara y maderas y elementos decorativos de primerísima calidad para el equipamiento interior de su Audi. Es exactamente esta combinación, su elección personal dentro de la gama de materiales de gran calidad y elementos del equipamiento, lo que convertirá a un Audi en su Audi y en algo totalmente especial. Para mayor información sobre las posibilidades de personalización, diríjase a su concesionario Audi.



Equipamiento interior en cuero napa fina rojo clásico con cuero napa fina negro y costuras en color de contraste blanco alabastro, aro del volante en ante.



Llantas de aleación en diseño de 6 brazos
Tamaño 8,5 J x 18 delanteras, tamaño 10,5 J x 18 traseras, con neumáticos 235/40 R 18 delante y 285/35 R 18 detrás. (No disponibles en España).



Llantas de aleación ligera en diseño de 10 radios "Y"
Pulidas, bicolor, tamaño 8,5 J x 19 delanteras, tamaño 11 J x 19 traseras, con neumáticos 235/35 R 19 delante y 295/30 R 19 detrás. (De serie en el Audi R8 5.2 FSI quattro).



Llantas de aleación ligera en diseño de 5 radios dobles
Tamaño 8,5 J x 19 delanteras, tamaño 11 J x 19 traseras, con neumáticos 235/35 R 19 delante y 295/30 R 19 detrás. (De serie en el Audi R8 4.2 FSI quattro).



Llantas de aleación ligera Audi exclusive en diseño de 10 radios "Y"
Pulido brillante, un tono, tamaño 8,5 J x 19 delanteras, tamaño 11 J x 19 traseras, con neumáticos 235/35 R 19 delante y 305/30 R 19 detrás. Una oferta de quattro GmbH.



Llantas de aleación ligera Audi exclusive en diseño de 5 radios dobles
Pulido brillante, un tono, tamaño 8,5 J x 19 delanteras, tamaño 11 J x 19 traseras, con neumáticos 235/35 R 19 delante y 305/30 R 19 detrás. Una oferta de quattro GmbH.



Llantas de aleación ligera Audi exclusive en diseño de 5 radios dobles en óptica de titanio
Tamaño 8,5 J x 19 delanteras, tamaño 11 J x 19 traseras, con neumáticos 235/35 R 19 delante y 305/30 R 19 detrás. Una oferta de quattro GmbH.



Llantas de invierno de aleación en diseño de 6 brazos
Tamaño 8,5 J x 18 delanteras, tamaño 10,5 J x 18 traseras, con neumáticos 235/40 R 18 delante y 285/35 R 18 traseras, velocidad máxima tolerable 240 km/h, aptas para cadenas. (No disponibles en España).



Llantas de invierno de aleación ligera en diseño de 5 radios dobles
Tamaño 8,5 J x 19 delanteras, tamaño 10,5 J x 19 traseras, con neumáticos 235/35 R 19 delante y 295/30 R 19 traseras, velocidad máxima tolerable 240 km/h, aptas para cadenas. (No disponibles en España).

Tornillos de ruedas con seguro antirrobo
Sólo pueden aflojarse con el adaptador suministrado con el vehículo.

Sistema de control de presión de neumáticos
Supervisa durante la marcha la presión de las ruedas motrices; cuando uno o más neumáticos pierden aire, el sistema avisa al conductor mediante señales ópticas y acústicas. Este sistema no exime de la obligación de controlar regularmente la presión de los neumáticos.

Caja de herramientas
En el maletero.

Gato

Set de reparación de neumáticos
Con compresor de 12 V y material para el sellado de neumáticos en el maletero, debajo del suelo de carga; velocidad máxima tolerable 80 km/h.



JN/JW



JN/JW



TB/TQ⁵



TH/TN



TH/TN



BF

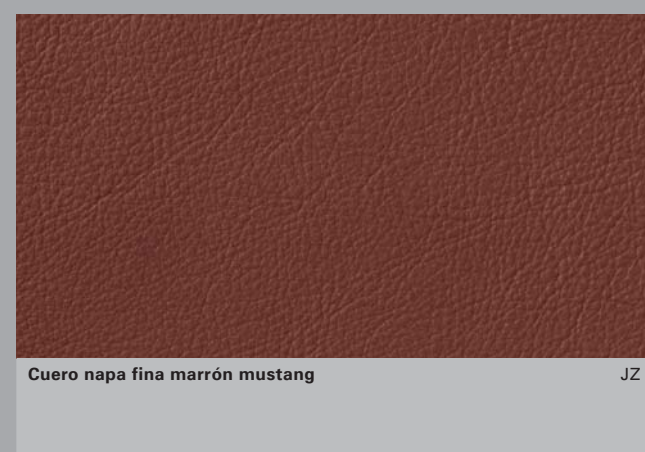

JZ



Equipamiento de cuero completo napa fina negro/negro

EL/EM

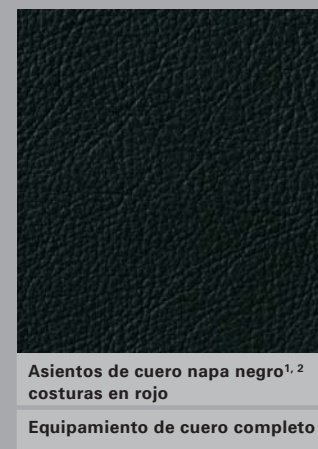

Equipamiento de cuero completo napa fina negro/negro

ER

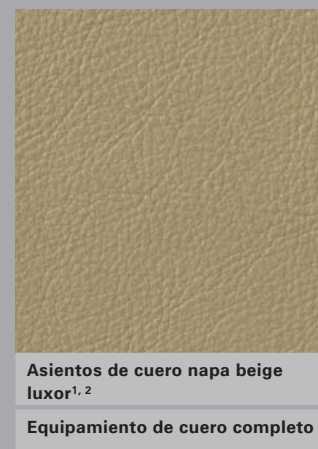

Equipamiento de cuero completo napa fina beige luxor/negro

TB/TQ⁵

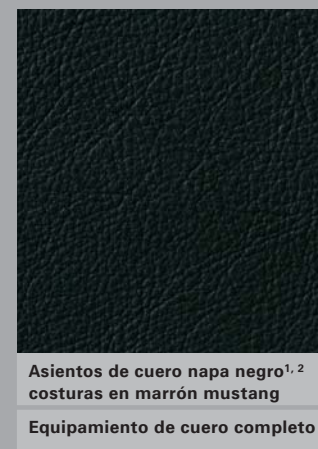
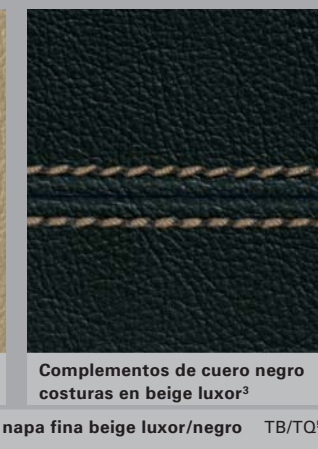

Equipamiento de cuero completo napa fina negro/negro

EN

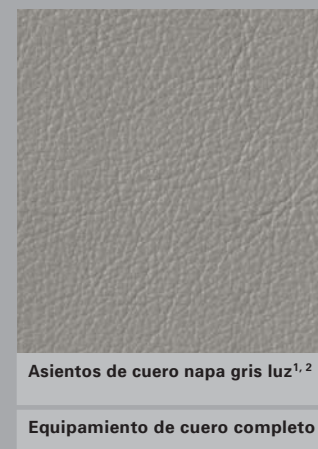
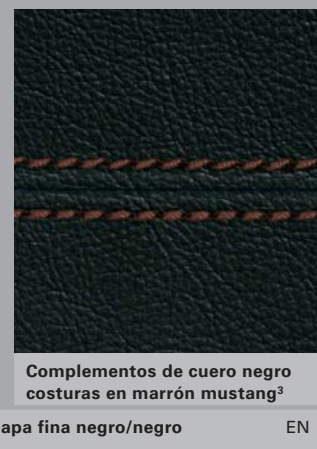

Equipamiento de cuero completo napa fina gris luz/negro

TH/TN

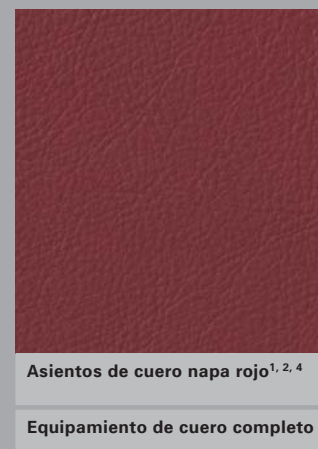

Equipamiento de cuero completo napa fina rojo/negro

BF

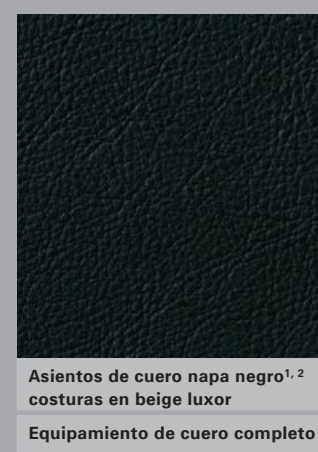

Equipamiento de cuero completo napa fina negro/negro

EQ

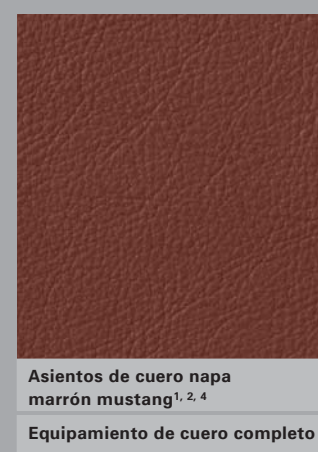

Equipamiento de cuero completo napa fina marrón mustang/negro

JZ



Equipamiento de cuero Audi exclusive
Una oferta de quattro GmbH

¹ Asiento, asiento acompañante, manecillas puertas y revestimiento puertas en el color de los asientos.

² Cuadro de mandos, reposabrazos puerta, revestimiento paredes laterales traseras, compartimento puerta, monoposto, cubierta cuadro de instrumentos, compartimento trasero, panel acolchado en las rodillas, panel de funciones en negro.

³ Costuras en color para monoposto.

⁴ Manecillas puertas y revestimiento puertas en negro.

⁵ Sólo en combinación con revestimiento interior del techo de Alcantara.



Audi R8 4.2 FSI quattro en gris Daytona efecto perla con sideblades en plata oxígeno y llantas de aleación ligera en diseño de 5 radios dobles.
Equipamientos: equipamiento de cuero completo napa fina en color marrón Mustang, sistema de sonido Bang & Olufsen e inserciones decorativas gris micrometalizado.



Audi R8 5.2 FSI quattro en azul Sepang efecto perla con sideblades en fibra de carbono Sigma y llantas de aleación ligera en diseño de 10 radios "Y".
Equipamientos: equipamiento de cuero completo napa fina en color negro con costuras gris luz, inserciones decorativas fibra de carbono sigma.



Audi R8 4.2 FSI quattro

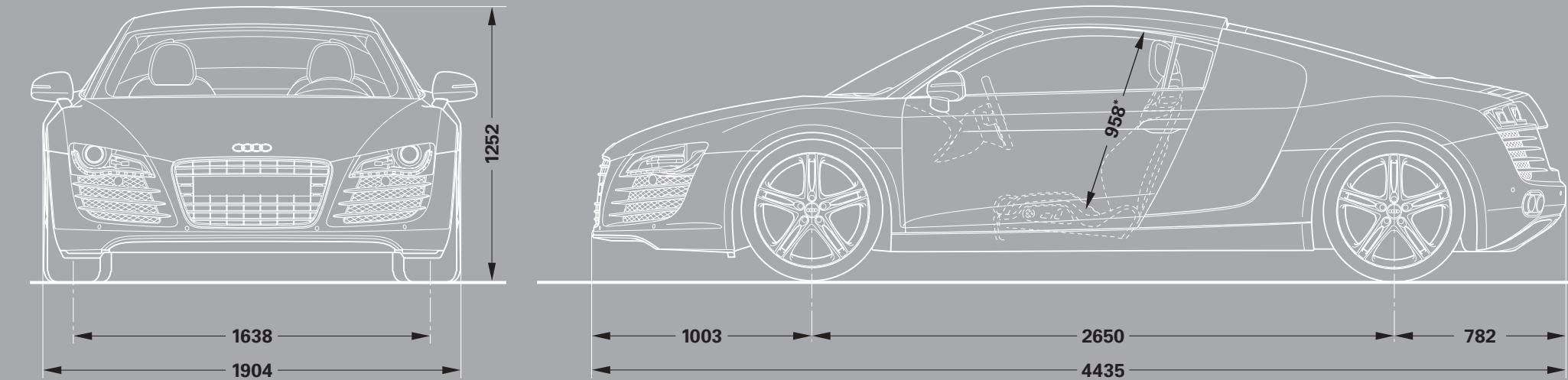

Dimensiones en milímetros

Las dimensiones indicadas corresponden al vehículo en vacío, altura libre sobre el suelo con carga admisible máxima.
 Capacidad del maletero en litros: 100 (medición según el método VDA con bloques de 200 x 100 x 50 mm. de arista).
 Radio de giro aprox. 11,4 m. *Altura máxima habitáculo.

Audi R8 5.2 FSI quattro

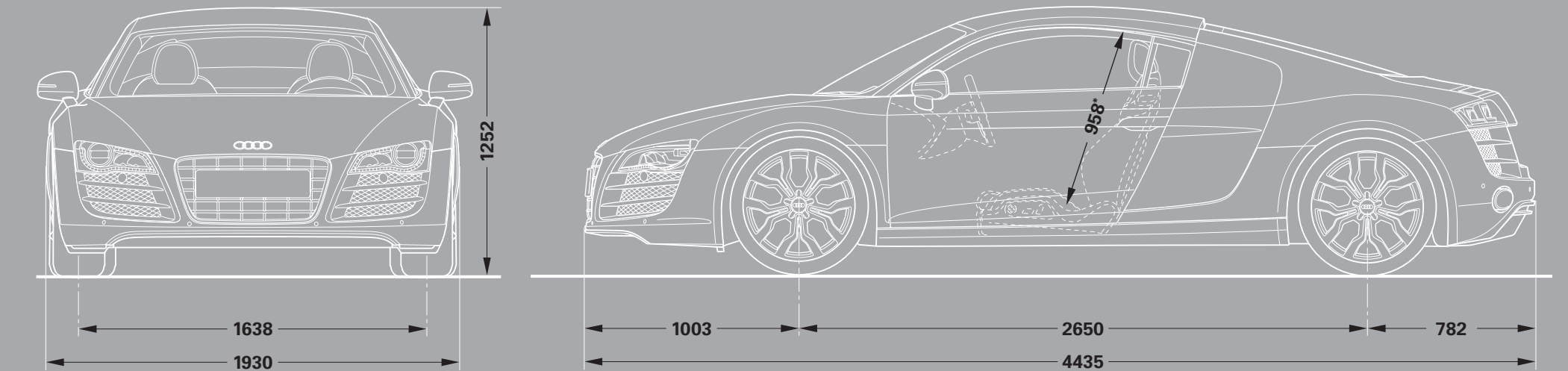

Dimensiones en milímetros

Las dimensiones indicadas corresponden al vehículo en vacío, altura libre sobre el suelo con carga admisible máxima.
 Capacidad del maletero en litros: 100 (medición según el método VDA con bloques de 200 x 100 x 50 mm. de arista).
 Radio de giro aprox. 11,4 m. *Altura máxima habitáculo.

A la vanguardia de la técnica **www.audi.es**

El contenido del presente catálogo tiene carácter meramente informativo, y por tanto tiene como único objetivo constituir un elemento orientativo y de ayuda para facilitar información general, no particular, ni específica, sobre los vehículos a los que se refiere.

En consecuencia, los datos obrantes en el presente catálogo no deben tomarse en consideración para la eventual decisión de adquisición de un vehículo. Para ello, para concertar y/o clarificar alguno o varios de los datos citados en el mismo, así como para formalizar un pedido concreto, o para cualquier otra cuestión que sea de su interés, le rogamos contacte con alguno de los Concesionarios Oficiales Audi al objeto de que le informen pormenorizadamente sobre las especiales características, equipamiento de serie, opcionales, precio, datos, campañas, promociones, disponibilidad de unidades, plazo de entrega, período de fabricación, etc. de los vehículos aquí referenciados.

Le recordamos que la compañía fabricante y/o Volkswagen-Audi España, S.A. efectúan constantes mejoras en sus vehículos a fin y efecto de adaptarlos a las necesidades específicas de los clientes así como al objeto de incorporar en los mismos, en la medida de lo posible, los avances técnicos disponibles en cada momento.

Es por ello por lo que los equipamientos, datos y características de los vehículos aquí referenciados son los disponibles generalmente a la fecha de edición de este catálogo y, por tanto, deben entenderse sin perjuicio de aquellas particularidades que pueden existir en cada caso atendiendo a la disponibilidad de modelos y al mercado al que va dirigido.

Este vehículo y todos sus componentes así como los recambios originales, han sido diseñados y fabricados atendiendo a la Normativa Legal destinada a prevenir y reducir al mínimo la repercusión en el Medio Ambiente, mediante la utilización y valoración de materiales reciclados/reciclables, adoptando las medidas dirigidas a conseguir un adecuado reciclado para la conservación y mejora de la calidad ambiental.

A fin de cumplir con los objetivos de descontaminación y fomento del reciclado y reutilización de componentes de los vehículos al final de su vida útil, se ha creado en España una extensa Red de Centros Autorizados, bajo la denominación de SIGRAUTO (para consultas www.sigrauto.es), que garantizan su adecuado tratamiento medioambiental, a los cuales deberá dirigirse para la entrega, sin desmontaje previo de componentes del vehículo. El Centro Autorizado facilitará el Certificado de Destrucción para obtener la baja en la DGT.

Este catálogo de producto ha sido confeccionado con fibra de papel sin cloro.

AUDI AG
85045 Ingolstadt
www.audi.es
Válido desde abril 2009

Impreso en Alemania
933/1200.75.61