



R8

Spyder

A la vanguardia de la técnica **Audi** 

Marcado por una historia de éxitos desde hace cien años: en cada uno de nuestros vehículos se oyen los latidos del corazón de Audi. Convéncase de nuestra pasión por la técnica, el diseño y la eficiencia. Y disfrute de su personal vanguardia de la técnica en su nuevo Audi R8 Spyder.



	Página
Fascination	
4-29	Experiencia Audi R8 Spyder
Técnica	
30	FSI®
32	Eficiencia
34	Audi Space Frame (ASF)
36	Capotas
38	Tren de rodaje
Equipamientos	
40	Audi exclusive
44	Guia de estilo
46	Colores de la carrocería
48	Capota, Llantas/Neumáticos
50	Equipamientos, Inserciones decorativas
52	Equipamientos de cuero
54	Equipamientos
58	Datos técnicos/Dimensiones
60	Audi Motorsport, Configurator Audi, Audi tv

Prepárese para descubrir un automóvil extraordinario: el Audi R8 Spyder.* El deportivo descapotable de altas prestaciones de Audi. Potente. Dinámico. Extrovertido. Un potente Spyder que cumple las más altas expectativas de la marca para convertirse en uno de los automóviles más impresionantes de su clase.

Su presencia libera emociones. 525 CV, 530 Nm y unas líneas de diseño únicas se unen a una experiencia de conducción extraordinaria, desde el primer segundo.

En las páginas siguientes encontrará toda la información sobre el diseño, técnica y equipamiento del Audi R8 Spyder. ¡No espere más para descubrirlas!

La verdadera belleza no se puede copiar.
Hay que crearla desde cero.

Hace 75 años, Audi presentó el Audi 225 Front Roadster. Un impresionante automóvil que rezumaba deportividad por todos sus poros. Su tecnología innovadora y su diseño de una elegancia intemporal combinado con el magnetismo de un deportivo descapotable se aliaron para crear un Audi de una belleza excepcional.

La experiencia de nuestros ingenieros y diseñadores ha ido aumentando con el paso del tiempo, pero hay algo que se ha mantenido constante desde el principio. La coherencia con la que proyectamos y construimos nuestros vehículos. Creamos siempre cada automóvil desde cero, innovando, progresando y reinventándonos día a día.

Un principio que hemos observado fielmente en el Audi R8. Por eso, hemos creado un Spyder único. Potente y emocional. Equipado con una Aluminium Space Frame (ASF) de última generación que convierte al Audi R8 Spyder en un automóvil deportivo especialmente eficiente. Extrayendo lo mejor de Audi.





Abierto a nuevas perspectivas, incluso con la capota cerrada.

■ Sólo un auténtico techo de tela convierte a un coupé en un Spyder.

■ La alargada capota subraya las líneas claramente estructuradas del Audi R8 Spyder.



■ Con sólo apretar un botón, puede abrirse la capota cómodamente entre 6 y 50 km/h.

■ En sólo 19 segundos, el techo de tela se abre o cierra de un modo totalmente automático.





Nuestra prioridad era conseguir una potencia excepcional. Al final, la dejamos atrás.

- La zaga seduce por su forma potente y musculosa, incluso con la capota abierta.
- La impactante zona central del Audi R8 Spyder irradia deportividad.
- El sonido del FSI V10 de 5,2 l* subraya de un modo impresionante la potencia de su motor central.

*Los valores de consumo de combustible y emisiones de CO₂ se encuentran en la página 58.





Una línea clara y directa.
Incluso en las curvas.

- Su diseño es avanzado, depurado, auténtico: se adelanta al futuro.
- El inclinado marco de aluminio del parabrisas destaca el dinamismo de las líneas y confiere al automóvil una apariencia aún más atlética.





- La parrilla del radiador Singleframe con listones verticales y horizontales cromados resalta su indomable impulso hacia delante.
- Las grandes salidas de aire en óptica de aluminio, en la tapa de la caja de la capota del Audi R8 Spyder, nos remite a las formas de un automóvil de carreras clásico.
- El sistema de escape de dos flujos con salidas ovales constituye el mejor final para este vehículo de altas prestaciones.



Un alto rendimiento deportivo requiere ante todo una técnica de respiración correcta.

- Las entradas de aire alargadas subrayan su palpitante perspectiva lateral.
- Los faros en tecnología LED constituyen un elemento estético destacado y son, además, únicos en el segmento de los deportivos.
- El Audi R8 Spyder combina una arquitectura de automóvil escultural con una innovadora tecnología. El resultado es un lenguaje de formas que despierta emociones.





Primero querrá mirarlo más tiempo.
Después, ya no querrá bajarse de él.

- Una vez abierta, la capota plegada se desliza bajo su tapa de dos piezas realizada en fibra de carbono extremadamente ligera.
- El guardabarros claramente ensanchado y los impactantes perfiles son las cartas de presentación de la zaga del Audi R8 Spyder.



Si quiere hablar de innovaciones
hágalo a través de su cinturón.

- Para estar a la vanguardia hay que cuidar hasta el más mínimo detalle. Por eso, Audi ha sido el primer constructor de automóviles deportivos del mundo en integrar el micrófono del dispositivo manos libres opcional en el cinturón de seguridad del conductor y el acompañante.
- Esta posición proporciona una distancia de habla reducida, mientras que los tres micrófonos consiguen una calidad claramente mayor, incluso con la capota abierta.



■ Los asientos deportivos de diseño ergonómico con calefacción de asientos y apoyo lumbar ofrecen una impresionante sujeción lateral.

■ El volante multifunción deportivo de cuero se sujeta de un modo agradable, incluso en una conducción deportiva.

■ Experimente un sonido excelente, tanto con la capota abierta como cerrada con el sistema de sonido Bang & Olufsen.

■ El espacio de los ocupantes integrado en la carrocería genera la sensación monocoque típica del R8.

■ La luneta trasera calefactable es escamoteable eléctricamente y, con la capota abierta, sirve al mismo tiempo como deflector de viento.





- Las llantas de aleación ligera pulidas en dos tonos, en diseño de 10 radios Y, subrayan la singularidad del Audi R8 Spyder.
- Los faros en tecnología LED crean una claridad similar a la luz diurna, reduciendo así el cansancio del conductor.



- Un deflector de viento proporciona una protección adicional frente a las molestas corrientes de aire. Se monta de forma rápida y sencilla.
- El compartimento iluminado en la pared dorsal es especialmente funcional: ofrece espacio para las gafas de sol, un iPod o el CD con cargador opcional.





Hemos creado las emociones más extremas con aluminio, fibra de carbono y adrenalina.

■ Deportivo hasta en el más mínimo detalle: su consola central elevada simplifica el manejo del joystick en el R tronic opcional.





Las prestaciones más extraordinarias pueden resumirse en tres letras:

HDZ.

Propulsor V10 con una cilindrada de 5.204 centímetros cúbicos.

Momento par máximo de 530 Nm a 6.500 rpm.

525 CV de potencia máxima a 8.000 rpm.

Potencia específica de 100,9 CV por litro de cilindrada.

Inyección directa de gasolina FSI® con hasta 120 bares de presión.

Alta relación de compresión de 12,5: 1.

Lubricación por cárter seco adaptado del deporte del motor.

Ángulo de cilindros de 90 grados para un centro de gravedad más bajo.



Concepto de altas revoluciones (HDZ). Detrás de esta técnica se esconde un placer de conducción esencial que procede directamente de la alta competición. El concepto de altas revoluciones del



motor central V10 del Audi R8 Spyder sigue un principio muy sencillo. Un elevado número de procesos de combustión en los cilindros del propulsor de 5,2 litros genera mayor potencia y, con ello, un mayor rendimiento. Los pistones llevan el cigüeñal a un número de revoluciones máximo de 8.700 giros por minuto. Así, la potencia de 525 CV se traduce en un impresionante par de hasta 530 Nm. Esto, se traduce en una fuerza de avance incomparable. A bajas revoluciones, el propulsor de larga carrera con tecnología FSI® de 4 válvulas lanza al Audi R8 Spyder inexorablemente hacia delante. Hasta los 100 km/h en 4,1 segundos, para seguir acelerando hasta la velocidad máxima de 313 km/h. La resistencia térmica y la oscilación que puedan producirse son contrarrestadas por el

método de construcción compacto y resistente del motor de construcción ligera de aluminio. El diseño deportivo, con motor central, concentra la masa del vehículo muy cerca del centro de gravedad del automóvil para conseguir una buena distribución de carga a los ejes y un comportamiento de marcha equilibrado. Este diseño se combina con la conocida lubricación por cárter seco procedente de las carreras automovilísticas para hacer soportar unas fuerzas de aceleración transversal muy elevadas. En lugar de un depósito de aceite convencional, dispone de un depósito plano, una bomba auxiliar y un depósito de aceite separado que garantizan al motor un suministro de aceite uniforme. De este modo, podrá disfrutar del par y de la agilidad del Audi R8 Spyder en cada segundo.



Eficiente
hasta
en el
más
mínimo de-
talle.

El Audi Space Frame (ASF) fue presentado por primera vez en 1994. Desde entonces ha influido de modo decisivo en la construcción de carrocerías. El Audi R8 Spyder también incluye un ASF de última generación. Sus ventajas hablan por sí solas: menor peso y una rigidez de la carrocería mayor, algo especialmente importante para un Spyder.

CFK. Tanto en la construcción de aviones como de automóviles, los materiales plásticos endurecidos con fibra de carbono (CFK) son los materiales del futuro. Un lugar que se han ganado con todo merecimiento ya que ofrecen la misma resistencia que el acero pero son un 60% más ligeros, y además, ofrecen una mayor libertad de formas. Sin embargo, su producción plantea grandes dificultades a los ingenieros. Superarlas se ha convertido en el reto perfecto para Audi.

FSI®. En Audi, esta tecnología altamente eficiente se aplica también en el deporte del motor. Sus ventajas son evidentes: menos consumo de gasolina igual a menos paradas para repostar. Cada gota cuenta. Unas válvulas especiales dosifican el carburante con la exactitud de milésimas de segundo y la inyectan directamente en la cámara de combustión a una presión de hasta 120 bares. De esta forma, se consigue una elevada potencia y un comportamiento de reacción ágil con un mínimo consumo de carburante.

LED. Audi fue el primer constructor del mundo en utilizar faros con todas sus funciones en esta tecnología. Las luces de cruce y largas crean una claridad similar a la luz diurna que ilumina muy bien la calzada. ¿Y en cuanto a la eficiencia? En primer lugar su consumo de energía es extraordinariamente bajo. En segundo lugar, la vida útil de los LED es mucho mayor que las bombillas convencionales.





Las ventajas de la construcción ligera tienen mucho peso.

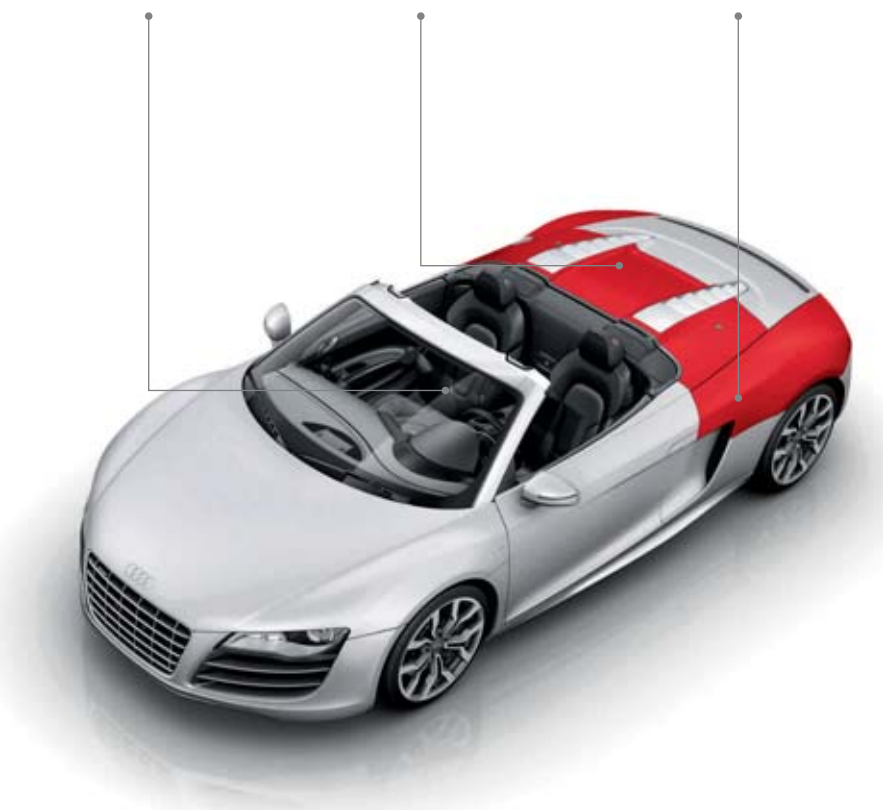

Interior: los elementos en fibra de carbono opcionales confieren al puesto de conducción un toque de gran calidad, subrayando su estrecha relación con el deporte del motor.

Tapa de la caja de la capota: la gran libertad de forma que ofrece el CFK queda patente en estos complejos elementos.

Pieza lateral: la pieza de construcción realizada en CFK consta de hasta diez capas y es claramente más ligera que una pieza metálica.

Las ventajas del aluminio en el Audi Space Frame son muy numerosas. Es ligero, ofrece una libertad de forma más elevada que el acero y las piezas construidas en aluminio destacan por su elevada rigidez. A pesar de ello, su elaboración constituye un reto ya que el aluminio plantea muchas exigencias en el momento de soldarlo.

Por eso, en 1994 creamos el Aluminium-Zentrum (Centro del Aluminio) en Neckarsulm. Allí se concentra toda nuestra experiencia en materia de construcción ligera y se mejora continuamente tanto el ASF como sus técnicas de fabricación. El desarrollo de unas técnicas de soldadura especiales era sólo uno de los muchos retos que hemos sabido superar con éxito. Suena impresionante, pero para nosotros no era suficiente. Por eso, desde 2004

nuestro centro de investigación ha completado su denominación: Aluminium- und Leichtbau-Zentrum Neckarsulm (Centro del aluminio y construcción ligera Neckarsulm). Desde entonces, desarrolla también piezas de construcción con nuevos materiales como el CFK. Siete fibras de carbono unidas tienen un diámetro inferior al de un cabello humano. Sin embargo, un componente realizado en CFK es mucho más estable que un material convencional, y más ligero. Por eso en el Audi R8 Spyder encontrará CFK también en las piezas laterales de la carrocería, en la tapa de la caja de la capota y en el interior. En concreto, eso implica para usted una elevada seguridad, unas prestaciones de marcha mejoradas y una conducción más cómoda.

CONSTRUCCIÓN LIGERA

Fibra de carbono



La ligereza y la libertad de formas en el diseño son nuestra máxima prioridad.

Por eso, en nuestra carrocería usamos fibra de carbono.

ARMIN KAPPLER
RESPONSABLE PROYECTO ESPECIAL
CONSTRUCCIÓN LIGERA

Dominar el CFK es un arte en sí mismo. Hasta que llegamos a un resultado satisfactorio para todos, transcurrió un periodo de investigación de tres años. A través de la simulación virtual, optimizamos la disposición de las fibras de carbono. De este modo creamos piezas de construcción ligeras y, al mismo tiempo, extraordinariamente rígidas. Además, el CFK nos ofrece mayor versatilidad en las formas que las chapas de carrocería habituales.

800 piezas,
3 años de desarrollo e innumerables tests.

Y todo, para pulsar un botón.



Una capota de tela clásica debe ser lo más cómoda posible. Por eso, hemos creado la función de un solo toque. A velocidades comprendidas entre 6 y 50 km/h, una sola presión del botón la abre en 19 segundos. Pero para llegar hasta aquí ha sido necesario recorrer un largo camino. Las elevadas y exigentes especificaciones de diseño y el escaso espacio de almacenamiento eran sólo algunos de los retos para los que nuestros investigadores han encontrado una respuesta especialmente convincente. Gracias a un elaborado plegado en doble Z, los 1,7 m² de tela y los montantes más largos de su clase

desaparecen, de un modo completamente automático y compacto, bajo las impactantes oberturas de las salidas de aire en óptica de aluminio. El perfil del automóvil descapotado es impresionante, aunque si lo prefiere cerrado sólo tiene que volver a pulsar el botón. La precisa elaboración y el excelente material de la capota dotan al automóvil de una acústica muy similar a la de un coupé cerrado. Si, a pesar de todo, usted no desea renunciar a la sensación de conducir al aire libre, sólo tiene que bajar completamente la luneta trasera y disfrutar del potente sonido de los diez cilindros.



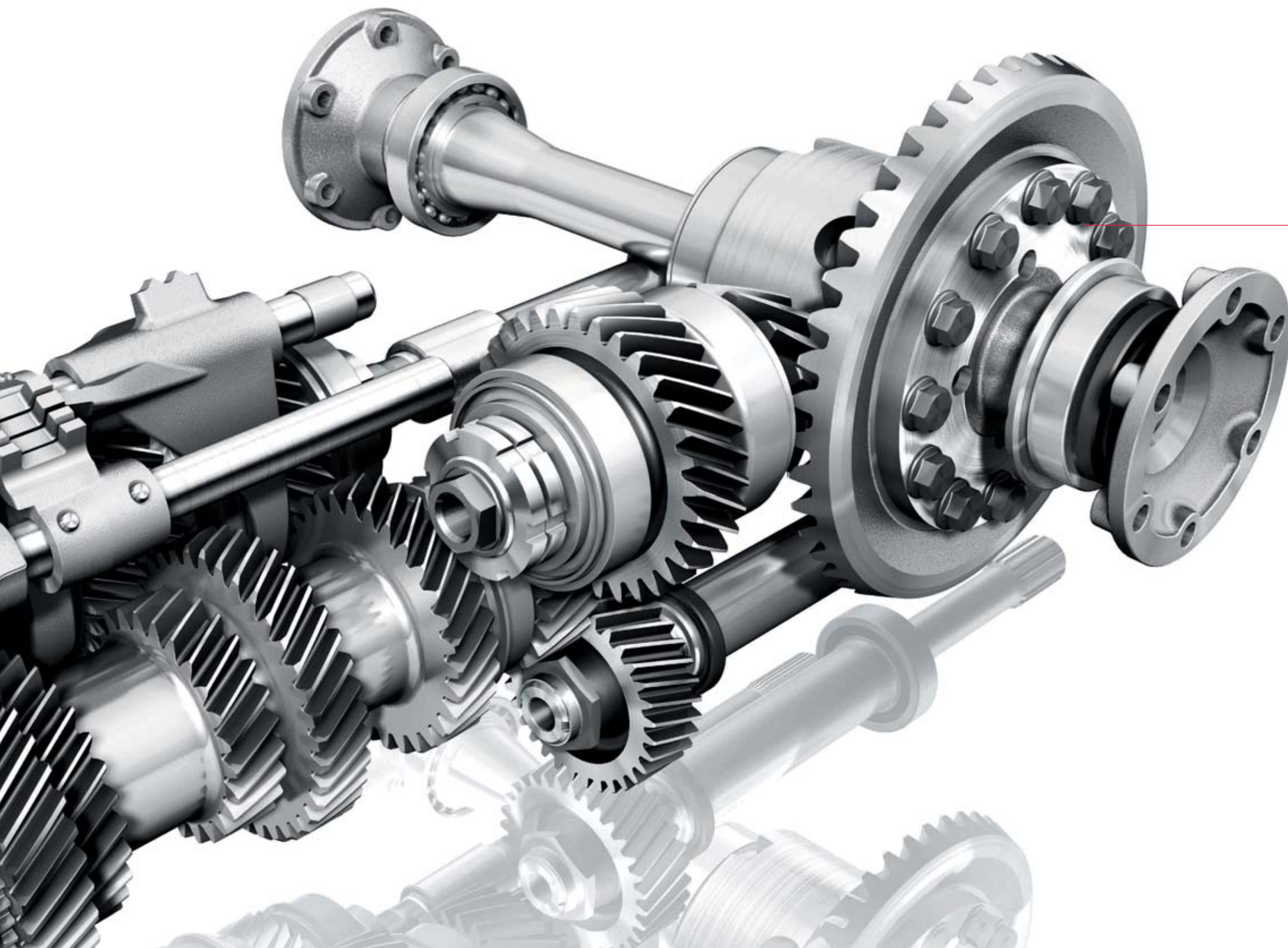

Con quattro creamos uno de los mejores sistemas de tracción integral del mundo. Naturalmente, para nosotros no fue suficiente.



Por eso, en el Audi R8 Spyder* hemos combinado un motor central con la tecnología quattro®. La tracción integral permanente distribuye el poderoso par del propulsor V10 de un modo asimétrico y dinámico a las cuatro ruedas. De este modo, se optimiza la dinámica de marcha, la tracción y, con ello, la seguridad activa. Para usted, esto implica una conducción más ágil y extremadamente emocionante en prácticamente todas las superficies.

Si lo desea, puede intensificar todavía más sus prestaciones con el cambio de marchas secuencial de seis velocidades R tronic. Un revolucionario cambio compacto y ligero que, como el propio Audi R8, procede directamente de los circuitos de carreras. Su tecnología "Shift by wire" le otorga unos tiempos de cambio extremadamente breves. El R tronic puede manejarse, a su elección, con el joystick o mediante las denominadas levas; como alternativa, ponemos también a su disposición el programa automático.

Los frenos cerámicos opcionales subrayan el vínculo del Audi R8 con la alta competición. Los discos de freno están realizados en cerámica reforzada con fibra de carbono. Con un diámetro de 380 mm delante y 356 mm detrás, ofrecen una elevada capacidad de dosificación, incluso en situaciones límite. Un excepcional rendimiento con un mínimo peso. Además, los frenos cerámicos disfrutan de una elevada estabilidad antifading.

Igual de fascinantes que los frenos cerámicos es, por su avanzada tecnología, el sistema de amortiguación adaptativo Audi magnetic ride que viene de serie. Este sistema utiliza un fluido especial cuya viscosidad puede modificarse mediante un campo electromagnético. Así, las fuerzas de amortiguación pueden adecuarse, casi a tiempo real, a la superficie de la calzada para estar preparado ante cualquier reto que se le ponga por delante.

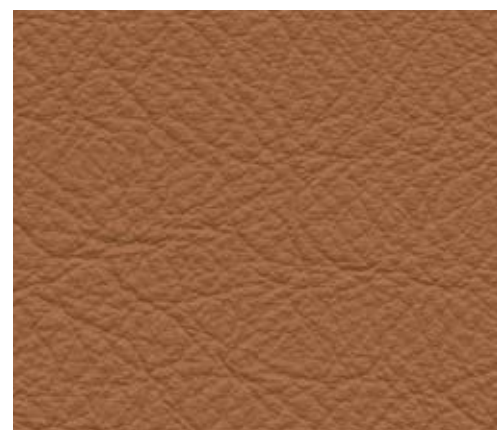
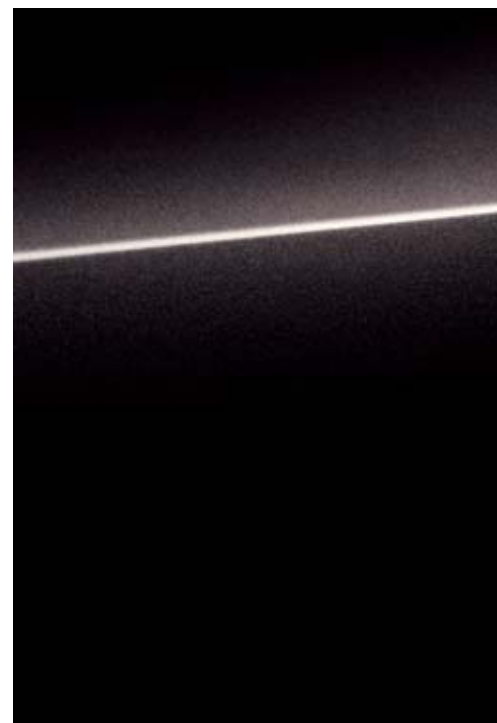

Audi exclusive: individual es sinónimo de único.

El exterior e interior de su Audi R8 Spyder puede combinarse de acuerdo con sus gustos y deseos más personales. Hemos seleccionado una exclusiva gama de colores para la pintura de la carrocería, exquisitos cueros, elegante Alcantara y elementos decorativos de primerísima calidad para el equipamiento interior de su Audi. Con esta amplia gama de materiales de gran calidad y elementos de equipamiento usted podrá personalizar su Audi para hacerlo aún más suyo. Para mayor información sobre las posibilidades de personalización, diríjase a su concesionario Audi o al Audi Forum Madrid.



Equipamiento de interior en cuero napa fina marrón cognac y rojo carmesí con costuras en color de contraste rojo carmesí.



Set de maletas R8 realizado en exclusiva piel de vacuno, en marrón cognac con costuras en color de contraste rojo carmesí. Se confeccionan a mano en todos los colores del cuero de los asientos.



Maletas de viaje, portadocumentos y dos neceseres, cubiertos por la práctica bolsa portatrajes.



El set de maletas aprovecha el espacio disponible en el capó. El deflector de viento se guarda detrás de las maletas, para ahorrar espacio.

Set de maletas R8

El set de maletas R8 optimiza al máximo el espacio disponible en su Audi R8 y se confecciona a medida según sus necesidades. Este set de maletas se confecciona a mano en Alemania con la más fina piel de vacuno. Disponible en los colores del cuero de los asientos del Audi R8 y personalizado con una inscripción R8. Las asas de las maletas están realizadas en fibra de carbono pura. Las costuras en color de contraste y el forro interior a juego, en tela de gran calidad, convierten a su equipaje en auténticas piezas únicas.

Set de maletas R8 completo para el maletero

Una maleta de viaje, un portadocumentos, una bolsa para trajes y dos neceseres.

Sobre pedido, pueden realizarse en todos los colores del cuero de los asientos y colores Audi exclusive con las costuras en color de contraste.

Descripción de los productos

■ Maleta de viaje

Asa de cuero con inserción de fibra de carbono pura, cremallera metálica en todo el perímetro, bolsillo delantero plano con cremallera oculta; interior con dos correas de cuero, forro interior de Nardía, medidas: altura 37 cm, anchura 45 cm, profundidad 17 cm.

■ Portadocumentos

Asa de cuero con inserción de fibra de carbono pura, cremallera metálica en todo el perímetro, bolsillo delantero con cremallera oculta; forro interior de Nardía; compartimentos interiores para portátil, móvil, agenda electrónica, tarjetas de visita y bolígrafo, medidas: altura 37 cm, anchura 45 cm, profundidad 12 cm.

■ Bolsa para trajes

Con dos compartimentos, cremallera en el perímetro y bolsa delantera, asa y correa extraíble para transporte, forro interior de Nardía con compartimentos de rejilla, dos compartimentos con cremallera, dos correas de sujeción; soporte para perchas normales, dos perchas; medidas: altura 40 cm, anchura 57 cm, profundidad 9 cm.

■ Neceser

Bolsa de cuero en forma de cuña con doble apertura de cremallera; separación central con compartimento con cierre cremallera y bolsillos laterales con elásticos. Dimensiones: altura de 9 a 14 cm, anchura 15 cm, profundidad 33 cm.



R8 Spyder 5.2 FSI quattro en rojo brillante con llantas de aleación ligera de aluminio en diseño de 5 radios dobles.

Equipamientos: equipamiento de cuero completo napa fina negro con costuras en plata luna, inserciones decorativas en fibra de carbono Sigma, volante multifunción deportivo de cuero R8 en diseño de 3 radios.



R8 Spyder 5.2 FSI quattro en azul sepang efecto perla con llantas de aleación ligera de aluminio en diseño de 10 radios Y.

Equipamientos: equipamiento de cuero completo napa fina plata luna, inserciones decorativas en fibra de carbono Sigma, volante multifunción deportivo de cuero R8 en diseño de 3 radios.



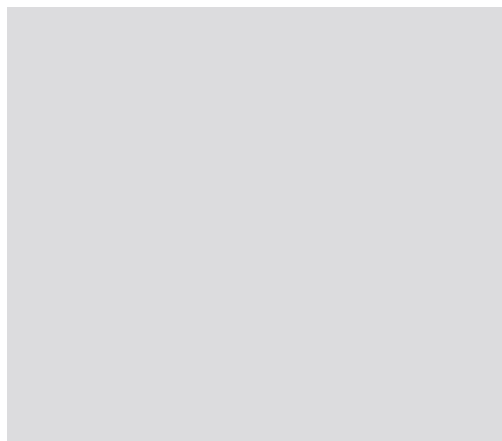
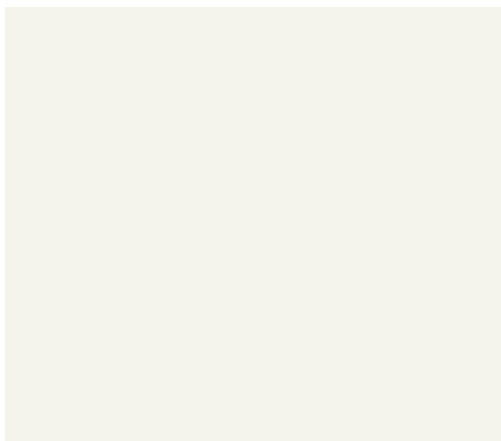

■ Blanco ibis (T9)

■ Gris Suzuka metalizado (M1)

■ Beige oro metalizado (C6)

■ Azul sepang efecto perla (E9)

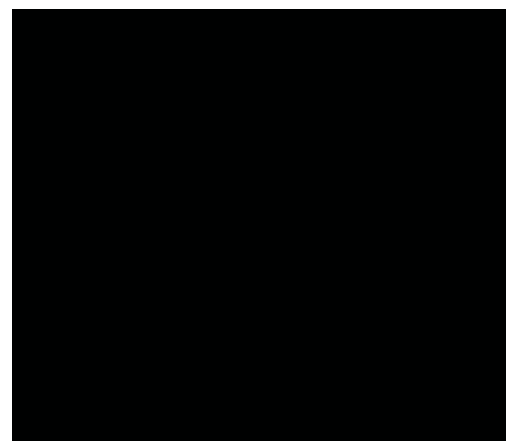

■ Rojo brillante (C8)

■ Marrón teca metalizado (4U)

■ Gris Daytona efecto perla (6Y)

■ Negro phantom efecto perla (L8)

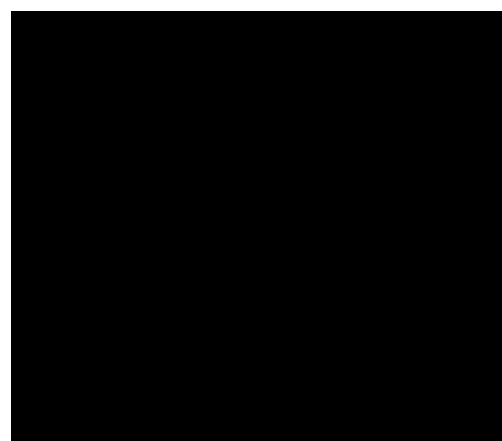
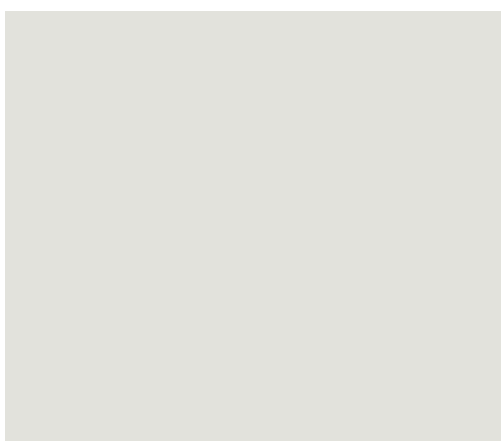

■ Plata hielo metalizado (P5)

■ Azul jet metalizado (1Y)

■ Gris lava efecto perla (1R)

■ Audi exclusive

■ Audi exclusive
Pinturas personalizadas Audi exclusive.
Una oferta de quattro GmbH

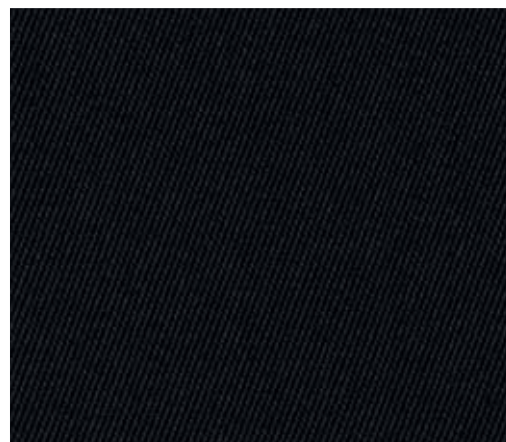

■ Capota negra (PA)



■ Capota roja (SF)

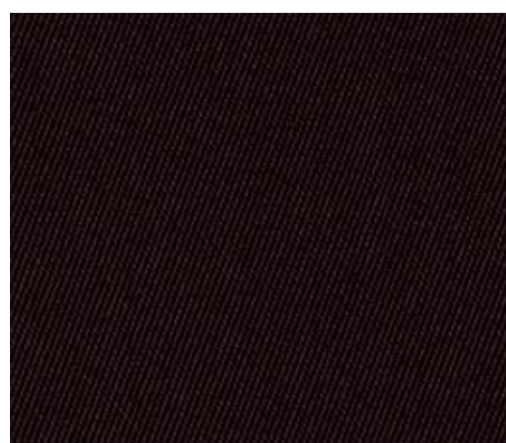

■ Capota marrón (PW)

■ Equipamiento de serie ■ Equipamiento opcional

■ **Caja de herramientas**

En el maletero.

■ **Tornillos de ruedas con seguro antirrobo**

Sólo pueden aflojarse con el adaptador suministrado con el vehículo.

■ **Sistema de control de presión de neumáticos**

Supervisa durante la marcha la presión de las ruedas motrices; cuando uno o más neumáticos pierden aire, el sistema avisa al conductor mediante señales ópticas y acústicas. Este sistema no exige de la obligación de controlar regularmente la presión de los neumáticos.

■ **Set de reparación de neumáticos**

Con compresor de 12 V y material para el sellado de neumáticos en el maletero, debajo del suelo de carga; velocidad máxima tolerable 80 Km/h.



■ **Llantas de aleación ligera en diseño de 10 radios Y**

pulidas, bicolor, tamaño 8,5 J x 19 delanteras, tamaño 11 J x 19 traseras, con neumáticos 235/35 R 19 delante y 295/30 R 19 detrás.



■ **Llantas de aleación ligera en diseño de 5 radios dobles**

tamaño 8,5 J x 19 delanteras, tamaño 11 J x 19 traseras, con neumáticos 235/35 R 19 delante y 295/30 R 19 detrás.



■ **Llantas de aleación ligera en diseño de 5 radios dobles**

pulido brillante, un tono, tamaño 8,5 J x 19 delanteras, tamaño 11 J x 19 traseras, con neumáticos 235/35 R 19 delante y 305/30 R 19 detrás. Una oferta de quattro GmbH.



■ **Llantas de aleación ligera Audi exclusive en diseño de 10 radios Y,**

pulido brillante, un tono, tamaño 8,5 J x 19 delanteras, tamaño 11 J x 19 traseras, con neumáticos 235/35 R 19 delante y 305/30 R 19 detrás. Una oferta de quattro GmbH.



■ **Llantas de aleación ligera en diseño de 5 radios dobles en óptica de titanio,**

tamaño 8,5 J x 19 delanteras, tamaño 11 J x 19 traseras, con neumáticos 235/35 R 19 delante y 305/30 R 19 detrás. Una oferta de quattro GmbH.



■ **Llantas de invierno de aleación ligera en diseño de 5 radios dobles**

tamaño 8,5 J x 19 delanteras, tamaño 10,5 J x 19 traseras, con neumáticos 235/35 R 19 delante y 295/30 R 19 detrás, velocidad máxima tolerable 240 km/h, aptas para cadenas. (No disponibles en España).



■ **Llantas de invierno de aleación en diseño de 6 brazos**

tamaño 8,5 J x 18 delanteras, tamaño 10,5 J x 18 traseras, con neumáticos 235/40 R 18 delante y 285/35 R 18 detrás, velocidad máxima tolerable 240 km/h, aptas para cadenas. (No disponibles en España).

■ Mando a distancia universal (HomeLink)

Mando a distancia programable, pulsadores integrados en el módulo de iluminación interior; puede utilizarse para abrir y/o cerrar las puertas del garaje y otras puertas exteriores; con posibilidad de controlar los sistemas de seguridad e iluminación. Si desea mayor información, consulte a su concesionario Audi.

■ Mando a distancia

Activa el cierre centralizado, integrado en la llave del vehículo, abre y cierra, mediante una sola pulsación, puertas, ventanas y maletero; con código variable.

■ Alarma antirrobo

Incluye vigilancia del habitáculo y protección antirrobo mediante un sensor del ángulo de inclinación, desconectable; claxon independiente de la tensión de a bordo; vigilancia del cubículo del motor y el maletero, las puertas y el habitáculo.

■ Preinstalación para asistente de localización

Conecte el asistente de localización y podrá localizar fácilmente su automóvil, en caso de sustracción.

■ Muelle a presión de gas

Para el capó del motor y la tapa del maletero.

■ Desbloqueo del cubículo del motor

Eléctrico.

■ Luneta trasera de cristal

Escamoteable y calefactable, con temporizador.

■ Sistema limpiaparabrisas

Circuito de dos niveles, conmutación de intervalos ajustable en 4 etapas, barrido de un solo movimiento, sistema de limpieza/barrido automático, barrido final automático después del último funcionamiento.

■ Parabrisas

Con campo de visión para el número de bastidor.

■ Alerón trasero

Se acciona eléctricamente dependiendo de la velocidad (emerge a los 100 km/h y se oculta a los 35 km/h); también puede accionarse manualmente mediante el pulsador de la consola central.

■ Cristales antitérmicos

Tintados en verde, parabrisas de cristal laminado.

■ Parrilla del radiador

Lacado en piano brillante negro con listones cromados horizontales y verticales.

■ Tapa del depósito de aluminio

Con emblema R8 en relieve y desbloqueo eléctrico.

■ Inscripción R8

En la zaga y emblema V10 en el lateral en la tapa del capó.

■ Salidas del tubo de escape

De dos flujos, con salidas ovales.

■ Parachoques

Con recubrimiento en material plástico, del color de la carrocería.

■ Umbrales ensanchados**■ Paquete fibra de carbono Audi exclusive**

Difusor posterior y alerón delantero. Una oferta de quattro GmbH.

■ Tomas de aire y canto del alerón delanteros

Pintados en piano brillante negro.

■ Salidas de aire y láminas traseras

Pintadas en piano brillante negro.

■ Parachoques trasero

Entre las salidas de aire, pintado en piano brillante negro.

■ Difusor

Pintado en piano brillante negro.

■ Faros delanteros LED

Luces cortas, luces largas, luz de marcha diurna e intermitentes en tecnología LED, incluye instalación lavafaros. Ilumina la calzada con una luz similar a la diurna, gracias a una técnica de última generación.

■ Asistente de luces largas

Reconoce por sí mismo automáticamente, dentro de los límites del sistema, los faros de los automóviles que circulan en sentido contrario y las luces traseras de los automóviles de su mismo sentido, así como las luces en el casco urbano. Según la situación de circulación, las luces largas se encenderán o apagarán automáticamente. De este modo, el sistema mejora la visibilidad y la seguridad del conductor proporcionándole al mismo una conducción más distendida y cómoda.

■ Pilotos traseros

De tecnología LED, luces de freno, tercera luz de freno, intermitentes, intermitentes en blanco, inserción de los pilotos traseros en negro.

■ Inserción de los pilotos traseros

En negro.

■ Luces de freno

Tercera luz de freno en tecnología LED.

■ Paquete de iluminación

Iluminación de la zona de los pies e interruptores en el interior de las puertas en tecnología LED, incluye retrovisor interior antideslumbrante automático, con sensor de lluvia y luz.

■ Luces antiniebla traseras

Integradas en el centro del faldón trasero.

■ Instalación lavafaros

Con agua a alta presión, para mejorar la potencia lumínica y proporcionar una excelente visibilidad.

■ Retrovisores exteriores con intermitente LED integrado

Ajuste eléctrico, izquierdo esférico, derecho convexo; carcasa pintada en el color de la carrocería.

■ Retrovisores exteriores

Escamoteables eléctricamente, antideslumbrantes automáticos y calefactables.

■ Carcasa de los retrovisores en fibra de carbono Audi exclusive

Una oferta de quattro GmbH.

■ Capota completamente automática

En tela aislante de triple capa con grosor y juntas optimizadas para que el nivel de ruido en el interior del habitáculo sea mínimo. Apertura de la capota hasta 50 km/h pulsando un botón.

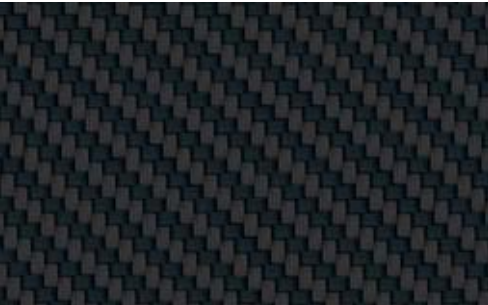

■ Fibra de carbono Sigma (5 MN)



■ Laca satinada mate negro intenso (de serie)

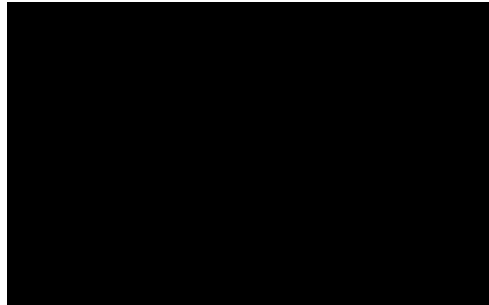

■ Acabado piano brillante negro (5 TL).
Una oferta de quattro GmbH.



Asientos tipo bucket

Construcción ligera y estable. Los asientos tipo bucket del Audi R8 Spyder ofrecen una buena sujeción lateral incluso con una alta aceleración gracias a la anchura ajustable del asiento. El respaldo y la superficie del asiento se regulan y abaten de modo mecánico y un apoyo lumbar de cuatro posiciones endereza la columna vertebral. El tapizado de los asientos en cuero napa fina confiere una estética de primera calidad.

Apoyo lumbar eléctrico

Ajuste neumático de la anchura

Asiento envolvente



■ Alcantara/cuero gris titán¹ (FG)



■ Cuero napa fina negro¹ (JN)



■ Cuero napa fina gris titán¹ (FG)



■ Cuero napa fina marrón nougat¹ (CZ)

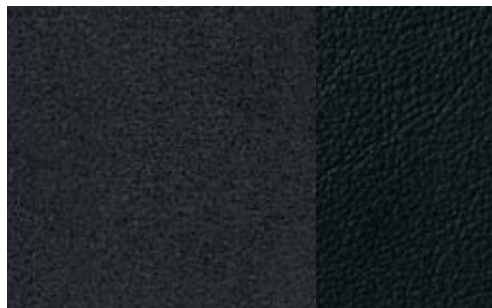

■ Alcantara/cuero negro (JN)



■ Cuero napa fina beige luxor¹ (TB)



■ Cuero napa fina rojo¹ (FL)



■ Cuero napa fina plata luna (GY)



■ Equipamiento de cuero Audi exclusive. Una oferta de quattro GmbH.



Asientos en cuero napa fina negro^{1,2} con costuras en gris titán



Complementos en cuero negro con costuras en gris titán³



Asientos en cuero napa fina negro^{1,2} con costuras en marrón nougat

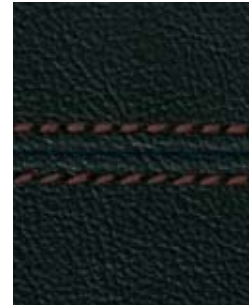

Complementos en cuero negro con costuras en marrón nougat³

■ Equipamiento completo en cuero napa fina negro/negro (F)

■ Equipamiento completo en cuero napa fina negro/negro (FN)

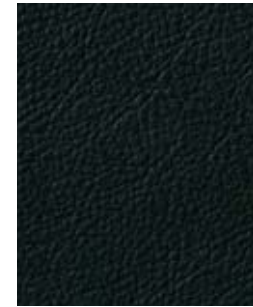

Asientos en cuero napa fina negro^{1,2} con costuras en beige luxor



Complementos en cuero negro con costuras en beige luxor³

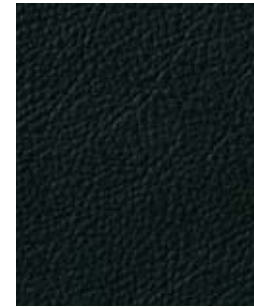

Asientos en cuero napa fina negro^{1,2} con costuras en rojo



Complementos en cuero negro con costuras en rojo³

■ Equipamiento completo en cuero napa fina negro/negro (EQ)

■ Equipamiento completo en cuero napa fina beige luxor/negro (ER)



Asientos en cuero napa fina negro^{1,2} con costuras en plata luna

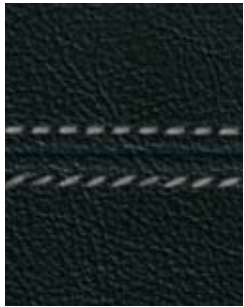

Complementos en cuero negro con costuras en plata luna³

■ Equipamiento completo en cuero napa fina negro/negro (EA)



Asientos en cuero napa fina gris titán^{1,2}

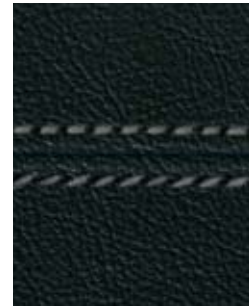

Complementos en cuero negro con costuras en gris titán³

■ Equipamiento completo en cuero napa gris titán/negro (FG)



Asientos en cuero napa fina marrón nougat^{1,2}

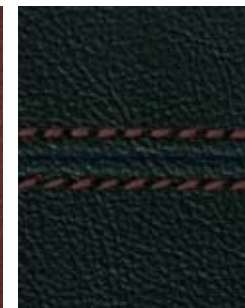

Complementos en cuero negro con costuras en marrón nougat³

■ Equipamiento completo en cuero napa fina marrón nougat/negro (CZ)



Asientos en cuero napa fina beige luxor^{1,2}



Complementos en cuero negro con costuras en beige luxor³

■ Equipamiento completo en cuero napa fina beige luxor/negro (TB)



Asientos en cuero napa fina rojo^{1,2}



Complementos en cuero negro con costuras en rojo³

■ Equipamiento completo en cuero napa fina rojo/negro (FL)



Asientos en cuero napa fina plata luna^{1,2}

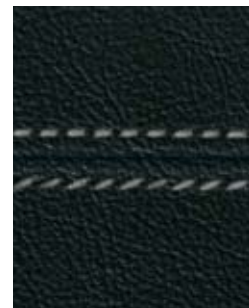

Complementos en cuero negro con costuras en plata luna³

■ Equipamiento completo en cuero napa plata luna/negro (GY)

¹ Asiento, asiento acompañante, manecillas puertas y revestimiento puertas en el color de los asientos.
² Salpicadero, reposabrazos de la puerta, revestimiento paredes laterales traseras, compartimiento puerta, monoposto, cubierta cuadro de instrumentos, compartimiento trasero, panel acolchado en las rodillas, panel de funciones en negro.

³ Costuras en color para monoposto, cubierta cuadro de instrumentos, tapa del compartimento trasero, panel acolchado en las rodillas, manecilla lado acompañante.

■ **Iluminación interior**

Con desconexión retardada e interruptores de contacto en todas las puertas; iluminación de entrada, maletero y guantera en tecnología LED, luces de aviso activas en las puertas.

■ **Retrovisor interior**
Antideslumbrante.

■ **Retrovisor interior antideslumbrante automático**

Con sensor de lluvia y luz que controla automáticamente el sistema de luces de marcha y los limpiaparabrisas, incluye función coming home/leaving home: apagado y encendido retardados y automáticos de los faros principales, luces traseras y de matrícula al aparcar o abrir el vehículo, opcionalmente con brújula digital que muestra la dirección actual; los ocho puntos cardinales (N, NE, E, SE, S, SW, W, NW) aparecen en inglés.

■ **Espejo de cortesía**
En los parasoles del conductor y acompañante.

■ **Asientos delanteros deportivos**
Con costados de los asientos resaltados para una mejor sujeción lateral; ajuste manual de posición longitudinal, reposacabezas y respaldos; asientos del conductor y acompañante regulables en altura.

■ **Asiento tipo bucket Audi exclusive, tapizado en cuero napa fina**¹

Tapizado del asiento en cuero napa fina con inscripción R8 en el respaldo, regulación eléctrica para apoyo lumbar (horizontal y vertical) así como posición del respaldo y la superficie de los asientos, regulación manual de la posición longitudinal, la altura del asiento y de la inclinación del respaldo; sin airbag laterales delanteros, sin paquete de compartimentos, sin sujeción ISOFIX. Una oferta de quattro GmbH.

■ **Equipamiento de cuero Audi exclusive Alcantara/cuero para asiento tipo bucket Paquete 2**¹

Franja central de los asientos en Alcantara, resaltes laterales, reposacabezas e inserciones en el revestimiento de las puertas y manecilla de la puerta del acompañante, salpicadero, reposabrazos puerta, revestimiento paredes laterales traseras, compartimiento puerta, monoposto, tapa salpicadero, tapa compartimiento trasero, panel acolchado rodillas, panel de funciones. Zona superior del salpicadero disponible en cuero: marrón castaño, marrón ecuestre, cognac, marrón Habana, azul palais, gris jet y rojo carmesí. Una oferta de quattro GmbH.

■ **Reposacabezas asientos delanteros**
Regulables en altura.

■ **Ajuste eléctrico de los asientos**
Incluye regulación lumbar, ajuste eléctrico de la posición longitudinal, altura del asiento e inclinación del asiento y el respaldo.

■ **Apoyo lumbar de 4 posiciones**
Con ajuste eléctrico, para conductor y acompañante, ajuste horizontal y vertical.

■ **Calefacción de asientos**
Con 3 niveles, incluye calefacción de los resaltes.

■ **Protección anticalentamiento**

Minimiza el efecto de los rayos del sol en los reposacabezas, resaltes asientos y laterales y franja central de los asientos; en la combinación Alcantara-cuero y cuero napa fina. La pigmentación especial del cuero resiste altas temperaturas. La radiación de rayos infrarrojos que desprende la luz solar es reflejada. Gracias a la protección anticalentamiento, la temperatura de superficie puede rebajarse hasta 20 º C aproximadamente.

■ **Combinación Alcantara/cuero**
Reposacabezas, resaltes asientos y laterales en cuero; franja central del asiento en Alcantara.

■ **Equipamiento de cuero napa fina**
Reposacabezas, resaltes asientos y laterales, franja central, manecilla de la puerta lado acompañante y revestimiento puertas de cuero napa fina.

■ **Equipamiento de cuero Audi exclusive Alcantara/cuero Paquete 2**

Franja central de los asientos en Alcantara, resaltes laterales, reposacabezas e inserciones en el revestimiento de las puertas, manecilla de la puerta del acompañante, salpicadero, reposabrazos puerta, revestimiento paredes laterales traseras, compartimiento puerta, monoposto, tapa salpicadero, tapa compartimiento trasero, panel acolchado rodillas, panel de funciones. Zona superior del salpicadero disponible en cuero: marrón castaño, marrón ecuestre, cognac, marrón Habana, azul palais, gris jet y rojo carmesí. Una oferta de quattro GmbH.

■ **Equipamiento de cuero completo napa fina**
Reposacabezas, resaltes asientos y laterales, franja central, manecilla de la puerta del acompañante y revestimiento puertas de cuero napa fina. Los siguientes accesorios son en cuero negro: salpicadero, reposabrazos puerta, revestimiento paredes laterales traseras, compartimiento puerta, monoposto, tapa salpicadero, tapa compartimiento trasero, panel acolchado rodillas, panel de funciones. Equipamiento de cuero completo napa fina también disponible opcionalmente con costuras en color.

■ **Equipamiento de cuero Audi exclusive Paquete 2, cuero napa fina**
El tapizado de los asientos incluye reposacabezas, inserciones en el revestimiento de las puertas, manecilla de la puerta del acompañante, salpicadero, reposabrazos puerta, revestimiento paredes laterales traseras, compartimiento puerta, monoposto, tapa salpicadero, tapa compartimiento trasero, panel acolchado rodillas, panel de funciones. Parte superior del salpicadero disponible en los siguientes colores de cuero: marrón castaño, marrón ecuestre, cognac, marrón Habana, azul palais, gris jet y rojo carmesí. Una oferta de quattro GmbH.

■ **Inserciones decorativas de carbono Sigma**
Monoposto, inserciones decorativas en puertas y consola central, manecillas puertas.

■ **Inserciones decorativas**
En laca satinada mate negro intenso, visera radio e inserciones decorativas en puertas y consola central.

■ **Inserciones decorativas Audi exclusive en piano brillante negro**

En las puertas y consola central así como visera radio. Una oferta de quattro GmbH

■ **Inserciones decorativas Audi exclusive en cuero napa fina**
En las puertas y consola central tapizadas de cuero. Manecilla acompañante en cuero con costura decorativa. Una oferta de quattro GmbH.

■ **Moldura de entrada**
Con inserción de aluminio e inscripción R8 en los umbrales de las puertas.

■ **Moldura de entrada Audi exclusive en fibra de carbono**
Con inserción de aluminio e inscripción R8 en los umbrales de las puertas. Una oferta de quattro GmbH.

■ **Moldura de entrada con inserción de aluminio iluminada Audi exclusive**
Están iluminados los bordes interiores de la inserción de aluminio y la inscripción R8. Una oferta de quattro GmbH.

■ **Climatizador automático en línea estética R8**
Libre de HCFC, con regulación según la posición del sol; ajusta electrónicamente la temperatura, el caudal y la distribución del aire; funciones de retención y recirculación de aire, filtro de carbono activo.

■ **Posavasos**
Dos, integrados en la consola central.

■ **Paquete portaobjetos**
Redes en el respaldo de los asientos delanteros, compartimiento bajo los asientos delanteros.

■ **Compartimento**
Con cierre, iluminado con tecnología LED, integrado en la pared posterior de los asientos.

■ **Guantera en el lado del acompañante**
Cierre con llave, con iluminación y compartimiento para gafas.

■ **Consola central y visera de radio Audi exclusive en cuero napa fina**

Consola central, tapa cenicero y visera de radio tapizados de cuero. Opcional con costura en color. Visera de radio en el color de la parte superior cubierta del salpicadero. Una oferta de quattro GmbH.

■ **Revestimiento umbrales Audi exclusive en cuero napa fina**
La tira de final de la moqueta y la base del pilar A son de cuero. Una oferta de quattro GmbH.

■ **Salidas de aire Audi exclusive en cuero napa fina**
Una oferta de quattro GmbH.

■ **Pedales y reposapiés**
En óptica de aluminio.

■ **Revestimiento interior de la capota**
En negro.

■ **Marco de parabrisas**
Audi exclusive en Alcantara, incluye parasoles. Una oferta de quattro GmbH.

■ **Marco de parabrisas**
Audi exclusive en cuero, incluye parasoles. Una oferta de quattro GmbH.

■ **Viseras de los asientos Audi exclusive en cuero napa fina**
Sólo para asiento deportivo, disponible en combinación con paquete de cuero Audi exclusive paquete 2. Una oferta de quattro GmbH.

■ **Deflector de viento**
Puede guardarse en el maletero, con bolsa y red portaobjetos.

■ **Claxon de doble tono**
Mecanismo de accionamiento en el aro interior del volante.

■ **Elevalunas eléctricos**
Con limitación de fuerza excedente y función de apertura y cierre de un solo toque; apertura y cierre de confort mediante el cierre centralizado.

■ **Revestimiento zona pies y alfombrillas**
De Velours, armonizado con el color del habitáculo (negro para asientos color marrón mustang y rojo).

■ **Alfombrillas Audi exclusive**
Incluye ribete de cuero. Una oferta de quattro GmbH.

■ **Alfombrillas con inscripción R8**
Una oferta de quattro GmbH.

■ **Moqueta y bandeja trasera Audi exclusive**
Incluye alfombrillas con ribete de cuero. Una oferta de quattro GmbH.

■ **Parasoles**
Derecho e izquierdo, abatibles, con espejo de cortesía con tapa.

■ **Toma de corriente**
En la guantera y en el maletero.

■ **Salpicadero**
Forrado de espuma, con visera del cuadro de instrumentos en negro.

■ **Cenicero**
Cenicero y encendedor en la consola central.

■ **Óptica de aluminio**
Para mandos del equipo de radio y climatizador, interruptor giratorio de luz y radios del volante.

■ **Revestimiento interior del maletero Audi exclusive en Alcantara**
Una oferta de quattro GmbH.

■ **Volante multifunción deportivo de cuero R8 en diseño de 3 radios**
Aro del volante ergonómico de contornos rotundos, achatado en su parte inferior, con emblema R8 y airbag Fullsize, tapizado en cuero microperforado, regulable en altura y profundidad; controla todos los equipos de radio Audi o un teléfono móvil; en el R tronic, con levas de cambio en óptica de aluminio detrás del aro del volante.

■ **Volante multifunción deportivo de cuero en diseño de 3 radios**
Achatado en su parte inferior, airbag Fullsize, regulable en altura y profundidad; permite controlar todos los equipos de radio Audi o un teléfono móvil; en el R tronic, con levas de cambio en óptica de aluminio.

■ **Pomo palanca de cambio**
En aluminio y con aro embellecedor rojo en el pomo.

■ **Pomo palanca de cambio**
En aluminio con inserción de cuero y aro embellecedor rojo en el pomo.

■ **Mandos Audi exclusive en ante color negro**
Están tapizados los siguientes elementos: aro del volante, pomo palanca de cambio/pomo palanca selectora, empuñadura del freno de mano. Una oferta de quattro GmbH.

■ **Mandos Audi exclusive de cuero**
Están tapizados los siguientes elementos: aro del volante, pomo palanca de cambio/pomo palanca selectora, empuñadura del freno de mano. Una oferta de quattro GmbH.

■ **Sistema de navegación plus con sistema de control MMI**
Incluye dos DVD de navegación, pantalla a color TFT de 6,5” (800 x 480 píxeles), con representación de mapas en 3D, guía de ruta dinámica (siempre que esté disponible), radio con doble sintonizador, lector de DVD para DVD de navegación, CD para audio o MP3 (no puede utilizarse al mismo tiempo que el sistema de navegación), dos lectores de tarjetas MMC/SDHC para datos MP3 (de hasta 32 GB) integrados, conexión AUX-IN, representación por flechas en el sistema de información al conductor, indicación óptica de la información de aparcamiento (sólo con la Ayuda de aparcamiento plus Audi), incluye antena y nueve altavoces activos, permite conectar el Audi music interface.

■ **DVDs de navegación para el sistema de navegación plus**

Contienen datos de navegación para los siguientes países (siempre que esté digitalizada): Alemania, Andorra, Austria, Bélgica, Ciudad del Vaticano, Croacia, Dinamarca, Eslovaquia, Eslovenia, España, Estonia, Finlandia, Francia, Gran Bretaña, Grecia, Holanda, Hungría, Irlanda, Italia, Letonia, Liechtenstein, Lituania, Luxemburgo, Mónaco, Noruega, Polonia, Portugal, República Checa, San Marino, Suecia y Suiza.

■ **Sistema de información al conductor con indicaciones en blanco de alta resolución**
Con reloj radiocontrolado e indicador de fecha; pantalla para control de autochequeo, indicador digital de velocidad, radiofrecuencia, dos umbrales de aviso de velocidad graduables, temperatura exterior, ordenador de a bordo, control de puertas y tapa del maletero y cronómetro LAP.

■ **Sistema de sonido Bang & Olufsen**
Reproducción de sonido envolvente mediante 12 altavoces; altavoz central en el cuadro de instrumentos; un altavoz de medios y uno de graves en cada puerta, y un altavoz de agudos en el triángulo retrovisor, un altavoz de graves-medios y uno de agudos en el revestimiento de los laterales traseros; Sub-woofer; compensación dinámica de los ruidos de marcha; amplificador de 10 canales con una potencia total de 465 vatios.

■ **Equipo de radio Concert**
Recibe FM, MW y LW, con reproductor de CD simple (apto para MP3), 2 ranuras para lectores de tarjetas MMC/SD para reproducir datos MP3, pantalla de color TFT de 6,5”, siete altavoces y amplificador de 5 canales con una potencia total de 140 vatios, incluye conexión AUX-IN en la consola central para conectar terminales de audio.

■ **Audi music interface**
En el compartimento, para conectar cualquier iPod de Apple a partir de la cuarta generación, un iPhone de Apple (funcionalidad musical), así como memorias con conector USB y reproductores de MP3. Se maneja a través del equipo de radio, el sistema de navegación plus o el volante multifunción. Observación: sólo puede utilizarse con el cable adaptador adecuado (disponible en Accesorios Originales Audi). Su concesionario Audi puede informarle sobre otros reproductores de MP3 compatibles.

^[1] ■ Equipamiento de serie ■ Equipamiento opcional

^[2] Consulte a su concesionario Audi a partir de qué fecha estará disponible

■ **Reproductor de CD con cargador**

En el compartimento, para 6 CD, protegido contra sacudidas, fácilmente accesible; cada CD se carga o cambia individualmente

■ **Instalación básica manos libres (Bluetooth) para teléfono móvil**

Incluye micrófono de cinturón, los teléfonos móviles con Bluetooth pueden conectarse al automóvil mediante esta interface. Se puede hablar libremente en el interior del automóvil a través del micrófono.

■ **Instalación de teléfono móvil con kit manos libres (Bluetooth)**

Incluye micrófono de cinturón, consta de un dispositivo manos libres y control por voz para las funciones del teléfono así como una preinstalación para un dispositivo de carga específico para móviles opcional; se maneja mediante el equipo de radio, el sistema de navegación plus o el volante multifunción de cuero; su concesionario Audi le proporcionará información sobre teléfonos móviles compatibles así como los cables adaptadores.

■ **Micrófono de cinturón**

Tres micrófonos integrados en el cinturón del conductor y acompañante. Su posición permite una distancia de habla constante de 10-15 cm. Ventaja: buena comprensión para el otro comunicante.

■ **Audi magnetic ride**

Sistema de amortiguación adaptativo con elección individual del tipo de conducción (normal/deportivo) mediante el pulsador de la consola central delantera; mejora la comodidad y la dinámica de marcha mediante la regulación de las fuerzas de amortiguación en función del tipo de marcha actual.

■ **Pinzas del disco de freno**

Pintadas en negro, con emblema R8 en plata.

■ **Sistema de frenos**

Pinza fija de ocho pistones delante y pinza fija de cuatro pistones detrás, curva característica del servofreno adaptada, frenos de disco perforados delanteros y traseros, todos ellos autoventilados.

■ **Frenos cerámicos**

Discos de freno de cerámica reforzados con fibra de carbono, con canales de enfriamiento especialmente desarrollados, autoventilados; delanteros: pinza Brembo de aluminio monobloc de 6 pistones; traseros: pinza fija y freno de estribo flotante (freno de mano); óptica deportiva con el característico perforado de los discos, pinza de freno en antracita con la inscripción “Audi Ceramic” en las pinzas de freno delanteras y traseras. Ventajas: alta potencia de freno y estabilidad antifading, vida útil muy larga. Observación: sólo disponible en combinación con ruedas de 19”.

■ **Tren de rodaje deportivo**

Con suspensión y amortiguación de ajuste dinámico.

■ **ABS**

Sistema antibloqueo de frenos ABS con distribución electrónica de la fuerza de frenado EBV y asistente hidráulico de frenada.

■ **Bloqueo electrónico del diferencial EDS**

El sistema de ayuda de arranque frena automáticamente las ruedas motrices sobre calzadas de diferente grado de agarre y superficies resbaladizas, proporcionando una potente fuerza de avance.

■ **Limitador de velocidad**

Mantiene constante cualquier velocidad a partir de aprox. 30 km/h, en la medida en que lo permita la potencia o el efecto de frenado del motor; se controla mediante palanca de mando independiente.

■ **Inmovilizador**

Electrónico, se activa automáticamente con la llave de contacto.

■ **Audi parking system advanced**

Facilita las maniobras de aparcamiento hacia atrás y hacia delante mediante indicaciones acústicas y ópticas. Representación por imagen del espacio posterior al vehículo en la pantalla, con dos modos de representación dinámicos para el carril calculado dependiendo del ángulo de dirección. Incluye líneas de guía y ayuda y cámara trasera discretamente integrada en el parachoques.

■ **Audi parking system plus**

Facilita el aparcamiento hacia delante mediante señales acústicas y ópticas y hacia atrás, mediante indicación de los símbolos de distancia en la pantalla. Medición mediante sensores de ultrasonidos, discretamente integrados en los parachoques.

■ **Ayuda de aparcamiento delantera y trasera**

Indicador acústico de la distancia delantera y trasera; medición por sensores de ultrasonidos, discretamente integrados en los parachoques.

■ **Asistente de arranque en pendientes**

Tras un accionamiento prolongado del freno de pie en parada, la presión de frenado generada se mantiene brevemente tras soltar el pedal; mediante esta intervención de frenado automática, el sistema le permite un arranque confortable en pendientes.

■ **Zumbido de alarma**

De luz no desconectada.

■ **Pilotos de aviso y control**

Entre otros, para: airbag, ABS, ESP/ASR, freno de mano accionado, electrónica EDS, alternador, luz,

luces largas, intermitentes, sistema de frenos, presión de aceite del motor, tapa del maletero cerrada, sistema eléctrico del motor, alerón trasero.

■ **Control electrónico de tracción ASR**

Reduce el deslizamiento de las ruedas motrices mediante la disminución de la potencia del motor, permitiendo una mayor tracción y estabilidad sobre la calzada.

■ **Programa electrónico de estabilización ESP**

Desactivable en dos fases, incluye bloqueo electrónico del diferencial EDS y control electrónico de tracción ASR.

■ **Airbag Fullsize**

Para el conductor y el acompañante, de activación en dos fases.

■ **Airbag laterales (cabeza/tórax)**

Delanteros, integrados en el respaldo de los asientos.

■ **Sistema de reposacabezas integral**

En caso de colisión por alcance, gracias a la forma del asiento, y dentro de los límites del sistema, el tronco queda protegido y la cabeza bien apoyada; de este modo, se incrementa la acción protectora reduciendo el riesgo de un traumatismo por “latigazo”.

■ **Carrocería en estructura Audi Space Frame (ASF)**

Una innovadora combinación de aluminio y magnesio que ofrece una mayor rigidez para aumentar la dinámica y la estabilidad de marcha.

Componentes en CFK, tapa de la caja de la capota y

pieza lateral trasera en fibra de carbono para una mayor optimización del peso y al mismo tiempo una elevada rigidez.

■ **Protección contra impactos laterales**

Consta de un sistema de barras de aluminio resistentes a la torsión en las puertas, con activación de los airbag laterales mediante sensores de presión en las puertas; acolchado de protección lateral en las puertas.

■ **Protección antivuelco activa**

Sistema de protección con activación automática detrás de los reposacabezas.

■ **Cinturones de seguridad**

Automáticos, de tres puntos de sujeción en todos los asientos, con pretensores y limitadores de tensión.

■ **Anclaje ISOFIX para asientos infantiles**

En el asiento del acompañante, dispositivo para sujetar un asiento infantil, cumple la norma ISO.

■ **Control de uso del cinturón**

Para el asiento del conductor; una señal de aviso acústica y óptica recuerda que hay que ponerse en cinturón.

■ **Botiquín**

En el maletero, bajo el suelo de carga.

■ **Triángulos de emergencia**

En el maletero, bajo el suelo de carga.

■ **Cuadro de instrumentos**

Exclusivo del Audi R8 en gris micrometalizado con embellecedor circular rojo y emblema V10 en el cuentarrevoluciones; con iluminación regulable; indicadores de líquido de refrigeración y temperatura exterior, cuentarrevoluciones con reloj digital e indicador de fecha, tacómetro con información resaltada, cuentakilómetros y cuentakilómetros diario, indicador del nivel de combustible, luces de aviso y control, indicador intervalo de mantenimiento, temperatura del aceite e indicador de batería.

■ **Columna de dirección de seguridad**

Complementa el potencial de protección de los cinturones de seguridad y los airbag; volante regulable mecánicamente en altura y profundidad.

■ **Dirección asistida**

Facilita el movimiento del volante durante la conducción y el aparcamiento; sistema de dirección por cremallera sin mantenimiento con servoasistencia.

■ **Cambio de marchas manual,**

De seis velocidades, completamente sincronizado, con embellecedor circular rojo en pomo palanca de cambio.

■ **R tronic**

Cambio de marchas secuencial de seis velocidades con tecnología “shift by wire” y modo Sport, con embellecedor circular rojo en pomo palanca de cambio.

■ **quattro®**

Tracción integral permanente para mejorar la tracción y la seguridad.

■ **Depósito de combustible**

Volumen ampliado a 80 l.

Modelo	R8 Spyder 5.2 FSI quattro	R8 Spyder 5.2 FSI quattro R tronic
Tipo de motor	Motor de gasolina de 10 cilindros en V con inyección directa de gasolina	Motor de gasolina de 10 cilindros en V con inyección directa de gasolina
Cilindrada, cm³ (válvulas por cilindro)	5204 (4)	5204 (4)
Potencia máxima¹, CV (kW)/rpm	525 (386)/8000	525 (386)/8000
Par motor máximo, Nm/rpm	530/6500	530/6500
Transmisión / Ruedas		
Tipo de tracción	Tracción integral permanente quattro®	Tracción integral permanente quattro®
Tipo de cambio	Manual de 6 velocidades	Secuencial de 6 velocidades R tronic
Llantas	Llantas de aleación, tamaño 8,5 J x 19 delante, tamaño 11 J x 19 detrás	Llantas de aleación, tamaño 8,5 J x 19 delante, tamaño 11 J x 19 detrás
Neumáticos	235/35 R 19 delante, 295/30 R 19 detrás	235/35 R 19 delante, 295/30 R 19 detrás
Peso / Volumen		
Peso en vacío², kg	1720	1725
Peso máximo admisible, kg	2020	2025
Carga en baca/apoyo admisibles, kg	80	80
Prestaciones de marcha/Consumos³		
Velocidad máxima, km/h	313	313
Aceleración 0-100 km/h, s	4,1	4,1
Tipo de combustible	Gasolina Súper sin plomo, 98 RON ⁴	Gasolina Súper sin plomo, 98 RON ⁴
Consumo de combustible⁵, l/100 km		
urbano	22,7	20,9
interurbano	10,4	9,9
promedio	14,9	13,9
Emisiones de CO₂⁵, g/km		
urbano	543	500
interurbano	249	237
promedio	356	332
Norma de emisiones	EU4	EU4

Notas explicativas

- ¹ El valor indicado se ha determinado conforme al método de medición especificado (directiva 80/1269/CEE en la versión actualmente vigente).
- ² Peso del vehículo en vacío con el depósito lleno en un 90 % de su capacidad y sin conductor (75 kg), determinado según la directiva 92/21/EWG de la UE. Los equipamientos opcionales pueden aumentar el peso en vacío del vehículo, así como su coeficiente de resistencia al aire, por lo que la carga útil admisible y la velocidad máxima se reducen proporcionalmente.
- ³ El consumo de combustible y las emisiones de CO₂ de un vehículo dependen no sólo del aprovechamiento eficiente del combustible por parte del vehículo, sino también del estilo de conducción y de otros factores ajenos a la técnica. El CO₂ es uno de los gases que produce el efecto invernadero, principal responsable del calentamiento terrestre.
- ⁴ Si no fuera posible: gasolina súper sin plomo 95 RON con una mínima disminución de la potencia.
- ⁵ Los valores indicados se han determinado conforme al método de medición especificado. Los datos no se refieren a un vehículo concreto ni forman parte de la oferta, sino que sirven únicamente para fines comparativos entre los distintos tipos de vehículo.

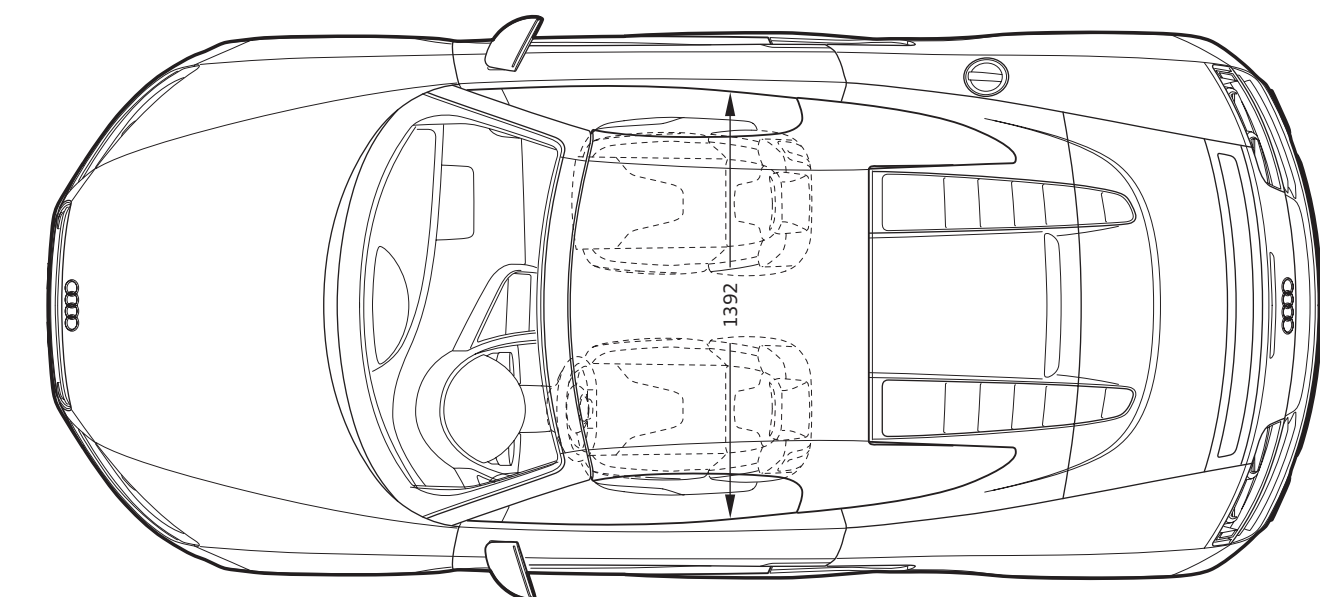
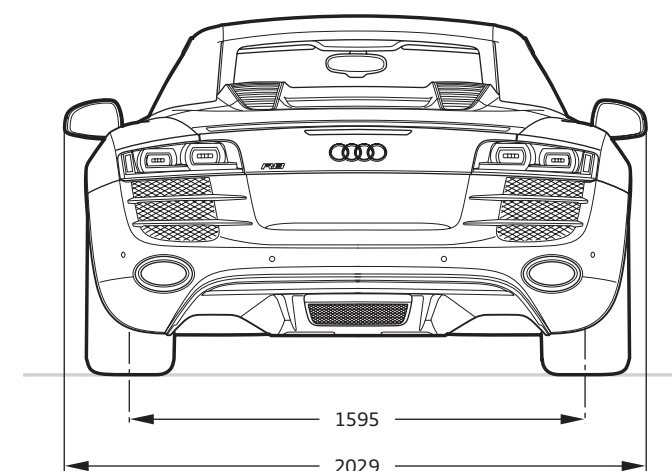
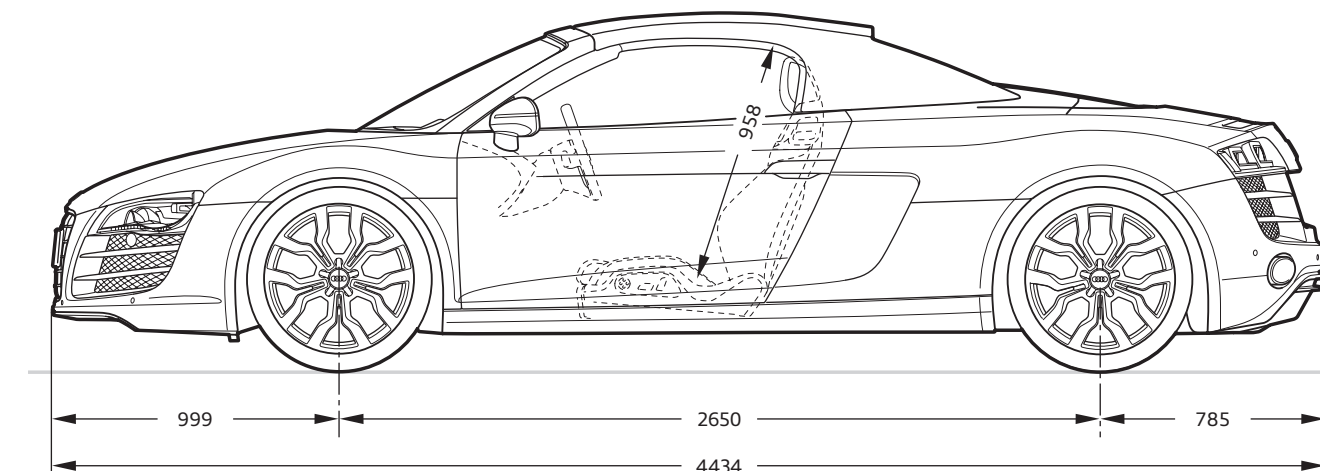
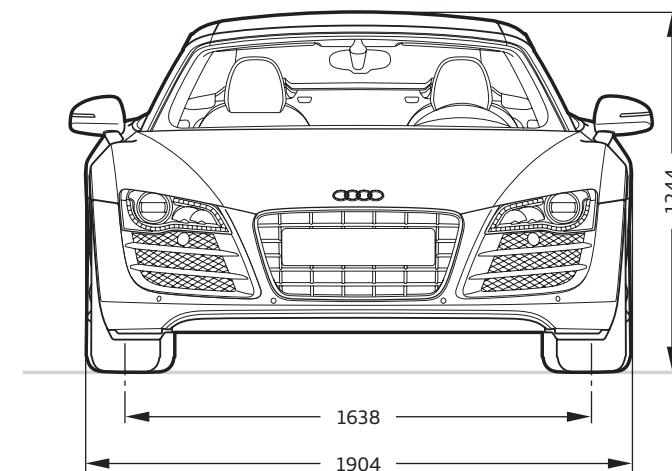
R8 Spyder 5.2 FSI quattro**Dimensiones en milímetros.**

Las dimensiones indicadas corresponden al vehículo en vacío, altura libre sobre el suelo con carga admisible máxima. Capacidad del maletero en litros: 100 (medición según el método VDA con bloques de 200 x 100 x 50 mm. de arista). Radio de giro aprox. 11,4 m. * Máxima altura habitáculo.

Con Audi, usted recibirá mucho más que un Audi.

Quien se decide por un Audi, se está decidiendo por una marca que ofrece mucho más a sus clientes. Más individualidad. Más exclusividad. Y más fascinación.



Configurador Audi

Cree su Audi según sus preferencias más personales mediante el configurador Audi. Tendrá a su disposición todos los modelos, motores, colores y equipamientos actuales.

> www.audi.es



Audi tv

Con Audi tv descubrirá las facetas más nuevas de la marca de los cuatro aros: emocionantes reportajes sobre nuestros modelos, innovaciones técnicas y fascinantes eventos en los ámbitos del deporte del motor, la tradición, la cultura y el estilo de vida. Eche un vistazo entre bastidores. Cada día de actualidad. Las 24 horas del día.

> www.audi.tv

El camino hacia el éxito empieza en el circuito y sigue en la carretera.

En Audi, el deporte del motor tiene una larga tradición. Y es así por un buen motivo: el mundo de la competición es el mejor banco de pruebas para testar la vanguardia de la técnica. Nuestra voluntad de llevar al límite la perfección y el máximo rendimiento nos ha permitido cosechar importantes victorias. Los rallies, el DTM o, incluso, la mítica carrera de las 24 Horas de Le Mans han sido los escenarios de numerosos triunfos. Algunos de ellos han marcado hitos en la historia de la competición, como el conseguido en 2008 por el Audi R10 TDI con un motor diésel. Éxitos que usted verá reflejados en todos los Audi de serie. Al fin y al cabo, los conductores de Audi son los primeros en disfrutar los avances técnicos. Primero en el circuito y después en la carretera.

