



TT

Audi TT Coupé | TT Roadster
Audi TTS Coupé | TTS Roadster

A la vanguardia de la técnica 



Página	
Fascinación	
4	Experiencia Audi TT
24	Experiencia Audi TTS
38	Audi TT RS
Técnica	
40	Audi Space Frame (ASF)
42	TFSI®
44	TDI
46	S tronic
48	quattro®
50	Audi magnetic ride
52	Eficiencia Audi
Equipamientos	
56	Audi exclusive
58	Audi exclusive line
60	S line
64	Guía de estilo
68	Pinturas carrocería
69	Colores de la capota
70	Asientos/Tapicería de asientos
74	Revestimiento interior del techo
75	Inserciones decorativas
76	Llantas/Neumáticos
78	Luces y retrovisores
79	Equipamientos de exterior
81	Equipamientos de interior
84	Infotainment
85	Sistemas de asistencia
85	Técnica
88	Audi Service
89	Accesorios Originales Audi
92	Datos técnicos
96	Dimensiones
98	Fascinación Audi
100	Índice



Los valores sobre el consumo de combustible y las emisiones de CO₂ se encuentran en la página 92.



TT

Se cierra un círculo.
Y es, sin duda, el más dinámico.

Nuestra inspiración para el Audi TT nace del círculo. Un símbolo de la belleza y la fascinación infinita. Su influjo se manifiesta en numerosos detalles del Audi TT y convence no sólo a los entusiastas del diseño sino, sobre todo, a quienes saben apreciar de verdad los deportivos de raza.

El modelo actual eleva aún más el nivel de fascinación que despierta a su paso. Además, gracias a la extraordinaria eficiencia que le otorga la combinación de su económico motor TDI con la tracción integral quattro®, no sólo se adapta a los tiempos sino que incluso se adelanta a ellos. Disfrute de uno de los automóviles deportivos más vanguardistas que jamás haya conducido.



Forma y Función en una sólida pieza.

Cada línea del Audi TT es pura consecuencia de su función.
Cada detalle es un reflejo de su gran calidad. Cada trayecto
es pura emoción.





Faldones cortos en el frontal y la zaga. Vía ancha. Pasarruedas ensanchados y tubos de escape claramente visibles. Desde la atlética línea del costado hasta su musculosa zaga, el Audi TT irradia pura seguridad en sí mismo.

Los rasgos que definen al Audi TT son ahora aún más definitivos.





D IN RO 103



Pureza en su más bella expresión. El diseño funcional del Audi TT tiene un acabado intemporal. El frontal se define mediante el Singleframe Audi con elementos de diseño en negro brillante y los estilizados faros antiniebla. En combinación con los faros de xenón plus opcionales, el Audi TT cuenta con luz de marcha diurna en técnica LED. Su impactante difusor deportivo enfatiza la anchura del vehículo en la zaga.



La deportividad nunca fue tan ligera.

Las innovadoras tecnologías de Audi tienen un objetivo: Llevarle a usted hacia adelante a mayor velocidad, y al mismo tiempo, consumir menos. La carrocería en construcción Audi Space Frame (ASF), con su innovadora combinación de materiales de aluminio y acero, representa mayor dinámica de marcha, mayor estabilidad de marcha y una mejor aceleración. Pero en el TT, también el motor promete mayor placer de conducción: exactamente, mayor potencia, mayor impulso y menor consumo. La turboalimentación, la tecnología TFSI® y el innovador Audi valvelift system propulsan el motor de cuatro cilindros y 2,0 litros con 211 CV del TT Coupé quattro S tronic de 0 a 100 km/h en sólo 5,6 segundos.



Bastan doce segundos para plegar la capota del Audi TT Roadster.

Pocos vehículos son capaces de transportarle tan rápidamente a un mundo de sensaciones.

El Audi TT Roadster es sinónimo de placer de conducción. Su capota insonorizante, completamente automática, se integra en la carrocería haciendo innecesaria una funda protectora. También tiene a su disposición el paravientos extensible eléctrico. Todo este equipamiento es opcional para el Audi TT Roadster 1.8 TFSI.





Curvas cerradas, rectas largas, cambios de rasante. – Las condiciones del firme de la carretera cambian en cuestión de segundos. El Audi magnetic ride opcional reacciona de forma instantánea: bastan unos milisegundos para que el sistema de amortiguación adaptativo adecue el tren de rodaje del Audi TT Coupé a la situación de marcha actual.









El alerón trasero del Audi TT se despliega automáticamente a 120 km/h para mejorar la estabilidad de marcha. A 80 km/h, vuelve a integrarse armoniosamente en la línea de la zaga. Si lo prefiere podrá desplegarlo, simplemente, pulsando un botón.







El botón deportivo es opcional.

El deseo de ponerlo en marcha, viene de serie.

La deportividad elevada a su máximo exponente. Al pulsar el botón deportivo opcional, la dirección asistida electromecánica se vuelve más dinámica y la respuesta del motor aún más espontánea. Lo notará de inmediato: por la mayor agilidad y una sonoridad del motor aún más rotunda. El ordenador de a bordo con indicación de recomendación de marcha ampliada y programa de eficiencia ofrece información sobre la reducción del consumo de combustible. Le indica qué sistemas del vehículo están consumiendo energía en ese momento – por ejemplo la luneta trasera térmica – y deja en sus manos la posibilidad de prescindir de algunos de ellos.







Transición fluida desde el exterior hacia el interior. Una esbelta línea de cintura, salidas de aire redondas, volante deportivo de cuero plano en su base. Los instrumentos dispuestos de forma racional. Las inserciones decorativas de aluminio gris cepillado, opcionales, acentúan su deportividad. Los asientos deportivos ergonómicos con reposacabezas integrados. El Audi TT es pura elegancia y deportividad. Tanto por dentro como por fuera.







TTS

Cómo hacer un deportivo aún más deportivo.

Dotándolo de más emoción. Más fuerza. Más carácter. Convirtiéndolo en un TTS. El Audi TTS Roadster y el Audi TTS Coupé son automóviles deportivos como sólo Audi puede crear: concebidos tanto para realizar sprints trepidantes como relajantes trayectos largos. Su construcción ligera le garantiza una marcha más eficiente y un mayor placer de conducción.





La belleza es ahora más veloz.

Los 272 CV están esperando sus órdenes, y también el botón deportivo opcional. Dicho botón cambia las características del TTS. La dirección asistida electromecánica se hace más deportiva, y la respuesta del acelerador, más espontánea. Y se nota en seguida: Su TTS se comporta visiblemente de un modo más dinámico y suena todavía más potente.

Los valores sobre el consumo de combustible y las emisiones de CO₂ se encuentran en la página 94.



Las grandes entradas de aire suministran el oxígeno suficiente al propulsor de 272 CV (200 kW)* y dejan bien patente su carácter deportivo. El Audi Singleframe brilla con su acabado TTS característico y los faldones anchos le confieren una línea lateral aún más dinámica.

* Los valores sobre el consumo de combustible y las emisiones de CO₂ se encuentran a partir de la página 94.



D IN RV 149





El Audi TTS Roadster está equipado con una capota insonorizante completamente automática que se abre, incluso durante la marcha y a una velocidad de hasta 50 km/h, en tan sólo doce segundos. Gracias a su plegado en Z, no necesita ninguna funda protectora ya que la capota queda perfectamente integrada en la línea del vehículo. El paravientos eléctrico de serie mejora el comportamiento del flujo de aire en el interior.

La elegancia está en los detalles.

Los faros xenón plus con luz de marcha diurna de técnica LED integrada conforman el inconfundible rostro de su Audi TTS. Los faros antiniebla están enmarcados en barras dobles en óptica de aluminio. Las barras horizontales dobles del Audi Singleframe enfatizan su dinamismo. Las rejillas de las entradas de aire laterales se reconocen por su impactante diseño de rombos. A través de las llantas de 18 pulgadas de serie con diseño S de 5 radios paralelos, se vislumbra el sistema de frenos autoventilados con las pinzas portapastillas que lucen la inscripción TTS. En resumen: su aspecto expresa fuerza y atletismo por los cuatro costados.









TTB



D IN RV 149



Los asientos deportivos de serie con costuras de contraste están disponibles, de forma opcional, en tapizado bicolor de cuero napa seda. Gracias a su forma ergonómica, proporcionan una sujeción excelente incluso con un estilo de conducción deportiva. El pomo de la palanca de cambio del S tronic opcional presenta un tacto perfecto. Los acabados de cromo y negro ultrabrillante confieren al interior un carácter potente y elegante.

El interior del vehículo hace gala de un diseño claro y limpio. El cuadro de instrumentos TTS incorpora velocímetro y cuentarrevoluciones con fondo gris. El sistema de información al conductor con pantalla blanca de alta resolución concentra múltiples informaciones importantes en su campo de visión. Su objetivo principal es la claridad. El ordenador de a bordo con recomendación de marcha ampliada está equipado con el programa de eficiencia que muestra indicaciones para reducir el consumo. Su brillante cronómetro le indica los tiempos de vuelta exactos. El volante multifunción deportivo de cuero con diseño de 3 radios de serie, plano en su base, le permite controlar de forma directa numerosas funciones importantes de la radio así como la preinstalación opcional para teléfono móvil. Además, transmite de forma inmejorable las sensaciones que provoca el contacto directo con la calzada.



TT RS

Retadoramente dinámico.



Desarrollados exclusivamente por quattro GmbH, los modelos RS constituyen la cumbre de lo factible en el terreno de la tecnología. Los potentes motores FSI®, los trenes de rodaje RS y los frenos de alto rendimiento: todas ellas, son tecnologías que se han importado del deporte del motor y que prometen superiodidad y dinámica al más alto nivel. Lo mismo que su impactante diseño específico RS.

Los equipamientos así como los valores de consumo de combustible y emisiones de CO₂ se encuentran en el catálogo del Audi TT RS.





TT RS

D IN-RS 2480

Piezas de fundición de aluminio: Las piezas de fundición estructurales proporcionan un alto grado de libertad de diseño e integración funcional. Mediante grosores de pared variables, diseño flexible y nervaduras con flujo de fuerza optimizado, el material se utiliza sólo allí donde es necesario. El desarrollo de piezas de fundición estructurales, altamente resistentes, constituye la base para una integración excelente de los perfiles extruidos de aluminio en la estructura ASF.

Perfiles extruidos de aluminio: Gracias a la variabilidad de grosores de pared, a las secciones transversales de perfil y al uso de aleaciones altamente resistentes, los perfiles extruidos de la carrocería alcanzan una elevada rigidez. Además, optimizan la absorción de energía en las zonas de deformación. Despliegan todo su potencial en la integración ideal en el arrastre de fuerza de las piezas de fundición, posibilitando así el elevado rendimiento de la estructura ASF.

Piezas de chapa de aluminio: Completan la estructura formada por piezas de fundición y perfiles y aumentan la rigidez de la carrocería en su conjunto mediante transiciones con flujo de fuerza optimizado, manteniendo al mismo tiempo un alto rendimiento de las piezas individuales. Mediante el uso de aleaciones de endurecimiento en caliente, son una combinación de la mejor función posible con un peso reducido. En este contexto, desempeña también un papel determinante la elección correcta de la técnica de unión. Sólo así se consigue que las piezas individuales queden unidas en arrastre de fuerza y por consiguiente integradas en el ASF de forma coportante.

Acero: Para una distribución equilibrada de la carga sobre los ejes, se utiliza acero en la zaga. Por primera vez se han combinado aluminio y capas de acero. Así se mantiene un peso reducido del vehículo y se conserva la sensación de conducción propia de un automóvil deportivo.

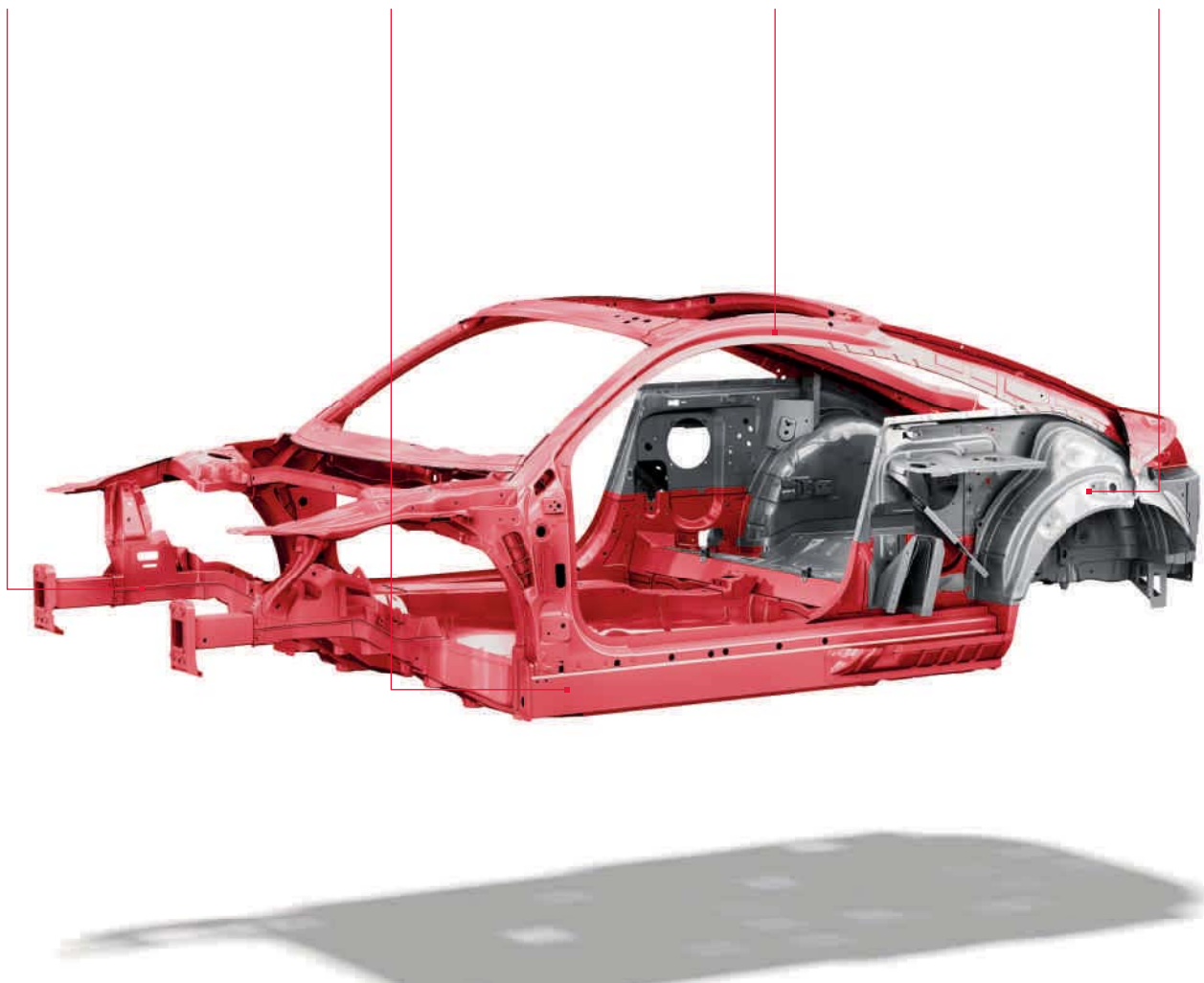
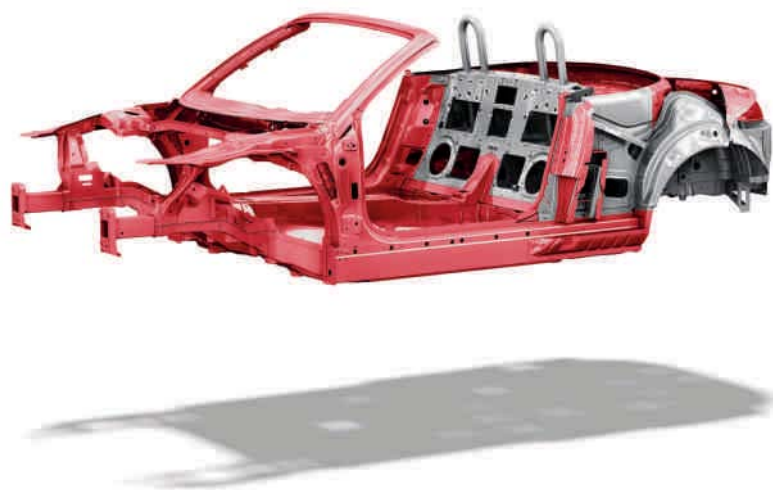

Las ventajas de la carrocería de aluminio

empiezan ya en su proceso de construcción.

Eficiencia	<p data-bbox="197 1169 224 1362">El tornillo autosurcante</p>  <p data-bbox="421 917 837 1362">Los nuevos materiales requieren nuevos procesos de trabajo. E incluso una reinterpretación de las piezas de trabajo obsoletas. Hemos reflexionado especialmente sobre tornillos, y sobre nuevas posibilidades para unir materiales. El resultado es la introducción del remachado autoperforante en la construcción de automóviles. Un sistema capaz de unir eficazmente materiales distintos. Finalmente hemos desarrollado una forma de unión muy especial: los tornillos autosurcantes. Estos tornillos se utilizan principalmente en los puntos que sólo pueden unirse por un lado. Su particularidad: ya no requieren agujeros prepunzonados. Los robots los aprietan de forma totalmente automática a 5.000 revoluciones por minuto; debido a la fricción, se funde la superficie del componente, de modo que los tornillos penetran totalmente en el material y en arrastre de fuerza, garantizando así una unión sólida.</p>
------------	---

El aluminio en el Audi Space Frame (ASF) es ligero, por eso proporciona mayor libertad de diseño de las piezas de fundición y los perfiles extruidos que el acero. Los componentes realizados en este material se caracterizan por una su rigidez. Sin embargo, su procesamiento constituye un reto, ya que plantea las máximas exigencias.

Por este motivo, en 1994 fundamos el Centro de Aluminio (actualmente Centro de Construcción Ligera Audi) en Neckarsulm, donde colaboran estrechamente los departamentos de Desarrollo, Planificación de la producción y Aseguramiento de la calidad. Un número de tres cifras de patentes en este ámbito da fe de nuestra competencia. Una eficiencia reconocida en 2008 por la Oficina

Europea de Patentes que distinguió el trabajo de los creadores del ASF como “Inventor Europeo del Año”.

El desarrollo de métodos de soldadura especiales es sólo uno de los muchos retos que hemos superado con éxito. Por eso seguimos impulsando continuamente la construcción ligera. En el Audi TT, una innovadora combinación de materiales de aluminio y acero garantiza una distribución equilibrada del peso. La carrocería está formada en un 70% de aluminio, a fin de reducir tanto el peso del vehículo como el consumo de combustible. La construcción ligera convierte al Audi TT en una referencia en cuanto a peso, deportividad y consumo.



Audi valvelift system: Este accionamiento de levantamiento de las válvulas controla las válvulas de escape con tanta exactitud, que la cámara de combustión se llena, en casi todas las situaciones, con su dosis ideal. Para el conductor, ello significa una sensible mejora del par máximo así como en la creación del par máximo. Además, esta tecnología permite una desmultiplicación de la dirección y, con ella, un descenso del consumo de combustible.



Generador con conexión LIN

Sensor de presión

Válvulas de movimiento de carga de accionamiento mecánico

Audi valvelift system

Cadena de distribución



Cientos de horas de desarrollo. Miles de kilómetros de prueba. Y todo, ¿para qué?

En el Audi TT Coupé y Audi TT Roadster, el propulsor TFSI 2.0 de 211 CV le impulsa hacia adelante de un modo deportivo y eficiente. De ello se encarga, entre otros, el Audi valvelift system. Dicho sistema modifica la elevación de la válvula, disminuyendo con ello el consumo de carburante. Trabajando junto con la tecnología TFSI®, puede ahorrar combustible de un modo activo, aumentando al mismo tiempo el placer de conducción.

En el motor TFSI, el carburante se inyecta en la cámara de combustión en la dosis exacta. Una vez allí, el carburante se evapora, mediante lo cual el aire fresco aspirado elimina el calor. De este modo es posible aumentar la condensación y, con ella, el nivel de rendimiento. Eso convierte el motor TFSI en un generador compacto y le proporciona su extraordinario despliegue de potencia.

Pero basta de teoría. En la práctica, el 2.0 TFSI disfruta de un impresionante par motor de 350 Nm en un amplio espectro de revoluciones por minuto, de 1.600 a 4.200 min^{-1} . Con el S tronic opcional en el Audi TT Coupé 2.0 TFSI quattro, usted podrá acelerar en sólo 5,6 segundos, en el Audi TT Roadster 2.0 TFSI quattro en 5,8 segundos de 0 a 100 km/h, y seguir acelerando hasta la velocidad máxima de 243 km/h.



Mayor carrera de leva

Turbocompresor ampliado en fundición de acero

Engranaje del cigüeñal reforzado

Culata modificada

Bomba de alta presión con caudal incrementado

Lo entenderá al cabo de pocos segundos.

El propulsor de 272 CV se ha perfeccionado especialmente para cumplir las necesidades del TTS. Para generar su potencia, se han modificado, entre otros, el engranaje del cigüeñal, la culata y las válvulas de admisión. Mejorando los sistemas de aspiración de aire y de escape y optimizando la potencia del turbocompresor se ha conseguido que el TTS muestre todo el potencial de la tecnología TFSI®.

armónico. Gracias a la turboalimentación, genera un impresionante par motor de 350 Nm en a lo largo de una amplia gama de revoluciones desde 2.500 hasta 5.000 rpm. Pero basta de teoría. En la práctica, con el S tronic opcional usted podrá acelerar de 0 a 100 km/h en sólo 5,2 segundos en el TT Coupé, y en el TT Roadster, en 5,4 segundos, y seguir acelerando luego hasta la velocidad máxima de 250 km/h (con regulación electrónica).

Pues este cuatro cilindros, con su gran facilidad de giro, recurre a todo el espectro de velocidades de giro de un modo dinámico y al mismo tiempo



TDI: Iniciar una revolución.
Y repetirla, una y otra vez.

Un diésel que nos ha situado en lo más alto del podio: el Audi R10 TDI, varias veces vencedor en Le Mans desde 2006.

Turbocompresor con geometría de turbina ajustable optimizada

Sistema de inyección de alta presión a 1.800 bar.

Propulsor de fricción reducida.

Módulos de árboles de compensación.

Bomba de aceite regulada por presión.



Uno de cada dos Audi que se venden actualmente es diésel. Algo que ahora es tan normal, generó una gran expectación hace 20 años: Audi revolucionó el mercado con el primer motor TDI de 2,5 l. Gracias a innovaciones como la tecnología commonrail, el TDI es hoy en día aún más eficiente. Así, desde el primer TDI los motores han reducido su consumo alrededor de un 30% y, al mismo tiempo, han incrementado su potencia específica. Con resultados tan espectaculares, era lógico

probar la propulsión diésel en el deporte del motor. La prueba ha sido un éxito: en 2006, el Audi R10 TDI fue el primer automóvil de carreras con motor diésel que venció en las 24 h de Le Mans, y repitió el triunfo en varias ocasiones.

El Audi TT 2.0 TDI quattro recibe ahora esta tecnología con genes triunfadores. Podrá experimentar la potente tracción tan pronto pise el acelerador. De ello, se encarga la tecnología

commonrail, que inyecta el combustible con hasta 1.800 bar directamente en la cámara de combustión. 170 CV (125 kW) y un par motor máximo de 350 Nm aceleran al Audi TT Coupé de 0 a 100 km/h en 7,5 segundos y al Audi TT Roadster en 7,7 segundos.

Los valores sobre el consumo de combustible y las emisiones de CO₂ se encuentran a partir de la página 92.



S tronic: dos embragues de discos múltiples garantizan una dinámica deportiva y un alto grado de eficiencia.

¿Qué aportan dos embragues?

Doble ahorro: tiempo y energía.

El cambio de doble embrague de 6 velocidades opcional, disponible en combinación con diversos motores, permite cambiar rápidamente sin apenas interrupción perceptible de la tracción. Una clara evidencia de su extraordinaria eficiencia.

En 1985 Audi ensayó esta técnica en el Sport quattro S1 y se mostró entusiasta. Un entusiasta que pueden compartir los conductores de Audi. Y es que el moderno S tronic cambia de marcha en menos de 0,2 segundos. Para ello, integra dos embragues de discos múltiples, que manejan distintas marchas. Un embrague grande

transmite el par motor mediante un árbol macizo a los piñones de las marchas impares. Un segundo embrague compacto atiende a las marchas pares mediante un árbol hueco. Los dos engranajes parciales están activos de forma permanente, si bien sólo uno de ellos está unido en arrastre de fuerza al motor en un momento dado. Por ejemplo, si el vehículo acelera en tercera marcha, transmite la fuerza sólo el primer engranaje parcial. Sin embargo, en el segundo engranaje parcial ya está introducida la cuarta marcha. De este modo, en el proceso de cambio no sólo cambia la marcha, sino también el embrague,

y lo hace en pocas centésimas de segundo. Tan rápido y fluido que el conductor apenas lo nota.

No importa si el conductor selecciona el modo completamente automático con los programas D (Drive) y S (Sport) o bien cambia de marcha manualmente mediante las levas de cambio: la sensación de cambio es precisa y extremadamente deportiva. Pero pese a todo este dinamismo, el S tronic también es altamente eficiente: Pues gracias a su alto grado de eficacia, el consumo de combustible desciende y las emisiones de sustancias contaminantes se reducen.

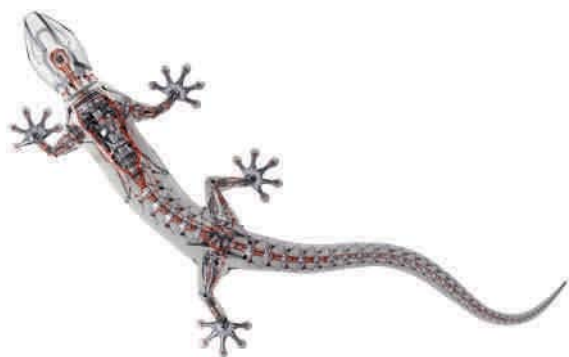

Con quattro® creamos uno de los mejores sistemas de tracción integral del mundo.

Naturalmente, para nosotros no fue suficiente.

Quien conoce Audi, conoce quattro®. Y quien ha viajado una vez con la tracción integral permanente de Audi, ya no desea viajar de ningún otro modo. ¿Por qué? Porque esta tracción lleva a la carretera la potencia del motor de un modo muy convincente. Por eso el Audi TT también está equipado de serie con quattro.

Si las ruedas de uno de los ejes del automóvil amenazan con derrapar, la fuerza motriz se desvía al otro eje. Para ello, en el TT RS trabaja un embrague de discos Haldex, controlado electrónicamente y accionado hidráulicamente, de última

generación, lo que permite una distribución discrecional del momento de tracción entre los ejes delantero y trasero. Esta generación de quattro convence por su rápido comportamiento y sus cortos tiempos de reacción.

Y también en el Audi TT, quattro aporta aquellas capacidades que desde hace tanto tiempo son características de Audi: una tracción espectacular, una aceleración casi sin deslizamientos, una mayor dinámica de marcha, una mejor marcha en línea recta y un plus de seguridad de marcha.

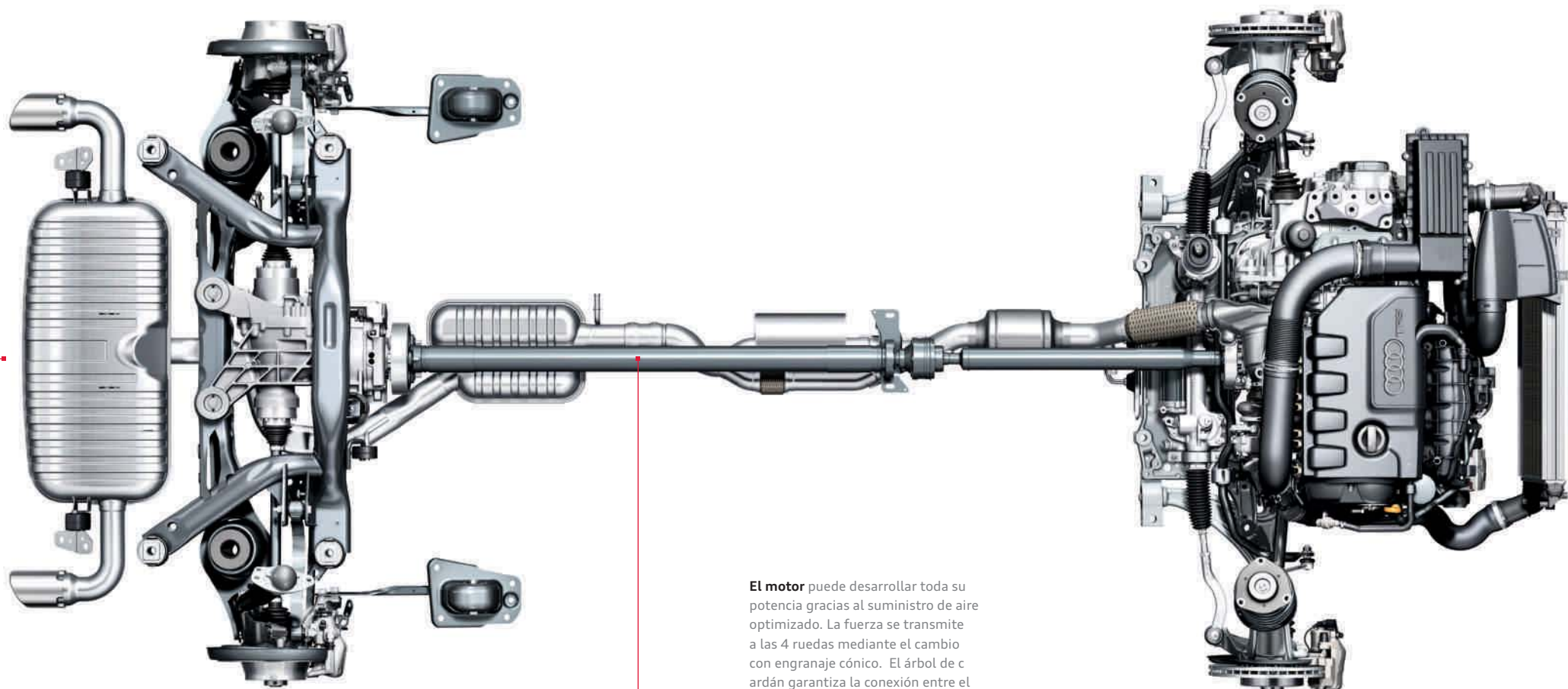

El motor puede desarrollar toda su potencia gracias al suministro de aire optimizado. La fuerza se transmite a las 4 ruedas mediante el cambio con engranaje cónico. El árbol de cardán garantiza la conexión entre el engranaje cónico y el engranaje del eje trasero.



El núcleo del amortiguador es un pistón con una bobina inductora. El aceite del amortiguador fluye a través del pistón, introducido en un campo magnético variable. Si se aumenta la resistencia al flujo se incrementan también las fuerzas de amortiguación. Para ello, se alinean a lo largo de las líneas del campo magnético las partículas de hierro contenidas en el aceite.

A nuestros vehículos siempre le han atribuido un gran magnetismo.

Ahora utilizamos este poder en el tren de rodaje.

El sistema de amortiguación adaptativo opcional Audi magnetic ride es una forma muy especial de desplazarse de manera confortable y deportiva. El sistema adapta de forma instantánea la dureza de los amortiguadores a las condiciones de la calzada. En el Audi TT está disponible como opción, y en el Audi TTS, de serie y rebajado en 10 mm, para conseguir una adaptación deportiva a la carretera más intensa.

En lugar de un aceite para amortiguador convencional, en el Audi magnetic ride se utiliza un líquido especial que puede alterar el comportamiento

de flujo mediante un campo electromagnético. Este aceite contiene unas partículas magnéticas minúsculas que quedan alineadas contra la dirección de movimiento del amortiguador, incrementando así la fuerza de amortiguación en función de la intensidad del campo magnético. Los sensores de recorrido de las ruedas y otros sistemas como la dirección y el ESP informan a la unidad de control del Audi magnetic ride sobre la situación de marcha en cada momento y, de este modo, modifican en fracciones de segundo el grado de amortiguación.

El conductor puede escoger entre dos ajustes básicos. En el modo de confort, el Audi magnetic ride es un tren de rodaje deportivo confortable, que permite una conducción relajada incluso en los trayectos largos. En el modo deportivo, el tren de rodaje transmite directamente las sensaciones de la calzada; el vehículo reacciona con una mayor agilidad.

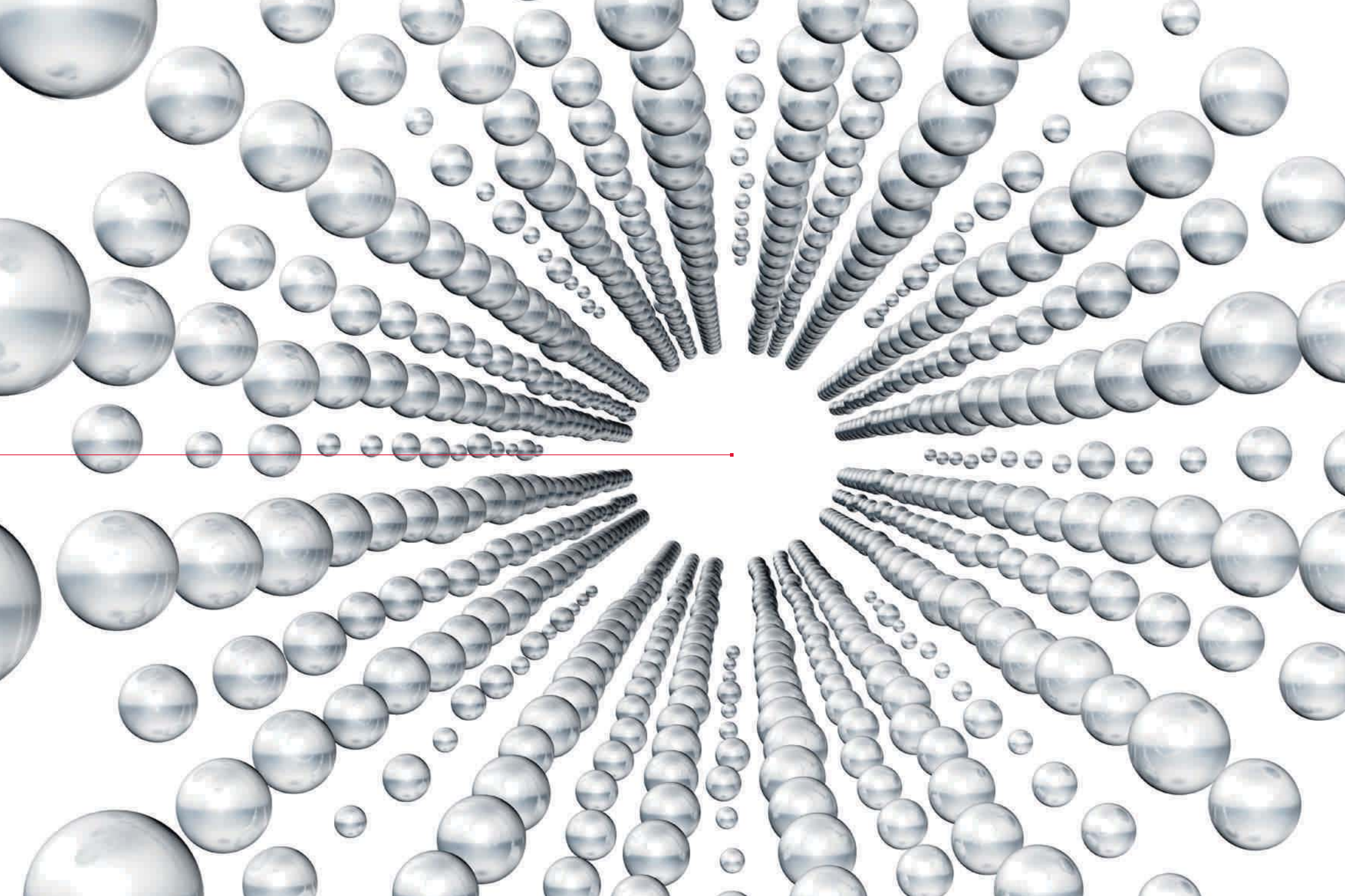

Eficiencia: de serie en todos los Audi.

El camino directo para conseguir mayor eficiencia pasa por las innovaciones. Desde hace décadas, Audi no ha dejado de generar decididos impulsos para toda la industria automovilística, demostrando con ello de que un rendimiento eficaz no es más que el resultado de una estrategia persistente. Así, las medidas destinadas a reducir el consumo de combustible y de emisiones se incluyen en el equipamiento de serie de todos los Audi. Las numerosas tecnologías se combinan de un modo específico según el modelo y se incluyen en continuidad en toda la gama de vehículos.

El Audi Space Frame (ASF) constituye un hito en la larga experiencia de Audi en lo que a construcción ligera se refiere. En este revolucionario tipo de construcción, el peso de la carrocería en bruto se reduce aproximadamente un tercio en comparación con una construcción de acero convencional. La última innovación en cuanto a construcción ligera: la construcción híbrida de aluminio que ayuda a reducir el peso total en el nuevo Audi A6.

Además, con el TDI Audi ha desarrollado una de las tecnologías diésel de mayor éxito en todo el mundo. La combinación de inyección directa de diésel y turboalimentación proporciona una elevada eficiencia junto con una fuerza de tracción sobresaliente. Su punto culminante actual: el 3.0 TDI clean diesel en el Audi A4 berlina¹. Hoy en día, este motor ya cumple la norma de emisiones EU-6, que en Europa no será obligatoria hasta 2014.

Otro logro excelente: La tecnología “downsizing” de los motores de gasolina TFSI®. Por cinco veces consecutivas, el motor TFSI de 2,0 litros ha sido distinguido como „Engine of the Year“². Un nuevo estadio de evolución en materia de eficiencia es el que instaure Audi con el Q5 hybrid quattro: como pionero de la movilidad eléctrica, marcará la entrada a un futuro libre de emisiones a largo plazo.

El potencial de los motores TDI y TFSI, especialistas en ahorrar carburante, se traslada a la carretera de un modo particularmente eficaz gracias al cambio de marchas de doble embrague S tronic, pues este permite un reducido número de giros y unos tiempos de cambio más cortos. Y el aerodinámico diseño de las carrocerías Audi proporciona un ahorro de combustible adicional, ya que combina una reducida resistencia al aire con una baja subpresión.

Todas estas medidas concurren a completar de un modo sorprendente la eficiencia y la deportividad en todos los Audi. Hoy en día, y también en el futuro. Para que usted perciba en cada momento la exigencia que desde siempre nos planteamos a nosotros mismos: A la vanguardia de la técnica.

¹ Consumo de combustible en l/100 km: urbano 8,7; interurbano 5,5; combinado 6,7; emisiones de CO₂ en g/km: combinado 175.

² Los prestigiosos premios „International Engine of the Year Awards“ son concedidos por la revista de automóviles de Gran Bretaña: www.ukipme.com/engineoftheyear



TDI S tronic LED AVS ESP[®]





Sólo sus equipamientos convierten un Audi en su Audi.

Porque nadie conoce mejor sus gustos como usted mismo: Audi exclusive.



Cada año, Audi vende cientos de miles de vehículos. Pero sólo una vez el suyo. ¿Cómo es esto posible? Con un servicio de quattro GmbH que convierte su Audi en inconfundible: Audi exclusive. Colores de la carrocería conforme a sus preferencias, cuero fino, Alcántara de primera calidad y maderas e inserciones decorativas seleccionadas: son estos materiales y los acabados esmerados los que otorgan a su Audi una personalidad absolutamente propia. Su concesionario Audi y el Individualstudio del Audi Forum Madrid esperan que les comunique sus deseos.



El equipamiento Audi exclusive de cuero napa fina en Negro, combinado con el Rojo Carmesí y las costuras de contraste en Rojo Carmesí.



Asientos deportivos de cuero napa fina con tapizados bicolores Naranja Señal/Negro.



Volante multifunción deportivo de cuero con diseño de 3 radios.



Fuelle de la palanca de cambio con costura coloreada.

Tapizados de asiento bicolor



Cuero napa fina Naranja Señal/Negro

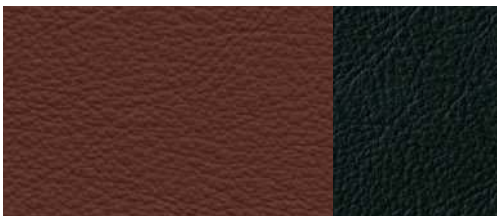

Cuero napa fina Marrón Ecuestre/Negro



Cuero napa fina Plata/Negro

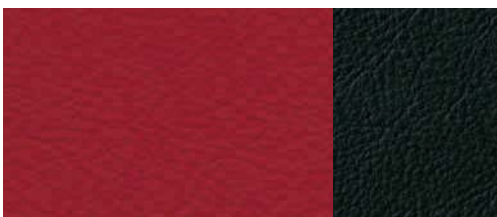

Cuero napa fina Rojo Carmesí/Negro

Audi exclusive line

Tapizado de asiento bicolor

Bandas laterales de los asientos en Negro/estructura acabada de forma alternativa Plateadas, Rojo Carmesí, Marrón Ecuestre y Naranja Señal, de cuero napa fina, incluida protección contra el calentamiento excesivo (en caso de radiación solar)

Bandas laterales de los asientos, reposacabezas, aro del volante y fuelle de la palanca de cambio

Con costura coloreada (a juego con la estructura acabada)

Inserciones en el revestimiento de las puertas delante de cuero

(A juego con la estructura acabada)

Volante multifunción deportivo de cuero con diseño de 3 radios

Con costuras coloreadas; opcional: volante multifunción deportivo de cuero con diseño de 3 radios con o sin función de cambio de marchas, con costuras coloreadas

Interior en Negro

Incluye las piezas adosadas en Negro

Alfombrillas

Con ribetes coloreados (a juego con la estructura acabada)

Molduras de entrada Audi exclusive

Revestimiento interior del techo

De tela Negra. (Sólo para Audi TT Coupé)

Deportivo, majestuoso, con estilo: S line.

Conducir un Audi TT es una declaración inequívoca a favor de la deportividad automovilística. Y con los paquetes S line tendrá la posibilidad de acentuar aún más la atlética presencia de su Audi TT: con los elementos de los distintos equipamientos, que subrayan sus dinámicas líneas, confieren a su interior una identidad nítidamente deportiva y optimizan aún más su comportamiento durante la marcha. Decídase por un plus de deportividad.



Paquete exterior S line

Incluye parachoques delantero, rejillas laterales del radiador, faldones laterales y difusor
De diseño deportivo e impactante

Difusor

Pintado de color Gris Platino

Molduras de entrada

Con inscripción S line

Inscripción S line

En las aletas guardabarros delanteras

Marcos de los faros antiniebla

Con acabado de cromo

Embelledores cromados para el tubo de escape

Elementos de fibra de carbono para el paquete exterior S line

Borde del faldón delantero y difusor independiente
en fibra de carbono



Parachoques delantero sofisticadamente deportivo
y borde del alerón frontal opcional en fibra de carbono



Parachoques trasero sofisticadamente deportivo y
difusor opcional en fibra de carbono



Visiblemente ergonómico: asientos deportivos, tapizado de los asientos con bandas laterales de cuero Negro y franja central del asiento de tela Sprint Negro con costuras Gris Jet, así como estampado S line en el respaldo de los asientos delanteros.



Volante multifunción deportivo de cuero S line con diseño de 3 radios, en cuero Negro con costuras gris jet y emblema S line.



Molduras de entrada con inscripción S line.



Lantas de aleación de aluminio con diseño de 5 radios.

Tapizados de los asientos



Tela Sprint/cuero Negro



Alcántara perforado/cuero Negro

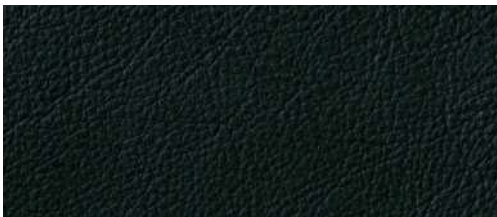

Cuero napa fina Negro

Paquete deportivo S line

Llantas de aleación de aluminio con diseño de 5 brazos
Tamaño 9 J x 18 con neumáticos 245/40 R 18, de forma opcional también con diseño de 10 radios; también opcional: llantas de aleación de aluminio con diseño de 20 radios, en dos partes, con diseño de 7 radios dobles, con diseño de 7 radios dobles con acabado de titanio o bien con diseño de 5 radios segmentados, tamaño 9 J x 19 con neumáticos 255/35 R 19

Tren de rodaje deportivo S line

Con reglaje más dinámico del tren de rodaje y altura rebajada en 10 mm

Inscripción S line

En las aletas guardabarros delanteras

Molduras de entrada

Con inscripción S line

Habitáculo, salpicadero y revestimiento interior del techo

En negro; en caso de tapizado de asiento de tela/cuero o Alcántara perforado/cuero con costuras gris jet en el tapizado, volante deportivo de cuero y fuelle de la palanca de cambio y alfombrillas con ribetes gris jet

Oferta ampliada de acabados de aluminio en el interior

Para salidas de aire, mandos del equipo de radio y climatizador, interruptor giratorio de luz, radios del volante, listón de las manecillas, pedales y reposapiés; en el TT Roadster, además arcos de la capota con revestimiento de aluminio en parte trasera. Inserciones decorativas en la consola central y en la guantera en aluminio mate cepilado

Asientos deportivos

Volante multifuncional deportivo de cuero S line con diseño de 3 radios

De cuero Negro con emblema S line (en caso de S tronic con levas de cambio)

Pomo de la palanca de cambio

De cuero perforado Negro

Para los tapizados de asiento y pinturas de la carrocería existen las siguientes posibilidades de elección:

Tapizados de tela Sprint/cuero, Alcántara perforado/cuero o bien cuero napa fina

Ambos en negro y con estampado S line en el respaldo de los asientos delanteros

Pintura monocroma de la carrocería

En todos los colores de serie, como opciones de color adicionales están disponibles los colores especiales Rojo Misano efecto perla y Gris Daytona efecto perla

opciones de color adicionales de la carrocería



Rojo Misano efecto perla



Gris Daytona efecto perla



Audi TT Coupé en Azul Scuba metalizado con llantas de aleación de aluminio con diseño de 10 radios. Asientos deportivos de cuero napa fina Gris Titanio, oferta ampliada del paquete de cuero de color, oferta ampliada de acabados de aluminio en el interior





Audi TT Coupé en Plata Hielo metalizado con llantas de aleación de aluminio con diseño de 10 radios.
Asientos deportivos en combinación de Alcántara/cuero Negro, oferta ampliada del paquete de cuero de color,
oferta ampliada de acabados de aluminio en el interior





Audi TT Roadster en Plata Hielo metalizado con llantas de aleación de aluminio con diseño de 5 radios en V.
Asientos deportivos con equipamiento de cuero Impuls Marrón Madrás, oferta ampliada del paquete de cuero de color,
oferta ampliada de acabados de aluminio en el interior





Audi TT Roadster en Plata Hielo metalizado y capota en Negro con llantas de aleación de aluminio con diseño de 5 radios en V. Asientos deportivos de cuero napa fina Rojo magma, oferta ampliada del paquete de cuero de color, oferta ampliada de acabados de aluminio en el interior





Negro brillante



Blanco glaciar metalizado*

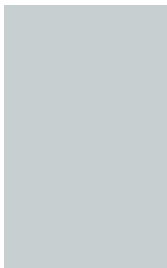

Plata Sahara metalizado*



Rojo Volcán metalizado*



Blanco Ibis

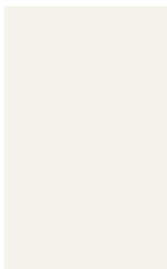

Gris Oolong metalizado*

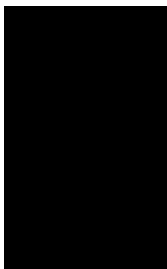

Plata hielo metalizado*

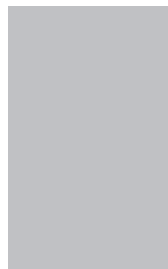

Negro phantom efecto perla*



Naranja brillante
(sólo para TTS)



Gris Dakota metalizado*

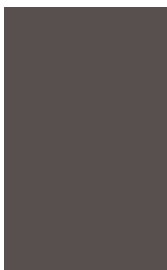

Azul Scuba metalizado*



Negro pantera efecto cristal*
(sólo para TTS)



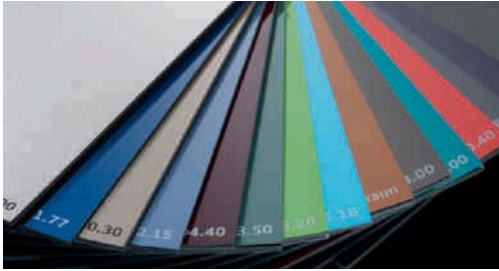

Pinturas personalizadas Audi exclusive
Una oferta de quattro GmbH

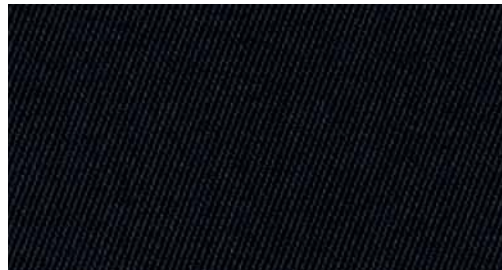

Capota negra
(sólo para TT/TTS Roadster)

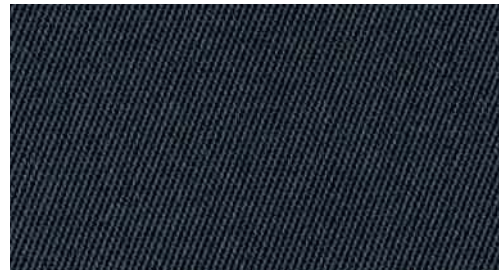

Capota gris oscuro
(sólo para TT/TTS Roadster)

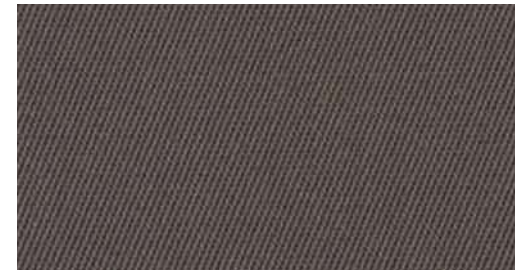

Capota beige
(sólo para TT/TTS Roadster)



Los asientos deportivos de serie del TTS realzan su aspecto de gran calidad gracias a las costuras de color y la inscripción TTS.

Asientos deportivos delanteros con bandas laterales más pronunciadas para una mejor sujeción lateral.

Asientos deportivos delanteros

Con bandas laterales más pronunciadas para una mejor sujeción lateral en las curvas; con ajuste manual de la longitud, del reposacabezas y de la inclinación del respaldo; regulación de la altura para el asiento del conductor y el asiento del acompañante

Asientos delanteros envolventes Audi exclusive, tipo "Bucket"

De cuero napa fina Negro, con ajuste manual de la posición longitudinal, la altura del asiento y la inclinación del respaldo, sin airbag lateral ni anclajes ISOFIX para asientos infantiles. Una oferta de quattro GmbH



Tela Tetris negro
(sólo para TT)



Alcantara/cuero negro



Cuero Valetta negro
(sólo para TT)



Cuero napa fina negro
(sólo para TT)

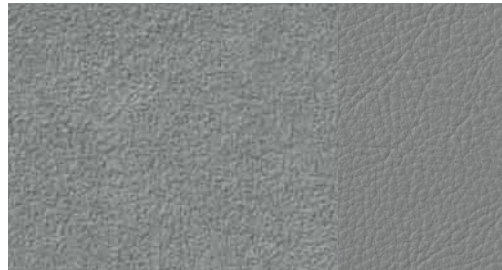

Alcantara/cuero gris titanio
(sólo para TT)



Cuero napa fina gris titanio
(sólo para TT)



Alcantara/cuero plata espectral/negro
(sólo para TTS)

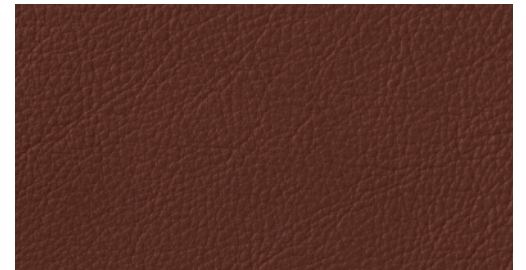

Cuero napa fina marrón nougat
(sólo para TT)



Cuero napa fina Rojo Magma
(sólo para TT)

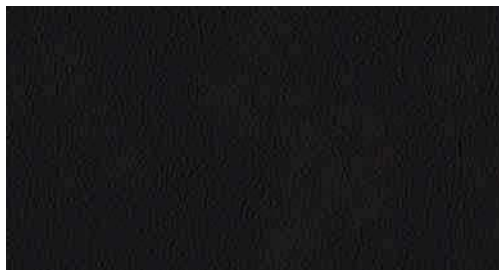

Cuero napa seda Negro
(sólo para TTS)



Cuero napa seda Plata Espectral/Negro
(sólo para TTS)

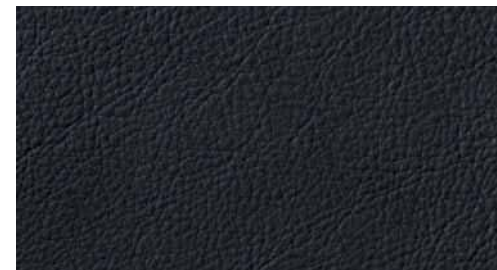

Cuero Impuls Negro



Cuero napa fina Beige Luxor
(sólo para TT)



Cuero napa seda Rojo Magma/Negro
(sólo para TTS)



Cuero Impuls Marrón Madrás



Cuero napa fina Rojo Granada
(sólo para TT)



Cuero napa fina Naranja Signal/Negro
(sólo para TTS)



Equipamientos de cuero Audi exclusive

Una oferta de quattro GmbH

Tapicerías de asientos

Tela Tetris

Con diseño de costura específico de TT (sólo para Audi TT)

Combinación de Alcantara/cuero

Reposacabezas, bandas y laterales de los asientos en cuero, incluida una protección contra el calentamiento excesivo (en caso de radiación solar); franja central del asiento y revestimiento de las puertas en Alcantara

Equipamiento de cuero Valetta

Reposacabezas, bandas y laterales de los asientos así como franja central de los asientos de cuero Valetta, incluida una protección contra el calentamiento excesivo (en caso de radiación solar); revestimiento de las puertas en cuero de color (igual al color del tapizado de los asientos) (sólo para Audi TT)

Equipamiento de cuero napa fina

Reposacabezas, bandas y laterales de los asientos así como franja central de los asientos de cuero napa fina, incluida una protección contra el calentamiento excesivo (en caso de radiación solar); revestimiento de las puertas en cuero de color (igual al color del tapizado de los asientos) (sólo para Audi TT)

Equipamiento de cuero napa seda

Reposacabezas, bandas y laterales de los asientos de cuero napa seda negro, franja central de los asientos en cuero napa seda con aplicaciones de color, incluida una protección contra el calentamiento excesivo (en caso de radiación solar); revestimiento de las puertas de color en cuero. (sólo para Audi TTS)



Equipamiento de cuero Impuls con diseño de costuras específico

Bandas y laterales de los asientos, reposacabezas y revestimiento de las puertas de cuero napa fina con costuras en color de contraste, incluida una protección contra el calentamiento excesivo (en caso de radiación solar); costura ornamental de cuero en el asiento; aro del volante, pomo de la palanca de cambio con fuelle de la palanca de cuero negro con costuras en color de contraste en el color del asiento (con color del asiento negro, costuras en plata); además, en caso de encargarse la oferta ampliada del paquete de cuero de color, el acabado de los siguientes elementos es como sigue: Empuñadura del freno de mano y apoyabrazos de la consola central de cuero napa fina negro con costuras en color de contraste, manecillas de las puertas en cuero napa fina negro; alfombrillas con ribete de color

Protección contra el calentamiento excesivo

(en caso de radiación solar),

Para los reposacabezas, bandas y laterales asientos y franja central de los asientos; en la combinación de Alcantara-cuero, cuero Valetta, cuero napa fina y cuero napa seda (sin franja central de los asientos). La especial pigmentación de color del cuero resiste un calentamiento intenso. La radiación de rayos infrarrojos que desprenden de la luz solar es reflejada. Gracias a la protección contra el calentamiento excesivo puede rebajarse hasta 20 °C la temperatura de la superficie



Equipamiento de cuero napa fina en color Audi exclusive

Tapizado de los asientos, reposacabezas e inserciones en el revestimiento de las puertas de cuero napa fina en color Audi exclusive, incluida una protección contra el calentamiento excesivo (en caso de radiación solar), alfombrillas con ribete de cuero. Opcional: costuras de color en las bandas laterales de los asientos y reposacabezas. Una oferta de quattro GmbH

Equipamiento de cuero napa fina en color Audi exclusive, incluye los elementos de la oferta ampliada

Tapizados de los asientos, reposacabezas, inserciones en el revestimiento de las puertas, apoyabrazos en las puertas, asideros de las puertas, revestimiento de la consola central, apoyabrazos de la consola central, empuñadura del freno de mano, pomo palanca de cambio/selectora, fuelle de la palanca de cambio y cubierta del tablero de instrumentos de cuero napa fina en color Audi exclusive, incluida protección contra el calentamiento excesivo (en caso de radiación solar), con costuras en color opcionales; alfombrillas con ribete de cuero. Una oferta de quattro GmbH

Tapizados de asientos, revestimiento interior del techo

Equipamiento de cuero Audi exclusive en Alcantara/ cuero napa fina

Franja central de los asientos e inserciones en el revestimiento de las puertas en Alcantara, resaltes laterales y reposacabezas en cuero napa fina en color Audi exclusive, incluye protección contra el calentamiento excesivo (en caso de radiación solar); opcional: costuras de color en las bandas laterales de los asientos y reposacabezas. Alfombrillas con ribete de cuero. Una oferta de quattro GmbH

Paquete de cuero

Empuñadura del freno de mano, apoyabrazos de la consola central y manecillas de las puertas de cuero napa fina Negro. (Sólo disponible en combinación con cuero o Alcantara/cuero)

Además en el TTS: Empuñadura del freno de mano y apoyabrazos de la consola central con costuras en color de contraste en el color de los asientos (con color de asientos Negro, costuras en Plata)

Paquete de cuero ampliado

Empuñadura del freno de mano, apoyabrazos de la consola central, manecillas de las puertas, cubierta del tablero de instrumentos, revestimiento de la consola central y apoyabrazos de la puerta en cuero napa fina Negro. (Sólo disponible en combinación con cuero o Alcantara/cuero)

Además, en el Audi TTS o con equipamiento de cuero Impuls: Empuñadura del freno de mano, apoyabrazos de la consola central, cubierta del tablero de instrumentos, revestimiento de la consola central y apoyabrazos de las puertas con costuras en color de contraste en el color de los asientos (con color de asientos Negro, costuras en Plata)



Paquete de cuero color ampliado

Empuñadura del freno de mano, apoyabrazos de la consola central, manecillas de las puertas, cubierta del tablero de instrumentos y apoyabrazos de las puertas en cuero napa fina Negro (cubierta del tablero de instrumentos en los colores del equipamiento del habitáculo Marrón Nougat y Rojo Granate; apoyabrazos de las puertas en los colores del equipamiento del habitáculo Gris Titanio y Beige Luxor en combinación con moqueta del suelo en el color de los asientos); revestimiento de la consola central en cuero napa fina del color de los asientos. (Sólo disponible en combinación con cuero o Alcantara/Cuero)

Además, en el Audi TTS o con equipamiento de cuero Impuls: Empuñadura del freno de mano, apoyabrazos de la consola central, cubierta del tablero de instrumentos, revestimiento de la consola central y apoyabrazos de las puertas con costuras en color de contraste en el color de los asientos (con color de asientos Negro, costuras en Plata)

Revestimiento interior del techo Audi exclusive en Alcantara

Revestimiento interior del techo a elegir individualmente en los distintos colores Audi exclusive. Una oferta de quattro GmbH. (Sólo para Audi TT/TTS Coupé)

Revestimiento interior del techo de la capota

En tela negra (sólo para TT/TTS Roadster)

Revestimiento interior del techo

En tela (sólo para TT/TTS Coupé)



Inserciones decorativas
En la consola central y la guantera.

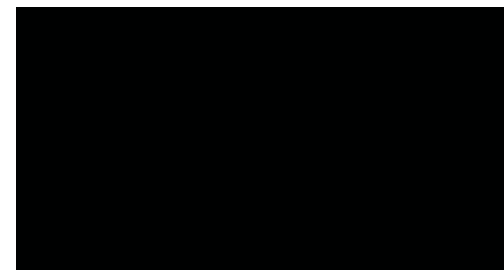

Negro Phantom Audi exclusive
Una oferta de quattro GmbH

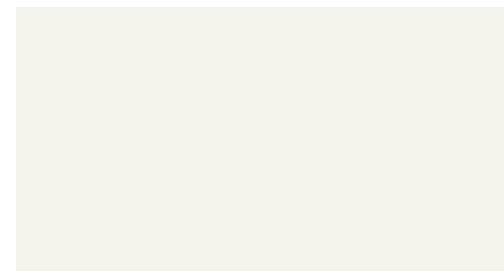

Blanco Ibis Audi exclusive
Una oferta de quattro GmbH

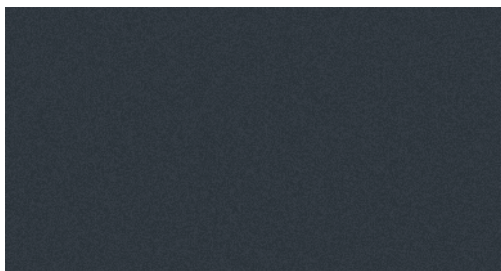

Micrometalizado gris
(sólo para Audi TT)



Aluminio cepillado gris
(sólo para Audi TT)



Aluminio mate cepillado
(sólo para Audi TT)



Llantas de aleación con diseño de 10 radios “star”, tamaño 7,5 J x 16 con neumáticos 225/55 R 16 (Para Audi TT)



Llantas de aleación con diseño de 5 brazos “dynamic”, tamaño 9 J x 18 con neumáticos 245/40 R 18, de forma alternativa con neumáticos con propiedades de rodadura de emergencia (Para Audi TT)



Llantas de aleación con diseño de 5 brazos paralelos S, tamaño 9 J x 18 con neumáticos 245/40 R 18 (Para Audi TTS)



Llantas de aleación con diseño de 5 radios paralelos “Estrella” tamaño 9 J x 19 con neumáticos 255/35 R 19 Una oferta de quattro GmbH (Para Audi TTS)



Llantas de aleación con diseño de 5 radios V, tamaño 8,5 J x 17 con neumáticos 245/45 R 17, de forma alternativa con neumáticos con propiedades de rodadura de emergencia (Para Audi TT)



Llantas de aleación con diseño de 7 brazos “dynamic”, tamaño 9 J x 18 con neumáticos 245/40, sólo con neumáticos con propiedades de rodadura de emergencia (Para Audi TT)



Llantas de aleación Audi exclusive con diseño de 5 brazos, tamaño 9 J x 18 con neumáticos 245/40 R 18 Una oferta de quattro GmbH (Para Audi TT)



Llantas de aleación Audi exclusive con diseño de 5 brazos segmentados, tamaño 9 J x 19 con neumáticos 255/35 R 19 Una oferta de quattro GmbH



Llantas de aluminio forjado con diseño de 7 radios en “Y”, tamaño 8,5 J x 17 con neumáticos 245/45 R 17, de forma alternativa con neumáticos con propiedades de rodadura de emergencia (Para Audi TT)



Llantas de aleación con diseño de 10 radios, tamaño 9 J x 18 con neumáticos 245/40 R 18 (Para Audi TT)



Llantas de aleación Audi exclusive con diseño de 10 radios, tamaño 9 J x 18 con neumáticos 245/40 R 18 Una oferta de quattro GmbH (Para Audi TT)



Llantas de aleación Audi exclusive con diseño de 7 radios dobles, tamaño 9 J x 19 con neumáticos 255/35 R 19 Una oferta de quattro GmbH



Llantas de aleación Audi exclusive en diseño de 7 radio dobles, en óptica de titanio, tamaño 9 J x 19 con neumáticos 255/35 R 19
Una oferta de quattro GmbH



Llantas de invierno de aleación con diseño de 10 radios "star", tamaño 7 J x 16 con neumáticos 225/55 R 16, aptas para cadenas, velocidad máxima tolerable 210 km/h (Para Audi TT)



Llantas de invierno de aleación con diseño de 5 radios paralelos S, tamaño 9 J x 18 con neumáticos 245/40 R 18, aptas para cadenas, velocidad máxima tolerable 240 km/h (Para Audi TTS) (No disponibles en España)



Llantas de aleación Audi exclusive en diseño de 20 radios, de 2 piezas, tamaño 9 J x 19 con neumáticos 255/35 R 19
Una oferta de quattro GmbH



Llantas de aluminio forjado con diseño de 7 radios en "Y", tamaño 7 J x 17 con neumáticos 225/50 R 17, aptas para cadenas, velocidad máxima tolerable 210 km/h, como opción con neumáticos con propiedades de rodadura de emergencia



Llantas de invierno de aleación con diseño de 10 radios, tamaño 9 J x 18 con neumáticos 245/40 R 18, aptas para cadenas, velocidad máxima tolerable 240 km/h, como opción con neumáticos con propiedades de rodadura de emergencia (Para Audi TT) (No disponibles en España)

Ruedas con neumáticos con propiedades de rodadura de emergencia

es posible continuar el viaje de un modo seguro sin cambiar los neumáticos en una situación sin presión durante una distancia de emergencia de hasta 50 km a velocidad máxima de 80 km/h

Tornillos antirrobo para ruedas

Sólo se pueden quitar con el adaptador suministrado con el vehículo

Set de reparación de neumáticos

Con compresor de 12 V y material para el sellado de neumáticos en el maletero, debajo del suelo de carga; velocidad máxima tolerable 80 Km/h (No puede combinarse con ruedas con neumáticos con propiedades de rodadura de emergencia)

Indicador de control de la presión de los neumáticos

Supervisa durante la marcha la presión neumática de las ruedas ajustada por el conductor y comunicada al sistema mediante manejo; en caso de que uno o varios neumáticos pierdan aire, el indicador de control de la presión de los neumáticos calcula la pérdida de presión a partir de la diferencia del número de revoluciones y de la frecuencia propia de las ruedas y avisa al conductor visual y acústicamente; se maneja a través del sistema de información al conductor. Este sistema no exime de la obligación de controlar regularmente la presión de los neumáticos

Herramientas de a bordo

En el maletero bajo el suelo de carga

Gato

En el maletero bajo el suelo de carga

Luces

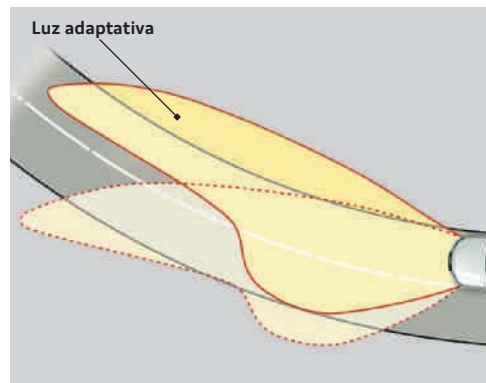

Luz adaptativa

Sistema de iluminación dinámica en curva mediante faros orientables para una mejor iluminación de los trazados de las curvas (Sólo disponible en combinación con xenón plus)

Xenón plus incluida

Instalación lavafaros

Faros con tecnología de descarga de gas de gran durabilidad para luces de cruce y de carretera, que proporcionan una iluminación intensiva de la calzada, óptima uniformidad y autonomía en corto y largo alcance. La regulación dinámica automática del alcance luminoso evita el deslumbramiento de los conductores que circulan de frente; luz de marcha diurna de técnica LED de bajo consumo de energía

Faros

Faros principales elipsoides con acabado de cristal claro, en diseño tridimensional con regulación eléctrica del alcance luminoso y luces de estacionamiento (Sólo para Audi TT)

Asistente de luz de carretera

Detecta automáticamente los faros de los vehículos que circulan en sentido contrario, las luces traseras de los demás vehículos, así como la iluminación en las poblaciones. En función de la situación del tráfico, se enciende o se apaga automáticamente la luz de carretera. De este modo, el sistema mejora la visibilidad y la seguridad del conductor y proporciona un mayor confort gracias a una conducción más relajada (Sólo disponible en combinación con retrovisor interior antideslumbrante automático)

Iluminación interior

Con apagado retardado e interruptores de contacto en todas las puertas; iluminación de la puerta del conductor, del acompañante y del maletero, con luces de lectura delante

Paquete de iluminación

De técnica LED, luz del habitáculo, iluminación ambiental, luces en la zona para los pies delante, iluminación de las manecillas interiores de las puertas, iluminación del espejo de cortesía (sólo para TT/TTS Coupé), iluminación de entrada al vehículo y reflectores activos en las puertas

Reflectores en las puertas

Pasivos, con la puerta abierta proporcionan seguridad contra los vehículos que circulan por detrás

Luces traseras

Con acabado de cristal claro rojo, con luces de marcha atrás blancas, en diseño en 3 dimensiones; 3ª luz de freno y luces de la matrícula trasera* en tecnología LED

Faros antiniebla

Con acabado de cristal claro y técnica halógena, integrados en el faldón delantero, para una mejor iluminación de la calzada en condiciones de visibilidad adversas



Paquete óptico, luces

Molduras de diseño para los faros delanteros con acabado de cromo, grupo óptico trasero en negro

Luz antiniebla trasera

Integrada en el centro del parachoques trasero

Instalación lavafaros

Trabaja con agua y alta presión, para una óptima potencia luminosa y mejor visibilidad

Espejos retrovisores



Retrovisores exteriores con intermitentes de técnica LED integrados

Orientables eléctricamente, cristal del espejo convexo, plano o esférico; carcasa del color de la carrocería; en el TTS, carcasa en óptica de aluminio y ambos retrovisores así como eyectores calefactables

Retrovisores exteriores

De forma alternativa:

Calefactables

Incluido eyectores para el limpiaparabrisas calefactables

Calefactables y escamoteables eléctricamente

Calefactables, escamoteables eléctricamente y antideslumbrantes automáticos

(Sólo disponibles en combinación con retrovisor interior antideslumbrante automático)

Carcasa de los retrovisores exteriores de fibra de carbono Audi exclusive

Una oferta de quattro GmbH

Retrovisor interior

Antideslumbrante (manual)

Retrovisor interior antideslumbrante automático, con sensor de luz y lluvia

Para el control del sistema de luces de marcha y del limpiaparabrisas, incluye la función de alumbrado coming home / leaving home: apagado retardado y encendido automático de los faros principales, las luces traseras y de la matrícula al aparcar/abrir el vehículo; de forma opcional con indicador de brújula digital, posibilita la indicación digitalizada de mapas del punto cardinal actual; los ocho puntos cardinales (N, NE, E, SE, S, SW, W, NW) se indican en inglés

Espejo de cortesía

En el parasol del conductor y del acompañante (en el Audi TT/TTS Coupé iluminado)

Sistemas de techo



Capota insonorizante

Completamente automática, de tejido aislante de 3 capas, con aislamiento acústico y térmico mejorado en el habitáculo; incluye tapas de accionamiento completamente automáticas, revestimiento interior del techo de la capota en negro; apertura de la capota en 12 segundos (Sólo para TT/TTS Roadster)



Capota

Manual, de tejido aislante de 3 capas, incluye tapas integradas de accionamiento manual (Sólo para TT Roadster)



Paravientos

Desplegable y plegable eléctricamente (sólo para TT/TTS Roadster)

Sistemas de cierre

Radiotelemando

Para el cierre centralizado, integrado en la llave de contacto, abre y cierra, con una sola pulsación, las puertas, las ventanillas y el maletero – con código variable

Inmovilizador electrónico

Activación automática a través de la llave de contacto

Mando a distancia universal (HomeLink)

Radiotelemando programable, pulsadores, botones de mando integrados en el módulo de las luces interior; puede utilizarse para abrir y/o cerrar las puertas del garaje y demás puertas exteriores; posibilidad de control de los sistemas de seguridad e iluminación. Su concesionario Audi le proporcionará información adicional

Sistema de alarma antirrobo

Incluye vigilancia del habitáculo y protección antirremolcado mediante sensor de ángulo de inclinación, desconectable; bocina independiente de la tensión de a bordo; vigilancia del compartimento motor, del maletero, de las puertas y del habitáculo

Preinstalación para asistente de localización

Preinstalación para la conexión de un asistente de localización, que permite localizar el vehículo sustraído

Cristales

Cristales antitérmicos

Tintados en verde, parabrisas de cristal laminado

Lunas oscurecidas (cristales privacy)

Están tintadas oscuras: las ventanillas laterales posteriores y la luneta trasera (Sólo para TT/TTS Coupé)

Parabrisas

Con franja de color gris en el borde superior

Luneta trasera

Térmica, con temporizador y antena integrada en la luneta (para Audi TT/TTS Coupé); en el Audi TT/TTS Roadster, antena de varilla en el costado trasero izquierdo

Sistema limpiacristales

Circuito de dos niveles, conmutación de intervalos ajustable en 4 etapas, contacto toque-limpia, sistema lava-limpia automático, repaso automático después de la última pasada de lava-limpia

Otros equipamientos de exterior



Alerón trasero

Extensible eléctricamente en función de la velocidad; extensión automática a 120 km/h, contracción a 80 km/h; control manual adicional mediante pulsador en la consola central

Parachoques y umbrales

En el color de la carrocería; en el TTS en diseño TTS, con difusor en gris platino

Audi Singleframe

Parrilla del radiador pintada en negro brillante; en el Audi TTS en diseño TTS, parrilla del radiador en gris platino con doble tirante en óptica de aluminio e inscripción TTS

Salidas del tubo de escape

Tubo de escape doble a la izquierda (1.8 TFSI y 2.0 TDI quattro) 2 flujos, a izquierda y derecha (2.0 TFSI); en el TTS, sistema de escape de 2 flujos con salidas dobles

Bocina de doble tono

Mecanismo de accionamiento en el aro interior del volante

Otros equipamientos de exterior



Tapa del depósito de combustible de aluminio
Con estampado TT

Inscripción TT

En la zaga y en el cuentarrevoluciones

Inscripción TTS

En la zaga, parrilla del radiador, molduras de entrada, pinzas de freno delanteras, volante multifunción deportivo de cuero, pomo de la palanca de cambio y cuentarrevoluciones



Paquete de fibra de carbono Audi exclusive

Barra integrada centralmente en el borde inferior del parachoques delantero en fibra de carbono, difusor en fibra de carbono. Una oferta de quattro GmbH (Sólo para Audi TT)

Paquete óptico negro Audi exclusive

Marco de la parrilla del radiador en negro brillante, parrilla del radiador, portamatrícula y apliques de la rejilla de los faros antiniebla en negro mate. Una oferta de quattro GmbH

Asientos/confort de asiento

Sistema de asientos traseros

2 plazas de asiento en el compartimento posterior, homologadas para personas con una estatura de hasta 1,50 m o niños de hasta 12 años y 1,25 m de estatura en el asiento infantil (Sólo para Audi TT/TTS Coupé)

Apoyos lumbares de 4 posiciones

Con ajuste eléctrico vertical y horizontal para los asientos delanteros

Asientos delanteros regulables eléctricamente

Incluidos apoyos lumbares; ajuste eléctrico de la posición longitudinal, altura, inclinación y respaldo de los asientos

Calefacción de los asientos delanteros

Regulable en tres niveles, incluye calefacción de los resaltes laterales

Reposacabezas

Delante, regulables en altura



Respaldo de la banqueta trasera

Divisible y abatible en una relación 50 : 50 (Sólo para Audi TT/TTS Coupé)

Anclajes ISOFIX para asientos infantiles

Para el asiento del acompañante, sujeción para la fijación de los asientos infantiles según la norma ISO

Anclajes ISOFIX para asientos infantiles y banco de asiento trasero con homologación como asiento infantil del grupo III

Anclajes ISOFIX para asientos infantiles para ambas plazas de asiento posteriores y el asiento del acompañante, sujeción para la fijación de los asientos infantiles según la norma ISO; banco de asiento trasero con homologación como asiento infantil del grupo III (según ECE-R44) (Sólo para Audi TT/TTS Coupé)

Volantes/palanca de cambio/mandos



Volante multifunción deportivo de cuero con diseño de 3 radios

Aplanado en su parte inferior, con airbag de gran tamaño (full-size), regulable en altura y profundidad; para el manejo de todos los equipos de radio Audi, del sistema de diálogo por voz o móvil; con levas de cambio detrás del volante para S tronic; en el Audi TTS, con emblema TTS (Opcional en 1.8 TFSI)

Volante multifunción deportivo de cuero con diseño de 3 radios

aplanado en su parte inferior, con airbag de gran tamaño (full-size), regulable en altura y profundidad; con levas de cambio detrás del volante para S tronic (Sólo para Audi TT)

Aro del volante individualizado con cuero Audi exclusive

Disponible en todos los colores Audi exclusive; costura individual elegible en los distintos colores Audi exclusive. Una oferta de quattro GmbH

Pomo palanca de cambio/palanca selectora

En diseño específico TT o TTS, con fuelle de la palanca de cambio de cuero y anillo embellecedor en óptica de aluminio

Pomo de la palanca de cambio de aluminio Audi exclusive

Una oferta de quattro GmbH. (Sólo para Audi TT)

Mandos individualizados con cuero Audi exclusive

Aro del volante, palanca de cambio y fuelle revestidos de cuero; disponible en todos los colores Audi exclusive; costura individual elegible en los distintos colores Audi exclusive. Una oferta de quattro GmbH

Climatización



Climatizador automático

Con acabado TT especial, con regulación en función de la posición del sol; regula electrónicamente la temperatura, la cantidad y la distribución del aire; regulación del aire estancado y modo de recirculación, filtro de carbón activo

Sistema de ventilación y calefacción

Ventilador gradual, chorro antiescarcha en parabrisas y lunetas laterales, filtros de polvo y polen, salidas de aire en la zona de los pies, ventilación forzada, recirculación del aire. (Sólo para TT Roadster)

Sistemas de sujeción de equipaje y portaobjetos



Dispositivo de carga con bolsa portaesquí extraíble

Para transportar cómodamente objetos largos, por ejemplo, hasta 2 pares de esquís de hasta 190 cm de largo. (Sólo para Audi TT/TTS Roadster)

Paquete portaobjetos

Red portaobjetos en la zona de los pies del acompañante y en el respaldo de los asientos delanteros; compartimento bajo los asientos delanteros así como, en el Audi TT/TTS Coupé, red para equipajes en el maletero o en el Audi TT/TTS Roadster 2 compartimentos adicionales en el panel de detrás de los asientos

Posavasos

2 unidades, integradas en la consola central

Armellas de amarre

En el maletero, 4 unidades, para asegurar la carga

Cubremaletero

Extraíble (sólo para Audi TT/TTS Coupé)

Guantera

En el lado del acompañante, con llave de bloqueo e iluminación interior

Otros equipamientos de interior

Revestimiento de la zona de los pies y alfombrillas

Delante, a juego con el color del habitáculo (moqueta); las alfombrillas del Audi TTS, con ribete de color

Molduras de entrada con inserción de aluminio

En los umbrales de las puertas; en el Audi TTS, con inscripción TTS

Elevalunas

Eléctricos, con limitación de fuerza excedente, función de un solo toque; apertura/cierre de confort mediante el cierre centralizado

Tablero de mandos

Acolchado, con cubierta del tablero de instrumentos negra

Encendedor y cenicero

En la consola central delante



Oferta ampliada de óptica de aluminio en el interior

Para salidas de aire, mandos del equipo de radio, interruptores giratorios de las luces y radios del volante, inserciones decorativas en la consola central y la guantera, listón del asidero de las puertas, pedales y reposapiés

Óptica de aluminio en el interior

Para salidas de aire, mandos del equipo de radio, interruptores giratorios de las luces y radios del volante (Sólo para Audi TT)

MMI® y sistemas de navegación**Sistema de navegación plus con lógica de mando MMI®**

Con marco de la pantalla en negro brillante, incluye dos DVD de navegación, pantalla TFT en color de 6,5 pulgadas (800 x 480 píxeles) con representación de mapas en 3D, guía de ruta dinámica hasta el destino (si está disponible), equipo de radio con doble sintonizador, lector de DVD para DVD de navegación, CD de audio o MP3 (no utilizable simultáneamente con el sistema de navegación), 2 lectores de tarjeta MMC-/SDHC integrados para MP3 (hasta 32 GB), toma AUX-IN, indicación por flechas en el sistema de información al conductor, incluye antena y 9 altavoces activos, posibilidad de conexión del Audi music interface

Sistema de navegación con lógica de mando MMI®

Pantalla en color de 6 pulgadas en la consola central para la introducción del destino y descripción de la ruta, guía de ruta dinámica hasta el destino (si está disponible), equipo de radio con doble sintonizador, lector de CD para CD de navegación, CD de audio o MP3, antenas diversity, toma AUX-IN, indicación por flechas en el sistema de información al conductor, incluye antena y 9 altavoces activos; CD de navegación de países que incluye las principales vías de comunicación (en la medida en que la información esté digitalizada)

Datos de navegación (DVD)

Contiene los datos de navegación para los siguientes países (en la medida en que la información esté digitalizada): Alemania, Andorra, Austria, Bélgica, Ciudad del Vaticano, Croacia, Dinamarca, Eslovaquia, Eslovenia, España (incluidas las Islas Canarias), Estonia, Finlandia, Francia, Gran Bretaña, Grecia, Holanda, Hungría, Irlanda, Italia, Letonia, Liechtenstein, Lituania, Luxemburgo, Mónaco, Noruega, Polonia, Portugal, República Checa, San Marino, Suecia y Suiza

Sistema de información al conductor

Proporciona en una pantalla en color la información del ordenador de a bordo, sistema de autochequeo, todas las indicaciones del sistema MMI®, así como la indicación digital de la velocidad. El programa de eficiencia integrado le ayuda con la sinopsis de los datos de consumo, la indicación de los consumos adicionales, una indicación de cambio ampliada y las sugerencias de ahorro para una conducción más económica

Equipos de radio y TV**Equipo de radio chorus**

Con lector de CD sencillo, 12 presintonías, gamas de recepción FM (UKW) y AM (MW), concepto de manejo softkey y display gráfico de tres líneas, comunicación CAN-Bus, regulación del volumen dependiente de la velocidad, diversidad de fases, 4 altavoces pasivos, potencia total de 40 vatios

**Equipo de radio symphony**

Como el equipo de radio concert, pero además con función TP-Memo, con cargador de CD integrado para seis CDs, capaz de reproducir MP3 (en lugar del lector de CD sencillo interno)

Receptor de TV

Recepción de los canales de televisión analógicos y digitales (DVB-T) no codificados (MPEG-2-Standard), soporte para teletexto y guía electrónica de programas (EPG). Posibilidad de conexión de 2 fuentes AV externas mediante un cable adaptador opcional. La recepción de TV depende de la disponibilidad de red analógica y digital local. No está disponible la salida de vídeo AV o TV durante la marcha (la salida de audio está disponible también durante la marcha)

BOSE Surround Sound

El sistema está adaptado a la acústica del habitáculo; compensación dinámica de los ruidos de marcha, amplificador de 8 canales con una potencia total de 255 vatios, 12 altavoces de alto rendimiento, incluye altavoz central y subwoofer – para una experiencia acústica extraordinaria

Cargador de CD

En la guantera, para 6 CDs, protegido contra sacudidas, fácilmente accesible; cada CD puede cargarse y cambiarse individualmente

**Equipo de radio concert**

Como el equipo de radio chorus, pero además puede reproducir MP3, incluye amplificador de 5 canales y 9 altavoces activos, potencia total de 140 vatios, toma AUX-IN

Equipos de radio y TV

Audi music interface

Para la conexión de Apple iPod a partir de la 4ª generación, Apple iPhone (funcionalidad de música) así como de los medios de almacenamiento USB y reproductores de MP3. El Audi music interface está ubicado en la guantera, se maneja a través del sistema de navegación plus o el volante multifunción deportivo de cuero. Nota: sólo disponible en combinación con el sistema de navegación plus y puede utilizarse sólo en combinación con un cable adaptador especial (Audi Accesorios Originales). Su concesionario Audi le facilitará información sobre los reproductores de MP3 compatibles. Al pedir el Audi music interface, se elimina la conexión AUX-IN independiente

Set de cables adaptadores para el Audi music interface consta de 2 cables adaptadores para conectar un iPod/iPhone o memorias de datos/reproductores de media con conexión USB (tipo A); otros cables adaptadores disponibles en Accesorios Originales Audi

Antena de varilla

En el costado trasero izquierdo. (Sólo para Audi TT/TTS Roadster)

Preinstalación para iPod Audi exclusive

Consola en la guantera; iPod con algunas funciones manejables mediante el equipo de radio o el volante multifunción deportivo de cuero; durante el funcionamiento se carga el iPod en la consola, en su concesionario Audi le informarán sobre las variantes de iPod compatibles. No disponible en combinación con el sistema de navegación plus. Una oferta de quattro GmbH

Preinstalación para USB Audi exclusive

consola en la guantera para aparatos con conexión USB o reproductor MP3 con cable alargador USB; algunas funciones pueden accionarse desde el equipo de radio o el volante multifunción deportivo de cuero. Sólo puede pedirse en combinación con sistema de navegación plus. Una oferta de quattro GmbH.

Teléfono y comunicación



Preinstalación para móvil (Bluetooth)

Consta de dispositivo de manos libres y preinstalación para dispositivo de carga opcional específico del móvil; se maneja a través del volante multifunción deportivo de cuero; su concesionario Audi le facilitará los adaptadores e información sobre los teléfonos móviles compatibles. (Sólo disponible en combinación con volante multifunción deportivo de cuero)

Interfaz Bluetooth

Mediante la interfaz pueden conectarse al vehículo los teléfonos móviles con Bluetooth. Posibilidad de manos libres en el vehículo mediante micrófono. (Sólo disponible en combinación con volante multifunción deportivo de cuero)

Sistema de mando por voz para el sistema de navegación plus

Pueden controlarse por voz las funciones básicas de navegación, del equipo de radio, así como de la preinstalación para teléfono móvil y cargador de CD. (Sólo disponible en combinación con volante multifunción deportivo de cuero) (Sólo para Audi TT/TTS Coupé)

Sistemas de asistencia

Asistente para el arranque en pendiente

Tras un accionamiento prolongado del freno de pie en parada, se mantiene brevemente la presión de frenado generada tras soltar el pedal; mediante esta intervención de frenado automática, el sistema le permite un arranque confortable en pendientes

Audi parking system trasero

Facilita las maniobras de aparcamiento hacia atrás mediante indicación acústica de la distancia; medición a través de sensores de ultrasonidos, integrados de forma disimulada en el parachoques

Control automático de la velocidad

Mantiene constante cualquier velocidad deseada a partir de aprox. 30 km/h, en la medida en que lo permita la potencia o el efecto de frenado del motor; se maneja a través de la palanca independiente en la columna de dirección

Trenes de rodaje/frenos



Audi magnetic ride

Sistema de amortiguación adaptativo con selección individual del reglaje del tren de rodaje (normal/deportivo) mediante un pulsador en la consola central delante; mejora del confort y de la dinámica de marcha mediante la regulación de las fuerzas de amortiguación en función del estado de marcha en cada momento; en el TTS, altura rebajada en 10 mm y ajuste específico TTS

Botón deportivo

En la consola central: al pulsar el botón deportivo se modifica la respuesta del acelerador y la sonoridad del motor, la curva característica de la dirección para una respuesta más directa de la dirección asistida, así como la curva característica de los amortiguadores del Audi magnetic ride para un reglaje más dinámico del tren de rodaje. (Sólo disponible en combinación con el Audi magnetic ride)

Tren de rodaje deportivo

Con reglaje dinámico de la amortiguación (Sólo para TT)

Tren de rodaje deportivo S line de quattro GmbH

Con reglaje más dinámico del tren de rodaje y altura rebajada en 10 mm (sólo para TT)

Tren de rodaje/frenos

**Pinzas de freno**

Pintadas en gris oscuro; en el TTS, pintadas en negro con inscripción TTS

Sistema de frenos

Sistema de frenos de doble circuito (en el TTS de 17 pulgadas) en diagonal, sistema antibloqueo ABS con control electrónico de distribución de frenada EBV, asistente hidráulico de frenada, curva característica de servofreno adaptada, discos de freno delante y detrás, los delanteros autoventilados

Técnica/seguridad

TT Coupé

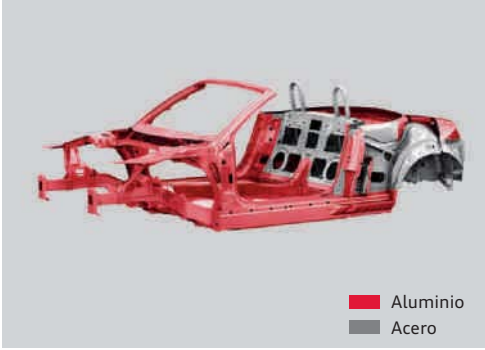

TT Roadster

**Construcción de la carrocería Audi Space Frame (ASF)**

Combinación innovadora de materiales de aluminio y acero, con elevada rigidez para una mayor dinámica y estabilidad de marcha, y más seguridad

Protección contra impactos laterales

Compuesta por barras de aluminio resistentes a la torsión en las puertas, con activación de los airbags laterales mediante sensores de presión en las puertas; acolchados de protección lateral en las puertas

Sistema antibloqueo (ABS)

Con control electrónico de distribución de frenada y asistente de frenada hidráulico

Control electrónico de tracción (ASR)

Reduce el patinaje de las ruedas motrices mediante la disminución de la potencia del motor, y posibilita una mayor tracción y estabilidad sobre la calzada

Bloqueo electrónico del diferencial EDS

El sistema de ayuda de arranque frena automáticamente las ruedas motrices sobre calzadas de diferente grado de agarre y firmes resbaladizos, proporcionando un potente avance

Programa electrónico de estabilización (ESP)

Con modo deportivo, asistente de frenada hidráulico e indicación de frenada de emergencia; mediante el frenado selectivo de las ruedas individuales y la intervención en la gestión del motor, proporciona mayor estabilidad en las situaciones de marcha críticas

**Airbags de gran tamaño (full-size)***

Para conductor y acompañante, de activación en dos fases, con interruptor de desactivación del airbag del acompañante

Airbags laterales delante*

Integrados en los respaldos de los asientos

Luces de advertencia y de control

Entre otras cosas, para: airbag, ABS, ESP/ASR, freno de mano accionado, electrónica EDS, alternador, luz, luces de carretera, intermitentes, sistema de frenos, presión del aceite del motor, tapa del maletero cerrada, instalación eléctrica del motor, agua del lavaparabrisas, alerón trasero

Botiquín

Audi TT/TTS Roadster: el botiquín está ubicado en la bandeja entre los respaldos de los asientos
Audi TT/TTS Coupé: el botiquín está ubicado en la bandeja derecha del banco de asiento trasero



Revestimiento de aluminio

Para el arco antivuelco. (Sólo para Audi TT/TTS Roadster)

Arco antivuelco

Para una mayor seguridad del conductor y del acompañante. (Sólo para Audi TT/TTS Roadster)

Arco antivuelco revestido de cuero Audi exclusive

Revestimiento de cuero conforme al tapizado de los asientos, están disponibles todos los colores Audi exclusive y de serie. Una oferta de quattro GmbH. (Sólo para TT/TTS Roadster)

Sistema de reposacabezas integral

En caso de colisión por alcance, gracias a la forma del asiento se acoge el tronco y se apoya la cabeza; de esta manera se incrementa la acción protectora y se reduce el peligro de un traumatismo por “latigazo”

Control de uso de cinturones

Para el asiento del conductor; una señal acústica y visual recuerda la puesta del cinturón

Columna de dirección de seguridad

Complementa el potencial de protección del cinturón de seguridad y del airbag; en el TTS, con regulación mecánica de la inclinación y del eje.

Cinturones de seguridad

Automáticos de tres puntos para todas las plazas de asiento, delante con sensores y limitadores de la fuerza de tensado

Cinturones de seguridad Audi exclusive

Disponibles en diversos colores Audi exclusive, a juego con la oferta de colores de la gama de cuero Audi exclusive. Una oferta de quattro GmbH



Cuadro de instrumentos

Específico de TT, con iluminación regulable, resaltado automático de las agujas, indicación de la temperatura exterior y del líquido refrigerante, cuantarrevoluciones con reloj digital e indicador de fecha, cuantakilómetros con información resaltada, cuantakilómetros total y diario, indicador de reserva de carburante, pilotos de aviso y control; indicador del intervalo de mantenimiento; en el TTS, con cifras en gris y agujas en blanco

Dirección asistida electromecánica

Asistencia a la dirección dependiente de la velocidad, con asistencia activa a la recuperación del volante, corrección automática de la marcha en rectas, p. ej. en caso de viento de costado o calzada inclinada transversalmente; modo de funcionamiento con ahorro de energía, amortiguación de las fuerzas perturbadoras debidas a la calzada

Acortamiento del recorrido de cambio

Reducción de los recorridos de cambio; palanca de cambio corta deportiva. (Sólo para cambio manual)

Recuperación

Mediante el incremento de la tensión del alternador, durante una fase de empuje o de frenado, se transforma la energía cinética en energía eléctrica utilizable. Mediante esta energía, durante la siguiente aceleración se reduce la carga del alternador, ahorrándose así hasta 3% de combustible



S tronic

Cambio de doble embrague de 6 velocidades con accionamiento electrohidráulico

Cambio manual

6 velocidades, completamente sincronizado

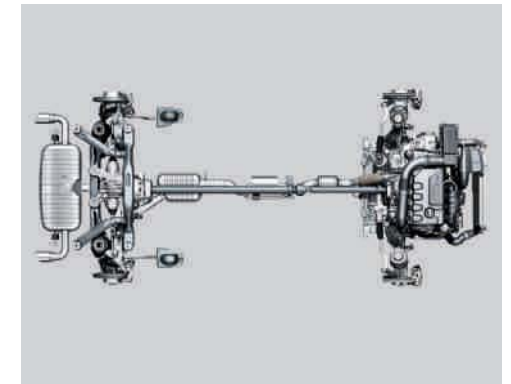

quattro®

Tracción integral permanente con distribución variable del par, bloqueo electrónico del diferencial EDS mediante el frenado de todas las ruedas motrices

*La imagen es una ilustración, no es una representación real, y muestra las características actuales del airbag en el momento de la impresión.

Audi Top Service®.



Servicio de movilidad Audi Class las 24 horas

En caso de avería sólo tiene que realizar una llamada y nos encargaremos de solucionarle cualquier inconveniente o problema. Rápida y eficazmente. Para que cada vez que conduzca su Audi TT, viaje tranquilo porque sabe que estamos a su lado. Puede obtener más información en su Servicio Oficial Audi o bien llamando al 900 320 333.

Servicio de recogida y entrega

En el caso de que su Audi deba ser revisado o reparado dispone de toda la comodidad. Porque sabemos que su tiempo es valioso, le ofrecemos la posibilidad de que se lo recojamos y entreguemos en su domicilio u oficina. Para que usted no deba ocuparse de nada más. Puede obtener más información en su Servicio Oficial Audi o bien llamando a Atención al cliente Audi: 902 45 45 75

Servicio de Vehículo Sustitutivo Audi Class

Audi Class le ofrece el Servicio de Vehículo Sustitutivo gratuitamente en caso de avería. A partir de entonces, usted podrá ampliar este servicio hasta un máximo de 7 años, sólo con pasar las inspecciones contempladas en el Plan de Asistencia Técnica en las inspecciones contempladas en el Plan de Asistencia Técnica en nuestra Red de Concesionarios y Servicios Oficiales.

Extensión de garantía Audi

Como propietario de un Audi, dispone de la posibilidad de contratar el servicio de extensión de garantía Audi y disfrutar de la tranquilidad que le va a suponer este exclusivo producto. Audi garantía extendida empieza cuando su garantía contractual de 2 años termina. Puede obtener más información en su Servicio Oficial o bien llamando a Atención al cliente Audi: 902 45 45 75.

Audi CarLife Plus

Como propietario de un Audi, dispone de la posibilidad de contratar el servicio de extensión de cobertura de averías CarLife Plus y disfrutar de la tranquilidad que le va a suponer este exclusivo producto. Audi CarLife Plus empieza cuando su garantía contractual de 2 años termina. Puede obtener más información en su Servicio Oficial o bien llamando a Atención al cliente Audi: 902 45 45 75.

Accesorios Originales Audi

Los Recambios Originales Audi están perfectamente adaptados a cada modelo. Gracias al desarrollo próximo a la producción en serie y a los sofisticados métodos de ensayo, no sólo desempeñan plenamente su función sino que también satisfacen los elevados requisitos de durabilidad y calidad

A las 12 del mediodía o a las 12 de la noche. Estamos a su disposición las 24 horas del día a través de nuestra línea de Atención al cliente. Además contamos con una extensa red de Servicios Oficiales y con un servicio de movilidad, que acudirá en su ayuda, allí donde esté, 24 horas al día, 365 días al año. Nuestra gama de servicios incluye, entre otros, Pre-ITV, servicio de limpieza integral, reparaciones de chapa y pintura, además por supuesto de contar con los profesionales más cualificados y las últimas tecnologías. Además, su concesionario Audi le propondrá la oferta de la Garantía adicional Audi al comprar un automóvil nuevo o la Audi la Audi CarLife Plus como ampliación.

El Audi TT es un automóvil deportivo progresivo. Ahora también se vuelve individual.



El Audi TT es algo muy especial. Sus conductores también. Con Audi Accesorios Originales tiene la posibilidad de convertir un automóvil deportivo en su automóvil deportivo. Los equipamientos de alta calidad realzan aún más el dinamismo del Audi TT. Y naturalmente, también el suyo. En las siguientes páginas hallará una pequeña selección de la amplia oferta de Accesorios Originales Audi.

Encontrará más información en el catálogo de Accesorios Originales Audi del Audi TT, en www.audi.es y en su concesionario Audi.



TT

Accesorios Audi TT Coupé/TT Roadster

Audi
Accesorios Originales



1 Película adhesiva

Añade un acento deportivo con elementos gráficos de diseño. Una película de alta calidad muy fina, pero fuerte y resistente al desgaste. Puede retirarse sin dejar residuos. (Sólo para TT Coupé)

2 Llantas de aleación de aluminio con diseño de 10 radios, color plata Royal

De alta calidad y expresivas. En las dimensiones 9 J x 19 para neumáticos del tamaño 255/35 R 19. Están disponibles otras llantas, también para invierno, en el catálogo especial de Accesorios Originales del Audi TT

3 Arcón porta-esquí y snowboard

Para el transporte cómodo de hasta 6 pares de esquí o 4 snowboards. Se suministra con llave de bloqueo. (Sólo utilizable en combinación con el soporte básico. En los Accesorios Originales Audi están disponibles los soportes básicos y otras soluciones de transporte en el techo)

4 Adaptador para la preinstalación de teléfono móvil opcional

El adaptador para móvil utiliza la preinstalación para teléfono móvil instalada de forma opcional. Permite telefonar mediante el dispositivo de manos libres. No se necesita ningún Bluetooth. Para numerosos modelos de móvil. Obtendrá información más detallada en su concesionario Audi

5 Capazo para bebé Audi

Puede fijarse mediante el cinturón de seguridad de tres puntos. El cinturón arnés integrado proporciona una mejor sujeción, y la capota superior sirve como parasol. Apropiado para niños pequeños de hasta 13 kg (de 15 meses aproximadamente). Otros equipamientos disponibles: Asiento infantil Audi con ISOFIX para niños de 9 hasta 18 kg y el asiento infantil Audi youngster para niños de 15 hasta 36 kg. puede fijarse mediante el cinturón de seguridad de tres puntos. El cinturón arnés integrado proporciona una mejor sujeción, y la capota superior sirve como parasol. Apropiado para niños pequeños de hasta 13 kg (de 15 meses aproximadamente). Otros equipamientos disponibles: Asiento infantil Audi con ISOFIX para niños de 9 hasta 18 kg y el asiento infantil Audi youngster para niños de 15 hasta 36 kg

6 Bolsas porta-objetos

Práctica bolsa multiusos para un espacio de carga versátil que permite ordenar los objetos en el vehículo. Se fija al respaldo del asiento. Se pliega fácilmente con unas pocas maniobras manuales para poderse la llevar





Modelo	TT 1.8 TFSI		TT 2.0 TFSI		TT 2.0 TFSI		TT 2.0 TFSI quattro		
Tipo de motor	Motor de gasolina de 4 cilindros en línea con inyección directa y turboalimentación		Motor de gasolina de 4 cilindros en línea con inyección directa y Audi valvelift system		Motor de gasolina de 4 cilindros en línea con inyección directa y Audi valvelift system		Motor de gasolina de 4 cilindros en línea con inyección directa y Audi valvelift system		
Cilindrada, cm ³ (válvulas por cilindro)	1798 (4)		1984 (4)		1984 (4)		1984 (4)		
Potencia máxima ¹ , CV (kW)/rpm	160 (118)/4500-6200		211 (155)/4300-6000		211 (155)/4300-6000		211 (155)/4300-6000		
Par motor máximo, Nm/rpm	250/1500-4500		350/1600-4200		350/1600-4200		350/1600-4200		
Transmisión/Ruedas									
Tipo de tracción	Tracción delantera		Tracción delantera		Tracción delantera		Tracción integral permanente quattro®		
Tipo de cambio	Cambio manual de 6 velocidades		Cambio manual de 6 velocidades		S tronic de 6 velocidades		S tronic de 6 velocidades		
Llantas	Llantas de aleación, 7,5 J x 16		Llantas de aleación, 8,5 J x 17		Llantas de aleación, 8,5 J x 17		Llantas de aleación, 8,5 J x 17		
Neumáticos	225/55 R 16		245/45 R 17		245/45 R 17		245/45 R 17		
Peso/Volumen									
	Coupé	Roadster	Coupé	Roadster	Coupé	Roadster	Coupé	Roadster	
Peso en vacío ² , kg	1315	1360	1335	1370	1335	1390	1435	1480	
Peso máximo admisible, kg	1640	1605	1660	1615	1680	1635	1760	1725	
Carga en baca admisible, kg	75	-	75	-	75	-	75	-	
Capacidad aproximada del depósito, l	55	55	55	55	55	55	60	60	
Prestaciones de marcha/consumos³									
Velocidad máxima, km/h	226	223	245	242	245	242	243	240	
Aceleración 0-100 km/h, s	7,2	7,4	6,1	6,2	6,0	6,1	5,6	5,8	
Tipo de combustible	Gasolina Súper sin plomo de 95/91 RON ⁴		Gasolina Súper sin plomo de 95 RON ⁴		Gasolina Súper sin plomo de 95 RON ⁴		Gasolina Súper sin plomo de 95 RON ⁴		
Consumo de combustible ⁵ , l/100 km	urbano	8,5	8,6	8,9	9,0	9,9	10,0	9,9	10,2
	interurbano	5,2	5,3	5,2	5,4	5,4	5,6	5,7	5,7
	promedio	6,4	6,5	6,6	6,7	7,1	7,2	7,2	7,4
Emisiones CO ₂ ⁶ , g/km	urbano	198	199	208	208	229	231	232	238
	interurbano	120	123	122	125	126	130	132	133
	promedio	149	152	154	156	164	168	169	172
Norma de emisiones	EU5		EU5		EU5		EU5		

Modelo	TT 2.0 TDI quattro		
Tipo de motor	Motor diésel de 4 cilindros en línea con inyección directa TDI		
Cilindrada, cm ³ (válvulas por cilindro)	1968 (4)		
Potencia máxima ¹ , CV (kW)/rpm	170 (125)/4200		
Par motor máximo, Nm/rpm	350/1750–2500		
Transmisión/Ruedas			
Tipo de tracción	Tracción integral permanente quattro®		
Tipo de cambio	Cambio manual de 6 velocidades		
Llantas	Llantas de aleación, 7,5 J x 16		
Neumáticos	225/55 R 16		
Peso/Volumen			
Peso en vacío ² , kg	Coupé	Roadster	
Peso máximo admisible, kg	1770	1735	
Carga en baca admisible, kg	75	–	
Capacidad aproximada del depósito, l	60	60	
Prestaciones de marcha/consumos³			
Velocidad máxima, km/h	226	223	
Aceleración 0–100 km/h, s	7,5	7,7	
Tipo de combustible	Diésel sin plomo según EN 590 ⁵		
Consumo de combustible ⁶ , l/100 km	urbano	7,0	7,2
	interurbano	4,3	4,5
	promedio	5,3	5,5
Emisiones de CO ₂ ⁶ , g/km	urbano	183	189
	interurbano	113	118
	promedio	139	144
Norma de emisiones	EU5		

Notas explicativas

¹ El valor indicado se ha determinado conforme al método de medición especificado (directiva 80/1269/CEE en la versión actualmente vigente).

² P eso del vehículo en vacío con conductor (68 kg), equipaje (7 kg) y depósito de combustible lleno al 90%, determinado conforme a la directiva 92/21/CEE en la versión actualmente vigente. El peso en vacío y el coeficiente de resistencia aerodinámica del vehículo pueden resultar mayores debido a equipamientos opcionales, reduciéndose correspondientemente la carga útil posible y la velocidad máxima.

³ El consumo de combustible y las emisiones de CO₂ de un vehículo no dependen sólo del aprovechamiento eficiente del combustible por parte del vehículo, sino también del estilo de conducción y de otros factores ajenos a la técnica. El CO₂ es el gas que produce el efecto invernadero, principal responsable del calentamiento terrestre.

⁴ Se recomienda el uso de combustible sin plomo Súper sin azufre de 95 RON según DIN EN 228. Si no hubiera disponible: Combustible sin plomo Normal sin azufre de 91 RON según DIN EN 228 con una pequeña disminución de la potencia.

⁵ Se recomienda el uso de gasóleo sin azufre según DIN EN 590. Si no hubiera disponible: Diésel según DIN EN 590.

⁶ Los valores indicados se han determinado conforme al método de medición especificado. Los datos no se refieren a un vehículo concreto ni forman parte de la oferta, sino que sirven únicamente para fines comparativos entre los distintos tipos de vehículos.

Nota importante

La inspección se realizará conforme a la indicación del servicio.

Modelo	TTS 2.0 TFSI		TTS 2.0 TFSI		
Tipo de motor	Motor de gasolina de 4 cilindros en línea con inyección directa y turboalimentación		Motor de gasolina de 4 cilindros en línea con inyección directa y turboalimentación		
Cilindrada, cm ³ (válvulas por cilindro)	1984 (4)		1984 (4)		
Potencia máxima ¹ , CV (kW)/rpm	272 (200)/6000		272 (200)/6000		
Par motor máximo, Nm/rpm	350/2500-5000		350/2500-5000		
Transmisión/Ruedas					
Tipo de tracción	Tracción integral permanente quattro®		Tracción integral permanente quattro®		
Tipo de cambio	Cambio manual de 6 velocidades		S tronic de 6 velocidades		
Llantas	Llantas de aleación, 9 J x 18		Llantas de aleación, 9 J x 18		
Neumáticos	245/40 R 18		245/40 R 18		
Peso/Volumen					
Peso en vacío ² , kg	Coupé	Roadster	Coupé	Roadster	
Peso máximo admisible, kg	1470	1530	1490	1550	
Carga en baca admisible, kg	1795	1775	1815	1795	
Carga en baca admisible, kg	75	-	75	-	
Capacidad aproximada del depósito, l	60	60	60	60	
Prestaciones de marcha/consumos³					
Velocidad máxima, km/h	250 ⁴	250 ⁴	250 ⁴	250 ⁴	
Aceleración 0-100 km/h, s	5,4	5,6	5,2	5,4	
Tipo de combustible	Gasolina Súper sin plomo de 98 RON ⁵		Gasolina Súper sin plomo de 98 RON ⁵		
Consumo de combustible ⁶ , l/100 km	urbano	10,8	10,9	10,6	10,8
	interurbano	6,2	6,4	6,0	6,2
	promedio	7,9	8,1	7,7	7,9
Emisiones de CO ₂ ⁶ , g/km	urbano	252	255	245	251
	interurbano	145	150	140	145
	promedio	184	189	179	184
Norma de emisiones	EU5		EU5		

Notas explicativas

¹ El valor indicado se ha determinado conforme al método de medición especificado (directiva 80/1269/CEE en la versión actualmente vigente).

² Peso del vehículo en vacío con conductor (68 kg), equipaje (7 kg) y depósito de combustible lleno al 90%, determinado conforme a la directiva 92/21/CEE en la versión actualmente vigente. El peso en vacío y el coeficiente de resistencia aerodinámica del vehículo pueden resultar mayores debido a equipamientos opcionales, reduciéndose correspondientemente la carga útil posible y la velocidad máxima.

³ El consumo de combustible y las emisiones de CO₂ de un vehículo no dependen sólo del aprovechamiento eficiente del combustible por parte del vehículo, sino también del estilo de conducción y de otros factores ajenos a la técnica. El CO₂ es el gas que produce el efecto invernadero, principal responsable del calentamiento terrestre.

⁴ Autorregulada.

⁵ Se recomienda el uso de combustible sin plomo Súper plus sin azufre de 98 RON según DIN EN 228. Si no hubiera disponible: Combustible sin plomo Super sin azufre de 95 RON según DIN EN 228 con una pequeña disminución de la potencia.

⁶ Los valores indicados se han determinado conforme al método de medición especificado. Los datos no se refieren a un vehículo concreto ni forman parte de la oferta, sino que sirven únicamente para fines comparativos entre los distintos tipos de vehículos.

Nota importante

La inspección se realizará conforme a la indicación del servicio.

Audi Credit: Servicio personalizado acorde con sus expectativas:

Usted decide que modelo Audi desea conducir y nosotros le ayudamos a comenzar el viaje. Elija la opción que más se adapte a sus necesidades: Opción Futuro, Financiación, Renting o Leasing y disfrute de su nuevo vehículo con la tranquilidad que le ofrece nuestra completa gama de seguros. Todo ello gestionado en el mismo momento de la compra. Audi Credit ofrece fórmulas integrales que se adaptan a cada cliente.

Cliente particular:

Opción Futuro:

Opción Futuro es una fórmula de compra innovadora y flexible que le permite disfrutar de su experiencia en el mundo Audi a través de cómodas cuotas. Con Opción Futuro se le garantiza por contrato un valor futuro garantizado al cabo de 1, 2, 3 ó 4 años. Usted abonará, en cómodas mensualidades la diferencia entre el precio de venta y el valor futuro garantizado. Al término del periodo podrá optar por:

- Mantenerse a la vanguardia de la técnica y *estrenar un nuevo Audi*, o elegir un modelo que se adapte a sus nuevas necesidades.
- *Devolver su vehículo como pago de la última cuota.*
- *Quedarse el vehículo abonando la última cuota* o financiando el Valor Futuro Garantizado fijado al inicio del contrato.

Financiación:

Decídase por el modelo que le resulte más atractivo dentro de la completa gama de vehículos Audi y nosotros le ayudaremos a adquirirlo. Le ofrecemos un plan de financiación a su medida: opte por nuestra financiación estándar, la de cuotas desiguales o la de cuotas dobles. Competitivo, cómodo, flexible y rápido.

Audi CarLife Plus y Audi CarLife Service:

Queremos que disfrute con total tranquilidad de su Audi, es por ello que le ofrecemos Audi CarLife. *Audi CarLife Plus* es un seguro que cubre la reparación o sustitución de piezas mecánicas y electrónicas que se encuentren averiadas. Con *Audi CarLife Service* tendrá incluido, además de lo anterior, los servicios de mantenimiento periódicos preconizados por el fabricante. Usted no tendrá gastos imprevistos, ni adicionales durante los años y kilometraje contratados.

Seguro de automóvil:

Usted, como cliente y con las máximas coberturas, se podrá beneficiar de la comodidad de incluir junto a la cuota de financiación el importe del seguro de automóvil. El importe de la prima del seguro se repartirá en 12 mensualidades sin intereses. Con la posibilidad de renovarlo cada año.

Crédito Protegido:

Le garantizamos su crédito, haciéndonos cargo del mismo en casos excepcionales que afecten a su capacidad de pago: desempleo, incapacidad laboral temporal, invalidez, etc. Para que pueda seguir disfrutando de su Audi sin preocupaciones.

Cliente profesional:

Audi Renting Class:

Es una solución concebida para aquel cliente con un nivel de exigencia máximo. Audi Renting Class ofrece a sus clientes un servicio integral en la red oficial Audi con la comodidad y garantía que supone tratar con un interlocutor único. Conduzca y olvídense de toda preocupación asociada al vehículo, porque tendrá todos los servicios (mantenimiento y reparaciones, cambio de neumáticos, pago de impuestos, seguro a todo riesgo, asistencia en carretera, tarjeta de combustible, vehículo de sustitución) incluidos en una única cuota mensual con el kilometraje y aplazamiento que usted decida. Porque usted debe emplear su tiempo en su negocio y debe confiar su vehículo al especialista de la marca.

Leasing:

La opción perfecta, para profesionales, autónomos y empresas. A través de esta fórmula obtendrá un mayor beneficio fiscal, evitará la inmovilización de capital propio y no disminuirá su capacidad de crédito bancario. A las ventajas económicas y fiscales, se suma su flexibilidad. Usted podrá elegir el periodo de duración de su contrato, elegir el valor residual, igual o superior a cuota y al concluir el contrato decidir entre diferentes alternativas: suscribir un nuevo contrato estableciendo nuevas cuotas, devolver el vehículo o adquirirlo por el Valor residual estipulado.

Audi TT Coupé

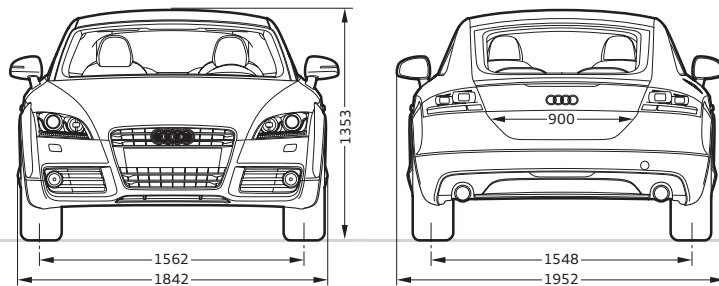
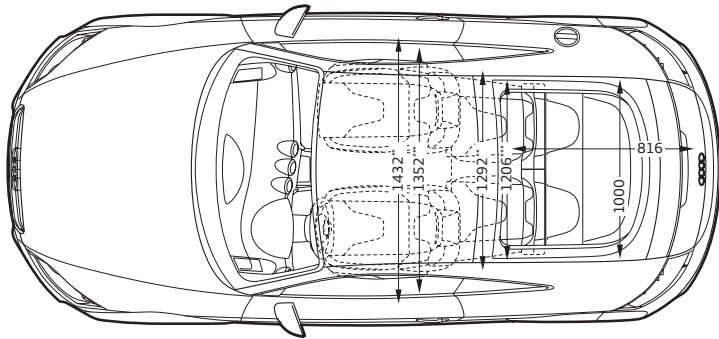
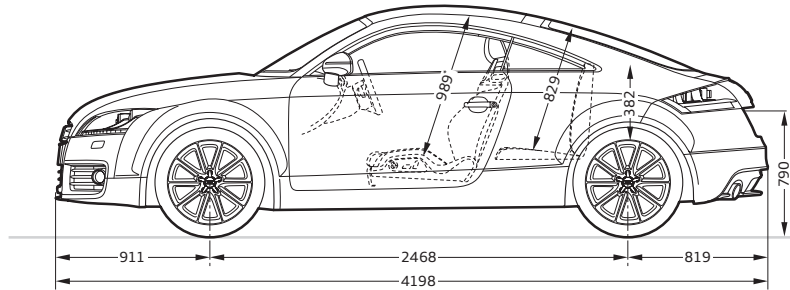

Datos en milímetros

Dimensiones indicadas con el peso del vehículo en vacío.

Capacidad del maletero 292/700 l (medición según el método VDA con bloques de 200 x 100 x 50 mm; segundo valor: con el respaldo del asiento posterior abatido y carga hasta el techo). Radio de giro aprox. 10,9 m.

*Maletero máximo. **Amplio espacio para los codos. *** Amplio espacio para los hombros.

Audi TT Roadster

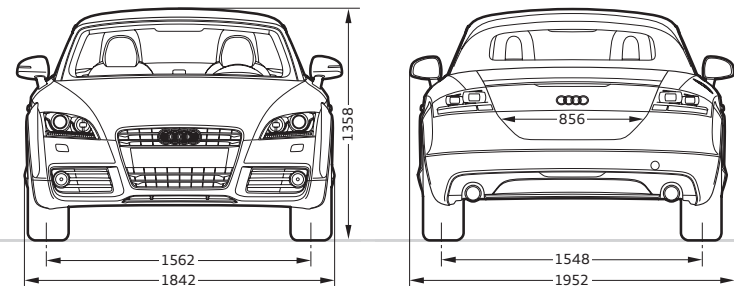
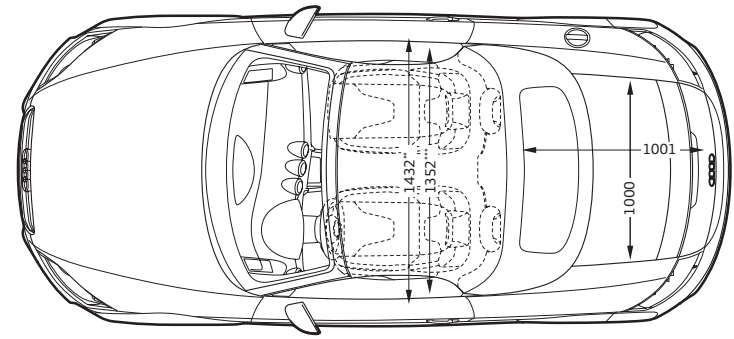
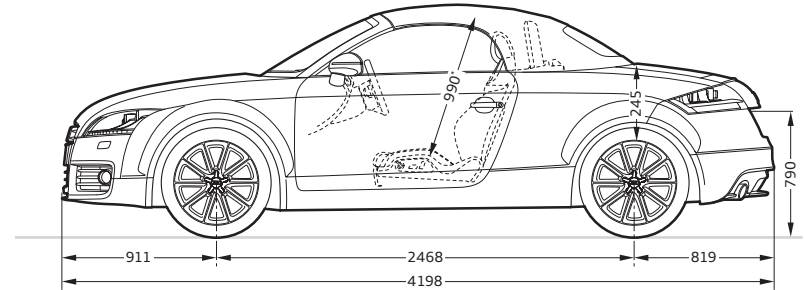

Datos en milímetros

Dimensiones indicadas con el peso del vehículo en vacío.

Capacidad del maletero, 250 l (medición según el método VDA con bloques de 200 x 100 x 50 mm). Radio de giro aprox. 10,9 m.

*Altura máxima habitáculo. ** Amplio espacio para los codos. *** Amplio espacio para los hombros.

Audi TTS Coupé

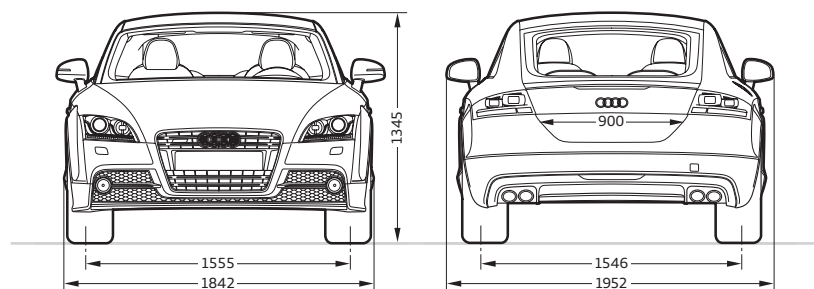
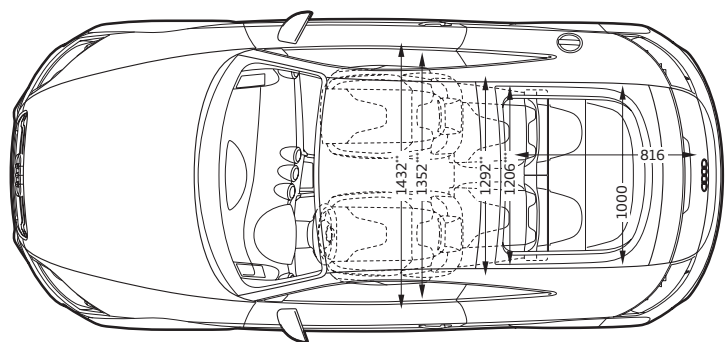
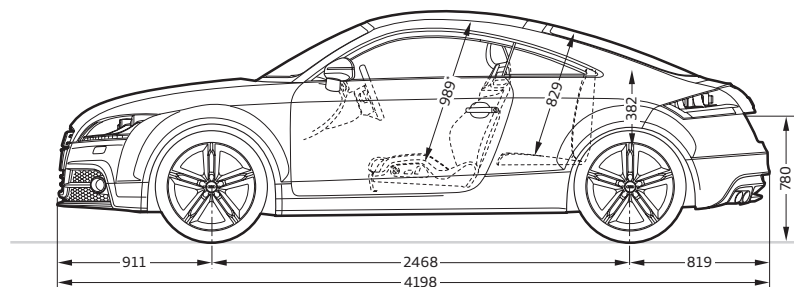

Datos en milímetros

Dimensiones indicadas con el peso del vehículo en vacío.

Capacidad del maletero 292/700 l (medición según el método VDA con bloques de 200 x 100 x 50 mm; segundo valor: con el respaldo del asiento posterior abatido y carga hasta el techo). Radio de giro aprox. 10,9 m.

*Altura máxima habitáculo. ** Amplio espacio para los codos. *** Amplio espacio para los hombros.

Audi TTS Roadster

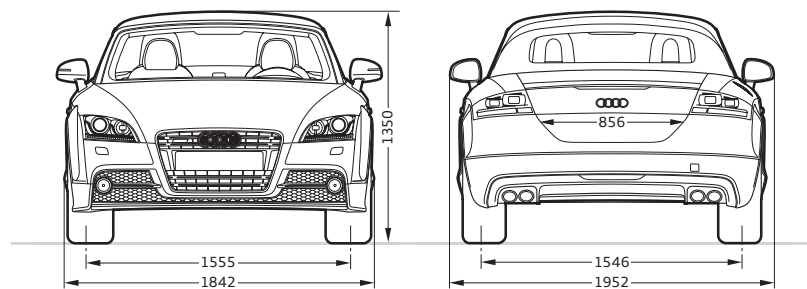
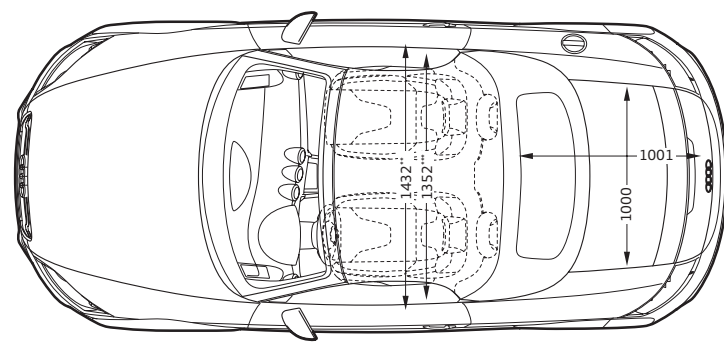
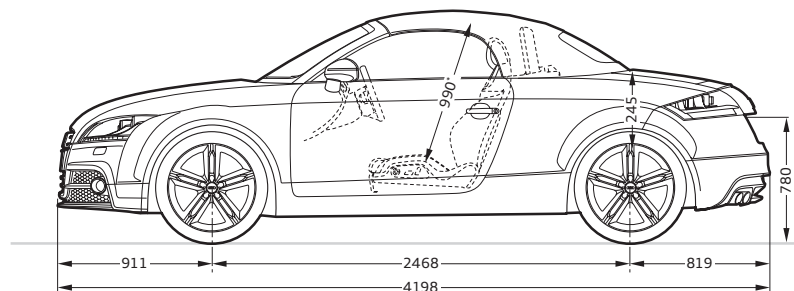

Datos en milímetros

Dimensiones indicadas con el peso del vehículo en vacío.

Capacidad del maletero, 250 l (medición según el método VDA con bloques de 200 x 100 x 50 mm). Radio de giro aprox. 10,9 m.

*Altura máxima habitáculo. ** Amplio espacio para los codos. *** Amplio espacio para los hombros.

Con Audi, usted recibirá mucho más que un Audi.

Quien se decide por un Audi, se está decidiendo por una marca que ofrece mucho más a sus clientes. Más individualidad. Más exclusividad. Y más fascinación.



www.audi.com

A la vanguardia de la técnica y todo lo que esta frase conlleva: la legendaria historia de Audi, con las fechas de inolvidables acontecimientos y sus revolucionarias innovaciones; déjese fascinar por la marca Audi.

> www.audi.es



Configurador Audi

Cree su Audi según sus preferencias más personales mediante el configurador Audi. Tendrá a su disposición todos los modelos, motores, colores y equipamientos actuales.

> www.audi.com

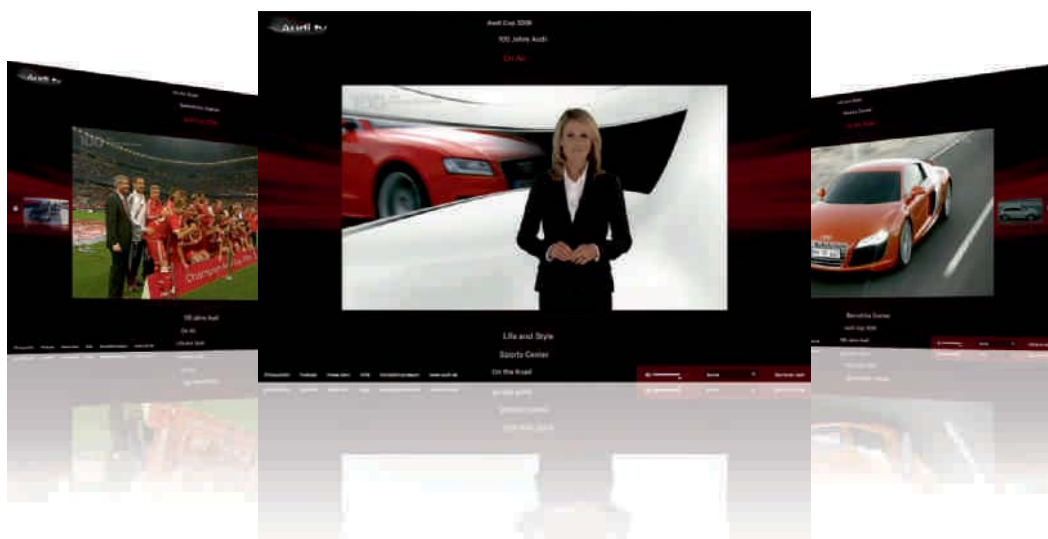

Audi tv

Con Audi tv descubrirá las facetas más nuevas de la marca de los cuatro aros: emocionantes reportajes sobre nuestros modelos, innovaciones técnicas y fascinantes eventos en los ámbitos del deporte del motor, la tradición, la cultura y el estilo de vida. Eche un vistazo entre bastidores. Cada día de actualidad. Las 24 horas del día.

> www.audi.tv



Audi Credit

Expectativas:

Elige la opción que más se adapte a tus necesidades: Opción Futuro, Financiación, Renting o Leasing y disfruta de tu nuevo vehículo con la tranquilidad que te ofrece nuestra completa gama de seguros. Todo ello gestionado en el mismo momento de la compra. Audi Credit ofrece fórmulas integrales que se adaptan a cada cliente, ofreciendo con ello una movilidad sin límites.

> www.audi.es

	Página	TT Coupé	TT Roadster	TTS Coupé	TTS Roadster
Pinturas de la carrocería	68				
Negro brillante		<input type="checkbox"/>	<input type="checkbox"/>	<input type="checkbox"/>	<input type="checkbox"/>
Blanco ibis		<input type="checkbox"/>	<input type="checkbox"/>	<input type="checkbox"/>	<input type="checkbox"/>
Naranja brillante		-	-	■	■
Blanco glaciador metalizado		■	■	■	■
Gris Oolong metalizado		■	■	■	■
Gris Dakota metalizado		■	■	■	■
Plata Sahara metalizado		■	■	■	■
Plata hielo metalizado		■	■	■	■
Azul Scuba metalizado		■	■	■	■
Rojo Volcán metalizado		■	■	■	■
Negro Phantom efecto perla		■	■	■	■
Negro pantera efecto cristal		-	-	■	■
Pinturas personalizadas Audi exclusive		■	■	■	■
Colores de la capota	69				
Capota negra		-	■	-	■
Capota gris oscuro		-	■	-	■
Capota beige		-	■	-	■
Asientos/tapicerías de asientos	70				
Asientos deportivos delanteros		<input type="checkbox"/>	<input type="checkbox"/>	<input type="checkbox"/>	<input type="checkbox"/>
Asiento delantero tipo bucket Audi exclusive		■	■	■	■
Tela Tetris		<input type="checkbox"/>	<input type="checkbox"/>	-	-
Combinación de Alcantara/cuero		■	■	<input type="checkbox"/>	<input type="checkbox"/>
Equipamiento de cuero Valetta		■	■	-	-
Equipamiento de cuero napa fina		■	■	-	-
Equipamiento de cuero napa seda		-	-	■	■
Equipamiento de cuero Impuls con diseño de costuras específico		■	■	■	■
Protección contra el calentamiento excesivo del cuero		■	■	<input type="checkbox"/>	<input type="checkbox"/>
Equipamiento de cuero Audi exclusive de cuero napa fina		■	■	■	■

Equipamiento de serie ■ Equipamiento opcional - No disponible

	Página	TT Coupé	TT Roadster	TTS Coupé	TTS Roadster
Equipamiento de cuero Audi exclusive de cuero napa fina, incluye los elementos de la oferta ampliada		■	■	■	■
Equipamiento de cuero Audi exclusive en Alcantara/cuero napa fina		■	■	■	■
Paquete de cuero		■	■	<input type="checkbox"/>	<input type="checkbox"/>
Paquete de cuero ampliado		■	■	■	■
Paquete de cuero color ampliado		■	■	■	■
Revestimiento interior del techo	74				
Revestimiento interior del techo		<input type="checkbox"/>	-	<input type="checkbox"/>	-
Revestimiento interior del techo Audi exclusive en Alcantara		■	-	■	-
Revestimiento del techo interior de la capota		-	<input type="checkbox"/>	-	<input type="checkbox"/>
Inserciones decorativas	75				
Gris micrometalizado		<input type="checkbox"/>	<input type="checkbox"/>	-	-
Aluminio cepillado gris		■	■	-	-
Aluminio mate cepillado		-	-	<input type="checkbox"/>	<input type="checkbox"/>
Negro Phantom Audi exclusive		■	■	■	■
Blanco Ibis Audi exclusive		■	■	■	■
Llantas/neumáticos	76				
Llantas de aleación con diseño de 10 radios "star"		<input type="checkbox"/>	<input type="checkbox"/>	-	-
Llantas de aleación con diseño de 5 radios V (de serie en 2.0 TFSI 211 CV)		■	■	-	-
Llantas de aluminio forjado con diseño de 7 radios en "Y"		■	■	-	-
Llantas de aleación con diseño de 5 brazos "dynamic"		■	■	-	-
Llantas de aleación con diseño de 7 brazos "dynamic"		■	■	-	-
Llantas de aleación con diseño de 10 radios		■	■	-	-
Llantas de aleación con diseño de 5 radios paralelos S		-	-	<input type="checkbox"/>	<input type="checkbox"/>
Llantas de aleación Audi exclusive en diseño de 5 brazos		■	■	-	-
Llantas de aleación Audi exclusive con diseño de 10 radios		■	■	-	-
Llantas de aleación con diseño de 5 radios paralelos "star"		-	-	■	■
Llantas de aleación Audi exclusive con diseño de 5 brazos segmentados		■	■	■	■
Llantas de aleación Audi exclusive en diseño de 7 radios dobles		■	■	■	■

	Página	TT Coupé	TT Roadster	TTS Coupé	TTS Roadster
Llantas de aleación Audi exclusive con diseño de 7 radios dobles, en óptica de titanio		■	■	■	■
Llantas de aleación Audi exclusive en diseño de 20 radios, de 2 piezas		■	■	■	■
Llantas de invierno de aleación con diseño de 10 radios "star"		■	■	-	-
Llantas de aluminio forjado con diseño de 7 radios en "Y"		■	■	■	■
Llantas de invierno de aleación con diseño de 10 radios		■	■	-	-
Llantas de invierno de aleación con diseño de 5 radios paralelos S		-	-	■	■
Ruedas con neumáticos con propiedades de rodadura de emergencia		■	■	■	■
Tornillos de ruedas con seguro antirrobo		■	■	■	■
Set de reparación de neumáticos		■	■	■	■
Sistema de control de presión de neumáticos		■	■	■	■
Caja de herramientas		□	□	□	□
Gato		■	■	■	■
Luces	78				
Faros halógenos		□	□	-	-
Xenón plus, incluye instalación lavafaros		■	■	□	□
Luz adaptativa		■	■	■	■
Asistente de luces largas		■	■	■	■
Iluminación interior		□	□	□	□
Paquete de iluminación		■	■	■	■
Reflectores en las puertas		□	□	□	□
Luces traseras		□	□	□	□
Faros antiniebla		□	□	□	□
Paquete óptico luces		■	■	□	□
Luces antiniebla traseras		□	□	□	□
Instalación lavafaros		■	■	□	□
Retrovisores	79				
Retrovisores exteriores con intermitente LED integrado		□	□	□	□
Retrovisores exteriores calefactables		■	■	■	■

	Página	TT Coupé	TT Roadster	TTS Coupé	TTS Roadster
Retrovisores exteriores calefactables y escamoteables eléctricamente		■	■	■	■
Retrovisores exteriores calefactables, escamoteables eléctricamente y antideslumbrantes automáticos		■	■	■	■
Carcasa de los retrovisores en fibra de carbono Audi exclusive		■	■	■	■
Retrovisor interior		□	□	□	□
Retrovisor interior antideslumbrante automático con sensor de lluvia y luz		■	■	□	□
Espejo de cortesía		□	□	□	□
Sistemas de techo	79				
Capota		-	□	-	-
Capota insonorizante		-	■	-	□
Deflector de viento (opcional en 1.8 TFSI)		-	□	-	□
Sistemas de cierre	80				
Mando a distancia		□	□	□	□
Inmovilizador electrónico		□	□	□	□
Mando a distancia universal (HomeLink)		■	■	■	■
Alarma antirrobo		□	□	□	□
Preinstalación para asistente de localización		■	■	■	■
Lunas	80				
Cristales antitéticos		□	□	□	□
Lunas tintadas oscuras (lunas Privacy)		■	-	■	-
Parabrisas		□	□	□	□
Luneta trasera		□	□	□	□
Sistema limpiaparabrisas		□	□	□	□
Otros equipamientos de exterior	80				
Alerón trasero escamoteable eléctricamente		□	□	□	□
Parachoques y umbrales		□	□	□	□
Audi Singleframe		□	□	□	□
Tubos de escape		□	□	□	□
Claxon de doble tono		□	□	□	□

	Página	TT Coupé	TT Roadster	TTS Coupé	TTS Roadster
Tapa del depósito de aluminio		<input type="checkbox"/>	<input type="checkbox"/>	<input type="checkbox"/>	<input type="checkbox"/>
Inscripción TT		<input type="checkbox"/>	<input type="checkbox"/>	-	-
Inscripción TTS		-	-	<input type="checkbox"/>	<input type="checkbox"/>
Paquete de fibra de carbono Audi exclusive		■	■	-	-
Paquete óptico negro Audi exclusive		■	■	■	■
Asientos/confort de asientos	81				
Dispositivo de asiento trasero		<input type="checkbox"/>	-	<input type="checkbox"/>	-
Apoyo lumbar de 4 posiciones		■	■	■	■
Asientos delanteros ajustables eléctricamente		■	■	■	■
Calefacción de asientos delantera		■	■	■	■
Reposacabezas		<input type="checkbox"/>	<input type="checkbox"/>	<input type="checkbox"/>	<input type="checkbox"/>
Respaldo banqueta trasera		<input type="checkbox"/>	-	<input type="checkbox"/>	-
Anclaje ISOFIX para asientos infantiles		■	■	■	■
Anclaje ISOFIX para asientos infantiles y banqueta trasera autorizada como asiento infantil del Grupo III.		■	-	■	-
Volantes/palanca de cambio/mandos	82				
Volante deportivo de cuero en diseño de 3 radios		<input type="checkbox"/>	<input type="checkbox"/>	-	-
Volante multifunción deportivo de cuero en diseño de 3 radios (opcional en 1.8 TFSI)		<input type="checkbox"/>	<input type="checkbox"/>	<input type="checkbox"/>	<input type="checkbox"/>
Aro del volante personalizado con cuero Audi exclusive		■	■	■	■
Pomo palanca de cambio/palanca selectora		<input type="checkbox"/>	<input type="checkbox"/>	<input type="checkbox"/>	<input type="checkbox"/>
Pomo de la palanca de cambio de aluminio Audi exclusive		■	■	-	-
Mandos personalizados con cuero Audi exclusive		■	■	■	■
Climatización	82				
Climatizador automático		<input type="checkbox"/>	<input type="checkbox"/>	<input type="checkbox"/>	<input type="checkbox"/>
Sistemas de colocación y sujeción del equipaje	83				
Dispositivo de carga con bolsa para esquís/snowboards extraíble		-	■	-	■
Paquete portaobjetos		■	■	■	■
Posavasos		<input type="checkbox"/>	<input type="checkbox"/>	<input type="checkbox"/>	<input type="checkbox"/>

Equipamiento de serie ■ Equipamiento opcional - No disponible

	Página	TT Coupé	TT Roadster	TTS Coupé	TTS Roadster
Armellas de amarre		<input type="checkbox"/>	<input type="checkbox"/>	<input type="checkbox"/>	<input type="checkbox"/>
Cubremaletero		<input type="checkbox"/>	-	<input type="checkbox"/>	-
Guantera		<input type="checkbox"/>	<input type="checkbox"/>	<input type="checkbox"/>	<input type="checkbox"/>
Otros equipamientos de interior	83				
Revestimiento de la zona de los pies y alfombrillas		<input type="checkbox"/>	<input type="checkbox"/>	<input type="checkbox"/>	<input type="checkbox"/>
Moldura de entrada con inserción de aluminio		<input type="checkbox"/>	<input type="checkbox"/>	<input type="checkbox"/>	<input type="checkbox"/>
Elevalunas		<input type="checkbox"/>	<input type="checkbox"/>	<input type="checkbox"/>	<input type="checkbox"/>
Salpicadero		<input type="checkbox"/>	<input type="checkbox"/>	<input type="checkbox"/>	<input type="checkbox"/>
Encendedor y cenicero		<input type="checkbox"/>	<input type="checkbox"/>	<input type="checkbox"/>	<input type="checkbox"/>
Óptica de aluminio en el interior		<input type="checkbox"/>	<input type="checkbox"/>	-	-
Oferta ampliada de óptica de aluminio en el interior		■	■	<input type="checkbox"/>	<input type="checkbox"/>
MMI® y sistemas de navegación	84				
Sistema de navegación con control MMI®		■	■	■	■
Sistema de navegación plus con sistema de control MMI®		■	■	■	■
Datos de navegación (DVD)		■	■	■	■
Sistema de información al conductor		<input type="checkbox"/>	<input type="checkbox"/>	<input type="checkbox"/>	<input type="checkbox"/>
Receptores de radio y televisión	84				
Equipo de radio Chorus		<input type="checkbox"/>	<input type="checkbox"/>	-	-
Equipo de radio Concert		■	■	<input type="checkbox"/>	<input type="checkbox"/>
Equipo de radio Symphony		■	■	■	■
Receptor de TV		■	■	■	■
Surround Sound BOSE		■	■	■	■
Reproductor de CD con cargador		■	■	■	■
Audi music interface		■	■	■	■
Set de cables adaptadores para el Audi music interface		■	■	■	■
Antena de varilla		-	■	-	■
Preinstalación para iPod Audi exclusive		■	■	■	■
Preinstalación para USB Audi exclusive		■	■	■	■

	Página	TT Coupé	TT Roadster	TTS Coupé	TTS Roadster
Teléfono y comunicación	85				
Preinstalación para móvil (Bluetooth)		■	■	■	■
Interfaz Bluetooth		■	■	■	■
Sistema de mando por voz para el sistema de navegación plus		■	–	■	–
Sistemas de asistencia	85				
Asistente para el arranque en pendiente		■	■	■	■
Audi parking system trasero		■	■	■	■
Control automático de la velocidad		■	■	■	■
Trenes de rodaje/frenos	85				
Audi magnetic ride		■	■	□	□
Botón deportivo		■	■	□	□
Tren de rodaje deportivo		□	□	–	–
Tren de rodaje deportivo S line de quattro GmbH		■	■	–	–
Pinzas de freno		□	□	□	□
Sistema de frenos		□	□	□	□
Técnica/seguridad	86				
Construcción de la carrocería Audi Space Frame (ASF)		□	□	□	□
Protección contra impactos laterales		□	□	□	□
Sistema antibloqueo (ABS)		□	□	□	□
Control electrónico de tracción (ASR)		□	□	□	□
Bloqueo electrónico del diferencial EDS		□	□	□	□
Programa electrónico de estabilización (ESP)		□	□	□	□
Airbags de gran tamaño (full-size)		□	□	□	□
Airbags laterales delante		□	□	□	□
Luces de advertencia y de control		□	□	□	□
Botiquín		□	□	□	□
Revestimiento de aluminio		–	■	–	□
Arco antivuelco		–	□	–	□
Arco antivuelco revestido de cuero Audi exclusive		–	■	–	■

	Página	TT Coupé	TT Roadster	TTS Coupé	TTS Roadster
Sistema de reposacabezas integral		□	□	□	□
Control de uso de cinturones		□	□	□	□
Columna de dirección de seguridad		□	□	□	□
Cinturones de seguridad		□	□	□	□
Cinturones de seguridad Audi exclusive		■	■	■	■
Cuadro de instrumentos		□	□	□	□
Dirección asistida electromecánica		□	□	□	□
Acortamiento del recorrido de cambio		■	■	■	■
Recuperación		□	□	□	□
S tronic		■	■	■	■
Cambio manual		□	□	□	□
quattro®		■	■	□	□

Equipamiento del TT Coupé mostrado:

Color de la carrocería: Plata hielo metalizado; ruedas: llantas de aleación con diseño de 10 radios; tapicería de los asientos: cuero napa fina negro; inserciones decorativas: Aluminio cepillado gris

Equipamiento del TT Roadster mostrado:

Color de la carrocería: Plata hielo metalizado; ruedas: llantas de aleación con diseño de 5 radios V; tapicería de los asientos: cuero napa fina rojo magma; inserciones decorativas: Aluminio cepillado gris

Equipamiento del TTS Coupé mostrado:

Color de la carrocería: Rojo Misano efecto perla; ruedas: llantas de aleación con diseño de 5 radios paralelos S; tapicería de los asientos: cuero napa seda plata espectral/negro; inserciones decorativas: Aluminio mate cepillado

Equipamiento del TTS Roadster mostrado:

Color de la carrocería: Blanco Ibis; ruedas: llantas de aleación con diseño de 5 radios paralelos S; tapicería de los asientos: cuero napa seda rojo magma/negro; inserciones decorativas: Aluminio mate cepillado



El contenido del presente catálogo tiene carácter meramente informativo, y por tanto tiene como único objetivo constituir un elemento orientativo y de ayuda para facilitar información general, no particular, ni específica, sobre los vehículos a los que se refiere.

En consecuencia, los datos obrantes en el presente catálogo no deben tomarse en consideración para la eventual decisión de adquisición de un vehículo. Para ello, para concertar y/o clarificar alguno o varios de los datos citados en el mismo, así como para formalizar un pedido concreto, o para cualquier otra cuestión que sea de su interés, le rogamos contacte con alguno de los Concesionarios Oficiales Audi al objeto de que le informen pormenorizadamente sobre las especiales características, equipamiento de serie, opcionales, precio, datos, campañas, promociones, disponibilidad de unidades, plazo de entrega, período de fabricación, etc. de los vehículos aquí referenciados.

Le recordamos que la compañía fabricante y/o Volkswagen-Audi España, S.A. efectúan constantes mejoras en sus vehículos a fin y efecto de adaptarlos a las necesidades específicas de los clientes así como al objeto de incorporar en los mismos, en la medida de lo posible, los avances técnicos disponibles en cada momento.

Es por ello por lo que los equipamientos, datos y características de los vehículos aquí referenciados son los disponibles generalmente a la fecha de edición de este catálogo y, por tanto, deben entenderse sin perjuicio de aquellas particularidades que pueden existir en cada caso atendiendo a la disponibilidad de modelos y al mercado al que va dirigido.

Este vehículo y todos sus componentes así como los recambios originales, han sido diseñados y fabricados atendiendo a la Normativa Legal destinada a prevenir y reducir al mínimo la repercusión en el Medio Ambiente, mediante la utilización y valoración de materiales reciclados/reciclables, adoptando las medidas dirigidas a conseguir un adecuado reciclado para la conservación y mejora de la calidad ambiental.

A fin de cumplir con los objetivos de descontaminación y fomento del reciclado y reutilización de componentes de los vehículos al final de su vida útil, se ha creado en España una extensa Red de Centros Autorizados, bajo la denominación de SIGRAUTO (para consultas www.sigrauto.es), que garantizan su adecuado tratamiento medioambiental, a los cuales deberá dirigirse para la entrega, sin desmontaje previo de componentes del vehículo. El Centro Autorizado facilitará el Certificado de Destrucción para obtener la baja en la DGT.

Este catálogo de producto ha sido confeccionado con fibra de papel sin cloro.

AUDI AG

85045 Ingolstadt

www.audi.es

Válido desde Febrero 2011

Impreso en Alemania

133/1130.92.61