



¿Te gusta conducir?



BMW SERIE 1 TRES Y CINCO PUERTAS

BMW SERIE 1 TRES Y CINCO PUERTAS



DESCUBRE MÁS EN VERSIÓN DIGITAL: NUEVA APLICACIÓN CATÁLOGOS BMW



Más información, más placer de conducir: con la nueva aplicación Catálogos BMW, experimentarás BMW de una forma digital e interactiva como nunca antes. Descarga ahora la aplicación Catálogos BMW en tu smartphone o tablet y redescubre tu BMW.

INNOVACIÓN Y TECNOLOGÍA



18 BMW EfficientDynamics



20 BMW Personal CoPilot
21 BMW ConnectedDrive



22 Bastidor y seguridad

EQUIPAMIENTO



24 Acabados



32 Equipamiento destacado



36 Gama de colores exteriores

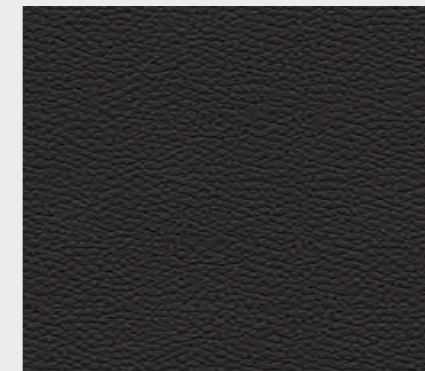

38 Gama de colores interiores



40 Llantas y neumáticos



41 Accesorios Originales BMW

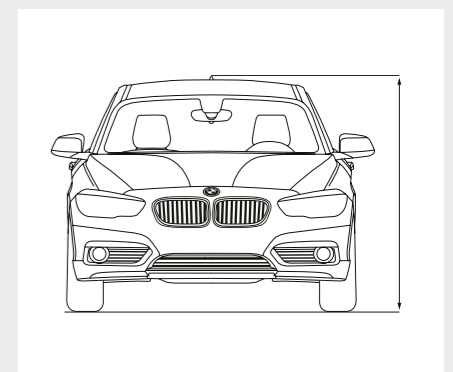

42 Datos técnicos



MÁXIMO RENDIMIENTO

PERFECTAMENTE CONECTADO





CRUZAR LA CIUDAD

MÁXIMO DINAMISMO GRACIAS A LA SUSPENSIÓN M ADAPTATIVA* Y A BMW xDRIVE II DIRECCIÓN DEPORTIVA VARIABLE* PARA UN COMPORTAMIENTO PRECISO DE LA DIRECCIÓN II CAMBIOS MÁS FÁCILES CON EL CAMBIO DEPORTIVO STEPTRONIC DE 8 VELOCIDADES OPTIMIZADO* II GRAN EFICIENCIA MEDIANTE LAS TECNOLOGÍAS BMW TWIN POWER TURBO Y EL MODO ECO PRO II CON DRIVING ASSISTANT* PARA UNA MAYOR SEGURIDAD





 **DISEÑO
RENOVADO**

DISEÑO INTERIOR CON CONSOLA CENTRAL Y CUADRO DE INSTRUMENTOS OPTIMIZADOS II MOLDURAS INTERIORES ALUMINIUM HEXAGON CON MOLDURAS DECORATIVAS SCHWARZ DE BRILLO INTENSO* II FAROS LED AUTOADAPTABLES* II TRANSICIONES FLUIDAS Y PERFECTA INTEGRACIÓN DE SUPERFICIES

* Equipamiento opcional.



NO IMPORTA DÓNDE, PERO EN EL CENTRO

INNOVACIÓN: INTERFAZ PERSONALIZABLE CON PANTALLA TÁCTIL* II MANEJO INTUITIVO: CONCEPTO DE CONDUCCIÓN INTELIGENTE II COLABORACIÓN: SERVICIOS CONNECTED DRIVE II BMW CONNECTED II INTERACTIVIDAD: COMPLETAS FUNCIONES ONLINE Y DE ENTRETENIMIENTO*

* Equipamiento opcional.



MÁS ADRENALINA POR KILÓMETRO

BMW M140i xDRIVE CON MOTOR DE GASOLINA DE 6 CILINDROS
EN LÍNEA BMW M PERFORMANCE TWIN POWER TURBO II
SUSPENSIÓN DE TARADO ESPECIAL II EN 4,4 SEGUNDOS DE
0 A 100 KM/H II 250 KW (340 CV) II 500 NM DE PAR



MÁXIMO DINAMISMO

DISEÑO EXTERIOR DEPORTIVO Y ENÉRGICO II MAYOR DISTANCIA ENTRE EJES II VOLADIZOS CORTOS II POSTURA MÁS AMPLIA Y BAJA EN CARRETERA II EDICIONES CON EXCLUSIVOS DETALLES DE DISEÑO EN SCHWARZ*



PLACER DE CONducIR INFINITO

SUBIRSE, ARRANCAR Y LLEGAR: AHORA MÁS DIVERSIÓN. EL BMW SERIE 1 OFRECE DESDE UNA CONDUCCIÓN RELAJADA HASTA UNA EXPERIENCIA MARCADAMENTE DEPORTIVA. EL CORAZÓN DECIDE. ES ÁGIL TANTO EN CIUDAD COMO EN CARRETERA Y CONVENCE POR SU EXTRAORDINARIO DINAMISMO Y EFICIENCIA. LA COMPLETA CONEXIÓN ENTRE CONDUCTOR, VEHÍCULO Y MUNDO EXTERIOR Y LOS SISTEMAS INTELIGENTES DE ASISTENCIA AL CONDUCTOR GARANTIZAN UN CONFORT DE MARCHA ÚNICO, LA MÁXIMA SEGURIDAD Y, SOBRE TODO, PLACER DE CONducIR ILIMITADO.

www.bmw.es

**MÁS POTENCIA,
MENOS CONSUMO**

Más potencia de 3 a 12 cilindros. Consumo reducido y placer de conducir: los **motores BMW TwinPower Turbo** ofrecen el máximo dinamismo posible con la máxima eficiencia, gracias a los sistemas de inyección más avanzados, el control de potencia variable y una estudiada tecnología de turbocompresión. Con independencia de si se trata de un motor de gasolina o diésel y del número de cilindros: los motores de la familia BMW EfficientDynamics permiten una entrega energética de potencia y una respuesta espontánea ya a bajo régimen, y son especialmente eficientes y poco contaminantes.

**MENOR CONSUMO.
MEJORES PRESTACIONES**

Desde el 2000 aproximadamente un 33% menos de emisiones de CO₂: **BMW EfficientDynamics** es un paquete tecnológico que abarca la transmisión, el concepto de vehículo y la gestión inteligente de la energía. Todos los BMW incluyen de serie tecnologías innovadoras que contribuyen a incrementar la eficiencia. Con medidas para el aumento de la eficiencia de los motores, la propulsión eléctrica, la construcción ligera y la optimización de la aerodinámica, BMW ha conseguido reducir las emisiones de CO₂ de su flota en torno a un 33%.

**MÁS VELOCIDAD,
MENOS PESO**

Menos peso gracias a la construcción ligera inteligente: estudiada hasta el más mínimo detalle, la construcción ligera inteligente consiste en la selección y el empleo del material óptimo en cada punto del vehículo. Con materiales de alta tecnología y especial ligereza, como el aluminio o el carbono, **BMW EfficientLightweight** persigue el objetivo de reducir al máximo el peso. Así se consigue más dinamismo, estabilidad, seguridad y comodidad.



DRIVING EXPERIENCE CONTROL

El Driving Experience Control permite elegir entre el modo estándar COMFORT, el modo ECO PRO, orientado a la mejora de la eficiencia, y el modo SPORT o SPORT⁺, que posibilitan una conducción aún más dinámica. El modo ECO PRO adapta el acelerador, el cambio Steptronic y la estrategia de calefacción y climatización para lograr una conducción eficiente.

BMW EFFICIENT LIGHTWEIGHT

En BMW, se llama construcción ligera inteligente a utilizar el material adecuado en el lugar apropiado en cada vehículo. Para cada una de las piezas se emplea el material más oportuno. Esta filosofía, llamada también BMW EfficientLightweight, es hoy en día parte integrante de BMW EfficientDynamics y se ofrece en todos los vehículos BMW.

FUNCIÓN AUTO START/STOP

La función Auto Start/Stop apaga el motor de modo provisional cuando el vehículo se detiene brevemente, por ejemplo, ante un semáforo o en una retención, con lo que puede reducirse el consumo. Al pisar el embrague (cambio manual) o soltar el freno (cambio Steptronic), el motor arranca automáticamente en una fracción de segundo.

BMW SERIE 1: DINAMISMO Y EFICIENCIA



BMW 116i

- Motor de gasolina de 3 cilindros BMW TwinPower Turbo con 80 kW (109 CV) y un par de 180 Nm
- Aceleración 0-100 km/h: 10,9 s; velocidad máxima: 195 km/h
- Consumo promedio: 5,9-6,0 l/100 km
- Emisiones promedio de CO₂: 134-136 g/km

BMW 118i

- Motor de gasolina de 3 cilindros BMW TwinPower Turbo de 100 kW (136 CV) y un par de 220 Nm
- Aceleración 0-100 km/h: 8,5 [8,7] s; velocidad máxima: 210 [210] km/h
- Consumo promedio: 5,9-6,2 [5,6-5,9] l/100 km
- Emisiones promedio de CO₂: 134-140 [128-135] g/km

BMW 120i

- Motor de gasolina de 4 cilindros BMW TwinPower Turbo con 135 kW (184 CV) y un par de 270 Nm
- Aceleración 0-100 km/h: [7,1] s; velocidad máxima: [225] km/h
- Consumo promedio: [5,9-6,1] l/100 km
- Emisiones promedio de CO₂: [134-139] g/km

BMW 125i

- Motor de gasolina de 4 cilindros BMW TwinPower Turbo con 165 kW (224 CV) y un par de 310 Nm
- Aceleración 0-100 km/h: [6,1] s; velocidad máxima: [243] km/h
- Consumo promedio: [6,0-6,3] l/100 km
- Emisiones promedio de CO₂: [136-144] g/km

BMW M140i/M140i xDrive

- Motor de gasolina de 6 cilindros BMW M Performance TwinPower Turbo con 250 kW (340 CV) y un par de 500 Nm
- Aceleración 0-100 km/h: [4,6] s (xDrive: [4,4] s); velocidad máxima: [250] km/h (xDrive: [250] km/h)
- Consumo promedio: [7,4] l/100 km (xDrive: [7,9-8,0] l/100 km)
- Emisiones promedio de CO₂: [168-169] g/km (xDrive: [180-183] g/km)

BMW 116d

- Motor diésel de 3 cilindros BMW TwinPower Turbo de 85 kW (116 CV) y par de 270 Nm
- Aceleración 0-100 km/h: 10,5 [10,5] s; velocidad máxima: 200 [200] km/h
- Consumo promedio de combustible: 4,2-4,3 [4,4-4,5] l/100 km
- Emisiones promedio de CO₂: 111-114 [116-118] g/km

BMW 118d/118d xDrive

- Motor diésel de 4 cilindros BMW TwinPower Turbo de 110 kW (150 CV) y par de 320 Nm
- Aceleración 0-100 km/h: 8,4 [8,2] s (xDrive: 8,5 s); velocidad máxima: 212 [212] km/h (xDrive: 210 km/h)
- Consumo promedio de combustible: 4,4-4,6 [4,4-4,5] l/100 km (xDrive: 5,1-5,2 l/100 km)
- Emisiones promedio de CO₂: 115-120 [115-118] g/km (xDrive: 135-138 g/km)

BMW 120d/120d xDrive

- Motor diésel de 4 cilindros BMW TwinPower Turbo de 140 kW (190 CV) y par de 400 Nm
- Aceleración 0-100 km/h: 7,2 [7,1] s (xDrive: [6,9] s); velocidad máxima: 228 [228] km/h (xDrive: [222] km/h)
- Consumo promedio de combustible: 4,6-4,7 [4,5-4,6] l/100 km (xDrive: [5,1-5,2] l/100 km)
- Emisiones promedio de CO₂: 121-124 [120-121] g/km (xDrive: [135-138] g/km)

¹ Disponible solo en combinación con otros equipamientos.

Los datos relativos a las prestaciones, consumo y emisiones de CO₂ se refieren a vehículos con cambio de serie. Los valores entre [] corresponden a vehículos con cambio Steptronic.

Las cifras de consumo de combustible, emisiones de CO₂ y consumo eléctrico se calculan de conformidad con el procedimiento de medición estipulado en la correspondiente versión vigente del Reglamento (UE) 2007/715. Las cifras hacen referencia a un vehículo con el equipamiento de serie en Alemania; los intervalos reflejan las diferencias según el tamaño de llantas y neumáticos elegido y el equipamiento opcional y pueden cambiar en la configuración. Los valores ya se han calculado sobre la base del nuevo ciclo WLTP y se han

convertido a valores NEDC para establecer su comparativa. [Con estos vehículos, podrán aplicarse otros valores diferentes de los que aquí se indican para el cálculo de impuestos y la determinación de otros datos (también) relacionados con la emisión de CO₂.]

Más información sobre consumo, emisiones de CO₂ y categoría de eficiencia en los datos técnicos y en la lista de precios.

LOS INNOVADORES SISTEMAS DE ASISTENCIA DE BMW

Disfruta con BMW Personal CoPilot de la máxima comodidad con la máxima seguridad. Con independencia de si se trata de conducción o aparcamiento, los sistemas de asistencia al conductor BMW Personal CoPilot siempre estarán a tu lado en cualquier situación. Los sistemas más modernos como radar, ultrasonido y cámaras captan el entorno del vehículo y constituyen la base de los sistemas inteligentes de asistencia al conductor. Ya sea activándose o como ayuda de emergencia en segundo plano, los sistemas de asistencia BMW Personal CoPilot hacen cada viaje en tu BMW más agradable y seguro.

LA CONDUCCIÓN AUTÓNOMA NUNCA HA ESTADO TAN CERCA

La conducción autónoma no es ninguna utopía, sino el futuro: en todo el mundo circulan ya vehículos de prueba con BMW Personal CoPilot de forma totalmente autónoma sin intervención del conductor. Estos muestran no solo cómo cambiará la movilidad en un futuro próximo, sino que también ofrecen un anticipo del siguiente nivel del placer de conducir. Actualmente BMW Personal CoPilot ofrece una serie de asistentes inteligentes parcialmente automatizados que apoyan al conductor y facilitan su trabajo, si este lo desea, en prácticamente cualquier situación.

APARCAR FÁCILMENTE

Para que no solo disfrutes al máximo de cada viaje en tu BMW, sino también al aparcar, se ofrecen los sistemas inteligentes de asistencia de aparcamiento de BMW Personal CoPilot. El asistente de aparcamiento muestra ya hoy las plazas de aparcamiento adecuadas al pasar junto a ellas y guía el proceso de aparcamiento, según el modelo de forma parcial o totalmente autónoma. Sin embargo, también aquí la automatización avanzará aún más: en el futuro será posible que el vehículo busque una plaza de aparcamiento sin conductor y realice el proceso de aparcamiento de manera autónoma.

CONTROL DE CRUCERO ACTIVO CON FUNCIÓN STOP&GO

El control de crucero activo con función Stop&Go^{1,3}, que incluye aviso de colisión con función de frenado, mantiene la velocidad programada por el conductor y la distancia con el vehículo que circula delante. El vehículo se encarga de acelerar y frenar, y la distancia elegida se mantiene también con tráfico lento, retenciones o paradas.

PARK ASSISTANT

Park Assistant^{1,3} facilita el aparcamiento paralelo y transversal a la calzada. Para ello, el sistema mide las plazas de aparcamiento al pasar por delante a baja velocidad. Si encuentra una lo bastante amplia, asume el movimiento del volante y el conductor solo tiene que seleccionar la marcha, acelerar y frenar.

DRIVING ASSISTANT

Driving Assistant^{1,3} combina el aviso de salida de trayecto y el aviso de colisión. Los avisos de colisión y de peatones con función de frenado en ciudad advierten, a velocidades de entre 10 y 60 km/h, de posibles colisiones con vehículos o peatones y frenan en caso de emergencia. A partir de unos 70 km/h, el aviso de salida de trayecto advierte del abandono involuntario del carril con una ligera vibración del volante.

BMW SERIE 1 TRES Y CINCO PUERTAS

El diseño base (Key Visual) del BMW Personal CoPilot mostrado aquí es un ejemplo de representación artística que puede diferir en cuanto a estructura y equipamiento del modelo BMW descrito en este catálogo.

MÁS DE 40 AÑOS DE CONEXIÓN

El futuro en mente desde el principio: BMW comenzó con la movilidad conectada ya en la década de 1970. A partir de 1999, con la tarjeta SIM integrada en el vehículo, se consiguió otro hito en el futuro digital. Se empezaron a ofrecer servicios online y servicios Google, así como innovadores sistemas de visualización, por ejemplo, BMW Head-Up Display. Todo estaba orientado a las necesidades del conductor: como primer fabricante de automóviles de gama alta, BMW hizo posible la reserva y el pago flexibles de servicios tanto en el vehículo como en el PC en casa a través de la tienda BMW ConnectedDrive. Y con la introducción de BMW Connected y Open Mobility Cloud, BMW da el siguiente paso en dirección hacia el futuro de la movilidad.

MÁS DE 20 SERVICIOS EN LA TIENDA BMW CONNECTED DRIVE

Los Servicios ConnectedDrive abren la puerta al mundo digital de BMW. Es posible utilizar en marcha las aplicaciones del vehículo para noticias, meteorología, funciones de oficina o búsqueda online, y mantenerse así informado en todo momento. El paquete básico Servicios ConnectedDrive permite reservar servicios, como el Asistente Personal o Entretenimiento Online, a través de la tienda ConnectedDrive: de forma fácil y flexible, en cualquier momento y lugar.

CONECTIVIDAD PERFECTA CON BMW CONNECTED

¿Están realmente cerradas las puertas de mi vehículo? ¿Cuándo debo marcharme de mi oficina para llegar a tiempo a la cena con alguien importante? ¿Y cómo encuentro la ruta hasta allí? La aplicación BMW Connected te ayudará a responder a todas estas preguntas, ya que será tu asistente de movilidad personalizado. Te permitirá conectarte directamente con tu vehículo y acceder a numerosas funciones antes y durante el viaje para hacerlo más fácil y cómodo.

SERVICIOS CONNECTED DRIVE

El equipamiento de Servicios ConnectedDrive es la base para el uso del asistente de movilidad digital personalizado BMW Connected en el vehículo, y de los servicios inteligentes BMW ConnectedDrive con gran cantidad de ofertas de información, entretenimiento y servicios. Además, permite el uso de una serie de aplicaciones para smartphone en el vehículo y el acceso a la tienda BMW ConnectedDrive.¹

BMW CONNECTED

BMW Connected es un asistente de movilidad personalizado que facilita la movilidad para la vida diaria y ayuda a llegar al destino a tiempo y relajado. Es posible consultar información relevante sobre la movilidad, como recomendaciones sobre la mejor hora de salida, fuera del vehículo a través de smartphone o smartwatch compatible, y esta puede enviarse al vehículo.²

COMUNICACIÓN DE HORA DE SALIDA

BMW Connected informa al usuario a través de un smartphone o smartwatch² compatible de la hora de salida calculada para poder llegar puntualmente a su siguiente destino. El sistema calcula la hora de salida propuesta según los datos de tráfico en tiempo real.

BMW SERIE 1 TRES Y CINCO PUERTAS

¹ El equipamiento es opcional.
² El smartphone y el smartwatch no se incluyen en BMW Connected.
³ Disponible solo en combinación con otros equipamientos.

■ Equipamiento de serie □ Equipamiento opcional



El reparto de la carga entre los ejes en la **proporción 50:50** es una garantía de gran estabilidad, manejo ágil y dirección precisa. Además, un centro de gravedad más bajo y los voladizos cortos mejoran aún más las prestaciones.

El sistema inteligente de tracción a las cuatro ruedas **BMW xDrive** reparte la fuerza, de forma continua y variable, entre las ruedas delanteras y traseras para disponer de mayor motricidad, dinamismo de conducción y seguridad en cualquier situación. Para una agilidad aún mayor, se contrarresta el subviraje y el sobreviraje en las curvas mediante el control electrónico.

La dirección deportiva variable con **Servotronic¹** facilita una conducción directa y ágil disminuyendo el ángulo de giro del volante. Reacciona con diferente desmultiplicación del volante dependiendo del giro del volante. Así mejora el manejo en la conducción deportiva y se reduce el ángulo de giro al aparcar y girar.

El cambio **Steptronic de 8 velocidades^{2,3}** proporciona una mayor comodidad de cambio y de marcha gracias a las marchas ajustadas con precisión y a los menores saltos de régimen. Así se combina la máxima comodidad con un dinamismo extraordinario y un consumo reducido.

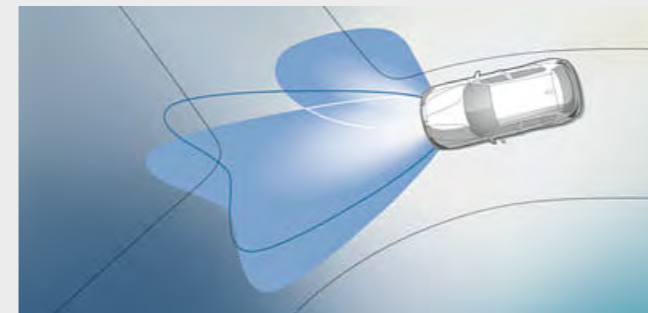

□ Los faros **LED autoadaptables con tecnología LED** ofrecen seguridad y una iluminación óptima de la calzada gracias a los intermitentes integrados, la luz de cruce, la luz de carretera y la luz diurna. El asistente de luz de carretera y las luces autoadaptables con regulación variable mejoran claramente la visibilidad por la noche para disfrutar de una conducción casi tan relajada como durante el día.

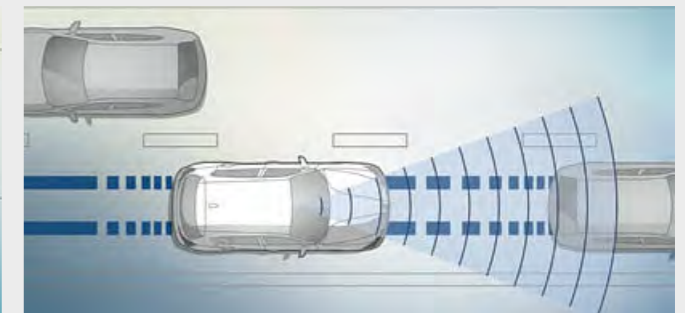

□ **Driving Assistant⁴** combina el aviso de salida de trayecto y el aviso de colisión. Los avisos de colisión y de peatones con función de frenado en ciudad advierten⁴, a velocidades de entre 10 y 60 km/h, de posibles colisiones con vehículos o peatones y frenan en caso de emergencia. A partir de unos 70 km/h, el aviso de salida de trayecto advierte del abandono involuntario del carril con una ligera vibración del volante.

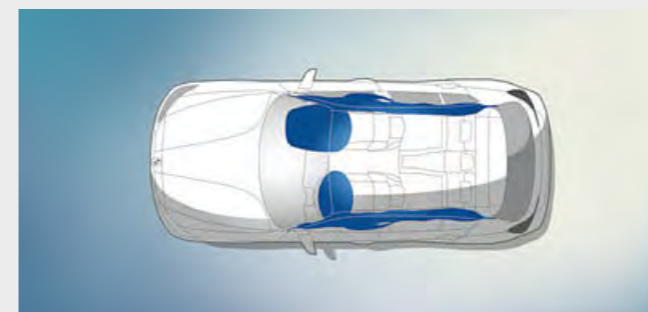

■ Los **airbags** para conductor y acompañante forman parte de los componentes de seguridad óptimamente coordinados entre sí de un BMW. Un total de seis airbags ofrecen protección selectiva: airbags para el conductor y el acompañante, airbags de cabeza para toda la superficie de las ventanillas laterales y airbags laterales en los respaldos de los asientos delanteros.



□ Los **neumáticos con funcionamiento en caso de avería**, gracias a sus flancos reforzados, no se desprenden de la llanta cuando sufren algún daño, lo que permite proseguir el viaje hasta el taller más cercano.



■ El **habitáculo ofrece**, gracias a la estructura funcional con soportes especiales y elementos de unión, así como al uso puntual de materiales de elevada resistencia, una seguridad pasiva óptima en caso de impacto frontal, lateral o por alcance.

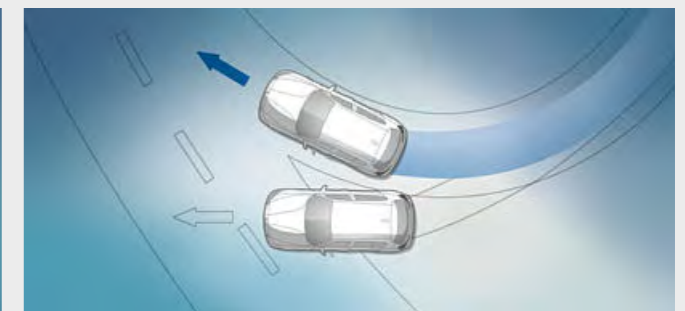

■ El **Control Dinámico de Estabilidad (DSC)** con funciones ampliadas estabiliza el vehículo en cuanto identifica una tendencia al derrapaje. Las funciones ampliadas incluyen el Control de Frenado en Curva (CBC), el asistente de arranque y al freno, el secado de frenos y la preparación de estos. Para una conducción aún más deportiva, la subfunción Control Dinámico de Tracción (DTC) permite un mayor deslizamiento de las ruedas.

¹ Equipamiento opcional.
² De serie en los BMW 120i, 125i, 120d xDrive y BMW 125d.
³ Disponible como opción para los BMW 118i, 116d, 118d y BMW 120d.

⁴ La función puede verse limitada en caso de oscuridad, niebla y contraluz intenso.

ACABADO DE SERIE

Descubre más información con la nueva aplicación Catálogos BMW. Ahora disponible para tu Smartphone y Tablet.



■ El claro puesto de conducción con volante de cuero, climatizador de 1 zona y Radio Professional convence a primera vista.



■ Los asientos en tela Move y las molduras interiores en Satinsilber mate contribuyen a que el interior destaque por su deportividad y confort.

Equipamiento del Acabado de Serie:

- Asiento en tela Move Anthrazit
- Molduras interiores en Satinsilber mate
- Driving Experience Control con ECO PRO
- Volante de cuero multifunción
- Climatizador automático de una zona
- Radio BMW Professional
- Pantalla en color de 16,51 centímetros (6,5 pulgadas) con controlador iDrive
- Sistema de manos libres Bluetooth con conexión USB
- Llantas de aleación ligera de 16 pulgadas con radios en V, estilo 378, más llantas disponibles opcionalmente
- Servicios ConnectedDrive
- Servicios Remotos
- Llamada de emergencia inteligente
- Reposabrazos delantero deslizable
- Sensor de lluvia y luces
- Reposacabezas traseros abatibles

ACABADO ADVANTAGE



■ El Control de Distancia de Aparcamiento (PDC) trasero facilita el aparcamiento y las maniobras marcha atrás en espacios reducidos.



■ El paquete de compartimentos ofrece numerosas posibilidades de almacenamiento con anillas de fijación en el maletero.

Equipamiento exterior del Acabado Advantage:

- Faros antiniebla
- Servotronic
- Control de Distancia de Aparcamiento (PDC) trasero

Equipamiento interior del Acabado Advantage:

- Control de crucero con función de frenado
- Paquete de compartimentos

ACABADO URBAN

Equipamiento 24 | 25

■ Equipamiento de serie □ Equipamiento opcional



■ El volante deportivo de cuero negro con aro grueso y marcado apoyo para los pulgares ofrece un agarre excelente y agradable.



□ Los asientos deportivos en cuero Dakota Oyster mostrados aquí confieren al Acabado Urban del interior un aspecto dinámico.



□ Llantas de aleación ligera de 17 pulgadas con radios dobles estilo 724, Ferricgrey pulido brillante, 7,5J x 17, neumáticos 225/45 R 17.¹

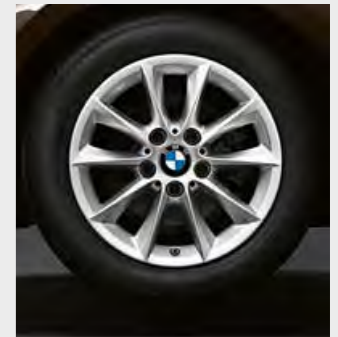

■ Llantas de aleación ligera de 16 pulgadas con radios en V estilo 411, 7J x 16, neumáticos 205/55 R 16.

Equipamiento exterior del Acabado Urban:

- Parrilla BMW con nueve varillas exclusivas en Oxiid Silber mate y marco en cromo de brillo intenso
- Paragolpes delantero con elementos de diseño específicos en Oxiid Silber mate y Schwarz de brillo intenso
- Faros LED
- Faros antiniebla LED
- Llantas de aleación ligera de 16 pulgadas con radios en V estilo 411, alternativamente llantas de aleación ligera de 17 pulgadas con radios dobles estilo 724; más llantas disponibles
- Línea Cromada Exterior
- Paragolpes trasero con elementos de diseño específicos en Oxiid Silber mate
- Moldura de tubo de escape en cromo mate

Equipamiento interior del Acabado Urban:

- Molduras de entrada en aluminio con anagrama "BMW"
- Asientos en combinación de tela y cuero Path Silber/Schwarz, alternativamente asientos en cuero Dakota Oyster; más tapicerías disponibles
- Volante deportivo de cuero
- Llave del vehículo con remate en Perlglanz cromado
- Costura decorativa en asientos y reposacabezas
- Molduras interiores en Acrylglas Weiss con estructura y molduras decorativas en Perlglanz cromado, alternativamente molduras interiores en madera noble FINELINE Stream con molduras decorativas en Perlglanz cromado; más molduras disponibles
- Luz ambiente de tono variable naranja o azul, incluyendo iluminación en los pilares B

El Acabado Urban incluye todos los elementos del Acabado Advantage.

¹ De serie en los BMW 125i.

ACABADO SPORT

Descubre más información con la nueva aplicación Catálogos BMW. Ahora disponible para tu Smartphone y Tablet.



□ La imagen deportiva del BMW Serie 1 se intensifica con las molduras interiores en Schwarz de brillo intenso con molduras decorativas en Korallrot mate y el volante deportivo de cuero.



□ Los asientos deportivos en cuero Dakota Schwarz, con detalles en Rot, ofrecen una sujeción lateral óptima y subrayan el ambiente dinámico del interior.



■ Llantas de aleación ligera de 16 pulgadas con radios en estrella estilo 376, 7J x 16, neumáticos 205/55 R16.



□ Llantas de aleación ligera de 17 pulgadas con radios en estrella estilo 379, Orbitgrau, pulido brillante, 7,5 J x 17, neumáticos 225/45 R 17.¹

Equipamiento exterior del Acabado Sport:

- Parrilla BMW con nueve varillas verticales exclusivas con la parte frontal en Schwarz de brillo intenso, marco de la parrilla en cromo de brillo intenso
- Paragolpes delantero con elementos de diseño específicos en Schwarz de brillo intenso
- Faros LED
- Faros antiniebla LED
- Llantas de aleación ligera de 16 pulgadas con radios en estrella estilo 376, alternativamente llantas de aleación ligera de 17 pulgadas con radios en estrella estilo 379 en bicolor; más llantas disponibles
- Cubiertas de retrovisores en Schwarz, alternativamente en el color de la carrocería
- Paragolpes trasero con elementos de diseños específicos en Schwarz de brillo intenso.
- Moldura del tubo de escape en Schwarzchrom

Equipamiento interior del Acabado Sport:

- Molduras de entrada en aluminio con anagrama "BMW"
- Asientos deportivos en tela Corner Anthrazit con detalles en Rot, alternativamente asientos deportivos en cuero Dakota Schwarz con detalles en Rot; más tapicerías disponibles
- Volante deportivo de cuero con costura de contraste en Rot
- Llave del vehículo con remate en Rot
- Cuadro de instrumentos con velocímetro y cuentarrevoluciones con escala
- Costura decorativa en la parte superior del cuadro de instrumentos.
- Molduras interiores en Schwarz de brillo intenso con molduras decorativas en Korallrot mate, alternativamente molduras interiores en aluminio con rectificado longitudinal con molduras decorativas en Schwarz de brillo intenso; más molduras disponibles
- Luz ambiente de tono variable anaranjado o blanco
- Paquete de iluminación
- Driving Experience Control con modo SPORT+ adicional

El Acabado Sport incluye los elementos del Acabado Advantage.

EDICIÓN SPORT LINE SHADOW

Equipamiento 26 | 27

■ Equipamiento de serie □ Equipamiento opcional



□ El BMW Serie 1 Edition Sport Line Shadow en color exterior Melbourne Rot metalizado (opcional) con faros LED de superficie oscura, marco de la parrilla en Schwarz de brillo intenso y llantas de aleación ligera de 17 pulgadas estilo 725 en Orbitgrau con pulido brillante.



■ Llantas de aleación ligera de 17 pulgadas con radios dobles estilo 725, Orbitgrau pulido brillante, 7,5J x 17, neumáticos 225/45 R 17.

Equipamiento de Edition Sport Line Shadow:

- Parrilla BMW con nueve varillas verticales exclusivas en Schwarz de brillo intenso y mayor amplitud, marco de la parrilla en Schwarz de brillo intenso
- Luces delanteras y traseras oscuras con tecnología LED
- Llantas de aleación ligera M de 17 pulgadas con radios dobles estilo 725; más llantas disponibles
- Shadow Line de brillo intenso BMW Individual
- Guarnecido interior del techo Anthrazit
- Moldura del tubo de escape en Schwarzchrom

Edition Sport Line Shadow incluye el siguiente equipamiento exterior del Acabado Sport:

- Paragolpes delantero con elementos de diseño específicos en Schwarz de brillo intenso
- Faros LED
- Faros antiniebla LED
- Cubiertas de retrovisores en Schwarz, alternativamente en el color de la carrocería
- Paragolpes trasero con elementos de diseños específicos en Schwarz de brillo intenso.
- Moldura del tubo de escape en Schwarzchrom

Edition Sport Line Shadow incluye el siguiente equipamiento interior del Acabado Sport:

- Molduras de entrada en aluminio con anagrama "BMW"
- Asientos deportivos en tela Corner Anthrazit con detalles en Rot, alternativamente asientos deportivos en cuero Dakota Schwarz con detalles en Rot; más tapicerías disponibles
- Volante deportivo de cuero con costura de contraste en Rot
- Llave del vehículo con remate en Rot
- Cuadro de instrumentos con velocímetro y cuentarrevoluciones con escala
- Costura decorativa en la parte superior del cuadro de instrumentos.
- Molduras interiores en Schwarz de brillo intenso con molduras decorativas en Korallrot mate, alternativamente molduras interiores en aluminio con rectificado longitudinal con molduras decorativas en Schwarz de brillo intenso; más molduras disponibles
- Luz ambiente de tono variable anaranjado o blanco
- Paquete de iluminación
- Driving Experience Control con modo SPORT+ adicional

La Edición Sport Line Shadow incluye todo el equipamiento del Acabado Advantage.

¹ De serie en los BMW 125i.

ACABADO M SPORT

Descubre más información con la nueva aplicación Catálogos BMW.
Ahora disponible para tu Smartphone y Tablet.

powered by 



■ El volante M de cuero, en combinación con las molduras interiores Aluminium Hexagon con molduras decorativas Blau mate, subraya la deportividad y la elegancia del interior.



□ Llantas de aleación ligera M de 18 pulgadas con radios dobles estilo 461 M, Ferrigrau metalizado, delante 7,5J x 18, neumáticos 225/40 R 18, detrás 8J x 18, neumáticos 245/35 R 18.



□ El cambio deportivo Steptronic de 8 velocidades¹ hace posible un cambio de marchas muy deportivo. Tanto en modo automático como manual, a través de las levas o de la palanca de cambio.

Equipamiento exterior del Acabado M Sport:

- Paquete aerodinámico M con faldón delantero, estribas laterales y faldón trasero con moldura de difusor en Dark Shadow metalizado
- Parrilla BMW con nueve varillas verticales exclusivas con la parte frontal en Schwarz de brillo intenso, marco de la parrilla en cromo de brillo intenso
- Faros LED
- Faros antiniebla LED
- Llantas de aleación ligera M de 17 pulgadas con radios dobles estilo 460 M, con neumáticos de distintas medidas, alternativamente llantas de aleación ligera M de 18 pulgadas con radios dobles estilo 719 M en Jetblack; más llantas disponibles
- Suspensión deportiva M, alternativamente suspensión de serie o suspensión M adaptativa
- Shadow Line de brillo intenso BMW Individual
- Distintivo "M" en los laterales
- Moldura de tubo de escape en cromo de brillo intenso
- Exclusiva pintura Estoril Blau metalizada; más pinturas disponibles

Equipamiento interior del Acabado M Sport:

- Molduras de entrada M, reposapiés M para el conductor, almohadilla para rodilla a la derecha de la zona de los pies del conductor
- Asientos deportivos para conductor y acompañante en cuero Dakota Schwarz con pespunte de contraste en Blau; más tapicerías disponibles
- Volante M de cuero
- Llave del vehículo con remate en Estoril Blau
- Guarnecido interior del techo BMW Individual Anthrazit
- Cuadro de instrumentos con velocímetro y cuentarrevoluciones con escala
- Costura decorativa en la parte superior del cuadro de instrumentos.
- Molduras interiores Aluminium Hexagon con molduras decorativas Blau mate, alternativamente molduras interiores en aluminio con rectificado longitudinal con molduras decorativas en Schwarz de brillo intenso; más molduras disponibles
- Palanca de cambio más corta con distintivo "M"
- Driving Experience Control con modo SPORT+ adicional
- Luz ambiente de tono variable naranja o blanco
- Paquete de iluminación

El Acabado M Sport incluye el contenido del Acabado Advantage.

EDITION M SPORT SHADOW

Equipamiento 28 | 29

■ Equipamiento de serie □ Equipamiento opcional



■ Las luces delanteras oscuras con tecnología LED ponen una nota deportiva en el exterior.

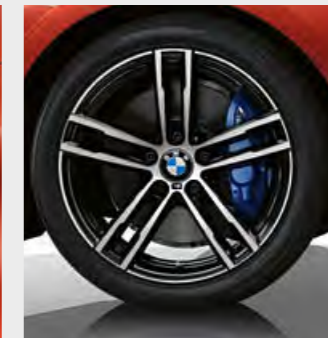

□ Llantas de aleación ligera M de 18 pulgadas con radios dobles estilo 719 M, en bicolor Jetblack, con neumáticos de distintas medidas, delante 7,5J x 18, neumáticos 225/40 R 18, detrás 8J x 18, neumáticos 245/35 R 18.

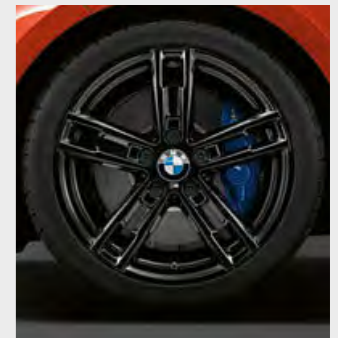

■ Llantas de aleación ligera M de 18 pulgadas con radios dobles estilo 719 M, en Jetblack, con neumáticos de distintas medidas, delante 7,5J x 18, neumáticos 225/40 R 18, detrás 8J x 18, neumáticos 245/35 R 18.

Equipamiento de Edition M Sport Shadow:

- Parrilla BMW con nueve varillas verticales exclusivas en Schwarz de brillo intenso y mayor amplitud, marco de la parrilla en Schwarz de brillo intenso
- Luces delanteras y traseras oscuras con tecnología LED
- Llantas de aleación ligera M de 18 pulgadas con radios dobles estilo 719 M; más llantas disponibles
- Moldura del tubo de escape en negro cromado

Edition M Sport Shadow incluye el siguiente equipamiento exterior del Acabado M Sport:

- Paquete aerodinámico M con faldón delantero, estribas laterales y faldón trasero con moldura de difusor en Dark Shadow metalizado
- Faros LED
- Faros antiniebla LED
- Suspensión deportiva M, alternativamente suspensión de serie o suspensión M adaptativa
- Shadow Line de brillo intenso BMW Individual
- Distintivo "M" en los laterales
- Cubiertas de los retrovisores exteriores en el color de la carrocería
- Exclusiva pintura Estoril Blau metalizada; más pinturas disponibles

Edition M Sport Shadow incluye el siguiente equipamiento interior del Acabado M Sport:

- Molduras de entrada M, reposapiés M para el conductor, almohadilla para rodilla a la derecha de la zona de los pies del conductor
- Asientos deportivos para conductor y acompañante en cuero Dakota Schwarz con pespunte de contraste en Blau; más tapicerías disponibles
- Volante M de cuero con multifunción
- Llave del vehículo con remate en Estoril Blau
- Guarnecido interior del techo BMW Individual Anthrazit
- Cuadro de instrumentos con velocímetro y cuentarrevoluciones con escala
- Costura decorativa en la parte superior del cuadro de instrumentos.
- Molduras interiores Aluminium Hexagon con molduras decorativas Blau mate, alternativamente molduras interiores en aluminio con rectificado longitudinal con molduras decorativas en Schwarz de brillo intenso; más molduras disponibles
- Palanca de cambio más corta con distintivo "M"²
- Driving Experience Control con modo SPORT+ adicional
- Luz ambiente de tono variable naranja o blanco
- Paquete de iluminación

¹ Disponible como opción para los BMW 118i, 120i, 116d, 118d y BMW 120d.

² Palanca de cambio corta solo en combinación con el cambio manual.

BMW M

BMW M140i Edition Shadow

El motor de gasolina de 6 cilindros en línea BMW M Performance TwinPower Turbo se caracteriza por una entrega de potencia excepcional, una marcha suave y un gran potencial de rendimiento. Además, el potente motor de 3,0 litros ofrece un sonido deportivo que entusiasma gracias a un sistema de escape de acústica optimizada con innovador concepto de válvula. El motor combina el control de válvulas totalmente variable VALVETRONIC, con Doble VANOS, la tecnología High Precision Injection y un turbocompresor TwinScroll para garantizar el llenado óptimo de los cilindros. El resultado: una potencia máxima de 250 kW (340 CV) y un par máximo de 500 Nm. Así, el motor de gasolina con turbocompresión acelera el vehículo de 0 a 100 km/h en tan solo 4,6 s y alcanza una velocidad máxima de 250 km/h. Gracias a las innovaciones técnicas inteligentes, el consumo de combustible se reduce hasta un promedio de tan solo 7,8 litros cada 100 km, con unas emisiones de CO₂ de únicamente 179 g/km. Eficiente, potente y con una respuesta directa también a bajo régimen: justo lo que desea el conductor del extraordinario motor de un automóvil BMW M Performance.

BMW M140i Edition Shadow con color exterior Black Sapphire metalizado (opcional) con luces traseras y faros LED con superficie oscura, marco de parrilla en Schwarz y llantas de aleación ligera M de 18 pulgadas con radios dobles estilo 719 M Jetblack.



El volante M de cuero y las molduras interiores de aluminio con rectificado longitudinal con molduras decorativas en Perlglanz cromado garantizan el dinamismo en el interior.



Las cubiertas de los retrovisores van en Ferricgrey en el BMW M140i.



Poderoso distintivo: el anagrama "M140i" de la zaga.

PAQUETES DISPONIBLES A PARTIR DEL ACABADO ADVANTAGE

Descubre más información con la nueva aplicación Catálogos BMW. Ahora disponible para tu Smartphone y Tablet.



❑ PARKING

- La cámara para marcha atrás muestra la zona situada detrás del vehículo en el display de control. Las líneas de carril interactivas y las marcas de obstáculos ayudan al conductor.
- Espejos interior y exterior en el lado del conductor con función antideslumbramiento, función de plegado eléctrica y función de bordillo para el lado del acompañante.
- El Control de Distancia en Aparcamiento (PDC), situado delante y detrás, facilita el aparcamiento y las maniobras en espacios reducidos.
- El Asistente de aparcamiento facilita el aparcamiento paralelo y transversal a la calzada. El sistema asume la dirección, mientras el conductor solo tiene que acelerar, frenar y cambiar.



❑ EXECUTIVE

- El espejo interior con función antideslumbramiento ante la presencia de fuentes de luz claras, como los faros de los vehículos que circulan detrás.
- Cuadro de instrumentos con funciones ampliadas incluye, por ejemplo, un display de información para la presentación de indicaciones de navegación y datos de control.
- El Control de Distancia de Aparcamiento (PDC), situado delante y detrás, facilita el aparcamiento y las maniobras en espacios reducidos.
- Sistema de navegación Business con controlador iDrive, pantalla LCD en color fija de 16,51 centímetros (6,5 pulgadas) y actualización de mapas con licencia gratuita durante tres años.



❑ CONNECTIVITY

- El dispositivo de alarma con seguridad antirrobo, sensor de inclinación, sirena de emergencia y protección del habitáculo controla las puertas, el capó y el portón trasero.
- El sistema de navegación Professional incluye, entre otros, control por voz y memoria de 20 GB.
- El sistema de Información del Tráfico en Tiempo Real (RTTI) comunica en tiempo real la situación del tráfico.
- El Asistente Personal conecta al conductor, con solo pulsar un botón, con un agente del Centro de llamadas de BMW que estará a su disposición como "asistente personal" durante el viaje.
- La telefonía con carga inalámbrica ofrece un completo paquete de telefonía con Bluetooth y preparación para Punto de Acceso WiFi.
- El equipamiento incluye un Punto de Acceso WiFi integrado con estándar LTE, que permite conexión a Internet de pago.
- El cuadro de instrumentos con funciones ampliadas incluye, por ejemplo, un display de información para la presentación de indicaciones de navegación y datos de control.



❑ INNOVATION

- Los faros LED autoadaptables con luz de tonalidad similar a la diurna adaptan automáticamente la distribución de la iluminación a la velocidad y al ángulo de giro.
- El asistente de luz de carretera apoya al conductor de noche cambiando automáticamente entre las luces de carretera y cruce cuando viene tráfico de frente o circulan vehículos delante.
- El sistema Driving Assistant avisa cuando se abandona el carril de forma involuntaria y de posibles colisiones, y frena de forma automática en caso de emergencia.
- Los faros antiniebla LED garantizan con su luz clara, similar a la diurna, una mayor visibilidad y seguridad con climatología adversa.
- El cuadro de instrumentos con funciones ampliadas incluye, por ejemplo, un display de información para la presentación de indicaciones de navegación y datos de control.
- El espejo interior con función antideslumbramiento evita el molesto deslumbramiento debido a la luz de los faros de los vehículos que circulan detrás.



❑ COMFORT

- El acceso confort ofrece acceso al vehículo por las puertas delanteras y el portón trasero, sin necesidad de utilizar la llave del vehículo.
- El reglaje eléctrico del asiento facilita el manejo y permite guardar, con la función de memoria, los ajustes deseados para el asiento y los retrovisores exteriores.
- El soporte lumbar de los asientos delanteros dispone de reglaje eléctrico en altura y profundidad, lo que permite mantener una correcta postura ergonómica.
- La calefacción de los asientos delanteros calienta toda la superficie del asiento, el respaldo y los relieves laterales.

EQUIPAMIENTO DESTACADO

Equipamiento 32 | 33

■ Equipamiento de serie ❑ Equipamiento opcional



- ❑ El techo de cristal eléctrico corredizo y abatible, con protección solar, protección antiaprisionamiento, apertura y cierre de confort con mando a distancia y mediante botones, da mucha claridad al interior y permite la regulación individual del flujo de aire y, por lo tanto, un clima agradable en el interior. El deflector de viento integrado que se despliega automáticamente garantiza un elevado confort acústico.



- ❑ El acceso confort ofrece acceso al vehículo por las puertas delanteras y el portón trasero, sin necesidad de utilizar la llave del vehículo.



- Espejos interior y exterior en el lado del conductor con función antideslumbramiento, función de plegado eléctrica y función de bordillo para el lado del acompañante.



- ❑ El cambio Steptronic de 8 velocidades¹ proporciona una mayor comodidad de cambio y de marcha gracias a las marchas ajustadas con precisión y a los menores saltos de régimen. Así se combina la máxima comodidad con un dinamismo extraordinario y un consumo reducido.



- ❑ El paquete de iluminación crea un ambiente exclusivo en el interior. Incluye numerosos puntos de luz LED adicionales: luces de lectura delante y detrás, iluminación en los espejos de cortesía para conductor y acompañante, iluminación en la zona de los pies delante, luz ambiente delante y detrás, iluminación de los embellecedores de los tiradores de las puertas, luces de estriberas en las puertas e iluminación de acceso desde las manillas exteriores de las puertas.

¹ Disponible como opción para los BMW 120i, 125i, 120d y 120d xDrive.

Descubre más información con la nueva aplicación Catálogos BMW. Ahora disponible para tu Smartphone y Tablet.

■ Equipamiento de serie □ Equipamiento opcional



□ El sistema de navegación Professional, con conexión USB, pantalla LCD a color de 22,35 centímetros (8,8 pulgadas) y Radio BMW Professional con reproductor de DVD, cuenta con representación de mapas en 3D y memoria de 20 GB. El manejo se realiza de manera intuitiva con el controlador iDrive Touch o por pantalla táctil. Las actualizaciones de los mapas están disponibles con licencia gratuita durante tres años.¹



□ Sistema de navegación Business con controlador iDrive, pantalla LCD en color fija de 16,51 centímetros (6,5 pulgadas) y actualización de mapas con licencia gratuita durante tres años.¹

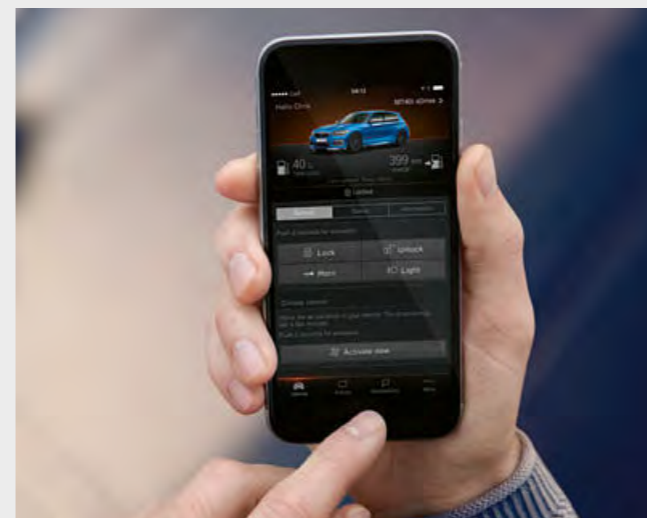

■ Con Servicios Remotos y la aplicación BMW Connected, se pueden controlar a distancia diversas funciones del BMW, como bloquear o desbloquear las puertas del vehículo o conocer la ubicación del vehículo. Para comenzar a utilizarlos, es necesario activar Servicios Remotos en el portal del cliente BMW ConnectedDrive en www.bmw.es.



□ El control de crucero activo con función Stop&Go^{5,8} mantiene la velocidad programada y la distancia con el vehículo que circula delante.
□ El volante calefactable calienta en un momento el aro con solo pulsar un botón; se trata de un elemento de confort especialmente agradable en invierno.



□ El climatizador bizona incluye Control Automático de Recirculación de Aire (AUC) con filtro de carbón activo, sensor solar y sensor de empañamiento.

□ Los asientos con calefacción integrada para conductor y acompañante calientan, si se desea, el asiento y la parte central del respaldo en tres intensidades.



□ El Speed Limit Info^{2,8} con indicación de prohibición de adelantar informa de los límites de velocidad y las prohibiciones de adelantamiento, y los muestra en el display de información del cuadro de instrumentos.



■ El volante multifunción permite controlar las funciones de teléfono, voz y audio, así como limitar manualmente la velocidad.

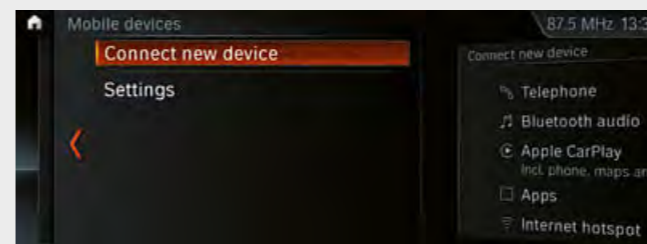

□ El equipamiento incluye un Punto de Acceso WiFi⁶ integrado con estándar LTE, que permite conexión a Internet de pago. La conexión se lleva a cabo mediante la tarjeta SIM integrada en el vehículo y la correspondiente tarifa de pago de Deutschen Telekom AG.

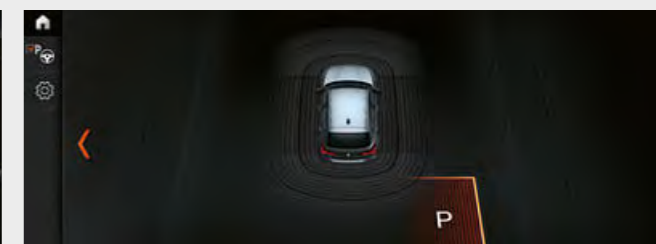

□ Park Assistant facilita el aparcamiento paralelo y transversal a la calzada. Para ello, el sistema mide las plazas de aparcamiento al pasar por delante a baja velocidad. Si encuentra una lo bastante amplia, asume el movimiento del volante y el conductor solo tiene que seleccionar la marcha, acelerar y frenar.



□ La telefonía con carga inalámbrica³ incluye un cargador sin cable y conexiones USB adicionales. Una conexión a la antena de techo garantiza una recepción óptima de la señal de telefonía móvil. Por Bluetooth, es posible conectar dos teléfonos móviles y un reproductor de audio al mismo tiempo. A esto hay que añadir Bluetooth Office y la preparación para Punto de Acceso WiFi.

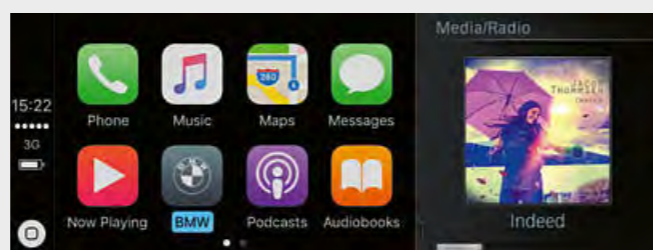

□ La preparación para Apple CarPlay⁴ permite el uso cómodo e inalámbrico de determinadas funciones del iPhone[®] en el vehículo. Las funciones y el contenido del smartphone, como música, iMessages/SMS, telefonía, Siri, navegación y aplicaciones de terceros seleccionadas, pueden visualizarse y gestionarse a través de la interfaz del vehículo; también pueden manejarse con el control por voz.^{2,4,6}



□ Driving Assistant⁸ combina el aviso de salida de trayecto y el aviso de colisión. Los avisos de colisión y de peatones con función de frenado en ciudad advierten⁷, a velocidades de entre 10 y 60 km/h, de posibles colisiones con vehículos o peatones y frenan en caso de emergencia. A partir de unos 70 km/h, el aviso de salida de trayecto advierte del abandono involuntario del carril con una ligera vibración del volante.



□ La cámara para marcha atrás ofrece una mejor orientación al circular hacia atrás en las maniobras de aparcamiento y a velocidades inferiores a 15 km/h. Muestra en el display de control la zona situada detrás del vehículo. Unas marcas de carril interactivas que indican la distancia y el radio de giro apoyan al conductor en las maniobras, y los obstáculos se indican en color.

¹ Dentro del marco de BMW ConnectedDrive, en una serie de países europeos, el sistema actualiza los mapas automáticamente durante tres años un máximo de cuatro veces al año.
² Solo disponible en combinación con un sistema de navegación.

³ Es posible la carga por inducción conforme al estándar Qi con determinados teléfonos móviles. Para algunos smartphones sin función de carga por inducción conforme al estándar Qi, se ofrecen fundas de carga especiales disponibles en Accesorios Originales BMW.

⁴ La compatibilidad y las funciones de Apple CarPlay[®] dependen del año del modelo y de la versión de software instalada en el iPhone[®]. Con el uso de la preparación de Apple CarPlay[®], se transfieren determinados datos del vehículo. El resto del tratamiento de datos corresponde al fabricante del teléfono móvil.
⁵ Solo con cambio automático Steptronic o Steptronic Sport.
No disponible para BMW M140i y BMW M140i xDrive.

⁶ El Punto de Acceso WiFi es necesario en el vehículo para el uso de Internet con el máximo estándar LTE. El uso genera costes adicionales.
⁷ La función puede verse limitada en caso de oscuridad, niebla y contraluz intenso.
⁸ Disponible solo en combinación con otros equipamientos.

GAMA DE COLORES EXTERIORES

Equipamiento 36 | 37

Descubre más información con la nueva aplicación Catálogos BMW. Ahora disponible para tu Smartphone y Tablet.

■ Equipamiento de serie □ Equipamiento opcional



■ **Sólido** 668 Schwarz

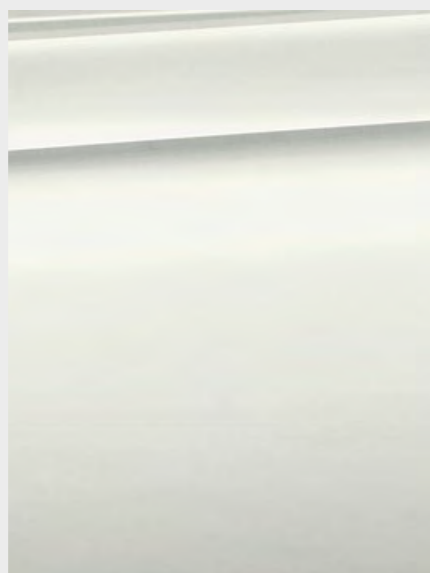

■ **Sólido** 300 Alpinweiss



□ **Metalizado** 475 Black Sapphire¹



□ **Metalizado** A96 Mineralweiss



□ **Metalizado** A83 Glaciersilber



□ **Metalizado** C1X Sunset Orange¹

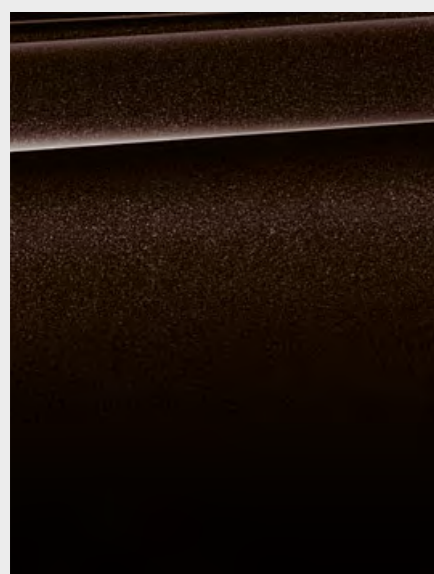

□ **Metalizado** B53 Sparkling Brown



□ **Metalizado** C10 Mediterranblau



□ **Metalizado** B39 Mineralgrau¹

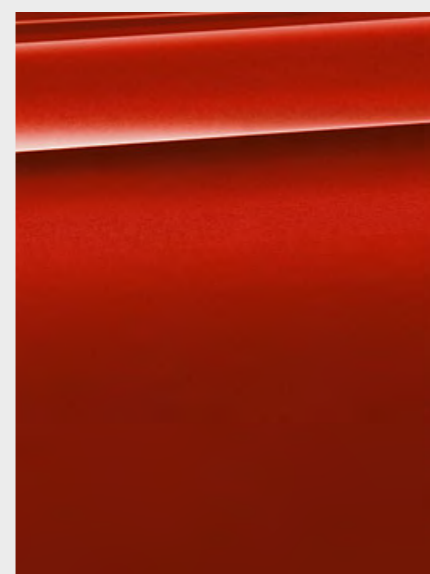

□ **Metalizado** A75 Melbourne Rot¹



□ **Metalizado** C1R Seaside Blue



□ **Metalizado** B45 Estoril Blau¹

ACABADO M SPORT

[Configurator BMW] Diseña un BMW totalmente personalizado. Ponemos a tu disposición todos los colores y equipamientos actualmente disponibles para que puedas elegir. Más información en www.bmw.es

[Carta de colores] Las cartas de colores presentadas te ofrecen una primera impresión de los colores y materiales disponibles para tu BMW. Sabemos por experiencia que las tintas de impresión no siempre pueden reproducir exactamente las tonalidades de las pinturas,

tapicerías y molduras interiores. Por eso te recomendamos que acudas a tu Concesionario BMW. Estaremos encantados de enseñarte muestras y de ayudarte con tus deseos personales.

¹ Disponible como opción para el Acabado M Sport.

GAMA DE COLORES INTERIORES

Descubre más información con la nueva aplicación Catálogos BMW. Ahora disponible para tu Smartphone y Tablet.

■ Equipamiento de serie □ Equipamiento opcional

TELA

Disponibles con

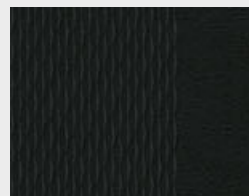

■ Acabado de Serie

Tela Move
BDAT Anthrazit¹

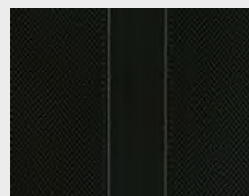

□ Acabado de Serie
■ Acabado Urban
■ Acabado Sport

Tela Corner
CCL1 Anthrazit,
detalles Grau

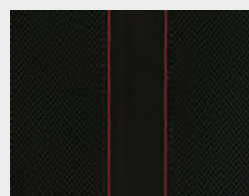

■ Acabado Sport

Tela Corner
CCL2 Anthrazit,
detalles Rot²

COMBINACIÓN DE TELA Y CUERO

Disponibles con



□ Acabado de Serie
■ Acabado Urban

Combinación de
tela y cuero Path
CPH6 Silber/
Schwarz¹



■ Acabado Urban

Combinación de
tela y cuero Path
CPLJ Silber/
Perlgrau¹

CUERO

Disponibles con

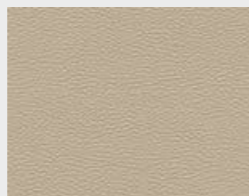

□ Acabado de Serie
□ Acabado Urban
□ Acabado Sport
□ Acabado M Sport

Cuero Dakota
LCCX Oyster



□ Acabado Sport

Cuero Dakota
LCL3 Schwarz,
detalles Rot

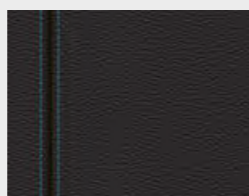

■ Acabado M Sport

Cuero Dakota
LCNL Schwarz
con pespunte de
contraste en Blau



□ Acabado de Serie
□ Acabado Urban
□ Acabado Sport
□ Acabado M Sport

Cuero Dakota
LCRY Cognac,
detalles Braun

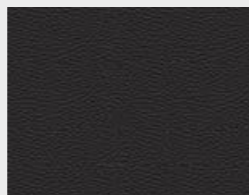

□ Acabado de Serie
□ Acabado Urban
□ Acabado Sport
□ Acabado M Sport

Cuero Dakota
LCSW Schwarz

MOLDURAS INTERIORES

Disponibles con

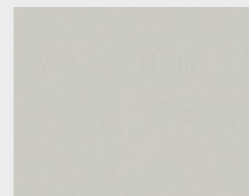

■ Acabado de Serie

4CG Satinsilber
mate

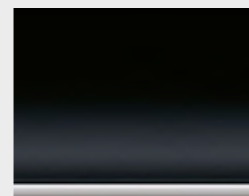

□ Acabado de Serie
■ Acabado Urban
■ Acabado Sport
■ Acabado M Sport

4LU Schwarz de
brillo intenso,
molduras
decorativas
Perlglanz cromadas

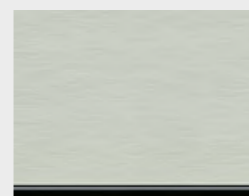

□ Acabado de Serie
□ Acabado Urban
□ Acabado Sport
■ Acabado M Sport

4FT Aluminio con
rectificado
longitudinal,
molduras
decorativas Schwarz
de brillo intenso



□ Acabado de Serie
□ Acabado Urban
□ Acabado Sport
□ Acabado M Sport

4LR Madera noble
Fineline Stream,
molduras
decorativas
Perlglanz cromadas

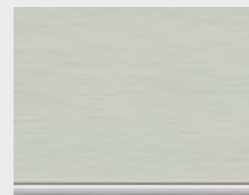

□ Acabado de Serie
□ Acabado Urban
□ Acabado Sport
■ Acabado M Sport

4LS Aluminio con
rectificado
longitudinal,
molduras
decorativas
Perlglanz cromadas

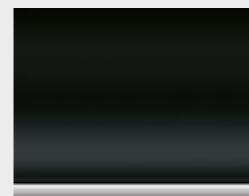

■ Acabado Urban

4KX Acrylglas
Schwarz con
molduras
decorativas en
Perlglanz cromado

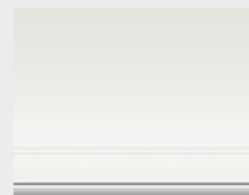

■ Acabado Urban

4KY Acrylglas Weiss
con estampado
estructural y
molduras
decorativas en
Perlglanz cromado

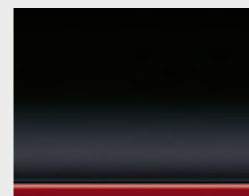

■ Acabado Sport

4LV Schwarz de
brillo intenso,
molduras
decorativas Korallrot
mate

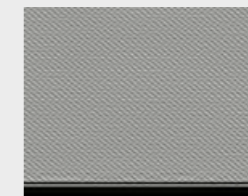

■ Acabado M Sport

4WG Aluminio
Hexagon, molduras
decorativas Schwarz
de brillo intenso

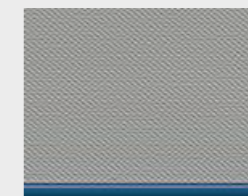

■ Acabado M Sport

4WF Aluminium
Hexagon, molduras
decorativas Blau
mate

COLORES INTERIORES

Disponibles con

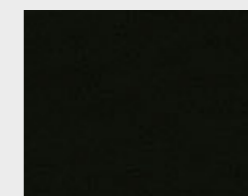

Acabado de Serie
Acabado Urban
Acabado Sport
Acabado M Sport

Schwarz

GUARNECIDO INTERIOR DEL TECHO BMW INDIVIDUAL

Disponibles con

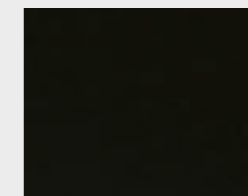

□ Acabado de Serie
□ Acabado Urban
□ Acabado Sport
■ Acabado M Sport

Guarnecido
interior del techo
BMW Individual
775 Anthrazit

Ten en cuenta que tarde o temprano, aun ajustándose a las indicaciones de uso, los asientos pueden ensuciarse con manchas imposibles de eliminar. La causa es, en numerosas ocasiones, el uso de ropa que destiñe.

¹ Solo disponible en combinación con los asientos de serie.
² Solo disponible en combinación con los asientos deportivos.

Ten en cuenta que el color interior dependerá del color de tapicería elegido.

LLANTAS Y NEUMÁTICOS

Descubre más información con la nueva aplicación Catálogos BMW. Ahora disponible para tu Smartphone y Tablet.



□ Llantas de aleación ligera de 17 pulgadas con radios dobles estilo 655, 7,5 J x 17, neumáticos 225/45 R 17.



□ Llantas de aleación ligera de 16 pulgadas con diseño de turbina estilo 406, BMW EfficientDynamics, aerodinámicamente optimizadas, Orbitgrau, pulido brillante, 7 J x 16, neumáticos 205/55 R 16.



□ Llantas de aleación ligera de 17 pulgadas con radios en Y estilo 380, 7 J x 17, neumáticos 205/50 R17.⁴



□ Llantas de aleación ligera de 18 pulgadas de radios dobles estilo 385, con neumáticos de distintas medidas, delante 7,5J x 18, neumáticos 225/40 R 18, detrás 8J x 18, neumáticos 245/35 R 18.



□ Llantas de aleación ligera de 16 pulgadas con radios en estrella estilo 654, 7J x 16, neumáticos 205/55 R16.



□ Llantas de aleación ligera M de 17 pulgadas de radios dobles estilo 460 M, con neumáticos de distintas medidas, delante 7,5 J x 17, neumáticos 225/45 R 17, detrás 8 J x 17, neumáticos 245/40 R 17.¹



□ Llantas de aleación ligera M de 18 pulgadas con radios dobles estilo 719 M, en bicolor Jetblack, con neumáticos de distintas medidas, delante 7,5J x 18, neumáticos 225/40 R 18, detrás 8J x 18, neumáticos 245/35 R 18.³



□ Llantas de aleación ligera M de 18 pulgadas de radios dobles estilo 436 M, con neumáticos de distintas medidas, delante 7,5J x 18, neumáticos 225/40 R 18, detrás 8J x 18, neumáticos 245/35 R 18.²



□ Llantas de aleación ligera M de 18 pulgadas de radios dobles estilo 436 M, en Orbitgrau metalizado, con neumáticos de distintas medidas, delante 7,5J x 18, neumáticos 225/40 R 18, detrás 8J x 18, neumáticos 245/35 R 18.³

ACCESORIOS ORIGINALES BMW

Equipamiento 40 | 41

■ Equipamiento de serie □ Equipamiento opcional ○ Accesorios



○ Caja portaequipajes para techo 320 para hasta cinco pares de esquís y todo los sistemas portaequipajes para techo BMW. Con un sistema de apertura por ambos lados y triple cierre centralizado antirrobo en cada lado.

○ Llantas de aleación ligera de 19 pulgadas con radios dobles estilo 624 M en bicolor Schwarz mate, con pulido brillante en el lado visible y distintivo "M". Juego completo de ruedas de verano RDC con neumáticos de distintas medidas Run-Flat, delante 7,5J x 19, 225/35 R 19 88 Y XL, detrás 8J x 19, 245/35 R 19 88 Y XL.



○ El soporte posterior para bicicletas Pro 2.0 es ligero y, sin embargo, estable y admite hasta 60 kg. Ofrece un manejo excepcionalmente sencillo y puede transportar hasta dos bicicletas/bicicletas eléctricas (ampliable para transportar tres bicicletas). Además, la función de bajada permite acceder fácilmente al maletero en todo momento.



○ En combinación con una interfaz de smartphone, el BMW Head-Up Display proyecta información del vehículo y de la navegación en el campo de visión del conductor.



○ El estuche para llave de exclusivo cuero se une a la llave por medio de un elegante remate metálico.

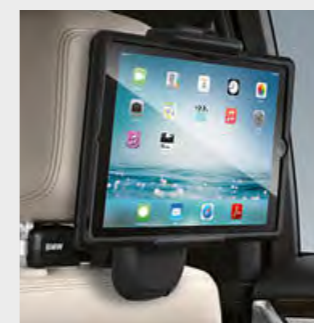

○ Sujeción segura para los Apple iPad™ 2, 3 o 4 de 24,63 cm (9,7 pulgadas). El soporte se fija en una base o en el equipamiento opcional "Travel & Comfort".



○ Alfombrilla de material resistente, hidrófugo y antideslizante para proteger el equipaje de la suciedad y la humedad. En negro/gris claro, a juego con el interior.



○ Protección a medida frente a la humedad y suciedad en la zona de los pies delante. El diseño en negro/gris claro combina a la perfección con el interior.

¹ Solo disponible en combinación con el Acabado M Sport.

² Solo disponible para los BMW M140i y BMW M140i xDrive.

³ Solo disponible para Edición M140i Shadow, Edición M Sport Shadow y Acabado M Sport.

⁴ De serie para BMW Serie 1 125i.

Descubre las novedosas soluciones que te ofrecemos para el exterior e interior del vehículo, la comunicación e información, el transporte y la organización del equipaje. En tu Concesionario BMW te asesorarán encantados sobre la oferta completa de

Accesorios Originales BMW y pondrán a tu disposición un catálogo especial de accesorios. Encontrarás más información en: www.bmw.es

BMW SERIE 1 TRES PUERTAS Y CINCO PUERTAS		BMW 116i	BMW 118i	BMW 120i	BMW 125i	BMW M140i BMW M140i xDrive	BMW 116d	BMW 118d BMW 118d xDrive	BMW 120d BMW 120d xDrive
--	--	----------	----------	----------	----------	----------------------------------	----------	--------------------------------	--------------------------------

Peso/Volumen									
Peso en vacío CE¹ BMW Serie 1 tres puertas	kg	1375	1375 [1390]	[1450]	[1475]	[1545]	1440 [1470]	1470 [1495]	1490 [1505]
Peso en vacío CE¹ BMW Serie 1 cinco puertas	kg	1380	1380 [1395]	[1455]	[1475]	[1550]	1440 [1470]	1470 [1495]	1495 [1505]
Peso en vacío CE¹ BMW Serie 1 tres puertas/ BMW Serie 1 cinco puertas (xDrive)	kg	-	-	-	-	[1615/1615]	-	1545/1550	[1570/1575]
Peso máximo admisible BMW Serie 1 tres puertas	kg	1865	1865 [1890]	[1940]	[1965]	[2035]	1930 [1960]	1960 [1985]	1975 [1985]
Peso máximo admisible BMW Serie 1 cinco puertas	kg	1870	1870 [1900]	[1945]	[1965]	[2040]	1930 [1960]	1960 [1985]	1975 [1985]
Peso máximo admisible BMW Serie 1 tres puertas/cinco puertas (xDrive)	kg	-	-	-	-	[2090/2090]	-	2015/2020	[2045/2050]
Carga útil	kg	565	565 [580]²	[565]	[565]	[565]	565 [565]	565 [565]	555² [555]
Carga útil (xDrive)	kg	-	-	-	-	[550]	-	545	[550]
Peso admisible del remolque sin freno²	kg	650	650 [650]	[670]³	[680]	-	690 [690]	690 [690]	710 [710]
Carga admisible del remolque sin freno² (xDrive)	kg	-	-	-	-	-	-	710	[750]
Peso admisible del remolque con freno y pendiente² máx. del 12% / pendiente² máx. del 8%	kg	1200/1200	1300/1500 [1300/1500]	[1500/1500]	[1500/1500]	-	1500/1500 [1500/1500]	1500/1500 [1500/1500]	1500/1500 [1500/1500]
Peso admisible del remolque con freno y pendiente² máx. del 12% / pendiente² máx. del 8% (xDrive)	kg	-	-	-	-	-	-	1500/1500	[1500/1500]
Capacidad del maletero	l	360-1200	360-1200	360-1200	360-1200	360-1200	360-1200	360-1200	360-1200

Motor³,⁴									
Cilindros/válvulas		3/4	3/4	4/4	4/4	6/4	3/4	4/4	4/4
Cilindrada	cm³	1499	1499	1998	1998	2998	1496	1995	1995
Potencia nominal/Régimen nominal	kW/1/ min	80 (109)/ 4250	100 (136)/ 4400	135 (184)/ 5000	165 (224)/ 5200-6500	250 (340)/ 5500	85 (116)/ 4000	110 (150)/ 4000	140 (190)/ 4000
Par máximo / Régimen	Nm/rpm	180/ 1250-4250	220/ 1250-4300	270/ 1350-4600	310/ 1400-5000	500/ 1520-4500	270/ 1750-2250	320/ 1500-3000	400/ 1750-2500

Transmisión									
Tipo de tracción		Tracción trasera	Tracción trasera	Tracción trasera	Tracción trasera	Tracción trasera / A las cuatro ruedas	Tracción trasera	Tracción trasera / A las cuatro ruedas	Tracción trasera / A las cuatro ruedas
Cambio de serie		Manual de 6 velocidades	Manual de 6 velocidades	Steptronic de 8 velocidades	Steptronic de 8 velocidades	Deportivo Steptronic de 8 velocidades	Manual de 6 velocidades	Manual de 6 velocidades	Manual de 6 velocidades
Cambio de serie (xDrive)		-	-	-	-	Deportivo Steptronic de 8 velocidades	-	Manual de 6 velocidades	Steptronic de 8 velocidades

Prestaciones									
Velocidad máxima	km/h	195	210 [210]	[225]	[243]	[250]⁵	200 [200]	212 [212]	228 [228]
Velocidad máxima (xDrive)	km/h	-	-	-	-	[250]⁵	-	210	[222]
Aceleración 0-100 km/h	s	10,9	8,5 [8,7]	[7,1]	[6,1]	[4,6]	10,5 [10,5]	8,4 [8,2]	7,2 [7,1]
Aceleración (xDrive) 0-100 km/h	s	-	-	-	-	[4,4]	-	8,5	[6,9]

Consumo³,⁴: todos los motores cumplen la norma de gases de escape UE6.									
Urbano	l/100 km	7,5-7,1	7,4 [7,2-6,8]	[7,3-7,2]	[7,5-7,4]	[9,5-9,3]	4,9-4,8 [5,0]	5,3-5,1 [5,2-5,0]	5,4-5,3¹⁰ [5,2-5,1]
Urbano (xDrive)	l/100 km	-	-	-	-	[10,1-9,9]	-	6,2-6,1	[6,0-5,8]
Interurbano	l/100 km	5,3-4,9	5,5-5,0 [5,2-4,9]	[5,5-5,1]	[5,7-5,1]	[6,2]	4,0-3,9 [4,2-4,1]	4,1-3,9 [4,2-4,0]	4,3-4,2 [4,2]
Interurbano (xDrive)	l/100 km	-	-	-	-	[6,8-6,7]	-	4,7-4,6	[4,8-4,7]
Promedio	l/100 km	6,0-5,9	6,2-5,9 [5,9-5,6]	[6,1-5,9]	[6,3-6,0]	[7,4]	4,3-4,2 [4,5-4,4]	4,6-4,4 [4,5-4,4]	4,7-4,6 [4,6-4,5]
Promedio (xDrive)	l/100 km	-	-	-	-	[8,0-7,9]	-	5,2-5,1	[5,2-5,1]
Norma de gases de escape (homologado)		EU6d-temp	EU6d-temp	EU6d-temp	EU6d-temp	EU6c	EU6c [EU6d- temp]¹¹	EU6c	EU6c [EU6d- temp]
Emisiones promedio de CO₂	g/km	136-134	140-134 [135-128]	[139-134]	[144-136]	[169-168]	114-111 [118-116]	120-115 [118-115]	124-121 [121-120]
Emisiones promedio de CO₂ (xDrive)	g/km	-	-	-	-	[183-180]	-	138-135	[138-135]
Categoría de eficiencia		C	C [B]	[C]	[C]	[E][F]	B [B]	B [B][D]	C [C][D]
Contenido del depósito, aprox.	l	52	52	52	52	52	52	52	52

Llantas/Neumáticos									
Tamaño del neumático		195/55 R 16 H	195/55 R 16 H	195/55 R 16 W	205/50 R 17 Y	225/40/245/ 35 R 18 Y	205/55 R 16 91 V	205/55 R 16 91 V	205/55 R 16 V
Tamaño de la llanta		6,5 J x 16	6,5 J x 16	6,5 J x 16	7 J x 17	7,5/8 J x 18	7 J x 16	7 J x 16	7 J x 16
Material		Aleación ligera	Aleación ligera	Aleación ligera	Aleación ligera	Aleación ligera	Aleación ligera	Aleación ligera	Aleación ligera

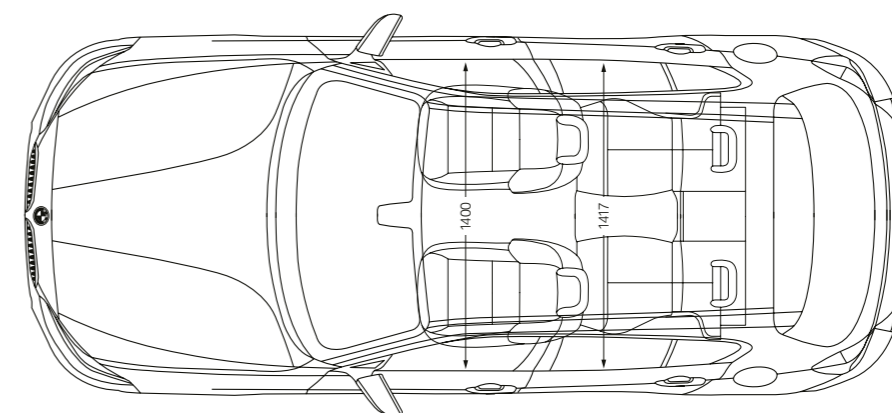
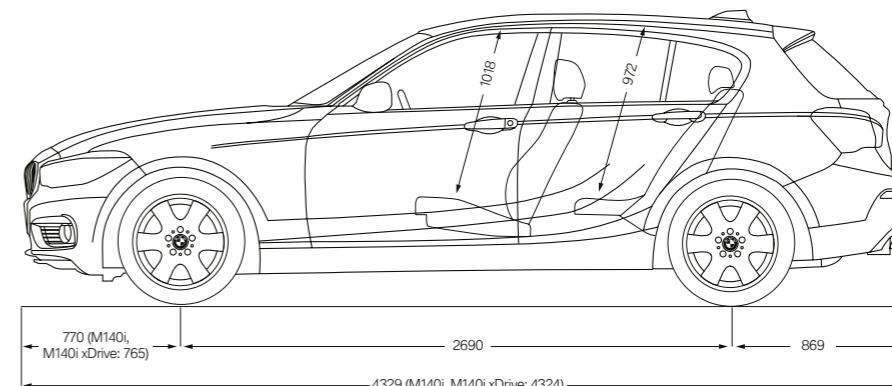
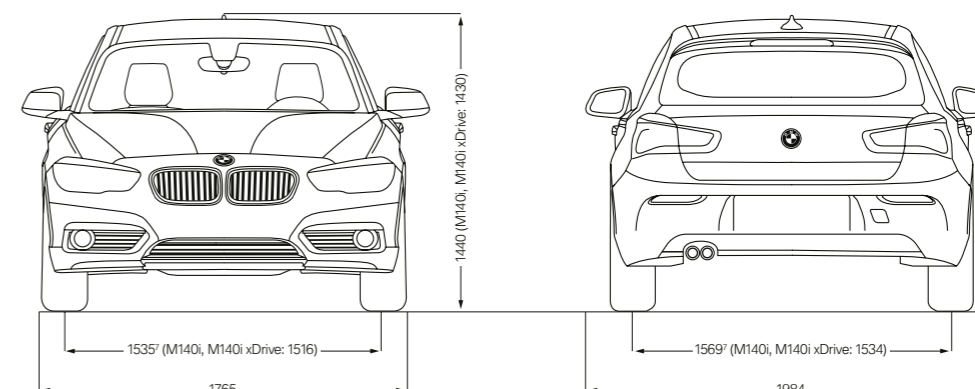

Todas las dimensiones de los dibujos técnicos se dan en milímetros (en la imagen, para el BMW Serie 1 cinco puertas) Las dimensiones del interior del BMW Serie 1 tres puertas difieren en algunos casos. Los datos relativos a las prestaciones, consumo y emisiones de CO₂ se refieren a vehículos con cambio de serie. Los valores entre [] corresponden a vehículos con cambio Steptronic.

- ¹ El peso en vacío CE hace referencia a un vehículo con equipamiento de serie, sin ningún equipamiento opcional. Peso en vacío con el depósito lleno en un 90% y un conductor de 75 kg. Los equipamientos opcionales pueden cambiar el peso del vehículo, la carga útil y, al influir en la aerodinámica, la velocidad máxima.
- ² El peso total efectivo del remolque no puede ser mayor que la suma del peso máximo admisible remolcado más la carga máxima admisible sobre el enganche del remolque.
- ³ BMW recomienda el uso de gasolina súper sin plomo de 95 octanos. Se admite combustible sin plomo de 91 octanos o más, con un porcentaje máximo de etanol del 10% (E10). Los datos de potencia y consumo corresponden al combustible de 98 octanos o gasóleo.
- ⁴ Las cifras de consumo de combustible, emisiones de CO₂ y consumo eléctrico se calculan de conformidad con el procedimiento de medición estipulado en la correspondiente versión vigente del Reglamento (UE) 2007/77 15. Las cifras hacen referencia a un vehículo con el equipamiento de serie en Alemania; los intervalos reflejan las diferencias según el tamaño de llantas y neumáticos elegido y el equipamiento opcional y pueden cambiar en la configuración. Los valores ya se han calculado sobre la base del nuevo ciclo WLTP y se han convertido a valores NEDC para establecer su comparativa. [Con estos vehículos, podrán aplicarse otros valores diferentes de los que aquí se indican para el cálculo de impuestos y la determinación de otros datos (también) relacionados con la emisión de CO₂.]
- ⁵ Limitada electrónicamente.
- ⁶ La carga útil difiere para el BMW 118i tres puertas: 565 [575] kg.
- ⁷ La anchura de vía delantera difiere para los BMW 125i, 114d, 116d, 118d, 120d y BMW 125d: 1.521 mm; para los BMW 118d xDrive y BMW 120d xDrive: 1.522 mm. La anchura de vía trasera difiere para los BMW 125i, 120d, 125d, 118d xDrive y BMW 120d xDrive: 1.556 mm.
- ⁸ El peso admisible del remolque sin freno difiere para el BMW 120i tres puertas: 680 kg.
- ⁹ La carga útil difiere para el BMW 120d tres puertas: 560 kg.
- ¹⁰ El consumo urbano difiere para el BMW 120d tres puertas: 5,2 - 5,4 l.
- ¹¹ La norma de gases de escape difiere para el BMW 118d xDrive: EU6c.

BMW SERIE 1 CINCO PUERTAS M140i xDRIVE EDITION SHADOW:

Motor de gasolina de 6 cilindros BMW M Performance TwinPower Turbo, 250 kW (340 CV), llantas de aleación ligera M de 18 pulgadas con radios dobles estilo 719 M Jetblack, color de la carrocería en Estoril Blau metalizado, asientos en cuero Dakota Schwarz con detalles en Blau, molduras interiores Aluminium Hexagon con molduras decorativas en Schwarz de brillo intenso.

BMW SERIE 1 TRES PUERTAS 125i EDITION SPORT LINE SHADOW:

Motor de gasolina de 4 cilindros BMW TwinPower Turbo, 165 kW (224 CV), llantas de aleación ligera de 17 pulgadas con radios dobles estilo 725 Orbitgrau con pulido brillante, color de la carrocería en Melbourne Rot metalizado, asientos en cuero Dakota Schwarz con detalles en Rot, molduras interiores en Schwarz de brillo intenso con molduras decorativas en Korallrot mate.

Los datos y características referidos a modelos, equipamientos, accesorios, gamas de colores, paquetes y posibilidades de configuración de los vehículos BMW que aparecen reflejados en el documento son los existentes y en vigor en el momento de su impresión en septiembre de 2018. En consecuencia, esos datos y características pueden haber sufrido modificaciones posteriores o no estar ya en vigor. Por ello, a la hora de configurar tu vehículo, deberás confirmar con tu Concesionario BMW los datos y características vigentes en cada momento. En todo caso las características que se contengan en el documento de oferta comercial que en última instancia le proporcione su Concesionario BMW sobre su vehículo prevalecerán sobre las contenidas en este documento.

© BMW AG, Múnich/Alemania. Solo se permite la reproducción, incluso de forma resumida, con autorización escrita de BMW AG, Múnich.

4 11 001 347 55 2 2018 BC. Printed in Germany 2018.

