



¿Te gusta conducir?



BMW SERIE 2 COUPÉ
BMW SERIE 2 CABRIO

BMW SERIE 2 COUPÉ BMW SERIE 2 CABRIO



DESCUBRE MÁS EN VERSIÓN DIGITAL: NUEVA APLICACIÓN CATÁLOGOS BMW



Más información, más placer de conducir: con la nueva aplicación Catálogos BMW, experimentarás BMW de forma digital e interactiva como nunca antes. Descarga ahora la aplicación Catálogos BMW en tu smartphone o tablet y redescubre tu BMW.

INNOVACIÓN Y TECNOLOGÍA



18 BMW EfficientDynamics



20 BMW Personal CoPilot
21 BMW ConnectedDrive



22 Bastidor y seguridad

EQUIPAMIENTO



24 Acabados



32 Más equipamientos



36 Gama de colores exteriores



38 Gama de colores interiores



40 Llantas y neumáticos



41 Accesorios Originales BMW

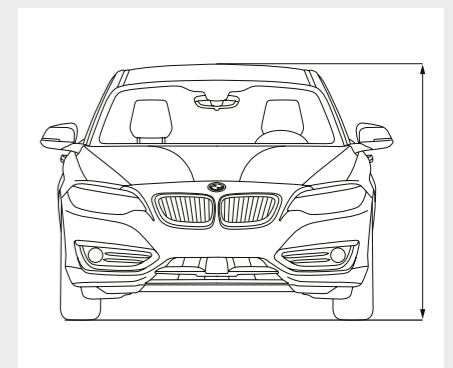

42 Datos técnicos



**SU JUEGO.
SUS REGLAS**



MÁXIMO INCONFORMISMO

DIRECCIÓN DEPORTIVA VARIABLE* CON RESPUESTA MÁS DIRECTA II
DISTRIBUCIÓN 50:50 DE LA CARGA ENTRE LOS EJES PARA UNA AGILIDAD
MÁXIMA II MÁXIMO DINAMISMO EN FORMATO COMPACTO

* Equipamiento opcional.



PERSECUCIÓN. VISUAL

DISEÑO ICÓNICO II CAPÓ ALARGADO II HABITÁCULO RETRASADO II
GRAN DISTANCIA ENTRE EJES II SILUETA FLUIDA II LÍNEAS DE
CARÁCTER ELEGANTES



ATRAE LAS MIRADAS. PARA SIEMPRE

FAROS CON DISEÑO HEXAGONAL CENTRADO* || TOMAS DE AIRE DE MAYOR TAMAÑO Y MÁS DEPORTIVAS || DISEÑO DEL FRONTAL MÁS EXPRESIVO

* Equipamiento opcional.



LAS SENSACIONES ABREN EL CAMINO. LA RAZÓN LAS SIGUE

ORIENTACIÓN ERGONÓMICA AL CONDUCTOR DE TODOS LOS MANDOS || INTERIOR EXCLUSIVO CON LOS MEJORES ACABADOS || BMW CONNECTED DRIVE CON PREPARACIÓN PARA APPLE CAR PLAY SIN CABLES*

* Equipamiento opcional.



ABIERTO Y AUTÉNTICO

EXPRESIVO DISEÑO DE LA ZAGA II CENTRO DE GRAVEDAD VISUAL MÁS BAJO II AFILADO DISEÑO DE LUCES II CAPOTA TOTALMENTE RETRÁCTIL PARA LOGRAR EL MÁXIMO CARÁCTER DE CABRIO



REVOLUCIONARIOS

UNA COSA ES SEGURA: SON DISTINTOS DE LOS DEMÁS. DESDE UNA MARCADA DEPORTIVIDAD HASTA LA MÁXIMA EMOCIÓN, CADA VIAJE GARANTIZA UNA EXPERIENCIA FASCINANTE. SU DISEÑO COMPACTO IRRADIA DEPORTIVIDAD INCLUSO PARADO Y LIBERTAD SIN LIMITES. EL INTERIOR SE CARACTERIZA POR EXCLUSIVOS MATERIALES DE IMPECABLE ACABADO Y ESTÁ PERFECTAMENTE CONECTADO CON EL MUNDO EXTERIOR GRACIAS A SUS INNOVACIONES TÉCNICAS. DESCUBRE LA PASIÓN. **DESCUBRE EL ENTUSIASMO. DESCUBRE LOS BMW SERIE 2 COUPÉ Y CABRIO.**

**MÁS POTENCIA,
MENOS CONSUMO**

Más potencia de 3 a 12 cilindros. Consumo reducido y más placer de conducir: los motores BMW TwinPower Turbo ofrecen el máximo dinamismo posible con la máxima eficiencia, gracias a los sistemas de inyección más avanzados, el control de potencia variable y un estudiada tecnología de turbocompresión. Con independencia de si se trata de un motor de gasolina o diésel y del número de cilindros: los motores de la familia BMW EfficientDynamics permiten una entrega enérgica de potencia y una respuesta espontánea ya a bajo régimen, y son especialmente eficientes y poco contaminantes.

**MENOR CONSUMO.
MEJORES PRESTACIONES**

BMW EfficientDynamics es un paquete tecnológico que abarca la transmisión, el concepto de vehículo y la gestión inteligente de la energía. Todos los BMW incluyen de serie tecnologías innovadoras que contribuyen a incrementar la eficiencia. Con medidas para el aumento de la eficiencia de los motores, la propulsión eléctrica, la construcción ligera y la optimización de la aerodinámica, BMW ha conseguido reducir notablemente las emisiones de CO₂ de su flota.

**MÁS DINAMISMO,
MENOS PESO**

Menos peso gracias a la construcción ligera inteligente: estudiada hasta el más mínimo detalle, consiste en la selección y el empleo del material óptimo en cada punto del vehículo. Con materiales de alta tecnología y especial ligereza, como el aluminio o el carbono, BMW EfficientLightweight persigue el objetivo de reducir al máximo el peso. Así se consigue más dinamismo, estabilidad, seguridad y confort.



**DRIVING EXPERIENCE
CONTROL CON ECO PRO**

El Driving Experience Control permite elegir entre el modo estándar COMFORT, el modo ECO PRO, orientado a la mejora de la eficiencia, y el modo SPORT o SPORT+, que posibilitan una conducción aún más dinámica. El modo ECO PRO adapta el acelerador, el cambio Steptronic y la estrategia de calefacción y climatización para lograr una conducción eficiente.

CAMBIO STEPTRONIC

El cambio Steptronic de 8 velocidades² proporciona una mayor comodidad de cambio y de marcha gracias a las marchas ajustadas con precisión y a los menores saltos de régimen. Así se combina la máxima comodidad con un dinamismo extraordinario y un consumo reducido.

FUNCIÓN AUTO START/STOP

La función Auto Start/Stop apaga el motor de modo provisional cuando el vehículo se detiene brevemente, por ejemplo, ante un semáforo o en una retención, con lo que puede reducirse el consumo. Al pisar el embrague (cambio manual) o soltar el freno (cambio Steptronic), el motor arranca automáticamente en una fracción de segundo.

BMW SERIE 2 COUPÉ Y BMW SERIE 2 CABRIO

¹ Disponible solo en combinación con otros equipamientos.
² El equipamiento es opcional.
³ Limitada electrónicamente.

Los datos de prestaciones, consumo y emisiones de CO₂ corresponden a vehículos con cambio de serie. Los valores entre [] corresponden a vehículos con cambio Steptronic. Más información sobre consumo de combustible, emisiones de CO₂ y categoría de eficiencia en los datos técnicos o en la lista de precios.

Los datos de consumo de combustible, energía, autonomía y emisiones de CO₂ que se muestran han sido medidos conforme al nuevo sistema WLTP. No obstante, respecto a los datos de emisiones de CO₂, se indican adicionalmente los valores resultantes de llevar a cabo la correlación de dichos resultados a valores NEDC. Las cifras mostradas se corresponden con vehículos de configuración básica y los rangos de consumos de energía, emisiones y autonomía mostrados en cada caso han tenido en cuenta el equipamiento opcional y el distinto tamaño de llantas y neumáticos disponibles en los



BMW 218i Coupé // Cabrio

- Motor de gasolina de 3 cilindros BMW TwinPower Turbo con 100 kW (136 CV) y un par de 220 Nm
- Aceleración 0-100 km/h: 8,8 [8,9] s // 9,4 [9,6] s
- Velocidad máxima: 210 [210] km/h // 207 [205] km/h
- Consumo promedio de combustible WLTP: 6,9-7,9 [7,1-8,1] l/100 km // 7,5-8,3 [7,7-8,6] l/100 km
- Emisiones promedio de CO₂ WLTP: 163-176 [163-180] g/km // 170-185 [175-190] g/km
- Emisiones promedio de CO₂ NEDCcorr: 137-140 [130-133] g/km // 144-148 [139-143] g/km

BMW 220i Coupé // Cabrio

- Motor de gasolina de 4 cilindros BMW TwinPower Turbo con 135 kW (184 CV) y un par de 270 Nm
- Aceleración 0-100 km/h: [7,2] s // [7,7] s
- Velocidad máxima: [230] km/h // [226] km/h
- Consumo promedio de combustible WLTP: [6,9-7,7] l/100 km // [7,4-8,2] l/100 km
- Emisiones promedio de CO₂ WLTP: [164-178] g/km // [173-187] g/km
- Emisiones promedio de CO₂ NEDCcorr: [132-135] g/km // [139-142] g/km

BMW 230i Coupé // Cabrio

- Motor de gasolina de 4 cilindros BMW TwinPower Turbo con 185 kW (252 PS) y un par de 350 Nm
- Aceleración 0-100 km/h: [5,6] s // [5,9] s
- Velocidad máxima: [250]³ km/h // [250]³ km/h
- Consumo promedio de combustible WLTP: [7,0-7,7] l/100 km // [7,5-8,2] l/100 km
- Emisiones promedio de CO₂ WLTP: [166-179] g/km // [176-188] g/km
- Emisiones promedio de CO₂ NEDCcorr: [132-138] g/km // [141-147] g/km

**BMW M240i Coupé // Cabrio /
BMW M240i xDrive Coupé // Cabrio**

- Motor de gasolina de 6 cilindros en línea BMW M Performance TwinPower Turbo con 250 kW (340 CV) y un par de 500 Nm
- Aceleración 0-100 km/h: [4,6] s // [4,7] s
- Aceleración 0-100 km/h xDrive: [4,4] s // [4,6] s
- Velocidad máxima: 250³ [250]³ km/h // 250³ [250]³ km/h
- Velocidad máxima xDrive: [250]³ km/h // [250]³ km/h
- Consumo promedio WLTP: [8,2-8,3] l/100 km // [8,7-8,7] l/100 km
- Consumo promedio de combustible xDrive WLTP: [8,8-8,9] l/100 km // [9,2-9,2] l/100 km
- Emisiones promedio de CO₂ WLTP: [197-198] g/km // [204-205] g/km
- Emisiones promedio de CO₂ xDrive WLTP: [211-212] g/km // [217-218] g/km
- Emisiones promedio de CO₂ NEDCcorr: [167-168] g/km // [172-173] g/km
- Emisiones promedio de CO₂ xDrive NEDCcorr: [178-181] g/km // [188-191] g/km

BMW 218d Coupé // Cabrio

- Motor diésel de 4 cilindros BMW TwinPower Turbo con 110 kW (150 CV) y un par de 320 Nm
- Aceleración 0-100 km/h: 8,5 [8,3] s // 9,0 [8,8] s
- Velocidad máxima: 213 [213] km/h // 208 [205] km/h
- Consumo promedio de combustible WLTP: 5,5-6,2 [5,2-6,0] l/100 km // 6,1-6,5 [5,7-6,4] l/100 km
- Emisiones promedio de CO₂ WLTP: 144-158 [139-154] g/km // 155-164 [148-162] g/km
- Emisiones promedio de CO₂ NEDCcorr: 116-120 [116-119] g/km // 131-134 [127-123] g/km

BMW 220d Coupé // Cabrio

- Motor diésel de 4 cilindros BMW TwinPower Turbo con 140 kW (190 CV) y un par de 400 Nm
- Aceleración 0-100 km/h: 7,2 [7,1] s // 7,6 [7,5] s
- Velocidad máxima: 230 [230] km/h // 225 [225] km/h
- Consumo promedio de combustible WLTP: 5,4-6,1 [5,3-6,0] l/100 km // 5,9-6,5 [8,7-8,7] l/100 km
- Emisiones promedio de CO₂ WLTP: 145-153 [144-156] g/km // 152-162 [204-205] g/km
- Emisiones promedio de CO₂ NEDCcorr: 124-127 [120-121] g/km // 133-136 [124-126] g/km

BMW 220d xDrive Coupé

- Motor diésel de 4 cilindros BMW TwinPower Turbo con 140 kW (190 CV) y un par de 400 Nm
- Aceleración 0-100 km/h: [7,0] s
- Velocidad máxima: [225] km/h
- Consumo promedio de combustible WLTP: [5,7-6,6] l/100 km
- Emisiones promedio de CO₂ WLTP: [153-171] g/km
- Emisiones promedio de CO₂ NEDCcorr: [132-135] g/km

BMW 225d Coupé // Cabrio

- Motor diésel de 4 cilindros BMW TwinPower Turbo con 165 kW (224 CV) y un par de 450 Nm
- Aceleración 0-100 km/h: [6,3] s // [6,5] s
- Velocidad máxima: [243] km/h // [231] km/h
- Consumo promedio de combustible WLTP: [5,5-6,1] l/100 km // [5,7-6,4] l/100 km
- Emisiones promedio de CO₂ WLTP: [147-159] g/km // 146-158 [152-163] g/km
- Emisiones promedio de CO₂ NEDCcorr: [121-124] g/km // [128-130] g/km

modelos mostrados, pudiendo variar tales cifras dependiendo de la configuración final de cada vehículo. Se debe tener presente que:
i. Los valores que se indican se han calculado considerando un depósito lleno al 90%, un peso del conductor de 68kg y 7kg de equipaje.
ii. Para todas aquellas cuestiones que dependan de los valores de emisiones de CO₂ o la autonomía (por ejemplo, las relativas al impuesto de matriculación o el distintivo ambiental, etc.), las valores a tener en cuenta serán los NEDC Correlativos.

Para más información acerca del consumo de combustible oficial y de las emisiones de CO₂, se puede consultar la "Guía de consumo de combustible y emisiones de CO₂ de nuevos vehículos" que está disponible en todos los puntos de venta y en IDAE en www.idae.es.

LOS INNOVADORES SISTEMAS DE ASISTENCIA DE BMW

Disfruta con BMW Personal CoPilot de la máxima comodidad con la máxima seguridad. Con independencia de si se trata de conducción o aparcamiento, los sistemas de asistencia al conductor BMW Personal CoPilot siempre estarán a tu lado en cualquier situación. Los sistemas más modernos como radar, ultrasonido y cámaras captan el entorno del vehículo y constituyen la base de los sistemas inteligentes de asistencia al conductor. Ya sea activándose o como ayuda de emergencia en segundo plano, los sistemas de asistencia BMW Personal CoPilot hacen cada viaje en tu BMW más agradable y seguro.

LA CONDUCCIÓN AUTÓNOMA NUNCA HA ESTADO TAN CERCA

La conducción autónoma no es ninguna utopía, sino el futuro: en todo el mundo circulan ya vehículos de prueba con BMW Personal CoPilot de forma totalmente autónoma sin intervención del conductor. Estos muestran no solo cómo cambiará la movilidad en un futuro próximo, sino que también ofrecen un anticipo del siguiente nivel del placer de conducir. Actualmente BMW Personal CoPilot ofrece una serie de asistentes inteligentes parcialmente automatizados que apoyan al conductor y facilitan su trabajo, si este lo desea, en prácticamente cualquier situación.

APARCAR FÁCILMENTE

Para que no solo disfrutes al máximo de cada viaje en tu BMW, sino también al aparcar, se ofrecen los sistemas inteligentes de asistencia de aparcamiento de BMW Personal CoPilot. El asistente de aparcamiento muestra las plazas de aparcamiento adecuadas al pasar junto a ellas y guía el proceso de aparcamiento, según el modelo, de forma parcial o totalmente autónoma. Sin embargo, también aquí la automatización avanzará aún más: en el futuro será posible que el vehículo busque una plaza de aparcamiento sin conductor y realice el proceso de aparcamiento de manera autónoma.

CONTROL DE CRUCERO ACTIVO CON FUNCIÓN STOP&GO

El control de crucero activo con función Stop&Go^{2,5,7}, que incluye aviso de colisión con función de frenado, mantiene la velocidad programada por el conductor y la distancia con el vehículo que circula delante. El vehículo se encarga de acelerar y frenar, y la distancia elegida se mantiene también con tráfico lento, retenciones o paradas.

ASISTENTE DE APARCAMIENTO

El Asistente de aparcamiento^{2,7} facilita el aparcamiento paralelo y transversal a la calzada. Para ello, el sistema mide las plazas de aparcamiento al pasar por delante a baja velocidad. Si encuentra una lo bastante amplia, asume el movimiento del volante y el conductor solo tiene que seleccionar la marcha, acelerar y frenar.

DRIVING ASSISTANT

Driving Assistant^{2,6,7} (opcional) combina el aviso de salida de trayecto y el aviso de colisión. Los avisos de colisión y de peatones con función de frenado en ciudad advierten, a velocidades de entre 10 y 60 km/h, de posibles colisiones con vehículos o peatones y frenan en caso de emergencia. A partir de unos 70 km/h, el aviso de salida de trayecto advierte del abandono involuntario del carril con una ligera vibración del volante.

BMW SERIE 2 COUPÉ Y BMW SERIE 2 CABRIO

El diseño base (Key Visual) del BMW Personal CoPilot mostrado aquí es un ejemplo de representación artística que puede diferir en cuanto a estructura y equipamiento del modelo BMW descrito en este catálogo.

¹ Es necesario contar con los servicios BMW ConnectedDrive y el sistema de navegación BMW Professional. El uso de una tarifa plana de música con un socio BMW depende de las condiciones correspondientes que establezca dicho socio.

² El equipamiento es opcional.

³ Es preciso contar con el equipamiento de servicios BMW ConnectedDrive.

MÁS DE 20

SERVICIOS EN LA TIENDA BMW CONNECTED DRIVE

Los Servicios ConnectedDrive abren la puerta al mundo digital de BMW. Es posible utilizar en marcha las aplicaciones del vehículo para noticias, meteorología, funciones de oficina o búsqueda online, y mantenerse así informado en todo momento. El paquete básico Servicios ConnectedDrive permite reservar servicios, como el Asistente Personal o Entretenimiento Online, a través de la tienda ConnectedDrive: de forma fácil y flexible, en cualquier momento y lugar.

MÁS DE 20 AÑOS DE CONEXIÓN

El futuro en mente desde el principio: BMW comenzó con la movilidad conectada ya en la década de 1990. A partir de 2004, con la tarjeta SIM integrada en el vehículo, se consiguió otro hito en el futuro digital. Se empezaron a ofrecer servicios online y servicios Google, así como innovadores sistemas de visualización, por ejemplo, BMW Head-Up Display. Todo estaba orientado a las necesidades del conductor: como primer fabricante de automóviles de gama alta, BMW hizo posible la reserva y el pago flexibles de servicios tanto en el vehículo como en el PC en casa a través de la tienda BMW ConnectedDrive. Y con la introducción de BMW Connected y Open Mobility Cloud, BMW da el siguiente paso en dirección hacia el futuro de la movilidad.



ENTRETENIMIENTO ONLINE

Escucha tu música preferida estés donde estés. Música clásica en la autopista, jazz en la hora punta o pop en trayectos por carretera. Con Entretenimiento Online^{1,2} puedes escuchar en streaming, de manera ilimitada y directamente a través de la tarjeta SIM integrada en tu vehículo, hasta 30 millones de canciones de Deezer y Napster, socios proveedores de música de BMW.

ASISTENTE PERSONAL

¿Hará sol mañana en Roma? ¿Cuándo sale mi vuelo? ¿Dónde está el mejor restaurante de la ciudad? El Asistente Personal^{2,3,8} estará siempre a tu disposición cuando viajes y, con solo pulsar un botón, te ayudará con todos tus deseos. Estés donde estés y para cualquier cosa que necesites.

CONEXIÓN PERFECTA Y PERMANENTE CON BMW CONNECTED

¿Están realmente cerradas las puertas de mi vehículo? ¿Cuándo debo marcharme de mi oficina para llegar a tiempo a la cena con alguien importante? ¿Y cómo encuentro la ruta hasta allí? La aplicación BMW Connected te ayudará a responder a todas estas preguntas, ya que será tu asistente de movilidad personalizado. Te permitirá conectarte directamente con tu vehículo y acceder a numerosas funciones antes y durante el viaje para hacerlo más fácil y cómodo.

PREPARACIÓN PARA APPLE CAR PLAY®

¿No quieres renunciar a las funciones del iPhone en tu BMW y deseas manejarlas como de costumbre? Con la preparación para Apple CarPlay^{4,5,7,9}, tendrás acceso inalámbrico a la telefonía, iMessage, WhatsApp, TuneIn, Spotify o Apple Music. A través del botón de voz del volante, podrás utilizar el asistente de voz Siri de Apple.

BMW SERIE 2 COUPÉ Y BMW SERIE 2 CABRIO

⁴ La compatibilidad y las funciones de Apple CarPlay® dependen del año del modelo y de la versión de software instalada en el iPhone®. Con el uso de la preparación de Apple CarPlay®, se transfieren determinados datos del vehículo. El resto del tratamiento de datos corresponde al fabricante del teléfono móvil.

⁵ Solo disponible en combinación con el cambio Steptronic.

⁶ La función puede verse limitada en caso de oscuridad y niebla.

⁷ Disponible solo en combinación con otros equipamientos.

⁸ El período de validez es de tres años.

⁹ El período de validez es de un año.

■ Equipamiento de serie □ Equipamiento opcional



La **tracción trasera** es la base para la precisión de la dirección típica de BMW, la agilidad y la conducción deportiva. Permite una dirección sensible que no se ve influenciada por la tracción, así como el reparto ideal del peso en la proporción 50:50. Además, garantiza una excelente tracción y una gran estabilidad en las curvas.

El **sistema inteligente de tracción a las cuatro ruedas BMW xDrive** reparte la fuerza, de forma continua y variable, entre las ruedas delanteras y traseras para disponer de mayor motricidad, dinamismo de conducción y seguridad en cualquier situación. Para una agilidad aún mayor, se contrarresta el subviraje y el sobreviraje en las curvas mediante el control electrónico.

El **reparto de la carga entre los ejes en la proporción 50:50** es una garantía de gran estabilidad, manejo ágil y dirección precisa. Además, un centro de gravedad más bajo y los voladizos cortos mejoran aún más las prestaciones.

El **Control Dinámico de Estabilidad (DSC)** con funciones ampliadas estabiliza el vehículo en cuanto identifica una tendencia al derrapaje. Las funciones ampliadas incluyen el Control de Frenado en Curva (CBC), el asistente de arranque y al freno, el secado de frenos y la preparación de estos. Para una conducción aún más deportiva, la subfunción Control Dinámico de Tracción (DTC) permite un mayor deslizamiento de las ruedas.



■ El **sistema de protección antivuelco¹** de los reposacabezas traseros define, junto con los arcos antivuelco integrados en el marco del parabrisas, la "célula de los ocupantes". En caso de accidente, los arcos antivuelco integrados en los reposabrazos se despliegan en una fracción de segundo y mejoran la protección de la cabeza en caso de vuelco, aumentando así la seguridad.



■ El **habitáculo ofrece**, gracias a la estructura funcional con soportes especiales y elementos de unión, así como al uso puntual de materiales de elevada resistencia, una seguridad pasiva óptima en caso de impacto frontal, lateral o por alcance.



■ Los **airbags** para conductor y acompañante forman parte de los componentes de seguridad óptimamente coordinados entre sí de un BMW. Un total de seis airbags ofrecen protección selectiva: airbags para el conductor y el acompañante, airbags de cabeza para toda la superficie de las ventanillas laterales² y airbags laterales en los respaldos de los asientos delanteros.



■ La **indicación de presión de neumáticos** informa al conductor de la presión exacta de los neumáticos, y le avisa automáticamente si se produce pérdida de presión. Así, el sistema detecta mediante sensores la presión de cada rueda y transmite los valores por radio a una unidad de control. La indicación de presión de neumáticos muestra cualquier pérdida lenta o rápida.



■ Cuando se produce un accidente, la respuesta tiene que ser rápida. La **llamada de emergencia inteligente^{3,4}** pide ayuda y se convierte en un salvavidas en caso de emergencia. Establecerá contacto con el personal especializado del Centro de Llamadas, que te asesorará a ti y a los pasajeros en vuestra lengua materna hasta que llegue la asistencia y transmitirá información importante a los servicios de emergencia.



□ Los **faros LED autoadaptables** incluyen función de luces de cruce y de carretera e intermitentes con tecnología LED integral. Además, el equipamiento ofrece BMW Selective Beam, luz lateral, luz diurna y luces autoadaptables con distribución variable de la luz, para proporcionar una iluminación óptima de la calzada y una visión óptima en la oscuridad.

¹ Solo disponible para el BMW Serie 2 Cabrio.

² Airbags de cabeza laterales solo disponibles con el BMW Serie 2 Coupé.

³ En algunos países, la llamada de emergencia inteligente no se dirige al Centro de Llamadas de BMW sino directamente al número de teléfono de emergencias local.

⁴ El período de validez es ilimitado.

ACABADO DE SERIE

Descubre más información con la nueva aplicación Catálogos BMW. Ahora disponible para tu Smartphone y Tablet.



Equipamiento del Acabado de Serie:

- Llantas de aleación ligera de 16 pulgadas
- Faros LED
- Volante deportivo de cuero
- Climatizador automático bi-zona
- Faros antiniebla LED
- Teleservicios
- Servicios ConnectedDrive
- Servicios Remotos

■ En el puesto de conducción orientado al conductor todos los mandos están dispuestos de manera clara, y el climatizador, con microfiltro y función de recirculación del aire, garantiza un ambiente confortable en el interior.

■ Los asientos de serie en tela Move Anthrazit ofrecen múltiples posibilidades de ajuste manual para lograr una posición óptima.

Equipamiento exterior del Acabado Advantage:

- Servotronic
- Control de Distancia de Aparcamiento (PDC) trasero
- Deflector de viento*

Equipamiento interior del Acabado Advantage:

- Control de crucero con función de frenado
- Paquete de compartimentos
- Sistema de carga variable*



■ El paquete de compartimentos ofrece varias posibilidades de almacenamiento adicionales, incluidas argollas de amarre en el maletero.

ACABADO LUXURY

Equipamiento 24 | 25

■ Equipamiento de serie □ Equipamiento opcional



■ El volante deportivo de cuero con moldura decorativa en Perlglanz cromado en combinación con las molduras interiores en madera noble Finesline Stream con molduras decorativas en Oxidsilber mate aporta un toque elegante.

□ Los asientos deportivos, mostrados aquí en cuero Dakota Cognac, ofrecen una excelente sujeción gracias al relieve de los bordes.

■ Llantas de aleación ligera de 17 pulgadas con radios dobles estilo 724, Ferricgrey pulido brillante, 7,5J x 17, neumáticos 225/45 R 17.

Equipamiento exterior del Acabado Luxury:

- Parrilla BMW con once varillas verticales exclusivas en cromo de brillo intenso
- Paragolpes delantero con elementos de diseño específicos en cromo de brillo intenso
- Llantas de aleación ligera de 17 pulgadas con radios dobles estilo 724
- Llantas de aleación ligera de 18 pulgadas con radios dobles estilo 384, con neumáticos de distintas medidas; más llantas disponibles
- Línea Cromada Exterior
- Paragolpes trasero con elementos de diseño específicos en cromo de brillo intenso
- Moldura de tubo de escape en cromo de brillo intenso

Equipamiento interior del Acabado Luxury:

- Molduras de entrada en aluminio con anagrama "BMW"
- Asientos en cuero Dakota Oyster con detalles en Oyster oscuro; más tapicerías disponibles
- Volante deportivo de cuero
- Llave del vehículo con remate en Perlglanz cromado
- Reposabrazos delantero deslizante
- Costura decorativa en la parte superior del cuadro de instrumentos
- Molduras interiores en madera noble Finesline Stream con molduras decorativas en Perlglanz cromado; más molduras disponibles
- Luz ambiente de tono variable naranja o blanco

ACABADO SPORT

Descubre más información con la nueva aplicación Catálogos BMW. Ahora disponible para tu Smartphone y Tablet.



■ El deportivo ambiente interior del Acabado Sport se ve subrayado por las molduras interiores en Schwarz de brillo intenso con molduras decorativas Korallrot mate.



□ Asientos deportivos en cuero Dakota Schwarz con detalles en Rot, a juego con el Acabado Sport.

Equipamiento exterior del Acabado Sport:

- Parrilla BMW con ocho varillas verticales exclusivas en Schwarz de brillo intenso
- Paragolpes delantero con elementos de diseño específicos en Schwarz de brillo intenso
- Llantas de aleación ligera de 17 pulgadas con radios dobles estilo 725
- Llantas de aleación ligera de 18 pulgadas con radios dobles estilo 384, con neumáticos de distintas medidas; más llantas disponibles
- Cubiertas de retrovisores en Schwarz de brillo intenso, alternativamente en el color de la carrocería
- Paragolpes trasero con elementos de diseño específicos en Schwarz de brillo intenso
- Moldura del tubo de escape en negro cromado

Equipamiento interior del Acabado Sport:

- Molduras de entrada en aluminio con anagrama "BMW"
- Asientos deportivos en tela Corner Anthrazit con detalles en Grau o Rot; más tapicerías disponibles
- Volante deportivo de cuero con costura de contraste en Rot, alternativamente con costura en Schwarz
- Llave del vehículo con remate en Rot
- Reposabrazos delantero deslizable
- Cuadro de instrumentos con velocímetro y cuentarrevoluciones con escala
- Costura decorativa en la parte superior del cuadro de instrumentos
- Molduras interiores Schwarz de brillo intenso con molduras decorativas Korallrot mate; más molduras disponibles
- Driving Experience Control con modo SPORT+ adicional
- Luz ambiente de tono variable naranja o blanco



■ Llantas de aleación ligera de 17 pulgadas con radios dobles estilo 725, en bicolor Jetblack, 7,5 J x 17, neumáticos 225/45 R 17.



□ Llantas de aleación ligera de 18 pulgadas con radios dobles estilo 384, en bicolor Jetblack, con neumáticos de distintas medidas, delante 7,5 J x 18, neumáticos 225/40 R 18, detrás 8 J x 18, neumáticos 245/35 R 18.

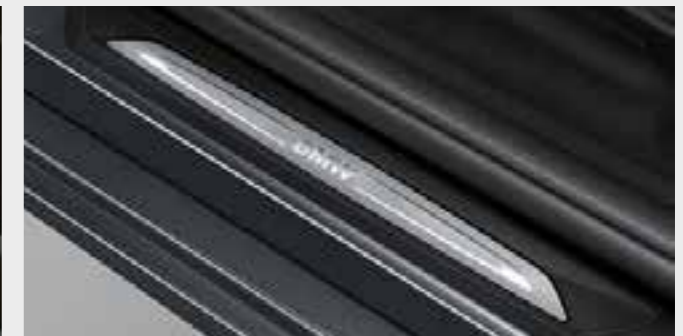

■ Al abrir la puerta, la mirada se fija de inmediato en las molduras de entrada BMW Sport de aluminio.

Descubre más información con la nueva aplicación Catálogos BMW. Ahora disponible para tu Smartphone y Tablet.

powered by 

■ Equipamiento de serie □ Equipamiento opcional



■ En el interior del BMW Serie 2 Coupé, realzan el dinamismo el volante M de cuero con emblema M y las molduras interiores Aluminium Hexagon con molduras decorativas Schwarz de brillo intenso.



□ Los asientos deportivos en cuero Dakota Schwarz con respunte de contraste Blau presentan también un discreto reborde en los colores M característicos.

Equipamiento exterior del Acabado M Sport:

- Paquete aerodinámico M con faldón delantero, estriberas laterales y faldón trasero con moldura de difusor en Dark Shadow metalizado
- Parrilla BMW con ocho varillas verticales exclusivas con la parte frontal en Schwarz de brillo intenso
- Llantas de aleación ligera M de 17 pulgadas con radios dobles estilo 460 M, con neumáticos de distintas medidas; más llantas disponibles
- Suspensión deportiva M, alternativamente suspensión M adaptativa
- Shadow Line de brillo intenso BMW Individual
- Distintivo "M" en los laterales
- Exclusiva pintura Estoril Blau metalizada; más pinturas disponibles
- Moldura de tubo de escape en cromo de brillo intenso

Equipamiento interior del Acabado M Sport:

- Molduras de entrada M, reposapiés M para el conductor, almohadilla para rodilla a la derecha de la zona de los pies del conductor
- Asientos deportivos para conductor y acompañante en combinación de tela y Alcantara Hexagon Anthrazit; más tapicerías disponibles
- Volante M de cuero
- Llave del vehículo con remate en Estoril Blau
- Reposabrazos delantero deslizable
- Guarnecido interior del techo BMW Individual Anthrazit²
- Cuadro de instrumentos con velocímetro y cuentarrevoluciones con escala
- Costura decorativa en la parte superior del cuadro de instrumentos
- Mandos del climatizador y la radio con remate en Perlglanz cromado
- Molduras interiores Aluminium Hexagon con detalles decorativos Blau mate; más molduras disponibles
- Palanca de cambio más corta con distintivo "M"¹
- Driving Experience Control con modo SPORT+ adicional
- Luz ambiente de tono variable naranja o blanco



■ Llantas de aleación ligera M de 17 pulgadas de radios dobles estilo 460 M, con neumáticos de distintas medidas, delante 7,5J x 17, neumáticos 225/45 R 17, detrás 8J x 17, neumáticos 245/40 R 17.



□ Llantas de aleación ligera M de 18 pulgadas con radios dobles estilo 719 M, en bicolor Jetblack, con neumáticos de distintas medidas, delante 7,5 J x 18, neumáticos 225/40 R 18, detrás 8 J x 18, neumáticos 245/35 R 18.

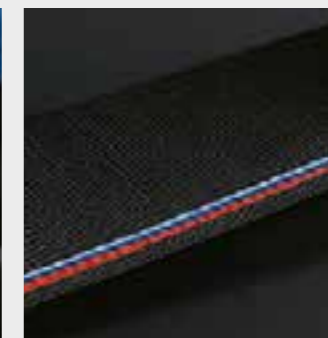

□ Los cinturones de seguridad M con tensores y limitadores de fuerza incluyen un detalle tejido y exclusivo en los colores M.

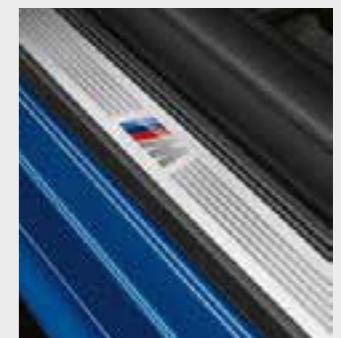

■ Al abrir la puerta, la mirada se fija de inmediato en las molduras de entrada M de aluminio.

¹ No disponible en combinación con el cambio Steptronic.

² Solo disponible para el BMW Serie 2 Coupé.

BMW M240i

Un dinamismo de conducción impresionante y una auténtica sensación deportiva caracterizan a un BMW M como el BMW M240i. Su motor de gasolina de 6 cilindros en línea BMW M TwinPower Turbo convence con su inconfundible sonido deportivo. Proporciona una increíble potencia de 250 kW (340 CV), respondiendo a las expectativas más exigentes. Así se suministra una refrigeración optimizada acorde con el aumento de potencia. La suspensión M adaptativa opcional, con reducción de la altura del chasis y amortiguación variable con ajuste aún más deportivo, la dirección deportiva variable de respuesta espontánea y los frenos deportivos M trasladan la potencia a la calzada de forma excepcional. El paquete aerodinámico M también pone de manifiesto en el aspecto del vehículo su carácter deportivo. Incluye un faldón delantero con tomas de aire de mayor tamaño, estriberas laterales específicas y una faldón trasero con moldura de difusor. Los destacados tubos de escape llevan acabado en cromo oscuro. El BMW M240i incluye llantas de aleación ligera de 18 pulgadas con exclusivo diseño M. En el interior, el conductor y el acompañante disfrutan de los cómodos asientos deportivos, que ofrecen una extraordinaria sujeción lateral. El volante M de cuero de excelente agarre incluye costuras en color de contraste y botones multifunción. Las molduras interiores específicas señalan visualmente al potencial deportivo del vehículo en el interior.



El paquete aerodinámico M optimiza aún más la aerodinámica. El paquete aerodinámico M incluye un faldón delantero con tomas de aire de mayor tamaño, estriberas laterales específicas y una faldón trasero con inserción de difusor. Los tubos de escape llevan acabado en cromo de brillo intenso.



El cuadro de instrumentos, con escala y display de información, muestra claramente no solo todos los datos relevantes para la conducción, sino que además anticipa el placer de conducir al mostrar un anagrama "M240i" iluminado al arrancar el vehículo.

PAQUETES DISPONIBLES A PARTIR DEL ACABADO ADVANTAGE

Descubre más información con la nueva aplicación Catálogos BMW. Ahora disponible para tu Smartphone y Tablet.



□ PARKING

- La cámara para marcha atrás muestra la zona situada detrás del vehículo en el display de control. Las líneas de carril interactivas y las marcas de obstáculos ayudan al conductor.
- Espejos interior y exterior en el lado del conductor con función antideslumbramiento, función de plegado eléctrica y función de bordillo para el lado del acompañante.
- El Control de Distancia de Aparcamiento (PDC), situado delante y detrás, facilita el aparcamiento y las maniobras en espacios reducidos.
- El Asistente de aparcamiento facilita el aparcamiento paralelo y transversal a la calzada. El sistema asume la dirección, mientras el conductor solo tiene que acelerar, frenar y cambiar.



□ EXECUTIVE

- El espejo interior con función antideslumbramiento ante la presencia de fuentes de luz claras, como los faros de los vehículos que circulan detrás.
- El cuadro de instrumentos con funciones ampliadas incluye, por ejemplo, un display de información para la presentación de indicaciones de navegación y datos de control.
- El Control de Distancia de Aparcamiento (PDC), situado delante y detrás, facilita el aparcamiento y las maniobras en espacios reducidos.
- Sistema de navegación Business con controlador iDrive, pantalla LCD en color fija de 16,51 centímetros (6,5 pulgadas) y actualización de mapas con licencia gratuita durante tres años.



□ CONNECTIVITY

- El dispositivo de alarma con seguridad antirrobo, sensor de inclinación, sirena de emergencia y protección del habitáculo controla las puertas, el capó y el portón trasero.
- El sistema de navegación Professional incluye, entre otros, control por voz y memoria de 20 GB.
- El sistema de Información del Tráfico en Tiempo Real (RTTI) comunica en tiempo real la situación del tráfico.
- El Asistente Personal conecta al conductor, con solo pulsar un botón, con un agente del Centro de llamadas de BMW que estará a su disposición como "asistente personal" durante el viaje.
- La telefonía con carga inalámbrica ofrece un completo paquete de telefonía con Bluetooth y preparación para Punto de Acceso WiFi.
- El equipamiento incluye un Punto de Acceso WiFi integrado con estándar LTE, que permite conexión a Internet de pago.
- Cuadro de instrumentos con funciones ampliadas incluye, por ejemplo, un display de información para la presentación de indicaciones de navegación y datos de control.



□ INNOVATION

- Los faros LED autoadaptables, con luces de cruce y de carretera, incluyen intermitentes LED, BMW Selective Beam y luces autoadaptables.
- El asistente de luz de carretera apoya al conductor de noche cambiando automáticamente entre las luces de carretera y cruce cuando viene tráfico de frente o circulan vehículos delante.
- El sistema Driving Assistant avisa cuando se abandona el carril de forma involuntaria y de posibles colisiones, y frena de forma automática en caso de emergencia.
- Retrovisor interior con ajuste antideslumbramiento.
- Cuadro de instrumentos con funciones ampliadas incluye, por ejemplo, un display de información para la presentación de indicaciones de navegación y datos de control.



□ COMFORT

- El acceso confort ofrece acceso al vehículo por las puertas delanteras y el portón trasero, sin necesidad de utilizar la llave del vehículo.
- El reglaje eléctrico del asiento facilita el manejo y permite guardar, con la función de memoria, los ajustes deseados para el asiento y los retrovisores exteriores.
- El soporte lumbar de los asientos delanteros dispone de reglaje eléctrico en altura y profundidad, lo que permite mantener una correcta postura ergonómica.
- La calefacción de los asientos delanteros calienta toda la superficie del asiento, el respaldo y los relieves laterales.
- Volante calefactable.²

MÁS EQUIPAMIENTOS

■ Equipamiento de serie □ Equipamiento opcional



- El techo de cristal eléctrico¹, corredizo y abatible, con protección solar, protección antiapriamiento y apertura y cierre de confort con mando a distancia y mediante botones permite la regulación individual del flujo de aire y, por lo tanto, un clima agradable en el interior. El deflector de viento integrado que se despliega automáticamente garantiza un elevado confort acústico.



- El deflector de viento² protege al conductor y al acompañante con eficacia de las corrientes de aire. En caso de no ser necesario su uso, se puede guardar sin que ocupe mucho espacio.



- Los faros antiniebla LED⁴ garantizan con su luz clara, similar a la diurna, una mayor visibilidad y seguridad con climatología adversa.



- El enganche de remolque con bola separable permite arrastrar un remolque e incorpora un sistema de control de estabilidad del remolque.³



- La capota² reduce considerablemente el ruido en el interior y aísla del frío. Además, destaca por su exclusividad tanto si se observa desde el interior como desde el exterior. La capota eléctrica puede abrirse y cerrarse de modo completamente automático durante el viaje a velocidades de hasta 50 km/h.

¹ Solo disponible para el BMW Serie 2 Coupé.

² Solo disponible para el BMW Serie 2 Cabrio.

³ El peso total efectivo del remolque no puede ser mayor que la suma del peso máximo admisible remolcado más la carga máxima admisible sobre el enganche del remolque.

⁴ No disponible para los BMW M240i y BMW M240i xDrive.

MÁS EQUIPAMIENTOS

Descubre más información con la nueva aplicación Catálogos BMW. Ahora disponible para tu Smartphone y Tablet.

■ Equipamiento de serie □ Equipamiento opcional



□ El control de crucero activo con función Stop&Go¹ mantiene la velocidad programada y la distancia con el vehículo que circula delante.



□ Los asientos deportivos para el conductor y el acompañante ofrece una sujeción lateral óptima gracias a los bordes de relieve más elevado y al apoyo para las piernas con regulación manual. Además, se puede ajustar manualmente la posición longitudinal y la inclinación del asiento, y de forma eléctrica la anchura del respaldo.



□ La telefonía con carga inalámbrica⁴ incluye un cargador sin cable y conexiones USB adicionales. Una conexión a la antena de techo garantiza una recepción óptima de la señal de telefonía móvil. Por Bluetooth, es posible conectar dos teléfonos móviles y un reproductor de audio al mismo tiempo. A esto hay que añadir Bluetooth Office y la preparación para Punto de Acceso WiFi.



□ Al abatir el respaldo de los asientos traseros, la práctica abertura de carga variable, con una anchura de 450 mm y una altura de 246 mm, permite transportar sin problemas objetos alargados, como el equipamiento deportivo.⁵ La parte posterior del respaldo sirve también como espacio portaobjetos. El desbloqueo de la parte trasera garantiza una gran comodidad de manejo.



□ El sistema de navegación Professional, con conexión USB, pantalla LCD a color de 22,35 centímetros (8,8 pulgadas) y Radio BMW Professional con reproductor de DVD, cuenta con representación de mapas en 3D y memoria de 20 GB. El manejo se realiza de manera intuitiva con el controlador iDrive Touch o por pantalla táctil. Las actualizaciones de los mapas están disponibles con licencia gratuita durante tres años.²



□ El cuadro de instrumentos con funciones ampliadas incluye, por ejemplo, un display de información para la presentación de indicaciones de navegación y datos de control.³



■ El volante multifunción permite controlar las funciones de teléfono, voz y audio, así como limitar manualmente la velocidad.



□ El cambio deportivo Steptronic de 8 velocidades hace posible un cambio de marchas muy deportivo. Tanto en modo automático como manual, a través de las levas o de la palanca de cambio.



□ El sistema de altavoces HiFi Harman/Kardon, con amplificador externo de 360 vatios en el maletero, consta de 12 altavoces, incluidos dos bajos centrales.



■ El climatizador bizona cuenta con control automático de la temperatura que el conductor y el acompañante pueden ajustar por separado. Incluye salidas en las plazas traseras, Control Automático de Recirculación de Aire, filtro activo, sensores solar y de empañamiento, y cambio automático de modo de día/noche en el display, pasando del blanco al naranja.



□ El Asistente de aparcamiento³ facilita el aparcamiento paralelo y transversal a la calzada. Para ello, el sistema mide las plazas de aparcamiento al pasar por delante a baja velocidad. Si encuentra una lo bastante amplia, asume el movimiento del volante y el conductor solo tiene que seleccionar la marcha, acelerar y frenar.



□ La cámara para marcha atrás ofrece una mejor orientación al circular hacia atrás en las maniobras de aparcamiento y a velocidades inferiores a 15 km/h. Muestra en el display de control la zona situada detrás del vehículo. Unas marcas de carril interactivas que indican la distancia y el radio de giro apoyan al conductor en las maniobras, y los obstáculos se indican en color.

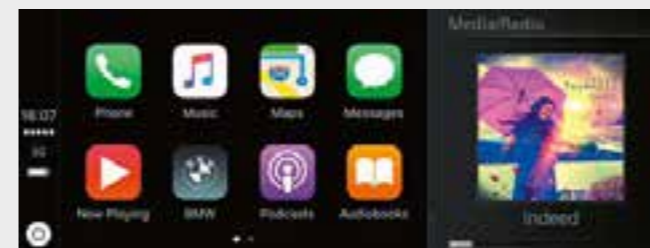

□ ¿No quieres renunciar a las funciones del iPhone en tu BMW y deseas manejarlas como de costumbre? Con la preparación para Apple CarPlay^{6, 8}, tendrás acceso inalámbrico a la telefonía, iMessage, WhatsApp, TuneIn, Spotify o Apple Music. A través del botón de voz del volante, podrás utilizar el asistente de voz Siri de Apple.



□ Rápido acceso a la red. Con el Punto de Acceso WiFi⁷ puedes navegar desde tu vehículo con velocidad LTE (en función de la disponibilidad de la red) con hasta diez dispositivos.

¹ Solo disponible en combinación con el cambio Steptronic.

² Dentro del marco de BMW ConnectedDrive, en una serie de países europeos, el sistema actualiza los mapas automáticamente durante tres años un máximo de cuatro veces al año.

³ Disponible solo en combinación con otros equipamientos.

⁴ Es posible la carga por inducción conforme al estándar Qi con determinados teléfonos móviles. Para algunos smartphones sin función de carga por inducción conforme al estándar Qi, se ofrecen fundas de carga especiales disponibles en Accesorios Originales BMW.

⁵ Abertura de carga variable solo disponible para Cabrio. Coupé con respaldo de los asientos traseros abatible en la proporción 40:20:40

⁶ La compatibilidad y las funciones de Apple CarPlay[®] dependen del año del modelo y de la versión de software instalada en el iPhone[®]. Con el uso de la preparación de Apple CarPlay[®], se transfieren determinados datos del vehículo. El resto del tratamiento de datos corresponde al fabricante del teléfono móvil.

⁷ El Punto de Acceso WiFi es necesario en el vehículo para el uso de Internet con el máximo estándar LTE. El uso genera costes adicionales.

⁸ El periodo de validez es de un año.

Descubre más información con la nueva aplicación Catálogos BMW. Ahora disponible para tu Smartphone y Tablet.

■ Equipamiento de serie □ Equipamiento opcional



■ **Sólido 668 Schwarz**¹



□ **Sólido 300 Alpinweiss**³



□ **Metalizado 475 Black Sapphire**⁴



□ **Metalizado A96 Mineralweiss**⁴



□ **Metalizado A83 Glaciersilber**¹



□ **Metalizado C1X Sunset Orange**⁴



□ **Metalizado B39 Mineralgrau**⁴



□ **Metalizado C16 Long Beach Blue**⁵



□ **Metalizado A75 Melbourne Rot**^{1,4}



□ **Metalizado C1R Seaside Blue**¹



□ **Metalizado B45 Estoril Blau**²

ACABADO M SPORT

[Configurador BMW] Diseña un BMW totalmente personalizado. Ponemos a tu disposición todos los colores y equipamientos actualmente disponibles para que puedas elegir. Más información en www.bmw.es

[Carta de colores] Las cartas de colores aquí mostradas te transmitirán una primera impresión de los colores y materiales disponibles para tu BMW. La experiencia indica que las tintas de imprenta no siempre pueden reproducir exactamente las tonalidades de las pinturas, tapicerías y molduras interiores. Por ello, te recomendamos que acudas a tu Concesionario BMW. Estaremos encantados de enseñarte muestras y de ayudarte a concretar tus deseos personales.

¹ No disponible para los BMW M240i y M240i xDrive.
² Solo disponible en combinación con el Acabado M Sport.
³ Disponible de serie para el Paquete deportivo M.
⁴ Disponible como opción para el Acabado M Sport.
⁵ Solo disponible para los BMW M240i y BMW M240i xDrive.

Descubre más información con la nueva aplicación Catálogos BMW. Ahora disponible para tu Smartphone y Tablet.

■ Equipamiento de serie □ Equipamiento opcional

TELA	Disponibles con	CUERO	Disponibles con	MOLDURAS INTERIORES	Disponibles con	MOLDURAS INTERIORES	Disponibles con	
	<ul style="list-style-type: none"> ■ Acabado de Serie 	Tela Move BDAT Anthrazit ¹	<ul style="list-style-type: none"> □ Acabado de Serie ■ Acabado Luxury □ Acabado Sport □ Acabado M Sport 	Cuero Dakota LCLZ Schwarz con costura exclusiva, color interior Schwarz	<ul style="list-style-type: none"> ■ Acabado de Serie 	4CG Satinsilber mate	<ul style="list-style-type: none"> □ Acabado de Serie ■ Acabado Luxury □ Sport Line □ M Sportpaket 	4LR Madera noble Fineline Stream, molduras decorativas Perlglanz cromadas
	<ul style="list-style-type: none"> □ Acabado de Serie ■ Acabado Sport □ Acabado M Sport 	Tela Corner CCL1 Anthrazit, detalles Grau	<ul style="list-style-type: none"> □ Acabado de Serie ■ Acabado Luxury □ Acabado Sport □ Acabado M Sport 	Cuero Dakota LCOM Oyster, detalles en Oyster oscuro, color interior Schwarz	<ul style="list-style-type: none"> □ Acabado de Serie ■ Acabado Sport ■ Acabado M Sport 	4LU Schwarz de brillo intenso, molduras decorativas Perlglanz cromadas	COLORES INTERIORES Disponibles con <ul style="list-style-type: none"> □ Acabado de Serie ■ Acabado Luxury □ Acabado Sport □ Acabado M Sport 	Schwarz
	<ul style="list-style-type: none"> ■ Acabado Sport 	Tela Corner CCL2 Anthrazit, detalles Rot	<ul style="list-style-type: none"> □ Acabado de Serie ■ Acabado Luxury □ Acabado Sport □ Acabado M Sport 	Cuero Dakota LCL9 Oyster, detalles en Oyster oscuro, color interior Oyster	<ul style="list-style-type: none"> ■ Acabado Sport 	4LV Schwarz de brillo intenso, molduras decorativas Korallrot mate		Oyster
			<ul style="list-style-type: none"> □ Acabado Sport □ Acabado M Sport 	Cuero Dakota LCL5 Korallrot, detalles Schwarz	<ul style="list-style-type: none"> □ Acabado de Serie ■ Acabado Luxury □ Acabado Sport ■ Acabado M Sport 	4FT Aluminio con rectificado longitudinal, molduras decorativas Schwarz de brillo intenso	COLORES DE CAPOTA Disponibles con <ul style="list-style-type: none"> ■ Acabado de Serie ■ Acabado Luxury ■ Acabado Sport ■ Acabado M Sport 	Schwarz ²
			<ul style="list-style-type: none"> □ Acabado Sport 	Cuero Dakota LCL3 Schwarz, detalles Rot	<ul style="list-style-type: none"> □ Acabado de Serie ■ Acabado Sport 	4LS Aluminio con rectificado longitudinal, molduras decorativas Perlglanz cromadas		
COMBINACIÓN DE TELA Y CUERO	Disponibles con							
	<ul style="list-style-type: none"> ■ Acabado M Sport 	Combinación de tela y Alcantara Hexagon HAAT Anthrazit	<ul style="list-style-type: none"> □ Acabado de Serie ■ Acabado Luxury □ Acabado Sport □ Acabado M Sport 	Cuero Dakota LCRY Cognac, detalles en Braun	<ul style="list-style-type: none"> ■ Acabado M Sport 	4WG Aluminio Hexagon, molduras decorativas Schwarz de brillo intenso	<ul style="list-style-type: none"> □ Acabado de Serie □ Acabado Luxury □ Acabado Sport □ Acabado M Sport 	3YA Anthrazit efecto plata ²
	<ul style="list-style-type: none"> □ Acabado de Serie □ Acabado Sport 	Combinación de tela y cuero Breeze CBAT Anthrazit, color interior en Schwarz	<ul style="list-style-type: none"> □ Acabado M Sport 	Cuero Dakota LCNL Schwarz con pespunte de contraste en Blau	<ul style="list-style-type: none"> ■ Acabado M Sport 	4WF Aluminium Hexagon, molduras decorativas Blau mate	<ul style="list-style-type: none"> □ Acabado de Serie □ Acabado Luxury □ Acabado Sport □ Acabado M Sport 	3YF Braun efecto plata ²
						4MC Carbon Fibre de poro abierto, molduras decorativas Schwarz de brillo intenso ^{3,4}		

Ten en cuenta que tarde o temprano, aun ajustándose a las indicaciones de uso, los asientos pueden ensuciarse con manchas imposibles de eliminar. La causa es, en numerosas ocasiones, el uso de ropa que destiñe. Ten en cuenta que el color interior dependerá del color de tapicería elegido.

¹ Solo disponible en combinación con los asientos de serie.

² Solo disponible para el BMW Serie 2 Cabrio.

³ Solo disponible para los BMW M240i y BMW M240i xDrive.

⁴ El equipamiento es opcional.

LLANTAS Y NEUMÁTICOS

Descubre más información con la nueva aplicación Catálogos BMW. Ahora disponible para tu Smartphone y Tablet.



□ Llantas de aleación ligera de 16 pulgadas con radios en estrella estilo 376, 7 J x 16, neumáticos 205/55 R 16.



■ Llantas de aleación ligera de 16 pulgadas con radios en V estilo 378, 7 J x 16, neumáticos 205/55 R 16.



□ Llantas de aleación ligera de 17 pulgadas con radios en estrella estilo 379, Orbitgrau, pulido brillante, 7,5 J x 17, neumáticos 225/45 R 17.



□ Llantas de aleación ligera de 17 pulgadas con radios dobles estilo 655, 7,5 J x 17, neumáticos 225/45 R 17.



■ Llantas de aleación ligera de 17 pulgadas con radios dobles estilo 725, en bicolor³ Jetblack, 7,5 J x 17, neumáticos 225/45 R 17.



□ Llantas de aleación ligera de 17 pulgadas con radios en Y estilo 380, 7 J x 17, neumáticos 205/50 R 17.



□ Llantas de aleación ligera de 18 pulgadas con radios dobles estilo 384, en bicolor Jetblack, con neumáticos de distintas medidas, delante 7,5 J x 18, neumáticos 225/40 R 18, detrás 8 J x 18, neumáticos 245/35 R 18.



■ Llantas de aleación ligera M de 18 pulgadas con radios dobles estilo 719 M, en Ceriumgrau mate², con neumáticos de distintas medidas, delante 7,5 J x 18, neumáticos 225/40 R 18, detrás 8 J x 18, neumáticos 245/35 R 18.



□ Llantas de aleación ligera M de 18 pulgadas con radios dobles estilo 719 M, en Jetblack¹, con neumáticos de distintas medidas, delante 7,5 J x 18, neumáticos 225/40 R 18, detrás 8 J x 18, neumáticos 245/35 R 18.

ACCESORIOS ORIGINALES BMW

Equipamiento 40 | 41

■ Equipamiento de serie □ Equipamiento opcional ○ Accesorio Original BMW



○ El cofre de techo BMW en Schwarz con molduras laterales Titansilber ofrece 420 litros de capacidad y es adecuada para cualquier sistema portaequipajes para techo BMW. Gracias a su sistema de apertura por ambos lados con triple cierre centralizado, puede cargarse fácilmente y bloquearse para evitar posibles robos.



○ Llantas de aleación ligera de 19 pulgadas con radios en estrella estilo 660 en bicolor Orbitgrau, pulido brillante por el lado visible. Juego completo de ruedas RDC con neumáticos de distintas medidas, 7,5 J x 19, delante 225/35 R 19 88 Y XL, y 8 J x 19, detrás 245/30 R 19 89 Y XL.



○ La percha se fija mediante un dispositivo de enganche en el soporte básico disponible por separado, y puede utilizarse también fuera del vehículo.



○ Protección a medida frente a la humedad y suciedad en la zona de los pies delante. La versión en Schwarz con borde rojo se adapta a la perfección al interior.



○ Estuche para llave de exclusivo cuero para proteger de la suciedad y evitar que se pulse accidentalmente algún botón. En negro-azul, perfectamente a juego con el Acabado M Sport.



○ Al abrir las puertas, se proyecta sobre el suelo junto al vehículo un diseño de los cuatro disponibles que ilumina perfectamente la zona de acceso.



○ Alfombrilla de material resistente, hidrófugo y antideslizante para proteger el equipaje de la suciedad y la humedad. En negro/rojo, a juego con el interior.

¹ Solo disponible para los BMW M240i y BMW M240i xDrive, o en combinación con el Acabado M Sport.

² Disponible solo en combinación con los BMW M240i y BMW M240i xDrive.

³ Solo disponible en combinación con el Acabado Sport.

Descubre las novedosas soluciones que te ofrecemos para el exterior e interior del vehículo, la comunicación e información, el transporte y la organización del equipaje. En tu Concesionario BMW te asesorarán encantados sobre la oferta completa de Accesorios

Originales BMW y pondrán a tu disposición un catálogo especial de accesorios. Encontrarás más información en: www.bmw.es

BMW SERIE 2 COUPÉ

DATOS TÉCNICOS	218i	220i	230i	M240i M240i xDrive	218d	220d 220d xDrive	225d
----------------	------	------	------	-----------------------	------	---------------------	------

Peso								
Peso en vacío CE ¹	kg	1420 [1440]	[1480]	[1505]	[1565]	1495 [1515]	1505 [1530]	[1550]
Peso en vacío CE ¹ (xDrive)	kg	-	-	-	[1615]	-	[1605]	-
Peso máximo admisible	kg	1850 [1870]	[1910]	[1935]	[1995]	1930 [1950]	1945 [1965]	[1985]
Peso máximo admisible (xDrive)	kg	-	-	-	[2050]	-	[2040]	-
Carga útil	kg	505 [505]	[505]	[505]	[505]	510 [510]	515 [510]	[510]
Carga útil (xDrive)	kg	-	-	-	[510]	-	[510]	-
Peso admisible del remolque sin freno ²	kg	680 [680]	[680]	[715]	-	715 [715]	725 [725]	[740]
Peso admisible del remolque sin freno ² (xDrive)	kg	-	-	-	-	-	[750]	-
Peso admisible del remolque con freno y en pendiente máx. del 12%/ en pendiente máx. del 8% ²	kg	1300/1500 [1300/1500]	[1500/1500]	[1500/1500]	-	1500/1500 [1500/1500]	1500/1500 [1500/1500]	[1500/1500]
Peso admisible del remolque con freno y en pendiente máx. del 12%/ pendiente máx. del 8% ² (xDrive)	kg	-	-	-	-	-	[1500/1500]	-
Capacidad del maletero	l	390	390	390	390	390	390	390

Motor ^{3,4}								
Cilindros/válvulas		3/4	4/4	4/4	6/4	4/4	4/4	4/4
Cilindrada	cm ³	1499	1998	1998	2998	1995	1995	1995
Potencia nominal/Régimen nominal	kW (CV)/ rpm	100 (136)/ 4400	135 (184)/ 5000	185 (252)/ 5200	250 (340)/ 5500	110 (150)/ 4000	140 (190)/ 4000	165 (224)/ 4400
Par máximo/Régimen	Nm/ rpm	220/ 1250-4300	270/ 1350-4600	350/ 1450-4800	500/ 1520-4500	320/ 1500-3000	400/ 1750-2500	450/ 1500-3000

Transmisión								
Tipo de tracción		Trasera	Trasera	Trasera	Trasera/A las cuatro ruedas	Trasera	Trasera/A las cuatro ruedas	Trasera
Cambio de serie		Manual de 6 velocidades	Steptronic de 8 velocidades	Steptronic de 8 velocidades	Deportivo Steptronic de 8 velocidades	Manual de 6 velocidades	Manual de 6 velocidades	Steptronic de 8 velocidades
Cambio de serie (xDrive)		-	-	-	Deportivo Steptronic de 8 velocidades	-	Steptronic de 8 velocidades	-

Prestaciones								
Velocidad máxima	km/h	210 [210]	[230]	[250] ⁵	[250] ⁵	213 [213]	230 [230]	[243]
Velocidad máxima (xDrive)	km/h	-	-	-	[250] ⁵	-	[225]	-
Aceleración 0-100 km/h	s	8,8 [8,9]	[7,2]	[5,6]	[4,6]	8,5 [8,3]	7,2 [7,1]	[6,3]
Aceleración (xDrive) 0-100 km/h	s	-	-	-	[4,4]	-	[7,0]	-

Consumo ^{3,4} - Todos los motores cumplen la norma de gases de escape UE6								
Consumo promedio WLTP	l/100 km	6,9 - 7,9 [7,1 - 8,1]	[6,9 - 7,7]	[7,0 - 7,7]	[8,2 - 8,3]	5,5 - 6,2 [5,2 - 6,0]	5,4 - 6,1 [5,3 - 6,0]	[5,5 - 6,1]
Consumo promedio WLTP (xDrive)	l/100 km	-	-	-	[8,8 - 8,9]	-	[5,7 - 6,6]	-
Norma de gases de escape (homologado)		EU6d-temp [EU6d-temp]	[EU6d-temp]	[EU6d-temp]	[EU6d-temp]	EU6d-temp [EU6d-temp]	EU6d-temp [EU6d-temp]	[EU6c]
Emisiones promedio de CO ₂ WLTP	g/km	163 - 176 [163 - 180]	[164 - 178]	[166 - 179]	[197 - 198]	144 - 158 [139 - 154]	145 - 153 [144 - 156]	[147 - 159]
Emisiones promedio de CO ₂ WLTP (xDrive)	g/km	-	-	-	[211 - 212]	-	[153 - 171]	-
Emisiones promedio de CO ₂ NEDCcorr	g/km	137 - 140 [130 - 133]	[132 - 135]	[132 - 138]	[167 - 168]	116 - 120 [116 - 119]	124 - 127 [120 - 121]	[121 - 124]
Emisiones promedio de CO ₂ NEDCcorr (xDrive)	g/km	-	-	-	[178 - 181]	-	[132 - 135]	-
Contenido del depósito, aprox.	l	52	52	52	52	52	52	52

Llantas/Neumáticos								
Tamaño del neumático		205/55 R16 V	205/55 R16 V	205/50 R17 Y	225/40 ZR18 Y / 245/35 ZR18 Y	205/55 R16 V	205/55 R16 V	205/50 R17 Y
Tamaño de la llanta		7J x 16	7J x 16	7J x 17	7,5J x 18 / 8J x 18	7J x 16	7J x 16	7J x 17
Material		Aleación ligera	Aleación ligera	Aleación ligera	Aleación ligera	Aleación ligera	Aleación ligera	Aleación ligera

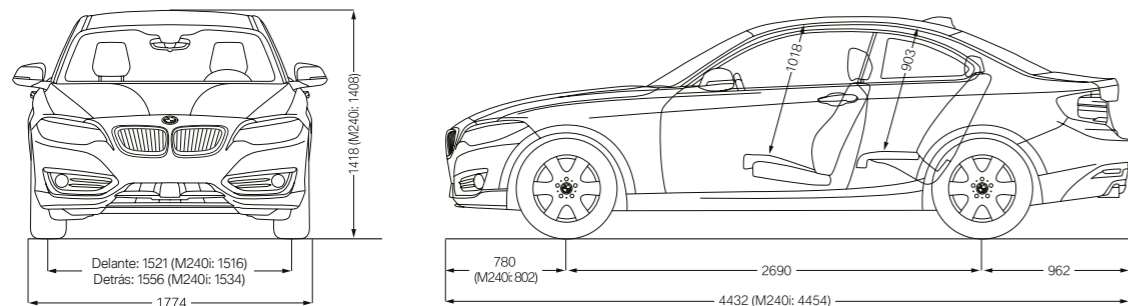

Todas las medidas de los dibujos técnicos se dan en milímetros.

Los datos de prestaciones, consumo y emisiones de CO₂ corresponden a vehículos con cambio de serie. Los valores entre [] corresponden a vehículos con cambio Steptronic.

¹ El peso en vacío CE hace referencia a un vehículo con equipamiento de serie, sin ningún equipamiento opcional. Peso en vacío con el depósito lleno en un 90% y un conductor de 75 kg. Los equipamientos opcionales pueden cambiar el peso del vehículo, la carga útil y, al influir en la aerodinámica, la velocidad máxima.

² El peso total efectivo del remolque no puede ser mayor que la suma del peso máximo admisible remolcado más la carga máxima admisible sobre el enganche del remolque.

³ Los datos de consumo de combustible, energía, autonomía y emisiones de CO₂ que se muestran han sido medidos conforme al nuevo sistema WLTP. No obstante, respecto a los datos de emisiones de CO₂, se indican adicionalmente los valores resultantes de llevar a cabo la correlación de dichos resultados a valores NEDC. Las cifras mostradas se corresponden con vehículos de configuración básica y los rangos de consumos de energía, emisiones y autonomía mostrados en cada caso han tenido en cuenta el equipamiento opcional y el distinto tamaño de llantas y neumáticos disponibles en los modelos mostrados, pudiendo variar tales cifras dependiendo de la configuración final de cada vehículo.

BMW SERIE 2 CABRIO

DATOS TÉCNICOS	218i	220i	230i	M240i M240i xDrive	218d	220d	225d
----------------	------	------	------	-----------------------	------	------	------

Peso								
Peso en vacío CE ¹	kg	1575 [1595]	[1615]	[1650]	[1710]	1640 [1660]	1660 [1675]	[1700]
Peso en vacío CE ¹ (xDrive)	kg	-	-	-	[1760]	-	-	-
Peso máximo admisible	kg	1965 [1985]	[2010]	[2020]	[2060]	2015 [2035]	2035 [2055]	[2060]
Peso máximo admisible (xDrive)	kg	-	-	-	[2110]	-	-	-
Carga útil	kg	465 [465]	[470]	[445]	[425]	450 [450]	450 [455]	[435]
Carga útil (xDrive)	kg	-	-	-	[425]	-	-	-
Peso admisible del remolque sin freno ²	kg	750 [750]	[750]	[750]	-	750 [750]	750 [750]	[750]
Peso admisible del remolque sin freno ² (xDrive)	kg	-	-	-	-	-	-	-
Peso admisible del remolque con freno y en pendiente máx. del 12%/ en pendiente máx. del 8% ²	kg	1300/1500 [1300/1500]	[1500/1500]	[1500/1500]	-	1500/1500 [1500/1500]	1500/1500 [1500/1500]	[1500/1500]
Peso admisible del remolque con freno y en pendiente máx. del 12%/ pendiente máx. del 8% ² (xDrive)	kg	-	-	-	-	-	-	-
Capacidad del maletero	l	280-335	280-335	280-335	280-335	280-335	280-335	280-335

Motor ⁴								
Cilindros/válvulas		3/4	4/4	4/4	6/4	4/4	4/4	4/4
Cilindrada	cm ³	1499	1998	1998	2998	1995	1995	1995
Potencia nominal/Régimen nominal	kW (CV)/ rpm	100 (136)/ 4400	135 (184)/ 5000	185 (252)/ 5200	250 (340)/ 5500	110 (150)/ 4000	140 (190)/ 4000	165 (224)/ 4400
Par máximo/Régimen	Nm/ rpm	220/ 1250-4300	270/ 1350-4600	350/ 1450-4800	500/ 1520-4500	320/ 1500-3000	400/ 1750-2500	450/ 1500-3000

Transmisión								
Tipo de tracción		Trasera	Trasera	Trasera	Trasera/A las cuatro ruedas	Trasera	Trasera	Trasera
Cambio de serie		Manual de 6 velocidades	Steptronic de 8 velocidades	Steptronic de 8 velocidades	Deportivo Steptronic de 8 velocidades	Manual de 6 velocidades	Manual de 6 velocidades	Steptronic de 8 velocidades
Cambio de serie (xDrive)		-	-	-	Deportivo Steptronic de 8 velocidades	-	-	-

Prestaciones								
Velocidad máxima	km/h	207 [205]	[226]	[250] ⁵	[250] ⁵	208 [205]	225 [225]	[231]
Velocidad máxima (xDrive)	km/h	-	-	-	[250] ⁵	-	-	-
Aceleración 0-100 km/h	s	9,4 [9,6]	[7,7]	[5,9]	[4,7]	9,0 [8,8]	7,6 [7,5]	[6,5]
Aceleración (xDrive) 0-100 km/h	s	-	-	-	[4,6]	-	-	-

Consumo ^{3,4} - Todos los motores cumplen la norma de gases de escape UE6								
Consumo promedio WLTP	l/100 km	7,5 - 8,3 [7,7 - 8,6]	[7,4 - 8,2]	[7,5 - 8,2]	[8,7 - 8,7]	6,1 - 6,5 [5,7 - 6,4]	5,9 - 6,5 [8,7 - 8,7]	[5,7 - 6,4]
Consumo promedio WLTP (xDrive)	l/100 km	-	-	-	[9,2 - 9,2]	-	-	-
Norma de gases de escape (homologado)		EU6d-temp [EU6d-temp]	[EU6d-temp]	[EU6d-temp]	[EU6d-temp]	EU6d-temp [EU6d-temp]	EU6d-temp [EU6d-temp]	[EU6c]
Emisiones promedio de CO ₂ WLTP	g/km	170 - 185 [175 - 190]	[173 - 187]	[176 - 188]	[204 - 205]	155 - 164 [148 - 162]	152 - 162 [204 - 205]	146 - 158 [152 - 163]
Emisiones promedio de CO ₂ WLTP (xDrive)	g/km	-	-	-	[217 - 218]	-	-	-
Emisiones promedio de CO ₂ NEDCcorr	g/km	144 - 148 [139 - 143]	[139 - 142]	[141 - 147]	[172 - 173]	131 - 134 [127 - 123]	133 - 136 [124 - 126]	[128 - 130]
Emisiones promedio de CO ₂ NEDCcorr (xDrive)	g/km	-	-	-	[188 - 191]	-	-	-
Contenido del depósito, aprox.	l	52	52	52	52	52	52	52

Llantas/Neumáticos								
Tamaño del neumático		205/55 R 16 H	205/55 R 16 W	205/50 R 17 Y	225/40 ZR 18 Y / 245/35 ZR 18 Y	205/55 R 16 V	205/55 R 16 W	205/50 R 17 Y
Tamaño de la llanta		7 J x 16	7 J x 16	7 J x 17	7,5 J x 18 / 8 J x 18	7 J x 16	7 J x 16	7 J x 17
Material		Aleación ligera	Aleación ligera	Aleación ligera	Aleación ligera	Aleación ligera	Aleación ligera	Aleación ligera

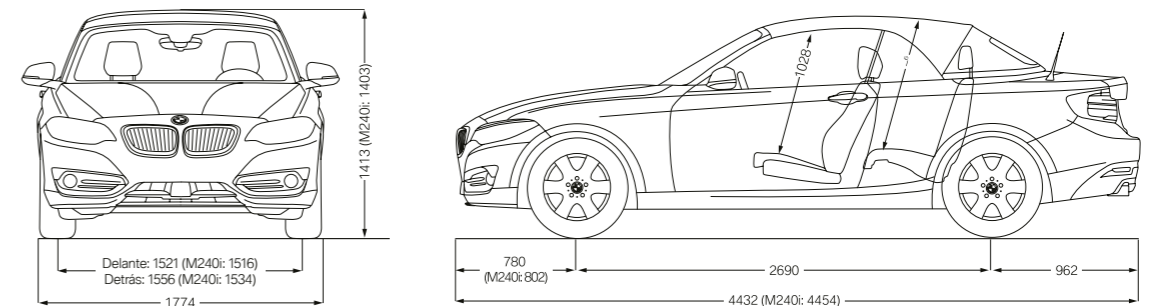

Se debe tener presente que:

i. Los valores que se indican se han calculado considerando un depósito lleno al 90%, un peso del conductor de 68kg y 7kg de equipaje.

ii. Para todas aquellas cuestiones que dependan de los valores de emisiones de CO₂ o la autonomía (por ejemplo, las relativas al impuesto de matriculación o el distintivo ambiental, etc.), las valores a tener en cuenta serán los NEDC Correlativos.

Para más información acerca del consumo de combustible oficial y de las emisiones de CO₂, se puede consultar la "Guía de consumo de combustible y emisiones de CO₂ de nuevos vehículos" que está disponible en todos los puntos de venta y en IDAE en www.idae.es.

⁴ Los datos de potencia para los motores de gasolina corresponden al combustible de 98 octanos. Los datos de consumo corresponden al combustible de referencia según el Reglamento (UE) 2007/715. Se admite combustible sin plomo de 91 octanos o más, con un porcentaje máximo de etanol del 10% (E10). BMW recomienda el uso de gasolina súper sin plomo de 95 octanos.

⁵ Limitada electrónicamente.

BMW M240i COUPÉ:

Motor de gasolina de 6 cilindros en línea BMW M Performance TwinPower Turbo, 250 kW (340 CV), llantas de aleación ligera M de 18 pulgadas con radios dobles estilo 719 M Jetblack, color de la carrocería Sunset Orange metalizado, asientos en cuero Dakota Schwarz, molduras interiores en Aluminium Hexagon con molduras decorativas en Schwarz de brillo intenso.

BMW 230i CABRIO ACABADO LUXURY:

Motor de gasolina de 4 cilindros BMW TwinPower Turbo, 185 kW (252 CV), llantas de aleación ligera de 17 pulgadas con radios dobles estilo 724 Ferricgrey pulido brillante, color de la carrocería Seaside Blue metalizado, capota Braun efecto plata, asientos en cuero Dakota Cognac con detalles en Braun, molduras interiores en madera noble Finesline Stream con molduras decorativas en Periglantz cromado.

Los datos y características referidos a modelos, equipamientos, accesorios, gamas de colores, paquetes y posibilidades de configuración de los vehículos BMW que aparecen reflejados en el documento son los existentes y en vigor en el momento de su impresión en septiembre de 2018. En consecuencia, esos datos y características pueden haber sufrido modificaciones posteriores o no estar ya en vigor. Por ello, a la hora de configurar tu vehículo, deberás confirmar con tu Concesionario BMW los datos y características vigentes en cada momento. En todo caso las características que se contengan en el documento de oferta comercial que en última instancia le proporcione su Concesionario BMW sobre su vehículo prevalecerán sobre las contenidas en este documento.

© BMW AG, Múnich/Alemania. Solo se permite la reproducción, incluso de forma resumida, con autorización escrita de BMW AG, Múnich.

4 11 002 053 55 1 2019 BC. Printed in Germany 2019.

