



¿Te gusta conducir?



NUEVO
BMW M2
COMPETITION



NUEVO BMW M2 COMPETITION

¡ESCOGE COCHE!



18 Lo más destacado



22 Gama de colores exteriores

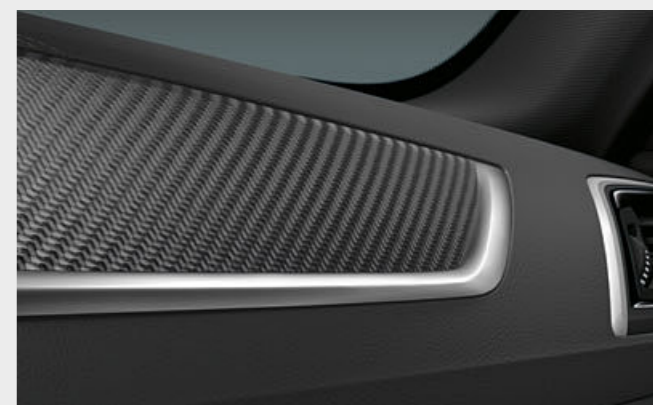

24 Gama de colores interiores

DESCUBRE MÁS EN VERSIÓN DIGITAL: NUEVA APLICACIÓN CATÁLOGOS BMW

Más información, más placer de conducir: con la nueva aplicación Catálogos BMW, experimentarás BMW de forma digital e interactiva como nunca antes. Descarga ahora la aplicación Catálogos BMW en tu smartphone o tablet y redescubre tu BMW.

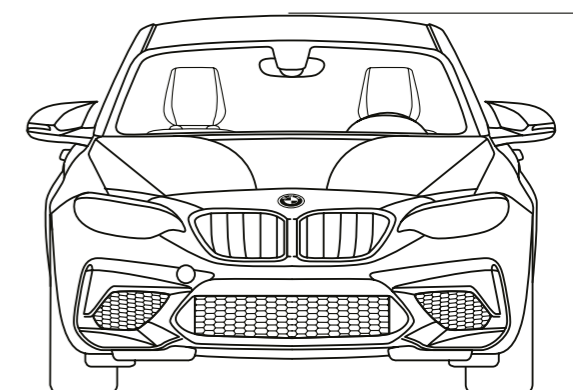

26 Datos técnicos

¡ARRANCA!



***PLACER DE CONDUCIR:
SIGUIENTE NIVEL***

VUELTA 1/3

02:48.03 🕒

-00:01.42



¡ACELERA!



MÁXIMA DIVERSIÓN. TÓMATELO EN SERIO

MOTOR BMW M TWIN POWER TURBO CON 302 KW (410 CV) /// EN 4,4 [4,2] SEGUNDOS DE 0 - 100 KM/H /// FRENO DEPORTIVOS¹ M /// M SERVOTRONIC /// LLANTAS DE ALEACIÓN LIGERA DE 19 PULGADAS ESTILO 788 M EN SCHWARZ¹.

**¡BUEN
DERRAPE!**



¹ El equipamiento es opcional. Los datos relativos a las prestaciones, consumo y emisiones de CO₂ se refieren a vehículos con cambio de serie. Los valores entre [] corresponden a vehículos con cambio automático de doble embrague.

VUELTA 2 / 3

05:11.16 🕒

-00:03:12



¡ADELANTE!
¡ADELANTE!
¡ADELANTE!



COMPITE ... Y GANA CARRERAS

NUEVA PARRILLA Y AMPLIAS TOMAS DE AIRE /// BMW CONNECTED
DRIVE¹ CON APLICACIÓN LAPTIMER /// SHADOW LINE DE BRILLO
INTENSO BMW INDIVIDUAL





SENTADO EN CUERO.

VOLANTE M DE CUERO CON BOTONES M1/M2 /// MOLDURAS INTERIORES DE CARBONO¹ DE PORO ABIERTO /// ASIENTOS DEPORTIVOS M EN CUERO DAKOTA SCHWARZ¹ PERFORADO, CON LOGO "M2" ILUMINADO

PARA DISFRUTAR AL MÁXIMO



¹ El equipamiento es opcional.

VICTORIA!

VUELTA 3/3

07:54:00 🕒

-00:05:07



#1



■ Los tubos de escape dobles y redondos, situados a izquierda y derecha de la zaga, subrayan visualmente las prestaciones del vehículo.

■ El sistema de escape deportivo M con mariposa regulable ofrece un sonido deportivo marcado o discreto según las preferencias.



■ El puntal de precisión de plástico reforzado con fibra de carbono es una importante pieza de la carrocería, procedente del mundo de la competición, que se encuentra en el compartimento del motor. Este incrementa, con sólo 1,5 kg de peso, la rigidez de la parte delantera del vehículo y mejora la precisión de la dirección y la estabilidad del vehículo.



□ Los faros LED autoadaptables, con luces de cruce y de carretera, incluyen, por ejemplo, luces autoadaptables y un asistente de luz de carretera.



■ El anagrama "M2 Competition" en la zaga señala al elevado potencial dinámico del vehículo.



■ Shadow Line de brillo intenso BMW Individual con contenido ampliado incluye numerosos detalles de equipamiento en Schwarz de brillo intenso, como las molduras decorativas de los remates laterales, las bases de ventanillas, los marcos y soportes de los retrovisores exteriores, la parrilla delantera y las branquias. Los tubos de escape llevan acabado en negro cromado.



■ Las molduras de entrada M, con el anagrama "M2 Competition" en las inserciones en cromo de las puertas delanteras, subrayan el carácter deportivo del vehículo y señalan a una experiencia de conducción única.



■ Las marcadas branquias M refuerzan el carácter deportivo del vehículo.



■ La parrilla delantera, con varillas dobles M y marco en negro, confiere al frontal un aspecto dinámico y deportivo.



□ Llantas de aleación ligera M de 19 pulgadas con radios en Y estilo 788 M, con neumáticos de distintas medidas, Schwarz, forjadas y con pulido brillante, delante 9 J x 19, neumáticos 245/35 R 19, detrás 10 J x 19, neumáticos 265/35 R 19.

■ Equipamiento de serie □ Equipamiento opcional



■ El motor de gasolina de 6 cilindros en línea BMW M TwinPower Turbo se caracteriza por un despliegue energético de potencia y un sonido M distintivo.

■ La suspensión M, con ejes de construcción ligera y diferencial M activo, pone de relieve el elevado potencial dinámico del vehículo.



■ El volante multifunción permite, dependiendo del equipamiento, controlar las funciones de teléfono, voz y audio utilizando los botones del volante. Además, se integra el limitador de velocidad manual con el que, por ejemplo, puede establecerse el límite de velocidad en zonas urbanas en 50 km/h.



■ El freno M Compound ofrece, gracias a una combinación especial de materiales, unos valores de deceleración excepcionales, una gran estabilidad y una vida útil larga.

□ Los frenos deportivos M¹, con grandes discos de freno Compound se caracterizan por una elevada estabilidad en el desgaste (Fading) y estabilidad térmica.



□ Los asientos deportivos M de varios ajustes, diseño envolvente y reposacabezas integrados ofrecen al conductor y al acompañante una excelente sujeción lateral. Además, es posible ajustar individualmente la anchura del respaldo. El estilo específico con el logotipo "M2" iluminado pone aún más en evidencia la ambición deportiva del vehículo.

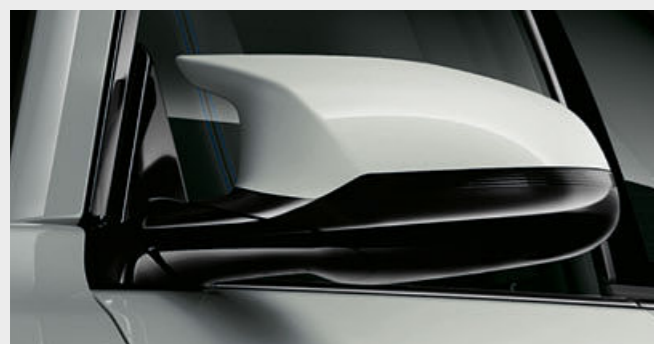

■ Los retrovisores exteriores M de aerodinámica optimizada son una parte importante del dinámico y deportivo diseño M. Parten de la carrocería, se realzan con un llamativo soporte doble, son un símbolo del diseño y sugieren exclusividad y precisión. Los intermitentes adicionales LED se insertan perfectamente en una unión alargada y estrecha.



■ Los cinturones de seguridad M con tensores y limitadores de fuerza incluyen un detalle tejido y exclusivo en los colores M.



■ El cuadro de instrumentos con funciones ampliadas incluye, por ejemplo, una pantalla TFT de alta resolución en la que se pueden mostrar indicaciones de navegación², información de control y distintos datos del vehículo, como la ausencia de agua para el limpiaparabrisas.



□ Cambiar sin interrumpir la tracción, sin accionar el embrague, sin dejar de acelerar: el cambio de doble embrague M de 7 velocidades con Drivelogic. El cambio de marcha se lleva a cabo de forma automática o manualmente mediante las levas de cambio del volante o la palanca de cambio. El sistema Launch Control garantiza una aceleración óptima desde parado.

¹ La ilustración a la izquierda muestra los frenos deportivos M (opcionales).
² Solo disponible en combinación con el sistema de navegación Professional.

■ Equipamiento de serie □ Equipamiento opcional ○ Accesorios



■ **Sólido** 300 Alpinweiss

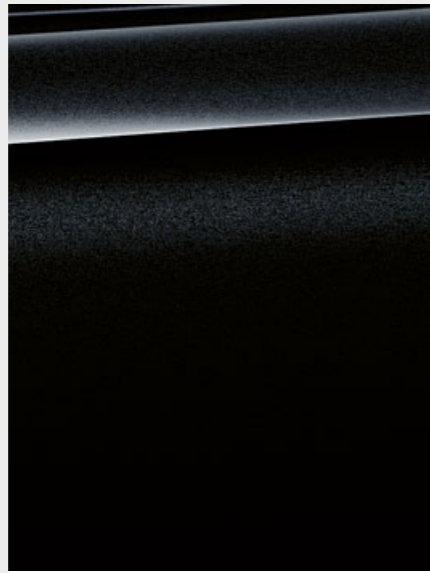

□ **Metalizado** 475 Black Sapphire



□ **Metalizado** C16 Long Beach Blau

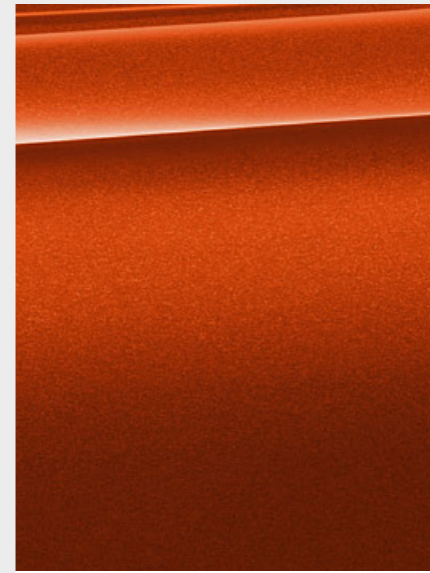

□ **Metalizado** C1X Sunset Orange

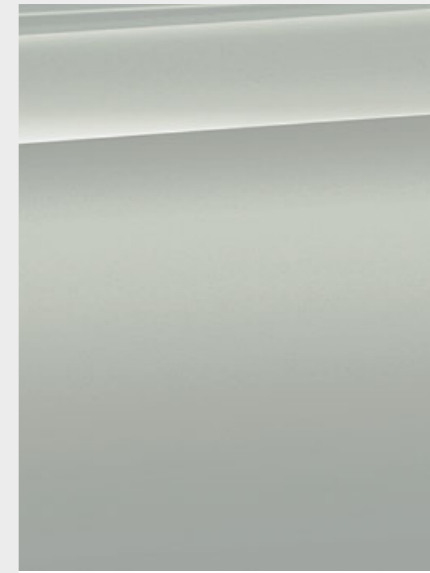

□ **Metallic** C33 Hockenheim Silber



Incluso la presencia más poderosa puede mejorarse:

○ Las exclusivas láminas Motorsport BMW M Performance en colores M intensifican el carácter deportivo del vehículo y hacen una clara referencia al deporte del motor. El juego de láminas autoadhesivas es resistente a la luz, climatología y lavado, y se adapta óptimamente a la geometría del vehículo. Para ofrecer aún más individualidad.



DESCUBRE MÁS INFORMACIÓN CON LA NUEVA APLICACIÓN CATÁLOGOS BMW. AHORA DISPONIBLE PARA TU SMARTPHONE Y TABLET.

■ Equipamiento de serie □ Equipamiento opcional



COLORES DE LA TAPICERÍA

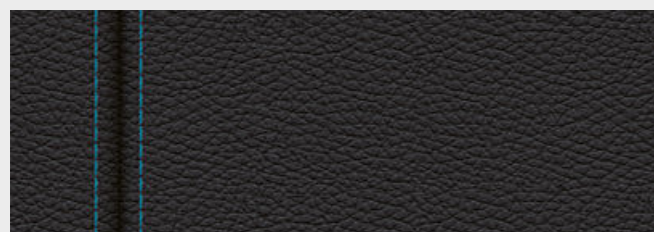

■ **Cuero Dakota** LCNL Schwarz con pespunte de contraste en Blau

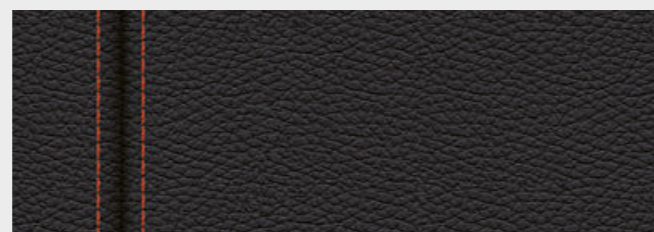

■ **Cuero Dakota** LCNZ Schwarz con pespunte de contraste Orange

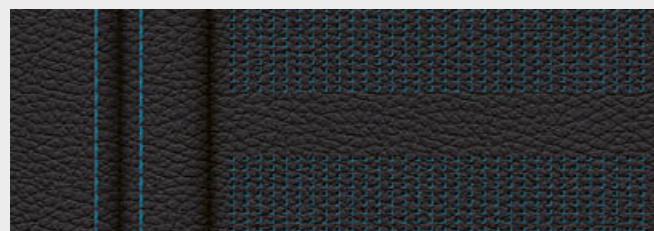

□ **Cuero Dakota perforado** MDB2 Schwarz/Blau¹



□ **Cuero Dakota perforado** MDOE Schwarz/Orange¹

MOLDURAS INTERIORES

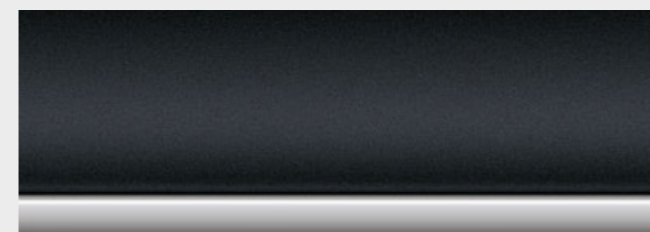

■ **4LU** Molduras interiores Schwarz de brillo intenso, molduras decorativas Perlglanz cromadas

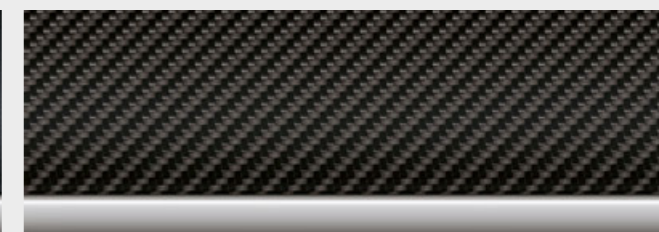

□ **4MC** Molduras interiores Carbon Fibre, molduras decorativas Perlglanz cromadas

Ten en cuenta que tarde o temprano, aun ajustándose a las indicaciones de uso, los asientos pueden ensuciarse con manchas imposibles de eliminar.

La causa es, en numerosas ocasiones, el uso de ropa que destiñe.

¹ Solo disponible en combinación con los asientos deportivos M.

BMW M2 Competition

Peso			
Peso en vacío CE ¹	kg	1625	[1650]
Peso máximo admisible	kg	2010	[2010]
Carga útil	kg	460	[435]
Capacidad del maletero	l	390	

Motor			
Cilindros/válvulas		6/4	
Cilindrada	cm ³	2979	
Potencia nominal/Régimen nominal	kW (CV)/rpm	302 (410)/	5230-7000
Par máximo/Régimen	Nm/rpm	550/2350-	5230

Transmisión	
Tipo de tracción	Tracción trasera
Cambio de serie	Cambio manual de ⁶ velocidades

Prestaciones		
Velocidad máxima	km/h	250 ² [250] ²
Aceleración 0-100 km/h	s	4,4 [4,2]

Consumo ^{3,4} : todos los motores cumplen la norma de gases de escape UE6.			
Urbano	l/100 km	12,7-12,5	[11,5-11,2]
Interurbano	l/100 km	8,4-8,3	[7,8]
Promedio	l/100 km	10,0-9,8	[9,2-9,0]
Norma de gases de escape (homologado)		EU6	
Emissiones promedio de CO ₂	g/km	227-224	[209-206]
Categoría de eficiencia		E ⁵	
Contenido del depósito, aprox.	l	52	

Llantas/Neumáticos	
Tamaño del neumático	245/35 ZR 19 Y 265/35 ZR 19 Y
Tamaño de la llanta	9,0 J x 19 10,0 J x 19
Material	Aleación ligera

Los datos relativos a las prestaciones, consumo y emisiones de CO₂ se refieren a vehículos con cambio de serie. Los valores entre [] corresponden a vehículos con cambio de doble embrague.

¹ El peso en vacío CE hace referencia a un vehículo con equipamiento de serie, sin ningún equipamiento opcional. Peso en vacío con el depósito lleno en un 90 % y un conductor de 75 kg. Los equipamientos opcionales pueden cambiar el peso del vehículo, la carga útil y, al influir en la aerodinámica, la velocidad máxima.

² Limitada electrónicamente.

³ Los datos de potencia para los motores de gasolina corresponden al combustible de 98 octanos. Los datos de consumo corresponden al combustible de referencia según la Directiva (UE) 2007/1715. Se admite combustible sin plomo de 91 octanos o más, con un porcentaje máximo de etanol del 10 % (E10). BMW recomienda el uso de gasolina súper sin plomo de 95 octanos.

⁴ Las cifras de consumo de combustible, emisiones de CO₂ y consumo eléctrico se han calculado de conformidad con el procedimiento de medición estipulado en la correspondiente versión vigente de la Directiva (UE) 2007/1715. Las cifras hacen referencia a un vehículo con el equipamiento de serie en Alemania; los intervalos reflejan las diferencias según el tamaño de llantas y neumáticos elegido y el equipamiento opcional y pueden cambiar en la configuración. Los valores ya se han calculado sobre la base del nuevo ciclo WLTP y se han convertido a valores NEDC para establecer su comparativa. Con estos vehículos, podrán aplicarse otros valores diferentes de los que aquí se indican para el cálculo de impuestos y la determinación de otros datos de estos vehículos (también) relacionados con la emisión de CO₂.

⁵ Valores provisionales. Los datos que faltan no estaban aún disponibles al cierre de la edición.

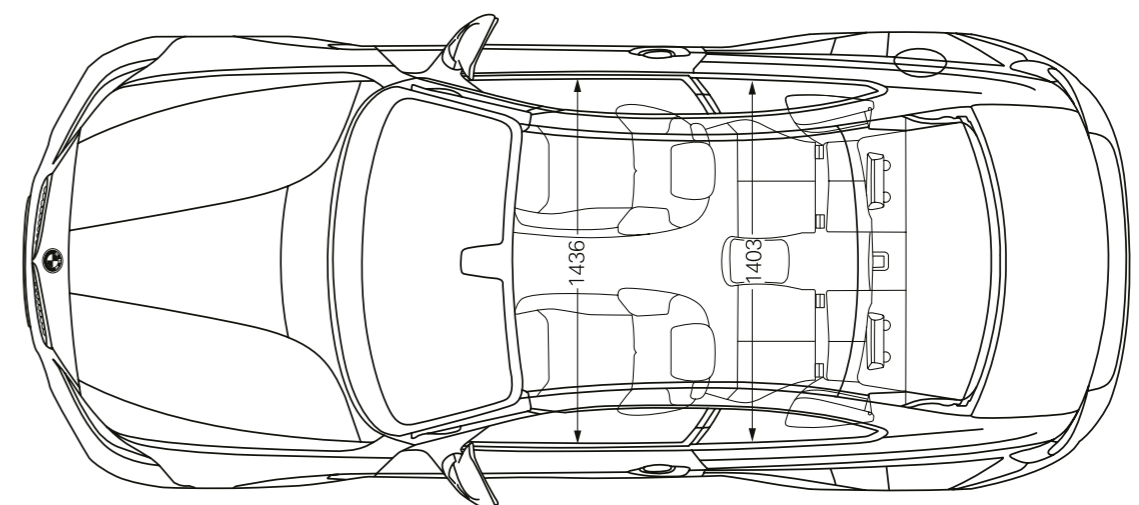
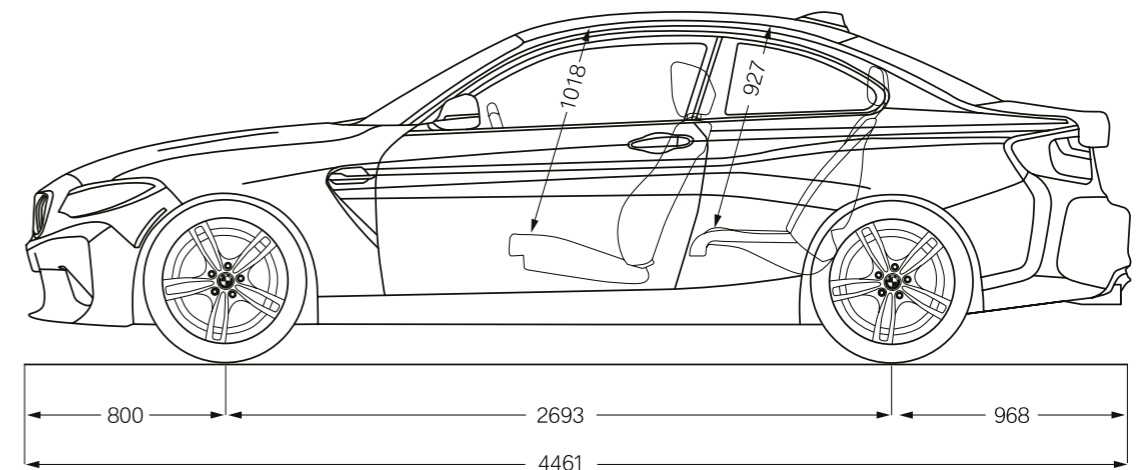
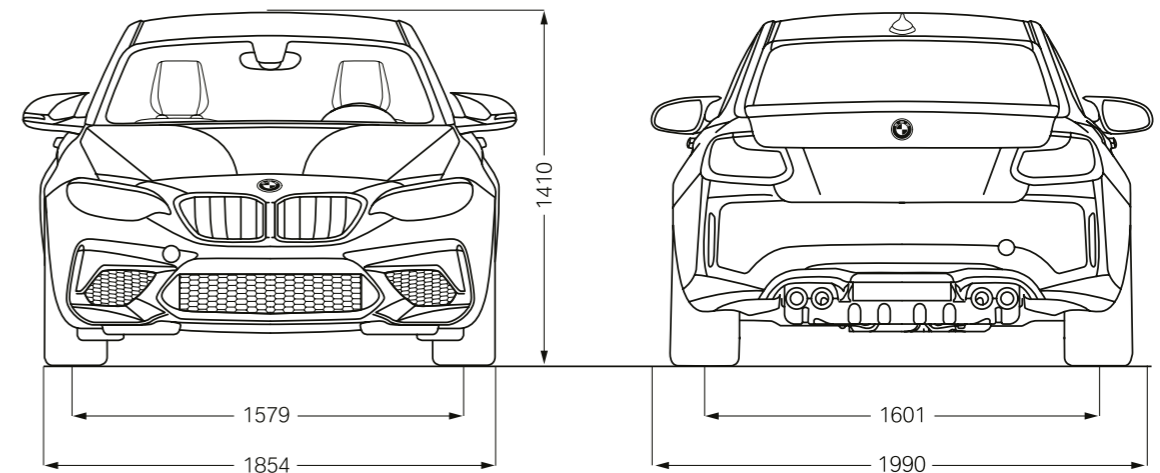

BMW M2 COMPETITION:

Motor de gasolina de 6 cilindros BMW M TwinPower Turbo, 302 kW (410 CV), llantas de aleación ligera M de 19 pulgadas con radios en Y estilo 788 M en Schwarz, forjadas y con neumáticos de distintas medidas, color exterior Hockenheim Silber metalizado, asientos deportivos M en cuero Dakota perforado en Schwarz/Blau, molduras interiores Carbon Fibre.

Los datos y características referidos a modelos, equipamientos, accesorios, gamas de colores, paquetes y posibilidades de configuración de los vehículos BMW que aparecen reflejados en el documento son los existentes y en vigor en el momento de su impresión en Julio de 2018. En consecuencia, esos datos y características pueden haber sufrido modificaciones posteriores o no estar ya en vigor. Por ello, a la hora de configurar tu vehículo, deberás confirmar con tu Concesionario BMW los datos y características vigentes en cada momento. En todo caso, las características que se contengan en el documento de oferta comercial que en última instancia te proporcione tu Concesionario BMW sobre tu vehículo prevalecerán sobre las contenidas en este documento.

© BMW AG, Múnich/Alemania. Solo se permite la reproducción, incluso de forma resumida, con autorización escrita de BMW AG, Múnich.

411 002 140 55 1 2018 BM. Printed in Germany 2018.

