

BMW Serie 3
Gran Turismo



www.bmw.es

¿Te gusta conducir?



NUEVO BMW SERIE 3 GRAN TURISMO

BMW EFFICIENT DYNAMICS.
MENOR CONSUMO. MEJORES PRESTACIONES

THE NEXT
100 YEARS





La marca BMW celebra su 100º aniversario en 2016.
Más información en next100.bmw



¿PUEDE OFRECERSE UN POCO MÁS?

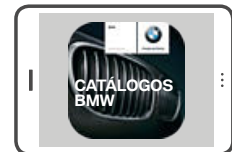

Descubra el nuevo BMW Serie 3 Gran Turismo en la versión digital e interactiva, por ejemplo, en vídeos o en la galería de imágenes. Descargue la aplicación Catálogos BMW en su dispositivo y elija el modelo deseado.

Según las condiciones de su contrato de telefonía móvil, es posible que tenga que pagar por el uso de Internet.



NUEVO BMW SERIE 3 GRAN TURISMO

PRESENTANDO EL MODELO

04 **BMW SERIE 3 GRAN TURISMO 340i xDRIVE ACABADO M SPORT:**

Motor de gasolina de 6 cilindros en línea BMW TwinPower Turbo, 326 CV, llantas de aleación ligera de 19 pulgadas con radios dobles estilo 598 M con neumáticos de distintas medidas en Bicolor Orbitgrau, color exterior Estoril Blau metalizado, asientos en cuero Dakota Schwarz con pespunte de contraste en Blau, molduras interiores Aluminium Hexagon con molduras decorativas Blau mate.

Más información sobre el consumo, emisiones de CO₂ y categorías de eficiencia en las páginas 48 i 49 y en la lista de precios.

powered by

INNOVACIÓN Y TECNOLOGÍA

- 18 **MOTORES BMW TWIN POWER TURBO:** el corazón de BMW EfficientDynamics.
- 20 **BMW EFFICIENT DYNAMICS:** reducir el consumo y disfrutar.
- 22 **BMW CONNECTED DRIVE:** servicios y aplicaciones, y asistencia al conductor.
- 24 **BASTIDOR:** sistemas innovadores para ofrecer más placer de conducir.
- 26 **SEGURIDAD:** tecnologías del más alto nivel.

INDIVIDUALIDAD Y DIVERSIDAD

- 28 **EQUIPAMIENTO:** Acabados BMW, equipamientos destacados, llantas y neumáticos, y Accesorios Originales BMW.
- 44 **COLORES:** gama de colores exteriores e interiores.
- 48 **DATOS TÉCNICOS:** peso, motor, transmisión, prestaciones, consumo, llantas y diagramas de dimensiones.
- 50 **BMW SERVICE:** BMW Service, BMW Financial Services y Experiencia BMW.

SENSACIÓN

DE AMPLITUD



Una combinación perfecta de amplitud y estilo deportivo. El nuevo BMW Serie 3 Gran Turismo se caracteriza por una versatilidad funcional y un excelente dinamismo. Además, en él se funden el diseño de un coupé y la máxima comodidad.

Nuevo BMW Serie 3 Gran Turismo:
espacio y forma fascinantes.



UNA ZAGA QUE VA POR DELANTE

Líneas marcadas, superficies únicas y faros traseros LED: la zaga del nuevo BMW Serie 3 Gran Turismo refuerza la sensación de deportividad. También la vista lateral: las puertas sin marco y el techo descendente se realzan con una línea doble de cintura que transmite dinamismo en su recorrido hasta el frontal. Descubra el auténtico impulso, desde cualquier perspectiva.



PERFECTA VISIBILIDAD

Los faros LED autoadaptables (opcionales) del nuevo BMW Serie 3 Gran Turismo ofrecen una excelente visibilidad que incrementa la seguridad.

Junto a la característica parrilla BMW, no solo subrayan el estilo del frontal, también contribuyen a la concentración del vehículo en la carretera.

Máximo placer de conducir: en el nuevo BMW Serie 3 Gran Turismo.



MÁXIMO DINAMISMO



Máxima eficiencia. Las tecnologías inteligentes, como el motor BMW TwinPower Turbo, confieren al nuevo BMW Serie 3 Gran Turismo la posibilidad de maximizar el dinamismo mientras se reduce el consumo. Además, la suspensión adaptativa (opcional) ofrece aún más deportividad, y el alerón trasero activo garantiza una mejor adherencia. Eficiencia y aerodinámica: nuevo BMW Serie 3 Gran Turismo.

COMODIDAD EXCEPCIONAL. MÁXIMO PLACER DE CONDUCIR

El nuevo BMW Serie 3 Gran Turismo le da la bienvenida con la máxima comodidad. La posición elevada del asiento y el amplio interior ofrecen una gran libertad de movimiento, también durante el viaje. El mejor entretenimiento: gracias a los numerosos servicios BMW ConnectedDrive (opcionales) y al moderno sistema de navegación (opcional), disfrutará de su info-entretenimiento personalizado. Con detalles especiales, como el paquete de iluminación (opcional) y las exclusivas aplicaciones en cromo de la consola central, el viaje será perfecto en el nuevo BMW Serie 3 Gran Turismo.





MÁXIMA AMPLITUD

El concepto de maletero flexible del nuevo BMW Serie 3 Gran Turismo crece con sus expectativas. Abra y cierre el maletero con comodidad mediante el accionamiento automático del portón trasero. Además, el espacio es ampliable gracias a la banqueta trasera divisible en la proporción 40:20:40, que puede plegarse directamente desde el maletero por medio del desbloqueo del respaldo. Espacio para todo, desde la vida diaria hasta una escapada: nuevo BMW Serie 3 Gran Turismo.





INNOVACIÓN Y TECNOLOGÍA

MOTORES BMW TWIN POWER TURBO: el corazón de BMW EfficientDynamics.

BMW EFFICIENT DYNAMICS: reducir el consumo y disfrutar.

BMW CONNECTED DRIVE: servicios y aplicaciones, y asistencia al conductor.

BASTIDOR: sistemas innovadores para ofrecer más placer de conducir.

SEGURIDAD: tecnologías del más alto nivel.

Motores BMW TwinPower Turbo

El corazón de BMW EfficientDynamics

Los innovadores motores de gasolina y diésel de la familia BMW EfficientDynamics permiten, gracias a la tecnología BMW TwinPower Turbo, una enérgica entrega de potencia y una respuesta espontánea ya a bajo régimen. Además, resultan especialmente eficientes y poco contaminantes. La mayor eficiencia y dinamismo garantizan el máximo placer de conducir.

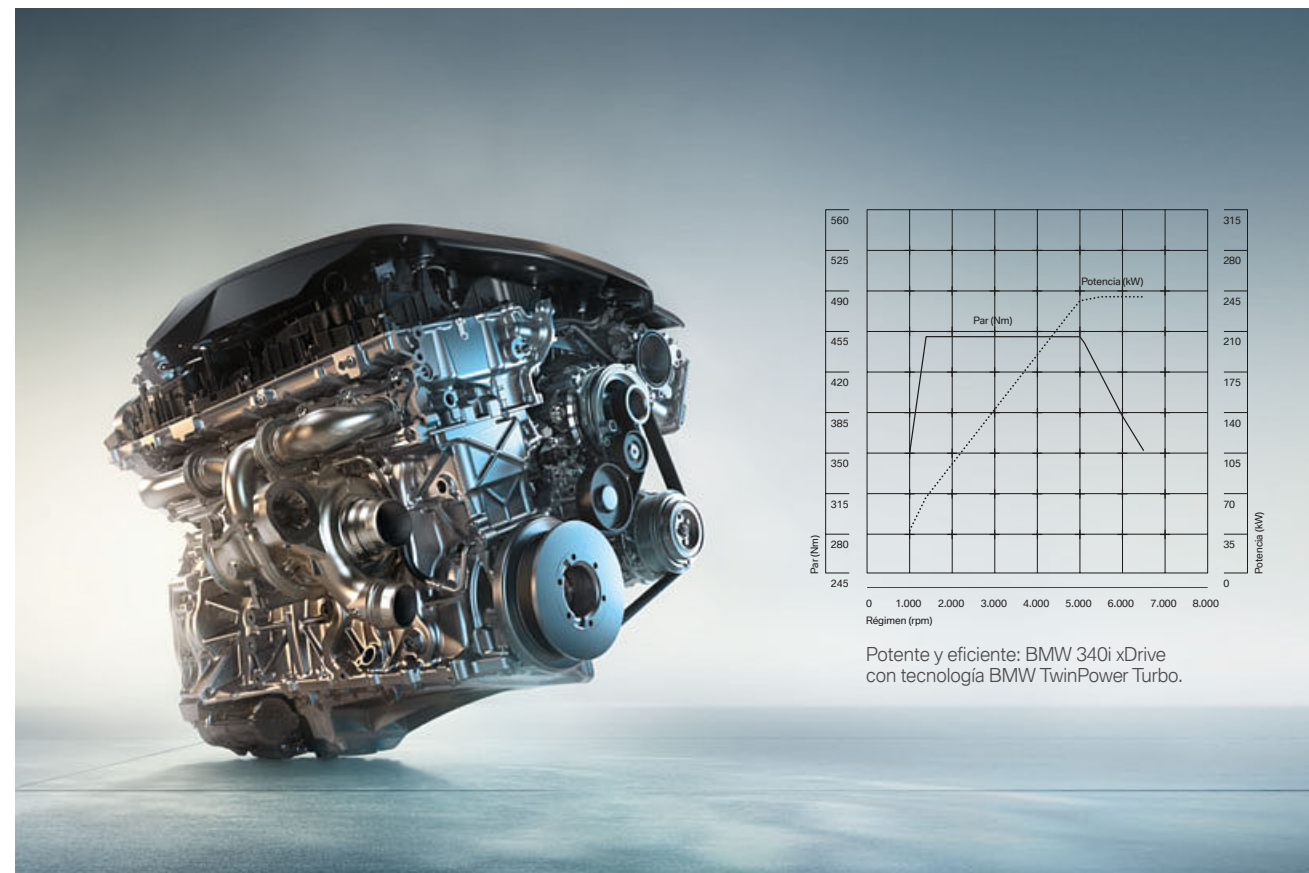

MOTOR DE GASOLINA DE 6 CILINDROS EN LÍNEA BMW TWIN POWER TURBO BMW 340i xDrive

Una excepcional potencia, un funcionamiento suave y un sonido rotundo caracterizan al motor de gasolina de 6 cilindros en línea BMW TwinPower Turbo de última generación de la familia BMW EfficientDynamics. Gracias a las tecnologías Doble VANOS, VALVETRONIC y High Precision Injection, así como al turbocompresor TwinScroll, entrega 326 CV y ofrece un consumo promedio de tan solo 7,4 litros cada 100 km.

BMW 340i xDrive

- Motor de gasolina de 6 cilindros en línea BMW TwinPower Turbo con 326 CV y un par de 450 Nm
- Aceleración 0-100 km/h: [5,0] s; velocidad máxima: [250²] km/h
- Consumo promedio: [7,4-7,7] l/100 km¹
- Emisiones promedio de CO₂: [168-175] g/km¹

BMW 330i/330i xDrive

- Motores de gasolina de 4 cilindros BMW TwinPower Turbo con 252 CV y un par de 350 Nm
- Aceleración 0-100 km/h: [6,1] s (xDrive: [6,2] s); velocidad máxima: [250²] km/h (xDrive: [250²] km/h)
- Consumo promedio: [5,9-6,2] l/100 km² (xDrive [6,3-6,7] l/100 km¹)
- Emisiones promedio de CO₂: [134-141] g/km¹ (xDrive [145-152] g/km¹)

BMW 320i

- Motor de gasolina de 4 cilindros BMW TwinPower Turbo con 184 CV y un par de 290 [270] Nm
- Aceleración 0-100 km/h: 8,0 [8,1] s; velocidad máxima: 230 [229] km/h
- Consumo promedio: 6,1-6,4 [5,8-6,1] l/100 km¹
- Emisiones promedio de CO₂: 139-146 [132-139] g/km¹

BMW 335d xDrive

- Motor diésel de 6 cilindros en línea BMW TwinPower Turbo con 313 CV y un par de 630 Nm
- Aceleración 0-100 km/h: [4,9] s; velocidad máxima: [250²] km/h
- Consumo promedio: [5,6-5,7] l/100 km¹
- Emisiones promedio de CO₂: [148-151] g/km¹

BMW 330d xDrive

- Motor diésel de 6 cilindros en línea BMW TwinPower Turbo con 258 CV y un par de 560 Nm
- Aceleración 0-100 km/h: [5,4] s; velocidad máxima: [250²] km/h
- Consumo promedio: [5,4-5,6] l/100 km¹
- Emisiones promedio de CO₂: [142-146] g/km¹

BMW 325d

- Motor diésel de 4 cilindros BMW TwinPower Turbo con 224 CV y un par de 450 Nm
- Aceleración 0-100 km/h: [6,4] s; velocidad máxima: [240] km/h
- Consumo promedio: [4,7-5,0] l/100 km¹
- Emisiones promedio de CO₂: [124-131] g/km¹

BMW 320d/320d xDrive

- Motor diésel de 4 cilindros BMW TwinPower Turbo con 190 CV y un par de 400 Nm
- Aceleración 0-100 km/h: 7,8 [7,7] s (xDrive: 7,8 [7,7] s); velocidad máxima: 230 [226] km/h (xDrive: 230 [225] km/h)
- Consumo promedio: 4,6-4,8 [4,3-4,6] l/100 km¹ (xDrive 4,8-5,1 [4,5-4,8] l/100 km¹)
- Emisiones promedio de CO₂: 120-127 [113-120] g/km¹ (xDrive 126-133 [119-126] g/km¹)

BMW 318d

- Motor diésel de 4 cilindros BMW TwinPower Turbo con 150 CV y un par de 320 Nm
- Aceleración 0-100 km/h: 9,3 [9,2] s; velocidad máxima: 210 [210] km/h
- Consumo promedio: 4,5-4,7 [4,3-4,5] l/100 km¹
- Emisiones promedio de CO₂: 117-123 [112-119] g/km¹

BMW EFFICIENT DYNAMICS.
MENOR CONSUMO. MEJORES PRESTACIONES

¹ Los valores de consumo y emisiones de CO₂ dependen de los neumáticos elegidos (los valores más altos corresponden a modelos con llantas opcionales). Más información sobre el consumo de combustible, emisiones de CO₂ y categorías de eficiencia en las páginas 48 | 49 y en la lista de precios.

² Limitada electrónicamente.

Los datos relativos a las prestaciones, consumo y emisiones de CO₂ se refieren a vehículos con cambio de serie. Los valores entre corchetes [] son válidos para vehículos con cambio Steptronic.

BMW EFFICIENTDYNAMICS

Menor consumo. Mejores prestaciones

Ya se trate de las máximas prestaciones o del mínimo consumo, todo gira en torno al placer de conducir característico de BMW. BMW EfficientDynamics es la estrategia de BMW para minimizar el consumo y las emisiones de CO₂ con un incremento simultáneo del dinamismo y el placer de conducir. Se trata de un paquete de medidas, que se aplican a la propulsión, la gestión de energía y el concepto de vehículo, incluido en todos los vehículos BMW.

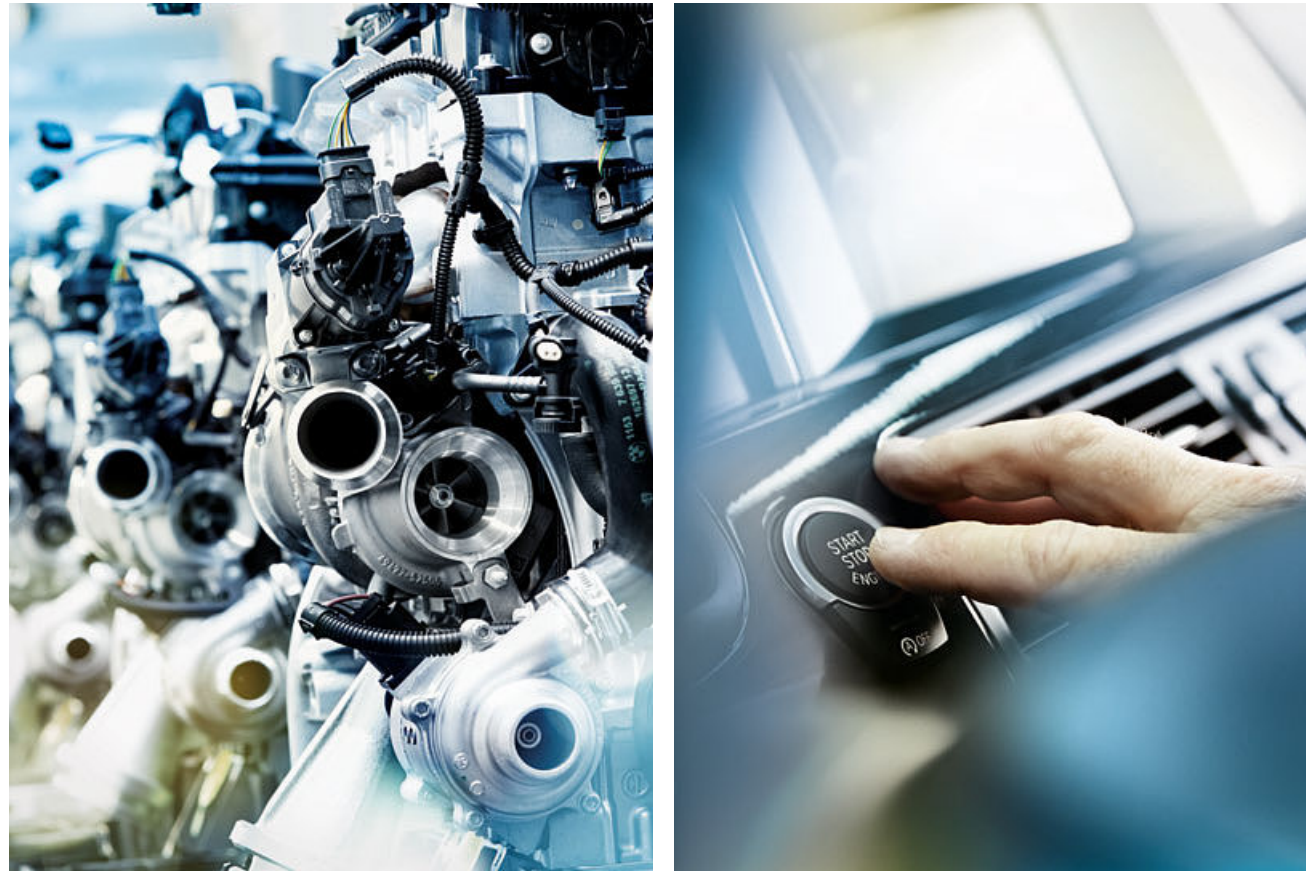

AERODINÁMICA

Gracias a una serie de medidas óptimamente coordinadas entre sí, BMW logra un excelente coeficiente de resistencia aerodinámica, lo que tiene un efecto positivo sobre la eficiencia y el consumo. Ello se debe a soluciones como el revestimiento liso de los bajos o los retrovisores exteriores de aerodinámica optimizada.



PROPULSIÓN

Los motores de gasolina BMW TwinPower Turbo de última generación entusiasman con su enérgica entrega de fuerza y una respuesta espontánea ya a bajo régimen. Además, resultan más eficientes, menos contaminantes y más potentes que sus predecesores.

Los motores diésel BMW TwinPower Turbo de nueva generación se caracterizan también por una respuesta espontánea y una enérgica entrega de fuerza a cualquier régimen. Son eficientes y poco contaminantes, y convencen con su extraordinario dinamismo.

CONCEPTO GLOBAL

En BMW, se llama construcción ligera inteligente a utilizar el material adecuado en el lugar apropiado en cada vehículo. Para cada una de las piezas se emplea el material idóneo. Esta filosofía, llamada también **BMW EfficientLightweight**, es hoy en día parte integrante de BMW EfficientDynamics y se ofrece en todos los vehículos BMW.

GESTIÓN DE ENERGÍA

El **asistente de previsión**¹ es una función del modo ECO PRO que permite un modo de conducción más eficiente. En combinación con el sistema de navegación Professional², reconoce los límites de velocidad, entradas a poblaciones, curvas, rotondas, desviaciones y salidas de autopistas a lo largo del trayecto y ofrece consejos “de previsión” para dejar de acelerar con antelación.

El **alerón trasero activo** garantiza, al desplegarse automáticamente a velocidades superiores a 110 km/h, una reducción de la fuerza ascensional en el eje trasero y, con ello, una mayor estabilidad a velocidades elevadas. Al descender la velocidad a menos de 70 km/h, vuelve plegarse automáticamente. El conductor también puede desplegar y plegar el alerón trasero activo con un botón situado en la puerta del conductor bajo el elevalunas eléctrico.

¹ El asistente de previsión solo está disponible en combinación con el sistema de navegación Professional.

² Equipamiento opcional.

BMW ConnectedDrive Conectado, siempre que quieras

Nuestro mundo está cada día más conectado. Para el conductor de un BMW, resulta natural mantenerse conectado con el exterior desde el coche y recibir información, comunicarse por teléfono o por correo electrónico y estar siempre al tanto de las noticias más recientes. El concepto BMW ConnectedDrive¹ reúne todas las posibilidades de conexión de los vehículos BMW y sus ocupantes con el mundo exterior, incluidas las incidencias del tráfico.



El equipamiento de servicios BMW ConnectedDrive (opcional) es la base de los servicios inteligentes BMW ConnectedDrive, que proporcionan al conductor numerosas posibilidades de información, entretenimiento y servicios durante el viaje.

También se incluye BMW Online, que ofrece acceso a información local actualizada, como el tiempo, noticias, búsqueda online de Google™ o funciones de oficina. Además, es posible organizar individualmente servicios y funciones como cámaras web, precio del combustible, información sobre aparcamientos y guía de viajes y hoteles en el Menú “Aplicaciones”.

Del mismo modo, se incluye el uso cómodo, seguro e ilimitado de una selección de aplicaciones para smartphone. El equipamiento de servicios BMW ConnectedDrive permite acceder también a la tienda BMW ConnectedDrive², donde se pueden reservar y ampliar fácilmente en cualquier momento servicios y aplicaciones, los cuales se pueden organizar según las necesidades individuales. Además, el equipamiento de servicios BMW ConnectedDrive ofrece mucho más: para convertir cada viaje en un BMW en una experiencia única.

BMW ConnectedDrive, con sus servicios inteligentes y sistemas de asistencia, ofrece el equipamiento perfecto. Los servicios y aplicaciones BMW ConnectedDrive proporcionan más libertad mediante la completa conexión entre conductor, vehículo y mundo exterior. Los sistemas de asistencia a la conducción BMW ConnectedDrive (opcionales) permiten no solo una conducción más segura, sino también más cómoda. Los sistemas inteligentes aligeran el trabajo del conductor y minimizan el peligro en la carretera.



El BMW Head-Up Display³ a todo color proyecta información relevante para la conducción directamente en el campo visual del conductor y permite así aumentar la concentración en el tráfico. Se muestran, por ejemplo y en función del equipamiento, la velocidad actual, las indicaciones de navegación, el Speed Limit Info con indicador de prohibición de adelantar y las listas de teléfono y entretenimiento.

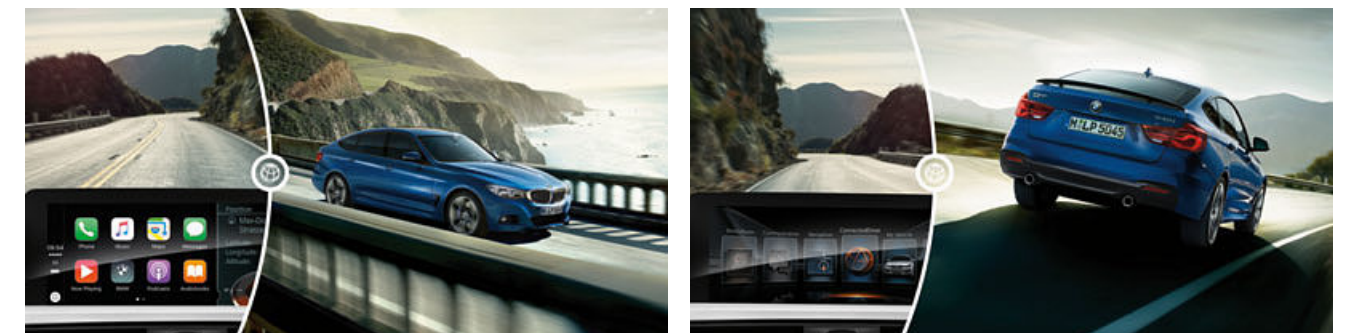

La preparación para Apple CarPlay^{4,5} permite el uso cómodo, seguro e inalámbrico de un iPhone® compatible en el vehículo. Las funciones y el contenido del smartphone como música, iMessages/SMS, telefonía, SIRI y aplicaciones de terceros seleccionadas pueden mostrarse y manejarse de la forma habitual a través de la interfaz del vehículo.

El sistema de navegación Professional⁶, con sistema de manos libres, conexión USB, pantalla LCD en color de 8,8 pulgadas y Radio BMW Professional con reproductor de DVD, cuenta con representación de mapas en tres dimensiones y memoria de 20 GB. El manejo se realiza de manera intuitiva con el controlador iDrive Touch. La actualización automática de mapas está disponible con licencia gratuita durante tres años.

¹ Encontrará más información relativa a BMW ConnectedDrive, especialmente sobre la duración del servicio y los costes, en www.bmw.es y podrá solicitarla todos los días de 09:00 a 20:00 horas en la línea de asistencia telefónica de BMW ConnectedDrive en el 900 357 902.

² Disponible probablemente en el 2º semestre de 2016.

³ Con gafas de sol polarizadas, las indicaciones se distinguen de forma limitada. El contenido mostrado en el BMW Head-Up Display depende del equipamiento. Es posible que se necesiten otros equipamientos opcionales.

⁴ Es necesario contar con los servicios BMW ConnectedDrive, el sistema de navegación BMW Professional y las funciones de telefonía de confort con conexión ampliada para smartphones.

⁵ La compatibilidad y las funciones del iPhone® con Apple CarPlay® dependen del año del modelo y de la versión de software instalada.

⁶ La actualización automática de los mapas está disponible durante tres años con licencia gratuita a través del Concesionario BMW. En el marco de BMW ConnectedDrive, en una serie de países europeos, el sistema actualiza automáticamente los mapas durante tres años un máximo de cuatro veces al año.

El bastidor

La mejor base del dinamismo:

En el nuevo BMW Serie 3 Gran Turismo, toda una serie de tecnologías innovadoras contribuyen a que usted disfrute de cada viaje. Muchos de estos sistemas están conectados entre sí de forma inteligente. Su interacción permite disfrutar del máximo placer de conducir con la máxima seguridad en cada recta, cada curva y cada segundo.

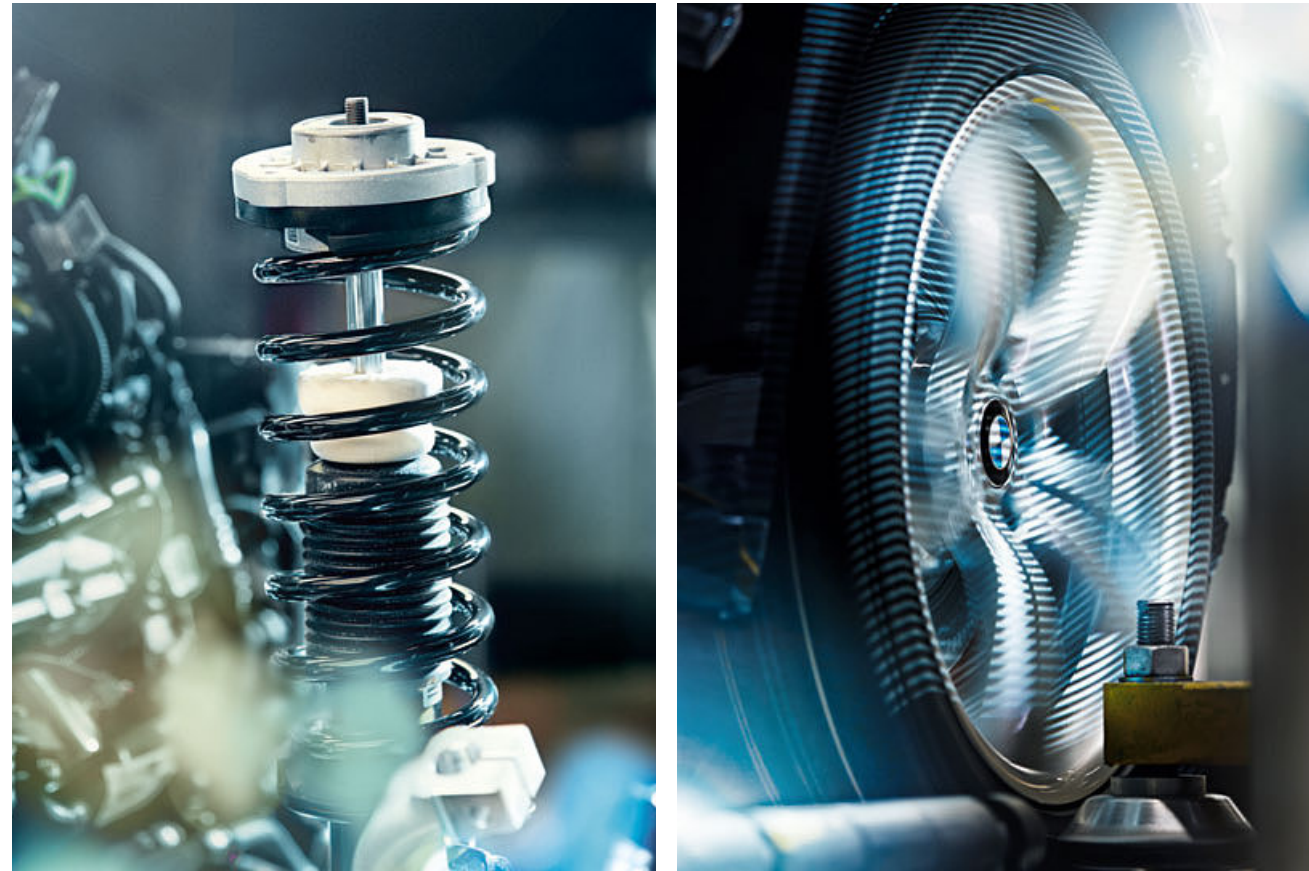

CAMBIO DEPORTIVO STEPTRONIC DE 8 VELOCIDADES

El cambio deportivo Steptronic de 8 velocidades¹ permite, además del cambio automático, el cambio manual mediante palanca o levas. La gama de posibilidades va desde el cómodo deslizamiento hasta un estilo de conducción muy dinámico, si se desea también con la función Launch Control activada. En el modo SPORT, las relaciones de cambio están pensadas para disfrutar de las máximas prestaciones.



La suspensión M adaptativa^{1,2} adapta de forma constante la suspensión controlada electrónicamente a las condiciones de la calzada y a la situación de conducción. Además, el conductor puede ajustar las características de la suspensión mediante el Driving Experience Control al estilo de conducción que prefiera en un momento dado: desde cómodo hasta especialmente deportivo con una conducción ágil.

La suspensión deportiva M^{1,3}, rebajada unos 10 mm en los vehículos con tracción trasera, se caracteriza por un ajuste deportivo de la amortiguación. Incluye muelles más cortos, ajustes de la suspensión más rígidos y estabilizadores más duros. El resultado global es una suspensión aún más directa, que favorece un estilo de conducción marcadamente deportivo.

La dirección deportiva variable¹ con Servotronic facilita una conducción directa y ágil y disminuye el ángulo de giro del volante. Reacciona con diferente desmultiplicación del volante dependiendo del giro del volante. Así mejora el manejo en la conducción deportiva y se reduce el ángulo de giro al aparcar y girar.

Servotronic es un sistema de asistencia a la dirección que adapta óptimamente la resistencia del volante a la velocidad, ofreciendo un comportamiento directo y preciso de la dirección a velocidades elevadas. Además, incrementa la asistencia a la dirección, y con ello, la comodidad al mover el volante a baja velocidad, por ejemplo, al aparcar y maniobrar.

El sistema inteligente de tracción a las cuatro ruedas BMW xDrive reparte la fuerza, de forma continua y variable, entre las ruedas delanteras y traseras para disponer de mayor motricidad, dinamismo de conducción y seguridad en cualquier situación. Para una agilidad aún mayor, se contrarresta el subviraje y el sobreviraje en las curvas mediante el control electrónico.

La tracción trasera permite una gran precisión de la dirección, pues el eje delantero está libre de la influencia de la tracción. Además, la distribución dinámica de la carga entre los ejes que ofrece la tracción trasera garantiza una excelente tracción al acelerar desde parado.

¹ Equipamiento opcional.

² La suspensión rebajada no está disponible en combinación con el sistema xDrive.

³ La suspensión deportiva M no está disponible en combinación con el sistema xDrive.

Seguridad

Protección óptima gracias a la tecnologías BMW más avanzadas

En el nuevo BMW Serie 3 Gran Turismo disfrutará de tecnologías de vanguardia de la máxima fiabilidad. Las prestaciones extraordinarias y los equipamientos innovadores son la norma. Como conductor de un BMW, dispone de las tecnologías más avanzadas que le apoyarán en cualquier situación. Así siempre se sentirá seguro, con independencia de las condiciones de la carretera.



DRIVING ASSISTANT

Driving Assistant¹ combina el aviso de salida de trayecto y el aviso de colisión. Los avisos de colisión y de peatones con función de frenado en ciudad advierten, a velocidades de entre 10 y 60 km/h, de posibles colisiones con vehículos o peatones y frenan en caso de emergencia. A partir de unos 70 km/h, el aviso de salida de trayecto advierte del abandono involuntario del carril con una ligera vibración del volante.

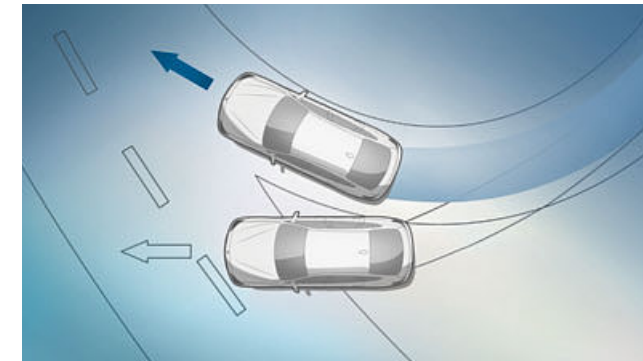

■ El **Control Dinámico de Estabilidad (DSC)** con funciones ampliadas estabiliza el vehículo en cuanto identifica una tendencia al derrapaje.

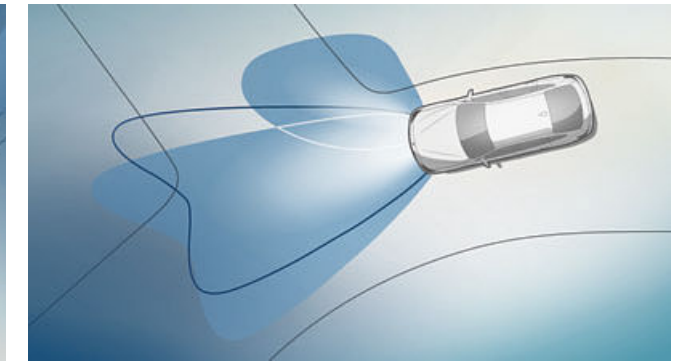

□ Los **faros LED autoadaptables** con luz de tonalidad similar a la diurna adaptan automáticamente la distribución de la iluminación a la velocidad y al ángulo de giro.

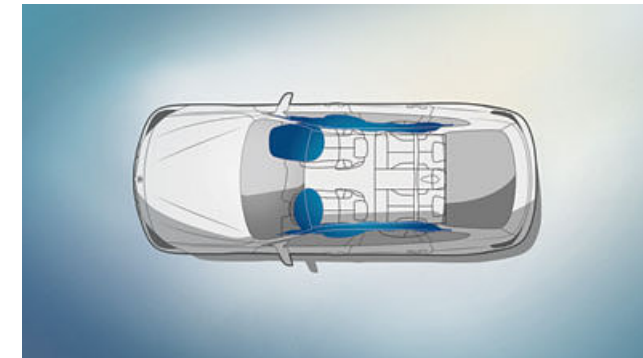

■ Los **airbags para conductor y acompañante** y los airbags laterales integrados en los respaldos de los asientos delanteros ofrecen una protección selectiva en caso de accidente.

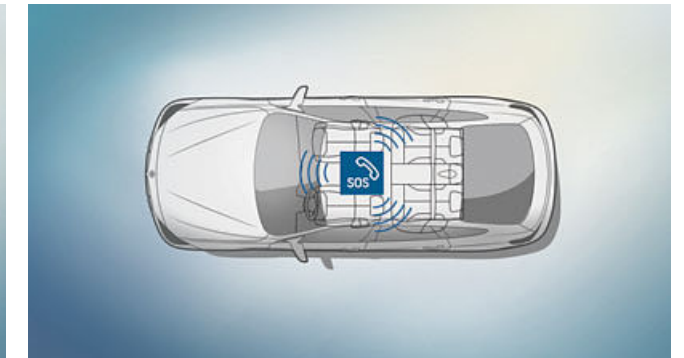

■ En caso necesario, la **llamada de emergencia inteligente** avisa automáticamente, a través del Centro de llamadas de BMW, al puesto de emergencia, sin tener que utilizar el teléfono móvil particular.

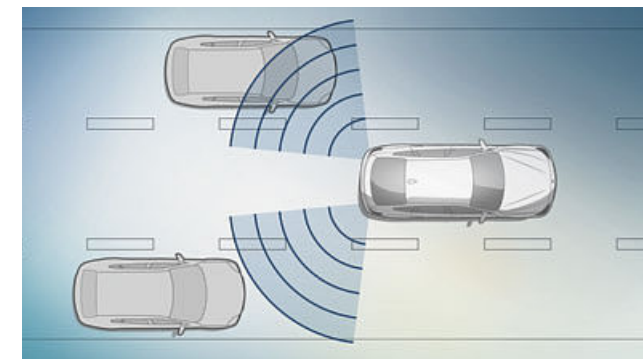

□ La **advertencia de cambio de carril** avisa al conductor visualmente y mediante la vibración del volante de la presencia de un vehículo en el ángulo muerto o de la aproximación de un vehículo por el carril adyacente.

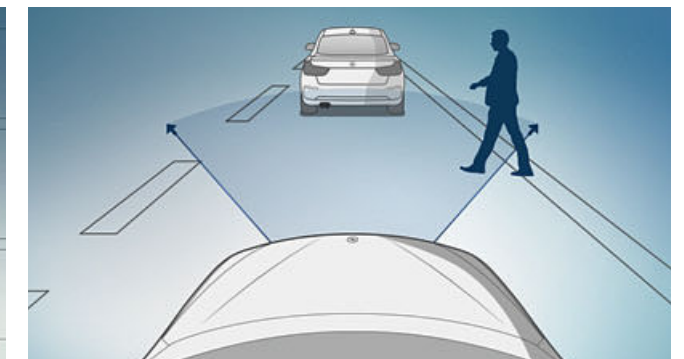

□ El **aviso de peatones con función de frenado²** en ciudad advierte de una colisión inminente con peatones y frena automáticamente el vehículo en caso de emergencia.

¹ Equipamiento opcional.

² El funcionamiento de este sistema puede verse limitado en la oscuridad o con niebla.



INDIVIDUALIDAD Y DIVERSIDAD

EQUIPAMIENTO: Acabados BMW, equipamientos destacados, llantas y neumáticos, y Accesorios Originales BMW.

COLORES: gama de colores exteriores e interiores.

DATOS TÉCNICOS: peso, motor, transmisión, prestaciones, consumo, llantas y diagramas de dimensiones.

BMW SERVICE: BMW Service, BMW Financial Services y Experiencia BMW.



ACABADO DE SERIE

Como compañero de viaje perfecto, el nuevo BMW Serie 3 Gran Turismo ofrece ya de fábrica una gran diversidad de equipamientos. Aquí encontrará una selección.

Selectos Equipamientos del Acabado de Serie:

- Llantas de aleación ligera de 17 pulgadas
- Faros LED
- Faros antiniebla LED
- Volante deportivo de cuero multifunción
- Llamada de emergencia inteligente
- Reposabrazos delantero, deslizable
- Cuadro de instrumentos ampliado
- Dispositivo manos libres con interfaz USB
- Accionamiento automático del portón trasero

01 □



03 ■



04 ■



02 ■



05 ■



[01] BMW 320i en color exterior Mineralweiss metalizado (opcional), ilustrado aquí con llantas de aleación ligera de 18 pulgadas (opcionales) con radios en V estilo 658.

[02] Asientos de serie ilustrados aquí en tela Move Anthrazit y molduras interiores Satin Silber mate.

[03] Los faros LED incorporados ya de serie permiten una iluminación óptima con un reducido consumo de energía.

[04] El climatizador bi-zona incluye Control Automático de Recirculación de Aire (AUC) con filtro de carbón activo, sensor solar y sensor de empañamiento.

[05] El cuadro de instrumentos ampliado incluye un display de información de alta definición para la representación de las funciones del Check Control, indicaciones de navegación e información de control.

ACABADO ADVANTAGE

■ Equipamiento de serie □ Equipamiento opcional

Equipe su BMW con más funciones. Además de los elementos de serie, con el Acabado Advantage tiene a su disposición una gran cantidad de equipamientos. Los elementos del Acabado Advantage ya se incluyen en el Acabado Luxury, Acabado Sport y Acabado M Sport.

Equipamiento exterior:

- Control de Distancia de Aparcamiento (PDC) delantero y trasero

Equipamiento interior:

- Control de cruceo con función de frenado
- Sistema de navegación Business
- Espejos retrovisores, interior y exteriores, con ajuste automático anti-deslumbramiento
- Speed Limit Info

01 ■



03 ■



02 ■



04 ■



[01] El Control de Distancia en Aparcamiento (PDC), situado delante y detrás, facilita el aparcamiento y las maniobras en espacios reducidos.

[02] El control de cruceo con función de frenado memoriza la velocidad deseada a partir de 30 km/h y la mantiene constante incluso en los descensos; si es necesario, incluso haciendo uso activo del freno. El manejo se realiza mediante el volante multifunción.

[03] El sistema de navegación Business con controlador iDrive y pantalla LCD en color fija de 6,5 pulgadas. Se dispone de una actualización de mapas sin coste de licencia durante tres años.

[04] Speed Limit Info, con indicación de prohibición de adelantar, informa sobre las limitaciones de velocidad y las prohibiciones de adelantamiento.

ACABADO LUXURY

■ Equipamiento de serie □ Equipamiento opcional

Equipamiento exterior del Acabado Luxury:

- Parrilla BMW con once varillas verticales exclusivas con la parte frontal en cromo de brillo intenso
- Paragolpes delantero con elementos específicos en cromo de brillo intenso
- Llantas de aleación ligera de 18 pulgadas con radios múltiples estilo 416
- Llantas de aleación ligera de 19 pulgadas con radios múltiples estilo 674, con neumáticos de distintas medidas; más llantas disponibles
- Anagrama "Luxury Line" en el lateral
- Air Breather en cromo de brillo intenso, opcionalmente en el color de la carrocería
- Molduras y bases de las ventanillas en cromo de brillo intenso
- Paragolpes trasero con elementos específicos en cromo de brillo intenso
- Moldura de tubo de escape en cromo de brillo intenso

El Acabado Luxury incluye los elementos del Acabado Advantage:

- Control de Distancia de Aparcamiento (PDC) delantero y trasero

Equipamiento interior del Acabado Luxury:

- Molduras de entrada en aluminio con anagrama "BMW"
- Asientos en cuero 'Dakota' Sattelbraun con más elementos en Braun y acentuación Braun; más tapicerías disponibles opcionalmente
- Asientos delanteros con calefacción integrada
- Volante deportivo de cuero multifunción
- Llave del vehículo con remate en Perlglanz cromado
- Mandos del climatizador y de la radio y consola central con remate en Perlglanz cromado
- Molduras interiores en madera noble 'Fineline' Anthrazit con molduras decorativas en Perlglanz cromado
- Molduras interiores en madera noble de raíz de nogal con molduras decorativas en Perlglanz cromado; prolongación de las molduras decorativas exclusivas en las puertas y la parte trasera; más molduras disponibles
- Luz ambiente de tono variable anaranjado o blanco
- Iluminación en los pilares centrales
- Paquete de iluminación

El Acabado Luxury incluye los elementos del Acabado Advantage:

- Control de cruceo con función de frenado
- Sistema de navegación Business
- Espejos retrovisores, interior y exteriores, con ajuste automático anti-deslumbramiento
- Speed Limit Info

03 □



01 □



[01] Un exclusivo ambiente deportivo presenta aquí la Línea Luxury con los asientos deportivos (opcionales) y la tapicería de cuero Dakota Sattelbraun de serie.

02 □



[02] Puesto de conducción con volante de cuero BMW Individual, en combinación con molduras interiores de madera noble Fineline claro.

04 ■



05 ■



[03 | 06] BMW 330i en color exterior Jatoba metalizado (opcional) con llantas de aleación ligera de 19 pulgadas (opcionales) con radios múltiples estilo 674, neumáticos de distintas medidas.

[04] Calefacción para los asientos delanteros, varios niveles. Calienta la superficie del asiento, el respaldo y los laterales.

[05] Anagrama "Luxury Line" lateral.

06 □



07 ■

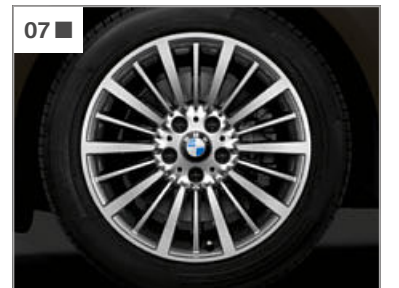

08 □



[07] Llantas de aleación ligera de 18 pulgadas con radios múltiples estilo 416, 8J x 18, neumáticos 225/50 R18.

[08] Llantas de aleación ligera de 19 pulgadas con radios múltiples estilo 674, con neumáticos de distintas medidas, en Bicolor Ferrigrau, pulido brillante, delante 8J x 19, neumáticos 225/45 R 19, detrás 9J x 19, neumáticos 255/40 R 19.

ACABADO SPORT

■ Equipamiento de serie □ Equipamiento opcional

Equipamiento exterior del Acabado Sport:

- Parrilla BMW con nueve varillas verticales exclusivas con la parte frontal en Schwarz de brillo intenso
- Paragolpes delantero con elementos de diseño específicos con aspecto de aluminio y en Schwarz de brillo intenso
- Llantas de aleación ligera de 18 pulgadas con radios dobles estilo 397, en Bicolor Ferricgrau
- Llantas de aleación ligera de 19 pulgadas con radios dobles estilo 673, con neumáticos de distintas medidas; más llantas disponibles
- Anagrama "Sport Line" en el lateral
- Cubiertas de retrovisores en el color de la carrocería, opcionalmente en Schwarz de brillo intenso
- Air Breather en Schwarz de brillo intenso, opcionalmente en el color de la carrocería
- Molduras y bases de las ventanillas en Schwarz mate
- Paragolpes trasero con elementos específicos en Schwarz de brillo intenso
- Tubo de escape en Schwarz cromado

El Acabado Sport incluye los elementos del acabado Advantage:

- Control de Distancia de Aparcamiento (PDC) detrás

Equipamiento interior del Acabado Sport:

- Molduras de entrada en aluminio con anagrama "BMW"
- Asientos deportivos en tela 'Corner' Anthrazit con acentuación Rot o Grau
- Asientos deportivos en cuero 'Dakota' Schwarz con acentuación Rot; más tapicerías disponibles
- Volante deportivo de cuero multifunción con costura de contraste en rojo, opcionalmente con costura en negro
- Llave del vehículo con remate en Rot
- Cuadro de instrumentos con velocímetro y cuentarrevoluciones con escala y anillo de contraste en rojo
- Mandos del climatizador y la radio con remate en cromo
- Molduras interiores en Schwarz de brillo intenso con molduras decorativas en Korallrot mate
- Molduras interiores en aluminio con rectificado longitudinal con molduras decorativas en Schwarz de brillo intenso; prolongación de las molduras decorativas exclusivas en las puertas y en la parte trasera; más molduras disponibles
- Luz ambiente de tono variable anaranjado o blanco
- Driving Experience Control con modo SPORT+ adicional
- Paquete de iluminación

El Acabado Sport incluye los elementos del Acabado Advantage:

- Control de cruceo con función de frenado
- Sistema de navegación Business
- Espejos retrovisores, interior y exteriores, con ajuste automático anti-deslumbramiento
- Speed Limit Info

03 □



01 □



[01] Los asientos deportivos de serie en cuero Dakota Oyster ilustrados aquí proporcionan, con sus anchos laterales con ajuste eléctrico para la zona del respaldo, un extraordinario apoyo lateral.

02 □



[02] La moldura interior en madera noble de fresno veteado, con inserciones metálicas y molduras decorativas en Perlglanz cromado, realza el diseño dinámico del interior. El volante deportivo de cuero convence con su cómodo agarre.

04 ■



05 ■



[03 | 06] BMW 340i xDrive ilustrado aquí en color exterior Arktikgrau efecto brillante metalizado (opcional) con llantas de aleación ligera de 19 pulgadas (opcionales) de con radios dobles estilo 673, con neumáticos de distintas medidas, y elementos exteriores en aluminio satinado (opcional).

[04] El paquete de iluminación, con numerosas luces LED en el interior y el exterior, aumenta la comodidad y contribuye al ambiente exclusivo en el interior.

[05] Molduras de entrada en las plazas delanteras con anagrama "BMW".

06 □



07 ■



08 □



[07] Llantas de aleación ligera de 18 pulgadas con radios dobles estilo 397, Bicolor Ferricgrau, 8J x 18, neumáticos 225/50 R 18.

[08] Llantas de aleación ligera de 19 pulgadas con radios dobles estilo 673, en bicolor Ferricgrau, pulido de brillo intenso, delante 8J x 19, neumáticos 225/45 R 19.

ACABADO M SPORT

powered by 

■ Equipamiento de serie □ Equipamiento opcional

Equipamiento exterior del Acabado M Sport:

- Paquete aerodinámico M con faldón delantero, estriberas laterales y faldón trasero con moldura de difusor en Dark Shadow metalizado
- Parrilla BMW con nueve varillas verticales de exclusivo diseño en Schwarz de brillo intenso
- Llantas de aleación ligera M de 18 pulgadas con radios en estrella estilo 400 M, con neumáticos de distintas medidas
- Llantas de aleación ligera M de 19 pulgadas con radios dobles estilo 598 M, con neumáticos de distintas medidas; más llantas disponibles
- Suspensión deportiva M¹
- Suspensión de serie o suspensión M adaptativa²
- Frenos deportivos M
- Shadow Line de brillo intenso BMW Individual
- Distintivo M en los laterales
- Cubiertas de los retrovisores exteriores en el color de la carrocería
- Moldura de tubo de escape en cromo de brillo intenso
- Exclusiva pintura M en Estoril Blau metalizado; más pinturas disponibles
- Air Breather en Schwarz de brillo intenso

El Acabado M Sport incluye los elementos del Acabado Advantage:

- Control de Distancia de Aparcamiento (PDC)

Equipamiento interior del Acabado M Sport:

- Molduras de entrada M y reposapiés M para el conductor
- Asientos deportivos para conductor y acompañante en combinación de tela y Alcantara 'Hexagon' Anthrazit con costura M y acentuación Blau
- Asientos deportivos para conductor y acompañante en cuero 'Dakota' Sattelbraun; más tapicerías disponibles
- Volante M de cuero con multifunción
- Guarnecido interior del techo BMW Individual Anthrazit
- Cuadro de instrumentos con velocímetro y cuentarrevoluciones con escala y anillo de contraste en rojo
- Mandos del climatizador y la radio con remate en cromo
- Molduras interiores Aluminium Hexagon con molduras decorativas en Blau mate
- Molduras interiores en aluminio con rectificado longitudinal con molduras decorativas en Schwarz, prolongación de las molduras decorativas exclusivas en las puertas y en la parte trasera; más molduras disponibles
- Palanca de cambio más corta con distintivo M³
- Driving Experience Control con modo SPORT+ adicional
- Luz ambiente de tono variable anaranjado o blanco
- Llave del vehículo con remate en Blau

El Acabado M Sport incluye los elementos del Acabado Advantage:

- Control de cruceo con función de frenado
- Sistema de navegación Business
- Espejos retrovisores, interior y exteriores, con ajuste automático anti-deslumbramiento
- Speed Limit Info

03 □



01 □



[01] Los asientos deportivos en cuero Dakota Schwarz con respunte de contraste en Blau subrayan el carácter decidido y dinámico del BMW Serie 3 Gran Turismo también en el interior.

02 ■



[02] El volante M de cuero de serie (ilustrado aquí con levas de cambio opcionales) con apoyo para los pulgares proporciona un excelente agarre. Los reposapiés M, las numerosas aplicaciones en cromo y las molduras interiores Aluminium Hexagon con molduras decorativas Blau mate reflejan deportividad del BMW Serie 3 Gran Turismo también en el diseño interior.

04 □



05 ■



[03 | 06] BMW 340i xDrive en color exterior Estoril Blau metalizado (opcional), exclusivo para el Acabado M Sport, con llantas de aleación ligera M de 19 pulgadas con radios dobles estilo 598 M, neumáticos de distintas medidas, en Bicolor Orbitgrau.

[04] Guarnecido interior del techo BMW Individual Anthrazit: el guarnecido interior del techo, el revestimiento de los montantes del vehículo y los parasoles llevan acabado de tela Anthrazit.

[05] Paquete aerodinámico M con amplias tomas de aire, estriberas laterales específicas y faldón trasero con inserción de difusor en Dark Shadow metalizado.⁴

06 □



07 ■



08 □



[07] Llantas de aleación ligera M de 18 pulgadas con radios en estrella estilo 400 M, con neumáticos de distintas dimensiones, delante 8J x 18, neumáticos 225/50 R 18, detrás 9J x 18, neumáticos 255/45 R 18.

[08] Llantas de aleación ligera M de 19 pulgadas con radios dobles estilo 598 M, con neumáticos de distintas medidas, Bicolor Orbitgrau, pulido brillante, delante 8J x 19, neumáticos 225/45 R 19, detrás 9J x 19, neumáticos 255/40 R 19.

¹ La suspensión deportiva M no está disponible en combinación con el sistema xDrive.

² La suspensión rebajada no está disponible en combinación con el sistema xDrive.

³ La palanca de cambio corta no está disponible en combinación con el cambio automático.

⁴ El número y el diseño del tubo de escape dependen de la motorización.

EQUIPAMIENTO DESTACADO

■ Equipamiento de serie □ Equipamiento opcional

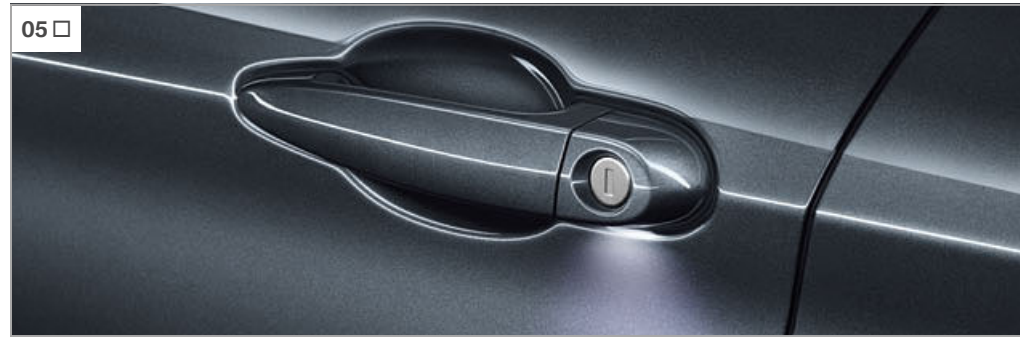

[01] Las luces traseras con dispositivos de alumbrado con tecnología LED, con su llamativa forma en L, identifican al vehículo como BMW también en la oscuridad.

[04] Los faros LED autoadaptables con luz de tonalidad similar a la diurna adaptan automáticamente la distribución de la iluminación a la velocidad y al ángulo de giro.

[06] El sensor de lluvia con dispositivo de alumbrado automático activa, cuando es necesario, el limpiaparabrisas y la luz de cruce.

[02] Espejos interior y exterior en el lado del conductor con función antideslumbramiento, función de plegado eléctrica y función de bordillo para el lado del acompañante.

[05] El acceso confort permite acceder al vehículo sin necesidad de utilizar la llave del vehículo.

[07] Un tubo de escape visible y redondo a ambos lados, con moldura en cromo¹. Ilustrado aquí para el Acabado Sport en Schwarzchrom y con enganche de remolque (opcional).

[03] El techo de cristal, con cortinilla corrediza eléctrica, deja entrar la luz diurna también en las plazas traseras y es corredizo y abatible.

[08] Madera noble de fresno veteado con inserciones metálicas y molduras decorativas en Perlglanz cromado.

[11] Volante M de cuero con multifunción, aro en cuero 'Walknappa' Schwarz y apoyo marcado para los pulgares.³

[13] El BMW Head-Up Display a todo color proyecta la información relevante para la conducción en el campo visual del conductor.⁴

[09] Volante de cuero BMW Individual de grano fino con diseño del volante deportivo de cuero, que incluye cuero más exclusivo y un aro de mayor grosor.

[12] Con el revestimiento exclusivo de cuero 'Walknappa' en Schwarz, el cuadro de instrumentos BMW Individual confiere al interior una nota de lujo.

[14] El WLAN Hotspot hace posible la conexión a Internet de hasta diez terminales móviles con la tarjeta SIM integrada en el vehículo.⁵

[10] La telefonía con carga inalámbrica ofrece un completo paquete de telefonía con Bluetooth, conexión NFC y preparación para WLAN Hotspot.²

¹ Para los BMW 320i, 330i, 330i xDrive, 320d, 320d xDrive, 325d, 330d xDrive y 335d xDrive, tubo de escape doble a la izquierda. Para los BMW 340i xDrive, un tubo de escape a la izquierda y la derecha. Para el BMW 318d, un único tubo de escape a la izquierda. En combinación con el Acabado Sport, moldura en Schwarzchrom.
² Es posible la carga por inducción conforme al estándar Qi con determinados teléfonos móviles en el soporte lateral para smartphone de la consola central. Para los smartphones sin dicha función, se ofrecen fundas de carga especiales disponibles en Recambios y Accesorios BMW. La conectividad con Internet mediante la tarjeta SIM con red móvil 4G/LTE lleva recargo, y el proveedor móvil la facturará por separado.
³ De serie para el Acabado M Sport.
⁴ Con gafas de sol polarizadas, las indicaciones se distinguen de forma limitada. El contenido mostrado en el BMW Head-Up Display depende del equipamiento. Es posible que se necesiten otros equipamientos opcionales.
⁵ El WLAN Hotspot es necesario en el vehículo para el uso de Internet con el máximo estándar LTE. El uso genera costes adicionales.

EQUIPAMIENTO DESTACADO

■ Equipamiento de serie □ Equipamiento opcional

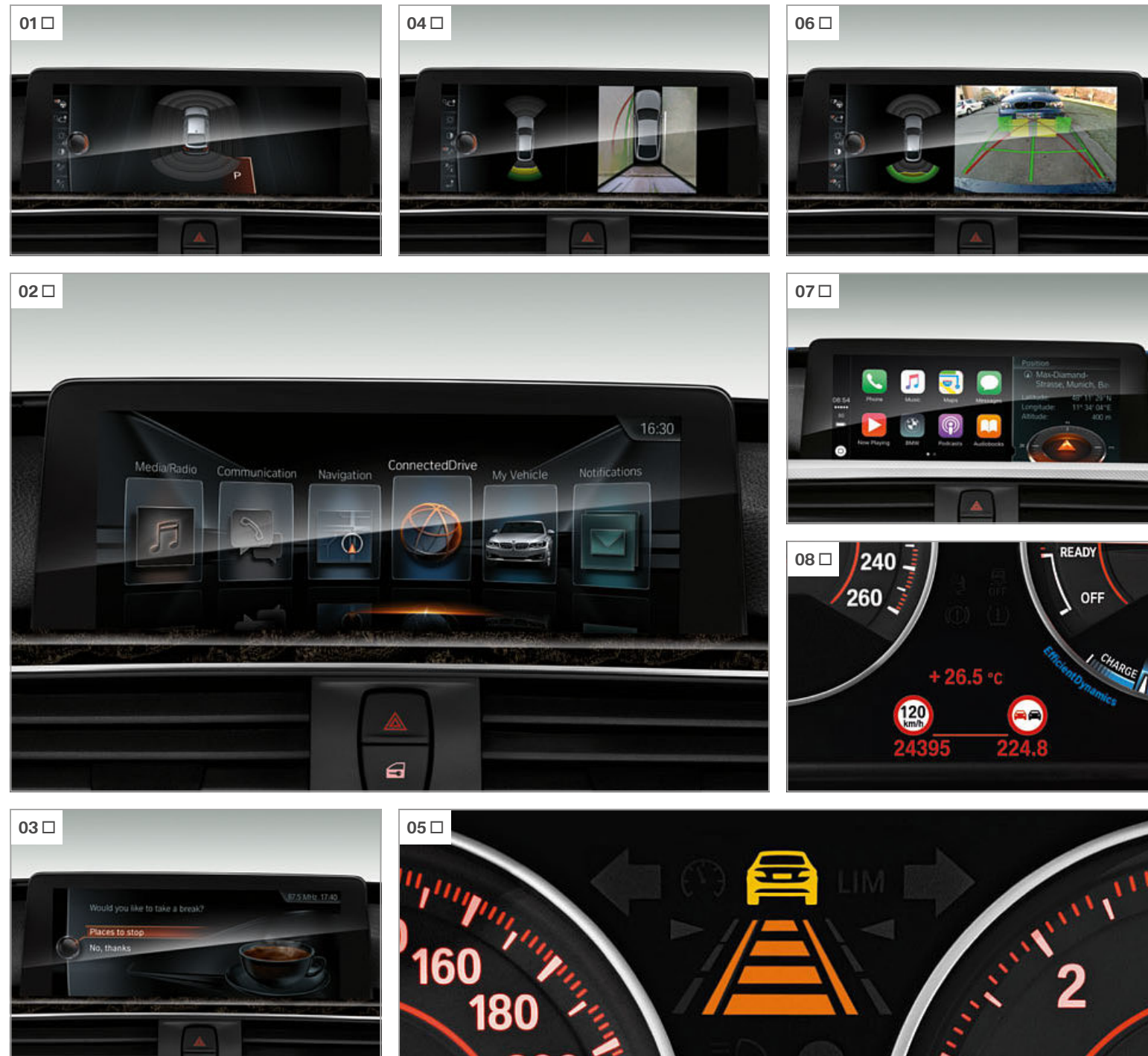

[01] Park Assistant facilita el aparcamiento paralelo y transversal a la calzada. El sistema asume la dirección, mientras el conductor solo tiene que acelerar, frenar y cambiar.

[02] El equipamiento de servicios BMW ConnectedDrive es la base de los servicios inteligentes BMW ConnectedDrive y de la integración de una selección de aplicaciones para smartphone.

[03] La protección activa avisa del cansancio, adopta precauciones en situaciones críticas y frena el vehículo tras un accidente hasta detenerlo.

[04] Surround View es una ayuda visual para el aparcamiento con funciones basadas en cámara: Top View, Side View y cámara para marcha atrás.

[05] El control de crucero activo con función Stop&Go mantiene la velocidad programada y la distancia con el vehículo que circula delante.¹

[06] La cámara para marcha atrás muestra la zona situada detrás del vehículo en el display de control. Las líneas de carril interactivas y las marcas de obstáculos ayudan al conductor.

[07] La preparación para Apple CarPlay® permite el uso cómodo, seguro e inalámbrico de un iPhone® a través de la interfaz de usuario del vehículo.^{2,3,4}

[08] El Speed Limit Info (indicador del límite de velocidad) con indicación de prohibición de adelantar informa de los límites de velocidad y de las prohibiciones de adelantamiento.⁵



[09] El paquete de compartimentos incluye espacios portaobjetos adicionales y una toma de corriente de 12 V en la consola central trasera y otra en el maletero.

[10] El acceso confort permite acceder al vehículo sin necesidad de utilizar la llave del vehículo. En caso de llevar la llave encima basta con tocar el tirador de la puerta o el botón del portón trasero. Gracias a las funciones Smart Opener y Smart Close, para abrir y cerrar el portón trasero es suficiente un movimiento del pie bajo el paragolpes trasero.

[11] El desbloqueo del respaldo de los asientos traseros permite abatirlo con comodidad con solo pulsar un botón del maletero.

[12] El sistema de carga de objetos largos con el respaldo del asiento trasero divisible en una proporción 40:20:40 garantiza una gran flexibilidad para el transporte de personas y objetos.

[13] Los tres reposacabezas traseros abatibles aumentan la visibilidad del conductor a través de la luneta trasera.

[14] Sistema de sonido envolvente Harman/Kardon con amplificador digital de 600 vatios, equalización específica para el vehículo y altavoces con aplicación cromada.

[15] Espacios portaobjetos en las puertas delanteras y traseras, un compartimento abierto debajo del reposabrazos central delantero y en la parte trasera del consola central, dos portabebidas delanteros y traseros, así como compartimento y guantera.⁶

¹ Solo disponible en combinación con el cambio Steptronic.

² Es necesario contar con los servicios BMW ConnectedDrive, el sistema de navegación BMW Professional y las funciones de telefonía de confort con conexión ampliada para smartphones.

³ La compatibilidad y las funciones del iPhone® con Apple CarPlay® dependen del año del modelo y de la versión de software instalada.

⁴ Disponible probablemente en el 2º semestre de 2016.

⁵ Solo disponible en combinación con un sistema de navegación BMW.
⁶ Ilustrado aquí con el paquete para fumadores.

LLANTAS Y NEUMÁTICOS

■ Equipamiento de serie □ Equipamiento opcional



[01] Llantas de aleación ligera de 17 pulgadas con radios en estrella estilo 394, 8J x 17, neumáticos 225/55 R17.¹

[04] Llantas de aleación ligera de 18 pulgadas con diseño múltiple estilo 415, 8J x 18, neumáticos 225/50 R 18.

[06] Llantas de aleación ligera de 19 pulgadas con radios dobles estilo 673, en bicolor Ferricgrau, pulido de brillo intenso, delante 8J x 19, neumáticos 225/45 R 19.⁴

[02] Llantas de aleación ligera de 17 pulgadas con radios en V estilo 395, 8J x 17, neumáticos 225/55 R 17.²

[05] Llantas de aleación ligera de 19 pulgadas con radios múltiples estilo 674, con neumáticos de distintas medidas, en Bicolor Ferricgrau, pulido brillante, delante 8J x 19, neumáticos 225/45 R 19, detrás 9J x 19, neumáticos 255/40 R 19.³

[07] Llantas de aleación ligera de 19 pulgadas con radios dobles estilo 466, con neumáticos de distintas medidas, en Bicolor Ferricgrau, delante 8J x 19, neumáticos 225/45 R 19, detrás 9J x 19, neumáticos 255/40 R 19.

[03] Llantas de aleación ligera de 18 pulgadas con radios en V estilo 658, 8J x 18, neumáticos 225/50 R 18.

[08] Llantas de aleación ligera M de 19 pulgadas con radios dobles estilo 598 M, con neumáticos de distintas medidas, Bicolor Orbitgrau, pulido brillante, delante 8J x 19, neumáticos 225/45 R 19, detrás 9J x 19, neumáticos 255/40 R 19.⁵

¹ De serie en los BMW 318d, 320d, 320d xDrive y 320i.

² De serie en los BMW 325d, 330d xDrive, 335d xDrive, 330i, 330i xDrive y 340i xDrive.

³ Solo disponible en combinación con el Acabado Luxury.

⁴ Solo disponible en combinación con el Acabado Sport.

⁵ Solo disponible en combinación con el Acabado M Sport.

ACCESORIOS ORIGINALES BMW

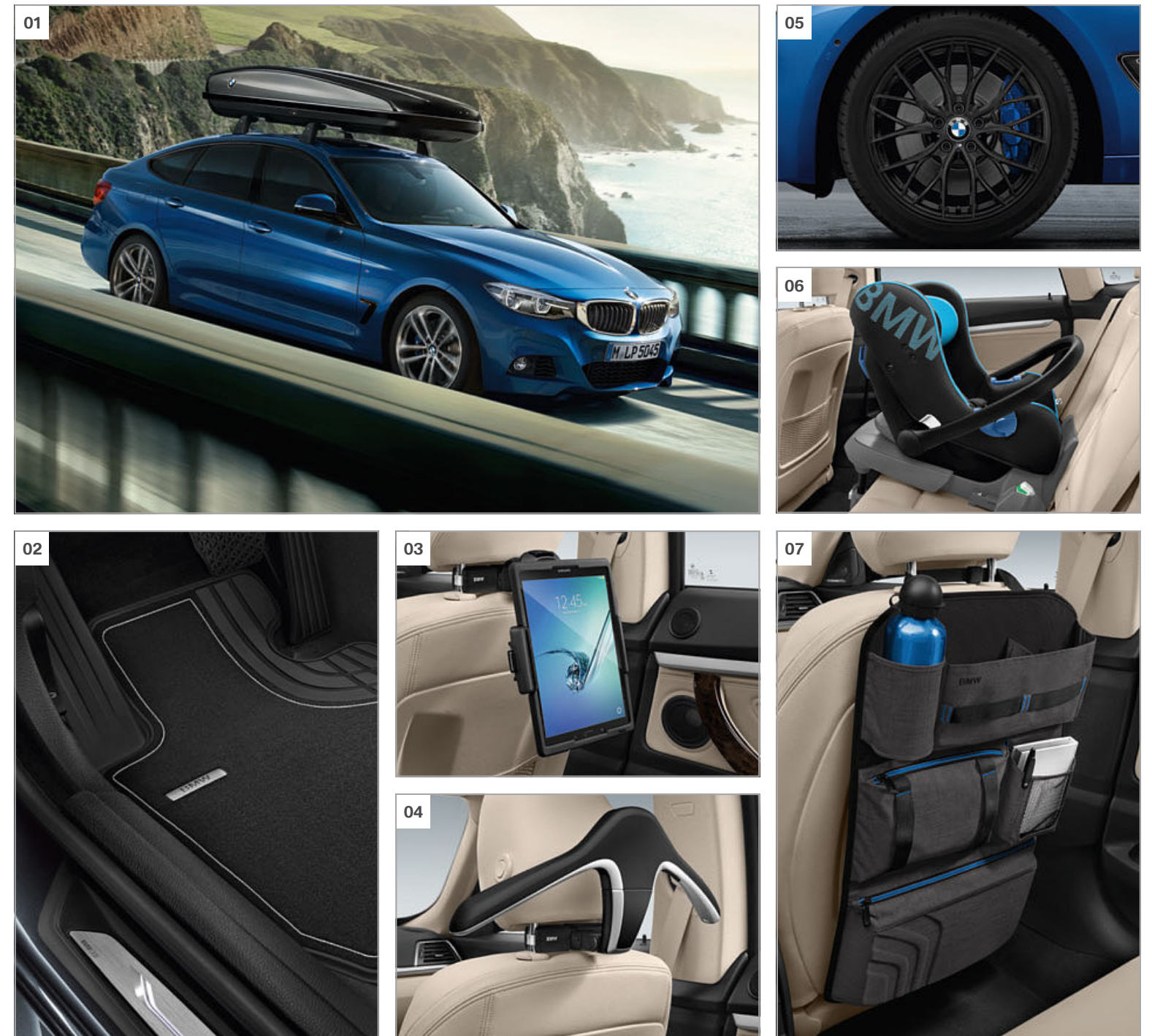

[01] Con cierre a ambos lados para la caja portaequipajes abierta en Schwarz/Titansilber con 520 litros de capacidad; para todos los sistemas portaequipajes para techo BMW.

[03] Permite sujetar en el reposacabezas de los asientos delanteros una percha, mesita plegable, gancho universal o soporte para cámaras GoPro o para el Apple iPad™ o Samsung Galaxy Tab.

[05] Exclusivas llantas de aleación ligera BMW M Performance de 18 pulgadas, forjadas y con acabado en Schwarz mate. Juego de ruedas completas con neumáticos Run-Flat.

[02] Protección a medida frente a la humedad y suciedad en la zona de los pies delante. La versión en Schwarz se adapta a la perfección al interior.

[04] La percha se fija mediante un dispositivo de enganche en el soporte básico disponible por separado (necesario), y puede utilizarse también fuera del vehículo.

[06] Capazo con almohadillas de aire patentadas para niños de unos 13 kg (aprox. 15 meses). Para el montaje seguro en la base ISOFIX disponible por separado/con cinturón de seguridad.

[07] Bolsa en negro/gris jaspeado que permite guardar diversos objetos. Se fija al asiento delantero y puede plegarse para su transporte.

GAMA DE COLORES EXTERIORES

■ Equipamiento de serie □ Equipamiento opcional



■ **Sólido** 668 Schwarz



■ **Sólido** 300 Alpinweiss¹



□ **Metalizado** 475 Black Sapphire



□ **Metalizado** A96 Mineralweiss

ACABADO M SPORT

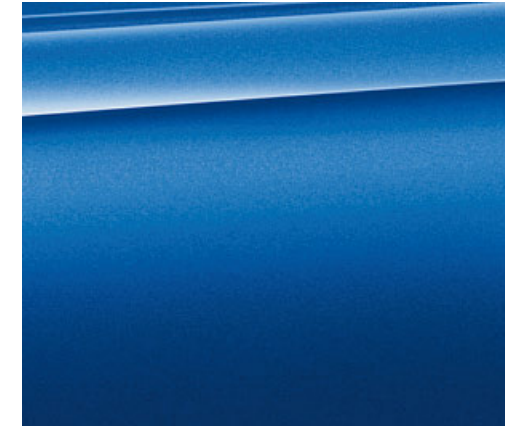

□ **Metalizado** B45 Estoril Blau



□ **Metalizado** C27 Arktikgrau efecto brillante



□ **Metalizado** B39 Mineralgrau²



□ **Metalizado** A89 Imperialblau efecto brillante



□ **Metalizado** A75 Melbourne Rot²



□ **Metalizado** B65 Jatoba



□ **Metalizado** 481 Kalaharibeige



□ **Metalizado** A83 Glaciersilber²

[**Configurador BMW**] Diseñe un BMW totalmente personalizado. Ponemos a su disposición todos los motores, colores y equipamientos actualmente disponibles para que pueda elegir. Más información en www.bmw.es

[**Cartas de colores**] Las cartas de colores aquí mostradas le transmitirán una primera impresión de los colores y materiales disponibles para su BMW. La experiencia indica que las tintas de imprenta no siempre pueden reproducir exactamente las tonalidades de las pinturas, tapicerías y molduras interiores. Por ello, le recomendamos que acuda a su Concesionario BMW. Estaremos encantados de enseñarle muestras y de ayudarle a concretar sus deseos personales.

¹ De serie para el Acabado M Sport.

² Disponible como opción para el Acabado M Sport.

GAMA DE COLORES INTERIORES

■ Equipamiento de serie □ Equipamiento opcional

TELA

Disponible con	
<input checked="" type="checkbox"/> Acabado de Serie <input checked="" type="checkbox"/> Acabado Advantage	Tela Move BDAT Anthrazit ¹
<input type="checkbox"/> Acabado de Serie <input type="checkbox"/> Acabado Advantage <input checked="" type="checkbox"/> Acabado Sport	Tela Corner CCL1 Anthrazit, detalles en Grau
<input checked="" type="checkbox"/> Acabado Sport	Tela Corner CCL2 Anthrazit, detalles en Rot

COMBINACIÓN DE TELA Y CUERO

Disponible con	
<input type="checkbox"/> Acabado de Serie <input type="checkbox"/> Acabado Advantage <input type="checkbox"/> Acabado Sport	Combinación de tela y cuero Breeze CBAT Anthrazit, color interior Schwarz
<input type="checkbox"/> Acabado de Serie <input type="checkbox"/> Acabado Advantage <input type="checkbox"/> Acabado Sport	Combinación de tela y cuero Breeze CBOP Oyster, parte inferior del cuadro de instrumentos en Oyster
<input checked="" type="checkbox"/> Acabado M Sport	Combinación de tela y Alcantara Hexagon HAAT Anthrazit

CUERO

Disponible con	
<input type="checkbox"/> Acabado de Serie <input type="checkbox"/> Acabado Advantage <input checked="" type="checkbox"/> Acabado Luxury <input type="checkbox"/> Acabado Sport	Cuero Dakota LCV1 Venetobeige, color interior Schwarz
<input type="checkbox"/> Acabado de Serie <input type="checkbox"/> Acabado Advantage <input checked="" type="checkbox"/> Acabado Luxury <input type="checkbox"/> Acabado Sport	Cuero Dakota LCDF Venetobeige, color interior Venetobeige
<input type="checkbox"/> Acabado de Serie <input type="checkbox"/> Acabado Advantage <input checked="" type="checkbox"/> Acabado Luxury <input type="checkbox"/> Acabado Sport <input type="checkbox"/> Acabado M Sport	Cuero Dakota LCSW Schwarz, molduras interiores en Schwarz
<input type="checkbox"/> Acabado de Serie <input type="checkbox"/> Acabado Advantage <input checked="" type="checkbox"/> Acabado Luxury <input type="checkbox"/> Acabado Sport <input type="checkbox"/> Acabado M Sport	Cuero Dakota LCOM Oyster, detalles en Oyster oscuro, parte inferior del cuadro de instrumentos en Oyster
<input checked="" type="checkbox"/> Acabado Luxury <input type="checkbox"/> Acabado Sport <input type="checkbox"/> Acabado M Sport	Cuero Dakota LCFJ Venetobeige, detalles en Oyster oscuro, elementos de equipamiento en Venetobeige
<input checked="" type="checkbox"/> Acabado Luxury <input type="checkbox"/> Acabado Sport <input type="checkbox"/> Acabado M Sport	Cuero Dakota LCFL Venetobeige, detalles en Oyster oscuro, elementos de equipamiento en Schwarz
<input type="checkbox"/> Acabado Sport <input type="checkbox"/> Acabado M Sport	Cuero Dakota LCL5 Korallrot, detalles en Schwarz
<input type="checkbox"/> Acabado Sport <input type="checkbox"/> Acabado M Sport	Cuero Dakota LCDJ Sattelbraun, detalles en Braun, parte inferior de cuadro de instrumentos en Schwarz
<input checked="" type="checkbox"/> Acabado Luxury	Cuero Dakota LCDY Sattelbraun, detalles en Braun, parte inferior del cuadro de instrumentos en Sattelbraun
<input checked="" type="checkbox"/> Acabado Luxury <input type="checkbox"/> Acabado Sport <input type="checkbox"/> Acabado M Sport	Cuero Dakota LCL8 Schwarz, detalles en Oyster oscuro
<input type="checkbox"/> Acabado Sport	Cuero Dakota LCL3 Schwarz, detalles en Rot
<input type="checkbox"/> Acabado M Sport	Cuero Dakota LCNL Schwarz, pespunte de contraste en Blau



MOLDURAS INTERIORES

Disponible con	
<input checked="" type="checkbox"/> Acabado de Serie <input checked="" type="checkbox"/> Acabado Advantage	4CG Satinsilber mate
<input checked="" type="checkbox"/> Acabado Sport	4LV Schwarz de brillo intenso, molduras decorativas en Korallrot mate
<input type="checkbox"/> Acabado de Serie <input type="checkbox"/> Acabado Advantage <input checked="" type="checkbox"/> Acabado Luxury <input checked="" type="checkbox"/> Acabado Sport	4LU Schwarz de brillo intenso, molduras decorativas en Perlglanz cromado
<input type="checkbox"/> Acabado de Serie <input type="checkbox"/> Acabado Advantage <input checked="" type="checkbox"/> Acabado Luxury <input checked="" type="checkbox"/> Acabado M Sport	4LS Aluminio con rectificado longitudinal, molduras decorativas en Perlglanz cromado
<input type="checkbox"/> Acabado de Serie <input type="checkbox"/> Acabado Advantage <input checked="" type="checkbox"/> Acabado Luxury <input type="checkbox"/> Acabado Sport <input checked="" type="checkbox"/> Acabado M Sport	4FT Aluminio con rectificado longitudinal, molduras decorativas en Schwarz de brillo intenso
<input checked="" type="checkbox"/> Acabado M Sport	4WF Aluminium Hexagon, molduras decorativas en Blau mate
<input checked="" type="checkbox"/> Acabado M Sport	4WG Aluminium Hexagon, molduras decorativas en Schwarz de brillo intenso
<input type="checkbox"/> Acabado de Serie <input type="checkbox"/> Acabado Advantage <input checked="" type="checkbox"/> Acabado Luxury <input type="checkbox"/> Acabado Sport <input type="checkbox"/> Acabado M Sport	4FU Madera noble Fineline Anthrazit, molduras decorativas en Perlglanz cromado
<input type="checkbox"/> Acabado de Serie <input type="checkbox"/> Acabado Advantage <input checked="" type="checkbox"/> Acabado Luxury <input type="checkbox"/> Acabado Sport <input type="checkbox"/> Acabado M Sport	4FV Fineline claro, molduras decorativas en Perlglanz cromado

Disponible con	
<input type="checkbox"/> Acabado de Serie <input type="checkbox"/> Acabado Advantage <input checked="" type="checkbox"/> Acabado Luxury <input type="checkbox"/> Acabado Sport <input type="checkbox"/> Acabado M Sport	4FW Madera noble de raiz de nogal, molduras decorativas en Perlglanz cromado
<input type="checkbox"/> Acabado Luxury <input type="checkbox"/> Acabado Sport <input type="checkbox"/> Acabado M Sport	4GA Madera noble de fresno veteado con inserciones metálicas, molduras decorativas en Perlglanz cromado

MOLDURAS INTERIORES BMW INDIVIDUAL

Disponible con	
<input type="checkbox"/> Acabado de Serie <input type="checkbox"/> Acabado Advantage <input type="checkbox"/> Acabado Luxury <input type="checkbox"/> Acabado Sport <input checked="" type="checkbox"/> Acabado M Sport	Molduras interiores BMW Individual XE5 Madera noble de fresno vetado Weiss, molduras decorativas en Perlglanz cromado
<input type="checkbox"/> Acabado de Serie <input type="checkbox"/> Acabado Advantage <input type="checkbox"/> Acabado Luxury <input type="checkbox"/> Acabado Sport <input type="checkbox"/> Acabado M Sport	Molduras interiores BMW Individual XE5 Madera noble de plátano Rotbraun oscuro, molduras decorativas en Perlglanz cromado
<input type="checkbox"/> Acabado de Serie <input type="checkbox"/> Acabado Advantage <input type="checkbox"/> Acabado Luxury <input type="checkbox"/> Acabado Sport <input type="checkbox"/> Acabado M Sport	Molduras interiores BMW Individual XE7 Pianolack Schwarz, molduras decorativas en Perlglanz cromado

GUARNECIDO INTERIOR DEL TECHO BMW INDIVIDUAL

Disponible con	
<input type="checkbox"/> Acabado de Serie <input type="checkbox"/> Acabado Advantage <input type="checkbox"/> Acabado Luxury <input type="checkbox"/> Acabado Sport <input checked="" type="checkbox"/> Acabado M Sport	Guarnecido interior del techo BMW Individual 775 Anthrazit

Tenga en cuenta que el color interior depende del color de la tapicería elegido.

¹ Solo en combinación con los asientos de serie.

		320i	330i 330i xDrive	340i xDrive	318d	320d 320d xDrive	325d	330d xDrive	335d xDrive
--	--	------	---------------------	-------------	------	---------------------	------	-------------	-------------

Peso									
Peso en vacío CE ¹	kg	1655 [1675]	[1695]	–	1645 [1670]	1655 [1670]	[1705]	–	–
Peso en vacío CE ¹ (xDrive)	kg	–	[1760]	[1800]	–	1720 [1735]	–	[1805]	[1820]
Peso máximo admisible	kg	2150 [2170]	[2190]	–	2140 [2165]	2150 [2165]	[2200]	–	–
Peso máximo admisible (xDrive)	kg	–	[2255]	[2295]	–	2215 [2230]	–	[2300]	[2315]
Carga útil	kg	570 [570]	[570]	–	570 [570]	570 [570]	[570]	–	–
Carga útil (xDrive)	kg	–	[570]	[570]	–	570 [570]	–	[570]	[570]
Peso admisible del remolque sin freno ²	kg	695 [695]	[745]	–	745 [745]	745 [745]	[750]	–	–
Peso admisible del remolque sin freno ² (xDrive)	kg	–	[750]	[750]	–	750 [750]	–	[750]	[750]
Peso admisible del remolque con freno y en pendiente máx, del 12% / en pendiente máx, del 8%	kg	1400/1600 [1500/1600]	[1600/1700]	–	1600/1700 [1600/1700]	1600/1800 [1600/1800]	[1800/1800]	–	–
Peso admisible del remolque con freno y en pendiente máx, del 12% / en pendiente máx, del 8% (xDrive)	kg	–	[1700/1800]	[1800/1800]	–	1600/1800 [1600/1800]	–	[1800/1800]	[1800/1800]
Capacidad del maletero, respaldos de asientos mín.-máx,	l	520–1600	520–1600	520–1600	520–1600	520–1600	520–1600	520–1600	520–1600

Motor ^{3,4}									
Cilindros/válvulas		4/4	4/4	6/4	4/4	4/4	4/4	6/4	6/4
Cilindrada	cm ³	1998	1998	2998	1995	1995	1995	2993	2993
Potencia nominal/Régimen nominal	CV/rpm CV/rpm	184/ 5000	252/ 5200	326/ 5500	150/ 4000	190/ 4000	224/ 4400	258/ 4000	313/ 4400
Par máximo/Régimen	Nm/rpm	270/1350–4600 (290/1350–4250) ⁵	350/ 1450–4800	450/ 1380–5000	320/ 1500–3000	400/ 1750–2500	450/ 1500–3000	560/ 1500–3000	630/ 1500–2500

Transmisión									
Tipo de tracción		Trasera	Trasera/A las cuatro ruedas	A las cuatro ruedas	Trasera	Trasera/A las cuatro ruedas	Trasera	A las cuatro ruedas	A las cuatro ruedas
Cambio de serie		Manual de 6 velocidades	Steptronic de 8 velocidades	–	Manual de 6 velocidades	Manual de 6 velocidades	Steptronic de 8 velocidades	–	–
Cambio de serie (xDrive)		–	Steptronic de 8 velocidades	Steptronic de 8 velocidades	–	Manual de 6 velocidades	–	Steptronic de 8 velocidades	Steptronic de 8 velocidades

Prestaciones									
Velocidad máxima	km/h	230 [229]	–	[250 ⁶]	210 [210]	230 [226]	[240]	–	–
Velocidad máxima (xDrive)	km/h	–	[250 ⁶]	[250 ⁶]	–	230 [225]	–	[250 ⁶]	[250 ⁶]
Aceleración 0–100 km/h	s	8,0 [8,1]	[6,1]	–	9,3 [9,2]	7,8 [7,7]	[6,4]	–	–
Aceleración 0–100 km/h (xDrive)	s	–	[6,2]	[5,0]	–	7,8 [7,7]	–	[5,4]	[4,9]

Consumo ^{3,4}									
Urbano	l/100 km	7,7–8,1 [6,9–7,3]	[7,3–7,7]	–	5,3–5,6 [4,9–5,2]	5,5–5,7 [5,0–5,4]	[5,3–5,5]	–	–
Urbano (xDrive)	l/100 km	–	[7,9–8,3]	[9,6–10,1]	–	5,7–6,0 [5,3–5,6]	–	[6,4–6,6]	[6,6–6,7]
Interurbano	l/100 km	5,1–5,4 [5,1–5,4]	[5,0–5,3]	–	4,0–4,1 [3,9–4,1]	4,1–4,3 [3,9–4,1]	[4,4–4,7]	–	–
Interurbano (xDrive)	l/100 km	–	[5,4–5,7]	[6,0–6,3]	–	4,3–4,5 [4,1–4,3]	–	[4,8–5,0]	[5,1–5,2]
Promedio	l/100 km	6,1–6,4 [5,8–6,1]	[5,9–6,2]	–	4,5–4,7 [4,3–4,5]	4,6–4,8 [4,3–4,6]	[4,7–5,0]	–	–
Promedio (xDrive)	l/100 km	–	[6,3–6,7]	[7,4–7,7]	–	4,8–5,1 [4,5–4,8]	–	[5,4–5,6]	[5,6–5,7]
Emisiones de CO ₂ promedio	g/km	139–146 [132–139]	[134–141]	–	117–123 [112–119]	120–127 [113–120]	[124–131]	–	–
Emisiones de CO ₂ promedio (xDrive)	g/km	–	[145–152]	[168–175]	–	126–133 [119–126]	–	[142–146]	[148–151]
Categoría de eficiencia/Categoría de eficiencia (xDrive)		A [A]	[A] / [A]	[B]	A [A]	A [A]/A [A]	[A]	[B]	[B]
Capacidad del depósito, aprox,	l	60	60	60	57	57	57	57	57

		320i	330i 330i xDrive	340i xDrive	318d	320d 320d xDrive	325d	330d xDrive	335d xDrive
--	--	------	---------------------	-------------	------	---------------------	------	-------------	-------------

Llantas/Neumáticos									
Tamaño del neumático		225/55 R 17 V	225/55 R 17 W	225/55 R 17 W	225/55 R 17 V	225/55 R 17 V	225/55 R 17 W	225/55 R 17 W	225/55 R 17 W
Tamaño de la llanta		8 J x 17	8 J x 17	8 J x 17	8 J x 17	8 J x 17	8 J x 17	8 J x 17	8 J x 17
Material		Aleación ligera	Aleación ligera	Aleación ligera	Aleación ligera	Aleación ligera	Aleación ligera	Aleación ligera	Aleación ligera

¹ Peso con el depósito lleno en un 90%, un conductor de 68 kg y 7 kg de equipaje. El peso en vacío corresponde a vehículos con equipamiento de serie. El equipamiento opcional aumenta este valor.

² El peso total efectivo del remolque no puede ser mayor que la suma del peso máximo admisible remolcado incluida la carga máxima admisible sobre el enganche del remolque. Solo se admite la carga máxima de remolque de 2.400 kg con el enganche para remolque montado de fábrica y en combinación con el cambio automático.

³ BMW recomienda el uso de gasolina súper sin plomo de 95 octanos. Se admite combustible sin plomo de 91 octanos o más con un porcentaje máximo de etanol del 10% (E10). Los datos de potencia y consumo corresponden al combustible de 98 octanos.

⁴ Todos los motores cumplen la norma UE6. El consumo se basa en el ciclo ECE: aproximadamente un tercio de la distancia recorrida en zona urbana y dos tercios en carretera. Además del consumo, se miden las emisiones de CO₂. El consumo, las emisiones de CO₂ y las categorías de eficiencia dependen del tamaño de las llantas y los neumáticos elegidos. El equipamiento opcional puede aumentar estos valores. Encontrará información detallada en la lista de precios.

⁵ El valor diferente corresponde al BMW 320i con cambio manual.

⁶ Limitada electrónicamente.

Los valores entre corchetes [] corresponden a vehículos con cambio Steptronic.

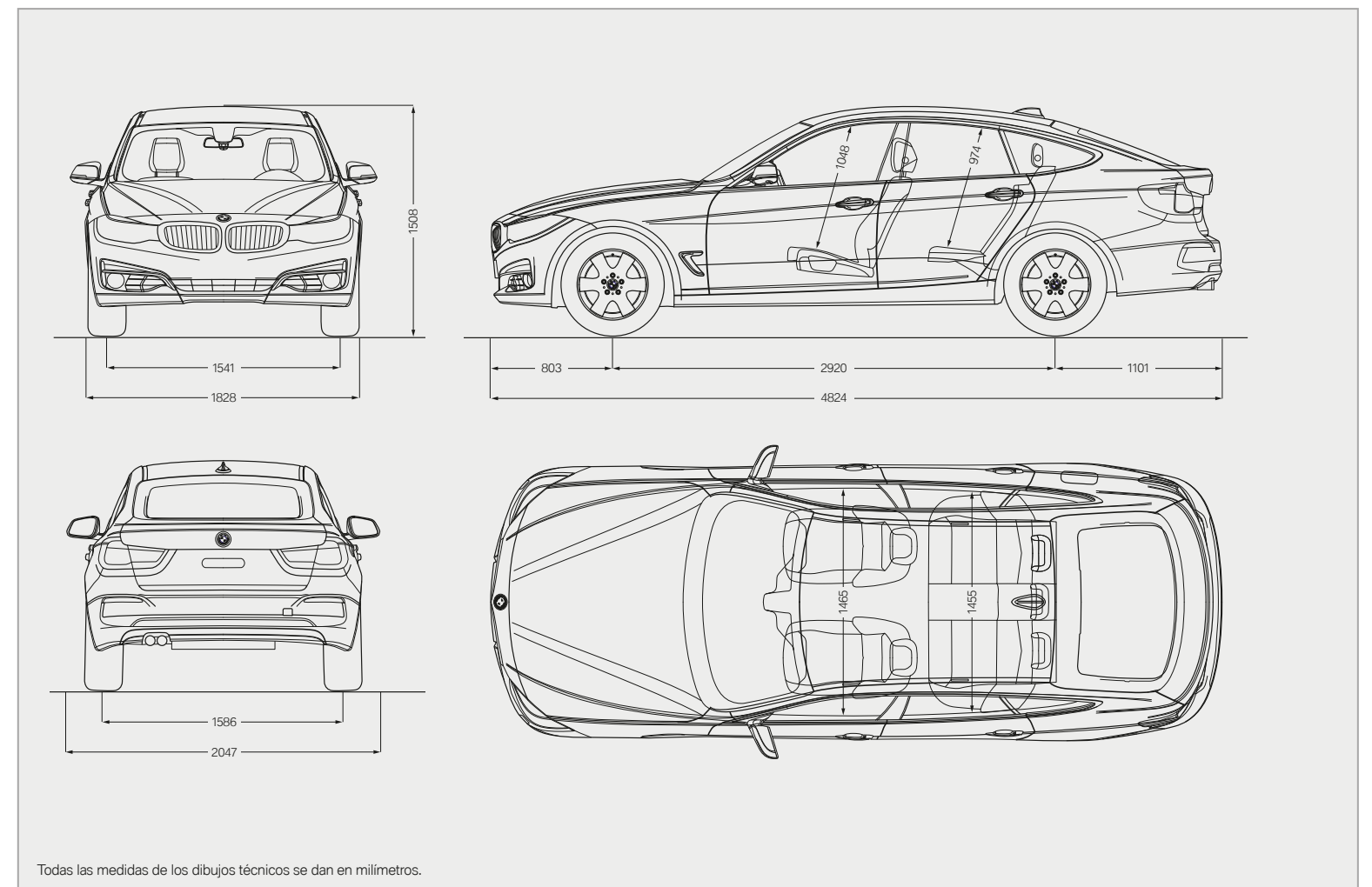

TODOS LOS SERVICIOS BMW A SU DISPOSICIÓN:

Al comprar un BMW, adquiere la calidad y la asistencia de un servicio perfecto. La **función Condition Based Service (CBS)** comprueba constantemente el estado de las piezas sujetas a desgaste y los líquidos más importantes y, si fuese necesario, muestra el aviso correspondiente en el display. De este modo, solo tendrá que acudir a su Taller Oficial BMW cuando sea realmente necesario.

Allí, nuestros especialistas cualificados de **BMW Service** se ocuparán de su vehículo con las **más modernas tecnologías** y utilizarán exclusivamente **Recambios Originales BMW**. Estamos a su disposición en más de 3.300 Talleres Oficiales BMW repartidos por más de 150 países de todo el mundo: para prolongar al máximo el placer de conducir.

BMW SERVICE



Paquetes BMW Service. Individualidad y relajación. Soluciones de servicio estudiadas y personalizadas en exclusiva para usted y su vehículo: con los paquetes BMW Service disfrutará siempre de su BMW con absoluta relajación y sin preocupaciones gracias a los costes únicos y calculables. Ya se trate de un vehículo nuevo o antiguo, los paquetes BMW Service ofrecen la oferta adecuada para cada fase de la vida del vehículo. Siempre con la máxima exclusividad, profesionalidad y conservación de valor. Siempre con precios justos y transparentes. Y siempre a la medida de usted y de su BMW. Descubra las ventajas de un servicio individual: www.bmw.es



Asistencia en caso de avería y accidente BMW. Este servicio está en todo momento a su disposición. Tras su llamada nos ocupamos de todos los trámites necesarios en caso de avería o accidente. Técnicos cualificados se harán cargo de todo para restablecer la operatividad de su vehículo, ya sea por teléfono o en carretera. Disponemos de un amplio programa de movilidad específico para cada país que le proporciona asistencia en caso de avería y seguros que le protegen si se produce un accidente o robo. Si se ve involucrado en una colisión, llame a nuestra línea de asistencia en accidente BMW. Nos encargamos de la llamada de emergencia, el servicio de grúa, el vehículo de sustitución, el parte al seguro y mucho más. Encontrará más información en www.bmw.es



BMW TeleServices. Gracias al sistema Condition Based Service, se indica automáticamente la próxima cita con el Taller en el display. Siempre que esté de acuerdo, los datos más importantes del vehículo, necesarios para el servicio, se transmitirán de forma totalmente automática a BMW. Su Taller Oficial BMW accederá a los datos y se pondrá en contacto con usted de forma gratuita para concertar la cita, si fuera necesario. Para utilizar BMW Teleservices, es imprescindible contar con el servicio de llamada de emergencia inteligente o los servicios BMW ConnectedDrive. Si es necesario, en cualquier momento puede desactivar el servicio y cambiar su Taller Oficial BMW directamente en el menú iDrive o en el portal BMW ConnectedDrive. Encontrará más información en www.bmw.es

BMW FINANCIAL SERVICES



BMW Financial Services le ofrece una gama de soluciones a medida en materia de **Financiación, Leasing y Seguros**, que adaptamos individualmente a sus necesidades y a su presupuesto. Le ofrecemos mucho más que solo unas condiciones atractivas. Por ejemplo, si lo que busca es flexibilidad, el programa **BMW Select** sería el adecuado, pues podrá disfrutar de su BMW con cuotas competitivas en plazos de 1 a 4 años, convirtiéndose en su propietario desde el primer momento. Además, le garantizamos un Valor Futuro de recompra y al final del contrato usted decide: si desea cambiar de modelo, devolverlo o bien, quedarse con su BMW. En BMW Financial Services trabajamos para poner a su alcance el mejor producto. Usted elige su BMW y nosotros le ayudamos a decidir cuál es la solución financiera que más se adapta a sus necesidades. Infórmese en www.bmwfs.es o en su Concesionario BMW.

LA EXPERIENCIA BMW



BMW TV. Descubra la marca BMW en todas sus facetas en www.bmw.es. En reportajes, artículos e informes le contamos noticias de los ámbitos del automóvil, la innovación, el deporte y el estilo de vida.



BMW Driving Experience. Cuanto mejor controle su BMW, mayor será el placer de conducir. Aproveche nuestras ofertas, descubra lo que significa desafiar los límites de lo físicamente posible sobre diferentes terrenos y conozca a qué hay que prestar atención en una situación extrema para dominar el vehículo. Más información en www.bmw.es



Eventos BMW. Encontrará toda la oferta de eventos BMW y la posibilidad de reservar plazas en www.bmw.es



Configurador de vehículos BMW. Desde el motor hasta el equipamiento pasando por el color: en www.bmw.es puede crear el vehículo de sus sueños.

CREAR EL FUTURO DE FORMA RESPONSABLE

BMW Group fue reconocido de nuevo en 2015 en el "Dow Jones Sustainability Index" como el fabricante de automóviles más sostenible del mundo. El desarrollo de conceptos de vehículos eficientes y de procesos de producción respetuosos con el medio ambiente y el reciclado forman parte de nuestra filosofía. Gracias a las medidas BMW EfficientDynamics y los vehículos eléctricos, se ha reducido el nivel de emisiones de CO₂ de nuestra nueva flota europea de vehículos en más de un 40% desde 1995 hasta hoy. Además, redujimos en un 34% el consumo de recursos, como agua y energía, en la fabricación entre 2006 y 2015, y nuestra meta es un 45% para 2020. Respecto a los objetivos asociados a otros recursos (VOC, aguas residuales y residuos), alcanzamos ya el 45% en 2014: un porcentaje que mejoraremos continuamente. Desde 2007 fabricamos sin vertidos de aguas residuales en nuestra planta de motores de Steyr. Naturalmente, todos nuestros vehículos pueden reciclarse o reutilizarse sin problemas cuando finaliza su vida útil. Diríjase a su Concesionario BMW cuando quiera deshacerse de su BMW antiguo. Encontrará más información en nuestra página web.

www.bmw.es

Más sobre BMW



www.bmw.es

¿Te gusta conducir?

Los datos y características referidos a modelos, equipamientos, accesorios, gamas de colores, paquetes y posibilidades de configuración de los vehículos BMW que aparecen reflejados en el documento son los existentes y en vigor en el momento de su impresión en julio de 2016. En consecuencia esos datos y características pueden haber sufrido modificaciones posteriores o no estar ya en vigor. Por ello, a la hora de configurar su vehículo, deberá confirmar con su Concesionario BMW los datos y características vigentes en cada momento. En todo caso las características que se contengan en el documento de oferta comercial que en última instancia le proporcione su Concesionario BMW sobre su vehículo prevalecerán sobre las contenidas en este documento.

© BMW AG, Múnich/Alemania. Solo se permite la reproducción, incluso de forma resumida, con autorización escrita de BMW AG, Múnich.

4 11 003 328 55 2 2016 BM. Printed in Germany 2016.

