



¿Te gusta conducir?

# BMW SERIE 6 GRAN TURISMO

# BMW SERIE 6 GRAN TURISMO



## DESCUBRE MÁS EN VERSIÓN DIGITAL: NUEVA APLICACIÓN CATÁLOGOS BMW



Más información, más placer de conducir: con la nueva aplicación Catálogos BMW, experimentarás BMW de una forma digital e interactiva como nunca antes. Descarga ahora la aplicación Catálogos BMW en tu smartphone o tablet y redescubre tu BMW.

## INNOVACIÓN Y TECNOLOGÍA



18 BMW EfficientDynamics



20 BMW Personal CoPilot  
21 BMW ConnectedDrive



22 Bastidor y seguridad

## EQUIPAMIENTO



24 Acabados



32 Más equipamientos



36 Gama de colores exteriores

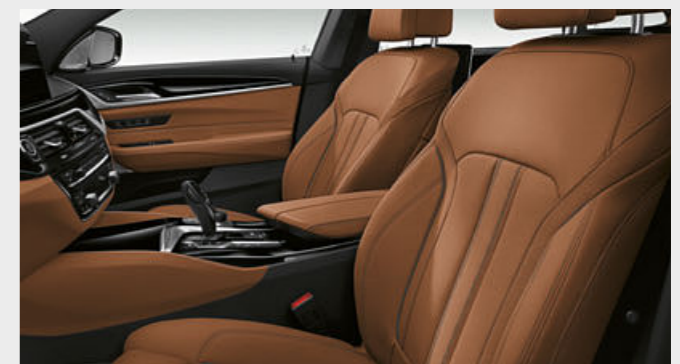

38 Gama de colores interiores



40 Llantas y neumáticos



41 Accesorios Originales BMW

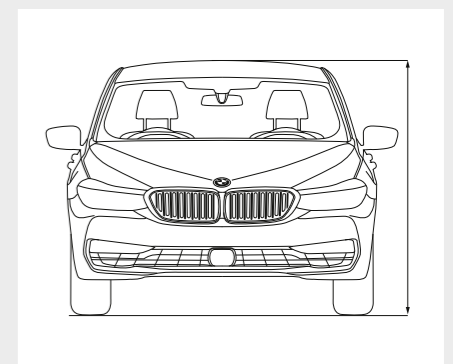

42 Datos técnicos



**LOS DETALLES MARCAN  
LA DIFERENCIA**



## LÍNEAS ÚNICAS

LÍNEA DE TECHO DE ESTILO COUPÉ Y ELEGANTES FORMAS II MAYOR  
DISTANCIA ENTRE EJES Y HABITÁCULO RETRASADO II PUERTAS SIN MARCO





## MÁS ENTRETENIMIENTO EN LOS TRAYECTOS LARGOS

MÁS ESPACIO PARA LA CABEZA Y LAS PIERNAS PARA LA MÁXIMA COMODIDAD EN LOS TRAYECTOS LARGOS II EXECUTIVE DRIVE\* II TECHO DE CRISTAL PANORÁMICO\* II LUZ AMBIENTE\* II PAQUETE AMBIENT AIR\* II SISTEMA DE SONIDO ENVOLVENTE BOWERS & WILKINS DIAMOND\*

\* Equipamiento opcional.



## CONDUCIR Y DESCUBRIR

BMW CONNECTED\* || CONTROL POR GESTOS BMW\* || CONTROL  
POR VOZ INTELIGENTE\* || TOUCH DISPLAY DE 26,04 CENTÍMETROS  
(10,25 PULGADAS)\* || BMW HEAD-UP DISPLAY\*

\* Equipamiento opcional.



## **FUNCIONALIDAD DEPORTIVA**

ALERÓN TRASERO DESPLEGABLE AUTOMÁTICAMENTE A PARTIR DE 110KM/H || LUCES TRASERAS LED TRIDIMENSIONALES || GRAN CAPACIDAD DEL MALETERO CON SISTEMA DE CARGA VARIABLE





## DINAMISMO INNOVADOR

PARRILLA ACTIVE AIR STREAM CON AMPLIO MARCO II DRIVING ASSISTANT PLUS CON ASISTENTE DE DIRECCIÓN Y DE TRAYECTORIA\* II APARCAMIENTO REMOTO\* II FAROS LED AUTOADAPTABLES\*

\* Equipamiento opcional.



**EL BMW SERIE 6 GRAN TURISMO HACE HONOR A SU NOMBRE:**

COMBINA UNA AMPLIA OFERTA DE ESPACIO Y UNA GRAN COMODIDAD, SIN LIMITAR EL PLACER DE CONDUCIR. SU DISEÑO EQUILIBRA PERFECTAMENTE DINAMISMO Y ESTÉTICA. CON UN ESTILO SEGURO Y UN DOMINIO EXCLUSIVO, SE DISFRUTA AL MÁXIMO DE CADA KILÓMETRO CON TODOS LOS SENTIDOS. EL VIAJE MÁS LARGO NO ES SUFICIENTE:

**BMW SERIE 6 GRAN TURISMO.**

**ESPACIO PARA LAS  
MÁXIMAS ASPIRACIONES**

www.bmw.es

**MÁS POTENCIA,  
MENOS CONSUMO**

Más potencia de 3 a 12 cilindros. Consumo reducido y más placer de conducir: los motores BMW TwinPower Turbo ofrecen el máximo dinamismo posible con la máxima eficiencia, gracias a los sistemas de inyección más avanzados, el control de potencia variable y una estudiada tecnología de turbocompresión. Con independencia de si se trata de un motor de gasolina o diésel y del número de cilindros: los motores de la familia BMW EfficientDynamics permiten una entrega enérgica de potencia y una respuesta espontánea ya a bajo régimen, y son especialmente eficientes y poco contaminantes.

**MENOR CONSUMO,  
MEJORES PRESTACIONES**

BMW EfficientDynamics es un paquete tecnológico que abarca la transmisión, el concepto de vehículo y la gestión inteligente de la energía. Todos los BMW incluyen de serie tecnologías innovadoras que contribuyen a incrementar la eficiencia. Con medidas para el aumento de la eficiencia de los motores, la propulsión eléctrica, la construcción ligera y la optimización de la aerodinámica, BMW ha conseguido reducir notablemente las emisiones de CO<sub>2</sub> de su flota.

**MÁS DINAMISMO,  
MENOS PESO**

Menos peso gracias a la construcción ligera inteligente: estudiada hasta el más mínimo detalle, consiste en la selección y el empleo del material óptimo en cada punto del vehículo. Con materiales de alta tecnología y especial ligereza, como el aluminio o el carbono, BMW EfficientLightweight persigue el objetivo de reducir al máximo el peso. Así se consigue más dinamismo, estabilidad, seguridad y confort.



**FUNCIÓN START/STOP  
INTELIGENTE**

La función Start/Stop<sup>1</sup> inteligente aumenta el confort de marcha gracias al uso de los datos de navegación, cámara y radar. Apaga el motor solo cuando se espera que el vehículo esté detenido durante mucho tiempo. Así el ahorro de energía para arrancarlo es mayor que con el motor desconectado.

**AERODINÁMICA**

Gracias a las medidas aerodinámicas específicas, BMW optimiza el valor de la resistencia aerodinámica y la eficiencia, así como la acústica interior. Además, se reduce el consumo de combustible. La parrilla Active Air Stream, el Air Breather y el Air Curtain de las ruedas delanteras, así como las llantas aerodinámicas, son medidas específicas orientadas a la reducción de la resistencia aerodinámica.

**DRIVING EXPERIENCE  
CONTROL CON MODO  
ADAPTATIVO**

El sistema Driving Experience Control permite elegir entre el modo estándar COMFORT, el modo ECO PRO, orientado a la eficiencia, y el modo SPORT, que posibilita una conducción aún más dinámica. El modo adaptativo, una nueva función interactiva, adapta el Control dinámico de la suspensión, la dirección y el cambio Steptronic de forma continua a la situación de conducción en cada momento.

**BMW SERIE 6 GRAN TURISMO**

<sup>1</sup> Disponible solo en combinación con otros equipamientos.

<sup>2</sup> Limitada electrónicamente.

Los datos de potencia para los motores de gasolina corresponden al combustible de 98 octanos. Los datos de consumo corresponden al combustible de referencia según el Reglamento (UE) 2007/1715. Se admite combustible sin plomo de 91 octanos o más, con un porcentaje máximo de etanol del 10% (E10). BMW recomienda el uso de gasolina súper sin plomo de 95 octanos.

Los datos relativos a las prestaciones, consumo y emisiones de CO<sub>2</sub> se refieren a vehículos con cambio de serie. Más información sobre el consumo de combustible, emisiones de CO<sub>2</sub> y categorías de eficiencia en las páginas 42 | 43 y en la lista de precios.

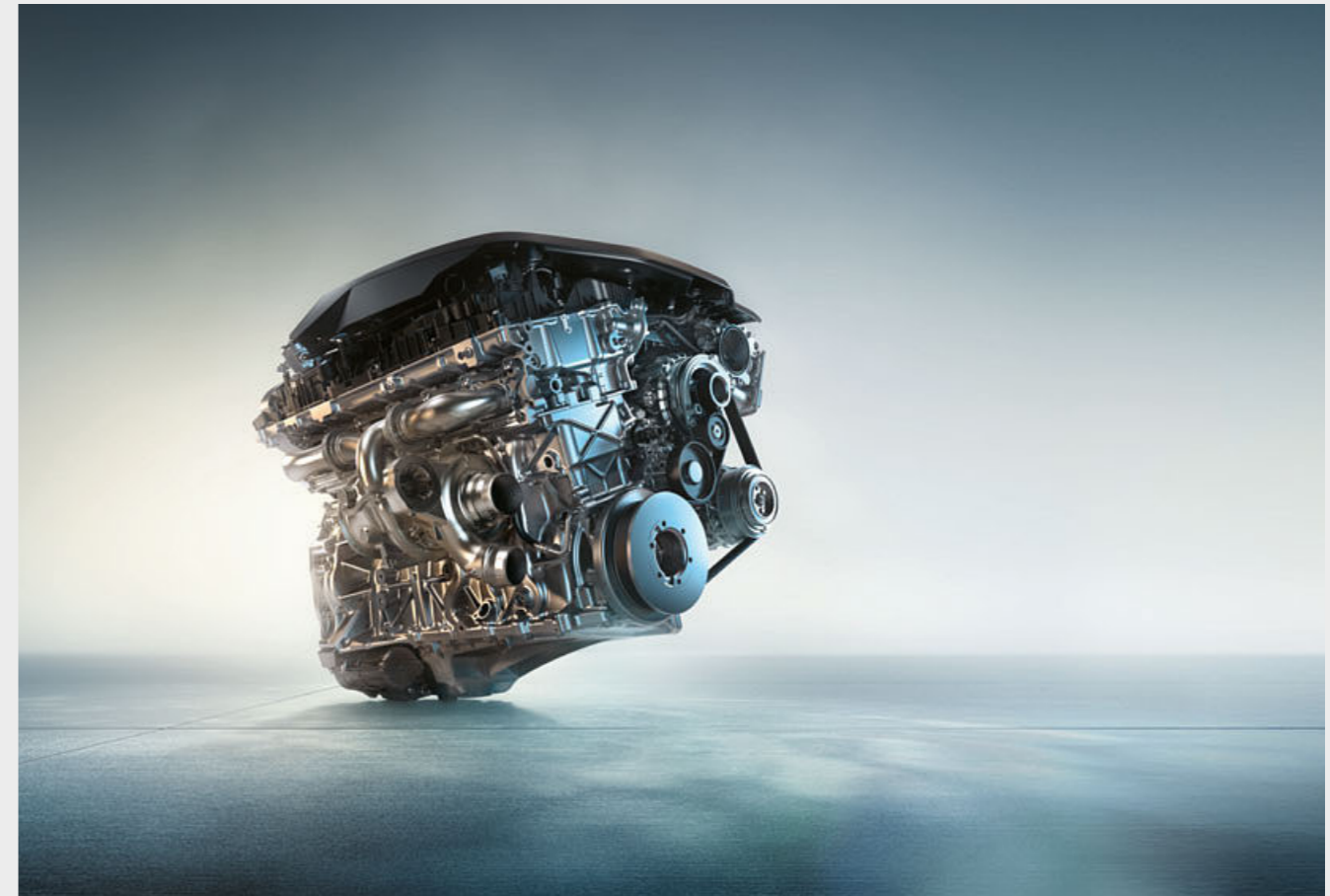

**BMW 630i**

- Motor de gasolina de 4 cilindros BMW TwinPower Turbo con 190 kW (258 CV) y par de 400 Nm
- Aceleración 0-100 km/h: 6,3 s
- Velocidad máxima: 250 km/h<sup>2</sup>
- Consumo promedio <sub>WLTP</sub>: 7,9-8,8 l/100 km
- Emisiones promedio de CO<sub>2</sub> <sub>WLTP</sub>: 178-199 g/km
- Emisiones promedio de CO<sub>2</sub> <sub>NEDCcorr</sub>: 153-148 g/km

**BMW 640i / 640i xDrive**

- Motor de gasolina de 6 cilindros BMW TwinPower Turbo con 250 kW (340 CV) y par de 450 Nm
- Aceleración 0-100 km/h: 5,4 s (xDrive: 5,3 s)
- Velocidad máxima: 250 km/h<sup>2</sup>
- Consumo promedio <sub>WLTP</sub>: 9,1-9,9 l/100 km (xDrive: 9,4-10,5 l/100 km)
- Emisiones promedio de CO<sub>2</sub> <sub>WLTP</sub>: 207-226 g/km (xDrive: 214-238 g/km)
- Emisiones promedio de CO<sub>2</sub> <sub>NEDCcorr</sub>: 176-173 g/km (xDrive: 187-184 g/km)

**BMW 620d / 620d xDrive**

- Motor diésel de 4 cilindros BMW TwinPower Turbo con 140 kW (190 CV) y par de 400 Nm
- Aceleración 0-100 km/h: 7,9 s (xDrive: 8,0 s)
- Velocidad máxima: 220 km/h (xDrive: 218 km/h)
- Consumo promedio <sub>WLTP</sub>: 5,9-6,7 l/100 km (xDrive: - l/100 km)
- Emisiones promedio de CO<sub>2</sub> <sub>WLTP</sub>: 174-155 g/km (xDrive: - g/km)
- Emisiones promedio de CO<sub>2</sub> <sub>NEDCcorr</sub>: 129-127 g/km (xDrive: 139-136 g/km)

**BMW 630d / 630d xDrive**

- Motor diésel de 6 cilindros BMW TwinPower Turbo con 195 kW (265 CV) y par de 620 Nm
- Aceleración 0-100 km/h: 6,1 s (xDrive: 6,0 s)
- Velocidad máxima: 250 km/h<sup>2</sup>
- Consumo promedio <sub>WLTP</sub>: 6,4-7,0 l/100 km (xDrive: 6,7-7,6 l/100 km)
- Emisiones promedio de CO<sub>2</sub> <sub>WLTP</sub>: 184-166 g/km (xDrive: 199-176 g/km)
- Emisiones promedio de CO<sub>2</sub> <sub>NEDCcorr</sub>: 145-139 g/km (xDrive: 155-148 g/km)

**BMW 640d xDrive**

- Motor diésel de 6 cilindros BMW TwinPower Turbo con 235 kW (320 CV) y par de 680 Nm
- Aceleración 0-100 km/h: 5,3 s
- Velocidad máxima: 250 km/h<sup>2</sup>
- Consumo promedio <sub>WLTP</sub>: 7,0-7,9 l/100 km
- Emisiones promedio de CO<sub>2</sub> <sub>WLTP</sub>: 183-207 g/km
- Emisiones promedio de CO<sub>2</sub> <sub>NEDCcorr</sub>: 162-157 g/km

Los datos de consumo de combustible, energía, autonomía y emisiones de CO<sub>2</sub> que se muestran han sido medidos conforme al nuevo sistema WLTP. No obstante, respecto a los datos de emisiones de CO<sub>2</sub>, se indican adicionalmente los valores resultantes de llevar a cabo la correlación de dichos resultados a valores NEDC. Las cifras mostradas se corresponden con vehículos de configuración básica y los rangos de consumos de energía, emisiones y autonomía mostrados en cada caso han tenido en cuenta el equipamiento opcional y el distinto tamaño de llantas y neumáticos disponibles en los modelos mostrados, pudiendo variar tales cifras dependiendo de la configuración final de cada vehículo. Se debe tener presente que:

(i) Los valores que se indican se han calculado considerando un depósito lleno al 90%, un peso del conductor de 68 kg y 7 kg de equipaje.

(ii) Para todas aquellas cuestiones que dependan de los valores de emisiones de CO<sub>2</sub> o la autonomía (por ejemplo, las relativas al impuesto de matriculación o el distintivo ambiental, etc.), los valores a tener en cuenta serán los NEDC Correlativos.

Para más información acerca del consumo de combustible oficial y de las emisiones de CO<sub>2</sub>, se puede consultar la "Guía de consumo de combustible y emisiones de CO<sub>2</sub> de nuevos vehículos" que está disponible en todos los puntos de venta y en IDAE en [www.idae.es](http://www.idae.es).

## BMW Personal CoPilot

Siempre a tu lado

### LOS INNOVADORES SISTEMAS DE ASISTENCIA DE BMW

Disfruta con BMW Personal CoPilot de la máxima comodidad con la máxima seguridad. Con independencia de si se trata de conducción o aparcamiento, los sistemas de asistencia al conductor BMW Personal CoPilot siempre estarán a tu lado en cualquier situación. Los sistemas más modernos como radar, ultrasonido y cámaras captan el entorno del vehículo y constituyen la base de los sistemas inteligentes de asistencia al conductor. Ya sea activándose o como ayuda de emergencia en segundo plano, los sistemas de asistencia BMW Personal CoPilot hacen cada viaje en tu BMW más agradable y seguro.

### LA CONDUCCIÓN AUTÓNOMA NUNCA HA ESTADO TAN CERCA

La conducción autónoma no es ninguna utopía, sino el futuro: en todo el mundo circulan ya vehículos de prueba con BMW Personal CoPilot de forma totalmente autónoma sin intervención del conductor. Estos muestran no solo cómo cambiará la movilidad en un futuro próximo, sino que también ofrecen un anticipo del siguiente nivel del placer de conducir. Actualmente BMW Personal CoPilot ofrece una serie de asistentes inteligentes parcialmente automatizados que apoyan al conductor y facilitan su trabajo, si este lo desea, en prácticamente cualquier situación.

### APARCAR FÁCILMENTE

Para que no solo disfrutes al máximo de cada viaje en tu BMW, sino también al aparcarse, se ofrecen los sistemas inteligentes de asistencia de aparcamiento de BMW Personal CoPilot. El asistente de aparcamiento muestra ya hoy las plazas de aparcamiento adecuadas al pasar junto a ellas y guía el proceso de aparcamiento, según el modelo de forma parcial o totalmente autónoma. Sin embargo, también aquí la automatización avanzará aún más: en el futuro será posible que el vehículo busque una plaza de aparcamiento sin conductor y realice el proceso de aparcamiento de manera autónoma.

### CONTROL DE CRUCERO ACTIVO CON FUNCIÓN STOP&GO

El control de crucero activo con función Stop&Go<sup>1</sup>, que incluye Speed Limit Info con indicación de prohibición de adelantar<sup>3</sup> y aviso de colisión con función de frenado, reacciona ante los vehículos parados, mantiene automáticamente la distancia preseleccionada con el vehículo que circula delante, regula la velocidad hasta la total detención y vuelve a acelerar en cuanto lo permite el tráfico.

### DRIVING ASSISTANT PLUS

El sistema Driving Assistant Plus<sup>1,2</sup> ofrece una mayor comodidad y seguridad en situaciones de conducción monótonas o de visibilidad reducida, tales como atascos, tráfico denso o viajes largos.

### APARCAMIENTO REMOTO

La función de aparcamiento remoto<sup>1,2</sup> permite al conductor salir cómodamente del vehículo e introducirlo o sacarlo con control remoto de una plaza reducida o garaje. El conductor activa la función de aparcamiento remoto desde el exterior del vehículo con ayuda de BMW Display Key.

## BMW SERIE 6 GRAN TURISMO

## BMW ConnectedDrive

Conectado, siempre que quieras

Innovación y tecnología 20 | 21

### MÁS DE 20 AÑOS DE CONEXIÓN

El futuro en mente desde el principio: BMW comenzó con la movilidad conectada ya en la década de 1990. A partir de 2004, con la tarjeta SIM integrada en el vehículo, se consiguió otro hito en el futuro digital. Se empezaron a ofrecer servicios online y servicios Google, así como innovadores sistemas de visualización, por ejemplo, BMW Head-Up Display. Todo estaba orientado a las necesidades del conductor: como primer fabricante de automóviles de gama alta, BMW hizo posible la reserva y el pago flexibles de servicios tanto en el vehículo como en el PC en casa a través de la tienda BMW ConnectedDrive. Y con la introducción de BMW Connected y Open Mobility Cloud, BMW da el siguiente paso en dirección hacia el futuro de la movilidad.

### MÁS DE 20 SERVICIOS EN LA TIENDA BMW CONNECTED DRIVE

Los Servicios ConnectedDrive abren la puerta al mundo digital de BMW. Es posible utilizar en marcha las aplicaciones del vehículo para noticias, meteorología, funciones de oficina o búsqueda online, y mantenerse así informado en todo momento. El paquete básico Servicios ConnectedDrive permite reservar servicios, como el Asistente Personal o Entretenimiento Online, a través de la tienda ConnectedDrive: de forma fácil y flexible, en cualquier momento y lugar.

### CONECTIVIDAD PERFECTA CON BMW CONNECTED

¿Cómo sería no volver a llegar tarde nunca? ¿Y que tus BMW conociera tus destinos favoritos? ¿O contar con una eficaz navegación dentro o fuera del vehículo? BMW Connected proporciona la información deseada cuando y donde se quiera. BMW Connected es un asistente de movilidad personalizado que facilita la movilidad en la vida diaria y ayuda a llegar al destino a tiempo y relajado. Mediante la aplicación BMW Connected, la información relevante para la movilidad, como la recomendación de la hora de salida óptima, siempre está disponible por smartphone o smartwatch y se transfiere sin problemas al vehículo.

### INFORMACIÓN DE ESTACIONAMIENTO EN LA CALLE (OSPI)

¿Dónde está la plaza de aparcamiento libre más cercana? En lugar de buscar durante mucho tiempo, Información de Estacionamiento en la Calle (OSPI) te ayuda a encontrar más rápidamente un espacio en paralelo a la calzada para aparcarse. Las posibles plazas de aparcamiento aparecen indicadas en azul en el mapa de navegación. Los espacios que han quedado libres recientemente están marcados con una P.

### REMOTE 3D VIEW

Con la función Remote 3D View<sup>1,5</sup>, el usuario puede ver el entorno de su vehículo aparcado a distancia en el smartphone. La función puede activarse a través de la aplicación BMW Connected (para iOS). Así pueden guardarse también las imágenes en 3D en el smartphone.

### SERVICIOS REMOTOS

¿He cerrado el coche? ¿Y dónde está? Los Servicios Remotos te permiten acceder a distancia directamente a su vehículo a través de la aplicación BMW Connected. Activa la luces, regula la temperatura interior o bloquea tu BMW desde cualquier sitio a través de tu smartphone. El período de validez es de tres años.<sup>6</sup>

## BMW SERIE 6 GRAN TURISMO

<sup>1</sup> El equipamiento es opcional.

<sup>2</sup> Disponible solo en combinación con otros equipamientos.

<sup>3</sup> Solo disponible en combinación con un sistema de navegación.

<sup>4</sup> Información de Estacionamiento en la Calle (OSPI) está disponible solo para determinadas marcas y modelos. Se necesita para su uso el equipamiento Servicios ConnectedDrive y un sistema de navegación. Solo disponible en combinación con el sistema de Información del Tráfico en Tiempo Real (RTTI).

<sup>5</sup> Para el uso de Remote 3D View, es preciso contar Parking Assistant Plus.

<sup>6</sup> Es preciso contar con el equipamiento de servicios BMW ConnectedDrive.

<sup>7</sup> El período de validez es de tres años.

■ Equipamiento de serie □ Equipamiento opcional



**El sistema inteligente de tracción a las cuatro ruedas BMW xDrive** reparte la fuerza, de forma continua y variable, entre las ruedas delanteras y traseras para disponer de mayor motricidad, dinamismo de conducción y seguridad en cualquier situación. Para una agilidad aún mayor, se contrarresta el subviraje y el sobreviraje en las curvas mediante el control electrónico.

**La dirección activa integral<sup>1</sup>** combina una desmultiplicación variable en el eje delantero con ruedas traseras direccionables. Gracias al viraje de las ruedas traseras en sentido contrario a la dirección, ofrece un extra de maniobrabilidad y agilidad a baja velocidad. A partir de aproximadamente 60 km/h, las ruedas traseras giran en la misma dirección para incrementar la estabilidad y el confort.

La **suspensión neumática adaptativa<sup>1</sup>** en los dos ejes permite una conducción con un gran dinamismo. A diferencia de los amortiguadores de acero, la suspensión neumática está formada por fuelles de goma llenos de aire comprimido que, gracias a la compensación permanente de la presión, mantienen el vehículo en un nivel de altura constante, también con una carga elevada, según el modo de conducción.

El **sistema de regulación de la suspensión Executive Drive<sup>1,2,3</sup>** ofrece la máxima comodidad de marcha con un excelente dinamismo de conducción. El sistema emplea la dirección activa integral y estabilizadores activos que realizan una adaptación electromecánica continua de la suspensión durante el viaje, minimizando así la inclinación de la carrocería.

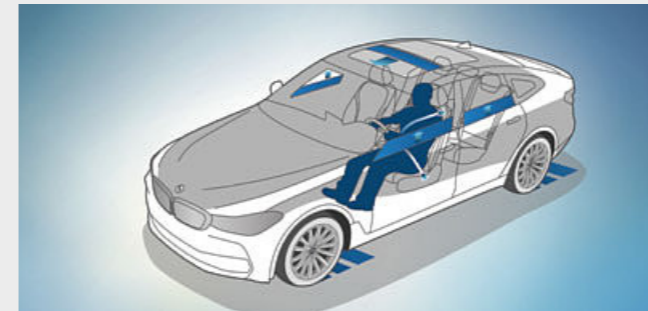

□ **La protección activa** es el sistema de protección preventiva para los ocupantes que ofrece BMW ConnectedDrive. Avisa del cansancio, pretensa los cinturones de seguridad en situaciones críticas y coloca los asientos eléctricos en posición vertical, así como cierra las ventanillas y el techo corredizo. Tras un accidente, el vehículo frena automáticamente hasta detenerse.

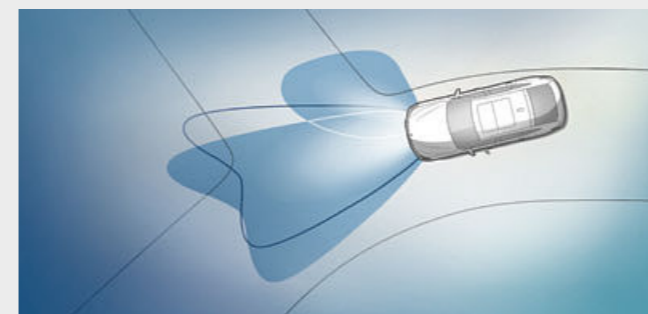

□ **Las luces autodaptables**, la distribución variable de luz en ciudad y carretera y BMW Selective Beam iluminan óptimamente la carretera en la oscuridad. Incluso con el vehículo parado, la luz lateral integrada se activa automáticamente al accionar el intermitente o al girar el volante, y se mantiene activa a velocidades de hasta 35 km/h.

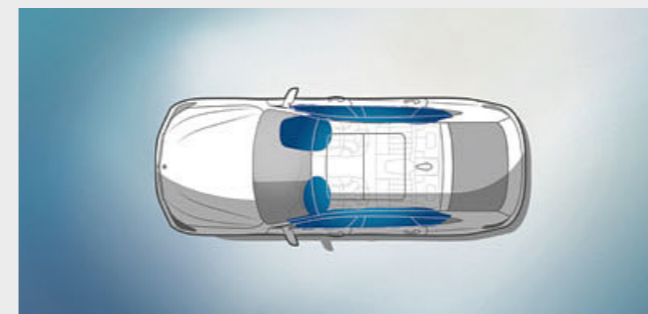

■ **Los airbags para conductor y acompañante** forman parte de los componentes de seguridad óptimamente coordinados entre sí de un BMW. Un total de seis airbags ofrecen protección selectiva: airbags para el conductor y el acompañante, airbags de cabeza para toda la superficie de las ventanillas laterales y airbags laterales en los respaldos de los asientos delanteros.

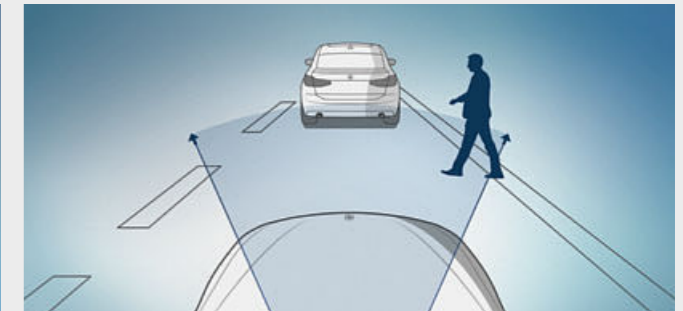

□ **El paquete de seguridad Driving Assistant** incluye los siguientes sistemas basados en cámara: avisos de colisión y de peatones con función de frenado en ciudad<sup>4</sup>, Speed Limit Info con indicador de prohibición de adelantar<sup>5</sup> y aviso de salida de trayecto. También cuenta con los siguientes equipamientos basados en radar: aviso de tráfico posterior, advertencia de cambio de carril y prevención de colisión por alcance.

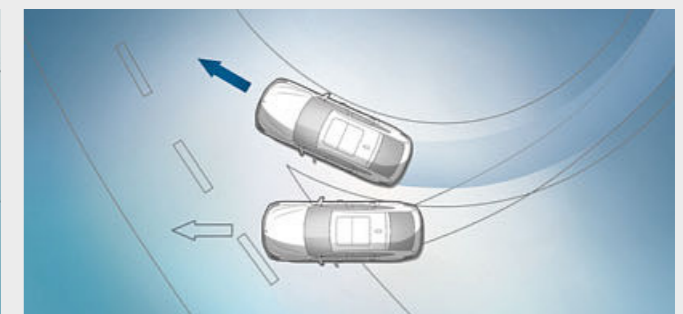

■ **El Control Dinámico de Estabilidad (DSC)** registra continuamente el estado de la marcha y estabiliza el vehículo a través de la gestión del motor y los frenos en caso de inestabilidad del vehículo. Otras funciones del DSC son, por ejemplo, el secado de los frenos, la preparación de los frenos o el asistente de arranque, que mantiene el vehículo brevemente en su sitio cuando se arranca en pendiente, evitando así que retroceda.

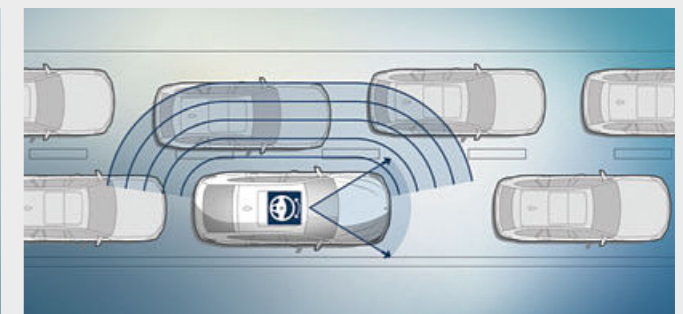

□ **Asistente para mantener la trayectoria con protección<sup>6</sup> activa en caso de colisión lateral:** apoya al conductor a velocidades de entre 70 y 210 km/h mediante cómodas rectificaciones de la dirección para mantener la trayectoria y evitar activamente posibles colisiones laterales.

<sup>1</sup> Equipamiento opcional.  
<sup>2</sup> No disponible para el BMW 630i.

<sup>3</sup> Solo disponible en combinación con la dirección activa integral.  
<sup>4</sup> La función puede verse limitada en caso de oscuridad, niebla y contraluz intenso.

<sup>5</sup> Solo disponible en combinación con un sistema de navegación.  
<sup>6</sup> Forma parte del equipamiento Driving Assistant Plus.

Descubre más información con la nueva aplicación Catálogos BMW. Ahora disponible para tu Smartphone y Tablet.

■ Equipamiento de serie □ Equipamiento opcional



■ El volante de cuero deportivo con tres radios le confiere al puesto de conducción un aspecto elegante y deportivo. Incluye una moldura decorativa en el airbag en cuero con costura decorativa. El aro más pequeño del volante con marcados apoyos para los pulgares ofrece un excelente agarre.



■ Los asientos delanteros y traseros ofrecen cómodas plazas para un total de cinco personas. Todos los asientos van equipados con reposacabezas y cinturones de seguridad automáticos con tres puntos de anclaje. La banqueta trasera permite fijar tres sillas infantiles, y los ocupantes de la parte trasera disfrutan de abundante espacio para las piernas.

#### Equipamiento exterior del Acabado de Serie:

- Volante deportivo de cuero
- Asientos de serie en cuero Dakota
- Reglaje parcialmente eléctrico de los asientos delanteros
- Molduras interiores Oxid Silber oscuro mate con molduras decorativas
- Perlglanz cromadas
- Radio BMW Professional con seis altavoces
- Climatizador bi-zona (para BMW 640i, 640i xDrive y BMW 640d xDrive con funciones ampliadas)
- Sistema de manos libres con conexión USB
- Control de crucero activo con función de frenado
- Cambio Steptronic de 8 velocidades
- Sistema de carga variable con respaldo de asientos traseros abatible y divisible en la proporción 40:20:40

#### Equipamiento exterior del Acabado de Serie:

- Faros LED
- Luces traseras con tecnología LED
- Llantas de aleación ligera de 17 pulgadas con radios en V estilo 618
- Alerón trasero activo
- Accionamiento automático del portón trasero
- Control de Distancia de Aparcamiento (PDC) delantero y trasero



■ Llantas de aleación ligera de 17 pulgadas con radios en V estilo 618, 7,5J x 17, neumáticos 225/60 R 17.



□ Llantas de aleación ligera de 20 pulgadas con radios en V estilo 628, bicolor, con neumáticos de distintas medidas y funcionamiento en caso de avería, delante 8,5J x 20, neumáticos 245/40 R 20, detrás 10J x 20, neumáticos 275/35 R 20.

Descubre más información con la nueva aplicación Catálogos BMW. Ahora disponible para tu Smartphone y Tablet.

■ Equipamiento de serie □ Equipamiento opcional



■ Las molduras interiores en madera noble Finition Cove de poro abierto con molduras decorativas Perlglanz cromadas realzan el carácter decidido del puesto de conducción.



□ Los asientos de confort en cuero exclusivo Nappa Elfenbeinweiss con ribete de contraste subrayan las líneas elegantes del interior y garantizan una excelente ergonomía.

#### Equipamiento interior del Acabado Luxury:

- Molduras de entrada en aluminio iluminadas con anagrama "Luxury Line"
- Asientos en cuero Dakota con costuras específicas de la Línea y ribete; más tapicerías disponibles
- Volante de cuero deportivo en Schwarz, alternativamente en Dark Coffee
- Llave del vehículo con botones y remate en cromo de brillo intenso.
- Cuadro de instrumentos en Sensatec Schwarz o Dark Coffee
- Molduras interiores en madera noble Finition Ridge con molduras decorativas Perlglanz cromado; más molduras disponibles
- Luz ambiente variable en seis tonos con proyección de luz de bienvenida
- Reglaje eléctrico del respaldo de los asientos de la segunda fila con tapicería orientada a la comodidad

#### Equipamiento exterior del Acabado Luxury:

- Parrilla BMW con varillas verticales de diseño exclusivo, varillas intermedias y marco de la parrilla en cromo de brillo intenso.
- Paragolpes delantero con elementos de diseño específicos en cromo de brillo intenso
- Faros antiniebla LED
- Llantas de aleación ligera de 19 pulgadas con radios múltiples estilo 644, Ferricgrey con pulido brillante, alternativamente llantas de aleación ligera de 20 pulgadas con radios en W estilo 646, forjadas y con pulido de brillo intenso; más llantas disponibles
- Molduras de las ventanillas en cromo de brillo intenso, y bases de las ventanillas, pilar central y soporte de espejo en Schwarz de brillo intenso
- Paragolpes trasero con elementos horizontales específicos de diseño en el difusor trasero en cromo de brillo intenso
- Tubo de escape en cromo de brillo intenso, doble o con forma libre



■ Molduras de entrada en aluminio con anagrama "Luxury Line" iluminado.



■ Llantas de aleación ligera de 19 pulgadas con radios múltiples estilo 644, Ferricgrey con pulido brillante, 8,5J x 19, neumáticos 245/45 R 19.



□ Llantas de aleación ligera de 20 pulgadas con radios en W estilo 646, delante 8,5J x 20, neumáticos 245/40 R 20, detrás 10J x 20, neumáticos 275/35 R 20.

Descubre más información con la nueva aplicación Catálogos BMW. Ahora disponible para tu Smartphone y Tablet.

■ Equipamiento de serie □ Equipamiento opcional



□ Las molduras interiores en aluminio con rectificado longitudinal con molduras decorativas Perlglanz cromadas aportan detalles deportivos al interior.



■ Los asientos deportivos en cuero Dakota Schwarz con costura exclusiva llevan el dinamismo del exterior al interior.

#### Equipamiento interior del Acabdo Sport:

- Molduras de entrada en aluminio iluminadas con anagrama "Sport Line"
- Asientos deportivos para conductor y acompañante
- Asientos en cuero Dakota con costuras específicas de la Línea y ribete, alternativamente en cuero exclusivo Nappa; más tapicerías disponibles
- Llave del vehículo con botones y remate en cromo de brillo intenso
- Cuadro de instrumentos en Schwarz, alternativamente en Sensatec Schwarz<sup>1</sup> o Dark Coffee<sup>1</sup>
- Molduras interiores Schwarz de brillo intenso con molduras decorativas Perlglanz cromadas; más molduras disponibles

#### Equipamiento exterior del Acabado Sport:

- Parrilla BMW con varillas verticales en Schwarz de brillo intenso y marco de la parrilla en cromo de brillo intenso
- Paragolpes delantero con elementos de diseño específicos en Schwarz de brillo intenso
- Faros antiniebla LED
- Llantas de aleación ligera de 19 pulgadas con radios en V estilo 685, Orbitgrau con pulido brillante, alternativamente llantas de aleación ligera de 20 pulgadas con radios en V estilo 686, Jetblack con pulido brillante; más llantas disponibles
- Molduras y bases de las ventanillas, pilar central y soportes de espejos en Schwarz de brillo intenso
- Paragolpes trasero con elementos horizontales específicos en el difusor trasero en Schwarz de brillo intenso
- Moldura del tubo de escape en negro cromado, doble redonda o con forma libre



■ Llantas de aleación ligera de 19 pulgadas con radios en V estilo 685, Orbitgrau con pulido brillante, 8,5J x 19, neumáticos 245/45 R 19.



□ Llantas de aleación ligera de 20 pulgadas con radios en V estilo 686, Jetblack con pulido brillante, neumáticos de distintas medidas y funcionamiento en caso de avería, delante 8,5J x 20, neumáticos 245/40 R 20, detrás 10J x 20, neumáticos 275/35 R 20.

<sup>1</sup> Color según el color de la tapicería elegido.

# ACABADO M SPORT

Descubre más información con la nueva aplicación Catálogos BMW. Ahora disponible para tu Smartphone y Tablet.

■ Equipamiento de serie □ Equipamiento opcional



□ El volante M de cuero permite un control preciso del vehículo y las molduras interiores BMW Individual Pianolack Schwarz con molduras decorativas Perlglanz cromadas subrayan el diseño deportivo.



■ Los asientos deportivos en cuero Dakota Cognac con costura exclusiva atraen las miradas con su poderosa presencia y ofrecen una sujeción cómoda gracias a los bordes elevados del asiento y al reglaje eléctrico.

## Equipamiento interior del Acabado M Sport:

- Molduras de entrada M iluminadas
- Asientos deportivos para conductor y acompañante en cuero Dakota Schwarz y exclusivo estilo M con costuras de contraste en Blau; más tapicerías disponibles
- Volante M de cuero con multifunción
- Llave del vehículo con exclusivo distintivo "M"
- Guarnecido interior del techo BMW Individual Anthrazit
- Cuadro de instrumentos con estilo M en el modo SPORT
- Molduras interiores Aluminium Rhombicle con molduras decorativas Perlglanz cromadas; más molduras disponibles
- Reposapiés M para el conductor con pedales M
- Cuadro de instrumentos en Sensatec Schwarz o Dark Coffee

## Equipamiento exterior del Acabado M Sport:

- Paquete aerodinámico M con faldón delantero, estriberas laterales y faldón trasero con moldura de difusor en Dark Shadow metalizado
- Parrilla BMW con varillas verticales en Schwarz de brillo intenso y marco en cromo de brillo intenso
- Llantas de aleación ligera M de 19 pulgadas con radios dobles estilo 647 M, con neumáticos de distintas medidas; más llantas disponibles
- Frenos deportivos M con pinzas en azul oscuro metalizado y distintivo "M"
- Shadow Line de brillo intenso BMW Individual
- Distintivo "M" en los laterales de la parte delantera
- Cubiertas de los retrovisores exteriores en el color de la carrocería
- Moldura del tubo de escape en cromo de brillo intenso, doble
- Exclusiva pintura en Carbonschwarz; más pinturas disponibles



■ Llantas de aleación ligera M de 19 pulgadas con radios dobles estilo 647 M, Bicolor, con neumáticos de distintas medidas y funcionamiento en caso de avería, delante 8,5J x 19, neumáticos 245/45 R 19, detrás 9,5J x 18, neumáticos 275/40 R19.



□ Llantas de aleación ligera M de 20 pulgadas con radios dobles estilo 648 M, Bicolor, con neumáticos de distintas medidas y funcionamiento en caso de avería, delante 8,5J x 20, neumáticos 245/40 R 20, detrás 10J x 20, neumáticos 275/35 R 20.

■ Los potentes frenos deportivos M se caracterizan por sus exclusivas pinzas en azul oscuro con anagrama "M" y un elevado rendimiento.

Descubre más información con la nueva aplicación Catálogos BMW. Ahora disponible para tu Smartphone y Tablet.

■ Equipamiento de serie □ Equipamiento opcional



## □ FIRST CLASS

- Sistema automático Softclosen para las puertas
- Ventilación activa de los asientos delanteros
- Asientos de confort delanteros, con reglaje eléctrico
- Tablero de instrumentos en Sensatec
- Calefacción de los asientos delanteros y traseros
- Climatizador automático con regulación de 4 zonas
- Paquete ambient air
- Función de masaje en los asientos delanteros
- Sistema de sonido surround Harman Kardon



## □ TRAVEL

- Techo de cristal, eléctrico
- Persiana solar
- Toma de corriente de 12 V adicional



## □ INNOVATION

- BMW Display Key
- Parking Assistant Plus
- BMW Head-Up Display
- Control por gestos BMW
- Cuadro de instrumentos multifuncional



## □ SAFETY

- Faros LED autoadaptables
- Protección activa
- Driving Assistant



## □ CONNECTIVITY

- Información del Tráfico en Tiempo Real (RTTI)
- Asistente Personal
- Entretenimiento online
- Sistema de telefonía con carga inalámbrica
- Punto de acceso Wi-Fi



## □ COMFORT

- Acceso confort
- Soporte lumbar en los asientos delanteros
- Luz de ambiente

## □ COMFORT PLUS

- Reglaje de los asientos, eléctrico, con función memoria
- Calefacción de los asientos delanteros
- Paquete Comfort



□ Los faros LED autoadaptables incluyen el sistema BMW Selective Beam, luz lateral y luz de giro. La luz de tonalidad similar a la diurna y una iluminación óptima y homogénea de la calzada mejoran la visión y facilitan una conducción más descansada en la oscuridad. El icónico diseño con cuatro anillos luminosos hace que el vehículo resulte perfectamente identificable como BMW también de noche.



■ El alerón trasero activo se despliega a velocidades superiores a 110 km/h para mejorar la estabilidad, y vuelve a plegarse cuando la velocidad se reduce a menos de 70 km/h. También puede accionarse manualmente pulsando un botón situado en la puerta del conductor.



■ El accionamiento automático del portón trasero permite la apertura y el cierre cómodos: basta con pulsar un botón fácilmente accesible situado en el guarnecido de la puerta o en la llave de vehículo. El portón trasero se puede abrir también como es habitual desde fuera mediante la manilla. Para cerrarlo, se puede pulsar el botón que se encuentra en su revestimiento interior.



□ La función de aparcamiento remoto<sup>1</sup> permite al conductor salir cómodamente del vehículo e introducirlo o sacarlo con control remoto de una plaza reducida o garaje. El conductor activa la función de aparcamiento remoto desde el exterior del vehículo con ayuda de BMW Display Key.



□ Los frenos deportivos M<sup>2</sup> con pinzas en azul oscuro de más pistones y anagrama "M" ofrecen un elevado rendimiento. Adaptados al gran potencial dinámico del vehículo, garantizan una extraordinaria capacidad de frenado en la conducción marcadamente deportiva y con el firme mojado.

<sup>1</sup> Disponible solo en combinación con otros equipamientos.

<sup>2</sup> No disponible para los BMW 620d y BMW 620d xDrive.

Descubre más información con la nueva aplicación Catálogos BMW. Ahora disponible para tu Smartphone y Tablet.

■ Equipamiento de serie □ Equipamiento opcional



□ El sistema de sonido envolvente Bowers & Wilkins Diamond<sup>1,4</sup>, con amplificador de 1.400 vatios de potencia y dos altavoces de agudos con tecnología de diamante, ofrece una extraordinaria acústica en todas las plazas del vehículo. Los 16 altavoces situados estratégicamente garantizan una experiencia sonora única. Los altavoces incluyen iluminación, lo que subraya visualmente la excepcional calidad de sonido del sistema.



□ La luz ambiente genera en el interior a una sensación luminica cómoda y relajante. La Welcome Light Carpet ilumina la zona junto a las puertas del vehículo al entrar y al salir de él. Hay seis diseños de iluminación regulables y es posible elegir entre los tonos blanco, azul, naranja, bronce, lila y verde.



□ El equipamiento del sistema de entretenimiento en la parte trasera Professional<sup>1,4</sup> incluye dos pantallas en color independientes de 25,9 cm (10,2 pulgadas) con inclinación regulable y una unidad de Blu-ray. Esto facilita la navegación y el uso de Internet (con un contrato de telefonía móvil) durante la conducción; control por mando a distancia, conexión USB y conexiones para reproductor MP3, consolas de videojuegos y auriculares (también inalámbricos).



■ El sistema de carga variable cuenta con el respaldo de los asientos traseros divisible en la proporción 40:20:40, y garantiza una mayor flexibilidad para el transporte de personas y objetos. Así, por ejemplo, en la parte trasera se pueden acomodar dos ocupantes al tiempo que se transportan objetos alargados como esquís o tablas de snowboard.



□ El cuadro de instrumentos revestido de Sensatec confiere al interior un aspecto de gran calidad. El cuero sintético aplicado directamente sobre una espuma semirrígida convence con su superficie suave. Este resistente revestimiento lleva un atractivo acabado con doble pespunte.



□ El climatizador de 4 zonas dispone del equipamiento del climatizador bi-zona con funciones ampliadas y de dos salidas de aire adicionales en los pilares centrales. También se puede regular individualmente la temperatura en la parte trasera con un mando independiente con indicador y refrigerar la guantera.



□ BMW Display Key muestra diferentes datos del estado del vehículo y permite manejar determinadas funciones a través de la pantalla táctil integrada.

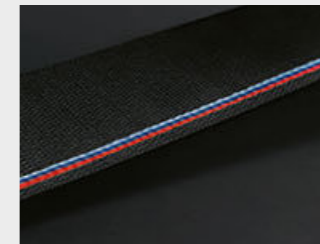

□ Los cinturones de seguridad M<sup>4</sup> con tensores y limitadores de fuerza incluyen un detalle tejido y exclusivo en los colores M.



■ La cámara para marcha atrás ofrece una mejor orientación al circular hacia atrás en las maniobras de aparcamiento y a velocidades inferiores a 15 km/h. Muestra en el display de control la zona situada detrás del vehículo. Unas marcas de carril interactivas que indican la distancia y el radio de giro apoyan al conductor en las maniobras, y los obstáculos se indican en color.



□ El Sistema de telefonía con carga inalámbrica incluye un cargador sin cable<sup>2</sup> y conexiones USB adicionales. Una conexión a la antena de techo garantiza una recepción óptima de la señal de telefonía móvil. Por Bluetooth, es posible conectar dos teléfonos móviles y un reproductor de audio al mismo tiempo. A esto hay que añadir Bluetooth Office y la preparación para Punto de Acceso WiFi.

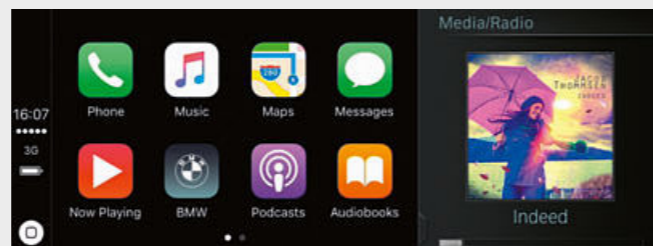

□ La preparación para Apple CarPlay<sup>3,6</sup> permite el uso cómodo e inalámbrico de determinadas funciones del iPhone<sup>®</sup> en el vehículo. Las funciones y el contenido del smartphone, como música, iMessages/SMS, telefonía, Siri, navegación y aplicaciones de terceros seleccionadas, pueden visualizarse y gestionarse a través de la interfaz del vehículo; también pueden manejarse con el control por voz.



□ El sistema Surround View<sup>4,5</sup> facilita el aparcamiento con las funciones Top View, Panorama View con activación automática y 3D View.



□ El equipamiento Park Assistant Plus facilita el aparcamiento y las maniobras del vehículo. Incluye Surround View con Top View, Remote 3D View, PDC, ayuda para aparcamiento lateral, sistema PDC activo con función de frenado de emergencia y sistema Park Assistant con guiado longitudinal, que estaciona el vehículo de forma totalmente automática en paralelo a la calzada y en batería.

<sup>1</sup> Solo disponible en combinación con el sistema de navegación Professional.

<sup>2</sup> Es posible la carga por inducción conforme al estándar Qi con determinados teléfonos móviles. Para algunos smartphones sin función de carga por inducción conforme al estándar Qi, se ofrecen fundas de carga especiales disponibles en Accesorios Originales BMW.

<sup>3</sup> La compatibilidad y las funciones de Apple CarPlay<sup>®</sup> dependen del año del modelo y de la versión de software instalada en el iPhone<sup>®</sup>. Con el uso de la preparación de Apple CarPlay<sup>®</sup>, se transfieren determinados datos del vehículo.

<sup>4</sup> Disponible solo en combinación con otros equipamientos.

<sup>5</sup> Forma parte del Parking Assistant Plus.

<sup>6</sup> El período de validez es de tres años.

# GAMA DE COLORES EXTERIORES

Descubre más información con la nueva aplicación Catálogos BMW. Ahora disponible para tu Smartphone y Tablet.

■ Equipamiento de serie □ Equipamiento opcional



■ **Sólido** 668 Schwarz



■ **Sólido** 300 Alpinweiss<sup>1</sup>



□ **Metalizado** A96 Mineralweiss<sup>2</sup>

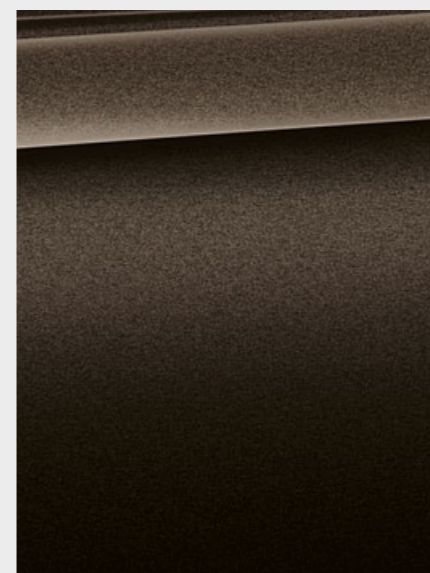

□ **Metalizado** B65 Jatoba

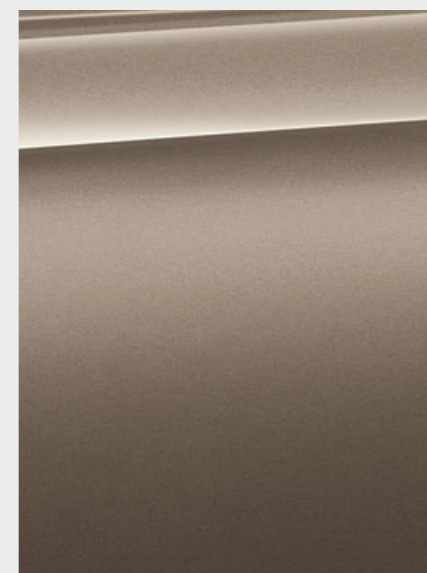

□ **Metalizado** Jucarobeige C2S

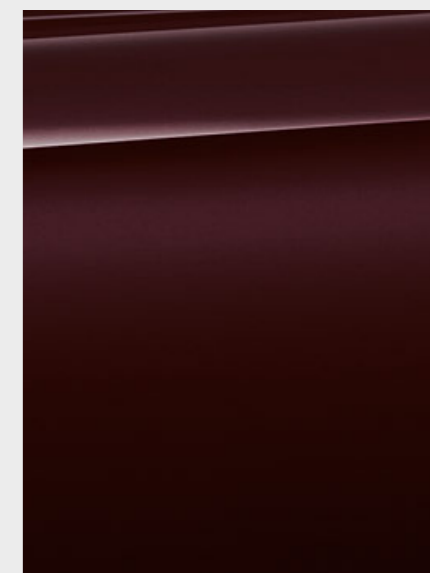

□ **Metalizado** C25 Royal Burgundy Red efecto brillante<sup>2</sup>



□ **Metalizado** A83 Glaciersilber

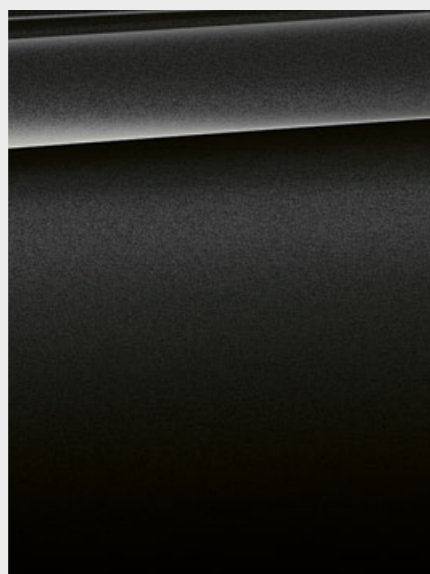

□ **Metalizado** A90 Sophistograu efecto brillante<sup>2</sup>

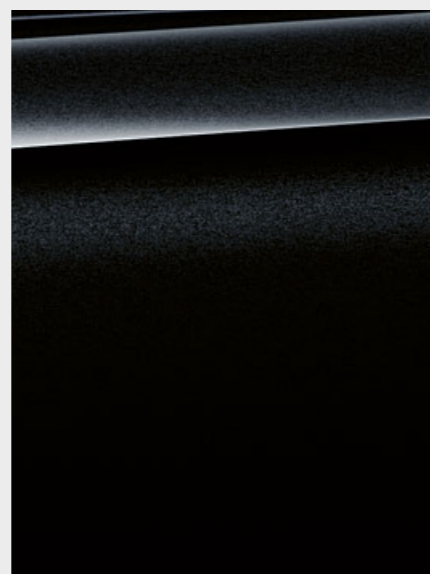

□ **Metalizado** 475 Black Sapphire

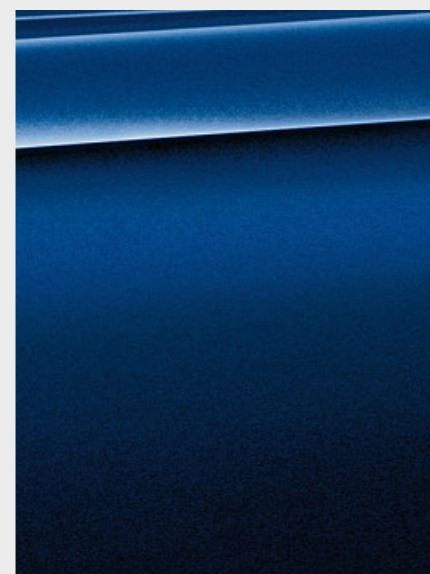

□ **Metalizado** C10 Mediterranblau

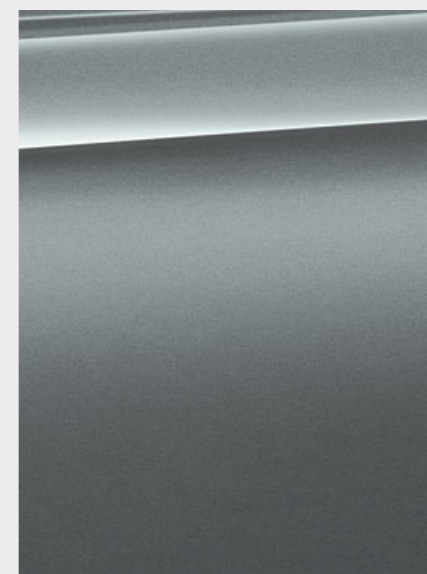

□ **Metalizado** C2Y Bluestone<sup>2</sup>

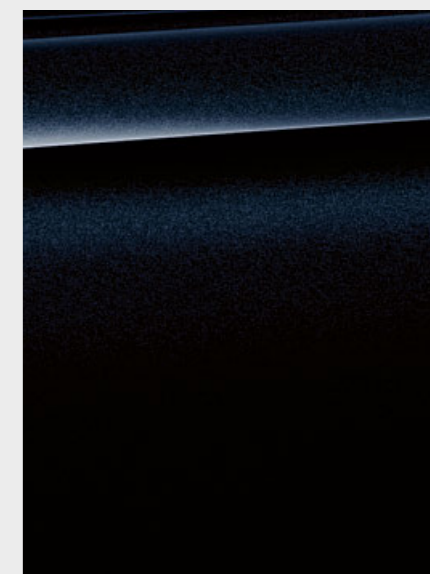

□ **Metalizado** 416 Carbonschwarz

## ACABADO M SPORT

**[Configurador BMW]** Diseña un BMW totalmente personalizado. Ponemos a tu disposición todos los colores y equipamientos actualmente disponibles para que puedas elegir. Más información en [www.bmw.es](http://www.bmw.es)

**[Carta de colores]** Las cartas de colores presentadas te ofrecen una primera impresión de los colores y materiales disponibles para tu BMW. Sabemos por experiencia que las tintas de impresión no siempre pueden reproducir exactamente las tonalidades de las

pinturas, tapicerías y molduras interiores. Por eso te recomendamos que acudas a tu Concesionario BMW. Estaremos encantados de enseñarte muestras y de ayudarte con tus deseos personales.

<sup>1</sup> Disponible de serie también en el Acabado M Sport.

<sup>2</sup> También disponible como opción para el Acabado M Sport.

# GAMA DE COLORES INTERIORES

Descubre más información con la nueva aplicación Catálogos BMW. Ahora disponible para tu Smartphone y Tablet.

■ Equipamiento de serie □ Equipamiento opcional

## CUERO

Disponible con



- Acabado de Serie
- Acabado Luxury
- Acabado Sport
- Acabado M Sport

**Cuero Dakota**  
LCSW Schwarz,  
color interior  
Schwarz.

## CUERO

Disponible con

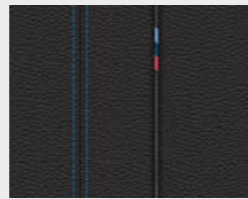

- Acabado M Sport

**Cuero Dakota**  
LCNL Schwarz,  
pespunte de  
contraste Blau, color  
interior Schwarz.



- Acabado de Serie
- Acabado Luxury
- Acabado Sport
- Acabado M Sport

**Cuero Dakota**  
Canberrabeige, color  
interior Canberrabeige



- Acabado Luxury
- Acabado Sport
- Acabado M Sport

**Cuero exclusivo**  
**Nappa** LZFK  
Schwarz con  
costura exclusiva<sup>1/2</sup>/  
ribete de contraste,  
color interior  
Schwarz.

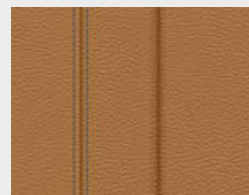

- Acabado de Serie
- Acabado Luxury
- Acabado Sport
- Acabado M Sport

**Cuero Dakota**  
Cognac, color  
interior Schwarz

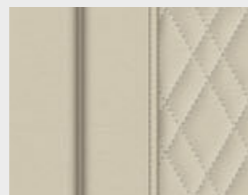

- Acabado Luxury
- Acabado Sport
- Acabado M Sport

**Cuero exclusivo**  
**Nappa** LZFI  
Elfenbeinweiss con  
costura exclusiva<sup>1/2</sup>/  
ribete de contraste,  
color interior  
Schwarz.

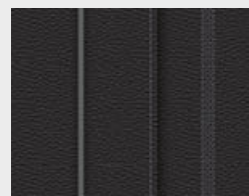

- Acabado Luxury
- Acabado Sport
- Acabado M Sport

**Cuero Dakota**  
LCFK Schwarz con  
costura exclusiva/  
ribete de contraste  
Schwarz.

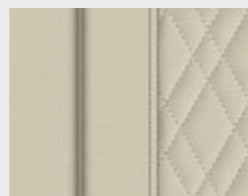

- Acabado Luxury
- Acabado Sport
- Acabado M Sport

**Cuero exclusivo**  
**Nappa**  
Elfenbeinweiss con  
costura exclusiva<sup>1/2</sup>/  
ribete de contraste,  
color interior  
Schwarz.

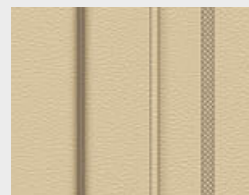

- Acabado Luxury
- Acabado Sport
- Acabado M Sport

**Cuero Dakota**  
Canberrabeige con  
costura exclusiva/  
ribete de contraste,  
color interior  
Canberrabeige.

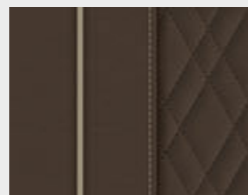

- Acabado Luxury
- Acabado Sport
- Acabado M Sport

**Cuero exclusivo**  
**Nappa** LZNI Mokka  
con costura  
exclusiva<sup>2</sup>/  
ribete de  
contraste, color  
interior Schwarz.

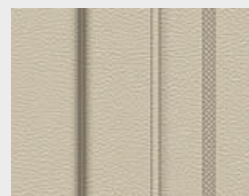

- Acabado de Serie
- Acabado Luxury
- Acabado Sport
- Acabado M Sport

**Cuero Dakota**  
LCFI Costura  
exclusiva en  
Elfenbeinweiss,  
ribete de contraste

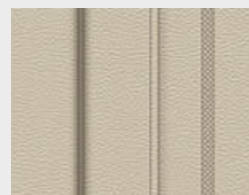

- Acabado Luxury
- Acabado Sport
- Acabado M Sport

**Cuero Dakota**  
Elfenbeinweiss con  
costura exclusiva/  
ribete de contraste,  
color interior  
Schwarz.

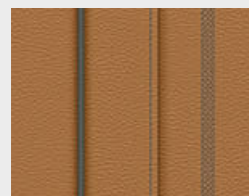

- Acabado Luxury
- Acabado Sport
- Acabado M Sport

**Cuero Dakota**  
Cognac con costura  
exclusiva/  
ribete de  
contraste, color  
interior Schwarz.

## MOLDURAS INTERIORES

Disponible con



- Acabado de Serie
- Acabado Luxury
- Acabado Sport
- Acabado M Sport

Molduras interiores  
Oxidsilber oscuro  
mate con molduras  
decorativas  
Perlglanz cromadas



- Acabado M Sport

Molduras interiores  
Aluminium  
Rhombic con  
molduras decorativas  
Perlglanz cromadas



- Acabado de Serie
- Acabado Luxury
- Acabado Sport
- Acabado M Sport

Molduras interiores  
en aluminio con  
rectificado de  
precisión con  
molduras decorativas  
Perlglanz cromadas

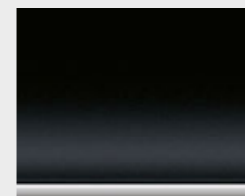

- Acabado de Serie
- Acabado Luxury
- Acabado Sport
- Acabado M Sport

Molduras interiores  
en Schwarz de brillo  
intenso con  
molduras decorativas  
Perlglanz cromadas



- Acabado de Serie
- Acabado Luxury
- Acabado Sport
- Acabado M Sport

Madera noble de  
poro abierto Finline  
Cove con molduras  
decorativas  
Perlglanz cromadas.

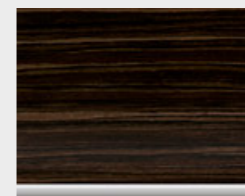

- Acabado de Serie
- Acabado Luxury
- Acabado Sport
- Acabado M Sport

Madera noble  
,Finline' Ridge  
con molduras  
decorativas  
Perlglanz cromadas.

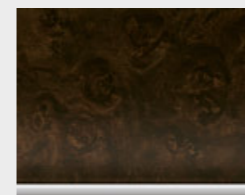

- Acabado de Serie
- Acabado Luxury
- Acabado Sport
- Acabado M Sport

Madera noble de  
raiz de Nogal oscura  
con molduras  
decorativas  
Perlglanz cromadas.

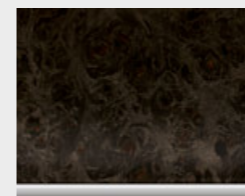

- Acabado de Serie
- Acabado Luxury
- Acabado Sport
- Acabado M Sport

Madera noble de  
álamo veteado gris  
con molduras  
decorativas  
Perlglanz cromadas.

## MOLDURAS INTERIORES

Disponible con



- Acabado Luxury
- Acabado Sport
- Acabado M Sport

Molduras interiores  
BMW Individual  
Pianolack Schwarz  
con molduras  
decorativas  
Perlglanz cromadas.

## COLORES INTERIORES

Disponible con

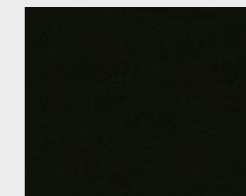

- Acabado de Serie
- Acabado Luxury
- Acabado Sport
- Acabado M Sport

Schwarz

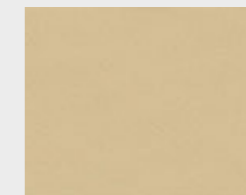

- Acabado de Serie
- Acabado Luxury
- Acabado Sport
- Acabado M Sport

Canberrabeige

Ten en cuenta que tarde o temprano, aun ajustándose a las indicaciones de uso, los asientos pueden ensuciarse con manchas imposibles de eliminar. La causa es, en

numerosas ocasiones, el uso de ropa que destiñe.

<sup>1</sup> Solo disponible en combinación con el cuadro de instrumentos en Sensatec.

<sup>2</sup> Solo disponible en combinación con los asientos de confort.

Ten en cuenta que el color interior dependerá del color de tapicería elegido.

# LLANTAS Y NEUMÁTICOS

Descubre más información con la nueva aplicación Catálogos BMW. Ahora disponible para tu Smartphone y Tablet.



□ Llantas de aleación ligera de 20 pulgadas con radios en V estilo 628, bicolor, con neumáticos de distintas medidas y funcionamiento en caso de avería, delante 8,5J x 20, neumáticos 245/40 R 20, detrás 10J x 20, neumáticos 275/35 R 20.



□ Llantas de aleación ligera de 19 pulgadas con radios en V estilo 620, 8,5J x 19, neumáticos 245/45 R 19.



■ Llantas de aleación ligera de 18 pulgadas con radios múltiples estilo 619, 8J x 18, neumáticos 245/50 R18.



□ Llantas de aleación ligera de 18 pulgadas con radios en V estilo 684, en Ferricgrey pulido brillante, 8J x 18, neumáticos 245/50 R 18.

# ACCESORIOS ORIGINALES BMW

Equipamiento 40 | 41

■ Equipamiento de serie □ Equipamiento opcional ○ Accesorio Original BMW



○ El portabicicletas trasero Pro 2.0 es ligero y, sin embargo, estable y admite hasta 60 kg. Ofrece un manejo excepcionalmente sencillo y puede transportar hasta dos bicicletas/bicicletas eléctricas (ampliable para transportar tres bicicletas). Además, la función de bajada permite acceder fácilmente al maletero en todo momento.



○ Las alfombrillas para todo tipo de clima BMW a medida y resistentes presentan un borde en relieve, tienen un diseño atractivo y protegen la zona de los pies de la parte delantera de la humedad y la suciedad. Están diseñadas en negro y provistas de una exclusiva inserción de acero inoxidable.



○ El cofre de techo negro con molduras laterales en plata titanio tiene una capacidad de 520 litros y se adapta a todos los sistemas portaequipajes para techo BMW. Gracias a su sistema de apertura por ambos lados con triple cierre centralizado, puede cargarse fácilmente y bloquearse para evitar posibles robos.

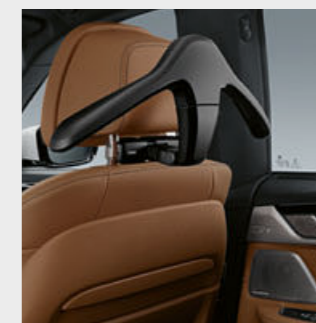

○ La percha se fija mediante un dispositivo de enganche en el soporte básico (necesario) disponible por separado, y puede utilizarse también fuera del vehículo.

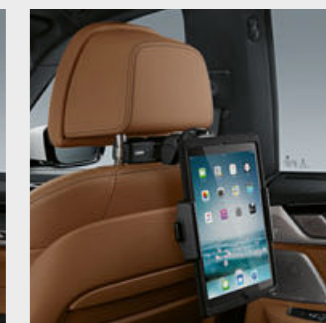

○ Soporte seguro para el Apple iPad® 2, 3 o 4. El soporte se fija en el soporte básico y se puede girar 360° para colocarlo en la inclinación deseada.



○ Las exclusivas llantas de aleación ligera de 21 pulgadas con radios en V estilo 687 llevan acabado bicolor Schwarz, con pulido brillante en el lado visible y base de llanta rectificada y de peso optimizado. Juego completo de ruedas de verano con neumáticos Run-Flat de distintas medidas, 8,5J x 21, delante 245/35 R 21 96 YXL RSC, y 10J x 21, detrás 275/30 R 21 98 YXL RSC.



○ Alfombrilla para maletero a medida de material resistente, antideslizante e impermeable En Schwarz con el número "5" como inserción de acero inoxidable.

Descubre las novedosas soluciones que te ofrecemos para el exterior e interior del vehículo, la comunicación e información, el transporte y la organización del equipaje. En tu Concesionario BMW te asesorarán encantados sobre la oferta completa de Accesorios

Originales BMW y pondrán a tu disposición un catálogo especial de accesorios. Encontrarás más información en [www.bmw.es](http://www.bmw.es)

BMW SERIE 6 GRAN TURISMO	630i	640i 640i xDrive	620d 620d xDrive	630d 630d xDrive	640d xDrive
--------------------------	------	---------------------	---------------------	---------------------	-------------

Peso						
Peso en vacío CE <sup>1</sup>	kg	1795	1845	1840	1900	-
Peso en vacío CE (xDrive) <sup>1</sup>	kg	-	1910	1905	1955	2010
Peso máximo admisible	kg	2380	2450	2440	2510	-
Peso máximo admisible (xDrive)	kg	-	2515	2500	2580	2615
Carga útil	kg	660	660	675	680	-
Carga útil (xDrive)	kg	-	660	670	680	680
Peso admisible del remolque sin freno <sup>2</sup>	kg	750	750	750	750	-
Peso admisible del remolque sin freno (xDrive) <sup>2</sup>	kg	-	750	750	750	750
Peso admisible del remolque con freno y en pendiente máx. del 12%/ en pendiente máx. del 8% <sup>2</sup>	kg	2100/2100	2100/2100	2100/2100	2100/2100	-
Peso admisible del remolque con freno y en pendiente máx. del 12%/ en pendiente máx. del 8% (xDrive) <sup>2</sup>	kg	-	2100/2100	2100/2100	2100/2100	2100/2100
Capacidad del maletero	l	610-1800	610-1800	610-1800	610-1800	610-1800

Motor						
Cilindros/válvulas		4/4	6/4	4/4	6/4	6/4
Cilindrada	cm <sup>3</sup>	1998	2998	1995	2993	2993
Potencia nominal/Régimen nominal	kW (CV)/rpm	190 (258)/5000-6500	250 (340)/5500-6500	240 (190)/4000	195 (265)/4000	235(320)/4400
Par máximo/Régimen	Nm/rpm	400/1550-4400	450/1380-5200	400/1750-2500	620/2000-2500	680/1750-2250

Transmisión						
Tipo de tracción		Trasera	Trasera/A las cuatro ruedas	Trasera/A las cuatro ruedas	Trasera/A las cuatro ruedas	A las cuatro ruedas
Cambio de serie		Steptronic de 8 velocidades	Trasera/A las cuatro ruedas	Steptronic de 8 velocidades	Steptronic de 8 velocidades	-
Cambio de serie (xDrive)		-	Steptronic de 8 velocidades	Steptronic de 8 velocidades	Steptronic de 8 velocidades	Steptronic de 8 velocidades

Prestaciones						
Velocidad máxima	km/h	250 <sup>3</sup>	250 <sup>3</sup>	220	250 <sup>3</sup>	-
Velocidad máxima (xDrive)	km/h	-	250 <sup>3</sup>	218	250 <sup>3</sup>	250 <sup>3</sup>
Aceleración 0-100 km/h	s	6,3	5,4	7,9	6,1	-
Aceleración (xDrive) 0-100 km/h	s	-	5,3	8,0	6,0	5,3

Consumo <sup>4,5</sup> - Todos los motores cumplen la norma de gases de escape EU6						
Consumo promedio WLTP	l/100km	7,9-8,8	9,1-9,9	5,9-6,7	6,4-7,0	-
Consumo promedio WLTP (xDrive)	l/100km	-	9,4-10,5	-	6,7-7,6	7,0-7,9
Norma de gases de escape (homologado)		EU6	EU6	EU6	EU6	EU6
Emissiones promedio de CO <sub>2</sub> WLTP	g/km	178-199	207-226	174-155	184-166	-
Emissiones promedio de CO <sub>2</sub> WLTP (xDrive)	g/km	-	214-238	-	199-176	183-207
Emissiones promedio CO <sub>2</sub> NEDC <sup>corr</sup>	g/km	153-148	176-173	129-127	145-139	-
Emissiones promedio CO <sub>2</sub> NEDC <sup>corr</sup> (xDrive)	g/km	-	187-184	139-136	155-148	162-157
Contenido del depósito, aprox.	l	68	68	66	66	66

Llantas/Neumáticos						
Tamaño del neumático		225/60 R17 99Y	225/60 R17 99Y	225/60 R17 99Y	225/60 R17 99Y	225/60 R17 99Y
Tamaño de la llanta		7,5 J x 17	7,5 J x 17	7,5 J x 17	7,5 J x 17	7,5 J x 17
Material		Aleación ligera	Aleación ligera	Aleación ligera	Aleación ligera	Aleación ligera

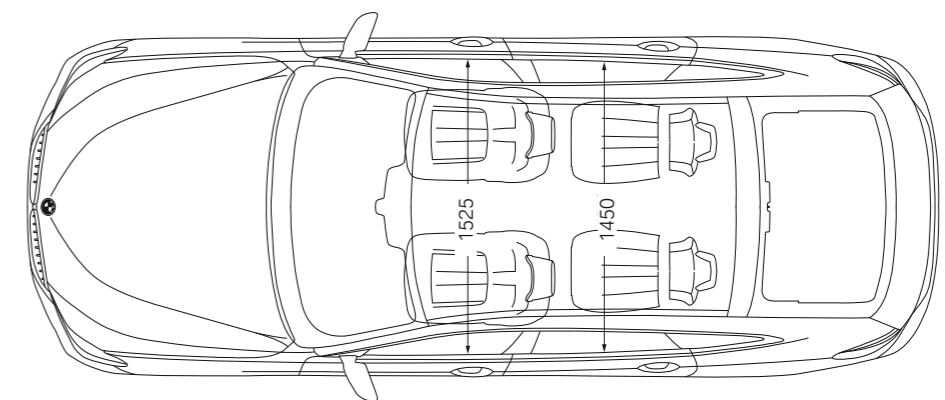
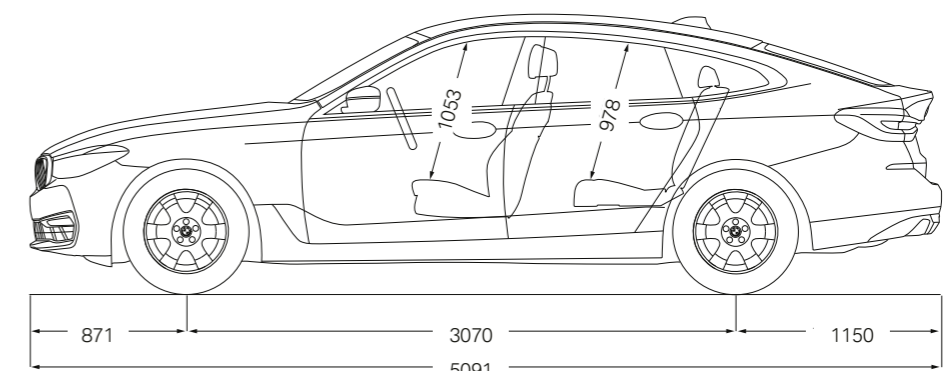
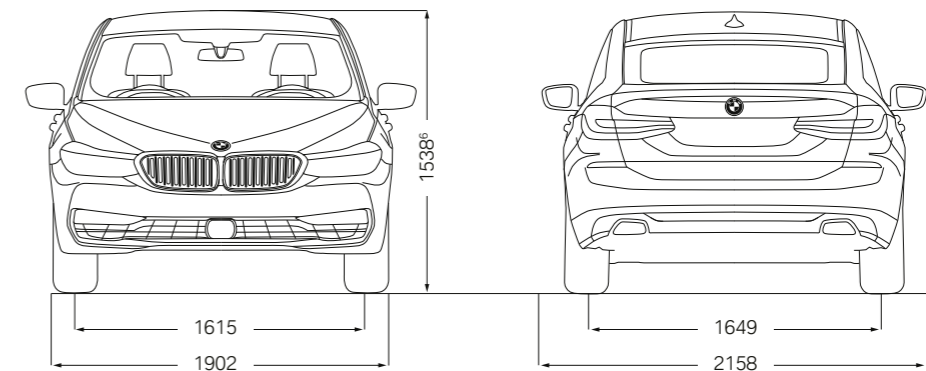

Todas las medidas de los dibujos técnicos se dan en milímetros. Los datos relativos a las prestaciones, consumo y emisiones de CO<sub>2</sub> se refieren a vehículos con cambio de serie. Los valores entre [ ] corresponden a vehículos con cambio Steptronic.

<sup>1</sup> El peso en vacío CE hace referencia a un vehículo con equipamiento de serie, sin ningún equipamiento opcional. Peso en vacío con el depósito lleno en un 90% y un conductor de 75 kg. Los equipamientos opcionales pueden cambiar el peso del vehículo, la carga útil y, al influir en la aerodinámica, la velocidad máxima.

<sup>2</sup> El peso total efectivo del remolque no puede ser mayor que la suma del peso máximo admisible remolcado más la carga máxima admisible sobre el enganche del remolque.

<sup>3</sup> Limitada electrónicamente.

<sup>4</sup> Los datos de potencia para los motores de gasolina corresponden al combustible de 98 octanos. Los datos de consumo corresponden al combustible de referencia según el Reglamento (UE) 2007/715. Se admite combustible sin plomo de 91 octanos o más, con un porcentaje máximo de etanol del 10% (E10). BMW recomienda el uso de gasolina súper sin plomo de 95 octanos.

<sup>5</sup> Los datos de consumo de combustible, energía, autonomía y emisiones de CO<sub>2</sub> que se muestran han sido medidos conforme al nuevo sistema WLTP. No obstante, respecto a los datos de emisiones de CO<sub>2</sub>, se indican adicionalmente los valores resultantes de llevar a cabo la correlación de dichos resultados a valores NEDC. Las cifras mostradas se corresponden con vehículos de configuración básica y los rangos de consumos de energía, emisiones y autonomía mostrados en cada caso han tenido en cuenta el equipamiento opcional y el distinto tamaño de llantas y neumáticos disponibles en los modelos mostrados, pudiendo variar tales cifras dependiendo de la configuración final de cada vehículo. Se debe tener presente que:

(i) Los valores que se indican se han calculado considerando un depósito lleno al 90%, un peso del conductor de 68 kg y 7 kg de equipaje.

(ii) Para todas aquellas cuestiones que dependan de los valores de emisiones de CO<sub>2</sub> o la autonomía (por ejemplo, las relativas al impuesto de matriculación o el distintivo ambiental, etc.), los valores a tener en cuenta serán los NEDC Correlativos.

Para más información acerca del consumo de combustible oficial y de las emisiones de CO<sub>2</sub> se puede consultar la "Guía de consumo de combustible y emisiones de CO<sub>2</sub> de nuevos vehículos" que está disponible en todos los puntos de venta y en IDAE en [www.idae.es](http://www.idae.es).

<sup>6</sup> BMW 640i xDrive y BMW 630d xDrive: 1.540 mm.

<sup>7</sup> Valores provisionales; los datos que faltan no estaban aún disponibles al cierre de la edición.

**BMW 640i xDrive Gran Turismo Acabado M Sport:**

Motor de 6 cilindros en línea BMW TwinPower Turbo, 250 kW (340 CV), llantas de aleación ligera BMW M de 20 pulgadas con radios dobles estilo 648 M, bicolor, con neumáticos de distintas medidas, color de carrocería Mineralweiss metalizado, asientos de confort en cuero Dakota Cognac con costura exclusiva y ribete de contraste, molduras interiores BMW Individual Pianolack Schwarz con molduras decorativas Perlglanz cromadas, cuadro de instrumentos en Sensatec Schwarz.

Los datos y características referidos a modelos, equipamientos, accesorios, gamas de colores, paquetes y posibilidades de configuración de los vehículos BMW que aparecen reflejados en el documento son los existentes y en vigor en el momento de su impresión en marzo de 2019. En consecuencia esos datos y características pueden haber sufrido modificaciones posteriores o no estar ya en vigor. Por ello, a la hora de configurar tu vehículo, deberás confirmar con tu Concesionario BMW los datos y características vigentes en cada momento. En todo caso las características que se contengan en el documento de oferta comercial que en última instancia te proporcione tu Concesionario BMW sobre tu vehículo prevalecerán sobre las contenidas en este documento.

© BMW AG, Múnich/Alemania. Solo se permite la reproducción, incluso de forma resumida, con autorización escrita de BMW AG, Múnich.