



1

NUEVO BMW SERIE 8 CABRIO



2

DISEÑO Y DETALLES DESTACADOS

- 22 La visión
- 24 Diseño exterior
- 26 Editorial „Design Thinking“
- 28 Editorial „Open up now!“
- 30 Diseño interior
- 32 Dinamismo

3

INNOVACIÓN Y TECNOLOGÍA

- La visión 36
- Asistencia al conductor 38
- Conectividad e info-entretenimiento 40
- Comodidad y funcionalidad 42



4

EQUIPAMIENTO

- 44 La visión
- 46 BMW Individual
- 48 Gama de colores exteriores
- 50 Gama de colores interiores
- 54 Datos técnicos



MÁS DESCUBRIMIENTOS DIGITALES: NUEVA APLICACIÓN DE CATÁLOGOS BMW

Más información, más placer de conducir: con la nueva aplicación Catálogos BMW, experimentará BMW de forma digital e interactiva como nunca antes. Descargue ahora la aplicación Catálogos BMW en su smartphone o tablet y redescubra su BMW.

Hablemos ahora de la valentía y de por qué
es más necesaria que nunca.

La valentía es independiente y perturbadora.
Valentía significa poner en cuestión, echar
por tierra y despertar.

Necesitamos voces osadas y valientes.
Todos nosotros.

Necesitamos pensadores con optimismo.
Soñadores osados que no acepten
una respuesta negativa.
Creemos en los pioneros.
En los mejores pensadores, en la vanguardia.
En los que luchan contra el estancamiento
y el atraso.

En efecto: la valentía solo sabe del camino
que hay por delante.
Se trata de impulsar a los más audaces de
nuestra cultura para que sirvan de inspiración
para el mañana.

De crear algo nuevo que sea sublime.
De alcanzar un nivel superior de excelencia.
Aquí es donde se forja un nuevo tipo de lujo: en
las ideas desafiantes, en la seguridad de expresar
en voz alta lo que es necesario decir.
Aunque nadie lo haya pedido.



BAYERISCHE MOTOREN WERKE

LAS EMOCIONES NO SE
PUEDEN ENTRENAR NI
FORZAR. LAS EMOCIONES
SE PROVOCAN: CON
UN JUEGO DE LUCES
Y SOMBRAS, LÍNEAS
Y SUPERFICIES





QUIEN BUSCA LIBERTAD
DEJA LO VIEJO ATRÁS.
QUIEN SE ATREVE, SUPERA
FRONTERAS SIN MIRAR
ATRÁS. EL IMPULSO HACIA
ADELANTE ES UNA ACTITUD.

SIN LÍMITES,
DESPREOCUPADO,
INDEPENDIENTE: CON
LA CONFIGURACIÓN
CORRECTA, LAS
EXPECTATIVAS SON
SOLAMENTE LA LÍNEA
DE SALIDA.







LA ATENCIÓN A LO ESPECIAL
CONTRIBUYE A LA PERFECCIÓN
DEL CONJUNTO. AMOR POR EL
DETALLE



LA APERTURA NO ESTÁ EN
LAS OPINIONES. SINO EN
LA CAPACIDAD DE
ENTUSIARMARSE POR EL DISEÑO.
POR EL MATERIAL.
POR EL MOMENTO



FUERZA REFINADA.
PRECISIÓN ELEGANTE.
EUFORIA QUE ECLIPSA
TODO LO DEMÁS



2

LA EXCLUSIVIDAD DEBE DESPERTAR EMOCIONES

Buscar y encontrar la perfección moderna: Adrian van Hooydonk, diseñador jefe de BMW Group, comenta la nueva presencia en el segmento de los vehículos más exclusivos.

Los modelos de Bayerische Motoren Werke inauguran un nuevo mundo dentro de la cartera de BMW. ¿Qué entiende por exclusividad contemporánea?

No queremos dictar a nuestros clientes cómo definir el lujo, sino hacer una oferta atractiva y variada. Las percepciones de la exclusividad varían mucho en todo el mundo. Pero un aspecto fundamental que se puede percibir en todas partes es la creciente importancia que se da al tiempo personal. En el mundo globalizado, se está convirtiendo en el activo más valioso.

¿Cómo se expresa el deseo de perfección y refinamiento en la movilidad?

En el mundo de hoy en día pasamos cada vez más tiempo en diferentes medios de transporte. Los coches son algo así como espacios personalizados sobre ruedas. Deseamos sentirnos totalmente cómodos en ellos.

El tacto del volante y la sensación de los materiales que nos rodean deben ser perfectos. Tampoco la mirada desea encontrar líneas que no sean claras o elementos que la perturben. El interior de un vehículo se considera un espacio vital. Es importante que los sentidos disfruten de la máxima exclusividad.

¿Cuál es el mayor reto de la apariencia externa?

La exclusividad debe irradiarse de forma natural al exterior. Podría utilizarse el término „sofisticación“. Para los diseñadores, esto significa que cada pequeño detalle es decisivo. Estos forman parte de un equipo de más de 700 empleados repartidos por cuatro centros en diferentes lugares del mundo, cuyas ideas están en constante competencia. El diseño debe despertar emociones intensas y expresar máxima calidad y larga vida útil, así como permitir disfrutar intensamente en cada momento de la exclusividad y la belleza. Por eso estamos construyendo un ecosistema exclusivo: una familia de modelos. Con caracteres muy diferentes, desde berlinas contemporáneas y coupés elegantes y muy deportivos hasta

vehículos con una oferta de espacio extremadamente exclusiva.

Los nuevos diseños tienen claramente algo en común: la reducción de las líneas. ¿Quiere promover la exclusividad diseñando algo menos obvio?

El diseño es más claro, moderno y emocional. El expresivo juego de superficies queda en primer plano, y el dinamismo se enfatiza aún más que antes con la carrocería del vehículo. Las pocas líneas del vehículo, que son muy precisas, subrayan el diseño gráfico de las superficies. Sin perder la deportividad típica de BMW, las generosas superficies confieren a la carrocería un aspecto más potente, noble y sensual. Esto solo se alcanza cuando se crea de manera individual la personalidad de cada vehículo. En un BMW se reconoce siempre a primera vista lo que es posible vivir con él. Concretamente en el caso de nuestros vehículos grandes y especialmente exclusivos, damos una gran importancia a la presencia y a la sensación de bienestar en el interior. Se trata de disfrutar de la libertad y de la sensación de estar en casa en un BMW.



EL DISEÑO EXTERIOR

Elegancia dinámica y apertura: el diseño exterior del nuevo BMW Serie 8 Cabrio combina deportividad y un estilo único para ofrecer una presencia atractiva. Inspirado en el BMW Serie 8 Coupé, une su ADN deportivo a un carácter propio y perfecto. Desde el fascinante impulso de los faros hasta el final de las luces traseras planas y amplias, pasando por la fluida silueta: todo en el nuevo BMW Serie 8 Cabrio transmite la sensación de libertad que convierte cada viaje en una experiencia única.

PRESENCIA DEPORTIVA DESDE CUALQUIER PERSPECTIVA: LA ZAGA ANCHA

La parte trasera del vehículo es notablemente ancha y poderosa, lo que resulta particularmente impresionante con la capota abierta. La tercera luz trasera integrada en la tapa del maletero también reduce visualmente la impresión de altura y remata la zaga de manera armoniosa hacia arriba.



EL NUEVO BMW SERIE 8 CABRIO LLAMA LA ATENCIÓN EN SU VISTA LATERAL, TANTO CON LA CAPOTA ABIERTA COMO CERRADA, POR SU FORMA ALARGADA. LA CAPOTA BLANDA DE CORTE COMPACTO CREA UNA SILUETA ESCALONADA LLAMATIVA Y ÚNICA.

UN VIAJE DE DESCUBRIMIENTO PARA LOS OJOS: LÍNEAS DE DISEÑO

Líneas reducidas y precisas y un expresivo juego de superficies detrás de los neumáticos traseros caracterizan la vista lateral. En lugar de la cintura típica de BMW, dos líneas de diseño expresivamente dibujadas caracterizan la imagen. Partiendo del Air Breather de preciso acabado, reproducen el recorrido del viento a lo largo de la carrocería y se convierten así en un homenaje a la fuerza y la velocidad.

LIBERTAD PULSANDO UN BOTÓN: INNOVADOR CONCEPTO DE CAPOTA DE LONA

Su capota de lona en Schwarz se integra armoniosamente en las líneas dinámicas del vehículo, gracias a la nueva tecnología de arco desplegable. Al pulsar un botón, se abre y se cierra eléctricamente en unos 15 segundos, también en marcha a velocidades de hasta 50 km/h. Una de las características sobresalientes de la capota de exclusivo acabado es su aislamiento acústico.





LA IMPORTANCIA DEL DISEÑO

Abierto a la novedad: por qué la capota nos dice tanto acerca del carácter del nuevo BMW Serie 8 Cabrio.

En realidad, las opiniones son unánimes: el corazón de un coche es su motor. Y, sin embargo, el aspecto exterior permite mucho más que conocer la forma y la presencia de un automóvil. Esto es especialmente cierto para un modelo como el nuevo BMW Serie 8 Cabrio. El rasgo de carácter más importante, la capota, aúna las exigencias de exclusividad e innovación de todo el modelo.

Ya la apertura de la capota es como una puesta en escena. Completamente en silencio y con movimientos precisos, la capota de lona se pliega y se guarda debajo de la cubierta de la capota con aspecto de cuero con costura decorativa. El movimiento se asemeja a una coreografía cuidadosamente estudiada, y se completa en 15 segundos exactos cuando el vehículo circula a una velocidad máxima de 50 km/h. El tejido de tacto único, forrado en varias capas, pesa, como capota completa, mucho menos que las construcciones anteriores y puede plegarse ocupando especialmente poco espacio en el compartimento totalmente variable del maletero.



TAMBIÉN CON LA CAPOTA CERRADA, EL NUEVO BMW SERIE 8 CABRIO FASCINA CON SU SILUETA FLUIDA Y ESBELTA

La construcción sigue una premisa clara: la capota enfatiza la silueta deportiva y las líneas poderosas y elegantes del BMW Serie 8. En un modelo con unas prestaciones excepcionales, esto no es solo una cuestión de forma, ni solo una cuestión de innovación en materiales y técnica. Se trata de rendimiento fiable, tanto con la capota cerrada como abierta, el placer de conducción es inmediato, notablemente dinámico.

LA CAPOTA DE TELA SE PLIEGA Y SE OCULTA CON MOVIMIENTOS PRECISOS DE FORMA TOTALMENTE SILENCIOSA

El resultado es también una acústica interior propia de un coupé. La silueta suave y barrida por el viento crea una experiencia de conducción excepcionalmente cómoda, incluso a velocidades elevadas. Un exclusivo fondo sonoro con la capota cerrada: la construcción en varias capas absorbe las ondas sonoras mejor que algunas construcciones de techo fijo. Un nivel de ruido extremadamente bajo para todos los ocupantes.

Diseño excepcional, tecnología sin concesiones, ambiente exclusivo: las características de confort adicionales mejoran el placer de conducir con la capota bajada en el nuevo BMW Serie 8 Cabrio a cualquier temperatura. El calentador de cuello permite que los reposacabezas delanteros liberen aire caliente cuando sea necesario, protegiendo así el cuello de los ocupantes en los días fríos. La experiencia se hace aun más placentera con los reposabrazos con calefacción en la puerta y la consola central, así como con el volante¹ calefactable¹. Puro placer de conducir con la capota bajada, sin importar el clima y la velocidad, en el nuevo BMW Serie 8 Cabrio.

¹El equipamiento es opcional.

La interacción perfecta de estos elementos individuales da lugar a una forma nueva, particularmente exclusiva, de conducir al aire libre: En el nuevo BMW Serie 8 Cabrio no se trata solo de disfrutar de manera inmediata del aire libre y la libertad, sino del placer con todos los sentidos.

A CIELO ABIERTO

Rascacielos, hoteles, un cabrio: hay mucho que descubrir cuando nos mostramos abiertos. Un homenaje al lujo de renunciar al techo en el momento oportuno.



LA LIBERTAD DE DISFRUTAR DE LA VISTA A LO LEJOS ES UNA RAZÓN PARA LA APERTURA - ESTA IDEA SE ENCUENTRA INCLUSO EN LAS CASAS QUE CONSTRUIMOS

Son tiempos emocionantes. Nunca ha sido tan fácil conseguir lo inalcanzable. Actualmente podemos viajar a los lugares más lejanos y también experimentar aquí y ahora instantes inolvidables en la vida diaria. Vivir estos momentos nos motiva. Prescindir de lo superfluo, disfrutar de la libertad y aprovechar aun mejor cada situación. Observar el panorama desde una perspectiva personal. Sentir la máxima libertad con solo pulsar un botón cuando se abre el techo del nuevo BMW Serie 8 Cabrio. Este vehículo ofrece mucho más que la mera interacción de tecnologías perfectamente coordinadas. Expresa la posibilidad de superar los límites, cuando nos esforzamos por lograrlo.

Este nuevo entusiasmo por la máxima libertad se pone en evidencia en numerosas áreas: en el lujo, la alta cocina, la arquitectura. Modernos arquitectos como Jean Nouvel o el japonés Shigeru Ban, galardonado con el premio Pritzker y conocido por sus imponentes construcciones aireadas, están construyendo edificios espectaculares que se caracterizan por un factor común: techos abiertos y transparentes. A veces ni siquiera los incluyen. El cielo es el techo. Esta novedosa apertura no es casualidad.

Los tejados de diseño único son el símbolo de la nueva interpretación del espacio urbano. Olvidadas durante mucho tiempo en la arquitectura: se prescindió de las grandes terrazas en las azoteas incluso en algunos de los edificios más

espectaculares del siglo XX como el Museo Guggenheim de Nueva York. Hoy está de moda que los edificios se muestren abiertos. Esto puede verse en cualquier gran ciudad: desde los numerosos bares en azoteas situados en el este de Londres hasta la sensacional terraza en la azotea del Mandarin Oriental en Barcelona. Y algunos de los complejos turísticos y establecimientos más interesantes de este momento renuncian totalmente al techo en sus suites y colocan sus camas perfectas sobre el suelo, como si se estuviera en mitad del desierto de Utah bajo la luz violeta de la puesta de sol. También están las „Sky Suites“ del Hotel AKA Central Park, en el centro de Manhattan, cerca del MoMa y los grandes almacenes Bergdorf Goodman. Duerma con la máxima comodidad bajo el cielo libre, ya sea en mitad de la gran ciudad o del desierto.

ABRIR EL ESPACIO POR ENCIMA DE NOSOTROS NO ES UNA HUIDA. ES UNA AVENTURA

El denominador común es la idea básica de que solo se puede sentir y experimentar realmente la libertad y el lujo en un mundo abierto. Esa es la razón de que el cabrio esté de moda en estos tiempos. Cada viaje en un BMW Serie 8 Cabrio permite sentirse cerca de elementos como el aire y el sol. Y disfrutar del máximo rendimiento y lujo. En el nuevo BMW Serie 8, eso significa por ejemplo: luz ambiente y exclusivos apliques de cristal en el interior. La exclusividad encuentra aquí su equivalente absoluto. Pero, en el nuevo BMW Serie 8 Cabrio el lujo de conducir a cielo abierto convierte una vivencia tranquila en una experiencia única.

Es una tendencia doble. Junto con el factor de la

velocidad, el espacio abierto sobre nosotros no es una evasión, sino una aventura. La vista hacia arriba rectifica la perspectiva y muestra que al final se trata de pasar el tiempo como se desea y no como se debe. El hecho de poder extraer siempre mucho más de esta aventura al volante abre dimensiones totalmente nuevas. Máxima libertad.



DEPORTIVIDAD EXPRESADA CON ELEGANCIA

Libertad hasta el horizonte: en el interior se refleja la esencia extrovertida y deportiva, pero al mismo tiempo elegante del nuevo BMW Serie 8 Cabrio. Impresiona su orientación coherente al conductor, así como los detalles estudiados, como los asientos traseros abatibles individualmente para un uso ampliado y aun más flexible del maletero. Además, detalles de diseño extraordinarios, como la armoniosa iluminación interior o los apliques de cristal¹ centelleante en una selección de mandos, crean una atmósfera que irradia elegancia y originalidad. Así es como en el nuevo BMW Serie 8 Cabrio se despliega un mundo único de lujo y dinamismo que fascina en cada viaje.

¹El equipamiento es opcional.

EL CONFORT ES EL INICIO DEL DISFRUTE: CALENTADOR DE CUELLO

El calentador de cuello¹ integrado en los reposacabezas delanteros regulables en altura garantiza, mediante un flujo de aire caliente regulable en tres niveles, una temperatura agradable al conducir con la capota bajada incluso en días frescos.

¹El equipamiento es opcional.

TAMBIÉN LA EXCLUSIVIDAD PUEDE AMPLIARSE: CUERO AMPLIADO MERINO

El cuero del equipamiento de cuero ampliado Merino^{1,2} BMW Individual es meticulosamente escogido ya durante la selección de la materia prima para conseguir una calidad impecable. Se tiñe por completo sin grabados artificiales y sin tratamiento de la superficie y logra inmediatamente que en el interior se haga perceptible a la vista y al tacto el elevado grado de exigencia.

¹El equipamiento es opcional.

²De serie en el BMW M850i xDrive.



CON AYUDA DE UNA EXCLUSIVA CORREA DE CUERO AUNTÉNTICO SITUADA EN LA PARTE TRASERA DE LOS ASIENTOS DEL CONDUCTOR Y DEL ACOMPAÑANTE, ESTOS PUEDEN ABATIRSE HACIA ADELANTE DE MANERA RÁPIDA Y CÓMODA.

DEPORTIVIDAD Y EXCLUSIVIDAD: EL INTERIOR PERMITE ADENTRARSE EN EL CARÁCTER DEL NUEVO BMW SERIE 8 CABRIO

SIEMPRE EL CENTRO DE ATENCIÓN: ORIENTACIÓN AL CONDUCTOR

En el puesto de conducción del nuevo BMW Serie 8 Cabrio todo se orienta de manera coherente al conductor. Cada mando está colocado ergonómicamente allí donde es más accesible. De este modo, el conductor tiene en todo momento todo bajo control y se puede dedicar totalmente a lo más importante: gozar absolutamente de la conducción.





EL CORAZÓN DEL RENDIMIENTO:
EL MOTOR DE GASOLINA DE 8 CILINDROS BMW TWIN POWER TURBO

El sistema inteligente de tracción a las cuatro ruedas BMW xDrive con prioridad a la tracción trasera ofrece motricidad permanente en cualquier situación, ya que el par se reparte de forma variable entre los ejes antes de que gire una rueda. A pesar de la potente tracción a las cuatro ruedas, el conductor del nuevo BMW Serie 8 Cabrio no tiene que renunciar a la agilidad y precisión de una tracción trasera. En las curvas se reduce claramente el par de las ruedas delanteras, con lo que se logra una respuesta óptima de la dirección. Cuando se acelera para salir de una curva, el sistema BMW xDrive transmite potencia progresivamente a las ruedas delanteras, de modo que siempre se genera una tracción óptima. Por lo tanto, esta entrega de potencia en la transición hacia la siguiente recta verdaderamente catapulta hacia adelante al nuevo BMW Serie 8 Cabrio.

MÁXIMA TRACCIÓN ENTRE CURVAS Y RECTAS:
DIFERENCIAL DEPORTIVO M

Deportividad en las curvas y en cualquier lugar. El diferencial deportivo M¹ incorporado al nuevo BMW M850i xDrive Cabrio proporciona, en combinación con el sistema BMW xDrive, una excelente tracción incluso en la conducción dinámica y los tramos exigentes. El resultado es una estabilidad extraordinaria también en las curvas difíciles y con cualquier estado del asfalto.

¹ De serie en el BMW M850i xDrive, disponible opcionalmente para el BMW 840d xDrive.

EN EL CIRCUITO COMO EN CASA:
EN LA CONCEPCIÓN DEL NUEVO
BMW SERIE 8 CABRIO HAN DESEMBOCADO
DIRECTAMENTE LAS EXPERIENCIAS
ADQUIRIDAS EN EL MUNDO DEL DEPORTE
DEL MOTOR



LOS GENES DEPORTIVOS SE UNEN A LA PASIÓN POR LA LIBERTAD

Ambicioso. Independiente. Un deportivo en toda regla. Ya en los primeros metros en el nuevo BMW Serie 8 Cabrio se sienten los genes del mundo de la competición que hacen a este vehículo tan único. La suspensión M adaptativa de serie permite elegir entre un ajuste más dinámico o más cómodo de la suspensión y garantiza el máximo control en cualquier situación. Junto con el sistema de tracción a las cuatro ruedas BMW xDrive específicamente ajustado y el diferencial deportivo M regulado, se ofrece la máxima motricidad y agilidad incluso cuando se acelera al salir de una curva. Así, la dirección activa integral proporciona estabilidad adicional sin pérdida de dinamismo y garantiza un trazado perfecto a cualquier velocidad y dominio total a la máxima velocidad. Eso es bueno, porque la alta rigidez de la carrocería y los componentes reforzados del bastidor permiten trasladar directamente cada orden de dirección. Si es necesario frenar, los frenos deportivos M de 19 pulgadas¹ ofrecen unas prestaciones de frenado dosificadas con precisión que, junto con los neumáticos deportivos de distintas medidas de serie, garantizan una deceleración fiable. ¡Así se siente la libertad!

¹ De serie en el BMW M850i xDrive, disponible opcionalmente para el BMW 840d xDrive en combinación con otros equipamientos.

390 kW

(530 CV) Potencia

3,9 s

0 a 100 km/h

4.395 cm³

Cilindrada

750 Nm

Par

SUPERIOR EN CADA CURVA, A CUALQUIER VELOCIDAD:
SUSPENSIÓN M ADAPTATIVA PROFESIONAL

Máxima agilidad y confort: la suspensión M adaptativa Professional¹ combina el dinamismo característico con el silencio de marcha y la estabilidad. La estabilización electromecánica del balanceo reduce la inclinación lateral en las curvas y permite tomarlas a gran velocidad. Dependiendo de la situación, se diferencia entre estabilizar o agilizar el comportamiento de marcha. De este modo, el conductor dispone del máximo control también en las curvas rápidas o los cambios rápidos de dirección, así como de un manejo con una gran capacidad de respuesta.

¹ Equipamiento opcional sólo para el BMW M850i xDrive.





ADRENALINA QUE TOMA FORMA: PAQUETE EXTERIOR M CARBONO

Carbono hasta en el más mínimo detalle: el exclusivo paquete exterior M carbono¹ añade numerosos elementos de diseño de carbono a los componentes de carbono introducidos ya de serie en el chasis del nuevo BMW Serie 8 Cabrio para ofrecer una imagen aún más deportiva que atraiga todas las miradas. Con las cubiertas de los retrovisores, las molduras de las tomas de aire, los elementos laterales de distribución del aire en el paragolpes delantero, un elemento decorativo alrededor de las molduras del tubo de escape y un difusor afilado visualmente, el nuevo BMW Serie 8 Cabrio no solo realza el aspecto deportivo del vehículo, sino también su esencia.

¹ El equipamiento es opcional.

PRESTACIONES EN EL SONIDO: EL SISTEMA DE ESCAPE DEPORTIVO

Prestaciones para ver, sentir y escuchar: El sistema de escape deportivo rodea al conductor con un sonido potente y profundo del motor con dos tubos de escape dobles que se integran armoniosamente en el faldón trasero. Auténtica atmósfera del mundo de la competición, que también pueden oír todos aquellos que se cruzan con el nuevo BMW Serie 8 Cabrio. Gracias al sistema de tapas de los gases de escape, pulsando un botón es posible adaptar el sonido puro y vigoroso del V8 a los deseos del conductor.

DEPORTIVIDAD QUE SE VE, SE OYE Y SE SIENTE EN CADA VIAJE



ELEGANTES RETROVISORES LATERALES

La extraordinaria geometría del retrovisor exterior se hace notar a primera vista: integrado en el marco de la ventanilla, el retrovisor exterior no solo optimiza la aerodinámica del vehículo, sino que también convence con su filigrana y diseño aerodinámico. Una moldura de una pieza continua que se prolonga hasta el extremo del espejo aporta un detalle elegante y dinámico.



DETALLE VISUAL Y FUNCIONAL A LA VEZ: EL AIR BREATHER

Los Air Breathers elaborados con precisión y ubicados en los guardabarros delanteros no solo mejoran la aerodinámica del vehículo, sino que como elemento de diseño también son el punto de partida del recorrido de las llamativas líneas. Su interacción crea un intenso juego de superficies que imita el aire que fluye a lo largo del vehículo.

UN JUEGO DE LÍNEAS Y SUPERFICIES, INSPIRADO POR LA LUZ Y EL VIENTO



3

LA EMOCIÓN SE TRADUCE EN INNOVACIÓN

Nacen los pensamientos,
las ideas se llevan hasta el final y el
conocimiento se incrementa al máximo.
Se han desarrollado las tecnologías
más innovadoras, se han aumentado
el confort y la eficiencia y se ha elevado
el nivel de prestaciones.
Pero todo esto no se hizo para poner
en primer plano el conocimiento,
las habilidades y el espíritu pionero,
sino para ofrecer aún más placer de
conducir. La tecnología
se convierte en emoción:
Bayerische Motoren Werke.



PLACER DE CONDUCIR EN ESTADO PURO

ASISTENCIA AL CONDUCTOR

Los asistentes inteligentes de BMW Personal CoPilot están disponibles para todos los vehículos de Bayerische Motoren Werke. Ayudan en todas las situaciones de conducción y aumentan la seguridad y el confort. De este modo, podrá mirar hacia adelante con toda tranquilidad y centrarse en lo más importante: disfrutar del puro placer de conducir. Hoy, mañana y también en el futuro: los sistemas de asistencia al conductor en un vehículo de Bayerische Motoren Werke definen lo que es técnicamente factible y, como acompañantes fieles, le garantizan que acometa cada desafío con confianza.



SIEMPRE QUE SE NECESITE: DRIVING ASSISTANT PROFESSIONAL

El sistema Driving Assistant Professional¹ ofrece una comodidad óptima y la máxima seguridad en numerosas situaciones de conducción monótonas o críticas con el asistente de dirección y de trayectoria, que incluye ayuda para espacios reducidos, aviso de peligro local, asistente para mantener la trayectoria con protección activa en caso de colisión lateral y otras funciones de seguridad.

¹ El equipamiento es opcional.



DISFRUTAR TAMBIÉN AL APARCAR: PARKING ASSISTANT PLUS

Parking Assistant Plus¹ facilita el estacionamiento y las maniobras del vehículo. Incluye, por ejemplo, el sistema Surround View, con Top View, Panorama View y Remote 3D View², así como ayuda de aparcamiento lateral, Control de Distancia de Aparcamiento Activo con función de frenado de emergencia, asistente de estacionamiento con guiado longitudinal y transversal y asistente de marcha atrás.

¹ El equipamiento es opcional.

² Para el uso de Remote 3D View, es preciso contar con Servicios Remotos.





CONECTIVIDAD ILIMITADA PARA INFORMACIÓN NOVEDOSA

CONECTIVIDAD E INFO-ENTRETENIMIENTO



„HOLA BMW“: ASISTENTE PERSONAL INTELIGENTE BMW

„Hola BMW, ¿quién eres?“ ¿No sería estupendo que su BMW fuera como un asistente personal? Comuníquese con su BMW a través del Asistente Personal Inteligente BMW^{1,2} de una manera nueva y sencilla. Le conoce, aprende de usted, mejora constantemente y le ayuda en muchas situaciones. También le puede indicar una palabra personal de activación. Puede explicarle todo lo relativo al vehículo y ayudarle a conocer mejor su BMW.

¹ El equipamiento es opcional.

² Forma parte del equipamiento Connected Package Professional.



CONNECTED PACKAGE PROFESSIONAL

¿Asistente Personal, Servicios Remotos o Información del Tráfico en Tiempo Real? ¿Por qué comprar solo uno si se puede tener todo? Con Connected Package Professional¹, obtiene estos Servicios ConnectedDrive y la posibilidad de probar otros servicios de manera gratuita. El período de validez es de tres años.

¹ El equipamiento es opcional.

Por encima de todo y completamente conectado con su mundo: BMW no quiere seguir las tendencias en las áreas de conectividad e info-entretenimiento, sino establecer estándares. Con BMW ConnectedDrive, estará perfectamente conectado en cualquier lugar y tendrá toda la gama de comunicación, información y entretenimiento al alcance de la mano en todo momento. Además, el asistente de movilidad personal BMW Connected también le acompaña con su smartphone fuera del vehículo y le ayuda en su vida diaria, ya que el placer de conducir comienza mucho antes de entrar y no termina al salir.

SIEMPRE AL DÍA: ACTUALIZACIÓN REMOTA DEL SOFTWARE

¿Debe estar su BMW equipado con el software más reciente? Con la Actualización remota del software, su BMW estará siempre actualizado. De manera cómoda, segura y sin estrés, sin que tenga que acudir a su Taller Autorizado BMW. Las actualizaciones se instalan „over the air“, como ya conoce por su smartphone.

INFORMACIÓN INNOVADORA: BMW LIVE COCKPIT PROFESSIONAL

BMW Live Cockpit Professional con función de navegación incluye un exclusivo conjunto de indicadores que consta de un display de control de alta resolución de 26,04 cm (10,25 pulgadas) con función táctil y un cuadro de instrumentos totalmente digital de 31,24 cm (12,3 pulgadas).



UNA CATEGORÍA PROPIA. Y PERFECTA

COMODIDAD Y FUNCIONALIDAD

Los vehículos de Bayerische Motoren Werke no solo representan un placer de conducir ilimitado, sino también especialmente distinguido. Estos combinan una extraordinaria comodidad y la máxima funcionalidad. Desde la acogedora puesta en escena luminosa al entrar en el vehículo hasta los asientos multifunción adaptables, pasando por la acústica perfecta del sistema de sonido High-End: todo está diseñado para que incluso el desplazamiento diario sea una experiencia extraordinaria.

AGRADABLE TAMBIÉN A BAJA TEMPERATURA: EL PAQUETE DE CALEFACCIÓN DE CONFORT EN LA PARTE DELANTERA

El paquete de calefacción de confort para la parte delantera¹ garantiza una temperatura agradable para el conductor y el acompañante también en los brazos y las manos, y aumenta así la comodidad de los asientos, sobre todo en las épocas más frías del año. El paquete de calefacción de confort incluye calefacción en los asientos delanteros, en los reposabrazos de las puertas delanteras y en la parte delantera de la consola central y volante con calefacción integrada.

¹ El equipamiento es opcional.



ABIERTO A LO NUEVO: BMW DIGITAL KEY

¿Para qué utilizar una llave si ya lleva su smartphone? Con BMW Digital Key, puede bloquear y desbloquear las puertas de su BMW e incluso arrancar el motor. Cargue la llave digital a través de la aplicación BMW Connected en su smartphone Android¹ y compártala con su familia y amigos. El período de validez es de un año.

¹ Actualmente solo es posible con una selección de modelos de smartphone de la marca Samsung en determinados mercados. En estos momentos se está comprobando la compatibilidad de los Apple iPhones con las tarjetas NFC externas añadidas posteriormente.



ATMÓSFERA HASTA EN LOS DETALLES MÁS SUTILES: LUZ AMBIENTE

La luz ambiente, generada por numerosos LED, crea una agradable atmósfera en el interior y una sensación única en la oscuridad. Las tonalidades, la luminosidad y los escenarios cromáticos se pueden configurar individualmente. El equipamiento incluye iluminación de contorno y del compartimento para mapas, así como guía luminosa en la consola central.



DISFRUTAR DE UN SONIDO EXTRAORDINARIO. SISTEMA DE SONIDO ENVOLVENTE BOWERS & WILKINS DIAMOND

Siete altavoces de tonos medios Kevlar de aluminio. Cuatro altavoces de agudos de aluminio. Tres altavoces de agudos con tecnología de diamante. Dos altavoces de bajos centrales con núcleo de Rohacell. Además, un amplificador de 10 canales y un control dinámico del tono asistido por micrófono, que proporciona un sonido excelente en cualquier situación de conducción gracias al discreto control de los altavoces. El sistema de sonido envolvente Bowers & Wilkins Diamond¹ combina selectos materiales y tecnología punta para crear una experiencia de audio exclusiva y única.

¹ El equipamiento es opcional.

EL LUJO ES RELAJARSE: ASIENTOS MULTIFUNCIÓN PARA CONDUCTOR Y ACOMPAÑANTE

Los asientos multifunción¹ para conductor y acompañante ofrecen amplias posibilidades de ajuste y un alto grado de confort de los asientos y seguridad. Así, los asientos se pueden adaptar de forma óptima a las necesidades personales mediante el ajuste eléctrico de la anchura del respaldo, el soporte lumbar variable y el ajuste manual de la profundidad del asiento.

¹ De serie para el BMW M850i xDrive, disponible opcionalmente para el BMW 840d xDrive.

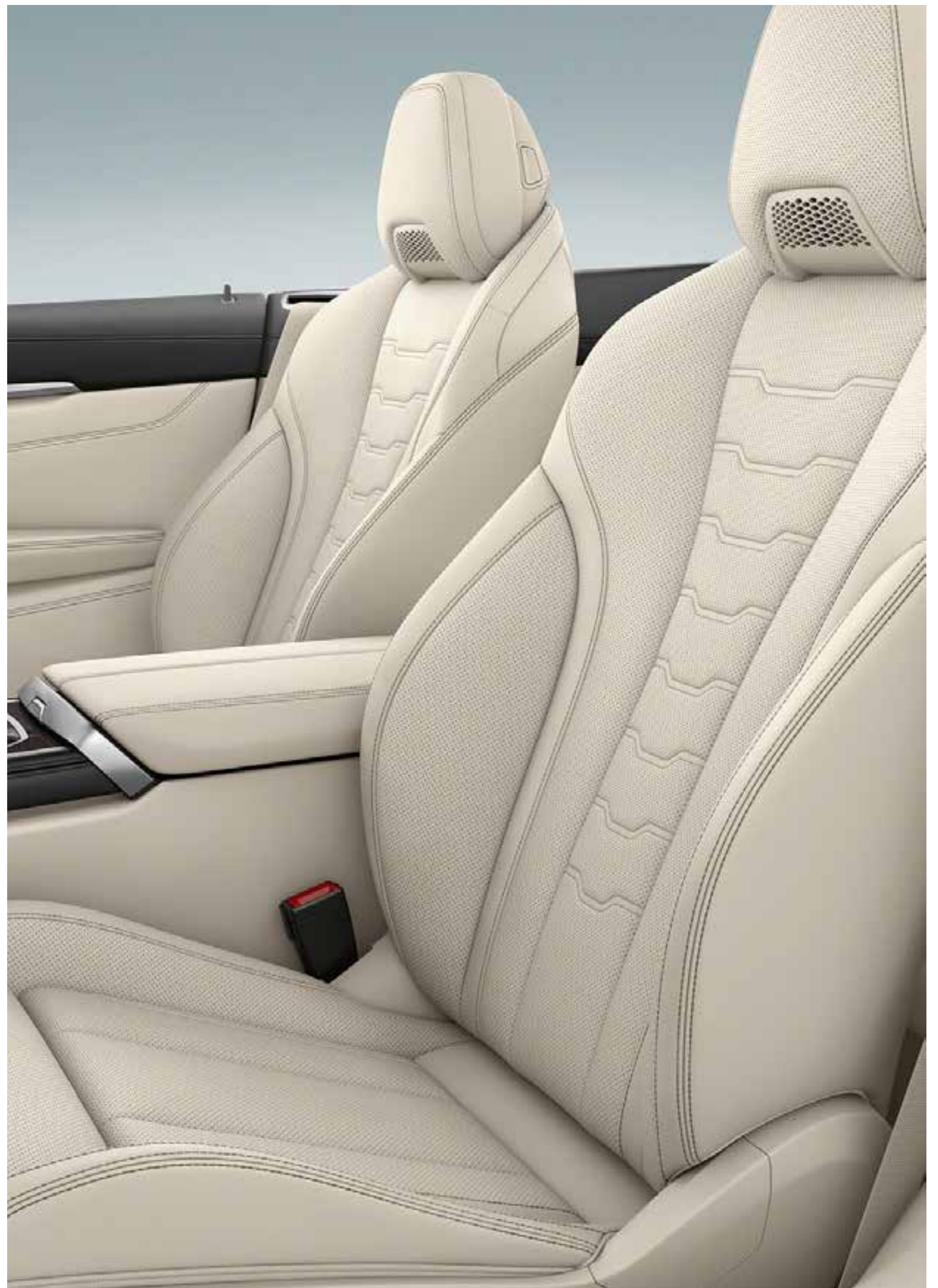

4

SOLO EL PROPIO CAMINO LLEVA A LAS PROPIAS METAS

Materiales hechos a mano,
selectos y exclusivos.
Colores, superficies y formas tan
individuales como los ojos que miran.
Las ideas y las expectativas se
cumplen sin concesiones, y se superan.
La emoción es la consecuencia del diseño:
Bayerische Motoren Werke.



BMW INDIVIDUAL

LA PERSONALIDAD ES LA DIFERENCIA



Déjese inspirar; esta artística puesta en escena muestra una selección exclusiva de materiales BMW Individual para el nuevo BMW Serie 8 Cabrio.

NUEVO BMW SERIE 8 CABRIO – INSPIRADO POR BMW INDIVIDUAL. LA IMAGINACIÓN NO TIENE LÍMITES

Especial, con la exclusividad que desee: El nuevo BMW Serie 8 Cabrio, inspirado por BMW Individual, despierta la imaginación a primera vista. Elija entre las opciones de equipamiento exclusivas que se ofrecen para el exterior y el interior. También puede crear el nuevo BMW Serie 8 Cabrio con el que siempre ha soñado. Pues con BMW Individual todo es posible para expresar su personalidad. Descubra un nuevo mundo exclusivo: BMW Individual.

La peculiaridad de la pintura BMW Individual en Brillantweiss metalizado es el tono rico y radiante que hace que la presencia elegante y atractiva del nuevo BMW Serie 8 Cabrio resulte aun más notable. Este efecto se debe a la pintura aplicada en tres capas con un gran porcentaje de pigmentos Xirallic.



Un negro irresistible: el sofisticado proceso de varias fases comienza con la aplicación de varias capas de madera de tulipán en color. La intensidad especial de la superficie se consigue en el acabado al repetir la aplicación y el pulido del Pianolack de brillo intenso. Así se consigue una profundidad de color increíble.



Una combinación que quita el aliento: El equipamiento ampliado de cuero Merino BMW Individual en bicolor Fiorano/Schwarz aporta con su fascinante tonalidad y su calidad impecable una nota de carácter individual y exclusivo. Detalles como los guarnecidos de las puertas revestidos en cuero en profundo Schwarz o el cuadro de instrumentos con llamativos respuntes de contraste aportan detalles únicos.



DESCUBRA TODA LA VARIEDAD DE BMW INDIVIDUAL PARA ESTE MODELO CON LA APLICACIÓN CATÁLOGOS BMW PARA iOS Y ANDROID.

¿QUÉ COLOR ELIGE PARA EL PLACER DE CONDUCIR?

GAMA DE COLORES EXTERIORES

¿Dravitgrau o Sunset Orange? ¿Sonic Speed Blue o Barcelona Blau? Le resultará difícil elegir entre la extrovertida paleta de colores metalizados para el nuevo BMW Serie 8 Cabrio. Pero no importa por qué pintura se decida: elegirá siempre un diseño innovador y un dinamismo sin concesiones, al tiempo que expresará una pasión y un carácter únicos.

■ EQUIPAMIENTO DE SERIE □ EQUIPAMIENTO OPCIONAL



□ BMW Individual C36 Dravitgrau metalizado



■ Sólido 300 Alpinweiss



□ Metalizado A96 Mineralweiss



□ Metalizado 475 Black Sapphire



□ Metalizado C2Y Bluestone¹



□ Metalizado C35 Blue Ridge Mountain¹



□ Metalizado C1A Sonic Speed Blue



□ Metalizado C35 Blue Ridge Mountain¹



□ Metalizado C1X Sunset Orange

ACABADO M SPORT



□ Metalizado C38 Barcelona Blau



□ Metalic 416 Carbonschwarz

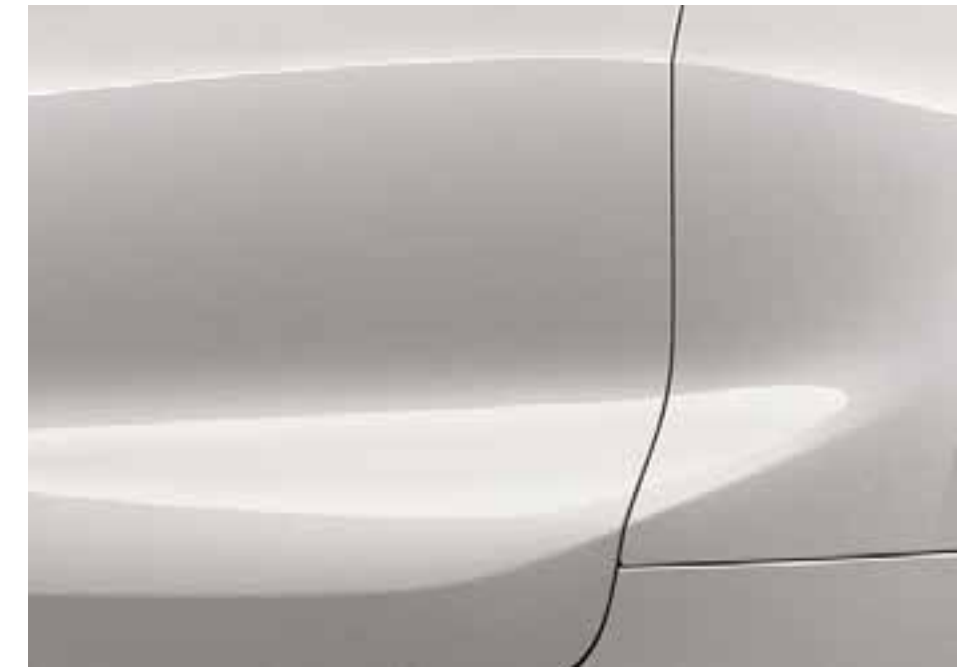

□ Metalizado A96 Mineralweiss²

BMW INDIVIDUAL



□ BMW Individual C36 Dravitgrau metalizado



□ BMW Individual X1C Aventurinrot metalizado²



□ BMW Individual X14 Almandinbraun metalizado²



□ BBPintura especial BMW Individual Brillantweiss metalizado²



□ BMW Individual X1D Frozen Bluestone metalizado²



□ BMW Individual X1D Tansantblau metalizado²



□ Pintura especial BMW Individual Pure metal Silber²



□ Pintura especial BMW Individual Frozen Dark Brown metalizado²



Unendliche Farbvielfalt. Individuelle Lackfarbe gewünscht? BMW Individual berät Sie bei Ihrer Auswahl gern.



□ Pintura especial BMW Individual Frozen Arctic Grey metalizado²



□ Pintura especial BMW Individual Frozen Cashmere Silver metalizado²



□ Pintura especial BMW Individual Frozen Brilliant White metalizado²



□ Pintura especial BMW Individual Frozen Dark Silver²

[**Configurador BMW**] Diseñe un BMW totalmente personalizado con el Configurador. Ponemos a su disposición todos los motores, colores y equipamientos actualmente en oferta para que pueda elegir. Más información en www.bmw.es [**Carta de colores**] Las cartas de colores aquí mostradas le transmitirán una primera impresión de los colores y materiales disponibles para su BMW. La experiencia indica que las tintas de imprenta no siempre pueden reproducir exactamente las tonalidades de las pinturas, tapicerías y molduras interiores. Por ello, le recomendamos que acuda a su Concesionario BMW. Estaremos encantados de enseñarle muestras y de ayudarle a concretar sus deseos personales.

¹ Solo disponible para el BMW 840d xDrive.
² Disponible a partir de 07/19.

DEPORTIVO EN WEISS. ELEGANTE EN COBRE

ELEGANTE EN TODOS LOS SENTIDOS



APORTA BRILLO INTENSO AL ELEGANTE INTERIOR: MOLDURAS INTERIORES EN MADERA NOBLE FINELINE EFECTO COBRE DE BRILLO INTENSO.

Suba y disfrute de la elegancia en todos los sentidos: acomódese en los asientos multifunción^{1,2} en cuero ampliado Merino BMW Individual en Elfenbeinweiss^{1,2} y fíjese en la elegante interacción con la moldura interior en madera noble Fineline con efecto cobre de brillo² intenso. Máxima exclusividad en cada detalle.

¹ De serie en el BMW M850i xDrive.
² El equipamiento es opcional.



LLAMATIVO Y ELEGANTE A LA VEZ: EL EQUIPAMIENTO DE CUERO AMPLIADO MERINO BMW INDIVIDUAL ELFENBEINWEISS CONFIERE AL INTERIOR UNA ATMÓSFERA AMPLIA Y ESPECIALMENTE ELEGANTE.



ÉXITO INMEDIATO

EXCLUSIVIDAD MÁS ALLÁ DE LA ZONA DE CONFORT



DETALLES ELEGANTES QUE ALEGAN LA VISTA: LA MOLDURA DECORATIVA DE VETA FINA CON ACABADO EN MADERA NOBLE FINELINE EFECTO COBRE DE BRILLO INTENSO.

Disfrute de la combinación única de potencia extrema y exclusividad: los asientos multifunción^{1,2} en cuero ampliado Merino BMW Individual Cognac^{1,2} convencer no solo por su perforación de diseño refinado y por las costuras decorativas en color de contraste, sino también por una ergonomía cómoda con numerosas posibilidades de reglaje. La moldura decorativa en madera noble Fineline efecto² cobre de brillo intenso aporta detalles exclusivos adicionales.

¹ De serie en el BMW M850i xDrive.
² El equipamiento es opcional.

UN LUJO PARA LA VISTA: EL EQUIPAMIENTO DE CUERO AMPLIADO MERINO BMW INDIVIDUAL EN COGNAC CAUTIVA NO SOLO POR SU IMPECABLE Y EXCLUSIVA CALIDAD, SINO TAMBIÉN POR SUS COLORES CARACTERÍSTICOS.



PASIÓN EN ROT, SCHWARZ Y ACERO INOXIDABLE

DOS COLORES. UNA IMPRESIÓN DURADERA

Inesperadamente como se espera: una deportividad elegante se une a un rojo apasionado. El cuero ampliado Merino BMW Individual en bicolor Fionarot/Schwarz^{1,2}, junto con las molduras interiores Edelstahlgewebe^{1,2}, hacen una declaración enérgica que enfatiza el dinamismo excepcional de manera impresionante.



LAS MOLDURAS INTERIORES EDELSTAHLGEWEBE MARCADAMENTE DEPORTIVAS APORTAN UN ELEGANTE CONTRASTE TÉCNICO CON LA INTENSA TONALIDAD DE LOS ASIENTOS.



CONTRASTE MÁS INTENSO, EFECTO MÁS INTENSO: LOS ASIENTOS MULTIFUNCIÓN^{1,2} CON PERFORACIÓN Y COSTURAS DE CONTRASTE, REPRESENTADOS AQUÍ CON EQUIPAMIENTO DE CUERO AMPLIADO MERINO BMW INDIVIDUAL EN BICOLOR FIONAROT/SCHWARZ^{1,2} SON VISUALES, TÁCTILES Y FUNCIONALMENTE EL CORAZÓN DEL DINÁMICO INTERIOR.

¹ De serie en el BMW M850i xDrive.
² El equipamiento es opcional.



DATOS TÉCNICOS

BMW M850i xDrive BMW 840d xDrive

Peso		BMW M850i xDrive	BMW 840d xDrive
Peso en vacío CE (xDrive) ¹	kg	2090	2030
Peso máximo admisible (xDrive)	kg	2515	2485
Carga útil (xDrive)	kg	500	530
Capacidad del maletero	l	280-350	280-350
Motor ^{2,4}			
Cilindros/Válvulas		8/4	6/4
Cilindrada	cm ³	4395	2993
Potencia nominal/Régimen nominal	kW (CV)/rpm	390 (530)/5500-6000	235 (320)/4400
Par máximo/Régimen	Nm/rpm	750/1800-4600	700/1750-2250
Transmisión			
Tipo de tracción		A las cuatro ruedas	A las cuatro ruedas
Cambio de serie		Cambio deportivo Steptronic	Cambio deportivo Steptronic
Prestaciones			
Velocidad máxima (xDrive)	km/h	250 ²	250 ²
Aceleración (xDrive) 0-100 km/h	s	3,9	5,2
Consumo ^{3,4} : todos los motores cumplen la norma de gases de escape EU6.			
Bajo (xDrive)	l/100 km	17,3 / 17,7	9,3 / 9,4
Medio (xDrive)	l/100 km	10,8 / 11,0	7,3 / 7,6
Elevado (xDrive)	l/100 km	9,0 / 9,2	6,2 / 6,4
Extra elevado (xDrive)		9,5 / 9,6	6,8 / 7,0
Norma de gases de escape (homologado)		EU6d-temp	EU6d-temp
Emisiones promedio de CO ₂ (xDrive)	g/km	241 / 246	184 / 190
Categoría de eficiencia (xDrive)		E	D
Contenido del depósito, aprox.	l	68	66
Llantas/Neumáticos			
Tamaño del neumático	km	245/35 R 20 Y 275/30 R 20 Y	245/45 R 18 Y 275/40 R 18 Y
Tamaño de la llanta	km	8 J x 20 9 J x 20	8 J x 18 9 J x 18
Material	km	Aleación ligera	Aleación ligera

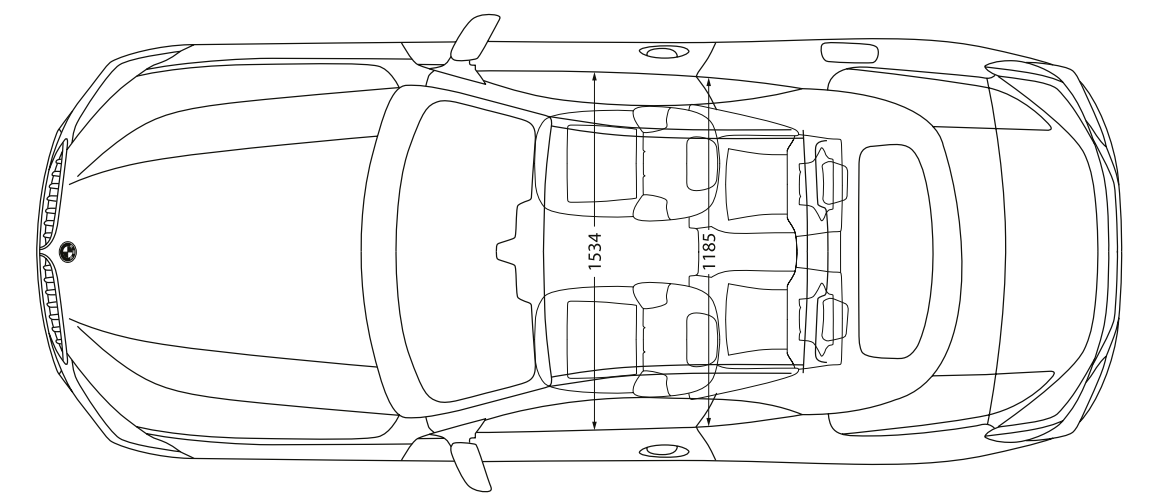
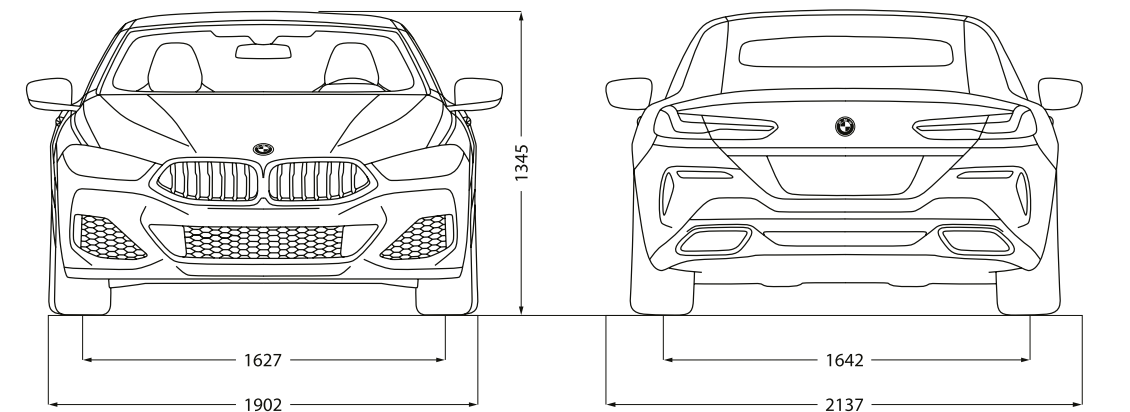
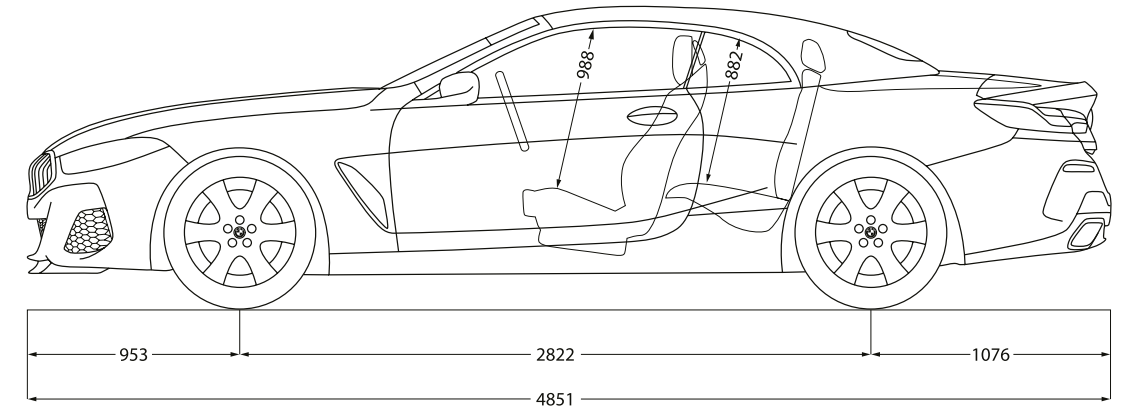

Las dimensiones indicadas sirven para el BMW M850i xDrive Cabrio.

¹ El peso en vacío CE hace referencia a un vehículo con equipamiento de serie, sin ningún equipamiento opcional. Peso en vacío con el depósito lleno en un 90% y un conductor de 75 kg. Los equipamientos opcionales pueden cambiar el peso del vehículo, la carga útil y, al influir en la aerodinámica, la velocidad máxima.

² Limitada electrónicamente.

³ Los datos de potencia para los motores de gasolina corresponden al combustible de 98 octanos. Los datos de consumo corresponden al combustible de referencia según el Reglamento (UE) 2007/715. Se admite combustible sin plomo de 91 octanos o más, con un porcentaje máximo de etanol del 10% (E10). BMW recomienda el uso de gasolina súper sin plomo de 95 octanos.

⁴ Las cifras de consumo de combustible, emisiones de CO₂ y consumo eléctrico se calculan de conformidad con el procedimiento de medición estipulado en la correspondiente versión vigente del Reglamento (UE) 2007/715. Las cifras hacen referencia a un vehículo con el equipamiento de serie en Alemania; los intervalos reflejan las diferencias según el tamaño de llantas y neumáticos elegido y el equipamiento opcional y pueden cambiar en la configuración. Los valores ya se han calculado sobre la base del nuevo ciclo WLTP y se han convertido a valores NEDC para establecer su comparativa.



Los datos y características referidos a modelos, equipamientos, accesorios, gamas de colores, paquetes y posibilidades de configuración de los vehículos BMW que aparecen reflejados en el documento son los existentes y en vigor en el momento de su impresión en diciembre de 2018. En consecuencia, esos datos y características pueden haber sufrido modificaciones posteriores o no estar ya en vigor. Por ello, a la hora de configurar su vehículo, deberá confirmar con su Concesionario BMW los datos y características vigentes en cada momento. En todo caso las características que se contengan en el documento de oferta comercial que en última instancia le proporcione su Concesionario BMW sobre su vehículo prevalecerán sobre las contenidas en este documento.

© BMW AG, Múnich/Alemania. Solo se permite la reproducción, incluso de forma resumida, con autorización escrita de BMW AG, Múnich. 4 11 008 340 55 2 2018 BC. Printed in Germany 2018.

BMW M850i xDrive:

Motor de gasolina de 8 cilindros BMW TwinPower Turbo, 390 kW (530 CV), llantas de aleación ligera M de 20 pulgadas con radios en Y estilo 728 en bicolor con neumáticos de distintas medidas, color exterior Dravitgrau metalizado, capota Schwarz-Silber, asientos en cuero ampliado Merino BMW Individual Elfenbeinweiss, molduras interiores en madera noble Finition efecto cobre de brillo intenso.

BMW M850i xDrive:

Motor de gasolina de 8 cilindros BMW TwinPower Turbo, 390 kW (530 CV), llantas de aleación ligera M de 20 pulgadas con radios múltiples estilo 729 M en bicolor con neumáticos de distintas medidas y características de funcionamiento de emergencia, color exterior Mineralweiss metalizado, capota Schwarz-Silber, asientos en cuero ampliado Merino BMW Individual Cognac, molduras interiores en madera noble Finition efecto cobre de brillo intenso.

