



¿Te gusta conducir?

NUEVO BMW i3
Y NUEVO BMW i3s



NUEVO BMW i3 Y NUEVO BMW i3s



INNOVACIÓN Y TECNOLOGÍA



18 Motor y dinamismo



22 Eficiencia y autonomía



24 Asistencia al conductor y seguridad



25 Conectividad e info-entretenimiento



26 Comodidad de carga y servicios de movilidad



30 Materiales y acabado

INDIVIDUALIDAD Y DIVERSIDAD



32 Equipamiento exterior



34 Equipamiento interior

MÁS DESCUBRIMIENTOS DIGITALES: NUEVA APLICACIÓN DE CATÁLOGOS BMW



Más información, más placer de conducir: con la nueva aplicación Catálogos BMW, experimentarás BMW de forma digital e interactiva como nunca antes. Descarga ahora la aplicación Catálogos BMW en tu smartphone o tablet y redescubre tu BMW.



38 Equipamiento destacado



40 Born Electric



42 Servicios y datos técnicos



SIENTE LA
ENERGÍA

¿CUÁNTA ADRENALINA ESCONDE LA ELECTRICIDAD?

El máximo potencial al instante: el sistema de propulsión eléctrica BMW eDrive permite disponer del máximo par desde el primer momento. Basta con pisar el acelerador para pasar de 0 a 100 km/h en 7,3 [BMW i3s: 6,9] segundos sin cambiar de marcha ni interrumpir la tracción. Los nuevos BMW i3 y BMW i3s no solo dominan las carreteras de forma especialmente sostenible, sino con un extraordinario dinamismo y agilidad. El acelerador funciona también como freno: al retirar el pie de él, se recupera energía cinética y se frena el vehículo.

El sistema "One-Pedal-Feeling" es una innovación con la que se experimenta aún más directamente el dinamismo de conducción.

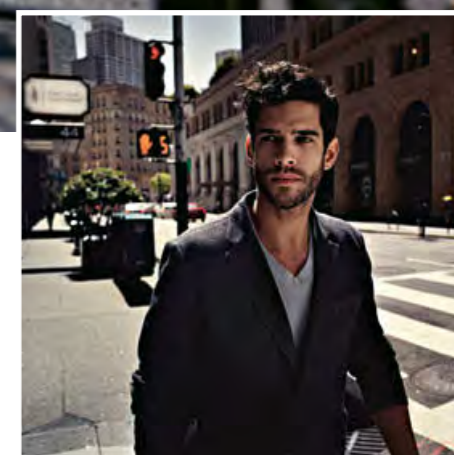

MI RELOJ, MI MÓVIL, MI CASA: TODO ES INTELIGENTE. ¿ES INTELIGENTE EL BMW i3?

Tan listo como tú: los nuevos BMW i3 y BMW i3s están pensados para facilitar la vida diaria gracias a la conexión inteligente. Por ejemplo, es posible consultar la autonomía fuera del vehículo en un smartwatch. Mientras el vehículo aún se está cargando, se puede realizar el preacondicionamiento a través del smartphone y establecer la temperatura deseada en el interior, sin sobrecargar la batería. Una vez en marcha, el sistema de navegación¹ BMW i reconoce la autonomía actual, la ruta más eficiente y, por supuesto, los puntos de carga libres en el camino. ¿Todo preparado para la llegada a casa? Eso tampoco es ningún problema, pues con BMW Connected+² se puede controlar un sistema Smart Home desde los nuevos BMW i3 y BMW i3s³.

¹ El equipamiento es opcional.

² Es preciso contar con el equipamiento de servicios ConnectedDrive.

³ Determinadas funciones Smart Home disponibles en 2018.







¿CÓMO SE COMBINAN DEPORTIVIDAD Y SOSTENIBILIDAD?

Perfecto. Con el sistema de propulsión totalmente eléctrico BMW eDrive, no solo se paran ante el semáforo vehículos más potentes sino que no generan emisiones por el camino. El interior ofrece una comodidad especial con sus materiales exclusivos, procedentes de materias primas recicladas y renovables. Esto contribuye al respeto del medio ambiente y a destacar el carácter único del vehículo en cada fibra. Además, el desarrollo y la producción siguen principios sostenibles: por ejemplo, en la fabricación se utiliza energía de fuentes renovables. La sostenibilidad y el progreso avanzan por igual en los nuevos BMW i3 y BMW i3s.



YO TENGO MI PROPIO CARÁCTER, ¿EL BMW i3 TAMBIÉN?

El diseño del nuevo BMW i3 y BMW i3s sorprende. No solo hace gala de individualidad, sino que demuestra de manera impresionante lo deportivamente que se puede interpretar el progreso. Las líneas dinámicas y el Black Belt que rodea el contorno proporcionan rapidez incluso en parado. El habitáculo de carbono sin montante central y con puertas que se abren en sentidos opuestos demuestra el carácter innovador y crea una sensación única de amplitud. El nuevo BMW i3s muestra su personalidad deportiva de manera aún más clara. Elementos que realzan su anchura, como los elaborados faldones delantero y trasero, garantizan una presencia segura y deportiva en la calle. En el interior también se puede elegir entre cuatro diseños diferentes y lograr una atmósfera de bienestar personalizada.





Top: 24.7°C
0 READY
035.6 km
ECO PRO+
109 km

87.5 MHz 12:37

Media Radio
E 81.3 MHz
4 11:20 AM
Navigation
ConnectDrive
My Services
4.4 km
208 km
Notifications
0
No notifications

PREMIER

1 2 3 4 5 6 7 8

AUTO MAX AC

22.0°C

BMW logo

12V

¿SE PUEDE IR UN PASO POR DELANTE TAMBIÉN A LA HORA DE CARGAR EL VEHÍCULO?

Aún más si se quiere: el vehículo incluye un cable de carga estándar, con el que es posible recargar los nuevos BMW i3 y BMW i3s en cualquier enchufe doméstico corriente por la noche. Para hacerlo con más rapidez y comodidad, el sistema BMW i Wallbox es la elección perfecta. El servicio de instalación de BMW se encarga de montarlo, y reduce el tiempo de carga a menos de 3 horas.¹ La recarga será extremadamente inteligente con la combinación de BMW i Wallbox Connect y BMW Digital Charging Service²: así no solo se tiene acceso a numerosas funciones de carga, sino

que es posible cargar automáticamente el vehículo en función de la tarifa eléctrica y la hora de salida en el intervalo de tiempo más propicio. Además, el proceso puede ser todavía más sostenible con la energía generada en la propia instalación solar.

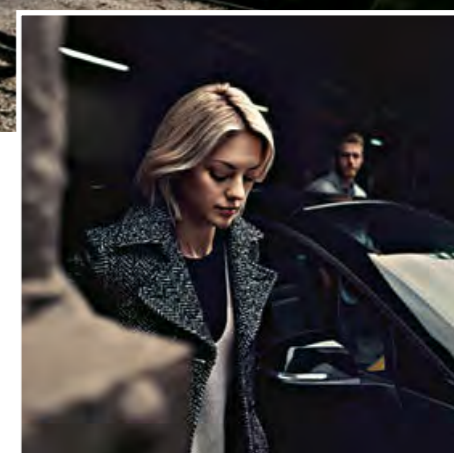

IR AL TRABAJO. VISITAR A AMIGOS. HACER DEPORTE. Y DE VUELTA. ¿ES EL BMW i3 TAN FLEXIBLE COMO MI VIDA DIARIA?

Los nuevos BMW i3 y BMW i3s permiten llegar fácilmente a cualquier destino. Dado que la mayoría de las personas no suelen conducir más de 50 km en la ciudad, el equipamiento de los nuevos BMW i3 y BMW i3s es óptimo y el desplazamiento diario al trabajo se realiza sin problemas. Si, de repente, se desea visitar a amigos fuera de la ciudad, se cuenta con una autonomía para la vida diaria de hasta 200 km² que resulta más que suficiente. Para hacer deporte e ir incluso al mar o a la montaña, existe el servicio de movilidad ChargeNow que ofrece la mayor red de puntos de carga públicos del mundo para que recargar el vehículo sea fácil y cómodo, y se pueda siempre encontrar un punto de carga allí donde se necesita.

Más información sobre autonomía, consumo, emisiones de CO₂ y categoría de eficiencia en los datos técnicos y en la lista de precios.

¹ Dependiendo de la infraestructura eléctrica local y los equipamientos opcionales seleccionados.

² La autonomía en el uso diario depende de varios factores, entre ellos: estilo de conducción, estado de la carretera, temperatura exterior, calefacción/climatización y preacondicionamiento.





e
PARKING
ONLY



DINAMISMO ELECTRIZANTE CARGADO DE EMOCIÓN

En el nuevo BMW i3 y BMW i3s todo está orientado a un dinamismo y agilidad electrizantes. Esto comienza con la arquitectura LifeDrive del vehículo, que está específicamente diseñada para satisfacer las necesidades de la electromovilidad, continúa con la innovadora tecnología de tracción BMW eDrive y no se detiene en la dirección precisa y manejable. El resultado: una experiencia de conducción única que hace que el dinamismo de la conducción eléctrica del nuevo BMW i3 y BMW i3s resulte directamente tangible y fascinante.

PROPULSIÓN PARA UN DINAMISMO EFICIENTE: BMW eDRIVE

Propulsión para un dinamismo eficiente. El concepto de propulsión eléctrica **BMW eDrive** ha sido desarrollado por BMW. Con una potencia de 125 kW (170 CV) y un par máximo de 250 Nm, despliega un dinamismo incomparable. ¿Qué significa esto en la práctica? El par máximo está disponible de inmediato desde el principio, y el BMW i3 entrega la máxima potencia sin demora en la carretera. Además, la transmisión de una sola etapa hace innecesarios los cambios de marcha. Disfrutarás al máximo del nuevo placer de conducir ya que el BMW i3 te permitirá desplazarte prácticamente en silencio y sin olores.¹

MÁXIMA EFICIENCIA Y DINAMISMO: LOS MODOS DE CONDUCCIÓN

En los nuevos BMW i3 y BMW i3s, es posible aumentar la autonomía: en el modo estándar COMFORT hasta 200 km² en el uso diario. Si se seleccionan, con el sistema Driving Experience Control, los modos de **conducción ECO PRO y ECO PRO+**, que ofrecen una especial eficiencia, se amplía aún más el radio de acción.

135 KW (184 CV)

despliegan en el nuevo BMW i3s³, con un peso en vacío CE⁴ de solo 1.340 kg, un dinamismo extraordinario.

“¿QUÉ VENTAJAS TIENE UN MOTOR ELÉCTRICO?”

6,9 s

transcurren hasta que el BMW i3 acelera de 0 a 100 km/h.⁵

14,3 kWh/100 km

Consumo eléctrico⁶ (equivale aprox. a 3,85 euros cada 100 km).⁷

SUSPENSIÓN DEPORTIVA BMW i3s:

La **suspensión deportiva** aumenta el dinamismo y la agilidad del vehículo. El equipamiento incluye una amortiguación más firme y un estabilizador en el eje delantero. La suspensión deportiva está rebajada diez milímetros.

DIRECCIÓN DEPORTIVA DEL BMW i3s

La **dirección deportiva** del BMW i3s, con par de dirección adaptado, transmite una sensación de dirección deportiva y firme. La conducción del vehículo es aún más precisa y ofrece un mayor placer de conducir especialmente en los trayectos con curvas y en la ciudad.

¹ Más información sobre autonomía, consumo de combustible, emisiones de CO₂ y categoría de eficiencia en los datos técnicos y en la lista de precios.

² La autonomía en el uso diario depende de varios factores, entre ellos: estilo de conducción, estado de la carretera, temperatura exterior, calefacción/climatización y preacondicionamiento.

³ Potencia máxima del BMW i3: 125 kW (170 CV).

⁴ Peso en vacío CE del BMW i3: 1.320 kg. Para calcular el peso en vacío se tiene en cuenta un peso de 75 kg para el conductor.

⁵ Aceleración del BMW i3: 7,3 s.

⁶ Consumo eléctrico del BMW i3: 13,1–13,6 kWh/100 km.

⁷ Con la exclusiva oferta de BMW Green Energy de Naturstrom, 100 km cuestan aprox. 3,85 euros (a 0,269 €/kWh - el precio de la electricidad depende del proveedor). Como base para calcular el coste se toma el consumo promedio (según NEDC). Encontrarás más información en www.naturstrom.de/bmw-i.

Para contribuir a la era de la movilidad eléctrica sostenible, fue preciso reinventar todo el automóvil. Uno de los principales retos consistió en compensar el peso de la batería de alto voltaje de iones de litio. Para ello, se dividió la arquitectura del vehículo en dos unidades independientes: el módulo Drive inferior de aluminio aloja los componentes del bastidor y de la propulsión, así como la batería. De este modo, todo el módulo Life superior está disponible como espacio utilizable. Además, por primera vez el habitáculo se fabrica de serie con fibra de carbono extremadamente ligera y resistente. Así, los nuevos BMW i3 y BMW i3s ofrecen un peso menor y un centro de gravedad más bajo, mientras la seguridad y la agilidad son mayores.

“¿POR QUÉ LA ARQUITECTURA LIFE DRIVE MEJORA LAS PRESTACIONES?”

1.340 KG

pesa (CE)² el nuevo BMW i3s y es claramente más ligero que los vehículos eléctricos equivalentes.

50%

el carbono extremadamente estable es más ligero que el acero.

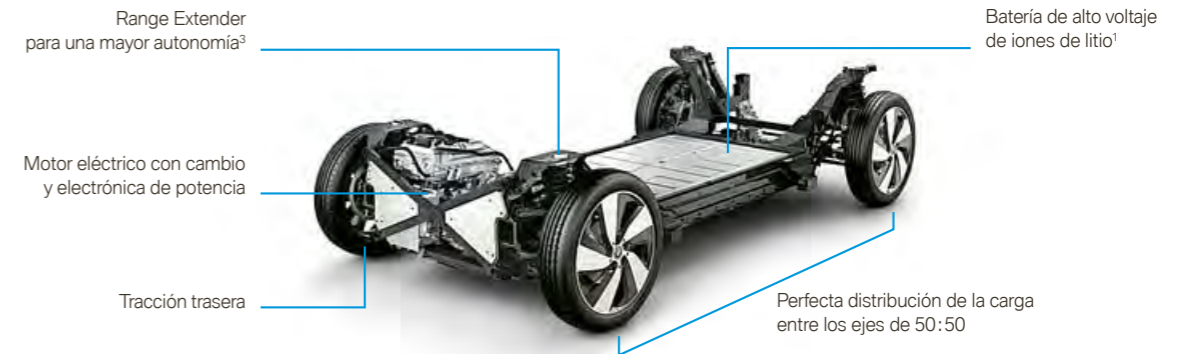

MÓDULO LIFE: ESPACIO MÁS SEGURO.

El espacio del **módulo Life** puede aprovecharse al máximo. Ningún túnel central separa al conductor del acompañante. Tampoco hay un montante central entre las puertas que se abren en sentido contrario. Así se disfruta de una atmósfera Loft con abundante espacio, única en esta clase de vehículos. Esto se ha conseguido gracias a la fabricación por primera vez del habitáculo con fibra de carbono de alta resistencia de serie. De esta manera, se ha reducido el peso (DIN) del BMW i3 (94Ah) hasta 1.245kg. El resultado: una agilidad única y una mayor autonomía². Además, la robusta construcción de fibra de carbono contribuye a aumentar la seguridad, lo que ha quedado demostrado en numerosas pruebas.

MÓDULO DRIVE: MÁS SEGURIDAD GRACIAS AL CENTRO DE GRAVEDAD

El **módulo Drive** consta de aluminio ligero y aloja todos los componentes necesarios para la conducción. Por ejemplo, en la parte trasera se encuentran el motor eléctrico, la transmisión y, en los vehículos con Range Extender, el sistema de prolongación de la autonomía. Un alojamiento de aluminio envuelve la batería de alto voltaje de iones de litio ubicada de forma totalmente segura en los bajos del vehículo. Ahí permanecerá óptimamente protegida en caso de accidente. Además, en esta posición, contribuye a bajar el centro de gravedad, favoreciéndose así la agilidad. La batería va acompañada de una garantía de ocho años o 100.000 km¹.

¹ La batería de alto voltaje de iones de litio se caracteriza por su larga vida útil. Durante los primeros 100.000 km o un tiempo máximo de 8 años, si la batería de alto voltaje presenta algún problema, tu Punto Exclusivo BMW i la reparará gratuitamente. Puedes consultar los detalles en el certificado de batería de BMW i.

² Peso en vacío CE del BMW i3: 1.320 kg. Para calcular el peso en vacío se tiene en cuenta un peso de 75 kg para el conductor.

³ Disponible como modelo BMW i3 con Range Extender y BMW i3s con Range Extender.

EFICIENCIA OPTIMIZADA. LA GESTIÓN INTELIGENTE DE LA ENERGÍA

La interacción de todas las tecnologías en los nuevos BMW i3 y BMW i3s garantiza, como gestión **inteligente de la energía**, una utilización óptima de la energía y, por lo tanto, la máxima autonomía.

CONVERTIR EL AIRE EN AUTONOMÍA: LA BOMBA DE CALOR

Los vehículos eléctricos tienen que calentarse eléctricamente. No disponen de un motor de combustión cuyo calor residual se puede aprovechar para la calefacción. Esto puede restar autonomía. Por ello, hemos desarrollado un innovador **sistema de bomba**¹ de calor para invierno que aprovecha la energía del aire ambiente. La bomba de calor (opcional) se activa automáticamente y ofrece hasta un 50% más de eficiencia energética en comparación con la calefacción corriente. Mientras se mantiene el nivel de confort climático, aumenta la autonomía hasta en un 30%, según la temperatura exterior.

SIEMPRE LA TEMPERATURA ÓPTIMA DESDE EL PRINCIPIO

La temperatura también es óptima para la batería de alto voltaje del BMW i3: unos 20°C. A esta temperatura, se ofrecen las máximas prestaciones y autonomía. Por eso, se recomienda regular la temperatura de funcionamiento, con temperaturas exteriores bajas o altas, con la aplicación BMW ConnectedDrive antes de salir de viaje. Esto tiene un efecto agradable: se puede precondicionar previamente el interior mediante la aplicación. La comodidad de marcha y la autonomía mejoran así especialmente en invierno.^{3,4}

MÁXIMA FIABILIDAD. INDICADOR DINÁMICO DE AUTONOMÍA

Los nuevos BMW i3 y BMW i3s incluyen un **indicador de autonomía** rediseñado que te proporcionará información fiable en cualquier momento. Esto que parece tan fácil, precisa un programa complejo que analiza una gran cantidad de factores en tiempo real. En unos segundos se evalúan datos como: estilo de conducción, topografía, temperatura, modo de conducción, planificación de rutas, clima y calefacción. El resultado es un **indicador dinámico de autonomía** que no solo es especialmente exacto, sino que hace transparente la influencia del estilo de conducción y de los factores ambientales.

AÚN MÁS AUTONOMÍA CON EL RANGE EXTENDER

Más kilómetros gracias al **Range Extender**: el motor de gasolina de dos cilindros acciona un generador que produce corriente y prolonga así la autonomía del vehículo hasta 150 kilómetros.² El Range Extender se activa de manera automática cuando el nivel de carga de la batería de alto voltaje de iones de litio es bajo y mantiene constante su nivel.



PLACER DE CONDUCIR ELÉCTRICO. MÁXIMA EFICIENCIA

En los nuevos BMW i3 y BMW i3s, el concepto de propulsión eléctrica BMW eDrive desarrollado específicamente por BMW combina el máximo placer de conducir con la máxima eficiencia. El innovador motor eléctrico traduce la energía de la batería de alto voltaje de iones de litio en una emocionante experiencia de conducción dinámica. Al mismo tiempo, las medidas de gestión inteligente de la energía garantizan que siempre esté disponible la mayor potencia posible. Por ejemplo, que la energía empiece a recuperarse en cuanto se retira el pie del acelerador. El resultado: una autonomía ideal y un placer de conducir que convierte cada viaje en una experiencia única.

¹ No disponible en combinación con los BMW i3 y BMW i3s con Range Extender.

² La autonomía depende de varios factores, entre ellos: estilo de conducción, estado de la carretera, temperatura exterior, calefacción/climatización y preacondicionamiento. Autonomía total en la práctica: perfil de conducción en ciudad, 20°C, preacondicionamiento, modo de conducción COMFORT.

³ Es preciso contar con el equipamiento de servicios BMW ConnectedDrive y un smartphone compatible. Las funciones dependen de las aplicaciones instaladas en el smartphone.

⁴ La refrigeración activa de la batería se instala de serie, el calentador de la batería solo en combinación con los asientos con calefacción integrada para el conductor y el acompañante (opcional).



LA SEGURIDAD PUEDE SER ASÍ DE CÓMODA

También en el nuevo BMW i3 y BMW i3s la principal prioridad es garantizar la máxima seguridad personal. A ello contribuyen medidas constructivas como el habitáculo de carbono altamente resistente para lograr una mayor rigidez, o los faros LED con luz de cruce y de carretera LED para una visibilidad ideal. Una gran variedad de novedosos sistemas de asistencia al conductor en el BMW i3 y el BMW i3s permite disfrutar sin preocupaciones no solo de la conducción, sino también de las maniobras de aparcamiento.



El equipamiento **Driving Assistant Plus**¹ ofrece claramente aún más seguridad y comodidad. Incluye avisos de colisión² y de peatones con función de frenado en ciudad, Speed Limit Info⁶ (indicador de límite de velocidad), control de crucero con función Stop&Go y asistente de retenciones.



Con el paquete **Park Assistant**^{1,2}, aparcar es extremadamente fácil. El sistema combina **Park Assistant con el Control de Distancia de Aparcamiento (PDC)** y una cámara para marcha atrás que le ayudan de manera cómoda. Si se desea, el asistente dirige el proceso de estacionamiento incluso de forma totalmente automática.

LA i DE CONEXIÓN INTELIGENTE

BMW Connected⁴ permite iniciar la planificación inteligente de rutas de forma relajada en casa. Es posible compartir con amigos y socios el estado del viaje en directo y tener a la vista toda la información relevante para la movilidad en BMW Connected Onboard. También es posible controlar el sistema Smart Home¹⁰ desde el vehículo con ayuda de **BMW Connected+**. El sistema de Navegación Professional, con una nueva interfaz de usuario, guía de forma fiable de puerta a puerta. Además, On-Street Parking-Information^{1,7,8} ayuda incluso a buscar una plaza de aparcamiento. También se disponen de otras funciones, como el sistema de Información del Tráfico^{1,8} en Tiempo Real (RTTI), para mantenerse al día y llegar siempre al destino relajado. Con Servicios Remotos, es posible controlar el vehículo cómodamente a distancia y consultar fácilmente, por ejemplo, el nivel de carga del vehículo en el smartphone.

BMW CONNECTED / BMW CONNECTED+

BMW Connected+³ integra a la perfección la aplicación BMW Connected en tu BMW. Disfruta de la perfecta conexión entre todos los puntos de contacto de BMW Connected y tu BMW, y benefícate de los servicios personalizados disponibles con BMW Open Mobility Cloud.

SERVICIOS BMW i CONNECTED DRIVE PARA NAVEGACIÓN

Los servicios **BMW i ConnectedDrive** para navegación^{8,9} ofrecen toda la información que hacen la conducción eléctrica más fácil y cómoda. En el centro se encuentran el mapa dinámico de autonomía y el asistente de autonomía. La función ECO ROUTE muestra la ruta más eficiente e indica los puntos de carga en el trayecto.



BMW ConnectedDrive

Conectado, siempre que quieras



¹ El equipamiento es opcional.

² Solo disponible para el BMW i3.

³ Es preciso contar con el equipamiento de servicios BMW ConnectedDrive.

⁴ Es preciso contar con el equipamiento de servicios BMW ConnectedDrive y un smartphone compatible. Las funciones dependen de las aplicaciones instaladas en el smartphone.

⁵ La función puede verse limitada en caso de oscuridad, niebla y contraluz intenso.

⁶ La función Speed Limit Info (indicador de límite de velocidad) solo está disponible en combinación con el sistema de navegación.

⁷ On-Street Parking Information está disponible solo para determinados mercados y modelos. Solo disponible en combinación con el sistema de Información del Tráfico en Tiempo Real (RTTI).

⁸ Para utilizarlo es necesario contar con los Servicios ConnectedDrive y un sistema de navegación.

⁹ Es preciso contar con el equipamiento de llamada de emergencia inteligente.

¹⁰ Determinadas funciones Smart Home disponibles en 2018.

Encontrarás más información relativa a BMW ConnectedDrive, especialmente sobre la duración del servicio y los costes, en www.bmw.es o en la lista de precios, y podrás solicitarla de lunes a viernes de 9:00 a 20:00 horas en la línea de asistencia telefónica 900-357-902.

MÁXIMA FLEXIBILIDAD DE CARGA

Los nuevos BMW i3 y BMW i3s ofrecen las condiciones perfectas para todos los que quieren disfrutar de su vida de manera flexible y móvil. Ya sea en casa o de viaje, con 360° ELECTRIC se encuentran en todas partes posibilidades para cargar los nuevos BMW i3 y BMW i3s de manera sencilla y rápida. Con los servicios de movilidad ampliados de BMW i y una infraestructura en constante crecimiento, se dispone de más flexibilidad aún en la vida diaria y de más placer de conducir en cualquier momento y lugar.



RECARGA EN CASA

Traslada la gasolinera a tu casa. El placer de la movilidad eléctrica comienza ya al poder recargar el vehículo en tu propia casa. El sistema **BMW i Wallbox** y el cable de carga estándar (Modo 2), incluido en el vehículo, permiten recargar este a diario. Con el nuevo BMW i Wallbox, cargarás tu BMW i3 aún con más rapidez. Podrás utilizar carga monofásica y trifásica. Al cargar con corriente alterna trifásica, el proceso de carga se realiza con tres corrientes monofásicas de igual frecuencia. Gracias a la mayor potencia, el tiempo de carga se reduce a menos de 3 horas.¹ Si lo deseas, nuestro servicio de instalación puede encargarse de la instalación de tu punto de carga en casa: montará el sistema **BMW i Wallbox para ti** y lo pondrá en funcionamiento.

Nosotros nos encargamos de todo: BMW i dispone de un servicio de instalación que te asesorará sobre las diferentes posibilidades de recarga en tu hogar, y realizará la instalación de tu Wallbox acorde a tus necesidades. Además, BMW te puede recomendar un partner de Energía Renovable que asegurará que tu BMW i3 ha sido recargado con cero emisiones de CO₂, que tu movilidad es 100% libre de emisiones y totalmente sostenible, conforme a los valores de la marca BMW i.

BMW i WALLBOX

Para poder cargar cómodamente en casa los nuevos BMW i3 y BMW i3s, hay disponibles tres modelos de BMW i Wallbox. Con corriente alterna trifásica, cuentan con una potencia de carga de hasta 11 kW y pueden cargar la batería de alto voltaje de iones de litio de los nuevos BMW i3 y BMW i3s en 2:45 h desde el 0 al 80%. Los modelos BMW i Wallbox se pueden conectar sin problema a la red eléctrica particular del propio domicilio, y el servicio de instalación de BMW i se encarga de realizar la instalación deseada.

BMW i WALLBOX PLUS

El BMW i Wallbox Plus (opcional) para el nuevo BMW i3 y BMW i3s ofrece una mayor funcionalidad que el BMW i Wallbox.

BMW i WALLBOX CONNECT

Para una recarga especialmente rápida, la función de carga rápida corriente alterna es la solución adecuada. Al cargar con la corriente alterna trifásica, la potencia máxima de carga es de 11 kW. De este modo, es posible cargar el acumulador eléctrico al 80% en menos de 3 horas.



¹ Dependiendo de la infraestructura eléctrica local y los equipamientos opcionales seleccionados.

CARGA PÚBLICA

El placer de la movilidad eléctrica aumenta cada día gracias a la red de puntos de carga públicos. Existen muchas razones para viajar con el BMW i3, y cada vez más oportunidades de cargarlo durante el viaje. Ya sea para ir de compras o al trabajo, te beneficiarás de una infraestructura que no deja de crecer. Gracias al servicio de movilidad ChargeNow, su utilización es muy sencilla. ChargeNow agrupa puntos de carga de diferentes proveedores en una gran red.

Así podrás cargar tu BMW i3 con rapidez y comodidad en cualquier punto público adherido: ya existen más de 30.000 en todo el mundo. Con BMW i ConnectedDrive^{1,2}, es posible ver todos los puntos de carga disponibles gracias al sistema de navegación, o a través de tu smartphone.



BMW DIGITAL CHARGING SERVICE

Dentro del marco de BMW ConnectedDrive, el servicio de carga en red **BMW Digital Charging Service** permite cargar vehículos eléctricos BMW de forma cómoda a horas con tarifas económicas o emplear energía solar propia sin generar emisiones de CO₂.

CABLE DE CARGA

El **cable de carga BMW** para los puntos de carga públicos permite efectuar una carga sencilla y rápida en los puntos de carga. El cable de carga cuenta con un conector estándar (norma ECE) y así hace posible la recarga en toda la UE. Dependiendo del equipamiento del vehículo y del punto de carga, con el cable de carga BMW puedes cargar tu BMW i3 al 80% en menos de 3 horas en un punto AC.



SERVICIOS DE MOVILIDAD NOW

Nuestro mundo cambia constantemente, como también lo hacen las exigencias de la movilidad urbana. Para responder a estas, se ofrecen los servicios de movilidad NOW de uso fácil, intuitivo

y cómodo, así como perfectamente adaptados a cada necesidad. El objetivo es facilitar la vida de los clientes y permitirles disfrutar de su vida diaria, con independencia de lo que hagan.



BMW i VENTURES

BMW i Ventures invierte en tecnologías y soluciones innovadoras centradas en las necesidades de movilidad en las ciudades. Apoyamos a empresas de gran potencial y crecimiento a trazar el camino del futuro de la movilidad global.



DriveNow. Es la exclusiva oferta de Carsharing de BMW Group. Recoge el coche y aparca donde quieras: la movilidad para cualquier ocasión.



ParkNow. ParkNow permite el pago digital de las plazas de estacionamiento en la calle y en los aparcamientos. En breve también se integrará la innovadora solución de pago directamente en los nuevos BMW i3 y BMW i3s.³



ChargeNow. ChargeNow permite un fácil acceso a la red mundial de puntos de carga públicos.

¹ Para utilizarlo es necesario contar con los Servicios ConnectedDrive y un sistema de navegación.

² Es preciso contar con el equipamiento de llamada de emergencia inteligente.

³ ParkNow requiere el paquete de navegación ConnectedDrive (opcional).

01 100% CUERO CURTIDO CON HOJAS DE OLIVA

El cuero de los nuevos BMW i3 y BMW i3s se curte íntegramente con extracto natural de hojas de olivo. Esto ofrece varias ventajas: las hojas que quedan como residuos durante la recolección de aceitunas pueden reutilizarse. Además, el curtido del cuero es respetuoso con el medio ambiente. Y se mantiene el brillo natural y el carácter termorregulador del cuero.

02 30% KENAF

El uso amplio de la fibra de Kenaf permite sustituir los plásticos derivados del petróleo y reducir el peso de los nuevos BMW i3 y BMW i3s, ya que la fibra de Kenaf es hasta un 30% más ligera que los materiales convencionales. Así mismo hace visible el concepto global de sostenibilidad de los nuevos BMW i3 y BMW i3s. Este material extremadamente ligero se obtiene de una planta de la familia de las Malváceas que durante su crecimiento consume una cantidad de CO₂ por encima de la media para transformarla en oxígeno.



03 34% PET

Reutilizar en lugar de reciclar: la tapicería sostenible del interior de los nuevos BMW i3 y BMW i3s está hecha casi en un 100% de poliéster reutilizado, que proviene hasta en un 34% de botellas PET. A partir del granulado PET, se fabrican primero las fibras fundiéndolas y añadiendo pigmentos, luego los hilos y, finalmente, el tejido. El tapizado que surge de este proceso no solo es agradable al tacto y a la vista, sino que además se caracteriza por su gran durabilidad.

04 90% MADERA DE EUCALIPTO

El eucalipto es una especie resistente a la humedad y, por ello, necesita en torno a un 90% menos de tratamiento de la superficie que las maderas tradicionales. Como se procesa sin productos químicos, conserva el tacto sedoso y el poro natural. El eucalipto, que crece con rapidez hasta una altura de 60 metros, es idóneo para la producción sostenible de madera. Toda la madera proviene de plantaciones con certificado FSC, que garantiza un uso sostenible de los bosques.

MATERIALES SOSTENIBLES PARA UNA ATMÓSFERA ÚNICA DE BIENESTAR

Los materiales que incorporan el BMW i3 y el BMW i3s no son solo una experiencia para los sentidos. También están hechos en gran parte de materias primas recicladas o renovables, como madera de eucalipto o cuero curtido con hojas de olivo, y se convierten así en expresión de un estilo de vida sostenible. Incluso el carbono procesado se produce utilizando energías renovables, particularmente respetuosas con el medio ambiente, pues en el BMW i3 y BMW i3s la sostenibilidad es una experiencia tangible que se extiende por todo el proceso de producción.



DESARROLLO

Todo el concepto de vehículo fue desarrollado desde el principio para la movilidad eléctrica. Innovadora aerodinámica para reducir la resistencia del aire y el consumo de energía. Los materiales renovables y reciclados contribuyen a preservar el medio ambiente y sustituyen los materiales tradicionales como el plástico.

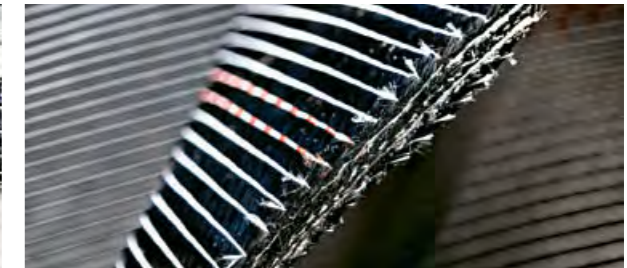

RECICLAJE

El 95% de los nuevos BMW i3 y BMW i3s es reciclable. Los módulos de batería pueden reutilizarse, por ejemplo, para almacenar energía solar. Parte de los restos de fibras de carbono vuelve a añadirse al proceso de producción.



PRODUCCIÓN

Las fibras de carbono se fabrican íntegramente con energía de origen hidroeléctrico. En Leipzig producimos los nuevos BMW i3 y BMW i3s totalmente con energía eólica. En comparación con el bajo consumo de otros modelos BMW, se ha vuelto a reducir a la mitad la demanda energética para la fabricación.



UTILIZACIÓN

Al conducir, no se emiten emisiones. Así se reduce la contaminación en las ciudades. En los nuevos BMW i3 y BMW i3s se conduce prácticamente sin ruidos ni olores. Al utilizar "energía verde" o producir la propia electricidad con celdas solares, se conduce sin emisiones. El modo ECO PRO permite aumentar la autonomía y reducir el consumo de energía.

INSPIRADOR EN TODOS LOS SENTIDOS

Los seis **colores exteriores** de los nuevos BMW i3 y BMW i3s tienen en común su expresividad. La paleta cromática de dos colores sólidos y cuatro metalizados abarca desde la discreción hasta la expresividad y se puede combinar libremente con cada diseño interior. Las superficies decorativas de las estriberas laterales y la parrilla doble son, según el color exterior y el equipamiento interior, de color BMW i Blau o Frozen Grey metalizado. Gracias al contraste entre el Black Belt y el color de la carrocería, el exterior en dos colores transmite innovación y dinamismo.

Las **llantas de aleación ligera** del nuevo BMW i3 o BMW i3s ofrecen un estilizado diseño para que la resistencia al viento y a la rodadura se reduzca en la mayor medida posible. El gran diámetro de los neumáticos, de 19 y 20 pulgadas, acentúa el carácter deportivo y ágil del vehículo y contribuye a maximizar la superficie de apoyo de estos. Para evitar turbulencia innecesarias y, de este modo, incrementar la autonomía, algunas ruedas tienen un diseño cerrado. Para causar una impresión refinada y deportiva, las llantas de aleación ligera disponibles cuentan con una división en zonas en Schwarz de brillo intenso y en pulido brillante. Cuatro están disponibles exclusivamente para el nuevo BMW i3, mientras dos lo están solo para el BMW i3s.



Metalizado C1W **IMPERIALBLAU**
con detalles en Frozen Grey metalizado¹



Metalizado C01 **PROTONIC BLUE**
con detalles en Frozen Grey metalizado¹



Metalizado C32 **MELBOURNE ROT**
con detalles en Frozen Grey metalizado¹



Metalizado C2V **MINERALGRAU**
con detalles en BMW i Blau.¹

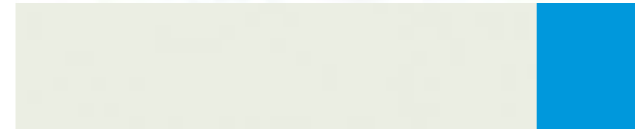

Sólido B85 **CAPPARISWEISS**
con detalles en BMW i Blau.^{2,4}



Sólido C2W **FLUID BLACK**
con detalles en BMW i Blau¹

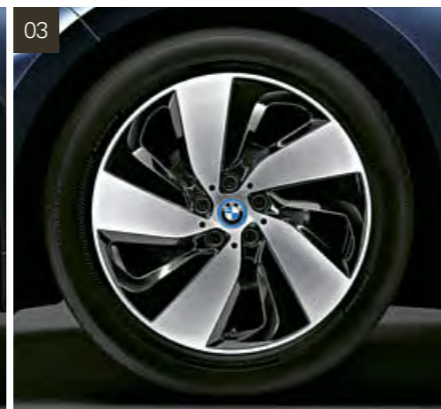
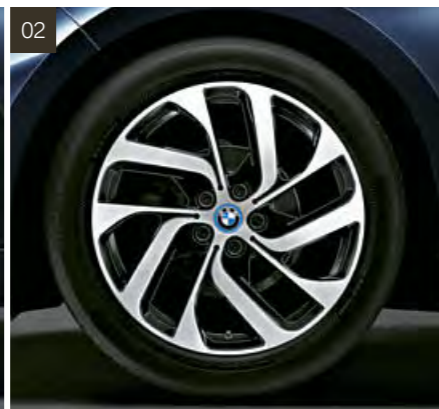
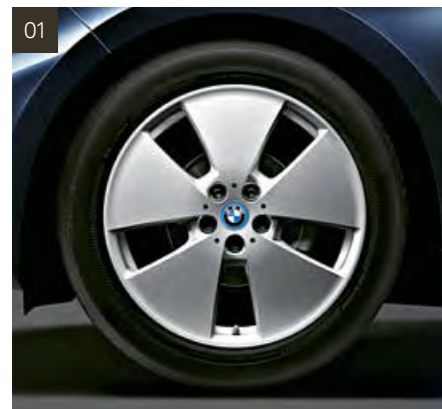

[01] Llantas de aleación ligera BMW i de 19 pulgadas con radios en estrella estilo 427, BMW EfficientDynamics² **[02]** Llantas de aleación ligera BMW i de 19 pulgadas con diseño de turbina estilo 428, con neumáticos de distintas medidas³ **[03]** Llantas de aleación ligera BMW i de 19 pulgadas con diseño de turbina estilo 429, con neumáticos de distintas medidas³

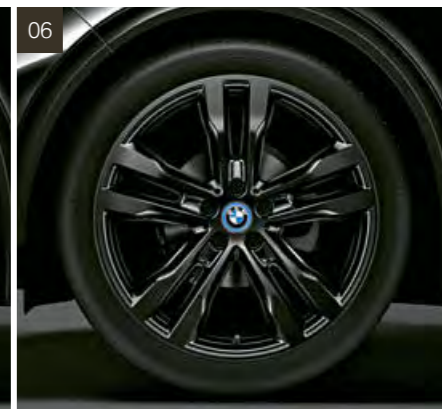
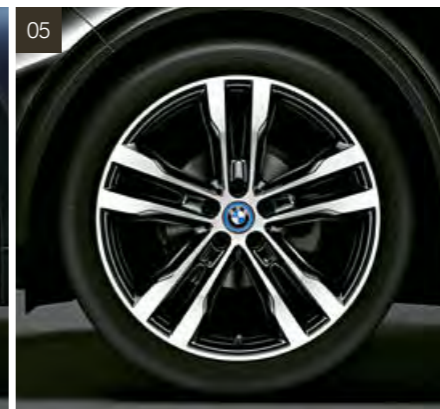
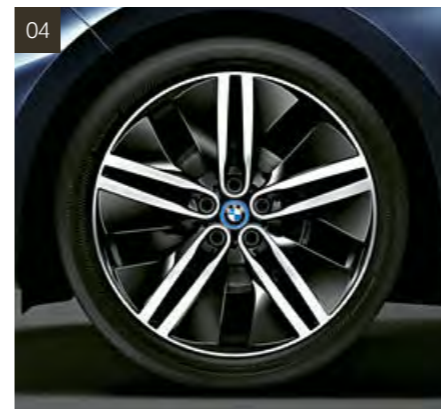

[04] Llantas de aleación ligera BMW i de 20 pulgadas con radios dobles estilo 430, con neumáticos de distintas medidas³ **[05]** Llantas de aleación ligera de 20 pulgadas con radios dobles estilo 431, con neumáticos de distintas medidas⁴ **[06]** Llantas de aleación ligera de 20 pulgadas con radios dobles estilo 431, en Jetblack, con neumáticos de distintas medidas⁵

¹ El equipamiento es opcional.

² De serie para el BMW i3.

³ Equipamiento opcional disponible para el BMW i3.

⁴ De serie para el BMW i3s.

⁵ Equipamiento opcional disponible para el BMW i3s.

[Cartas de colores] Las cartas de colores aquí mostradas le transmitirán una primera impresión de los colores y materiales disponibles para su BMW. La experiencia indica que, dependiendo del monitor/dispositivo y resolución de la pantalla, no siempre pueden visualizarse las tonalidades exactas de las pinturas, tapicerías y molduras interiores. Por ello, le recomendamos que acuda a su Concesionario BMW. Estaremos encantados de enseñarle muestras y de ayudarle a concretar sus deseos personales.

[Configurador BMW] Diseñe un BMW totalmente personalizado. Ponemos a su disposición todos los colores y equipamientos actualmente disponibles para que pueda elegir. Más información en www.bmw.es

MINIMALISTA Y EXCLUSIVO: DISEÑO INTERIOR ATELIER

El diseño interior Atelier se caracteriza por el equilibrado contraste entre el revestimiento interior oscuro, la combinación de tela en gris y los detalles en azul. El revestimiento de la zona del cuadro de instrumentos y de las puertas es de Kenaf, una planta malvácea. El innovador material destaca especialmente en el equipamiento de serie. Además del peso reducido, se distingue por una superficie ligeramente jaspeada con el aspecto natural del fieltro. El azul de los

bordes de los asientos y de la fina línea del volante de cuero simboliza, como el logo "BMW" con fondo en azul, el innovador carácter de todos los modelos BMW i. La superficie en gris mate y suavemente curvada del cuadro de instrumentos subraya el carácter minimalista del equipamiento de serie de los nuevos BMW i3 y BMW i3s. Como en todos los modelos BMW i3, combina forma y función. Además, sirve simultáneamente como superficie de apoyo y tapa de guantera.



[01] Diseño interior Atelier BMW i: Volante de cuero con detalles en BMW i Blau, cuadro de instrumentos en Schwarz **[02]** Molduras interiores en Andesitsilber mate **[03]** Asientos con combinación de tela Neutronic Aragazgrau y costuras de contraste en BMW i Blau



Perfecta adaptación al diseño interior: los seis expresivos colores exteriores sólidos y metalizados para los nuevos BMW i3 y BMW i3s. Más información en el apartado "Equipamientos" en "Exterior".

¹ El equipamiento es opcional.
² Certificado como sostenible por la entidad Forest Stewardship Council® (FSC®).
³ Madera noble de eucalipto mate y madera noble de roble oscuro mate (opcional).

La ilustración muestra equipamientos de serie y opcionales, así como accesorios.

ELEGANTE Y LIGERO: DISEÑO INTERIOR LOFT

El diseño interior Loft se presenta especialmente purista con el tono gris claro de los asientos, las secciones del cuadro de instrumentos y los revestimientos laterales. Además, el gris claro refuerza el carácter Loft ligero y minimalista de los nuevos BMW i3 y BMW i3s. El tono claro subraya el aspecto estilizado y de construcción ligera del equipamiento interior de nuevo diseño. La moderna combinación de

tela para los asientos y la banqueta trasera está compuesta de materiales sintéticos reciclados, como la ropa funcional exclusiva. Al igual que esta, ofrece un agradable confort gracias a las características reguladoras de la temperatura. El respaldo de los asientos traseros incluye un atractivo diseño, en sus lados delantero y trasero, que realza el estilo de los vehículos BMW i.



[01] Diseño interior Loft BMW i: Volante de cuero con detalles en BMW i Blau, cuadro de instrumentos en Carumgrau **[02]** Asientos con combinación de tela/Sensatec Electronic Carumgrau con detalles en BMW i Blau **[03]** Molduras interiores en Andesit oscuro mate



Perfecta adaptación al diseño interior: los seis expresivos colores exteriores sólidos y metalizados para los nuevos BMW i3 y BMW i3s. Más información en el apartado "Equipamientos" en "Exterior".

CONFORTABLE Y NATURAL: DISEÑO INTERIOR LODGE

El diseño interior Lodge simboliza, como no hace ninguna otra variante de equipamiento, el concepto nuevo y moderno de BMW i. La elegante combinación de madera mate, cuero flexible y lana suave no tiene rival en el mundo del automóvil. Junto a su moderna naturalidad y atractivo, representa, por ejemplo, el concepto de sostenibilidad de BMW i. La madera de roble y eucalipto proviene de plantaciones ecológicas y certificadas. No está blanqueada ni coloreada ni barnizada, por lo que conserva su superficie natural. La lana ofrece la comodidad

característica de las fibras naturales que utilizan desde hace mucho tiempo los fabricantes de ropa exclusiva. Se enfría en verano y se calienta en invierno. Además de ser natural y sostenible, la tela garantiza la funcionalidad. Pues, cuanto mayor es el confort climático, menos necesita el conductor la calefacción del asiento o la climatización. Así se asegura un mayor ahorro de energía y autonomía en los nuevos BMW i3 y BMW i3s.



[01] Diseño interior Lodge BMW i¹: Volante de cuero con detalles en Satinsilber, cuadro de instrumentos en cuero Walknappa Carumgrau **[02]** Molduras interiores en madera noble de roble oscuro mate^{1,2} **[03]** Asientos de lana con regulación térmica y cuero Solaric Braun curtido con hojas de olivo



Perfecta adaptación al diseño interior: los seis expresivos colores exteriores sólidos y metalizados para los nuevos BMW i3 y BMW i3s. Más información en el apartado "Equipamientos" en "Exterior".

¹ El equipamiento es opcional.
² Certificado como sostenible por la entidad Forest Stewardship Council® (FSC®).
³ Madera noble de eucalipto mate, alternativamente madera noble de roble oscuro mate.

La ilustración muestra equipamientos de serie y opcionales, así como accesorios.

LUJO Y EXCLUSIVIDAD: DISEÑO INTERIOR SUITE

El diseño interior Suite destaca por el amplio uso de cuero curtido de forma natural en cálido tono marrón oscuro. El proceso de curtido se realiza con extractos de las hojas de olivo y mantiene la suavidad natural del cuero. El cuadro de instrumentos contrasta con elegancia con el elemento curvado de madera de roble oscuro mate. El cuero del revestimiento de las puertas armoniza con los elementos de tela y el soporte de kenaf, una planta malvácea. A pesar de la exclusividad,

los diseñadores del BMW i utilizan superficies de suave cuero solo allí donde el conductor puede percibir las y necesitarlas, por ejemplo, en la zona de los reposabrazos. Así se emplea para el equipamiento Suite una combinación única de tela, cuero y kenaf. En la zona de las puertas, esta composición realza al máximo el interior. Esto confiere al interior de los nuevos BMW i3 y BMW i3s además de exclusividad, la ligereza y la modernidad típicas.



[01] Diseño interior Suite BMW i¹: Volante de cuero con detalles en Satinsilber, cuadro de instrumentos en cuero natural exclusivo Dalbergiabraun **[02]** Asientos con combinación de cuero natural Stellaric Dalbergiabraun **[03]** Molduras interiores en madera noble de roble oscuro mate²



Perfecta adaptación al diseño interior: los seis expresivos colores exteriores sólidos y metalizados para los nuevos BMW i3 y BMW i3s. Más información en el apartado "Equipamientos" en "Exterior".

EQUIPAMIENTO DESTACADO

■ Equipamiento de serie □ Equipamiento opcional

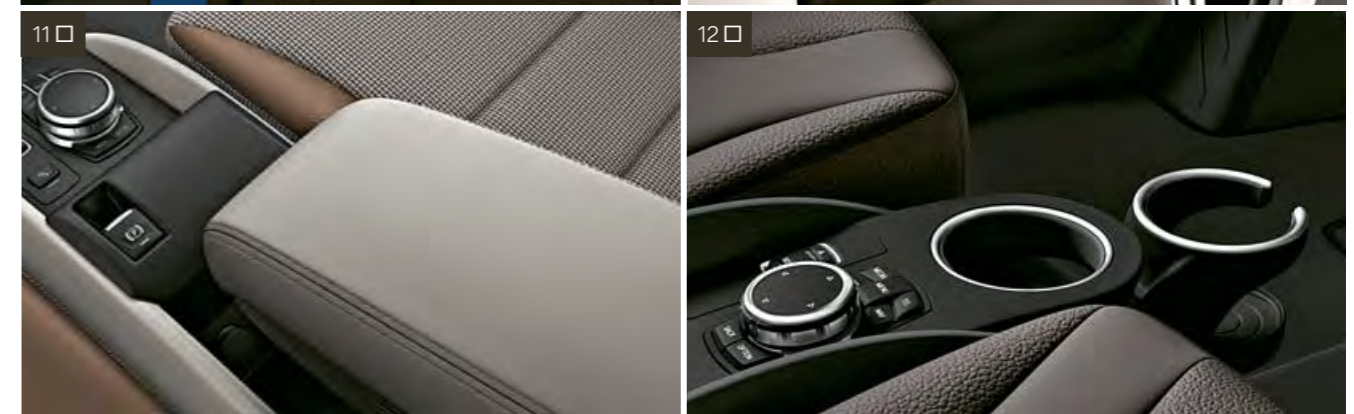
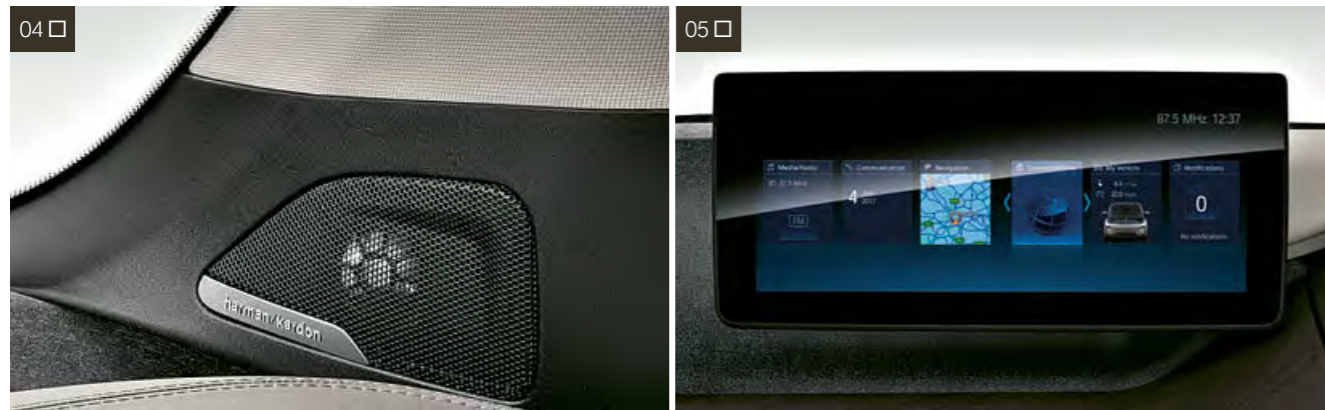

[01] El techo de cristal eléctrico genera una sensación de interior amplio y ventilado. El deflector integrado garantiza el confort acústico. **[02]** El acceso confort ofrece acceso al vehículo por las puertas delanteras y el portón trasero, sin necesidad de utilizar la llave del vehículo. **[03]** Los asientos delanteros con calefacción integrada pueden calentarse en su superficie y respaldo. **[04]** El sistema de altavoces HiFi Harman/Kardon, con amplificador externo de 360 vatios, consta de doce altavoces, incluidos dos bajos centrales. **[05]** El sistema de navegación BMW Professional¹ está perfectamente

integrado y se puede manejar de manera sencilla mediante el control por voz o el controlados iDrive Touch. **[06]** En caso necesario, la llamada de emergencia inteligente avisa automáticamente, a través del Centro de llamadas de BMW, al puesto de emergencia, sin tener que utilizar el teléfono móvil particular. **[07]** El climatizador con contenidos ampliados incluye Control Automático de Recirculación de Aire (AUC) con filtro de carbón activo, sensor solar y sensor de empañamiento.

[08] El respaldo puede dividirse en la proporción 50:50 y fijarse en tres posiciones en función de las necesidades. **[09]** Los cinturones de seguridad para los cuatro asientos van en BMW i Blau. Funcionalidad como los cinturones de seguridad con tres puntos de anclaje de serie. **[10]** El volante multifunción permite controlar las funciones de teléfono, voz y audio, así como limitar

manualmente la velocidad. **[11]** El reposabrazos delantero abatible incluye un compartimento integrado que ofrece espacio adicional para guardar, por ejemplo, un teléfono móvil. **[12]** El paquete de compartimentos incluye un gran número de prácticas posibilidades de almacenamiento, así como tomas de corriente de 12V adicionales.

¹ Dentro del marco de BMW ConnectedDrive, en una serie de países europeos, el sistema actualiza los mapas automáticamente durante tres años un máximo de cuatro veces al año.

UN CAMBIO REVOLUCIONARIO

Desde el lanzamiento de BMW i en 2013, los pioneros de la conducción eléctrica de todo el mundo han vivido y compartido nuestra visión del futuro de la movilidad. En los medios sociales nos cuentan sus

historias de movilidad eléctrica y comparten momentos de la vida diaria con su BMW i3. [#bornelectric](#)

TOM

BORN ELECTRIC EN JUNIO DE 2009

[#instagram.com/tom.moloughney/](#)



“SÉ EL COMIENZO”

He tenido la suerte de formar parte del programa piloto de coches eléctricos de BMW desde principios de 2009. Y aquí estoy ahora, siete años después. La conducción eléctrica me ha cambiado la vida. Siempre ha sido genial formar parte de este espíritu pionero. Y no veía el momento de transmitirlo. Cuando organicé la primera reunión de coches eléctricos frente a mi restaurante en Nueva Jersey, se reunieron cuatro o cinco vehículos y una docena de personas. ¡Me acuerdo del entusiasmo! Ahora el grupo ha crecido hasta las tres o cuatro docenas

de coches y algunos cientos de personas. Y dicen: “Prueba mi coche, echa un vistazo dentro, es genial, deberías hacer lo mismo”. Es realmente increíble verlo: Mi vecino, mi cuñado, la señora de la cafetería del centro: todos ellos conducen coches eléctricos y están encantados. No hay duda, el cambio hacia el coche eléctrico está aquí, es imparable, una tendencia, y está pasando ahora.

KATHRYN

BORN ELECTRIC EN SEPTIEMBRE DE 2014

[#instagram.com/kbakken/](#)



“MI PEQUEÑO ELECTRONAUTA”

Con mi debilidad por los aparatos, deseo tener siempre lo último y, por ello, me enamoré en seguida de los coches eléctricos. El aspecto ecológico y futurista me entusiasma. Los vehículos eléctricos ya están aquí, y parece que finalmente el sueño se ha hecho realidad. Desde mi punto de vista, el futuro es el vehículo eléctrico, no el motor de gasolina. El estrés desaparece cuando conduzco un BMW i3 gracias a su

atmósfera tranquila. Me gusta la sensación de sentarme al volante de este vehículo: disfruto enormemente de su atractivo interior y del placer de conducir. La gente se queda mirándolo y dicen: “¡me encanta ese coche!”.

STEVE

BORN ELECTRIC EN MARZO DE 2015

[#instagram.com/stevecoram/](#)



“EL CAMINO ES EL DESTINO”

A mi familia y a mí nos encanta hacer viajes largos. El BMW i3 nos permite hacer con facilidad viajes de varios días a destinos lejanos. Este vehículo nos ofrece un estilo de vida despreocupado y amplía literalmente nuestro horizonte. No solo nos conduce a lugares remotos, sino que somos auténticos aventureros. Tenemos dos niños,

de cinco y ocho años, a los que queremos mostrar muchas de las maravillas de la naturaleza que nos rodean. El BMW i2 nos da la libertad. Un viaje no es solo un destino, sino también todos los recuerdos que nos llevamos de él.

BMW i – AÚN MÁS CERCA DE LOS CLIENTES

BMW i ofrece una gran cantidad de posibilidades: recibir información sobre nuestros vehículos, asesorarse, concertar una prueba de conducción o comprar un BMW i por diferentes canales. Ya sea online,

por teléfono, a través del Asesor de Venta Móvil o en tu Concesionario: te atenderemos siempre de forma personalizada.



Agente Exclusivo BMW i. En la Red de Agentes Exclusivos BMW i, estarán encantados de asesorarte acerca de BMW i y la movilidad

eléctrica. Encontrarás tus Agentes Exclusivos BMW i más cercanos en www.bmw.es o por correo electrónico en clientes@bmw-i.es.



Asesor de Venta Móvil de BMW i. Es el agente más ágil de BMW i. Este flexible experto de BMW i irá a verte cuando no puedas

visitarnos. Incluso podrás realizar una prueba de conducción si lo deseas. Llámanos al 900 102 657 para conocer más detalles

BMW FINANCIAR SERVICES

Para que puedas centrarte en lo más importante, disfrutar de tu nuevo BMWi, **BMW Financial Services** pone a tu disposición una amplia gama de servicios financieros a medida de tu nuevo BMW i3 o BMW i3s. Si eres un particular, la mejor solución financiera que tenemos para ti es **BMW eSelect**, el programa de financiación flexible que eligen más de la mitad de los conductores de BMWi, con el que sabrás desde el principio cuánto valdrá tu coche al final del contrato y te permitirá pagar menos cada mes. Al final del contrato dispondrás de tres opciones para elegir la

que más te convenga; así de fácil. Si eres autónomo, gestionas una PYME o tienes una pequeña flota de vehículos a tu cargo, podrás obtener ventajas exclusivas con **BMW eLease**, un arrendamiento financiero diseñado para ti y que te ofrece la mejor combinación para tu negocio. Por último, pero no menos importante, BMW Financial Services te ofrece **BMW Seguros**, una póliza personalizada que se adapta a tus necesidades y las de tu BMWi. Infórmate y haz realidad con más rapidez y sencillez tu sueño de conducir un BMWi gracias a BMW Financial Services.

NUEVO BMW i3 Y NUEVO BMW i3s

Datos técnicos		BMW i3	BMW i3 (Range Extender)	BMW i3s	BMW i3s (Range Extender)
Peso					
Peso en vacío CE ¹	kg	1320	1440	1340	1460
Peso máximo admisible	kg	1670	1760	1700	1780
Carga útil ¹	kg	425	395	425	380
Motor síncrono eléctrico					
Potencia máxima/Régimen	kW (CV)/rpm	125 (170) / 4800	125 (170) / 4800	135 (184) / 7000	135 (184) / 7000
Potencia nominal/Régimen	kW (CV)/rpm	75 (102) / 4800	75 (102) / 4800	75 (102) / 4800	75 (102) / 4800
Par máximo	Nm	250	250	270	270
Range-Extender (motor de gasolina)					
Cilindros/válvulas		-	2 / 4	-	2 / 4
Cilindrada	cm ³	-	647	-	647
Potencia nominal/Régimen nominal	kW (CV)/rpm	-	28 (38) / 5000	-	28 (38) / 5000
Par máximo/Régimen	Nm/rpm	-	56 / 4500	-	56 / 4500
Transmisión					
Tipo de tracción		Trasera	Trasera	Trasera	Trasera
Cambio de serie		Automático de 1 velocidad	Automático de 1 velocidad	Automático de 1 velocidad	Automático de 1 velocidad
Prestaciones					
Velocidad máxima	km/h	150 ²	150 ²	160 ²	160 ²
Aceleración 0-60 km/h	s	3,8	4,0	3,7	4,0
Aceleración 0-100 km/h	s	7,3	8,1	6,9	7,7
Consumo de combustible					
Promedio ³	l/100 km	-	0,6	-	0,7
Emisiones de CO ₂ ^{3,4}	g/km	0	14-13	0	14
Categoría de eficiencia		A+	A+	A+	A+
Capacidad del depósito	l	-	9	-	9
Norma de gases de escape		ZEV	UE6	ZEV	UE6
Consumo eléctrico					
Promedio ⁵	kWh/100 km	13,6-13,1	11,9-11,5	14,3	12,5
Batería de alto voltaje⁵					
Tipo de batería/Capacidad bruta de batería	en kWh	Iones de litio/33,2	Iones de litio/33,2	Iones de litio/33,2	Iones de litio/33,2
Autonomía					
Autonomía eléctrica NEDC (datos oficiales) ³	km	290-300	225-235	280	220
Autonomía eléctrica WLTP (datos complementarios voluntarios)	km	235-255	191-204	230-239	182-190
Autonomía eléctrica en la práctica (datos complementarios voluntarios) ⁶	m	bis zu 200	bis zu 180	bis zu 200	bis zu 180
Autonomía adicional práctica con sistema Range Extender ⁶	km	-	bis zu 150	-	bis zu 150
Autonomía total en la práctica ⁶	km	bis zu 200	bis zu 330	bis zu 200	bis zu 330
Tiempos de carga					
Tiempo de carga (carga rápida CO) ⁷	h	aprox. 0:39	aprox. 0:39	aprox. 0:39	aprox. 0:39
Tiempo de carga (carga rápida AC con BMW i Wallbox) ⁸	h	02:45	02:45	02:45	02:45
Tiempo de carga (CA con cable de carga estándar en enchufe doméstico)	h	aprox. 11:00	aprox. 11:00	aprox. 11:00	aprox. 11:00
Llantas/Neumáticos					
Tamaño del neumático		155/70 R 19 Q	155/70 R 19 Q / 175/60 R 19 Q	175/55 R 20 T / 195/50 R 20 T	175/55 R 20 T / 195/50 R 20 T
Tamaño de la llanta		5J x 19	5J x 19 / 5,5J x 19	5,5J x 20 / 6J x 20	5,5J x 20 / 6J x 20
Material		Aleación ligera	Aleación ligera	Aleación ligera	Aleación ligera

Las medidas del BMW i3. Los valores entre [] son válidos para el BMW i3s.

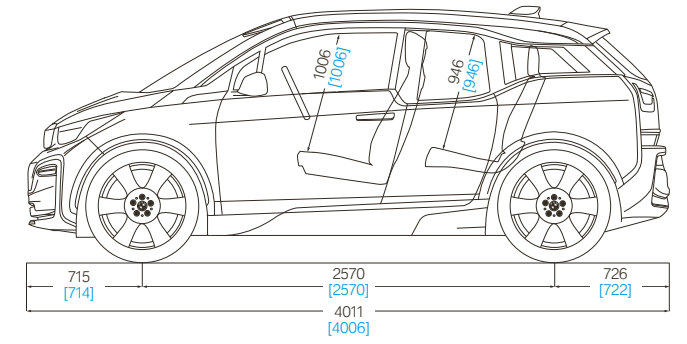
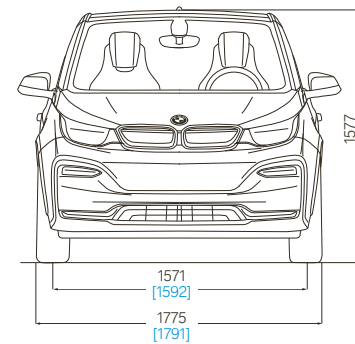

Todas las dimensiones de los dibujos técnicos se dan en milímetros. Capacidad del maletero 260-1.100 litros. El BMW i3 tiene una altura de 1598mm. El BMW i3s tiene una altura de 1590mm. Valores provisionales; los datos que faltan no estaban aún disponibles al cierre de la edición.

¹ Peso con el depósito lleno en un 90% y un conductor de 75 kg. El peso en vacío corresponde a vehículos con equipamiento de serie. Los equipamientos opcionales puede cambiar el peso del vehículo, la carga útil y, al influir en la aerodinámica, la velocidad máxima.
² Limitada electrónicamente.
³ Los datos de consumo y de CO₂ se han calculado de conformidad con el procedimiento de medición estipulado en la correspondiente versión vigente de la Directiva (UE) 2007/715 para la homologación del vehículo. Las cifras hacen referencia a un vehículo con el equipamiento de serie en Alemania; los intervalos reflejan las diferencias según el tamaño de llantas y neumáticos elegido y pueden cambiar en la configuración. Los valores ya se han calculado sobre la base del nuevo ciclo WLTP y se han convertido a valores NEDC para establecer su comparativa. Con los vehículos con Range Extender, podrán aplicarse otros valores diferentes de los que aquí se indican para el cálculo de impuestos y la determinación de otros datos de estos vehículos (también) relacionados con la emisión de CO₂.
⁴ A la hora de calcular las emisiones no se han tenido en cuenta las emisiones de CO₂ generadas durante la fabricación y el suministro del combustible ni las procedentes de otras fuentes de energía.
⁵ La batería de alto voltaje de iones de litio se caracteriza por su larga vida útil. Durante los primeros 100.000 km o un tiempo máximo de 8 años, si tu batería de alto voltaje presenta algún problema, tu agente BMW i la reparará gratuitamente. Puedes consultar los detalles en el certificado de batería de BMW i.
⁶ La autonomía depende de varios factores, entre ellos: estilo de conducción, estado de la carretera, temperatura exterior, calefacción/climatización y preacondicionamiento. Los datos de consumo para los motores de gasolina corresponden al combustible de 98 octanos. Los datos de consumo corresponden al funcionamiento con el combustible de referencia según la Directiva (UE) 2007/71. Se admite combustible sin plomo de 91 octanos o más, con un porcentaje máximo de etanol del 10% (E10). BMW recomienda el uso de gasolina súper sin plomo de 95 octanos.
⁷ Dependiendo de la infraestructura eléctrica local. La duración de la carga supone el 80% de la capacidad máxima.
⁸ 11 kW 16A trifásico.

Desde el 1 de septiembre de 2017, determinados vehículos nuevos se homologan según el WLTP (procedimiento de ensayo de vehículos ligeros armonizado a nivel mundial), más realista a la hora de medir el consumo, la autonomía y las emisiones de CO₂. A partir del 1 de septiembre de 2018, el WLTP reemplazará al nuevo ciclo de conducción europeo (NEDC). Como las condiciones del ensayo WLTP son más realistas, en muchos casos los valores del consumo y de las emisiones de CO₂ son más elevados y la autonomía es más baja que cuando se miden según el nuevo ciclo de conducción europeo. Actualmente aún deben comunicarse los valores correspondientes a dicho ciclo. Cuando se trate de vehículos nuevos, que se homologan de conformidad con el WLTP, los valores NEDC se derivan de dichos valores. La indicación adicional de los valores WLTP puede ser voluntaria hasta su uso obligatorio.

NUEVO BMW i3:

Motor síncrono eléctrico BMW eDrive, 125kW (170 CV), llantas de aleación ligera de 20 pulgadas con radios dobles estilo 430 con neumáticos de distintas medidas, color exterior Imperialblau con detalles Frozen Grey metalizado, asientos en combinación de lana y cuero natural Solaric Braun, diseño interior Lodge BMW i con madera noble de roble oscuro mate. El nuevo BMW i3s se muestra en las siguientes páginas de este catálogo: 3, 6, 12-17, 20, 26, 28-39, 42.

NUEVO BMW i3s:

Motor síncrono eléctrico BMW eDrive, 135kW (184 CV), llantas de aleación ligera de 20 pulgadas con radios dobles estilo 431 con neumáticos de distintas medidas, color exterior Fluid Black con detalles BMW i Blau, asientos en combinación de cuero natural Stellaric Dalbergiabraun, diseño interior Suite BMW i con madera noble de roble oscuro mate. El nuevo BMW i3s se muestra en las siguientes páginas de este catálogo: 1-5, 7-11 y 18, 23, 25, 33, 38.

Los datos y características referidos a modelos, equipamientos, accesorios, gamas de colores, paquetes y posibilidades de configuración de los vehículos BMW que aparecen reflejados en el documento son los existentes y en vigor en el momento de su impresión en enero de 2018. En consecuencia esos datos y características pueden haber sufrido modificaciones posteriores o no estar ya en vigor. Por ello, a la hora de configurar tu vehículo, deberás confirmar con tu Concesionario BMW los datos y características vigentes en cada momento. En todo caso las características que se contengan en el documento de oferta comercial que en última instancia te proporcione tu Concesionario BMW sobre tu vehículo prevalecerán sobre las contenidas en este documento.

411 009 343 55 2 2017 BM. Printed in Germany 2018.

