



¿Te gusta conducir?

# BMW i8



# BORN ELECTRIC

BMW i  
EL FUTURO DE LA MOVILIDAD

El mundo está en continuo movimiento. Nosotros también. Y esto siempre trae consigo algo emocionante: cambio. BMW i es un concepto amplio y revolucionario de movilidad sostenible. Representa una nueva era de vehículos eléctricos y servicios de movilidad visionarios, un diseño inspirador y un nuevo enfoque del concepto Premium orientado en gran medida a la sostenibilidad. Y no hay que esperar al futuro para verlo: ya está sucediendo. BMW i es la prueba de que la sostenibilidad y el placer de conducir se complementan a la perfección.



## BMW i8

Descubre el BMW i8 ..... 8-25

## INNOVACIÓN Y TECNOLOGÍA

BMW Vision EfficientDynamics.....	26	Servicios BMW ConnectedDrive .....	36
Prototipo.....	28	Servicios digitales BMW ConnectedDrive y asistencia al conductor .....	38
Tecnología BMW eDrive.....	32	Sostenibilidad.....	40
Tracción a las cuatro ruedas.....	34		
BMW 360° ELECTRIC.....	35		

## INDIVIDUALIDAD Y DIVERSIDAD

Diseño del BMW i8.....	42	Colores exteriores y llantas .....	54
BMW i8 Neso .....	44	Equipamiento de serie /	
BMW i8 Carpo Amido .....	46	Equipamiento opcional y accesorios .....	56
BMW i8 Carpo Elfenbeinweiss .....	48	Programa BMW i Pure Impulse Experience .	58
BMW i8 Carpo Carumgrau con equipamiento exclusivo .....	50	Servicios de movilidad.....	59
BMW i8 Halo .....	52	BMW Financial Services.....	60
		Datos técnicos.....	61

## EQUIPAMIENTO DEL MODELO PRESENTADO

Potencia del sistema:	266 kW (362 CV).
Autonomía combinada:	440 km.
Llantas:	Aleación ligera BMW i de 20 pulgadas con radios en W estilo 470, con neumáticos de distintas medidas.
Color exterior:	Sophistograu efecto brillante metalizado con detalles BMW i Blau.
Diseño interior BMW i Halo:	Volante deportivo de cuero con detalles BMW i Blau, asientos deportivos con exclusivo cuero natural Dalbergiabraun con detalles textiles, superficie interior en Amido metalizado.

## ¿PUEDE OFRECERSE UN POCO MÁS?



### DESCUBRE MÁS EN VERSIÓN DIGITAL: NUEVA APLICACIÓN CATÁLOGOS BMW

Más información, más placer de conducir: con la nueva aplicación Catálogos BMW, experimentarás BMW de forma digital e interactiva como nunca antes. Carga ahora la aplicación Catálogos BMW en tu smartphone o tablet y redescubre tu BMW.

En función de tu contrato de telefonía móvil, es posible que se generen costes por el uso de Internet.



## EL IMPULSO DE LA VANGUARDIA

La vanguardia no acepta compromisos: explora las fronteras de lo posible, y las cruza. Solo así una visión se convierte en realidad, en un futuro del que ya se puede disfrutar. El BMW i8 es una realidad: un deportivo auténtico que, gracias a la innovadora tecnología BMW EfficientDynamics con BMW eDrive y BMW EfficientLightweight, ofrece una experiencia de conducción excepcionalmente dinámica pero con el consumo de un utilitario. Disfruta de uno de los deportivos más avanzados. Disfruta del BMW i8.



NO HACEN  
FALTA IMANES

PARA SENTIR LA ATRACCIÓN

## BMW EFFICIENT LIGHTWEIGHT

Al tener la innovación como objetivo, se puede crear algo nunca visto. El BMW i8 es el primer deportivo de BMW con BMW EfficientLightweight, especialmente pensada para cumplir y superar las exigencias de un vehículo híbrido. La arquitectura LifeDrive consta de dos partes adaptadas con precisión a la función de cada una. El chasis de aluminio, el módulo Drive, aloja la batería de alto voltaje de iones de litio y los componentes del motor. En el centro se sitúa el módulo Life: un habitáculo que combina la máxima estabilidad con una ligereza extrema. Está compuesto de fibra de carbono, un material ultraligero que aporta las características perfectas para los innovadores vehículos de BMW i: estable, ligero y tan flexible a la hora de modelarlo que puede adquirir formas nunca antes vistas. Así se consigue un vehículo que ofrece un diseño innovador, un placer de conducir único y un consumo excepcionalmente bajo.



## MÁXIMAS PRESTACIONES Y EFICIENCIA: BMW eDRIVE

Quien piensa en el futuro, llega más lejos, pero con menos consumo. El motor eléctrico y la batería de alto voltaje se combinan con una gestión avanzada de la energía, dando lugar a la novedosa tecnología BMW eDrive de BMW EfficientDynamics. Con solo tocar ligeramente el pedal, el potente motor eléctrico de 96 kW (131 CV), situado en el eje delantero, entrega su par máximo de 250 Nm e impulsa el vehículo hacia adelante. Y esto es solo el principio. Junto con el nuevo motor de gasolina de 1,5 litros y 3 cilindros con tecnología BMW TwinPower Turbo y 170 kW (231 CV) en el eje trasero, el BMW i8 acelera de 0 a 100 km/h en 4,4 segundos, con un consumo combinado de solo 2,1 l cada 100 km<sup>1</sup>. Esta es la sensación que se experimenta al combinar lo mejor de dos potentes motores para lograr una experiencia de conducción incomparable.

<sup>1</sup> Encontrarás más información sobre consumo eléctrico, consumo de combustible y categoría de eficiencia en la página 61.



NO HACEN  
FALTA CIFRAS

PARA DISFRUTAR DE LA VELOCIDAD



## DINAMISMO IRRESISTIBLE

El equilibrio perfecto puede encontrarse y conducirse. El peso del BMW i8 se reparte de forma perfectamente equilibrada entre los ejes delantero y trasero. El vehículo tiene un centro de gravedad muy bajo que le confiere una gran agilidad. Fuera de la ciudad, el vehículo despliega toda su potencia: la tracción a las cuatro ruedas lo impulsa rápidamente hasta 250 km/h con una autonomía combinada de 440 km<sup>1,2</sup>, dependiendo del estilo de conducción. El BMW i8 se mueve en modo totalmente eléctrico con solo pulsar un botón y a una velocidad de hasta 120 km/h sin ruido y sin emisiones. Es un coche excepcional, y conducirlo resulta igualmente poco convencional.



## AERODINÁMICA CON ESTILO

Para dejar atrás al viento, es necesario vencer la resistencia aerodinámica. Las fluidas líneas y la silueta plana del BMW i8 ponen de manifiesto un dinamismo irresistible, incluso cuando está parado. Todo en este vehículo está pensado para conseguir una aerodinámica excepcional y para responder a las mayores exigencias estéticas. Algunos ejemplos son la parrilla casi cerrada, que deja entrar solo el aire necesario para la refrigeración, las puertas de alas de gaviota sin tiradores o la atractiva línea del diseño exterior dinámico y nada convencional. Los expresivos faros LED con funciones ampliadas, como la regulación variable de la luz para circular por autopista, están disponibles con la Luz láser de BMW (opcional). Esta tecnología diseñada por BMW para el modelo BMW i8 proporciona una iluminación blanca y brillante que amplía el alcance y ofrece un excelente alumbrado de la carretera pese a consumir una fracción de la energía que precisan los faros convencionales. No hay duda: el futuro ya está aquí y tiene una presencia impresionante.

<sup>1</sup> La autonomía depende de varios factores, entre ellos: estilo personal de conducción, superficie de la carretera, temperatura exterior, calefacción / aire acondicionado, y precalentamiento.

<sup>2</sup> Siempre que el consumo de energía proceda en su totalidad de fuentes renovables.





NO HACEN  
FALTA FÓRMULAS

PARA ELECTRIZAR



NO HACE FALTA  
RENUNCIAR A NADA

PARA SER SENSATO



## INTERIOR INNOVADOR

Si el exterior es perfecto, el interior no se queda atrás. El diseño dinámico del exterior del BMW i8 se prolonga en el interior: también aquí se repiten las superficies superpuestas que caracterizan el carácter exclusivo del vehículo. Todos los elementos del puesto de conducción están orientados hacia el conductor para que disfrute de una intensa experiencia al volante. Así sucede, por ejemplo, con el display tridimensional y digital, que muestra en alta resolución y con una perfecta legibilidad toda la información relevante para la conducción, como la velocidad, la autonomía, el estado de la carga y el itinerario. Al mismo tiempo, los servicios BMW i ConnectedDrive garantizan una perfecta conexión con el mundo exterior, y muestran la coherencia con que el BMW i8 transita caminos tecnológicos hasta ahora inexplorados.

## MATERIALES EXTRAORDINARIOS

Ya a primera vista el BMW i8 destaca entre la multitud con sus puertas de alas de gaviota y su diseño único. La innovación se manifiesta hasta en el menor detalle: no solo el vehículo, sino también cada uno de los materiales utilizados en el BMW i8 van muy por delante de su tiempo. El plástico reforzado con fibra de carbono con el que está construido el habitáculo ofrece unas cualidades de seguridad excelentes. Además, es casi un 50% más ligero que el acero y hace que el BMW i8 se mueva con una eficiencia extraordinaria. En su diseño interior se utiliza un cuero ligero e innovador, curtido con extracto de hojas de olivo, que combina sostenibilidad con el más delicado tacto. Disfrutarás del carácter innovador del BMW i8 en cada viaje y con todos los sentidos.





SOLO HACE FALTA  
UNA COSA:

EL IMPULSO DE LA VANGUARDIA

# LA VISIÓN SE HACE REALIDAD

EN EL IAA 2009 EL PROTOTIPO BMW VISION EFFICIENT DYNAMICS CAUSÓ SENSACIÓN Y TUVO UNA EXCELENTE ACOGIDA: TAN SOLO CUATRO AÑOS MÁS TARDE SE HA HECHO REALIDAD CON EL BMW i8

El prototipo **BMW Vision EfficientDynamics** dejó claro que un fascinante deportivo con los valores de consumo y emisiones de un utilitario no es ninguna contradicción, sino que puede hacerse realidad. Gracias al concepto de vehículo totalmente nuevo con las tecnologías BMW EfficientDynamics ActiveHybrid, la construcción ligera y un sistema de gestión inteligente de la energía, se puede disfrutar del dinamismo en su forma más coherente. El prototipo, próximo a su fabricación en serie, lograba ya en 2009 unos asombrosos valores de emisiones de 99 g de CO<sub>2</sub>/km y un consumo combinado de tan solo 3,76 l/100 km. Como vehículo totalmente híbrido de BMW, el BMW Vision EfficientDynamics se propulsaba con un motor diésel con turbocompresor Common Rail, con el apoyo de un motor eléctrico en el eje delantero. Ese año el

prototipo conseguía unos valores de conducción excepcionales, que solo se conocían en vehículos de elevadas prestaciones. Las 98 células de polímero de litio de alta eficiencia se cargaban mediante la tecnología Brake Energy Regeneration. Como sucede en el BMW i8, las baterías del prototipo se ubicaban en el túnel central del vehículo, con el fin de que el centro de gravedad fuera óptimo. Otras novedades técnicas del prototipo eran una aerodinámica activa, resultado del perfeccionamiento del sistema Air Vent Control, un generador termoeléctrico para producir energía, que transforma el calor disipado por el motor en energía, y un sistema de previsión para la gestión de la energía. Hoy podrás encontrar muchas de estas innovaciones pioneras en el BMW i8.



Las inconfundibles puertas de alas de gaviota eran una novedad visual en el prototipo BMW Vision EfficientDynamics.



El prototipo de 2+2-plazas ya presentaba en 2009 la forma cónica, cuya aerodinámica se inspiraba en la gota de agua.

También el diseño innovador y fascinante del vehículo se adelantaba a su tiempo y ofrecía un impresionante anticipo del deportivo del futuro y, con ello, del BMW i8. Con solo 1,24 m de altura, este vehículo de 2+2 plazas proporcionaba la máxima aerodinámica. El "diseño en capas", que está presente en el BMW i8, armonizaba las líneas del interior y el exterior y definía un lenguaje de formas desconocido hasta entonces. El principio de "la forma sigue a la función" quedaba patente hasta en el último detalle,

con materiales sostenibles y un estilo único. Con el BMW i8 Concept y el BMW i8 Spyder Concept, se presentaron a partir de 2011 los siguientes prototipos, un anticipo más concreto de la próxima fabricación en serie. Así se consiguió llevar a cabo el plan de producir un vehículo de serie hacia principios de 2014, como lo ha demostrado el BMW i8.

# BMW EFFICIENT LIGHTWEIGHT, CUALIDADES DE CONDUCCIÓN ÚNICAS

LA ARQUITECTURA LIFE DRIVE APORTA AL BMW i8 UN DISEÑO INNOVADOR A MEDIDA DEL DEPORTIVO DEL FUTURO

**BMW EfficientLightweight**, en el marco de la estrategia BMW EfficientDynamics, exige el empleo de los materiales adecuados en el lugar apropiado: según la función, para alcanzar la mayor eficiencia con el máximo dinamismo. El BMW i8 supone un nuevo paso adelante de BMW i en arquitectura y materiales.

La arquitectura LifeDrive tiene un papel fundamental. Consta de dos unidades independientes entre sí, que al combinarse se complementan a la perfección. El módulo Life superior corresponde al habitáculo: sigue el principio de BMW EfficientLightweight y está hecho de material sintético reforzado con fibras de carbono, conocido también como CFRP o carbono. En concreto, el uso de fibra de carbono extremadamente ligera y resistente hace posible un peso en vacío DIN de solo 1.485 kg, a pesar de la batería.

Los propulsores del BMW i8 están integrados en la parte inferior del módulo Drive, hecho de aluminio, sobre el eje delantero (motor eléctrico) y sobre el eje trasero (motor de gasolina BMW TwinPower Turbo). La

batería de alto voltaje de iones de litio está situada en el túnel del Módulo Life, entre los dos ejes. Los motores constituyen una unidad funcional junto con el habitáculo y la batería de alto voltaje de iones de litio. Además, BMW EfficientLightweight y el uso de materiales innovadores se combinan para ofrecer un mayor dinamismo de conducción, e influyen positivamente en la autonomía y en el consumo.

Hay numerosos ejemplos que reflejan la optimización de pesos en el BMW i8, como los que se citan a continuación. Con el revestimiento exterior termoplástico y la parte interior de aluminio, la estructura de la puerta de ala de gaviota con soporte en plástico reforzado con fibra de carbono conlleva un ahorro del 50% en comparación con cualquier construcción convencional. La luna que separa el habitáculo del maletero está confeccionada con un vidrio endurecido, que, además de unas cualidades acústicas óptimas, ofrece la ventaja de reducir el peso también en aproximadamente el 50% en comparación con la tecnología convencional.

DISTRIBUCIÓN EQUILIBRADA DEL PESO ENTRE LOS EJES.  
CENTRO DE GRAVEDAD MÁS BAJO.

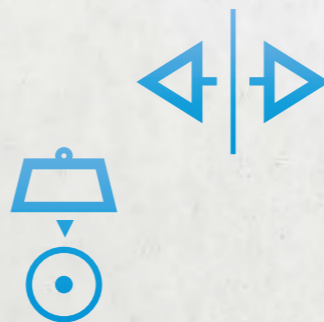

49 g/km

EMISIONES DE CO<sub>2</sub> COMBINADAS

2,1l

CONSUMO COMBINADO CADA 100 km

266 kW (362 CV)

POTENCIA DEL SISTEMA

1.485 kg

PESO EN VACÍO DIN<sup>1</sup>

4,4 s

ACELERACIÓN 0-100 km/h

250 km/h

VELOCIDAD MÁXIMA<sup>2</sup>

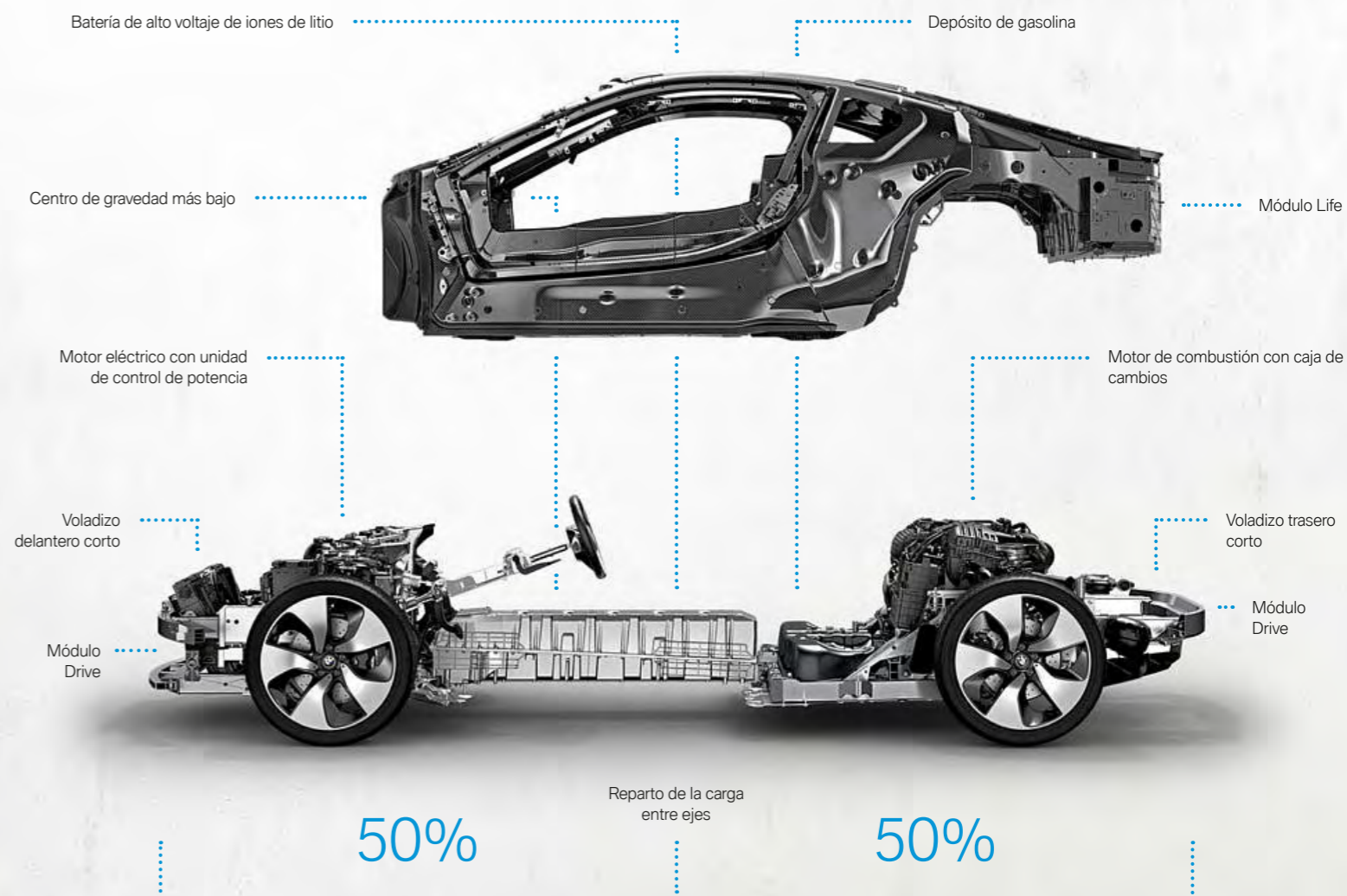

<sup>1</sup> Peso en vacío CE de 1.560 kg.  
<sup>2</sup> Limitada electrónicamente.

# LIGERO, ESTABLE Y SEGURO: EL HABITÁCULO DE FIBRA DE CARBONO DE ALTA TECNOLOGÍA

EL PLÁSTICO REFORZADO CON FIBRA DE CARBONO REVOLUCIONA  
LA CONSTRUCCIÓN LIGERA

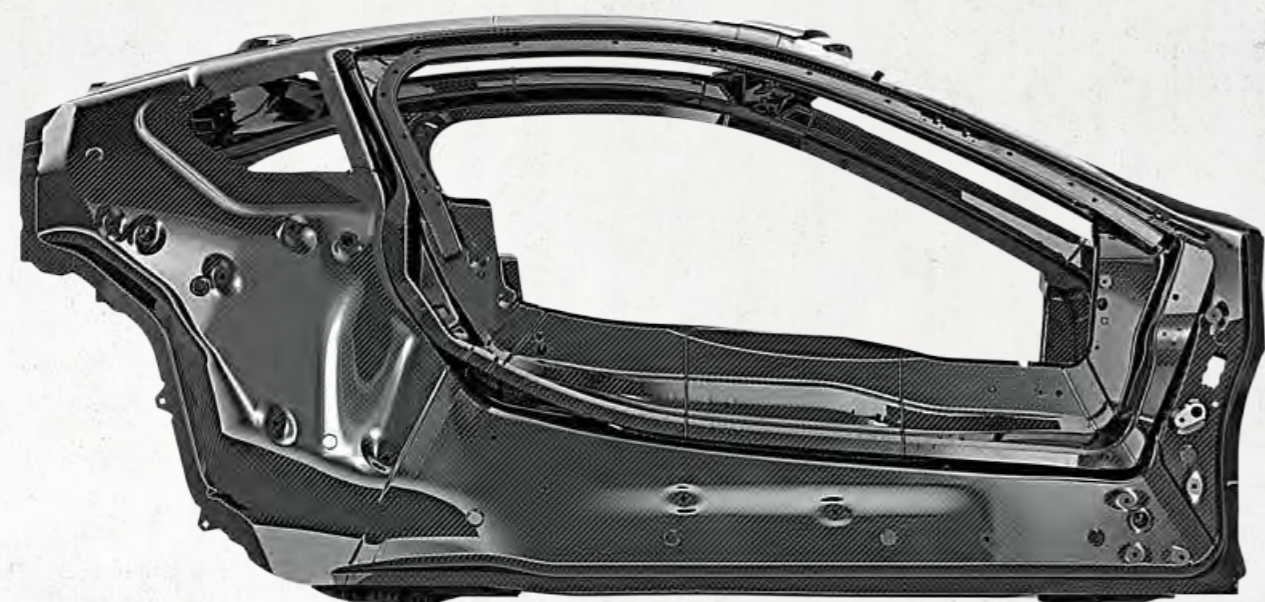

**Innovador en cada detalle.** En el marco de la investigación de BMW EfficientDynamics, los ingenieros de BMW han logrado compensar el peso adicional de la batería de alto voltaje de iones de litio mediante el uso de componentes de aluminio y de fibra de carbono. Este último e innovador material aporta, pese a su ligereza, una extraordinaria dureza y estabilidad al habitáculo. Todo ello se percibe en el mejor manejo, el extraordinario aplomo en carretera y la impresionante aceleración del BMW i8.

El habitáculo (módulo Life) supone una revolución en la tecnología de producción. Y es que durante mucho tiempo fue casi imposible utilizar carrocerías de fibra de carbono porque su fabricación, necesariamente artesanal, era muy cara. Con la primera producción en serie del habitáculo de fibra de carbono, desarrollada exclusivamente por BMW i, se ha

redefinido el concepto de fabricación de automóviles. En comparación con el acero, el ahorro de peso gracias al uso de fibra de carbono asciende al 50%. En comparación con el aluminio, puede alcanzar el 30%.

Pero los componentes de fibra de carbono no solo suponen un cambio revolucionario para la construcción ligera. También hicieron posibles nuevas formas y diseños, puesto que el plástico reforzado con fibra de carbono es casi tan flexible de trabajar como el textil. De este modo, la carrocería de fibra de carbono del BMW i8 permite un buen aprovechamiento del espacio dentro del habitáculo, así como una forma aerodinámica óptima, como demuestra su extraordinario coeficiente  $C_x$  de 0,26. Y no hay que olvidar que la fibra de carbono es un material altamente resistente que ofrece la máxima estabilidad y seguridad en el BMW i8.

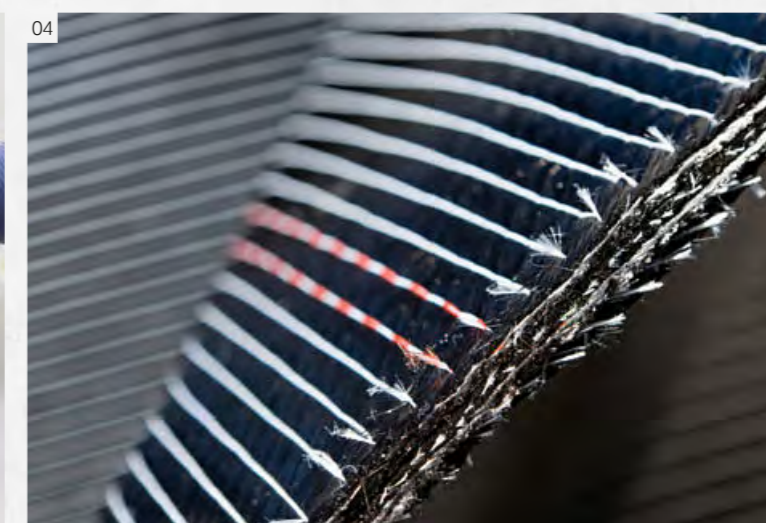

Para la fabricación de las fibras de carbono, se ha construido una planta propia en Moses Lake, en el Estado de Washington (EE.UU.). Desde finales de 2011 se viene produciendo en ella el material de alta tecnología. La demanda energética para la fabricación de las fibras se cubre al 100% con energía renovable de tipo hidroeléctrico. Por barco se envían a Alemania los rollos con los rovings [02], nombre con el que se conocen los hilos conformados por unas 50.000 fibras de carbono [01] de apenas

0,007 milímetros de espesor. En la localidad bávara de Wackersdorf se reprocessan los hilos en forma de esteras textiles [04], que constituyen la materia utilizada para la producción del plástico reforzado con fibra de carbono. En las plantas de prensado de Landshut y Leipzig, en Alemania, se fabrican todos los componentes de plástico reforzado con fibras de carbono a partir de las esteras de fibras de carbono. El montaje final y el proceso de garantía [03] de calidad se llevan a cabo en Leipzig.

# LO MEJOR DE DOS MUNDOS

GRACIAS A BMW EFFICIENT DYNAMICS, CON eDRIVE CONducIRÁS EL DEPORTIVO HÍBRIDO PLUG-IN BMW i8 CON EFICIENCIA. EN MODO EXCLUSIVAMENTE ELÉCTRICO O CON LA COMBINACIÓN DE MOTOR ELÉCTRICO Y MOTOR DE GASOLINA BMW TWIN POWER TURBO

**Concebido como híbrido.** El sistema BMW eDrive combina un motor eléctrico con el peso optimizado delante con un motor de combustión detrás. Las ventajas de ambos motores se aprovechan al máximo mediante un sistema de gestión inteligente de la energía que permite lograr la máxima eficiencia. Además, el BMW i8 impresiona por su gran dinamismo, que alcanza el más alto nivel gracias a la arquitectura LifeDrive a medida y a la perfecta sintonización de todos los componentes de su suspensión. Este coche encarna así la filosofía de BMW EfficientDynamics como ningún otro lo había hecho hasta ahora.

El motor eléctrico modificado para el concepto híbrido ofrece 96 kW (131 CV) de rendimiento y un par máximo de 250 Nm, que traslada al eje delantero. Un avanzado motor de gasolina de 3 cilindros BMW TwinPower Turbo, con una potencia máxima de 170 kW (231 CV) y un par de hasta 320 Nm, transmite su fuerza motriz directamente al eje trasero a través de un cambio Steptronic de 6 velocidades adaptado. El motor eléctrico sobre el eje

delantero apoya brevemente al motor de combustión en forma de función Boost, pero sin un consumo adicional de combustible. Esto es especialmente una ventaja cuando se desea una aceleración espontánea e intensa, como ocurre al adelantar. Un generador eléctrico, ubicado inmediatamente junto al motor de gasolina de 3 cilindros BMW TwinPower Turbo, suministra energía a la batería de alto voltaje de iones de litio en diferentes situaciones para permitir siempre la conducción deportiva.

Gracias a la gestión inteligente de la energía y a los modos de conducción adaptados al vehículo, el BMW i8 ofrece una experiencia de conducción única. Este vehículo deportivo arranca siempre en el modo COMFORT con un equilibrio óptimo entre deportividad y eficiencia. La autonomía eléctrica<sup>4</sup> es en este caso de 30 km a una velocidad máxima de 65 km/h. Y si se activa el modo eDRIVE pulsando un botón, es posible alcanzar una velocidad de hasta 120 km/h en modo totalmente eléctrico.

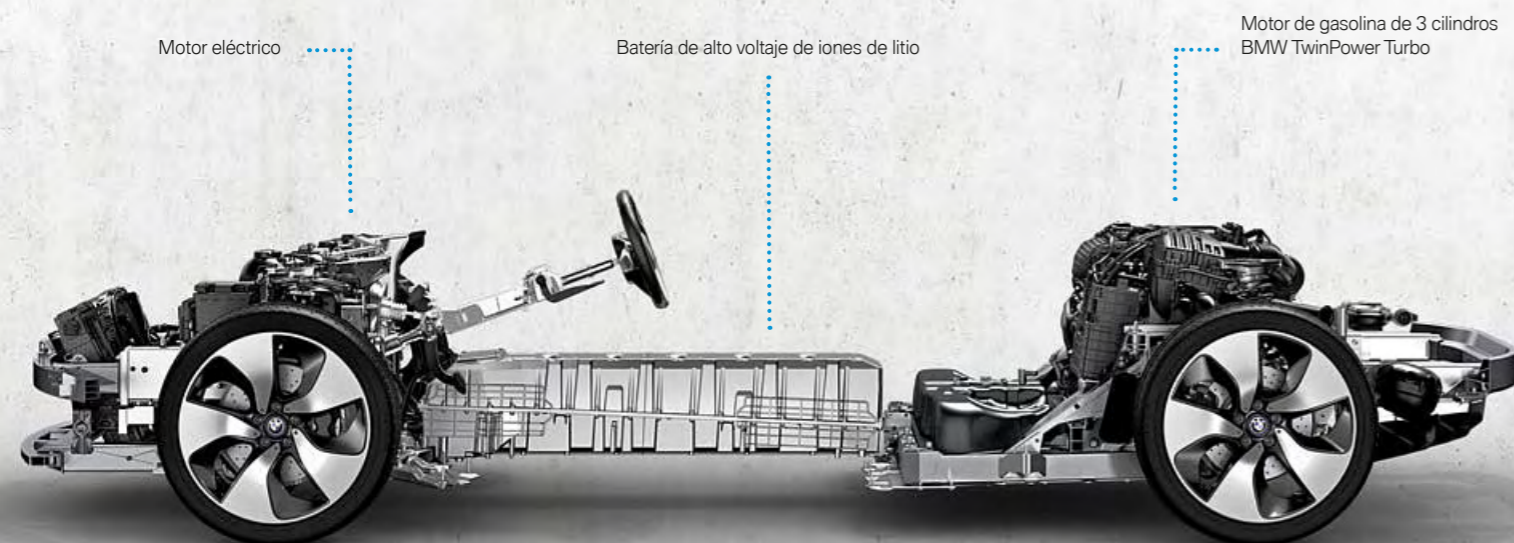

Al pasar al modo SPORT mediante la palanca de cambio, el vehículo adopta automáticamente un marcado carácter deportivo. Los motores eléctrico y de combustión trabajan siempre coordinados, y cuando el vehículo se mueve por inercia o frena, se recupera al máximo la energía para cargar la batería. En el modo ECO PRO, aumenta la autonomía

hasta en un 20%<sup>1</sup> gracias a la conjunción de los dos motores, que permite reducir el consumo al máximo circulando de un modo eficiente. El resultado está a la vista: un consumo combinado de combustible en el ciclo europeo de apenas 2,1 litros a los 100 kilómetros.



**Modo COMFORT.** En este modo de arranque, todos los desplazamientos se inician de manera totalmente eléctrica hasta que se alcanza una velocidad de 65 km/h; a velocidades superiores, entra en acción el motor de gasolina. Este modo de conducción se caracteriza por la máxima comodidad y una autonomía de más de 500 km.



**Modo ECO PRO.** En este modo, los indicadores se centran en la conducción eficiente y la recuperación. También en este modo se puede alcanzar la máxima autonomía eléctrica, 30 km<sup>4</sup>, así como la máxima autonomía total en funcionamiento combinado hasta 600 km.

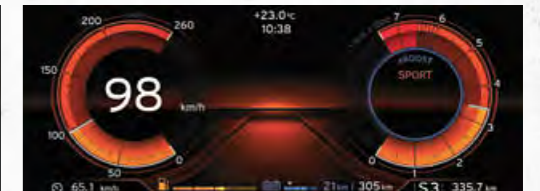

**Modo SPORT.** Este modo, que solo se puede activar con la palanca de cambio, acciona la función Boost del motor eléctrico al máximo, configura la suspensión para lograr un elevado dinamismo y reduce los tiempos de transición en el cambio Steptronic. Este modo se señala con los indicadores de velocidad y de revoluciones en naranja.

**eDRIVE**  
MOTOR ELÉCTRICO

**0 g**

LAS EMISIONES DE CO<sub>2</sub> LOCALES<sup>2</sup> SON EL ARGUMENTO IRREFUTABLE EN FAVOR DE LA CONDUCCIÓN TOTALMENTE ELÉCTRICA CON BMW eDRIVE

**HYBRID**

HÍBRIDO (MOTOR ELÉCTRICO Y MOTOR DE COMBUSTIÓN). LA BATERÍA PUEDE RECARGARSE EN UNA TOMA DE CORRIENTE

**266 kW (362 CV)**

LA POTENCIA DEL SISTEMA PERMITE DISFRUTAR DE LAS PRESTACIONES DEPORTIVAS DEL BMW i8 CON SOLO 1.485 kg DE PESO EN VACÍO<sup>3</sup>

**4,4 s**

ACELERACIÓN 0-100 km/h

**250 km/h**

VELOCIDAD MÁXIMA<sup>5</sup>

<sup>1</sup> En función del estilo de conducción, según un estudio de consumo realizado por BMW.  
<sup>2</sup> Siempre que consuma energía procedente en su totalidad de fuentes renovables.  
<sup>3</sup> Peso en vacío CE de 1.560 kg.  
<sup>4</sup> Autonomía eléctrica (nuevo ciclo europeo): 37 km.  
<sup>5</sup> Limitada electrónicamente.

# TRACCIÓN ÓPTIMA EN CUALQUIER SITUACIÓN

CON EL MOTOR ELÉCTRICO EN EL EJE DELANTERO Y EL MOTOR DE GASOLINA EN EL TRASERO, EL BMW i8 COMBINA LAS VENTAJAS DINÁMICAS DE LOS VEHÍCULOS CON TRACCIÓN DELANTERA, TRACCIÓN TRASERA Y TRACCIÓN A LAS CUATRO RUEDAS

**Tracción a las cuatro ruedas para asegurar la máxima motricidad.** El BMW i8 combina el elevado par del motor eléctrico en el eje delantero con la potencia del motor de combustión en el eje trasero, trasladada con eficiencia a la carretera gracias al cambio Steptronic de 6 velocidades. Así se garantiza la tracción óptima en cualquier situación.

Aunque el BMW i8 puede circular en modo totalmente eléctrico, su mayor atractivo radica en la combinación de los dos motores, lo que permite sacar partido a sus ventajas y complementarlas a la perfección. El control de las transferencias de peso en función de la situación permite, por ejemplo, que

al entrar en las curvas varíe el par motor entre los ejes delantero y trasero para conceder prioridad a la tracción trasera, con lo que se incrementa la precisión en los virajes. Sobre firmes secos o mojados, el conductor dispone de la máxima tracción en las cuatro ruedas, por ejemplo, al acelerar, por lo que la estabilidad es mayor incluso en condiciones límite. También en invierno podrás beneficiarte de los ejes de tracción independiente, ya que disfrutarás de una mayor motricidad y seguridad sobre las superficies resbaladizas. El BMW i8 ofrece así una experiencia de aceleración muy dinámica a cualquier velocidad.

**Tracción trasera.** El motor de gasolina BMW TwinPower Turbo acciona el eje trasero.



Tracción delantera + tracción trasera = sistema inteligente de **tracción a las cuatro ruedas.**



**Tracción delantera.** El motor eléctrico acciona el eje delantero.

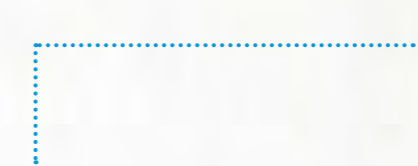
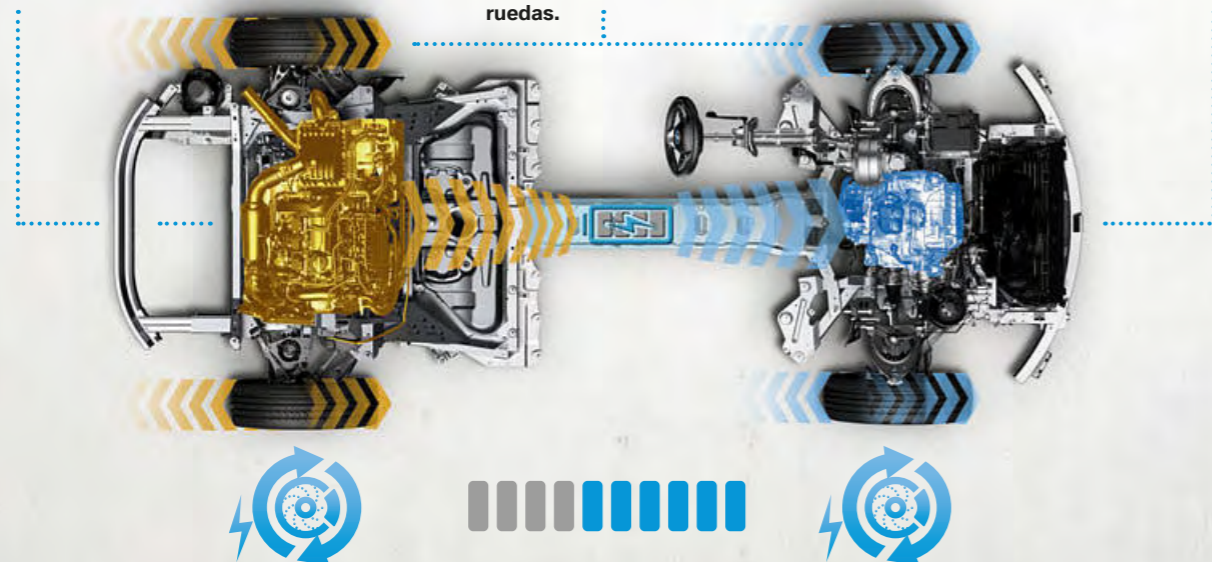

2,5H<sup>2</sup>

BREVE RECARGA PARA DISFRUTAR DE UN PLACER DE CONDUCIR ELECTRIZANTE



## Soluciones innovadoras de carga de BMW 360° ELECTRIC

**Movilidad eléctrica fácil.** El motor de gasolina y la gestión inteligente de la energía permiten recargar, en marcha, la batería de alto voltaje de iones de litio<sup>1</sup> mediante un alternador, y utilizan su energía gracias al sistema Brake Energy Regeneration. Además, BMW 360° ELECTRIC ofrece, gracias a innovadores productos y servicios, diversas posibilidades de carga para tu BMW i8.

**Carga en Casa:** el BMW i8 se puede recargar con el cable de carga estándar en cualquier enchufe doméstico de 230 voltios. Este proceso dura 2,5 horas<sup>2</sup> como máximo. El BMW i Wallbox es una solución a medida para cargar el acumulador de energía en casa de forma segura, fácil y rápida. El proceso puede seguirse en el cuadro de instrumentos del vehículo y, mediante la aplicación BMW Connected, también en el smartphone. Además, se ofrecen el suministro y el montaje del punto de carga, así como servicios de mantenimiento, asesoramiento y otras prestaciones.

**Carga Pública:** BMW ha desarrollado con ChargeNow un servicio de movilidad que permite al BMW i8 recargarse también en maruta. Para ello, se reunieron puntos de carga públicos de diferentes proveedores en una gran red. Encontrarás de manera fácil y clara los puntos de carga ChargeNow en tu sistema de navegación con BMW ConnectedDrive, la aplicación BMW Connected o la aplicación ChargeNow y, naturalmente, en la página web de ChargeNow ([www.chargenow.com](http://www.chargenow.com)). La tarjeta ChargeNow y la aplicación Interchange te permitirán acceder y usar los puntos de carga sin dinero en efectivo. La facturación se carga cómodamente de forma consolidada al final del mes a la tarjeta de crédito.



<sup>1</sup> La batería de alto voltaje de iones de litio se caracteriza por su larga vida útil. Durante los primeros 100.000 km o un tiempo máximo de 8 años, si tu batería presenta algún problema, tu Punto Exclusivo de Venta BMW i la reparará gratuitamente.

<sup>2</sup> Dependiendo de la infraestructura eléctrica local y los equipamientos opcionales seleccionados. La duración de la carga supone el 80% de la capacidad máxima.

# CONCÉNTRATE EN LO ESENCIAL: TU EXPERIENCIA DE CONDUCCIÓN

TODA LA INFORMACIÓN RELEVANTE PARA LA CONDUCCIÓN EN DOS PANTALLAS



**Directamente en el punto de mira.** El BMW i8 incluye dos grandes pantallas que te conectan con tu vehículo. Justo delante de ti encontrarás un gran cuadro de instrumentos, por primera vez completamente digital. A la izquierda se encuentra el indicador de velocidad, que muestra la velocidad actual en formato digital, y el llamado Powermeter, que informa de la potencia del motor BMW eDrive.

Los indicadores de los instrumentos muestran siempre información relevante para la conducción en cada modo: COMFORT, SPORT y ECO PRO.

Los gráficos de indicación del cuadro de instrumentos y del display de control ofrecen una imagen tecnológica y muestran la filosofía de la conexión perfecta. Todos los datos se muestran de forma atractiva con una óptica tridimensional y la calidad característica de BMW.



Con **Servicios Remotos** de la aplicación BMW Connected, es posible climatizar previamente el interior antes de subirte al vehículo por medio del smartphone.



Por medio de los **servicios BMW i ConnectedDrive para navegación** también se pueden mostrar en el navegador Professional, según preferencias, los puntos de carga disponibles.

## CON SERVICIOS REMOTOS DE LA APLICACIÓN BMW CONNECTED, SIEMPRE TENDRÁS TU BMW i8 BAJO CONTROL

Siempre conectado. El BMW i8 dispone de servicios inteligentes BMW ConnectedDrive que puedes controlar de forma cómoda y sencilla desde tu smartphone<sup>1</sup>. Con Servicios Remotos BMW disponible para iOS y Android, se pueden buscar los puntos de carga más próximos y comprobar la autonomía eléctrica del vehículo en cualquier momento. Mediante la aplicación para smartphone, podrás consultar en todo momento datos importantes como el nivel de carga de la batería, la necesidad de servicio o la ubicación del vehículo, y asegurarte de que las puertas y las ventanillas están cerradas. El mando a distancia te permite climatizar el interior antes de subirte al vehículo.

Además, puedes elegir direcciones de la agenda de tu smartphone y transferirlas al sistema de navegación de tu BMW i8.

El TeleService Battery Guard puede activarse en el portal del cliente de BMW ConnectedDrive y sirve para avisar de inmediato por medio de SMS o correo electrónico de la descarga de la batería por debajo de un determinado nivel.



**BMW ConnectedDrive**  
Conectado, siempre que quieras

<sup>1</sup> Encontrarás más información sobre los dispositivos compatibles en [www.bmw.es](http://www.bmw.es)

# INNOVACIONES DEL FUTURO. PARA LAS CARRETERAS DE HOY

BMW CONNECTED DRIVE PERMITE LA CONEXIÓN ENTRE CONDUCTOR, VEHÍCULO Y MUNDO EXTERIOR



La ilustración muestra el BMW Head Up Display en una representación esquemática.

**BMW ConnectedDrive**, con sus servicios inteligentes y sistemas de asistencia, ofrece al conductor del BMW i8 el equipamiento perfecto. Los servicios digitales BMW ConnectedDrive proporcionan más libertad mediante la completa conexión entre conductor, vehículo y mundo exterior.

Los sistemas de asistencia al conductor BMW ConnectedDrive permiten no solo una conducción más segura, sino también más cómoda. Los sistemas inteligentes ayudan al conductor y minimizan el peligro en la carretera.

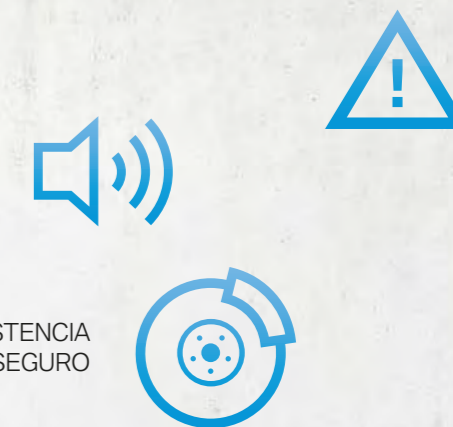

NUMEROSOS SISTEMAS DE ASISTENCIA PARA UN VIAJE SEGURO

**Servicios y aplicaciones<sup>1</sup> BMW ConnectedDrive.** Estos servicios te conectan a la perfección con todo lo que es importante para ti y con las personas con las que deseas estar cerca. Cada función se ha creado para mejorar tu experiencia de conducción. El equipamiento BMW Apps permite usar de forma cómoda y segura determinadas aplicaciones para smartphones en el vehículo. Entre ellas se incluyen aplicaciones desarrolladas por BMW como BMW Connected y también aplicaciones de terceros como Spotify, Napster, Deezer o Audible. De este modo, se introduce el mundo de las aplicaciones para smartphones en el vehículo.

El servicio de asistente personal conecta al conductor, con solo pulsar un botón, con un agente del Centro de llamadas BMW. Este buscará, por ejemplo, un restaurante, el cajero automático más próximo o una farmacia de guardia, y, si quieres, enviará la dirección a sistema de navegación. Se necesita el equipamiento Servicios BMW ConnectedDrive.

**Asistencia al conductor BMW ConnectedDrive.** El BMW Head-Up Display<sup>2</sup> a todo color proyecta, por ejemplo, información relevante para la conducción en tu campo visual para que puedas concentrarte totalmente en la conducción. Además de las instrucciones del sistema de navegación, podrás visualizar, por ejemplo, datos de los sistemas de asistencia al conductor, indicaciones del Speed Limit Info (indicador del límite de velocidad), con indicador de prohibición de adelantar, avisos del Check Control y listados telefónicos y de reproducción. La información se capta así hasta un 50 por ciento más rápido que cuando se consultan los indicadores de los instrumentos o el display de control. Con ello se incrementa notablemente tu seguridad y el placer de conducir.

Con el Driving Assistant y el equipamiento Surround View disponibles para el BMW i8, el vehículo dispone de un gran número de sistemas de asistencia basados en cámara. El sistema Driving Assistant contiene el Speed Limit Info, con el indicador de prohibición de adelantar, luz de carretera, avisos de colisión y de peatones con función de frenado en ciudad, Surround View y Side View con reconocimiento de objetos.

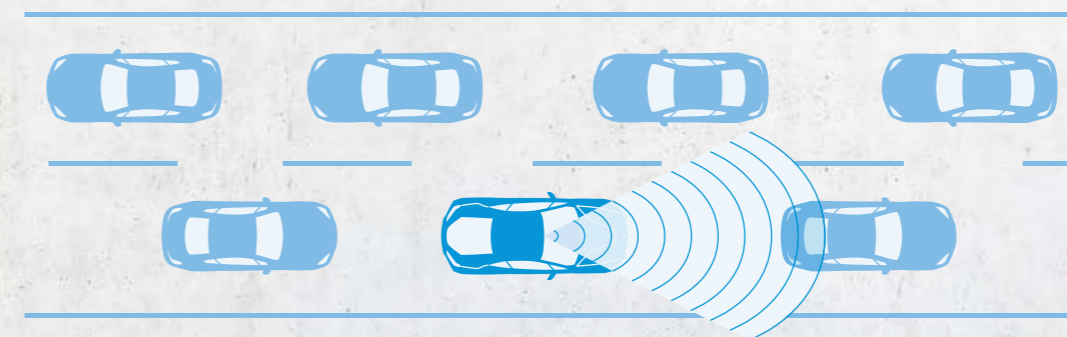

**BMW ConnectedDrive**  
Conectado, siempre que quieras

<sup>1</sup> Encontrarás más información relativa a BMW ConnectedDrive, especialmente sobre la duración del servicio y los costes, en [www.bmw.es](http://www.bmw.es) o en la lista de precios. Y podrás solicitarla todos los días de 08:00 a 20:00 horas en la línea de asistencia telefónica de BMW ConnectedDrive llamando al 900 102 657.  
<sup>2</sup> Con gafas de sol polarizadas, las indicaciones del BMW Head-Up Display se distinguen de forma limitada. El contenido mostrado depende del equipamiento. Es posible que se necesiten otros equipamientos opcionales.

# UNA IDEA INTEGRAL, HECHA SOSTENIBLE

EL BMW i8 ES SOSTENIBLE DESDE SU DESARROLLO HASTA SU RECICLAJE, PASANDO POR SU PRODUCCIÓN Y USO



Los BMW i8 y BMW i3 se fabrican en la planta de Leipzig utilizando en el proceso energías renovables.

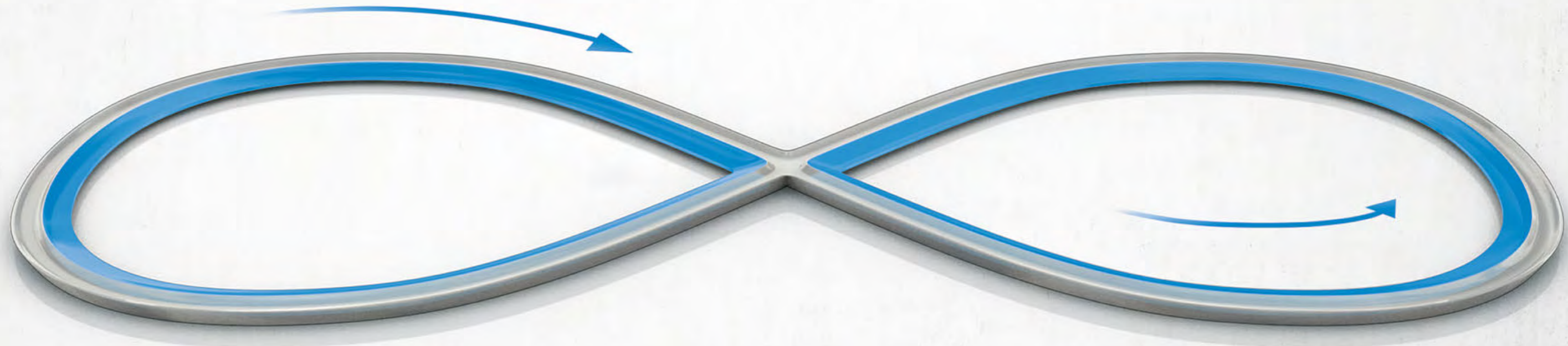

**Meditado hasta en el último detalle.** El BMW i8 pone de manifiesto que la sostenibilidad es parte integrante de BMW i. Para poder garantizarlo, ya en las primeras fases del proceso de desarrollo se acordaron objetivos medibles concretos relativos al ciclo total de vida del producto, desde la consecución de materias primas hasta su aprovechamiento pasando por la fabricación y la fase de utilización, y se les dio forma y se documentaron durante el proceso de fabricación del vehículo.

Para garantizar la sostenibilidad, la fabricación de fibra de carbono se ubicó en Moses Lake (EE. UU.), con el fin de aprovechar la energía renovable procedente de la mayor central hidroeléctrica del mundo. Y para garantizar la cobertura de las necesidades energéticas asociadas a la fabricación de los vehículos BMW i, se construyeron cuatro generadores eólicos en la planta de BMW i en Leipzig, los cuales generan toda la electricidad necesaria para la producción de BMW i. El uso de energía renovable por los proveedores correspondientes para la recarga de las baterías de alto voltaje de iones de litio permite circular además con unas emisiones de CO<sub>2</sub> aún más reducidas. Y para cuando estas baterías alcancen el tiempo máximo de vida útil, también se ha pensado en su reciclaje. Por ejemplo, se usan como acumuladores intermedios para centrales eólicas o solares.

95%

DE LOS MATERIALES NECESARIOS PARA LA PRODUCCIÓN DE UN BMW i8 SON REUTILIZABLES.

100%

DE LA ENERGÍA EMPLEADA EN LA PRODUCCIÓN DE LOS VEHÍCULOS BMW i EN LA PLANTA DE LEIPZIG PROCEDE DE FUENTES RENOVABLES.

## UNA PRIMERA IMPRESIÓN DEPORTIVA DE EFECTO PERMANENTE



**BMW i8: un conjunto perfecto.** El frontal, los laterales, la zaga y el techo se entrelazan armoniosamente y confieren al vehículo un aspecto muy dinámico, al que también contribuyen las originales puertas de ala de gaviota. En el frontal se aprecia el carácter deportivo y dinámico en una gran variedad de detalles. Por delante, el BMW i8 es extremadamente bajo y ancho, por lo que ofrece la menor resistencia posible al viento. La parrilla casi cerrada de perfil azul hace que la pertenencia a la familia BMW i resulte evidente al instante.

Los detalles BMW i Blau se reflejan también en el emblema BMW en el capó y en las estriberas laterales. Los inconfundibles faros LED en forma de U ampliados reinterpretan el diseño de luces de BMW y dan al frontal una llamativa expresión. El borde delantero del capó se halla a menos altura que los pasos de rueda, lo que permite que el frontal dé la impresión de ser más bajo y dinámico.

En el capó nace el “Black Band” en forma de V, una banda en acabado Schwarz de brillo intenso hasta la zaga y halla en las luces traseras LED en forma de U el remate perfecto.

Las líneas alargadas, la silueta plana y la pronunciada forma de cuña confieren al BMW i8 el típico aspecto de un deportivo que, junto con el “Stream Flow”, da impresión de avance, incluso cuando está parado.

El “Stream Flow” es característico de los vehículos BMW i y describe la forma convergente de la línea de las ventanillas, por delante del eje trasero, que permite un flujo de aire perfecto en torno al vehículo. Por último, las llantas de aleación ligera de 20 pulgadas subrayan el carácter dinámico del BMW i8.

## DEPORTIVO Y LIGERO: DISEÑO INTERIOR NESO

El diseño interior BMW i8 Neso representa la movilidad deportiva del futuro en su forma más pura. El interior se presenta inteligente y despejado, y se caracteriza por el empleo de materiales ligeros. Los detalles textiles de las puertas y los revestimientos laterales, el ligero cuero Spheric y el contraste de los materiales remarcen el diseño

futurista y sostenible del vehículo, imprimiéndole un carácter vitalista. La combinación del cuero Carumgrau claro con las superficies negras genera un atractivo contraste en el interior, y subraya su carácter ligero y moderno. También se ofrece el guarnecido interior del techo en Anthrazit (opcional).

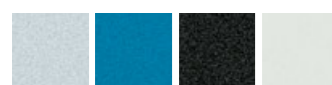

Perfecta adaptación al diseño del interior: los cuatro expresivos colores exteriores metalizados para el BMW i8. Más información en las páginas 54 | 55.

**[01]** El interior se presenta diáfano y despejado gracias a la estilizada parte superior del salpicadero. **[02]** Las molduras interiores llevan acabado Amido metalizado. **[03]** Los accesorios cromáticos en Perlglanz cromado y Satinsilber caracterizan el volante de cuero deportivo.

**[04]** Expresividad: detalles textiles en la tapicería de cuero de los asientos y los reposacabezas. **[05]** El contraste del cuero Carumgrau, combinado con las superficies negras, genera un ambiente ligero y moderno.

## INNOVADOR Y MODERNO: DISEÑO INTERIOR CARPO AMIDO

El diseño interior BMW i8 Carpo Amido (opcional) ofrece el clásico interior oscuro con una moderna interpretación del Anthrazit. Así se combina innovación y energía. Destaca especialmente el exclusivo y ligero cuero Spheric de los asientos. Lo complementa cromáticamente el cuero natural Anthrazit-Schwarz del cuadro de instrumentos, el espejo de la puerta y los revestimientos laterales. El cuero en color Amido confiere, junto con las superficies de cuero negro, un estilo moderno y deportivo. Las superficies

ofrecen sutiles contrastes cromáticos, destacan por sus costuras decorativas con detalles en tono discreto y transmiten la impresión de un interior artesanal. El diseño interior BMW i8 Carpo Amido incluye también el volante de cuero deportivo con detalles en Perlglanz cromado y Satinsilber, así como las exclusivas superficies en color Amido metalizado en el cuadro de instrumentos, la consola central y la puerta. También se ofrece el guarnecido interior del techo en Anthrazit (opcional).



En exclusiva para este vehículo: los cuatro colores exteriores metalizados para el BMW i8. Más información en las páginas 54 | 55.

**[01]** El color Amido oscuro del equipamiento de cuero integral Carpo se realiza con los detalles en tono discreto de las costuras decorativas. **[02]** Cómodos y deportivos: los perfilados asientos, tapizados en color Amido. **[03]** Las molduras interiores llevan acabado Amido metalizado.

**[04]** El interior en tono oscuro, combinado con detalles en Perlglanz cromado y Satinsilber en el volante de cuero deportivo, genera un efecto elegante. **[05]** Equipamiento de cuero integral Spheric con costuras decorativas.

## LIGERO Y TRANSPARENTE: DISEÑO INTERIOR CARPO ELFENBEINWEISS

**El diseño interior BMW i8 Carpo Elfenbeinweiss** (opcional) entusiasma por el noble contraste entre colores claros y oscuros. El cuero natural en tono claro, perforado en los asientos, y la clásica combinación cromática con el exclusivo cuero natural Anthrazit-Schwarz en el cuadro de instrumentos, el espejo de la puerta y el revestimiento lateral realzan la funcionalidad, la elegancia y la deportividad del diseño interior BMW i8 Carpo Elfenbeinweiss.

El discreto contraste de las costuras del asiento refuerza la impresión de un interior artesanal. El diseño incluye también el volante de cuero deportivo con detalles en Perlglanz cromado y Satinsilber y las superficies en Amido metalizado en el cuadro de instrumentos, la consola central y la puerta. También se ofrece el guarnecido interior del techo en Anthrazit (opcional).



Para conseguir una apariencia exterior conforme a tus preferencias personales: los cuatro expresivos colores exteriores metalizados para el BMW i8. Más información en las páginas 54 | 55.

**[01]** Contraste de colores clásico: cuero Spheric Elfenbeinweiss, que genera un efecto de ligereza y amplitud, en los asientos y cuero natural exclusivo en acabado Anthrazit-Schwarz en la parte superior del cuadro de instrumentos, las puertas y los revestimientos laterales.  
**[02]** Las molduras interiores llevan acabado Amido metalizado.

**[03]** Los acentos cromáticos en Perlglanz cromado y Satinsilber caracterizan el volante de cuero deportivo. **[04]** Cuero integral Spheric con detalles perforados y costuras decorativas. **[05]** Cómodos y ligeros: asientos perfilados en acabado Amido Elfenbeinweiss.

EXCLUSIVO Y ELEGANTE:

## DISEÑO INTERIOR CARPO CARUMGRAU CON EQUIPAMIENTO EXCLUSIVO

El diseño interior **Carpo Carumgrau** (opcional) ofrece un estilo innovador y una comodidad exclusiva. Las superficies claras de cuero en Carumgrau generan, en combinación con el cuero natural en Anthrazit, un contraste moderno que subraya la ligereza y deportividad del interior. Destaca la exclusividad de los detalles y de la nueva composición de selectos materiales en el interior. Entre dichos detalles figuran la palanca de cambio de cerámica y las elegantes alfombrillas, así como el anagrama

“i8” grabado a láser en las molduras de entrada en Amido metalizado. Además, elementos en BMW i Blau como la costura doble y los cinturones (opcionales) realzan el interior artesanal. Las superficies en color Amido metalizado en el cuadro de instrumentos, la consola central y las puertas, así como los detalles en Periglanz y cromo y el guarnecido interior del techo en Anthrazit (opcional), completan el diseño.



Potencian la presencia exclusiva: los cuatro colores exteriores metalizados para el BMW i8. Más información en las páginas 54 | 55.

**[01]** Superficies de cuero brillantes, parcialmente perforadas en Carumgrau, forman un contraste moderno con el cuero natural en color antracita. **[02]** Estilo en cada detalle: palanca de cambio de cerámica de alta resistencia en negro. **[03]** Molduras de entrada en Amido metalizado con grabado láser.

**[04]** Cómodos y deportivos: asientos en color de la tapicería Carumgrau con costuras decorativas en Blau y anagrama “i8” grabado en los reposacabezas. **[05]** Alfombrillas en Anthrazit con ribete de cuero en Schwarz y costuras decorativas en BMW i Blau.

## LUJOSO Y SOSTENIBLE: DISEÑO INTERIOR HALO

El diseño interior BMW i8 Halo (opcional) redefine el lujo de un modo sostenible. El equipamiento de cuero integral combina exclusividad y estilo natural. Los materiales y colores clásicos se interpretan con elegancia conforme al concepto "Next Premium", igual que el exclusivo cuero, curtido con técnicas naturales, en Dalbergiabraun con detalles textiles. La combinación con el color Carumgrau y los detalles BMW i Blau de las costuras, los cinturones y el volante de cuero deportivo ofrece una perfecta armonía

entre técnica y comodidad. El marcado contraste claroscuro en la puerta, el revestimiento lateral y el cuadro de instrumentos contribuye a una impresión deportiva. El color Amido metalizado, de apariencia tecnológica, acentúa la curva de las salidas de aire del cuadro de instrumentos, la superficie en torno al controlador iDrive Touch de la consola central y las manillas de las puertas.



Expresan a la perfección el carácter deportivo de las líneas: los cuatro colores exteriores metalizados para el BMW i8. Más información en las páginas 54 | 55.

**[01]** El interior se presenta diáfano, despejado y deportivo, gracias a la estilizada parte superior del salpicadero en dos tonos. **[02]** Las molduras interiores llevan acabado Amido metalizado. **[03]** El diseño interior BMW i8 Halo incluye de serie el guarnecido interior del techo en Anthrazit y cinturones de seguridad en BMW i Blau.

**[04]** Expresividad: detalles textiles en la tapicería de cuero de los asientos y los reposacabezas. **[05]** La conjunción de zonas claras y oscuras se complementa con los detalles BMW i Blau del volante de cuero deportivo. **[06]** Cómodos y ligeros: los perfilados asientos tapizados en color Dalbergiabraun.

## DEPORTIVO Y ATRACTIVO

**Un deportivo atlético** que deslumbra por su estilo individual. Los dos colores exteriores Protonic Blue y Kristallweiss efecto perla metalizados se han diseñado exclusivamente para el BMW i8. Con los colores de las pinturas, en general metalizadas, resaltan de manera impecable las líneas fluidas y la forma de la carrocería. En función del color exterior, varía el

tono de los detalles de la zona de las estriberas, del reborde de la parrilla y de la zaga. Con el color Ionic Silver, los detalles se mantienen en BMW i Blau; con el color Protonic Blue, en Frozen Grey mate; y con el color Kristallweiss efecto perla y Sophistograu efecto brillante, están disponibles las dos variantes.

Metalizado B72  
**IONIC SILVER**  
con detalles BMW i Blau



Metalizado B97/B96  
**KRISTALLWEISS  
EFECTO PERLA**  
con detalles BMW i Blau  
o Frozen Grey metalizado

Metalizado C01  
**PROTONIC BLUE**  
con detalles Frozen Grey  
metalizado



Metalizado C23/C22  
**SOPHISTOGRAU  
EFECTO BRILLANTE**  
con detalles BMW i Blau o  
Frozen Grey metalizado



**Deportivas y eficientes.** Las llantas de aleación ligera BMW i de 20 pulgadas de serie con diseño de turbina estilo 444 de grandes dimensiones, con neumáticos de distintas medidas, BMW EfficientDynamics, tienen en relación a su diámetro un diseño estilizado, plano y cerrado a fin de reducir al máximo la resistencia del aire y a la rodadura. Por otro lado son tan anchas como para trasladar perfectamente al asfalto toda la potencia del deportivo híbrido plug-in.

El gran diámetro de rueda desempeña un papel importante a la hora maximizar la superficie de contacto del neumático. Las llantas de aleación ligera presentan un peso especialmente reducido para su tamaño y refuerzan el carácter dinámico del BMW i8. Como equipamiento opcional se ofrecen otras dos llantas de aleación ligera BMW i de 20 pulgadas disponibles con diseño abierto.

**[ 01 ]** Llantas de aleación ligera de 20 pulgadas BMW i con diseño de turbina estilo 444, con neumáticos de distintas medidas, BMW EfficientDynamics, delante 7 J x 20, neumático 195/50 R 20, detrás 7,5 J x 20, neumático 215/45 R 20. **[ 02 ]** Llantas de aleación ligera BMW i de 20 pulgadas con diseño de turbina estilo 625, con neumáticos de distintas

medidas, delante 7,5 J x 20, neumático 215/45 R 20, detrás 8,5 J x 20, neumático 245/40 R 20. **[ 03 ]** Llantas de aleación ligera BMW i de 20 pulgadas BMW i con radios en W estilo 470, con neumáticos de distintas medidas, delante 7,5 J x 20, neumático 215/45 R 20, detrás 8,5 J x 20, neumático 245/40 R 20.

## EQUIPAMIENTO DE SERIE, EQUIPAMIENTO OPCIONAL Y ACCESORIOS



**[01] El paquete de iluminación (de serie)** permite elegir entre tres tonalidades de iluminación en el interior. **[02] Cinturón de seguridad BMW i Blau (opcional)** como detalle original (incluido en el diseño interior BMW i Halo). **[03] Los faros LED con funciones ampliadas (opcional)** iluminan óptimamente la carretera. **[04] El BMW Head-Up Display<sup>1</sup> (de serie)** a todo color proyecta información relevante para la conducción directamente en el campo visual del conductor.

**[05] El sistema de altavoces HiFi Harman/Kardon (opcional)** proporciona, con un potente amplificador digital y once altavoces perfectamente armonizados entre sí, una impresionante acústica en el interior. **[06] El sistema ISOFIX (Accesorio Original BMW i)** permite fijar de forma cómoda y segura los asientos infantiles. **[07] La cubierta del motor de cuero en Schwarz mate (opcional)** garantiza la sensación de exclusividad. **[08] Exclusivas pinzas de freno (opcional)** en Schwarz de brillo intenso con detalles en BMW i Blau y anagrama BMW i. **[09] Molduras interiores de carbono (accesorio opcional)** para dar un toque deportivo al interior. **[10] BMW Display Key**, un dispositivo futurista.

<sup>1</sup> Con gafas de sol polarizadas, las indicaciones del BMW Head-Up Display se distinguen de forma limitada. El contenido mostrado depende del equipamiento. Es posible que se necesiten otros equipamientos opcionales.

# PROGRAMA BMW i PURE IMPULSE EXPERIENCE

**La tarjeta BMW i Pure Impulse Card te convierte en socio exclusivo de un nuevo mundo de inspiración y privilegios. El propietario de un BMW i8 tendrá acceso, durante un período de tres años, a un sinfín de ideas y tendencias innovadoras sobre numerosos ámbitos relacionados con el estilo de vida: desde viajes hasta cultura y gastronomía, pasando por el diseño y mucho más.**

El Programa BMW i Pure Impulse Experience representa una nueva visión de la exclusividad: un estilo de vida más inteligente, orientado al lujo, innovador y, sobre todo, sensible al medio ambiente. Así es el concepto "Next Premium": exigente y orientado al futuro para la persona responsable de hoy.

El corazón del programa permite disfrutar de multitud de eventos y privilegios\* locales e internacionales en torno a cinco temas principales: innovación, diseño, cultura, viajes y experiencias gourmet.

Como miembro del Programa BMW i Pure Impulse Experience recibirás una guía de información. Además, obtendrás acceso a una plataforma web, donde descubrirás las ventajas exclusivas que, como propietario de un BMW i8, tienes a tu alcance.

Las posibilidades son diversas: asistir a un evento único, visitar un nuevo enclave de vacaciones ecológico, dejarse seducir por un nuevo concepto gastronómico en un restaurante de primera categoría.

Te ofrecemos una selección incomparable de ideas y posibilidades especialmente diseñadas para los propietarios de BMW i8. Este es el mundo del Programa BMW i Pure Impulse Experience: "Next Premium".

\*Solo proporciona ventajas de acceso a eventos y privilegios. Resto de gastos, no incluidos.



# SERVICIOS DE MOVILIDAD BMW i

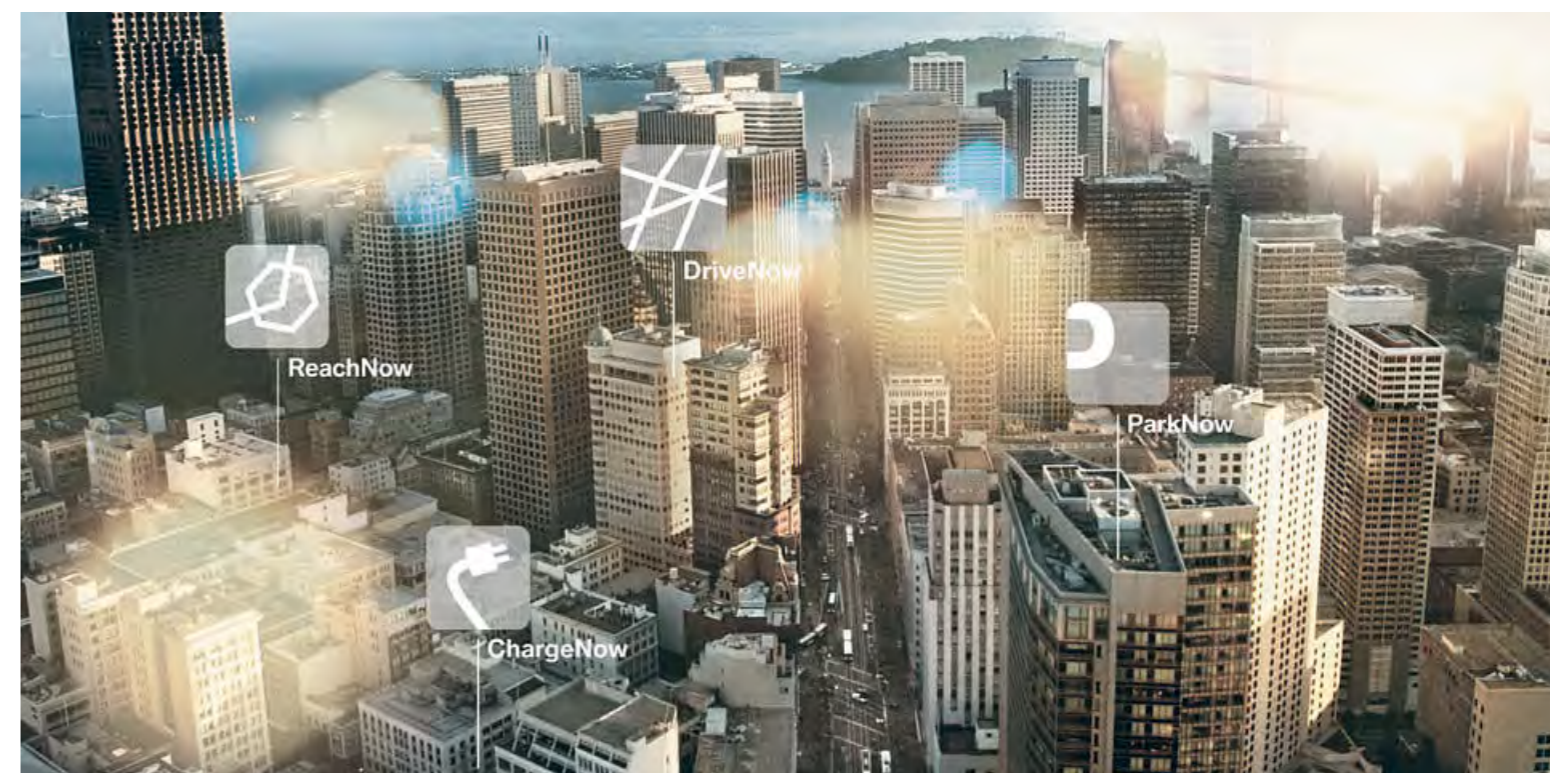

Además de conceptos de vehículos visionarios, BMW i ofrece soluciones y servicios innovadores para mejorar la movilidad urbana. Estos servicios inteligentes e integrados no solo son perfectos para la vida diaria, sino que generan sinergias, como el servicio Carsharing, la búsqueda y uso de puntos de carga públicos y la búsqueda, reserva y pago de plazas de aparcamiento.

## BMW i VENTURES

BMW i Ventures invierte en tecnologías y soluciones innovadoras centradas en las necesidades de movilidad en las ciudades. Apoyamos a empresas de gran potencial y crecimiento a trazar el camino del futuro de la movilidad global.



## DRIVE NOW

El exclusivo servicio Carsharing gestionado por BMW i, MINI y Sixt. Recoge el coche y aparca donde quieras: la movilidad para cualquier ocasión.



## PARK NOW

El servicio Premium incluye el estacionamiento en la calle y en aparcamientos. Busca, reserva y paga la plaza de aparcamiento que deseas simplemente con una aplicación.<sup>1</sup>



## CHARGE NOW

El servicio de movilidad ofrece un completo servicio de carga pública gracias a la mayor red de puntos de carga del mundo.

<sup>1</sup> La disponibilidad de los servicios de DriveNow, ParkNow y ChargeNow se puede consultar en la página [www.drive-now.com](http://www.drive-now.com).

ReachNow es la oferta de car sharing premium, independiente de parada, de BMW Group con servicios adicionales en EE.UU. Más información en [reachnow.com](http://reachnow.com).

# BMW FINANCIAL SERVICES



**Tan única y extraordinaria como el BMW i8 y el concepto de BMW i** es la gama de productos de BMW Financial Services en torno a la movilidad sostenible sin emisiones. Las siguientes ofertas te garantizan la máxima movilidad.

**BMW Financial Services.** Aún deseas una cosa más para tu BMW i8: la solución financiera perfecta. Una que te permite satisfacer también otros deseos. BMW Financial Services te ofrece una gama de soluciones a medida en materia de financiación, leasing y seguros, que adaptamos individualmente a tus necesidades y a tu presupuesto. Te ofrecemos mucho más que solo unas condiciones atractivas. Por ejemplo, si lo que buscas es flexibilidad, el programa BMW e-Select sería el adecuado pues podrás disfrutar de tu BMW i8 con cuotas competitivas en plazos de 1 a 3 años, convirtiéndote en su propietario desde el primer momento. Además, te garantizamos un Valor Futuro de recompra y al final del contrato tú decides: si deseas cambiar de modelo o quedarte con tu BMW i8. En BMW Financial Services trabajamos para poner a tu alcance el mejor producto. Tú eliges tu BMW y nosotros te ayudamos a decidir cuál es la solución financiera que más se adapta a tus necesidades. Infórmate en [www.bmwfs.es](http://www.bmwfs.es) o en tu Agente Exclusivo BMW i.

**BMW Top Cover.** Un seguro de automóviles a tu medida que podrás personalizar con la combinación de los paquetes que mejor se adapten a tus necesidades. Paquete Valoración: te permite extender el plazo de dos a tres años del valor de tu vehículo; Paquete Asistencia: dobla el capital en todas las coberturas de asistencia e incluye vehículo de sustitución;

**Paquete Protección Jurídica:** mejora las coberturas de defensa y reclamación, e incluye el curso de recuperación de puntos de carnet. Además, podrás beneficiarte de más ventajas como: una reducción del 50% de la franquicia si reparas en la red de Talleres Oficiales BMW i Service, gestión ilimitada de multas, gastos de asistencia médica/farmacéutica ilimitada, entre otros. Disfruta de un seguro con la mejor cobertura y nada te impedirá seguir tu camino. Para más información, consulta tu Agente Exclusivo BMW i.

**BMW i Wallbox.** Independientemente de si optas por la financiación, el leasing o el pago en efectivo de tu BMW i8, BMW Financial Services también te ofrece flexibles modalidades para financiar la instalación y el mantenimiento de tu punto de carga privado. Se puede montar en la pared de casa o del garaje, carga el BMW i8 hasta un 30 por ciento más rápido que el cable de carga y, con su diseño único, destaca también visualmente. Otras ofertas relativas a tu BMW i Wallbox se refieren al cómodo servicio de instalación o a las innovadoras soluciones energéticas del programa BMW Green Energy.

**BMW Add-on Mobility\*.** Para que disfrutes de movilidad también en largas distancias, en todo momento y en cualquier lugar. Da igual cuándo y dónde. Por ejemplo, en caso de que necesites más espacio para un desplazamiento determinado, podrás solicitar un modelo convencional de BMW Group. BMW Add on Mobility te concede la libertad de movimientos que necesitas.

\* En colaboración con Alphabet Fleet Management España.

## ¿QUÉ PODEMOS HACER POR TI?

**Agentes BMW i.** Encontrarás a tus agentes BMW i más cercanos en [www.bmw.es](http://www.bmw.es). Estarán encantados de recibirte y responder a todas tus preguntas sobre BMW i.

**Atención al cliente.** Si lo prefieres, puedes ponerte en contacto directamente con el servicio de atención al cliente BMW i. Te atenderán de forma directa, personal y profesional. De lunes a viernes de 10:00 a 19:00 horas, teléfono: 900 102 657 o por correo electrónico en [clientes@bmw-i.es](mailto:clientes@bmw-i.es)

**Configurador.** Podrás configurar personalmente tu BMW i8 según tus preferencias personales en [www.bmw.es](http://www.bmw.es)

**Guía del conductor de BMW i.** Esta guía incluye instrucciones de uso específicas para cada modelo BMW i. Podrás descargar y abrir la Guía del conductor de BMW i en Apple App Store o Google Play Store.

Datos técnicos	BMW i8	
----------------	--------	--

Peso		
Peso en vacío DIN <sup>1</sup>	kg	1485

BMW eDrive		
Motor eléctrico síncrono		
Potencia máxima	kW (CV)	96 (131)
Potencia nominal/Régimen nominal	kW (CV)/rpm	75 (102)/4800
Par máximo	Nm	96 (250)

Motor		
Cilindros/válvulas	3/4	
Cilindrada	cm <sup>3</sup>	1499
Potencia nominal/Régimen nominal	kW (CV)/rpm	170 (231)/5800
Par máximo/Régimen	Nm/rpm	320/3700
Norma de gases de escape	UE6	

Prestaciones		
Velocidad máxima promedio (limitada)	km/h	250
Velocidad máxima - modo eléctrico (limitada)	km/h	120
Aceleración 0-100 km/h	s	4,4

Consumo de combustible <sup>2</sup>		
Promedio	l/100 km	2,1
Emisiones de CO <sub>2</sub>	g/km	49
Capacidad del depósito	l	42

Consumo eléctrico		
Promedio (nuevo ciclo europeo)	kWh/100 km	11,9

Capacidad de batería de alto voltaje		
Tipo de batería/Capacidad neta de la batería	en kWh	iones de litio / 5,2
Autonomía eléctrica (nuevo ciclo europeo)	km	37
Autonomía eléctrica (en uso) <sup>3</sup>	km	hasta 30
Autonomía total máxima promedio <sup>3,5</sup>	km	600
Tiempo de carga (con BMW i Wallbox Pure/Pro)	h	< 2,0 <sup>4</sup>
Tiempo de carga (enchufe doméstico)	h	< 2,5 <sup>4</sup>

La batería de alto voltaje de iones de litio se caracteriza por su larga vida útil. Durante los primeros 100.000 km o un tiempo máximo de 8 años, si tu batería de alto voltaje presenta algún problema, tu Punto Exclusivo de Venta BMW i la reparará gratuitamente. Puedes consultar los detalles en el certificado de batería de BMW i.

A la hora de calcular las emisiones de CO<sub>2</sub> no se han tenido en cuenta las emisiones de CO<sub>2</sub> durante la fabricación y el suministro del combustible ni las procedentes de otras fuentes de energía.

<sup>1</sup> Peso en vacío CE de 1.560 kg o 1.390 kg (con conductor de 75 kg). Peso en vacío DIN o CE para vehículos con equipamiento de serie. El equipamiento opcional aumenta este valor.

<sup>2</sup> El consumo se basa en el ciclo ECE: además del consumo, también se miden las emisiones de CO<sub>2</sub>. Los equipamientos opcionales pueden aumentar estos valores.

<sup>3</sup> Depende de la infraestructura eléctrica local. La duración de la carga supone el 80% de la capacidad máxima.

<sup>4</sup> Con la aleta de techo, la altura es de 1.297 mm.

<sup>5</sup> La autonomía depende de varios factores, entre ellos: estilo personal de conducción, la superficie de la carretera, temperatura exterior, calefacción / aire acondicionado y precalentamiento.

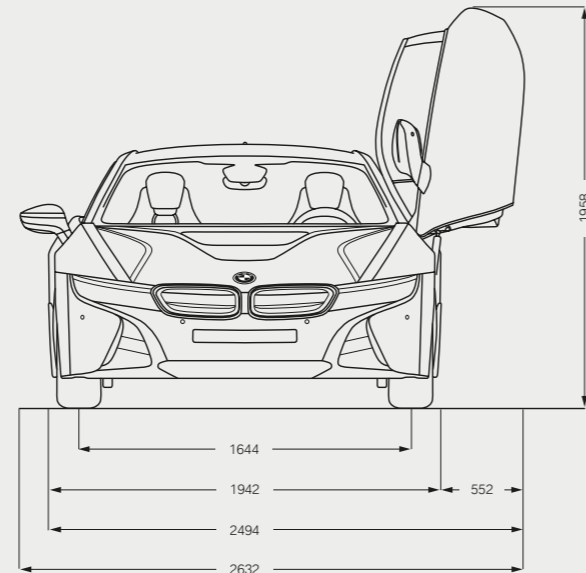
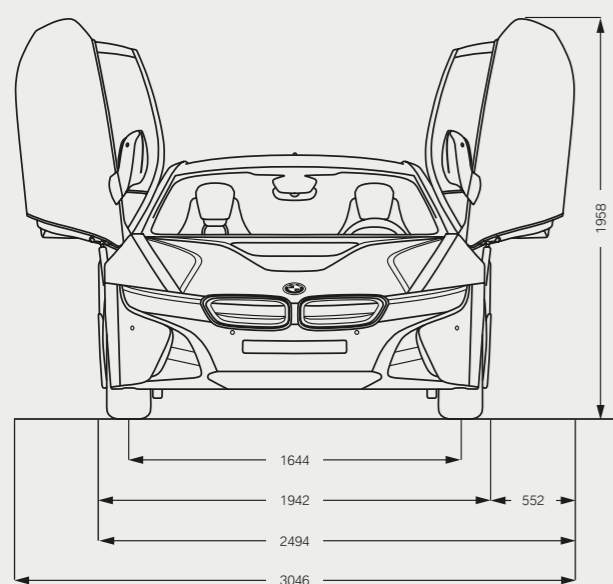
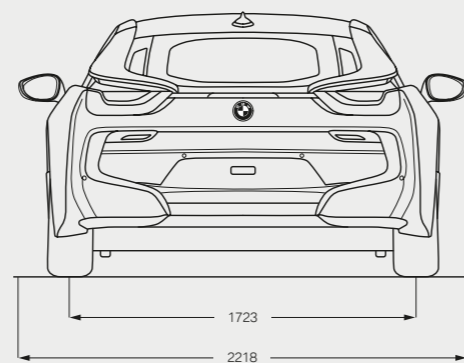
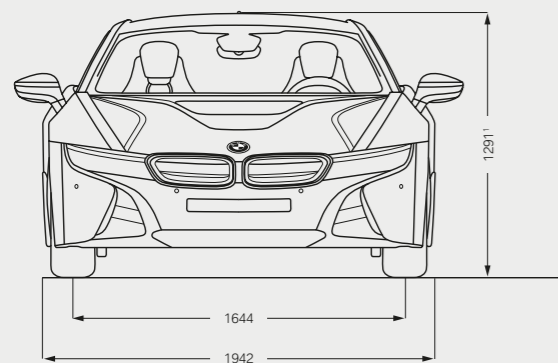

<sup>1</sup> Con antena de techo, la altura es de 1.297 mm.

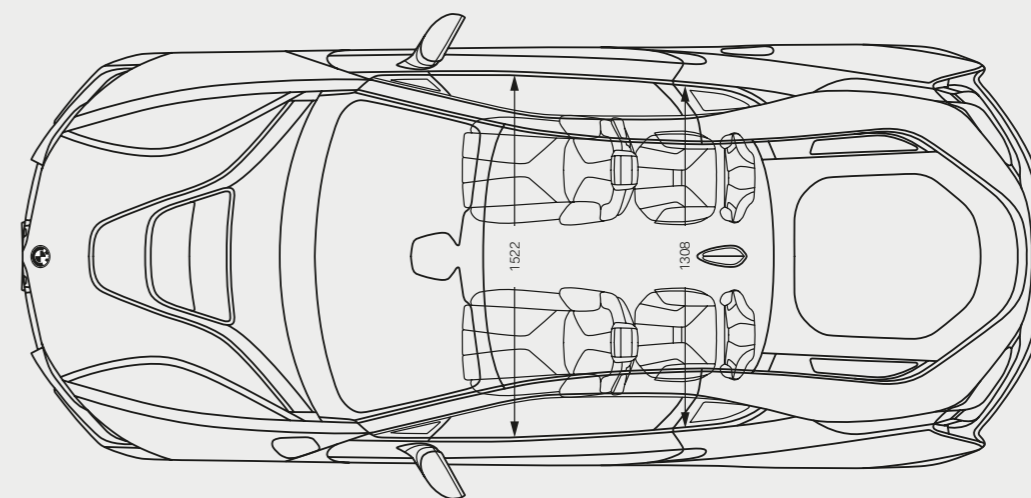
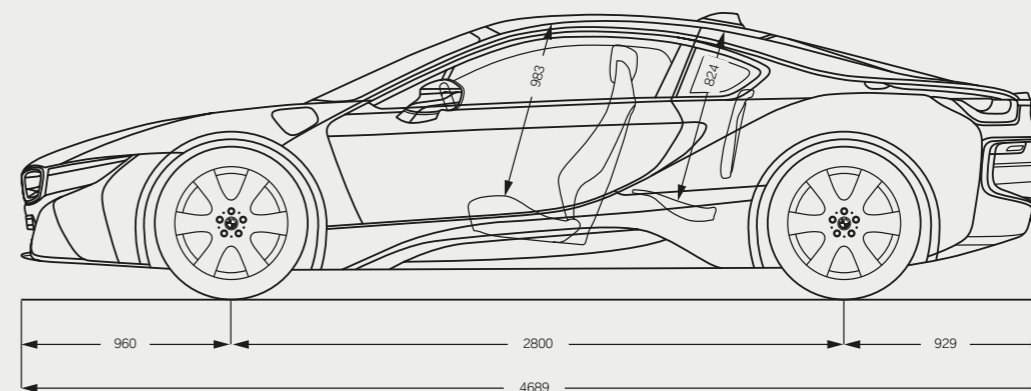

Todas las dimensiones de los dibujos técnicos se dan en milímetros. Capacidad del maletero: 154 litros.



¿Te gusta conducir?

Agente Exclusivo BMW i en: [www.bmw.es](http://www.bmw.es).

Los datos y características referidos a modelos, equipamientos, accesorios, gamas de colores, paquetes y posibilidades de configuración de los vehículos BMW que aparecen reflejados en el documento son los existentes y en vigor en el momento de su impresión en mayo de 2017. En consecuencia esos datos y características pueden haber sufrido modificaciones posteriores o no estar ya en vigor. Por ello, a la hora de configurar su vehículo, deberá confirmar con su Concesionario BMW los datos y características vigentes en cada momento. En todo caso las características que se contengan en el documento de oferta comercial que en última instancia le proporcione su Concesionario BMW sobre su vehículo prevalecerán sobre las contenidas en este documento.

© BMW AG, Múnich/Alemania. Solo se permite la reproducción, incluso de forma resumida, con autorización escrita de BMW AG, Múnich.